

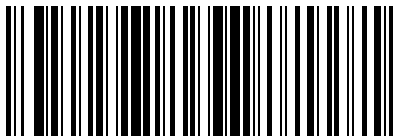

GESCHIRRSPÜLER BEDIENUNGSANLEITUNG

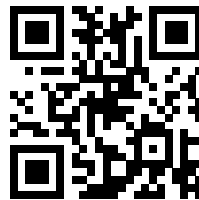

ES283294AAW



MODELLEE : WQP6-8411(S)

⚠ Wichtiger Sicherheitshinweis

Bitte lesen Sie diese Anleitung vor der Verwendung
sorgfältig durch und bewahren Sie sie sicher auf
Das Produkt entspricht der Norm
EN 60335-1: 2012+A11+A13+A1+A2+A14
EN 60335-2-5: 2015+A11



Inhaltsverzeichnis

Wichtige Sicherheitshinweise	A-01
Produktübersicht	A-04
Technische Information	A-04
Installationsanweisung	A-05
Gebrauchsanweisung	B-01
Utensilien waschen	C-01
Produktwartung	C-03
Tipps zur Fehlerbehebung	C-04
Kundendienst	C-07
Schaltplan	C-09

Achtung

Dieses Handbuch enthält einige wichtige Sicherheitshinweise. Bitte lesen Sie diese vor der Installation und Verwendung sorgfältig durch.

Dieses Gerät ist für die Verwendung im Haushalt und ähnlichen Anwendungen bestimmt, wie:

–PERSONAL Küchenbereich in Läden, Büros und anderen Arbeitsumgebungen;

–Bauernhäuser;

–von Kunden in Hotels, Motels und anderen Wohnumgebungen;

- Bereitstellung für Kunden in Hotels, Motels und anderen Wohnumgebungen;

Und der Geschirrspüler kann nur zum Spülen von Haushaltsutensilien verwendet werden. Bei falscher Bedienung wird der Geschirrspüler beschädigt oder der Benutzer verletzt.

- Bitte wenden Sie sich bei einer Gerätestörung umgehend an den Kundendienst.
Montieren oder reparieren Sie das Gerät nicht selbst.
- Wenn das Netzkabel beschädigt ist, wenden Sie sich bitte an den Kundendienst oder die vom Hersteller benannte Wartungsabteilung, damit Sie es reparieren oder austauschen können.
- Die Stromversorgung des Geschirrspülers muss aus Sicherheitsgründen geerdet werden. Diese Methode maximiert den Schutz von Personen, die aufgrund von Leckagen verletzt wurden.
- Bitte trennen Sie die Stromversorgung bei Gewitter und Blitz.
- Stellen Sie nach der Installation sicher, dass der Wasser- und Stromanschluss vor der Verwendung gut angeschlossen ist.
- Die Installationsposition des Abflussrohrs sollte nicht höher als 40 cm von der Oberseite des Geräts sein, da es sonst zu schlechtem Abfluss, Stromlecks und Wasserlecks kommt.
- Messer und andere Utensilien mit scharfen Spitzen müssen mit der Spitze nach unten in den Korb gelegt oder in horizontaler Position abgelegt werden.
- Dieser Geschirrspüler ist ein automatisches Gerät, bitte fügen Sie kein Wasser manuell hinzu, wenn das Gerät in Betrieb ist. Andernfalls kommt es zu einem Wasserüberlauf und anderen Gefahren.
- Bewegen oder reinigen Sie das Gerät nicht, wenn es in Betrieb ist. Es kann zu Strom- oder Wasserlecks kommen.
- Öffnen Sie die Tür nicht während des Betriebs, der Dampf wird Sie verletzen. Wenn Sie Utensilien ein- und ausladen müssen, drücken Sie bitte die Pause-Taste und warten Sie 10 Sekunden, öffnen Sie dann vorsichtig die Tür, warten Sie, bis der Dampf vollständig verdampft ist, und bewegen Sie dann Ihre Utensilien.
- Bitte verwenden Sie spezielle Reinigungsmittel. Verwenden Sie kein Spülmittel, Waschpulver, Handseife oder andere Reinigungsmittel, die nicht für Spülmaschinen geeignet sind.

- Am Abflussrohr und am Netzkabel befinden sich einige Kabelbinder, bitte verwenden Sie eine Faltschere, um die Kabelbinder zu durchtrennen. Scharfe Scheren können Rohre und Drähte zerreißen und Lecks verursachen.
- Versuchen Sie nicht, dieses Gerät an einem feuchten Ort zu verwenden. Hohe Luftfeuchtigkeit lässt das Gerät rosten, sogar auslaufen.
- Das Spezialwaschmittel sollte an einer Stelle angebracht werden, die Kinder nicht erreichen können. Das Reinigungsmittel ist sauer und alkalisch, das für Kinder sehr gefährlich ist. *pourraient faire éclater le tuyau et le cordon et provoquer des fuites.*
- Nach dem Waschen ist Utensilien heiß. Bitte nehmen Sie es nach 30 Minuten heraus.
- Bitte bewahren Sie das Gerät 8 Stunden bei Raumtemperatur auf, wenn Sie das Produkt im Winter erhalten. Um zu vermeiden, dass Tröpfchen auf der Glasoberfläche erscheinen und das Gerät beschädigen können.
- Das Gerät sollte mit neuen Schlauchsets an das Wassernetz angeschlossen und alte
- Bei der Installation darf das Netzteil nicht übermäßig oder gefährlich verbogen oder abgeflacht werden.
- Bitte verwenden Sie beim Auspacken der Kartons eine Schere mit weniger spitzem Kopf, um die Kabelbinder von Wasser- und Stromleitungen zu durchtrennen.
- Bitte stellen Sie das Gerät an der gewünschten Stelle auf. Und bitte bestätigen Sie, dass die Maschine nivelliert wurde.
- Bitte stellen Sie auf beiden Seiten nichts anderes ab. Und die Tür darf nicht durch Gegenstände blockiert werden
- Bitte verwenden Sie kaltes Wasser oder warmes Wasser, das 120°F/48.9°C nicht überschreitet.
- Das Gerät ist nicht für den Gebrauch durch Personen (einschließlich Kinder) mit eingeschränkten körperlichen, sensorischen oder geistigen Fähigkeiten bestimmt. Auch Personen, denen es an Erfahrung und Wissen mangelt, können dieses Gerät nicht benutzen, es sei denn, sie werden von einer für ihre Sicherheit verantwortlichen Person beaufsichtigt oder in die Verwendung des Gerätes eingewiesen. Kinder sollten beaufsichtigt werden, um sicherzustellen, dass sie nicht mit dem Gerät spielen.
- Wenn das Netzkabel beschädigt ist, muss es vom Hersteller, seinem Kundendienst oder ähnlich qualifizierten Personen ersetzt werden, um Gefahren zu vermeiden.
- Die Tür sollte nicht in geöffneter Position belassen werden, da es eine Stolpergefahr darstellen kann.
- Bitte halten Sie Kinder vom Geschirrspüler fern, insbesondere wenn die Tür geöffnet ist.
- Bitte unterbrechen Sie nach Gebrauch des Geräts die Strom- und Wasserversorgung.

WARNUNG: Befolgen Sie bei der Verwendung Ihres Geschirrspülers die grundlegenden Vorsichtsmaßnahmen, einschließlich der folgenden:

- a) Lesen Sie **alle** Anweisungen, bevor Sie die Geschirrspülers benutzen.
- b) Verwenden Sie den Geschirrspüler nur für die vorgesehene Funktion.
- c) Verwenden Sie nur für die Spülmaschine empfohlene Reinigungs- oder Netzmittel und bewahren Sie diese außerhalb der Reichweite von Kindern auf.
- d) Beim Einladen von Waschgut:
 - 1) Legen Sie keine scharfen Gegenstände ab, um die Türdichtung nicht zu beschädigen;
 - 2) Bitte stellen Sie den Messergriff nach oben, um die Gefahr von Schnittverletzungen zu verringern.
- e) Waschen Sie keine Kunststoffprodukte, es sei denn, sie sind mit "spülmaschinenfest" oder ähnlichem gekennzeichnet. Bei nicht gekennzeichneten Kunststoffartikeln beachten Sie bitte die Herstellerempfehlungen.
- f) Berühren Sie das Heizelement nicht während oder unmittelbar nach dem Gebrauch.
- g) Betreiben Sie den Geschirrspüler nicht, wenn nicht **alle** Gehäusedeckel richtig aufgesetzt sind.
- h) Ändern Sie die Steuerung nicht ohne Autorisierung
- i) Missbrauchen, sitzen oder stellen Sie sich nicht auf die Tür oder den Geschirrkorb des Geschirrspülers.
- j) Um die Verletzungsgefahr zu verringern, lassen Sie Kinder nicht in oder auf einem Geschirrspüler spielen.
- k) Unter bestimmten Bedingungen kann in einem Warmwassersystem, das zwei Wochen oder länger nicht benutzt wurde, Wasserstoffgas produziert werden.
WASSERSTOFFGAS IST EXPLOSIV. Wenn das Heißwassersystem längere Zeit nicht benutzt wurde, drehen Sie **alle** Heißwasserhähne auf und lassen Sie das Wasser einige Minuten laufen, bevor Sie den Geschirrspüler benutzen. Dadurch wird der angesammelte Wasserstoffgas freigesetzt. Da das Gas brennbar ist, rauchen Sie in dieser Zeit nicht und verwenden Sie kein Feuer .
- l) Wenn Sie den alten Geschirrspüler nicht mehr verwenden oder entsorgen, entfernen Sie bitte die Tür oder den Deckel des Spülmittelfachs.



Erdungsanleitung

- Dieses Gerät muss geerdet werden. Im Fehlerfall verringert die Erdung das Risiko eines Stromschlags, indem ein Strompfad mit dem geringsten Widerstand bereitgestellt wird. Dieses Gerät ist mit einem Netzkabel mit Erdungsleiter und einem Erdungsstecker ausgestattet .
- Der Stecker muss in eine geeignete Steckdose eingesteckt werden, die gemäß **allen** örtlichen Vorschriften und Verordnungen installiert und geerdet ist. Ein unsachgemäßer Anschluss des Erdungsleiters des Geräts kann die Gefahr eines Stromschlags verursachen.
- Wenn Sie überprüfen möchten, ob das Gerät ordnungsgemäß geerdet ist, wenden Sie sich bitte an einen qualifizierten Elektriker oder Serviceanbieter. Verändern Sie den mitgelieferten .
- Stecker nicht, wenn es nicht in die Steckdose passt, lassen Sie eine geeignete Steckdose von einem qualifizierten Elektriker installieren.
- Bitte keine Steckdosenleiste verwenden.

Zubehör

Name	Menge	Name	Menge
Komplettgerät	1	Schrauben	2
Korb	1	Spannband	1
Besteckkorb	1	Bedienungsanleitung	3
Ablaufschlauch	1	Einlassschlauch	1

Technische Daten

Umrissgröße	W550XH450XD500mm
Wasserdruck	0.4-10 bar
Steuermodus	Automatic
Nominal voltage	220 - 240 V~
Frequenz	50 Hz
Nennleistung	1380 W
Wasserdicht	IPX1
Kapazität	6 Ortseinstellungen
Executive-Standards	EN 60335-1: 2012+A11+A13+A1+A2+A14 EN 60335-2-5: 2015+A11

Hinweis: Aufgrund der ständigen Produktverbesserung werden wir Sie nicht gesondert benachrichtigen, wenn die technischen Parameter in diesem Handbuch geändert werden.

Teile des Geschirrspüler

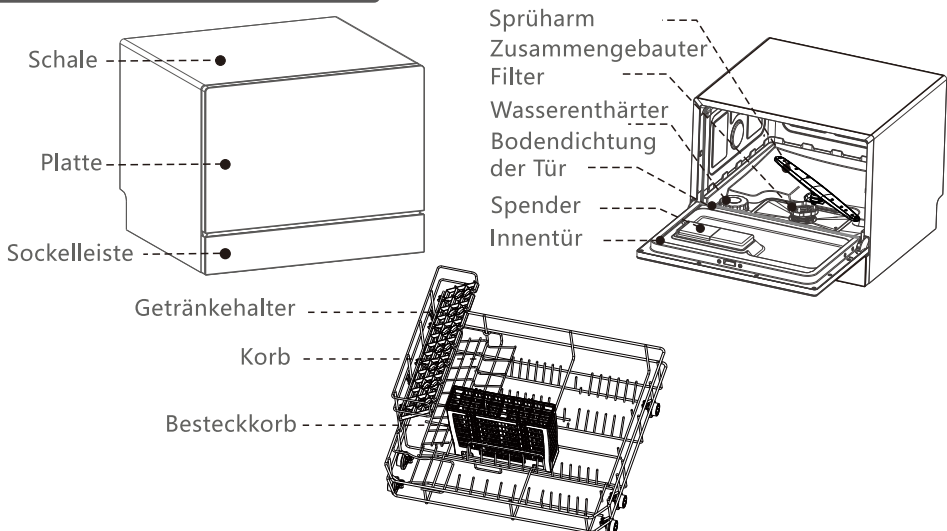

Installationsanweisung

■ Installationsdiagramm: (Einheit: mm)

Die Perforationsrichtung (60*60) entsprechend der Position des Abwasserkanals

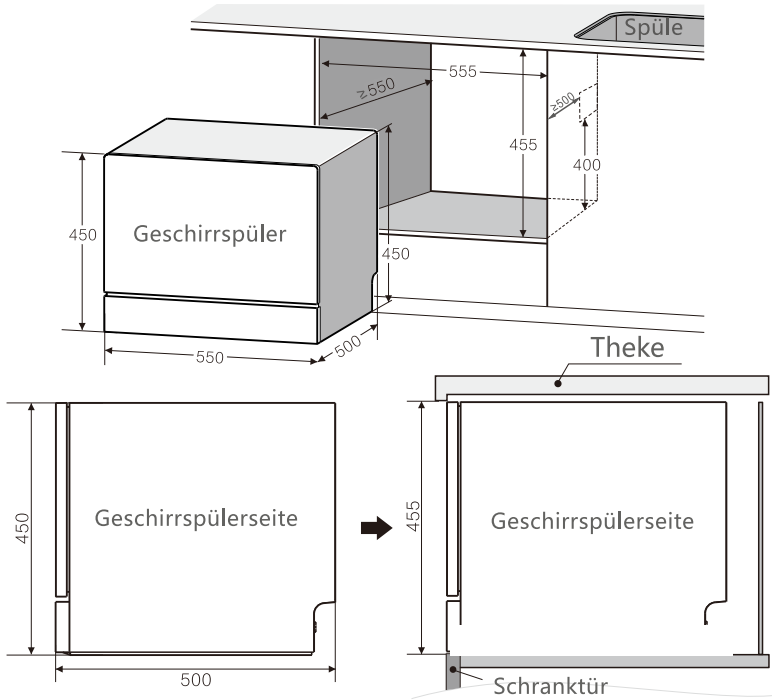

■ Layout-Diagramm

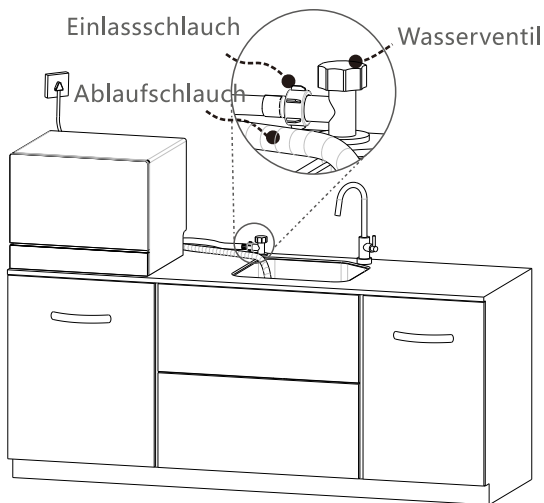

■ Anschluss Wassereinlassschlauch

Installationsschema: Leitungswasser Einlaß

1. Verbinden Sie das Abflussrohr und den Abflussauslass
2. Schließen Sie das Einlassrohr an das Einlassventil an.

Hinweis: Das Wassereinlassrohr kann nicht recycelt werden.

Verwenden Sie während der Installation nicht das alte Wassereinlassrohr.

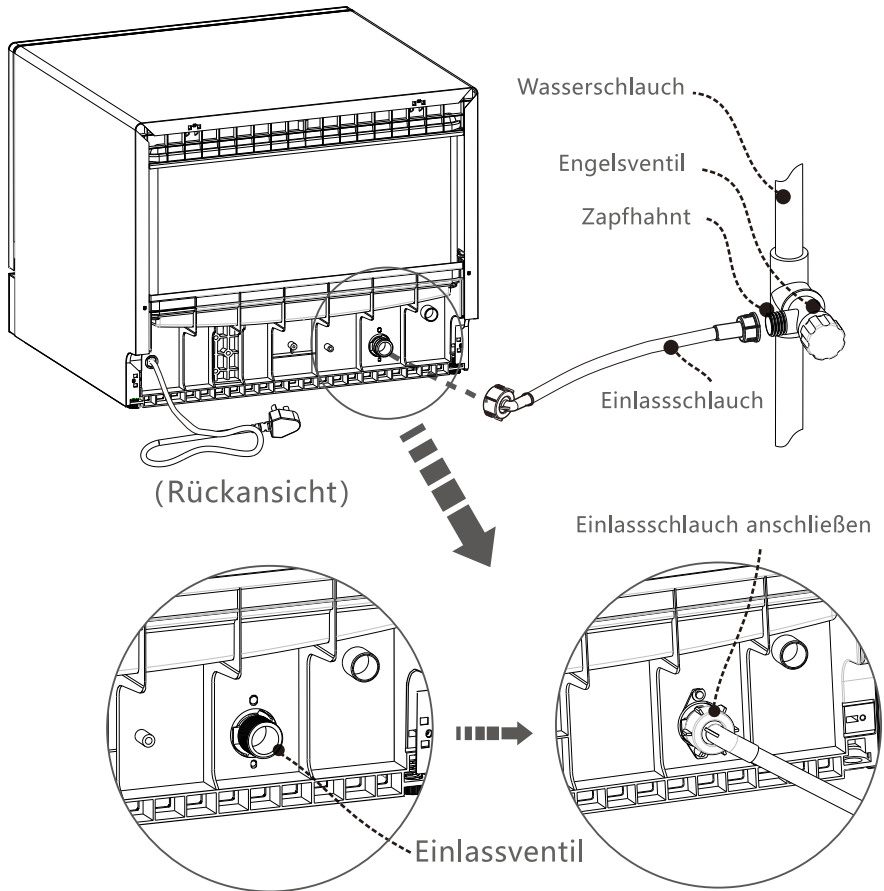

■ Ablaufschlauch-Anschluss

Nachdem die Maschine am Küchenschrank befestigt ist, sollten das Netzkabel, das Einlassrohr und das Abflussrohr durch das reservierte Ein- und Auslassloch führen.

1. Schließen Sie das Abflussrohr an den Abflussanschluss an. (Die Höhe des Abflussrohrs darf nicht mehr als 40 cm über der Oberseite der Maschine liegen.)
2. Schließen Sie das Ansaugrohr an den reservierten Ansauganschluss an und stellen Sie sicher, dass keine Tropfenleckagen auftreten.
3. Stellen Sie sicher, dass die Steckdose gut geerdet und mit dem Stromnetz verbunden ist.

Hinweis: 1. Das Abflussrohr kann nicht gefaltet werden. Verwenden Sie kein Abflussrohr länger als 5 Meter, da sonst die Waschwirkung beeinträchtigt wird; 2. Das Wasserzulaufrohr, das Ablaufrohr und die Steckdose müssen im Schrank in der Nähe des Geschirrspülers installiert werden, nicht direkt hinter dem Gerät.

Achtung: Steckdose muss gut geerdet sein!

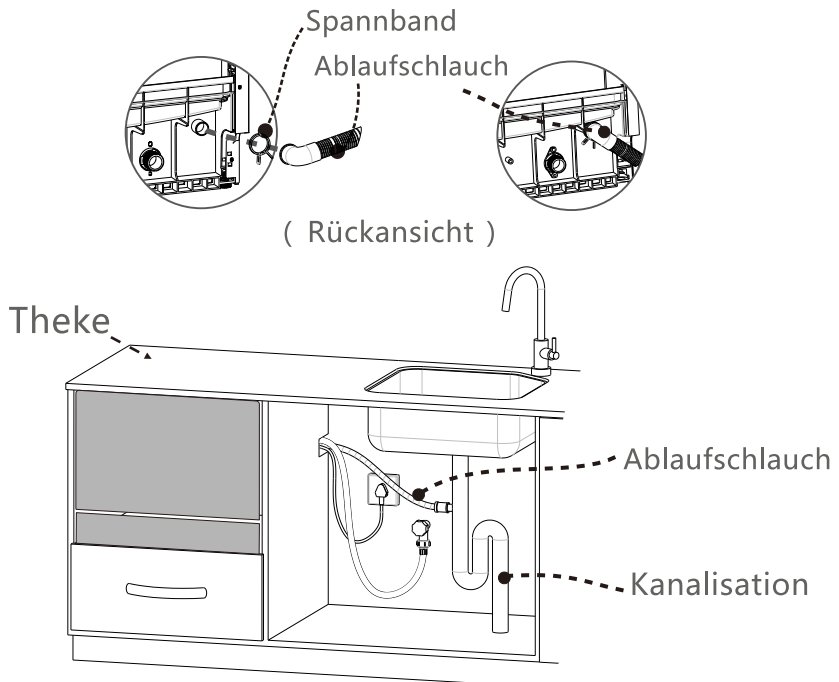

■ Geschirrspüler befestigung und -platzierung

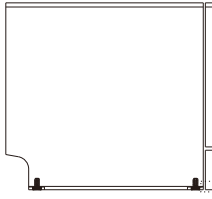

Untere Belüftung (550X50)

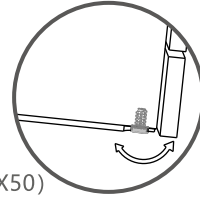

1. Stellen Sie sicher, dass das Gerät sicher auf dem Boden steht; Andernfalls kommt es zu einem Überlauf und einem elektrischen Leck
2. Wenn der Geschirrspüler nicht vertikal aufgestellt werden kann, können Sie den verstellbaren Fuß einstellen, um ihn auszubalancieren.
3. Wenn es sich um eine Einbauspülmaschine handelt, ziehen Sie bitte die Seiten der Maschine fest, nachdem die Maschine ausbalanciert ist.
4. Beim Aufsetzen auf den Tisch müssen keine Schrauben festgezogen werden, aber Sie müssen die Kappe aufsetzen.
5. Wenn der Geschirrspüler eingebaut ist, nachdem Sie die Balance der Maschine eingestellt haben, befestigen Sie bitte die Schrauben im Inneren der Maschine an der Schrankplatte;
6. Setzen Sie die seitlichen Sicherheitskappen auf.

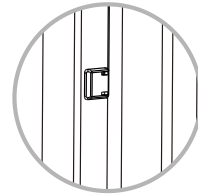
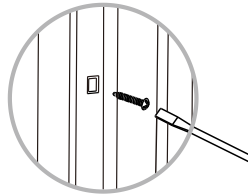

Sie sollten diese Punkte nach Abschluss der Installation überprüfen:

1. Ob das Gerät fest auf dem Boden steht und festgezogen ist.
2. Stellen Sie sicher, dass das Schutzleitersystem der Hausversorgung korrekt installiert ist und die Stromversorgung führt.
3. Wenn das Einlassrohr und das Ablaufrohr mit dem Gerät verbunden sind.
4. Entfernen Sie die Verpackung von der Maschine.

⚠ TIPPS:

1. Bewahren Sie dieses Handbuch und weiteres Zubehör nach der Installation für den späteren Gebrauch auf.
2. Es ist normal, dass das Wasser in dem Geschirrspüler beim ersten Wassereintritt gelblich ist. Dies ist das Ergebnis einer langfristigen Einweichung des Restwassers im Wasserenthärter, die den normalen Gebrauch nicht beeinträchtigt.
3. Jedes Gerät hat den Wassertest im Werk bestanden. Es ist normal, wenn Sie etwas Wasser im Gerät gefunden haben.

Gebrausanweisung

■ Bedienfeld

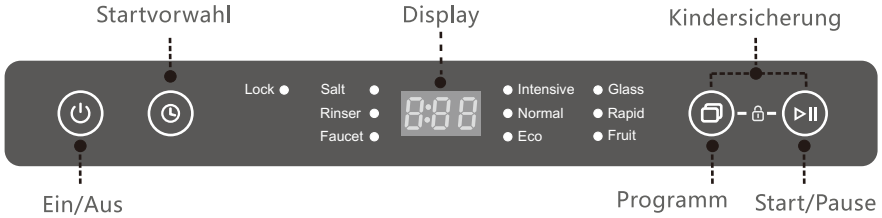

- Salt ● Salzmangelanzeige
- Rinser ● Klarspülmangelanzeige
- Faucet ● Wassermangelanzeige
- Lock ● Kindersicherungsanzeige

■ Die Geschirrspüler

Geschirrspülertür schließen, drücken Sie den Netzschalter (⏻) (Aktionszeit 1 Sekunde)

Die Kontrollleuchten blinken, das bedeutet, dass der Geschirrspüler in Betrieb ist.

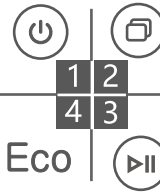

Bitte wählen Sie mit (📁) Taste das entsprechende Waschprogramm.

Waschprogramm durch Drücken der Taste starten (▶▶)

■ Kindersicherung

Es bedeutet Tastensperre. Sie können Ihr Gerät gegen unbeabsichtigtes Abbrechen des Programms (z. B. unsachgemäße Bedienung durch Kinder) sichern.

Aktivieren Sie die Kindersicherung: Halten Sie die Taste (⏻) und (▶▶) 3 Sekunden lang gedrückt, bis auf der Anzeige „lock“ angezeigt wird.

Um die Kindersicherung aufzuheben: Halten Sie die Taste (📁) und (▶▶) 3 Sekunden lang gedrückt, bis die Anzeige „Lock“ erlischt.

■ Startvorwahl

Sie können den Programmstart um bis zu 24 Stunden verzögern.

Schritte:

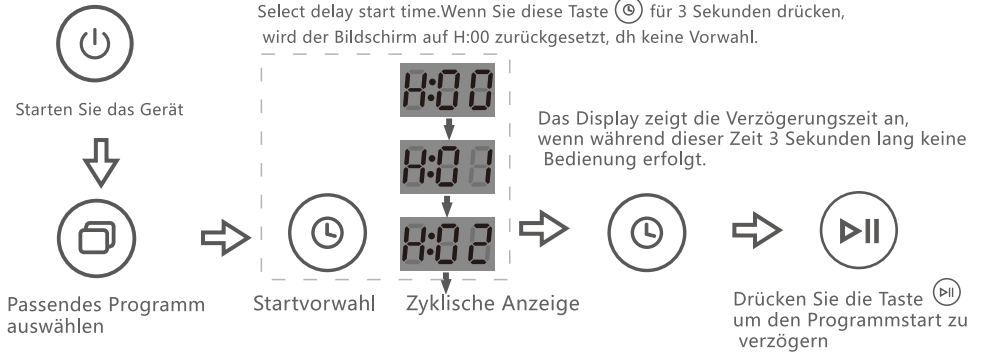

■ Programmübersicht

Programm	Anwendungsbereich	Laufzeit(min)	Energie (kWh)	Wasser (L)	Spülpulver(g)
ECO	Im Vergleich zu anderen Regelungen ist diese Regelung im Hinblick auf Energieverbrauchsprojekte sinnvoller. Wir empfehlen dieses Programm für Utensilien, das nicht Schweröl enthält, und ist leicht zu reinigen	175	0.72	9.0	14
Normal	Geeignet für Utensilien ohne trockene Knoten, klebrige Flecken und kurze Lagerzeit	60	0.75	8.5	14
Intensive	Geeignet für stark verschmutzte Utensilien wie Töpfe, Pfannen und Geschirr, die längere Zeit stehen gelassen wurden.	175	1.0	10.5	14
Glass	Dieses Programm eignet sich für zerbrechliche und temperaturempfindliche Kunststoffe, Glas usw.	90	0.55	8.5	14
Rapid	Dieses Programm verbraucht weniger Zeit und Energie. Es eignet sich für kleine Mengen Utensilien, das leicht zu waschen ist.	25	0.55	6.5	-
Fruit	Dieses Programm ist für Obst und Gemüse geeignet	15	0.12	3.5	-

***Hinweis:** Bitte verwenden Sie nicht zu viel Waschmittel. Zu viel Waschmittel wird nicht nur eine Menge von Blasen erzeugen, aber auch die Reinigungswirkung beeinflussen. Die tatsächliche Laufzeit jedes Programms weicht möglicherweise aufgrund der Wassertemperatur, der Geschirrmenge, der Verschmutzungsart und der Wiederaufnahme der Wasserenthärtung vom voreingestellten Zeitzyklus ab. Es ist ein normaler Zustand, bitte verwenden Sie es mit Vertrauen.

■ Wasserenthärter

1. Der Wasserenthärter wird verwendet, um das Wasser zu enthärten, den Kalk zu reduzieren und die Utensilien wie neu zu erstrahlen. Besonders geeignet für Gebiete mit hoher Wasserhärte.

2. Fragen Sie bitte Ihren örtlichen Wasserversorger nach dem Wasserhärtewert von Leitungswasser Wasserenthärtereinstellung

Wasserenthärtereinstellung

Einstellung nach lokaler Leitungswasserhärte

Wasserhärte (ppm)	0-90	91-200	201-300	301-400	401-500	more than 500
Einstellungsmöglichkeiten der Härte	H1	H2	H3	H4 (Standard)	H5	H6

Hinweis: H1-Getriebe macht das Wasser nicht weich,
Die Salzmengeanzeige ist immer aus.

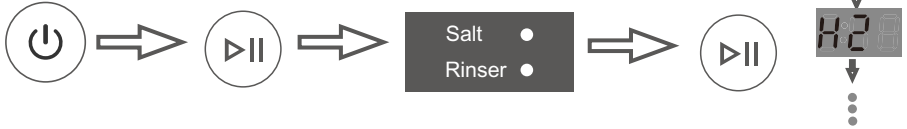

1. Wenn die Tür geschlossen ist, drücken Sie die Stromversorgungstaste.

2. Innerhalb von 60 Sekunden nach dem Einschalten können Sie die Taste fünf Sekunden lang gedrückt halten und dann in den Einstellungsmodus wechseln

3. Die Anzeige „Salt“ und „Rinser“ leuchten auf, dies bedeutet, dass die Maschine in den Einstellungsmodus eingetreten ist

4. Drücken Sie die Start-/Pause-Taste, um den entsprechenden Getriebe auszuwählen. Wenn Sie die Start-/Pause-Taste 5 Sekunden lang nicht drücken, verlassen Sie den Einstellungsmodus und gehen in den Standby-Zustand, und das eingestellte Getriebe wird vom Programm gespeichert.

Spezialsalz hinzufügen

Die Maschine muss spezielles Salz hinzufügen, um die Wasserenthärtungskapazität zu erreichen. Fügen Sie vor dem ersten Waschen Salz hinzu. Spezialsalz ist ein Verbrauchsmaterial, das einmal hinzugefügt und viele Male verwendet wird.

Add-Methode:

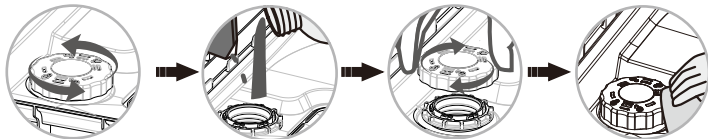

1. Drehen Sie gegen den Uhrzeigersinn und heben Sie den Deckel des Wasserenthärters an.
2. Füllen Sie es mit Salz (ca. 400-500 g). Bitte füllen Sie beim ersten Einschalten etwas Wasser ein.

3. Drehen Sie den Deckel im Uhrzeigersinn und schließen Sie ihn fest;

Tipps: Sobald im Display die Leuchte „Salt“ aufleuchtet, sollte Salz nachgefüllt werden. Bitte führen Sie nach der Salzzugabe das Programm „Rapid“ aus, um sicherzustellen, dass verschüttetes Salz und übergelaufene Salzlösung sofort ausgewaschen werden.

Nach Zugabe einer großen Menge Spezialsalz erlischt die Salzmengeanzeige später.

Waschmittel

■ Funktion

Spezielles Geschirrspülmittel entfernt Öl- und Speisereste. Es ist bei jeder Verwendung des Geräts erforderlich. Die Dosierung des Waschmittels richtet sich nach der Menge und Art der Verschmutzung. Bei voller Beladung mit starker Verschmutzung verwenden Sie bitte 14g Waschmittel. Schritte zum Hinzufügen von Waschmittel:

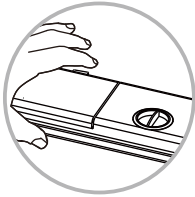

1. Drücken Sie die konvexe Taste an der Waschmittelpulver-/Tablettenzufuhr

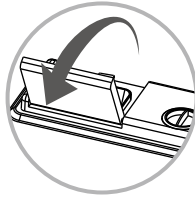

2. Dann springt die Klappe auf.

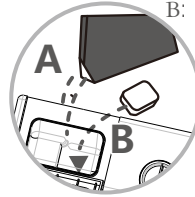

3. Bitte geben Sie die benötigte Waschmittelmenge hinzu.

A Pulver
B: Tablette

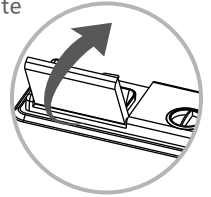

4. Schließen Sie die Klappe.

■ Klarspüler

Funktion

Helfen Sie die Utensilien zu trocknen und zu glänzen und machen Sie es so gut wie neu.

Tipps zum Hinzufügen von Klarspüler

Klarspüler ist notwendig, wenn Sie die Spülmaschine zum ersten Mal benutzen. Es ist ein wiederverwendbares Verbrauchsmaterial. Sobald die Anzeige im Display " Rinser ● " leuchtet, sollte Klarspüler nachgefüllt werden.

Passen Sie die Einstellung je nach Verwendung an. Die Standardeinstellung ist der 3. großer Wert bedeutet eine Erhöhung der Dosierung und umgekehrt. Wenn sich die Oberfläche von Utensilien rutschig anfühlt, Schalten Sie das Getriebe zurück und lassen Sie die Maschine laufen, um die Utensilien erneut zu spülen.

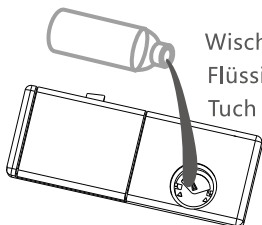

Wischen Sie verschüttete Flüssigkeiten mit einem Tuch auf.

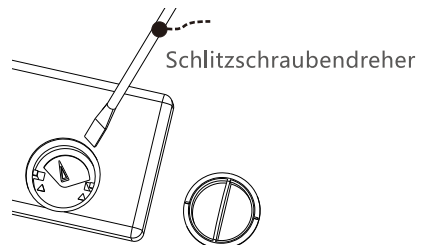

Schlitzschraubendreher

■ Laden des Warenkorbs

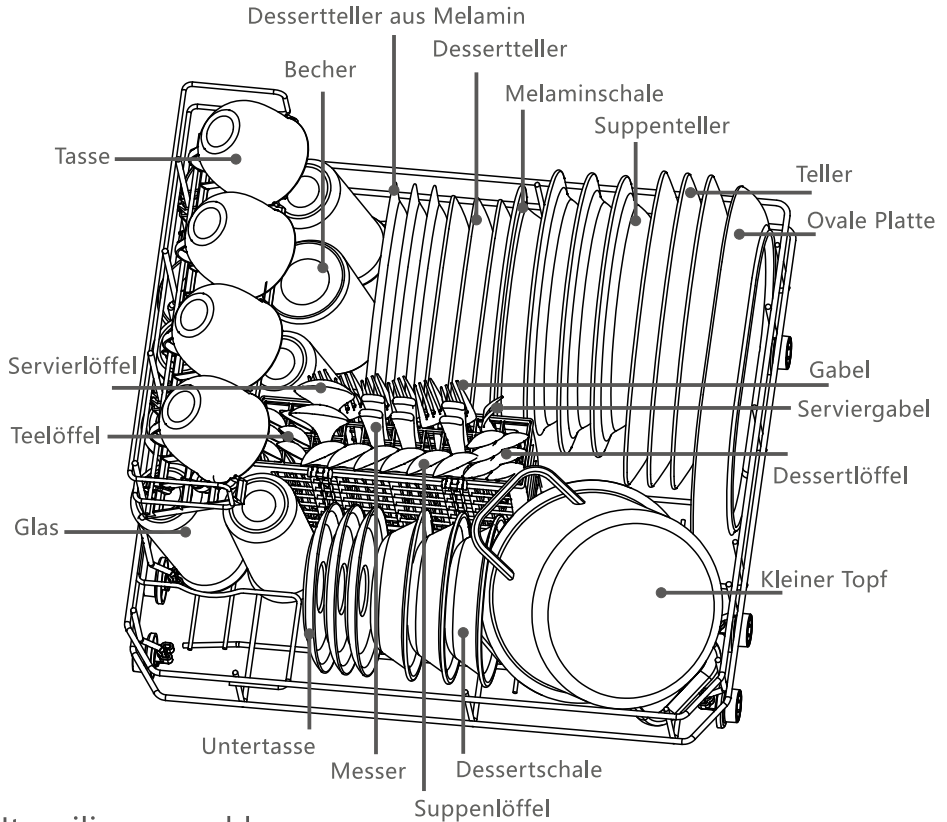

■ Utensilienauswahl

Spülmaschinenfeste Utensilien:

Keramikgeschirr, Glasgeschirr und Edelstahlgeschirr

Utensilien Notizen:

1. Edelmetall-, Aluminium- und Buntglasur-Utensilien können nach dem Spülen in der Spülmaschine glanzlos werden.
2. Besteck aus Bambus oder Holz: Bei hohen Temperaturen kann es sich lösen oder reißen.
3. Kunststoffartikel: Bitte beachten Sie die Anleitung für Kunststoffbesteck oder Artikel mit Kunststoffteilen, da sich diese Artikel bei hohen Temperaturen lösen oder reißen können.
4. Spüllappen: Spüllappen kann Spülmaschinenfehler verursachen.
5. Gusseisenartikel: Gusseisenartikel können nach dem Spülen in der Spülmaschine rosten.

■ Aufmerksamkeit bei der Platzierung von Utensilien

1. Bitte entfernen Sie zunächst große Speisereste wie Knochen oder Blätter;
2. Alle Utensilien mit Schmutz sollten nach unten zeigen. Wenn ihre Öffnungsfläche oder Schließen der Vorderseite nach unten wird das Wasser auf der Spitze verlassen.
3. Utensilien sind sicher und können nicht umkippen, ein Platz für ein Utensil.

4. Lassen Sie die Utensilien nicht aus dem Korb, um die Drehung der Sprüharme zu behindern.
5. Die kleinen Utensilien können aus dem Korb herausfallen und die Drehung der Sprüharme behindern. Bitte legen Sie diese kleinen Gegenstände nicht in das Gerät.
6. Achten Sie beim Zurückschieben des Korbs darauf, dass die scharfen Teile der Utensilien die Dichtung nicht durchschneiden.
7. Die Deckschicht des Korbes kann nicht zerkratzt werden. Sonst wird es verrostet.
8. Stellen Sie Besteck, das immer unsortiert ist, mit der Spitze nach unten in den Besteckkorb.

TIPPS:

Drehen Sie den Sprüharm nach dem Schieben des Korbs um, um zu prüfen, ob sich der Sprüharm noch drehen lässt.

Produktwartung

Nach längerem Gebrauch des Geräts bleiben Reste im Gerät zurück. Bitte reinigen Sie die Rückstände, wenn Sie sie sehen. Bitte reinigen Sie auch das Gerät sofort.

1. Nehmen Sie das Filtersystem heraus.

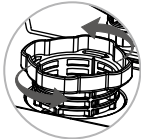

- A** Drehen Sie die Tasse gegen den Uhrzeigersinn und entfernen Sie den Filter.

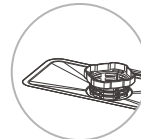

- B** Nehmen Sie gleichzeitig den Edelstahlfilter heraus

2. Einigung der Sprüharme



- A** Spülen Sie den Edelstahlfilter unter fließendem Wasser aus oder verwenden Sie eine weiche Bürste. Reinigen Sie, aber keine Eisenbürsten oder Edelstahldrahtkugelbürsten verwenden, dies wird lassen Sie den Edelstahlfilter rosten.

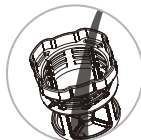

- B** Spülen der Tasse und Filter mit fließendem Wasser.



- C** Sie können den Filter nach der Reinigung wieder einsetzen. Der Zylinderfilter sollte im Uhrzeigersinn montiert werden, bis die Dreiecksmarkierung von Filter, Filternetz und Edelstahl gleichzeitig.

3. Spiralkopf am Sprüharm

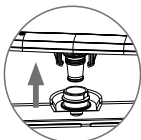

- A** Nachdem der Schüsselkorb aus der Maschine gezogen wurde, heben Sie den unteren Sprüharm zum Abnehmen an von der Schnalle.

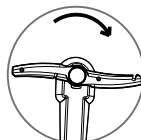

- B** Drehen Sie die obere Sprüharmhalterung im Uhrzeigersinn.

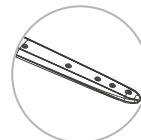

- C** Prüfen Sie, ob die Sprüharme blockiert sind. Wenn dies der Fall ist, verwenden Sie bitte einen dünnen Draht, um die Verstopfungen herauszuziehen oder spülen Sie das Loch mit Wasser.

■ Liste der Fehlercodes

Fehlercode	Ursache	Lösung
E01	Thermistorkurzschluss	Bitte kontaktieren Sie den Kundendienst
E02	Thermistor Leerlauf	Bitte kontaktieren Sie den Kundendienst
E03	Die Maschine ist nicht beheizt	1.Bitte stellen Sie sicher, dass die Utensilien richtig platziert sind.Wenn die Platte nach oben zeigt, sammelt sich Wasser an, was dazu führt, dass zu wenig Wasser in die Spülmaschine gelangt, damit diese nicht aufheizt. 2.Bitte kontaktieren Sie den Kundendienst
E04	Ausfall des Einlassventils	Bitte kontaktieren Sie den Kundendienst
E05	Überlauf	1.Neigen Sie das Gerät um ca. 30° bis 45°, um das Wasser in der Bodenplatte auszugießen. 2.Überprüfen Sie, ob das Abflussrohr zu hoch platziert ist. 3.Überprüfen Sie, ob das Abflussrohr verknotet, blockiert oder gedrückt ist, 4.Überprüfen Sie, ob das Gerät richtig platziert ist. 5.Beseitigen Sie die oben genannten Gründe und versuchen Sie erneut, das Gerät neu zu starten. 6.Bitte kontaktieren Sie den Kundendienst
E06	Heizfunktion abnormal	Bitte kontaktieren Sie den Kundendienst
E10	Ungewöhnlicher Wassereintritt	1.Der Wasserhahn wurde nicht vollständig geöffnet. 2.Kleiner Zufluss und niedriger Wasserdruck. 3.Mehrmaliges Anlaufen bei Wassermangel. 4.Bitte kontaktieren Sie den Kundendienst

Fehlerbehebung

Problem	Ursache	Lösung
Utensilien sind nicht trocken	1. Klarspüler ist weg oder Klarspüler zu wenig	Geben Sie mehr Klarspüler hinzu und drehen Sie das Getriebe auf Maximum
	2. Unangemessenes Stapeln von Utensilien	Beachten Sie die Anforderungen an die Platzierung von Schüsseln und Körben
	3. Das Waschprogramm ist nicht beendet	Warten Sie, bis der Vorgang abgeschlossen ist
	4. Das Waschprogramm ist Schnellwaschen	Schnellwäsche ohne Trockenfunktion
Spülpulver oder Spülklumpenreste	1. Die Löcher des Sprüharms wurden blockiert das Spülpulver kann nicht ausgewaschen werden	Reinigen Sie die Löcher der Sprüharme und führen Sie den Schnellwaschmodus erneut aus, um das Gerät zu reinigen
	2. Zu viel Spülpulver	Führen Sie den Schnellwaschmodus erneut aus und geben Sie beim nächsten Mal mäßiges Spülpulver als Anweisung ein
	3. Gebrauchte minderwertige Spülpulver	Verwenden Sie spezielles Spülpulver und eine Waschtablette mit Schnellwaschmodus, um Utensilien erneut zu waschen
Zu viele Tropfen im Inneren des Liners	Es gibt keinen Klarspüler in den Behälter	Klarspüler hinzufügen
Einige Tropfen im Inneren des Liners	normales Phänomen	
Etwas Schaum im Liner	Kein spezielles Spülpulver verwendet oder zu viel Spülpulver hineingegeben.	Wenn nicht viel Schaum vorhanden ist, können Sie die Tür öffnen und lass den Schaum immer weniger kommen; Wenn zu viel Schaum vorhanden ist, können Sie ihn mit Werkzeugen entfernen. Starten Sie schließlich ein beliebiges Programm etwa 3 Minuten lang neu. Wiederholen Sie dies immer wieder, bis der Schaum verschwunden ist
Gerät macht Geräusche und das Display zeigt „FAN“ an	Das Lufterneuerungssystem funktioniert	normales Phänomen
Es ist schwer die Tür zu öffnen	Es gibt etwas Schmutz in der Nut, der die Tür verklebt.	Schmutz aufräumen
Das Gerät reagiert nicht, wenn Sie Power-Taste drücken	1. Wenn alle Anzeigen aus sind, kann es sein, dass der Stecker nicht eingesteckt oder der Strom ausgefallen ist.	Bitte einstecken und sicherstellen, dass die Stromversorgung normal ist.
	2. Wasser oder Öl auf dem Bedienfeld oder den Händen	Reinigen und trocken Sie das Bedienfeld und die Hände
	3. Alle Lichter sind an, möglicherweise im Kindersicherungsmodus	Entsperren Sie die Kindersicherung
	4. Die Zeit zum Berühren der Power-Taste ist zu kurz	Drücken Sie Power-Taste für 1 Sekunde
Es passiert nichts, wenn Sie andere Tasten außer der Power-Taste drücken	1. Die Tür ist nicht ganz geschlossen	Wieder schließen
	2. Wasser oder Öl auf dem Bedienfeld oder den Händen	Reinigen und trocken Sie das Bedienfeld und die Hände
	3. Alle Lichter sind an, möglicherweise im Kindersicherungsmodus	Entsperren Sie die Kindersicherung
	4. PCB-Schloss der Tür ist defekt	Bitte kontaktieren Sie den Kundendienst

Die Wassermangelanzeige am Bedienfeld leuchtet, wenn der Wasserhahn benutzt wird	1.Überprüfen Sie, ob die Wasserversorgung ein Problem hat	Stellen Sie sicher, dass die Wasserversorgung kein Problem hat
	2.Der Durchflussmesser ist kaputt	Bitte kontaktieren Sie den Kundendienst
	3.Das Füllventil ist kaputt	Bitte kontaktieren Sie den Kundendienst
Es gibt ein Klopfgeräusch während des Waschens	Unzumutbares Aufstellen von Utensilien, Kollision von Utensilien und Sprüharm oder Kollision zwischen Utensilien und Utensilien	Beachten Sie die Anforderungen an die Platzierung von Schüsseln und Körben
Utensilien sind nicht sauber	1.Unzumutbares Aufstellen von Utensilien	Beachten Sie die Anforderungen an die Platzierung von Schüsseln und Körben
	2.Kein zum Verschmutzungsgrad passendes Waschprogramm gewählt	Wählen Sie ein vernünftiges Waschprogramm
	3.Verwenden Sie kein spezielles Spülpulver oder verwenden Sie zu wenig Spülpulver	Verwenden Sie spezielles Spülpulver und geben Sie genug davon vor dem Waschen
	4. Der Filter ist nicht richtig installiert, wodurch Speisereste in das Filtersystem gelangen	Setzen Sie den Filter ein und ziehen Sie die Tasse fest
	5.Die Sprüharme waren blockiert	Reinigen Sie den inneren Teil der Sprüharme
	6.Die Sprüharme stecken fest	Prüfen Sie, ob die Utensilien den Sprüharm blockiert
	7.Einige Essensreste bleiben an den Utensilien haften	Waschen Sie die Utensilien nach dem Einweichen für eine gewisse Zeit
	8.Beim Waschen kann es zu Stromausfällen kommen	Waschprogramm erneut starten
	9.Manche Essensreste sind zu schwer zu waschen	Schlagen Sie vor, das Geschirr mit Stahlwolle zu waschen, bevor Sie es Gerät hineinzulegen
Es blieb viel Wasser im Gerät, wenn es nicht funktionierte	1.Die Position des Abflussrohrs ist zu hoch	Siehe Installation von Abflussrohren
	2. Das Abflussrohr ist durch etwas Schweres gebunden, blockiert oder gedrückt	Lösen Sie das Rohr und entfernen Sie das schwere Ding
	3.Ausfall der Ablaufpumpe	Bitte kontaktieren Sie den Kundendienst
	4.Ausfall des Einlassventils	Bitte kontaktieren Sie den Kundendienst

Wenn die oben genannten Lösungen die Probleme nicht beheben können, stellen Sie bitte sofort die Verwendung des Geräts ein und unterbrechen Sie die Strom- und Wasserversorgung. Bitte kontaktieren Sie den Kundendienst.

1 Garantiebedingungen

*Stellen Sie während der Garantiezeit gültige Gutscheine für den Kauf von Produkten zur Verfügung: Rechnung oder Produkt-SN-Code.

*Kostenlose Garantie innerhalb von 12 Monaten ab dem Datum des SN-Codes des Produkts, das das Werk verlässt.

*Die folgenden Bedingungen fallen während der Garantiezeit nicht in den Umfang der kostenlosen Wartung :

1. Schäden durch unsachgemäße Verwendung und Wartung der Benutzer;
2. Kann keinen gültigen Gutschein zeigen (weder Rechnung noch Produkt-SN-Code), gültiger Gutschein ist nicht klar, kann nicht bestätigt oder geändert werden;
3. Schäden durch unwiderstehliche Naturkatastrophen (Taifune, Schneekatastrophen, Hagel, Erdbeben, Murgänge etc..)
4. Reparatur durch einen unqualifizierten Dritten.

2 Wartungskarte

Wartungshäufigkeit	Fehlerphänomen	Wartungsprotokoll	Wartungsdaten	Unterschrift des Wartungspersonals
1				
2				
3				
4				
5				

Hinweis: Nach der Wartung muss das Wartungspersonal den Wartungsstatus aufzeichnen, um Ihnen in Zukunft einen besseren Service bieten zu können.

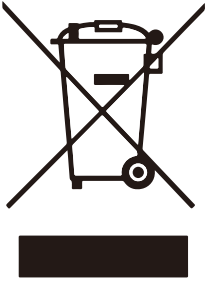

Das Vorhandensein dieses Zeichens auf dem Produkt bedeutet, dass die Entsorgung des Geräts der Richtlinie 2012/19/EU vom 4. Juli 2012 über Elektro- und Elektronik-Altgeräte (WEEE) unterliegt.

Alle in Elektro- oder Elektronikgeräten enthaltenen gefährlichen Stoffe können beim Recyclingprozess potenzielle Auswirkungen auf Umwelt und Gesundheit haben.

Daher darf das Gerät am Ende der Lebensdauer des Geräts nicht mit dem unsortierten Siedlungsabfall entsorgt werden. In Bezug auf die Wiederverwendung ist Ihre Rolle als Endverbraucher für die Wiederverwendung, das Recycling und andere Arten der Wertschöpfung aus dem Produkt unerlässlich.

Sie können zwischen verschiedenen Sammel- und Tauschsystemen wählen, die von lokalen Behörden (Recyclingzentren) und Händlern organisiert werden. Sie sind dafür verantwortlich, diese Möglichkeiten zu nutzen.

Schaltplan

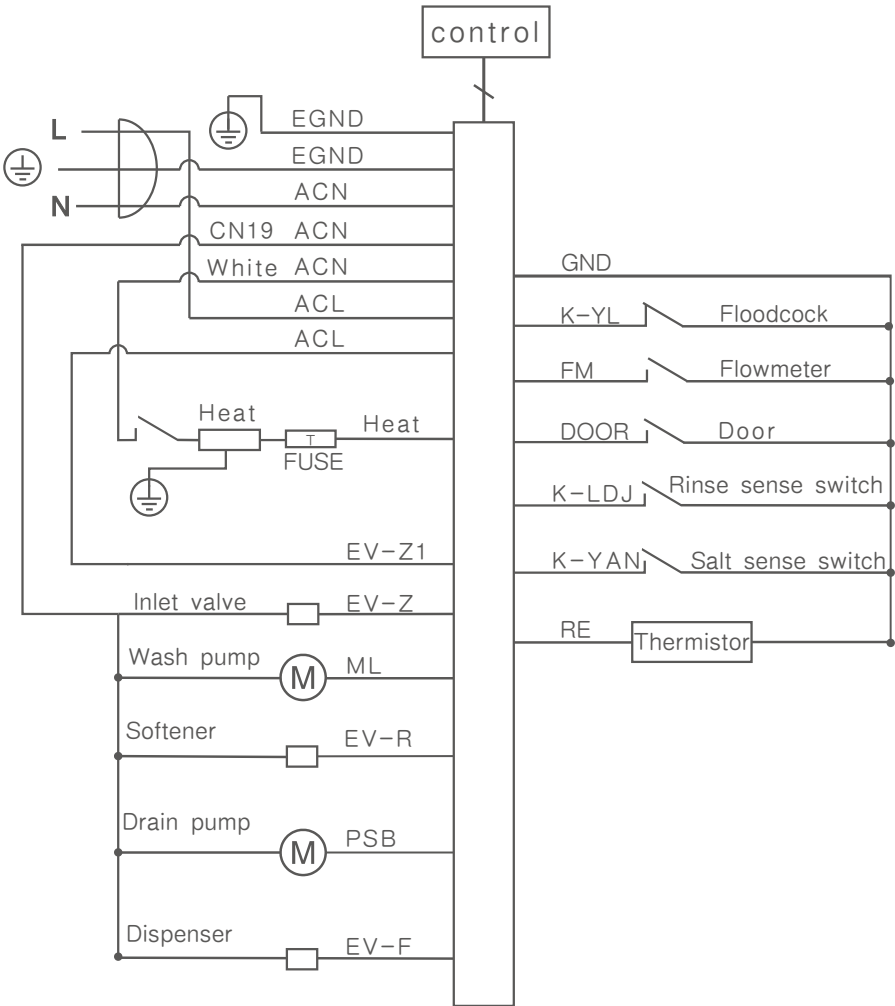

STATEMENT :

Im Zuge der Innovation und Verbesserung der Produkttechnologie können die Produktspezifikationen des gleichen Modells wie dieses Produkts geändert werden, und der geänderte Teil wird ohne weitere Ankündigung benachrichtigt.

Die Bilder der Produkte in der Anleitung sind alle dem Aussehen der Spülmaschine entlehnt und die Bilder dienen nur als Beispiel. Das tatsächliche Erscheinungsbild sollte sich an den gekauften Produkten orientieren.

Als Ergebnis der Produktverbesserung können die Ausführungsstandards der Produktherstellung geändert werden und die überarbeiteten Ausführungsstandards werden auch geändert. Es gibt keine Rückwirkung auf das verkaufte Produkt.

**Merax ist eine Marke der Decobus Handel GmbH, autorisiert von
Blitz Distribution GmbH.**

**Dieses Produkt wird von Decobus Handel GmbH importiert
Ritscherstraße 11, 21244 Buchholz i.d.N., Deutschland**