

Sport-Thieme Turnwand

Vielen Dank, dass Sie sich für ein Sport-Thieme Produkt entschieden haben!

Damit Sie viel Freude an diesem Produkt haben und die Sicherheit gewährleistet ist, sollten Sie diese Anleitung vor dem Gebrauch zunächst vollständig durchlesen.

Bewahren Sie die Anleitung gut auf. Für Fragen und Wünsche stehen wir Ihnen gerne zur Verfügung.



Abb. 1: Sport Thieme Turnwand

Produktbeschreibung

Verwendungszweck:

Dieses Produkt ist nur für den bestimmungsgemäßen Gebrauch zu verwenden. Missbrauch jeglicher Art führt zur Beeinträchtigung der Sicherheit und zum Verlust der Gewährleistung!

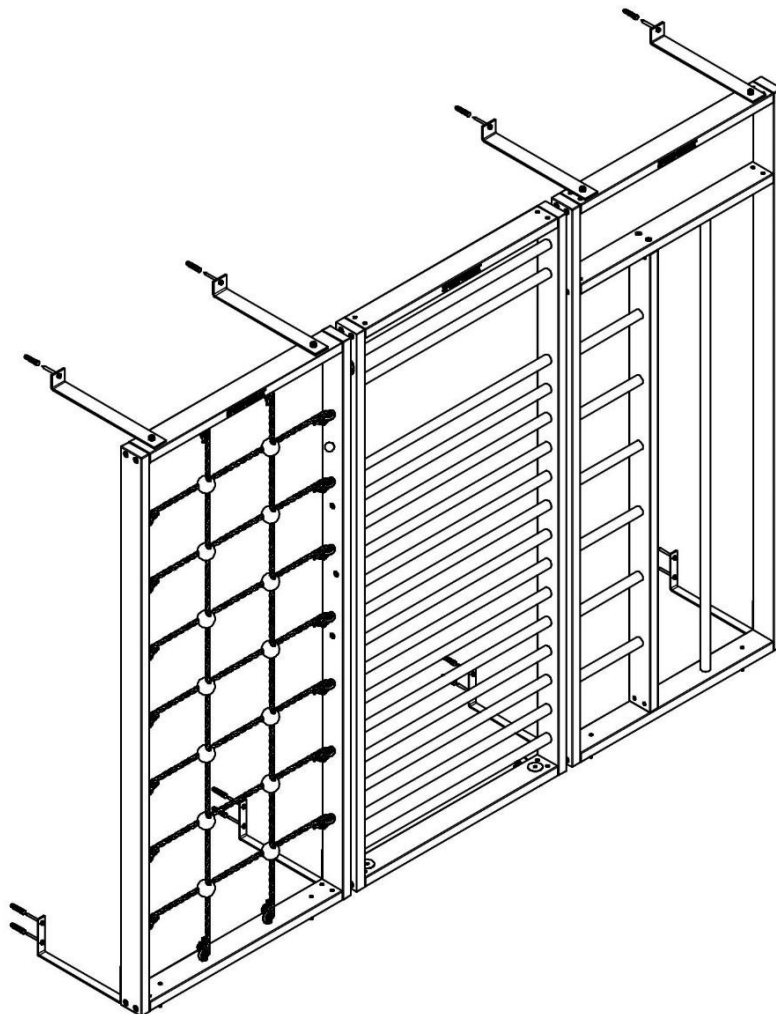
Die verschiedenen Kletterelemente bieten Kindern vielseitige Spiel- und Klettermöglichkeiten. Das ausklappbare Turnwandelement in der Mitte der Turnwand ist die Grundlage für viele abwechslungsreiche Übungen. Im ausgeklappten Zustand lässt sich das Turnwandelement an einen Turnkasten oder eine Bank anlegen, sodass Sie weitere Spielmöglichkeiten erhalten.

Achtung: Abbildungen können je nach Einzelelement abweichen!

Maße: 305 x 50 x 230 cm

Maximale Belastbarkeit: 90 kg je Element

Warnzeichen / Hinweise



Achtung!

- Da es sich bei dem Artikel um ein sicherheitsrelevantes Teil handelt, sollten alle Arbeiten sorgfältig durch Fachpersonal ausgeführt werden!
- Der Artikel ist im öffentlichen Bereich nur unter Aufsicht zu benutzen!
- Benutzung nur unter unmittelbarer Aufsicht von Erwachsenen!
- Nicht für Kinder unter 3 Jahren geeignet!
- Achten Sie auf ausreichenden Fallschutz!
- Es muss ein ausreichender Sicherheitsabstand gewährleistet sein! In diesem Bereich dürfen sich während der Nutzung keine Gegenstände oder Personen befinden!
- Den Artikel nicht überlasten!
- Der Kontakt mit Chemikalien, insbesondere Säuren, ist unbedingt zu vermeiden!
- Scharfe Kanten können die Oberfläche beschädigen!
- Das Gerät vor Feuchtigkeit schützen!
- Nur für den Innenbereich geeignet!
- Lagern Sie das Produkt am besten in einem abgeschlossenen Raum mit einer Temperatur von mindestens 15 °C und einer Luftfeuchtigkeit von maximal 65 %!

Modifikation von Produkten:

Modifikation jeglicher Art führt zur Beeinträchtigung der Sicherheit und zum Verlust der Gewährleistung!

Montage

Benötigte Werkzeuge: Bohrer, Bohrmaschine, Schraubenschlüssel, Hammer, Torx-Schraubendreher

Benötigte Personenzahl: 2-3

Benötigte Zeit: 60 min

Wandmontage:

Bevor Sie den Artikel montieren, sollten Sie die Wand prüfen, an der er befestigt werden soll. Es sollte eine massive tragende Wand sein (Vollziegel, Kalksandstein, Stahlbeton oder Holzbalken), welche die geforderten Zugkräfte der Befestigungselemente sicher aufnehmen kann. Achten Sie darauf, keine statisch tragenden Gebäudeteile anzubohren. Wenn Sie sich nicht sicher sind, dass die Wand die Kräfte aufnimmt, konsultieren Sie bitte einen Statiker.

Befestigungsmaterial:

Verwenden Sie je nach Beschaffenheit Ihrer Wand entsprechendes Befestigungsmaterial. Dieses kann von dem mitgelieferten Material abweichen und sollte eine Zuglast von mindestens 0,9 kN aufnehmen können.

Stückliste:

Nr.	Anzahl	Bezeichnung
1	3	Kletter-Einzelement
2	8	Gewindeeinsatz M8
3	4	Dübel_GD_8x50
4	2	Bodenplatte
5	2	Bodenstift
6	2	Gleitstein
7	2	Rolle mit Bock
8	6	Nylondübel
9	4	Scheiben für Holzkonstruktion DIN 9021 - 17
10	2	Schiene
11	4	Befestigungswinkel
12	18	Spaxschraube 5x30
13	16	Spaxschraube 6x35
14	4	Spaxschraube 6x90
15	4	Winkel Fußbodenheizung
16	2	Sicherungsstift
17	4	Schlossschraube 10x60
18	4	Sechskantmutter M10
19	8	Scheibe 10
20	4	Kunststoffdübel GD 14
21	4	Schlüsselschraube 10 x 80
22	4	Kunststoffdübel GD 8
23	8	Schlüsselschraube 8 x 80
24	8	Dübel GD12
25	8	Scheibe DIN 125



Abb. 2: Explosionsdarstellung Turnwand

Elemente wie in Abb. 4. Setzen Sie ebenfalls die Bohrungen in der unteren Wange des mittleren Elements für die Aufnahme der Sicherungstifte mit Bohrungsdurchmesser \varnothing 11 mm.

Als nächstes befestigen Sie die Wandwinkel mit Hilfe der Schlossschrauben, Unterlegscheiben und Muttern ⑰⑱⑲ an den TuWa Elementen. Anschließend stellen Sie die TuWa Elemente mit den montierten Winkeln an die Wand und befestigen diese ⑳㉑. Für die Befestigung an der Wand empfehlen wir Dübel mit einer bauamtlichen Zulassung, die eine Zuglast von mindestens 0,9 kN aufnehmen können. Je nach Beschaffenheit Ihrer Wand muss entsprechendes Befestigungsmaterial verwendet werden. Dieses kann von dem mitgelieferten Material abweichen.

Daraufhin fixieren Sie die Elemente unten nach dem Ausrichten mittels Schraube ⑭ und Dübel ㉒ am Fußboden. Beachten Sie, dass die Scheiben für Holzkonstruktionen ⑨ dort liegen müssen, wo sich die Schrauben und Dübel befinden.

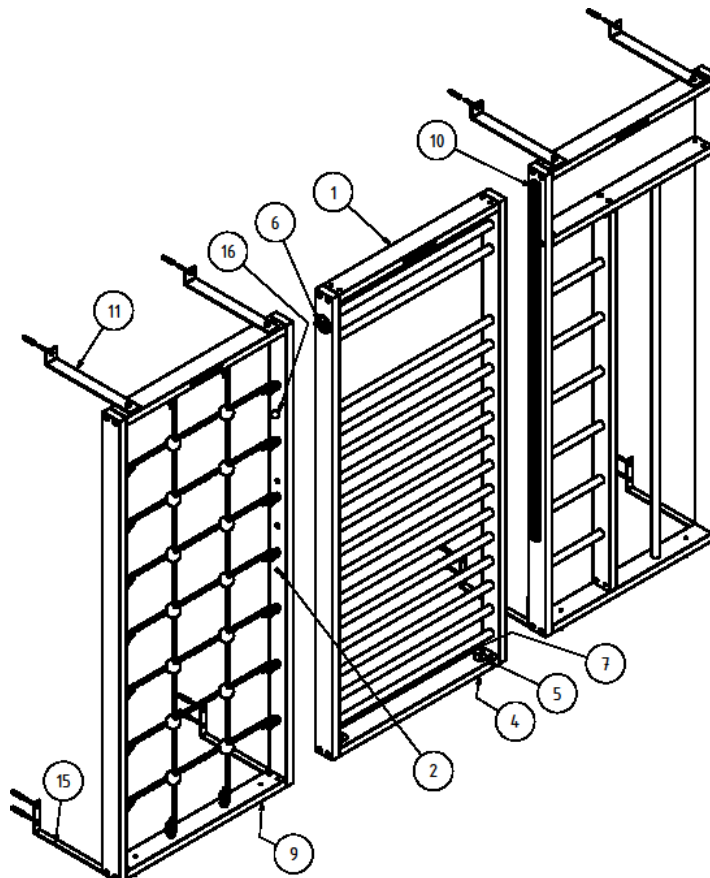

Abb. 4: Montage Winkel für Fußbodenheizung

Montageschritt 2

Nun montieren Sie die Schienen ⑩. Halten sie die Schiene zunächst an der, dem neigbaren Element zugewandten Wange an, der Versatz der Schiene von der oberen Kante der Elemente beträgt dabei 55 mm. Achten Sie darauf, dass das geschlossene Ende der Schiene nach unten zeigt. Markieren Sie sich die Bohrungen der Gewindeeinsätze ② wie in Abbildung 4 dargestellt. Setzen Sie die 4 Bohrungen mit \varnothing 11 und montieren Sie die Einsätze.

Befestigen Sie nun die Schienen mittels Spaxschrauben ⑬. Die großen Bohrungen in den Schienen müssen mit den Gewindeeinsätzen übereinstimmen.

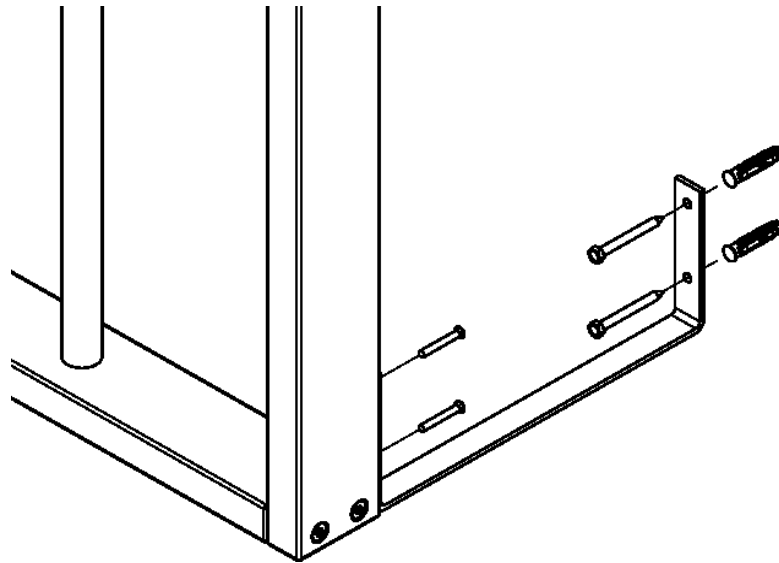
Anschließend bringen Sie die Schiebbestücke rechts und links oben am neigbaren Element an. Verwenden Sie hierfür Spaxschrauben \varnothing 5 x 30 ⑫.



Abb. 5: Montage Schiene und Gleitstein

Montageschritt 3

Setzen Sie nun das Mittlere Element in die Schienen ein. Kennzeichnen Sie auf Grundlage der zuvor gebohrten Stiftaufnahmen in der Wange des Elements in Senkrechter Stellung, die Bohrungen \varnothing 6 mm für die Bodenplatten und Bodenstifte ④⑤. Befestigen Sie die Bodenplatten mit Spaxschrauben \varnothing 5x30 und Dübel am Fußboden ⑧⑫. Abschließend montieren Sie die Rollen ⑦ an der Rückseite des neigbaren Elements ebenfalls mit Spaxschrauben \varnothing 5x30 ⑬.

Bedienungshinweise für die Klapp-Turnwand

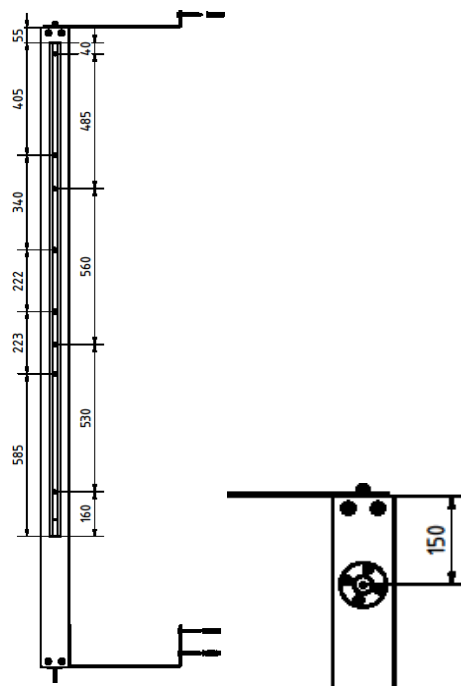
Bitte beachten Sie die folgenden Hinweise: Die Klapp-Turnwand besteht aus 2 festen Elementen und einem neigbaren Element.

Das neigbare Element hat zur Sicherung oben 2 Sicherungsstifte mit Gewinde und unten 2 Bodenstifte. Diese Bodenstifte stecken ca. 30 mm im Fußboden.

Achtung bei Fußbodenheizung: Erkundigen Sie sich bitte vor der Montage (Bohrung) nach der Lage und der Verlegetiefe der Leitungen. Bohren Sie vorsichtig, damit Sie die Leitungen nicht beschädigen! Um das Element zu neigen, entnehmen Sie die Sicherungsstifte oben und schrauben Sie diese in der gewünschten Höhe ein. Dann entnehmen Sie die Bodenstifte und klappen die neigbaren Elemente aus. Hierzu sollten Sie seitlich zu den Elementen stehen. Bitte achten Sie darauf, dass sich niemand während des Ausklappens vor den Elementen aufhält. Lassen Sie die Elemente so weit herunter, bis sie auf den Sicherungsstiften aufliegen. Auf Wunsch kann das geneigte Element auch auf mehrere Turnkästen aufgebockt werden. Zum Aufrichten der Einheit gehen Sie in umgekehrter Reihenfolge vor. Die Bedienung kann sowohl von der Seite als auch von hinten erfolgen. Falls Sie die Neigung der Elemente ändern möchte, sollten Sie diese zunächst immer senkrecht stellen, um die Sicherungsstifte in der gewünschten Stellung neu zu fixieren.

Wartungshinweise und Pflege / Zusatzinformationen

Hinweise zur regelmäßigen Kontrolle:

- Führen Sie in regelmäßigen Abständen eine Sichtprüfung durch.
- Aufgrund unserer kontinuierlichen Qualitätsprüfung der Produkte können sich technische Änderungen ergeben, die zu geringfügigen Abweichungen in der Anleitung führen.
- Kontrollieren Sie regelmäßig die Schraubverbindungen auf ihren festen Sitz.
- Prüfen Sie den Artikel auf eventuelle Beschädigungen und tauschen Sie verschlissene Teile aus.
- Überprüfen Sie den Zustand von Holzelementen, denn durch die Nutzung können Absplitterungen oder andere Gebrauchsspuren entstehen.
- Überprüfen Sie den Zustand der Matten, denn durch die Nutzung können Gebrauchsspuren entstehen.
- Überprüfen Sie den Zustand der Seile, denn durch die Nutzung können Gebrauchsspuren entstehen (z. B. Aufrauungen, Auffaserung, Schnitte).

Wartungsarbeiten:

- Der Artikel sollte jährlich einer Sicherheitsrevision durch eine Fachfirma unterzogen werden.
- Kontakt für Wartung:

	SPORT GERÄTE SERVICE	✓ Revision ✓ Wartung ✓ Reparatur
		 05357 18181
		 sgs@sport-thieme.de

Bei Fragen stehen wir Ihnen gerne zur Verfügung.

Ihr Sport-Thieme Team

Sport-Thieme Gymnastics Wall

Thank you for choosing a Sport-Thieme product!

Please read the following notes carefully before use so you can enjoy this product safely and keep these instructions for future reference.

If you have any questions, our team is here for you.

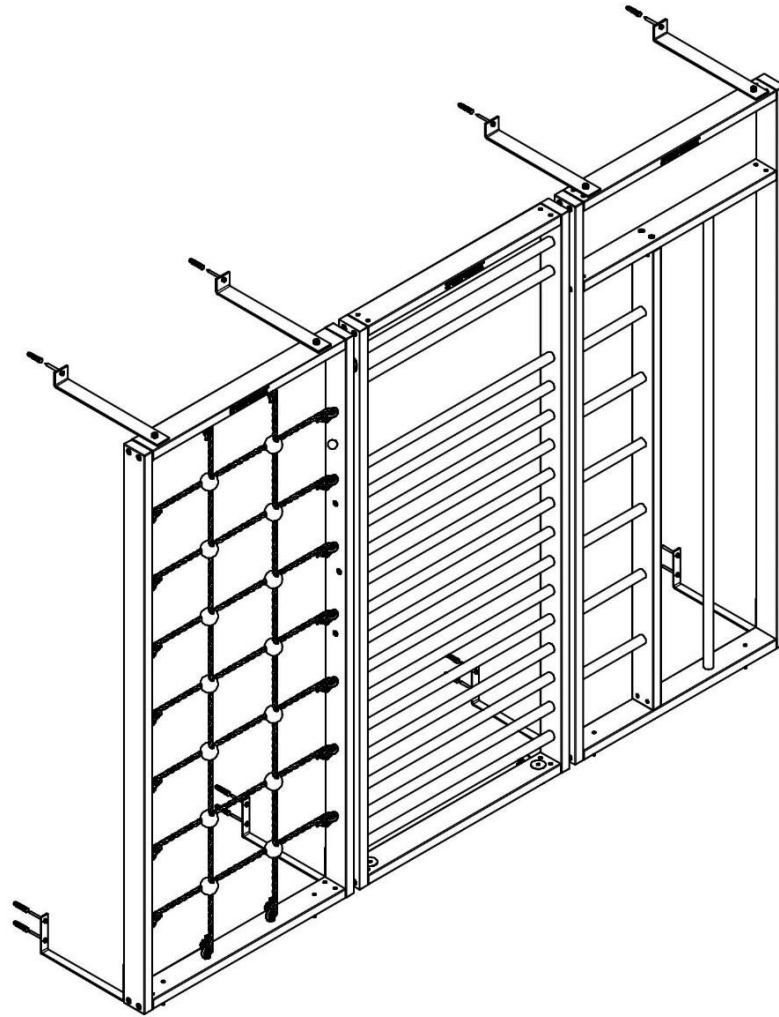

Figure 1: Sport-Thieme gymnastics wall

SPORT-THIEME®

School Sports · Club Sports · Fitness · Therapy

Our team is here for you!

Product description

Intended use:

These gymnastics wall frames allow children to engage in a variety of games, activities and exercises. For more flexible options, the middle section can be tilted and it can even be jacked up on a vaulting box or gymnastics bench. The equipment must not be used for any other purpose than intended, as that could compromise safety and render the warranty void.

Please note: The illustrations shown in this manual may differ from your equipment set-up.

Dimensions: 305×50×230 cm

Max. load: 90 kg per section



Warnings

- For the safety of all users, any maintenance work should be carried out by qualified professionals.
- This product is designed to be used in public areas under the supervision of adults.
- It is not suitable for children under the age of three.
- Please ensure adequate fall protection is provided.
- While the equipment is in use, people and objects should be at a safe distance from the exercise area.
- Do not overload this product.
- Contact with chemicals, especially acids, must be avoided at all costs.
- Avoid any sharp edges as these could damage the surface.
- Protect the product from damp conditions.
- Ensure this equipment is used indoors only.
- Store in a closed room at a temperature of no less than 15°C and humidity of no more than 65%.
- Modifications of any kind will compromise safety and render the warranty void.

Assembly

Tools required: drill, hammer, spanner and Torx screwdriver

Number of people required: 2–3

Time required: 60 minutes

Wall mounting:

Before assembling the product, please check the condition of the wall it will be attached to. It should be a solid load-bearing wall (solid brick, lime sandstone, reinforced concrete or wooden beams), which can safely withstand the tensile forces of the fixings. Take care not to drill holes into any structural load-bearing parts of the building. If you are unsure, please consult a structural engineer.

Fixings:

Only use fixings that will suit the structure and condition of the wall. This may differ from the material supplied and should be able to withstand a tensile load of at least 0.9 kN.

Parts list:

No.	Quantity	Description
1	3	Gymnastics wall frame
2	8	M8 threaded insert
3	4	M8×50 wall plug
4	2	Baseplate
5	2	Floor pin
6	2	Slider
7	2	Castor
8	6	Nylon wall plug
9	4	M17 washer (DIN 9021, for wood)
10	2	Rail
11	4	Bracket
12	18	M5×30 Spax screw
13	16	M6×35 Spax screw
14	4	M6×90 Spax screw
15	4	Bracket for floors with underfloor heating
16	2	Locking pin
17	4	M10×60 coach bolt
18	4	M10 hexagon nut
19	8	M10 washer
20	4	M14 plastic wall plug
21	4	M10×80 screw
22	4	M8 plastic wall plug
23	8	M8×80 screw
24	8	M12 wall plug
25	8	DIN125 washer

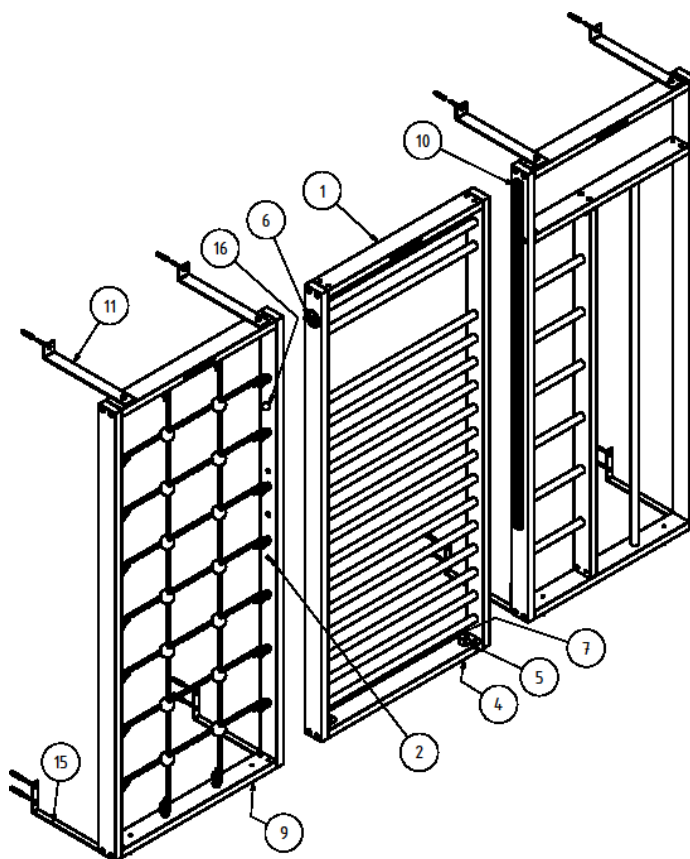

Figure 2: Overview of the main parts

Assembly stage 1

Start by assembling the fixed (non-tilting) gymnastics wall frames. Place them at a distance of 40 cm from the wall they will be mounted on and add two washers (9) under each frame. Maintain the distance between the individual frames as specified in figure 3.

Don't forget to check the wall for potential obstacles, such as pipes or electrical cables. We recommend using the drilling dimensions shown in figure 2, provided there are no interfering objects. If there are, the drilling points should be slightly offset.

Establish the location for the brackets and mark the drilling points on the outside of the frames and on the wall.

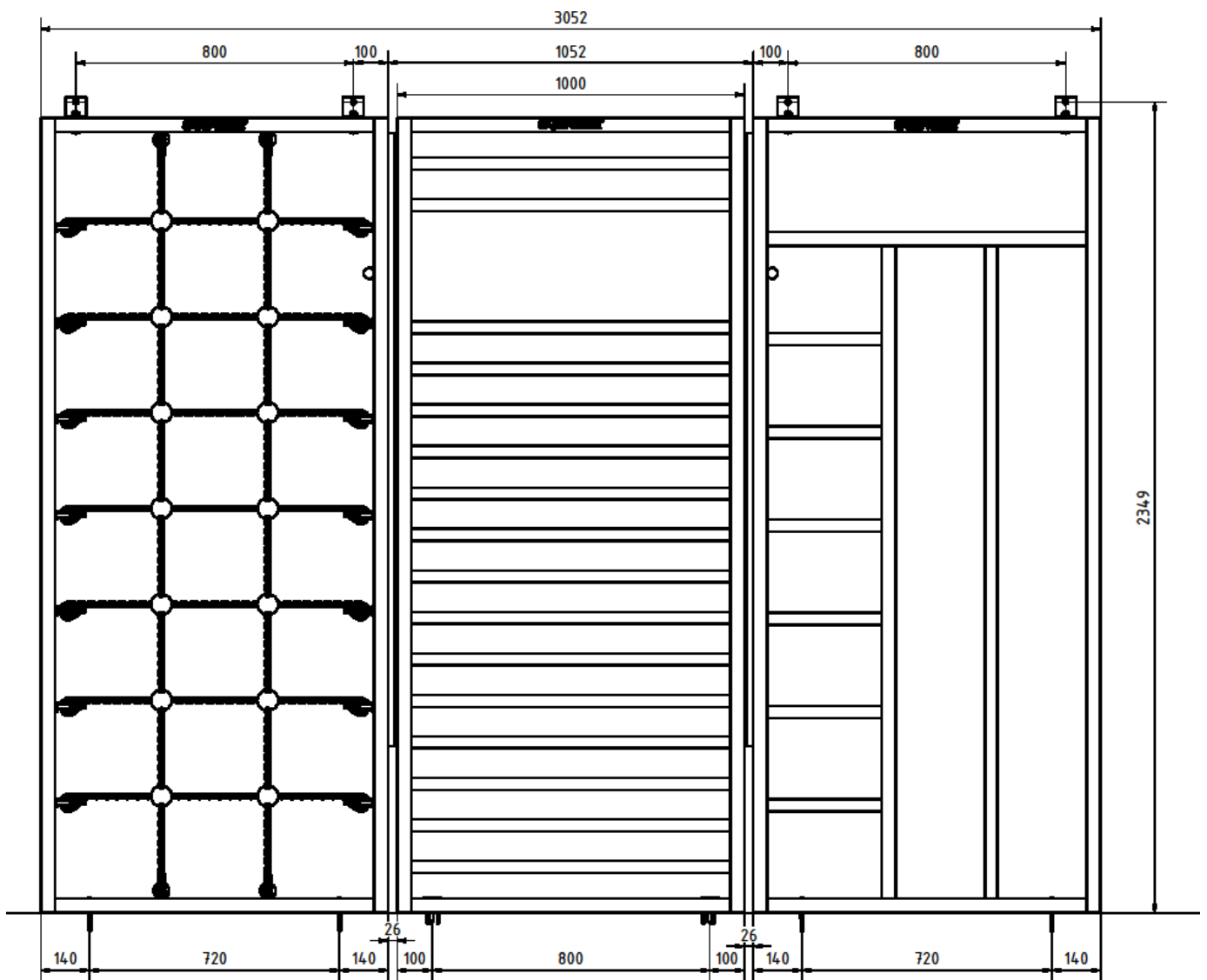

Figure 3: Recommended drilling dimensions for the frames

Drill two 9 mm holes in the top of each fixed frame and four corresponding 14 mm holes into the wall. Drill another two 4 mm holes in the bottom of each frame to anchor the structure to the floor. Then mark and drill the corresponding 8 mm

holes into the floor. **Please note:** Do not drill any holes into the floor if the room has underfloor heating; instead, drill two 12 mm holes into the wall so the relevant brackets can be attached to the frames, with their edges aligned as shown in figure 4.

Now, drill two 11 mm holes into the bottom of the middle section for the floor pins.

Attach the brackets to the frames using the coach bolts (17), washers (19) and nuts (18). Then place the frames (with the brackets attached) on the wall and secure using the wall plugs (20) and screws (21). Depending on the structure and condition of the wall, you may have to use different wall plugs than those supplied. The material used should be able to withstand a tensile load of at least 0.9 kN.

Once aligned, attach the frames to the floor at the bottom using screws (14) and wall plugs (22). Make sure the washers (9) are aligned with the screws and wall plugs.

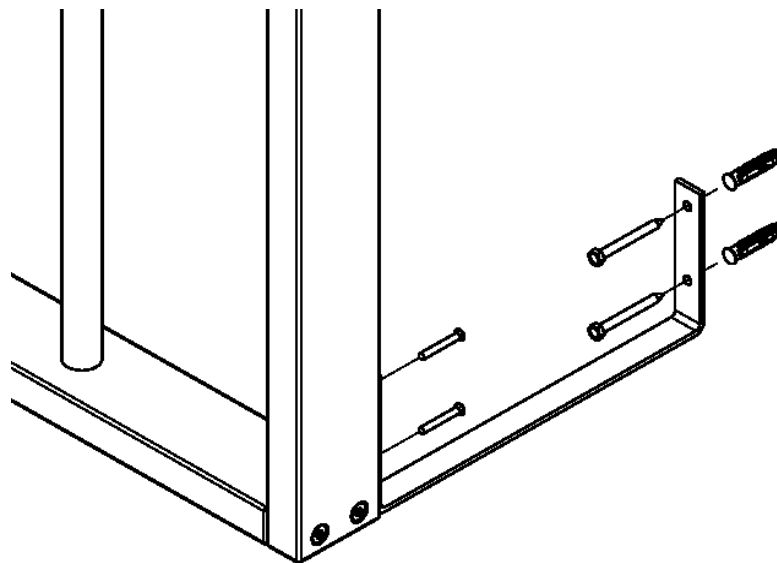

Figure 4: Assembly of bracket for floors with underfloor heating

Assembly stage 2

Your next task is to tackle the rails (10). Start by holding the rail against the side of the frame facing the tilting section; the rail should be attached 55 mm below the frame's top edge. Make sure the rail's closed end points downwards. Mark the holes for the threaded inserts (2) as shown in figure 4, then drill the four 11 mm holes required (per rail) and fit the inserts.

Attach the rails using the Spax screws (13). The large holes in the rails must align with the threaded inserts.

Then attach the sliders (using the Spax screws (12)) to the top right and left of the tilting section.

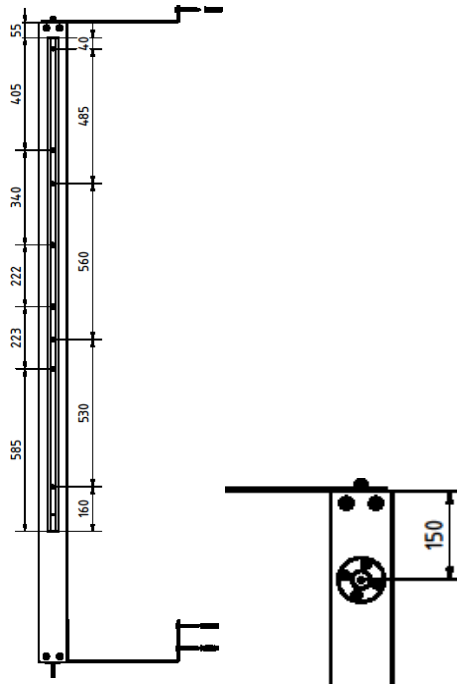

Figure 4: Recommended drilling dimensions for the rails

Assembly stage 3

Your next job is to insert the middle section into the rails. Mark the 6 mm holes for the baseplates ④ and floor pins ⑤ based on the holes you've already drilled into the frame. Attach the baseplates to the floor using Spax screws ⑫ and wall plugs ⑧.

Finally, attach the castors ⑦ (using Spax screws ⑫) on the back of the tilting section.

How to use the gymnastics wall

The gymnastics wall consists of two fixed frames and a tilting frame. The tilting section comes with two threaded locking pins at the top and two floor pins at the bottom to secure it. The floor pins are inserted approximately 30 mm into the floor.

Rooms with underfloor heating: Please enquire about the position and installation depth of the cables before drilling any holes and/or setting up your gymnastics wall. Take great care not to drill into any cables.

To set the tilting section at an angle, remove the locking pins at the top and insert them at the desired height. Then remove the floor pins and lower the tilting section. Make sure you stand beside the frame when doing so and check the area is clear in front of it. The section must be lowered until it rests on the locking pins. It can also be jacked up on a vaulting box. Carry out these steps in reverse order to fold up the frame. The gymnastics wall can be used both from the sides and from behind. If you want to change the angle of the tilting section, you should always set it vertically first before fixing the locking pins in the desired position.

Maintenance and care

Please note:

An annual safety inspection should be performed by a specialist company on this product.

Regular inspection:

- Perform a visual inspection regularly.
- Tighten the screws and bolts routinely.
- Inspect the equipment for any damage and replace worn parts.
- Check the wooden elements for signs of wear, such as chipping.
- Assess the padded elements for signs of wear.
- Inspect the ropes, as regular use may cause wear (e.g. roughening, fraying, cuts).

Additional information

Due to continuous quality control of our products, technical changes may occur which could lead to minor alterations to the instructions.

If you have any questions,
our experts at **Sport-Thieme** are here for you.