

ZOSI

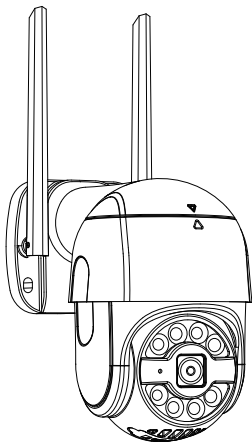

Smart IP Camera

Quick Start Guide

For more information of your new system, please refer to
www.zositech.com

V6.C.01Z

CONTENTS

01	English	01
02	Spanish	08
03	French	15
04	Deutsch	22
05	Italian	31
06	Dutch	38

Terms of Use

- Please read this guide carefully and keep it for future reference.
- Follow all instructions for safe use of the product and handle with care.
- Use the camera within within given temperature, humidity, voltage level noted in the specifications. And only use accessories approved by the manufacturer.
- Do not disassemble the camera.
- Avoid facing the camera directly to sunlight or strong light sources.
- Periodic cleaning may be required. Use a damp cloth only. Do not use any harsh chemical cleaners.

Disclaimer

- This camera requires a specified UL/CSA approved power supply.
- Use of a non-regulated, non-conforming power supply can damage the product and void the warranty.
- Do not submerge the camera in water. It is recommended to install it in a concealed location.
- Recordings without consent are illegal in some jurisdictions. ZOSI assumes no responsibility for any use of the product that does not comply with local laws.
- The camera includes an IR CUT that clicks when the camera switches between day/night vision modes. This sound indicates that the camera is working.

What's in the Box



Camera×1



Power Adapter×1



Mounting Screws×1



Waterproof Lid×1



Mounting Templates×1



Quick Start Guide×1

Introduce the Camera

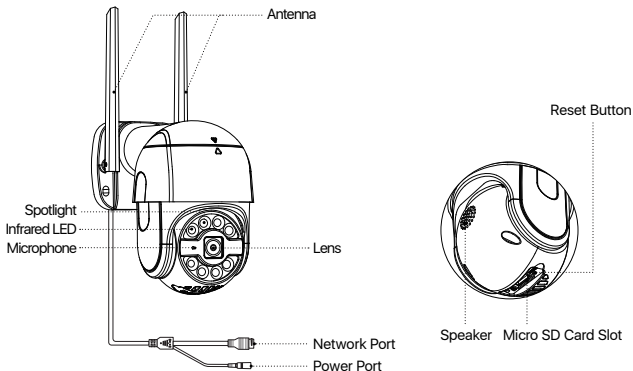

NOTE: Before installing the product, please test the product before installation. Battery cameras need to be fully charged before using.

Access the System via Smartphone or PC

1. On Smartphone

Search ZOSI Smart in App Store or scan the QR Code to download and install the App. Follow the instructions to register an account.



Zosi Smart



App(IOS/Android)

2. Add Device

3 ways to add device to Zosi Smart App via:

- Wi-Fi (Scan UID)
- Wireless Access Point (AP)
- Ethernet Cable

Please scan the QR code to watch the App operation video.



App video operation link

3. On PC

Download: <https://www.zositech.com/pages/app>

Mount the Camera

1. Installation precautions

- Do not point the camera towards any light sources.
- Do not point the camera at glass windows or reflective objects. Otherwise, it may result in poor image performance due to reflections from infrared LEDs, ambient lights or status lights.
- Do not mount the camera in shaded area, and point the camera towards a well-lit area. For better image quality, make sure the camera and the captured subject are at the same lighting conditions.
- For optimum performance, it is recommended that the camera be installed as far away as possible from electronic devices such as microwaves, televisions, radio phones and baby monitors to prevent signal interference.
- It is recommended to clean the lens with a soft cloth from time to time.
- Do not expose the power port to water or moisture, or blocked by dirt or other things.
- Do not install the camera where rain and snow may hit the lens directly.
- Camera may work in extremely cold conditions as low as -10°C as it will produce heat when powered on. You may power the camera indoors for a few minutes before installing it outdoors. (Only for outdoor cameras)

2. Mount the Camera to the Wall

Drill holes according to the mounting template.

NOTE: Use the anchors included in the package if needed.

Attach the camera bracket with screws included in the package.

NOTE: Run the cables through the cable notch on the mounting base. For WiFi cameras, it is recommended to mount the antenna upward or horizontally for better WiFi connection.

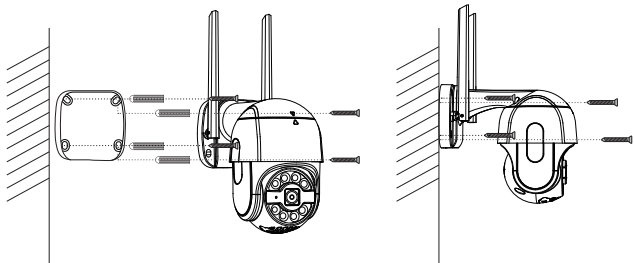

3. Installation Distance, Height and Angle

Distance: Best accuracy for objects within 5-50 ft (1.5-15 m).

Angle: Tilt the camera down about 30°-60° from the horizontal position.

Height: Install the camera 8-16 ft (2.5-5m) above the ground.

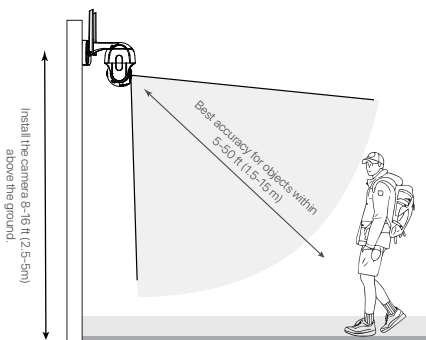

NOTE: The accuracy of human detection will be affected by various factors, such as the distance between the person and the camera, the height of the person, the height and angle of the camera, etc. The accuracy and distance of detection will also be affected in the night vision environment.

FAQs

1. Camera can not Turn on

If your camera doesn't turn on, please try the following solutions:

- Please plug the camera into another outlet to check whether it works.
- Please use another 12V power adapter to to check whether it works.

If the problem persists, please contact Zositech Support: <https://support.zositech.com>

2. WiFi Connection Fails during Initial Installation

If the camera cannot connect to WiFi, please follow the troubleshooting tips listed below:

- Make sure you have entered the correct WiFi password.
- Move your camera close to the router to ensure a strong WiFi signal;

If the problem persists, please contact Zositech Support: <https://support.zositech.com>

3. Frequent Disconnection

- Please check whether the connected network works normally.
- When installing the camera, it is recommended not to be too far from the router, or use it in a place with weak WiFi signal,
- Check whether the device version is the latest version. If not, please update to the latest version;

If the problem persists, please contact Zositech Support: <https://support.zositech.com>

4. Does the camera support motion detection and image capture?

It captures images automatically when people, cars, are detected or when there is a change in detected images. Users can also manually capture images using our ZOSI Smart APP.

Notification of Compliance

1. FCC Compliance Statement

This device complies with Part 15 of the FCC Rules. Operation is subject to the following two conditions:

- (1) This device may not cause harmful interference,
- (2) This device must accept any interference received, including interference that may cause undesired operation.

2. CE Simplified EU Declaration of Conformity

ZOSI declares that product is in compliance with the essential requirements and other relevant provisions of Directive 2014/53/EU. POE cameras comply with Directive 2014/EU.

3. Correct Dispose of this product

This marking indicates that this product should not be disposed with other household waste throughout the EU. To prevent harm to the environment or human health from uncontrolled waste disposal and promote the sustainable reuse of material resources, please recycle it responsibly. To return your used device, please use the return and collection system or contact the retailer from whom the product was purchased. They can take this product for environmentally safe recycling.

Support

Visit zositech.com for the latest information and resources: Find product guides, how-to videos, troubleshooting and FAQs. Contact us at service@zositech.com

Términos de Uso

- Por favor lea atentamente esta guía y consérvela para consultarla en el futuro.
- Siga todas las instrucciones para un uso seguro del producto y manéjelo con cuidado.
- Use la cámara dentro de los límites de temperatura, humedad y nivel de voltaje indicados en las especificaciones. Y utilice únicamente accesorios aprobados por el fabricante.
- No desmonte la cámara.
- Evite orientar la cámara directamente hacia la luz del sol o fuentes de luz potentes.
- Una limpieza periódica es necesaria. Utilice únicamente un paño húmedo. No utilice limpiadores químicos agresivos.

Descargo de responsabilidad

- Esta cámara requiere una fuente de alimentación aprobada por UL/CSA.
- El uso de una fuente de alimentación no regulada y no conforme puede dañar el producto y anular la garantía.
- No sumerja la cámara en agua. Se recomienda instalarlo en un lugar oculto.
- Las grabaciones sin consentimiento son ilegales en algunas jurisdicciones. ZOSI no asume ninguna responsabilidad por cualquier uso del producto que no cumpla con las leyes locales.
- La cámara incluye un IR CUT que hace clic cuando la cámara cambia entre los modos de visión diurna/nocturna. Este sonido indica que la cámara está funcionando.

Lista de empaque

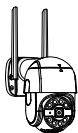

Cámara×1



Adaptador de corriente×1



Tornillos de montaje×1



Tapa impermeable×1



Plantillas de montaje×1



Manual de operación×1

Introducción de la cámara

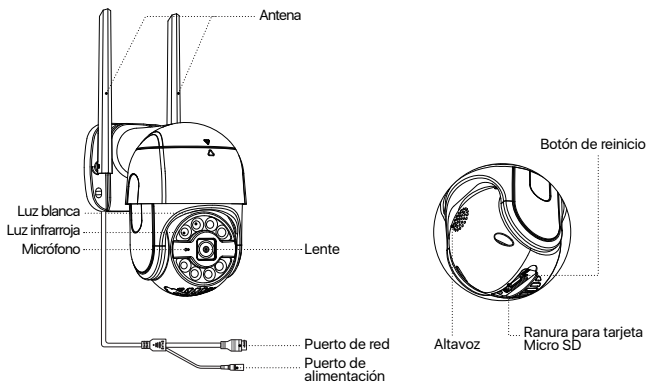

NOTA: Por favor pruebe el producto antes de la instalación. Las cámaras con batería deben cargarse por completo antes de usarlas.

Acceso a través del Móvil inteligente o PC

1. Móvil inteligente

Busque Zosi Smart en App Store o escanee el código QR para descargar e instalar la aplicación. Siga las instrucciones para registrar una cuenta.



Zosi Smart



App(IOS/Android)

2. Añadir dispositivo

3 métodos de añadir dispositivo a la aplicación Zosi Smart:

- Wi-Fi (Escanear UID)
- Punto de acceso inalámbrico (AP)
- Cable de red

Por favor escanee el código QR para ver el video de operación de la aplicación.



Video de operación de App

3. PC

Enlace de descarga: <https://www.zositech.com/pages/app>

Instalación de la cámara

1. Precauciones de la instalación

- No apunte la cámara hacia ninguna fuente de luz.
- No apunte la cámara a ventanas de vidrio u objetos reflectantes. De lo contrario, puede resultar en un rendimiento deficiente de la imagen debido a los reflejos de las luces infrarrojas, las luces ambientales o las luces de estado.
- No monte la cámara en un área sombreada y apunte la cámara hacia un área bien iluminada. Para una mejor calidad de imagen, asegúrese de que la cámara y el sujeto capturado estén en las mismas condiciones de iluminación.
- Para un mejor rendimiento, se recomienda instalar la cámara lo más lejos posible de dispositivos electrónicos como microondas, televisores, radioteléfonos y monitores de bebés para evitar interferencias en la señal.
- Se recomienda limpiar la lente con un paño suave de vez en cuando.
- No exponga el puerto de alimentación al agua o la humedad, ni lo bloquee con suciedad u otras cosas.
- No instale la cámara donde la lluvia y la nieve puedan golpear directamente la lente.
- La cámara puede funcionar en condiciones de frío extremo, de hasta -10°C, ya que producirá calor cuando se encienda. Puede encender la cámara en interiores durante unos minutos antes de instalarla en exteriores. (Solo para cámaras exteriores)

2. Monte la cámara en la pared

Taladre agujeros de acuerdo con la plantilla de montaje.

NOTA: Use los anclajes incluidos en el paquete si es necesario.

Fije el soporte de la cámara con los tornillos incluidos en el paquete.

NOTA: Pase los cables a través de la muesca para cables en la base de montaje. Para cámaras WiFi, se recomienda montar la antena hacia arriba u horizontalmente para una conexión perfecta de WiFi.

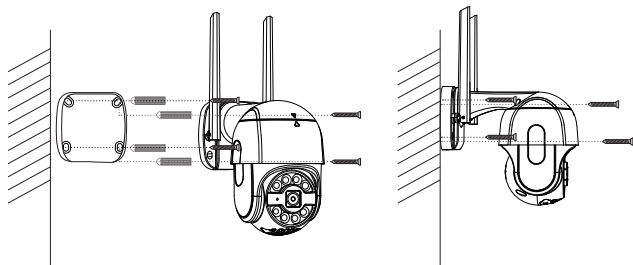

3. Distancia, altura y ángulo de la instalación

Distancia: La mejor precisión para objetos dentro de 5-50 pies (1,5-15 m).

Ángulo: Incline la cámara hacia abajo unos 30-60 grados desde la posición horizontal.

Altura: Instale la cámara entre 2,5-5 m (8-16ft) sobre el suelo.

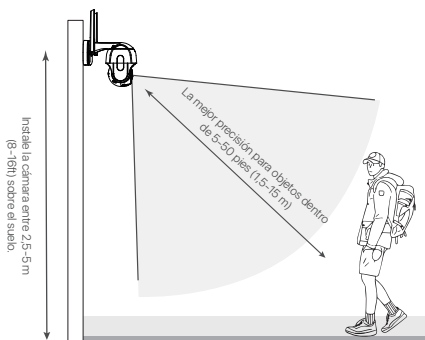

NOTA: La precisión de la detección humana se ve afectada por varios factores, como la distancia entre el humano y la cámara, la altura del humano, la altura y el ángulo de la cámara, etc. La tecnología de visión nocturna también afecta la precisión y la distancia de detección.

Preguntas frecuentes

1. La cámara no se puede encender

Si la cámara no se enciende, pruebe las siguientes soluciones:

- Enchufe la cámara en otra toma de corriente para comprobar.
- Utilice otro adaptador de corriente de 12V para comprobar.

Si el problema sigue igual, por favor póngase contacto con nosotros:

<https://support.zositech.com>

2. La conexión WiFi falla durante la instalación inicial

Si la cámara no puede conectarse a WiFi, siga las soluciones a continuación:

- Asegúrese de haber ingresado la contraseña WiFi correcta.
- Mueva la cámara cerca del enrutador para garantizar una señal WiFi fuerte.

Si el problema sigue igual, por favor póngase contacto con nosotros:

<https://support.zositech.com>

3. Desconexión frecuente

- Verifique si la red conectada funciona correctamente.
- Se recomienda no estar demasiado lejos del enrutador o usarla en un lugar con una señal WiFi débil al instalar la cámara.
- Compruebe si la versión del dispositivo es la última versión. Por favor actualice a la última versión.

Si el problema sigue igual, por favor póngase contacto con nosotros:

<https://support.zositech.com>

4. ¿Soporta la detección de movimiento y la captura de imágenes la cámara?

Capturará imágenes automáticamente cuando se detectan personas, vehículos o cuando el objetivo detectado mueve. Los usuarios también pueden capturar imágenes manualmente en la aplicación Zosi Smart.

Notificación de Cumplimiento

1. Declaración de Cumplimiento de la FCC

Este dispositivo cumple con la Parte 15 de las Normas de la FCC. La operación está sujeta a las siguientes dos condiciones:

- (1) Este dispositivo no puede causar interferencias perjudiciales,
- (2) Este dispositivo debe aceptar cualquier interferencia recibida, incluidas las inferencias que puedan provocar una operación no deseada.

2. Declaración de Conformidad de UE Simplificada

ZOSI declara que el dispositivo cumple con los requisitos esenciales y otras disposiciones relevantes de la Directiva 2014/53/UE. Las cámaras PoE cumplen con la Directiva 2014/UE.

3. Eliminación Correcta de este Producto

Esta marca indica que este producto no se puede desechar con otros residuos domésticos en toda la UE. Para evitar posibles daños al medio ambiente o la salud humana por la eliminación descontrolada de desechos y promover la reutilización sostenible de los recursos materiales, recíclelo de manera responsable. Para devolver su dispositivo usado, visite el Sistema de Devolución y Recolección o comuníquese con el minorista donde compró el producto. Pueden llevarse este producto para un reciclaje seguro para el medio ambiente.

Atención al servicio

Para más informaciones, por favor visite la página web oficial, www.zositech.com Póngase contacto con nosotros: service_es@zositech.com

Conditions d'utilisation

- Il vous est important de lire ce manuel attentivement et de le garder pour le consulter dans le future.
- Respectez toutes les consignes de sécurité concernant l'utilisation et la gestion du produit.
- Maîtrisez le produit à une certaine température demandé, une certaine humidité donnée et un niveau de tension fixé selon les instructions et utilisez uniquement les accessoires fournis par le fabricant.
- Ne démontez pas la caméra.
- Evitez d'exposer la caméra directement au soleil ou aux sources de rayonnement puissantes.
- Il est conseillé de nettoyer régulièrement l'appareil uniquement avec un chiffon mouillé. N'utilisez pas de nettoyeurs chimiques agressifs.

Avis de non responsabilité

- Cette caméra nécessite une alimentation électrique certifiée UL/CSA.
- L'utilisation d'une alimentation électrique non réglementée et non conforme risque d'endommager le produit et d'annuler la garantie.
- Ne plongez pas la caméra dans l'eau. Il est recommandé de l'installer dans un espace bien scellé.
- Les enregistrements sans consentement sont illégaux dans certaines juridictions. La société ZOSI n'assume aucune responsabilité pour toute utilisation du produit non conforme aux lois locales.
- La caméra contient un filtre IR-CUT (Photo Anti-Infrarouges) qui claque quand la caméra change entre les modes de vision jour/nuit. Cela signifie que la caméra fonctionne bien.

Accessoires

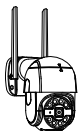

Caméra×1



Adaptateur d'alimentation×1



Paquet de vis ×1



Sac étanche×1



Modèle de montage et d'installation imperméable×1



Guide d'utilisation rapide×1

Présentation de la struction de la caméra

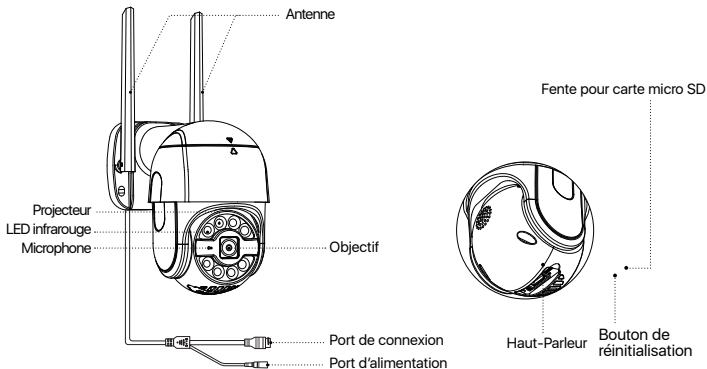

Attention : Avant d'installer le produit, testez le produit. Les caméras sur batterie doivent être complètement chargées avant l'utilisation.

Accès au système via Smartphone ou PC

1. Sur le smartphone

Cherchez Zosi Smart dans l'App Store ou scannez le code pour la télécharger et l'installer. Suivez les instructions pour créer un compte.



Zosi Smart



App(IOS/Android)

2. Ajouter un appareil

3 manières d'ajouter l'appareil sur Zosi Smart par :

- WiFi
- Point d'accès sans fil (AP)
- Câble Ethernet

Veillez scanner le code QR pour regarder la vidéo de fonctionnement de l'application.



Lien pour la vidéo tutorielle

3. Sur le PC

Vous pouvez télécharger ce logiciel à l'adresse suivante:
<https://www.zositech.com/pages/app>

Comment installer la caméra IP connectée

1. Précautions d'installation

- Ne dirigez pas la caméra vers des sources lumineuses.
- Ne dirigez pas la caméra vers des fenêtres en verre ou des objets réfléchissants. Sinon, cela peut entraîner une mauvaise performance de l'image en raison des réflexions des LED infrarouges lumières ambiantes ou les voyants LED d'état.
- Ne montez pas la caméra dans un lieu sombre. Orientez la caméra vers une zone bien éclairée. Pour une meilleure qualité d'image. Assurez-vous que l'appareil photo et le sujet capturé sont dans les mêmes conditions d'éclairage.
- Pour une performance optimale, Il est recommandé d'éloigner au maximum la caméra des appareils électroniques pour éviter les interférences de signal : micro-ondes, télévisions, téléphones, babyphones, etc.
- Il est recommandé de nettoyer l'objectif avec un chiffon doux régulièrement.
- N'exposez pas le port d'alimentation à l'eau ou à l'humidité, et ne le bloquez pas par saleté ou d'autres choses.
- N'installez pas la caméra dans un endroit où la pluie et la neige pourraient toucher directement l'objectif.
- La caméra pourrait arrêter le fonctionnement dans les conditions extrêmement froides jusqu'à -10 °C car la caméra produit de la chaleur lorsqu'elle est allumée. Vous pouvez brancher la caméra à l'intérieur pour quelques minutes avant de l'installer à l'extérieur. (Uniquement pour les caméras extérieures.)

2. Fixez la caméra au mur

Percez les trous selon le modèle de montage.

Attention: Utilisez les ancrés incluses dans l'emballage si nécessaire.

Fixez le support de la caméra avec les vis incluses dans l'emballage.

Attention : Faites passer les câbles à travers l'encoche de câble sur la base de montage. Pour les caméras WiFi, il est recommandé de monter l'antenne vers le haut ou horizontalement pour une meilleure connexion WiFi.

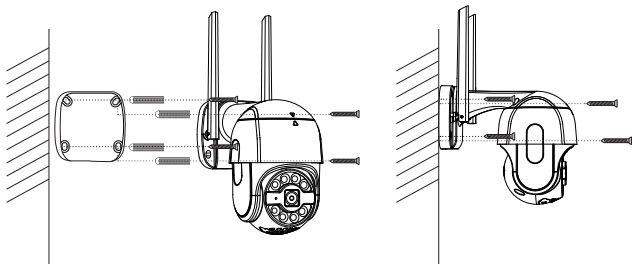

3. Distance, hauteur et angle d'installation

Distance: La meilleure précision pour les objets situés dans un rayon de 1,5 à 15 m.

Angle: Inclinez la caméra vers le bas d'environ 30° à 60° par rapport à la position horizontale.

Hauteur: Installez la caméra à 2,5-5m au-dessus du sol.

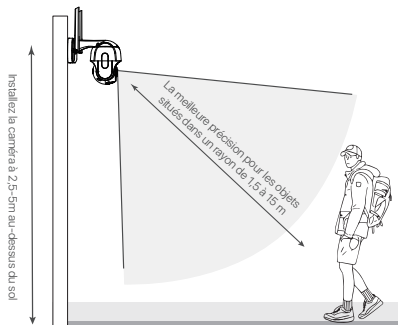

Remarque: La précision de la détection humaine peut être affectée par plusieurs facteurs, par exemple : distance entre la personne et la caméra, taille de la personne, hauteur, angle de la caméra, etc. La technologie de vision nocturne peut également affecter la précision et la distance de détection.

FAQ

1. L'appareil photo ne s'allume pas

Veillez essayer les solutions en dessous :

- Veuillez brancher l'appareil photo dans une autre prise pour vérifier s'il fonctionne.
- Veuillez utiliser un autre adaptateur secteur 12 V pour vérifier s'il fonctionne.

Si le problème persiste, veuillez contacter le support Zositech sur le lien : <https://support.zositech.com>

2. La connexion WiFi échoue lors de l'installation initiale

Si la caméra ne peut pas se connecter au WiFi, veuillez suivre les conseils de dépannage ci-dessous :

- Assurez-vous d'avoir saisi le bon mot de passe WiFi.
- Rapprochez votre caméra du routeur pour garantir un signal Wi-Fi puissant.

Si le problème persiste, veuillez contacter le support Zositech sur le lien : <https://support.zositech.com>

3. Déconnexion fréquente

- Veuillez vérifier si le réseau connecté fonctionne normalement.
- Lors de l'installation de la caméra, il est recommandé de ne pas être trop loin du routeur, ou de l'utiliser dans un endroit avec un signal WiFi faible.
- Vérifiez si la version de l'appareil est la dernière version. Si ce n'est pas le cas, veuillez mettre à jour vers la dernière version.

Si le problème persiste, veuillez contacter le support Zositech sur le lien : <https://support.zositech.com>

4. La caméra prend-elle en charge la détection de mouvement et la capture d'image ?

Elle capture automatiquement des images lorsqu'elle détecte des personnes, des voitures ou un changement d'images détectées. Les utilisateurs peuvent également capturer manuellement des images à l'aide de notre application Zosi Smart

Avis de conformité

1. Déclaration de conformité FCC

Cet appareil est conforme à la Section 15 des règles de la FCC. Le fonctionnement est soumis aux deux conditions suivantes :

- (1) Cet appareil ne doit pas causer d'interférences nuisibles.
- (2) Cet appareil doit accepter toute interférence reçue, y compris les interférences susceptibles de provoquer un mauvais fonctionnement.

2. CE : Déclaration de conformité UE simplifiée

La société ZOSI déclare que les caméras WiFi sont conformes aux exigences essentielles et d'autres dispositions pertinentes de la directive 2014/53/UE.

3. Le traitement correct du produit

Ce marquage indique que ce produit ne doit pas être jeté avec les autres déchets ménagers dans toute l'UE. Pour prévenir les dommages à l'environnement ou à la santé humaine résultant du traitement non réglementé des déchets et pour promouvoir la réutilisation durable des ressources matérielles, veuillez le recycler de manière responsable. Pour retourner votre appareil usagé, veuillez utiliser le système de retour et de collecte, ou contacter le vendeur auprès duquel le produit a été acheté. Ils peuvent récupérer ce produit pour un recyclage respectueux de l'environnement.

Support

Visitez zositech.com pour les dernières actualités et ressources. Vous pouvez y trouver les guides, les tutos vidéos, les conseils de dépannage et la FAQ. Contactez-nous à l'adresse : service@zositech.com

Sicherheitsvorkehrungen

- Bitte lesen Sie diese Anleitung sorgfältig durch und bewahren Sie sie zum späteren Nachschlagen auf.
- Befolgen Sie alle Anweisungen zur sicheren Verwendung des Produkts und behandeln Sie es mit Sorgfalt.
- Verwenden Sie die Kamera innerhalb der in den Spezifikationen angegebenen Temperatur-, Feuchtigkeits und Spannungswerte. Verwenden Sie nur vom Hersteller zugelassenes Zubehör.
- Nehmen Sie die Kamera nicht auseinander.
- Vermeiden Sie es, die Kamera direkt dem Sonnenlicht oder starken Lichtquellen auszusetzen.
- Regelmäßige Reinigung kann erforderlich sein. Verwenden Sie nur ein feuchtes Tuch, keine aggressiven Reinigungsmittel auf chemischer Basis.

Haftungsausschlüsse

- Diese Kamera erfordert die Verwendung eines spezifizierten UL/CSA-zugelassenen Netzteils.
- Die Verwendung eines ungeregelten, nicht konformen Netzteils kann dieses Produkt beschädigen und zum Erlöschen der Garantie führen.
- Das Produkt darf nicht in Wasser getaucht werden. Es wird empfohlen, ihn verdeckt zu installieren.
- Die Aufnahme ohne Zustimmung ist in einigen Rechtsgebieten illegal und ZOSI übernimmt keine Verantwortung für die Verwendung des Produkts für Handlungen, die nicht mit den lokalen Gesetzen übereinstimmen.
- Diese Kamera verfügt über einen IR-CUT. Wenn die Kamera zwischen Tag- und Nachtmodus umgeschaltet wird, kann ein Klickgeräusch von der Kamera zu hören sein. Dieses Tonsignal ist normal und zeigt an, dass die Kamera in Betrieb ist.

Packliste

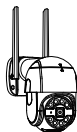

Kamera×1



Netzteil×1



Schraubenpaket×1



Wasserdichte Hülle×1



Montageaufkleber×1



Kurze Betriebsanleitung×1

Die Produktstruktur

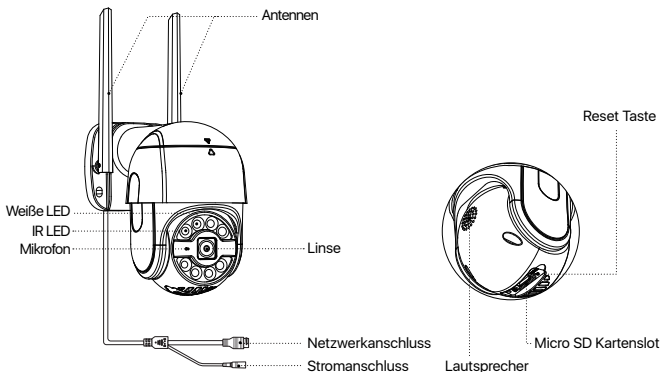

HINWEIS: Bitte testen Sie das Produkt vor der Installation. Die Akku-Kameras müssen vor der Verwendung vollständig aufgeladen werden.

Zugriff auf das System über Smartphone oder PC

1. Auf dem Smartphone

Suchen Sie „ZOSI Smart“ im App Store oder scannen Sie den QR-Code, um die App zu installieren. Folgen Sie den Anweisungen, um ein Konto zu registrieren.



Zosi Smart



App(IOS/Android)

2. Gerät hinzufügen

3 Methoden zum Gerät hinzufügen zur Zosi Smart App:

- WiFi (UID scannen)
- Drahtloser Zugangspunkt (AP)
- Ethernet Kabel

Bitte scannen Sie den QR-Code, um das App-Bedienungsvideo anzusehen.



App video operation link

3. Auf PC

Herunterladen: <https://www.zositech.com/pages/app>

IPC Installation

1. Vorsorge bei der installation

- Richten Sie die Kamera nicht auf Lichtquellen.
- Richten Sie die Kamera nicht auf Glasfenster oder reflektierende Objekte. Andernfalls könnte die Bildqualität aufgrund von Reflexionen von Infrarot LEDs, Umgebungslicht oder Statusleuchten beeinträchtigt werden.
- Montieren Sie die Kamera nicht in schattigen Bereichen, sondern richten Sie sie auf einen gut beleuchteten Bereich. Um bessere Bildqualität zu erzielen, stellen Sie sicher, dass die Kamera und das aufgenommene Objekt den gleichen Lichtverhältnissen ausgesetzt sind.
- Um eine optimale Leistung zu erzielen, wird empfohlen, die Kamera so weit wie möglich von elektronischen Geräten wie Mikrowellen, Fernsehgeräten, Funktelefonen und Babyfonen entfernt zu installieren, um Signalstörungen zu vermeiden.
- Es wird empfohlen, das Objektiv regelmäßig mit einem weichen Tuch zu reinigen.
- Setzen Sie den Netzanschluss nicht Wasser oder Feuchtigkeit aus, und achten Sie darauf, dass er nicht durch Schmutz oder andere Dinge blockiert wird.
- Installieren Sie die Kamera nicht an Orten, an denen Regen und Schnee direkt auf das Objektiv treffen können.
- Die Kamera kann unter extrem kalten Bedingungen von bis zu -10°C funktionieren, da sie beim Einschalten Wärme erzeugt. Sie können die Kamera einige Minuten lang in einem Innenraum einschalten, bevor Sie sie im Freien installieren (nur für Außenkameras).

2. Befestigen der Kamera an der Wand

Bohren Sie entsprechend der Position der Lochaufkleber Löcher in die Wand.

Hinweis: Bei Bedarf können die Dübel aus dem Schraubenmontagesatz verwendet werden.

Richten Sie den Kamerasockel mit dem Lochaufkleber aus und befestigen Sie den Sockel mit Schrauben.

Hinweis: Legen Sie das Gehäusekabel in die Kabelnut am Montagesockel. Es wird empfohlen, die Antenne der WiFi-Kamera nach oben oder horizontal zu montieren, um eine bessere WiFi-Verbindung zu erreichen.

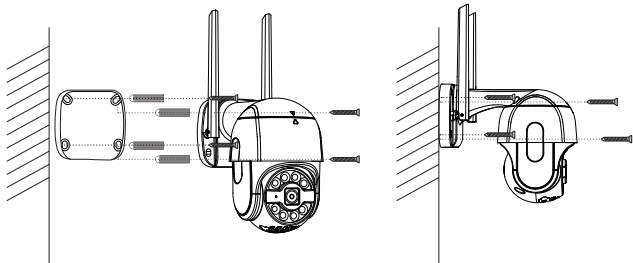

3. Befestigungsabstand, -höhe und -winkel

Abstand: Beste Genauigkeit für Objekte innerhalb von 5-50 Fuß (1,5-15 m).

Winkel: Neigen Sie die Kamera um 30°-60° von der horizontalen Position nach unten.

Höhe: Installieren Sie die Kamera in einer Höhe von 8-16 Fuß (2,5-5 m) über dem Boden.

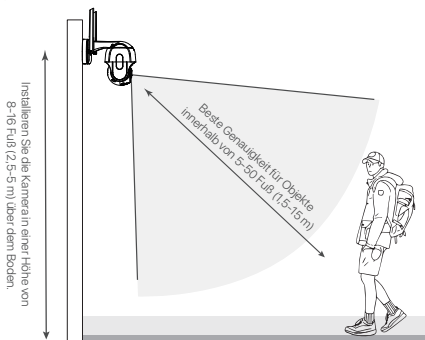

Hinweis: Die Präzision der Personenerkennung kann durch verschiedene Faktoren beeinflusst werden, z. B. durch den Abstand zwischen der Person und der Kamera, die Größe der Person und die Höhe und den Winkel der Kamera. Auch die Nachtsichttechnologie kann sich auf die Präzision und Entfernung der Erkennung auswirken.

FAQ

1. Die Kamera lässt sich nicht einschalten

Wenn sich Ihre Kamera nicht einschalten lässt, versuchen Sie bitte die folgenden Lösungen:

- Bitte stecken Sie die Kamera an eine andere Steckdose ein ;
- Bitte verwenden Sie ein anderes 12V Netzteil.

Wenn das Problem immer noch besteht, wenden Sie sich bitte an unseren Zositech-Support: <https://support.zositech.com>

2. WLAN Verbindung schlägt während der Erstinstallation fehl

Wenn die Kamera keine Verbindung zum WLAN herstellen kann, versuchen Sie bitte die folgenden Lösungen:

- Stellen Sie sicher, dass Sie das richtige WiFi Passwort eingegeben haben.
- Bewegen Sie Ihre Kamera in die Nähe des Routers, um ein stärkeres WLAN Signal zu erhalten.

Wenn das Problem immer noch besteht, wenden Sie sich bitte an unseren Zositech-Support: <https://support.zositech.com>

3. Häufig Offline

- Bitte überprüfen Sie, ob das verbundene Netzwerk normal funktioniert.
- Bei der Installation der Kamera wird empfohlen, nicht zu weit vom Router entfernt zu sein oder sie an einem Ort mit schwachem WLAN Signal zu verwenden.
- Bitte überprüfen Sie, ob die Version der Kamera die Neueste ist. Wenn nicht, aktualisieren Sie bitte auf die neueste Version.

Wenn das Problem immer noch besteht, wenden Sie sich bitte an unseren Zositech-Support: <https://support.zositech.com>

4. Unterstützt die Kamera Bewegungserkennung und Bildaufnahme?

Es werden automatisch Bilder aufgenommen, wenn Personen, Autos erkannt werden oder wenn es eine Veränderung in den erkannten Bildern gibt. Die Benutzer können auch manuell Bilder mit unserer ZOSI Smart APP aufnehmen.

Hinweise zur Akkreditierung

1. FCC Konformitätserklärung

Dieses Gerät entspricht Teil 15 der FCC-Bestimmungen. Der Betrieb unterliegt den folgenden zwei Bedingungen:

- (1) Dieses Gerät darf keine schädlichen Störungen verursachen.
- (2) Dieses Gerät muss alle empfangenen Störungen akzeptieren, einschließlich Störungen, die einen unerwünschten Betrieb verursachen können.

2. CE Vereinfachte EU Konformitätserklärung

ZOSI erklärt, dass die WLAN Kamera den grundlegenden Anforderungen und anderen relevanten Bestimmungen der Richtlinie 2014/53/EU entspricht. PoE Kamera entspricht der Richtlinie 2014/EU.

3. Richtiges Entsorgen dieses Produkts

Diese Kennzeichnung weist darauf hin, dass dieses Produkt in der gesamten EU nicht mit anderem Hausmüll entsorgt werden darf. Um Schäden für die Umwelt oder die menschliche Gesundheit durch unkontrollierte Abfallentsorgung zu vermeiden, und die nachhaltige Wiederverwendung von Materialressourcen zu fördern, recyceln Sie es bitte verantwortungsbewusst. Um Ihr Altgerät zurückzugeben, nutzen Sie bitte das Rückgabe- und Sammelsystem oder wenden Sie sich an den Händler, bei dem Sie das Produkt gekauft haben. Sie können dieses Produkt einer umweltgerechten Wiederverwertung zuführen.

Support

Besuchen Sie Zositech.com(www.zositech.com) für die neuesten Informationen und Ressourcen:Hier finden Sie Produkthandbücher, Betriebsvideos, Fehlerbehebung und FAQs.Kontaktieren Sie uns bitte über service@zositech.com

Informationen zu Elektro- und Elektronikgeräten

Der nachstehende Hinweis richtet sich an private Endnutzer, die Elektro- und/ oder Elektronikgeräte nutzen.

1. Getrennte Erfassung von Altgeräten

Elektro- und Elektronikgeräte, die zu Abfall geworden sind, werden als Altgeräte bezeichnet. Besitzer von Altgeräten haben diese einer vom unsortierten Siedlungsabfall getrennten Erfassung zuzuführen. Altgeräte gehören insbesondere nicht in den Hausmüll, sondern in spezielle Sammel- und Rückgabesysteme.

2. Batterien und Akkus

Besitzer von Altgeräten haben Altbatterien und Altakkumulatoren, die nicht vom Altgerät umschlossen sind, im Regelfall vor der Abgabe an einer Erfassungsstelle von diesem zu trennen. Dies gilt nicht, soweit die Altgeräte bei öffentlich-rechtlichen Entsorgungsträgern abgegeben und dort zum Zwecke der Vorbereitung zur Wiederverwendung von anderen Altgeräten repariert werden.

3. Möglichkeiten der Rückgabe von Altgeräten

Wenn Sie Altgeräten besitzen, können Sie an den durch öffentlich-rechtliche Entsorgungsträger eingerichteten und zur Verfügung stehenden Möglichkeiten der Rückgabe oder Sammlung von Altgeräten zum Zwecke der ordnungsgemäßen Entsorgung der Altgeräte abgeben. Gegebenenfalls ist dort auch eine Abgabe von Elektro- und Elektronik

geräten zum Zwecke der Wiederverwendung der Geräte möglich. Nähere Informationen hierzu erhalten Sie von der jeweiligen Sammel- bzw. Rücknahmestelle.

Nachstehend finden Sie die Möglichkeit, ein Onlineverzeichnis der Sammel- und Rücknahmestellen einzusehen: <https://www.ear-system.de/ear-verzeichnis/eba#no-back>

4. Datenschutz-Hinweis

Altgeräte enthalten häufig sensible personenbezogene Daten. Dies gilt insbesondere für Geräte der Informations- und Telekommunikationstechnik wie Computer und Smartphones. Bitte beachten Sie in Ihrem eigenen Interesse, dass für die Löschung der Daten auf den zu entsorgenden Altgeräten jeder Endnutzer selbst verantwortlich ist.

5. Bedeutung des Symbols „durchgestrichene Mülltonne“

Das auf den Elektro- und Elektronikgeräten regelmäßig abgebildeten Symbol einer durchgestrichenen Mülltonne weist darauf hin, dass das jeweilige Gerät am Ende seiner Lebensdauer getrennt vom unsortierten Siedlungsabfall zu erfassen ist.

Condizioni di utilizzo

- Leggere attentamente questa guida e conservarla per future consultazioni.
- Seguire tutte le istruzioni per un uso sicuro del prodotto e maneggiarlo con cura.
- Utilizzare la telecamera entro i limiti di temperatura, umidità e tensione indicati nelle specifiche. Utilizzare solo accessori approvati dal produttore.
- Non smontare la telecamera.
- Evitare di esporre la telecamera direttamente alla luce del sole o a forti fonti di luce.
- Potrebbe essere necessaria una pulizia periodica. Utilizzare solo un panno umido. Non utilizzare detergenti chimici aggressivi.

Esclusione di responsabilità

- Questa telecamera richiede un'alimentatore specifico approvato UL/CSA.
- L'uso di un alimentatore non regolato e non conforme può danneggiare il prodotto e annullare la garanzia.
- Non immergere la telecamera in acqua. Si consiglia di installarla in una posizione nascosta.
- Le registrazioni senza consenso sono illegali in alcune giurisdizioni. ZOSI non si assume alcuna responsabilità per un uso del prodotto non conforme alle leggi locali.
- La telecamera include un IR CUT che scatta quando la telecamera passa dalla modalità di visione diurna a quella notturna. Questo suono indica che la telecamera è in funzione.

Cosa c'è nella scatola

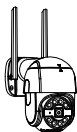

Telecamera×1



Adattatore di alimentazione×1



Confezione di Viti×1



Coperchio impermeabile×1



Dima di montaggio×1



Guida rapida×1

Presentazione della telecamera

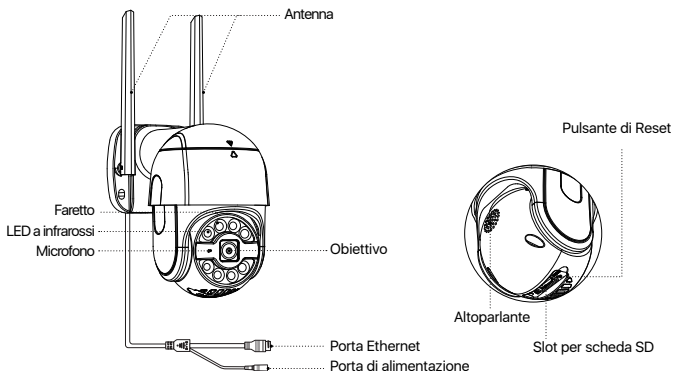

NOTA: Testare il prodotto prima di installarlo. Le telecamere a batteria devono essere completamente caricate prima dell'uso.

Accedere al sistema tramite smartphone o PC

1. Su smartphone

Cercare "ZOSI Smart" nell'App Store o scansionare il codice QR per scaricare e installare l'applicazione. Seguire le istruzioni per registrare un account.



Zosi Smart



App(IOS/Android)

2. Aggiungere dispositivo

3 modi per aggiungere un dispositivo a Zosi Smart App tramite:

- Wi-Fi (Scansionare UID)
- Punto di accesso wireless (AP)
- Cavo Ethernet

Scansionare il codice QR per vedere il video del funzionamento dell'app.



Video per le operazioni dell'app

3. Su PC

Scaricare: <https://www.zositech.com/pages/app>

Installare la telecamera

1. Precauzioni per l'installazione

- Non puntare la telecamera verso fonti di luce.
- Non puntare la telecamera verso finestre di vetro o oggetti riflettenti. In caso contrario, le immagini potrebbero risultare scadenti a causa dei riflessi dei LED a infrarossi, delle luci ambientali o delle luci di stato.
- Non posizionare la telecamera in un'area ombreggiata mentre la si punta verso un'area ben illuminata. In caso contrario, le prestazioni dell'immagine potrebbero risultare scadenti. Per una migliore qualità dell'immagine, assicurarsi che la telecamera e il soggetto ripreso si trovino nelle stesse condizioni di illuminazione.
- Per ottenere prestazioni ottimali, si consiglia di installare la telecamera il più lontano possibile da dispositivi elettronici come microonde, televisori, radiotelefoni e baby monitor per evitare interferenze di segnale.
- Si consiglia di pulire l'obiettivo con un panno morbido di tanto in tanto.
- Non esporre la porta di alimentazione all'acqua o all'umidità, né bloccarla con sporcizia o altro.
- Non installare la telecamera in luoghi in cui pioggia e neve possano colpire direttamente l'obiettivo.
- La telecamera può funzionare in condizioni di freddo estremo, fino a -10°C, poiché produce calore quando è accesa. Prima di installarla all'aperto, è possibile accendere la telecamera al chiuso per alcuni minuti (solo per le telecamere da esterno).

2. Installare la telecamera a parete

Fare i fori secondo la dima di montaggio.

NOTA: se necessario, utilizzare i tasselli inclusi nella confezione.

Fissare la staffa della telecamera con le viti incluse nella confezione.

NOTA: far passare i cavi attraverso l'apposita tacca sulla base di montaggio.

Per le telecamere WiFi, si consiglia di montare l'antenna verso l'alto o in orizzontale per ottenere una migliore connessione WiFi.

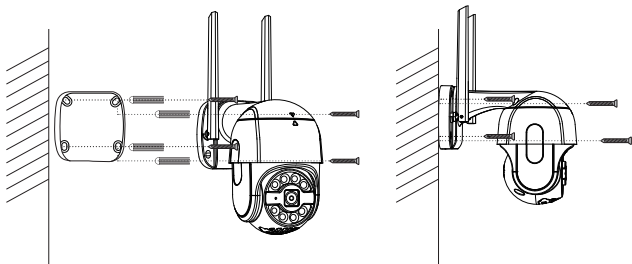

3. Distanza, altezza e angolo di installazione

Distanza: Migliore precisione per oggetti entro 5-50 piedi (1,5-15 m).

Angolo: Inclinare la telecamera di circa 30°-60° rispetto alla posizione orizzontale.

Altezza: installare la telecamera a 2,5-5 m dal suolo.

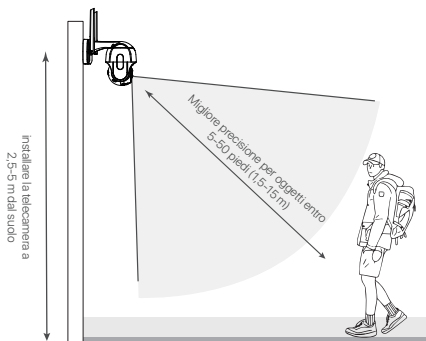

NOTA: l'accuratezza del rilevamento umano può essere influenzata da una serie di fattori, come la distanza tra la persona e la telecamera, l'altezza della persona, l'altezza e l'angolo della telecamera. Anche la tecnologia di visione notturna può influire sulla precisione e sulla distanza di rilevamento.

FAQ

1. La telecamera non si accende

Se la telecamera non si accende, provare le seguenti soluzioni:

- Collegare la telecamera a un'altra presa di corrente per verificare se funziona.
- Utilizzare un altro adattatore di alimentazione da 12 V per verificare se funziona.

Se il problema persiste, contattare l'assistenza Zositech: <https://support.zositech.com>.

2. La connessione WiFi non riesce durante l'installazione iniziale

Se la telecamera non riesce a connettersi al WiFi, provare le seguenti soluzioni:

- Assicurarsi di aver inserito la password WiFi corretta.
- Avvicinare la telecamera al router per garantire un segnale WiFi forte.

Se il problema persiste, contattare l'assistenza Zositech: <https://support.zositech.com>.

3. Disconnessione frequente

- Verificare che la rete collegata funzioni normalmente.
- Quando si installa la telecamera, si consiglia di non allontanarsi troppo dal router o di utilizzarla in un luogo con un segnale WiFi debole,
- Controllare se la versione del dispositivo è l'ultima. In caso contrario, aggiornare alla versione più recente.

Se il problema persiste, contattare l'assistenza Zositech: <https://support.zositech.com>.

4. La telecamera supporta la rilevazione del movimento e la cattura di immagini?

Cattura automaticamente le immagini quando vengono rilevate persone, veicoli o quando c'è un cambiamento nelle immagini rilevate. Gli utenti possono anche catturare manualmente le immagini utilizzando l'app ZOSI Smart.

Notifica di conformità

1. Dichiarazione di conformità FCC

Questo dispositivo è conforme alla Parte 15 delle norme FCC. Il funzionamento è soggetto alle due condizioni seguenti:

- (1) Il dispositivo non può causare interferenze dannose,
- (2) Il dispositivo deve accettare qualsiasi interferenza ricevuta, comprese quelle che possono causare un funzionamento indesiderato.

2. Dichiarazione di conformità CE semplificata per l'UE

ZOSI dichiara che le telecamere WiFi sono conformi ai requisiti essenziali e alle altre disposizioni pertinenti della direttiva 2014/53/UE. Le telecamere PoE sono conformi alla Direttiva 2014/UE.

3. Corretto rottamaggio del prodotto

Questo marchio indica che questo prodotto non deve essere smaltito con altri rifiuti domestici in tutta l'UE. Per evitare danni all'ambiente o alla salute umana dovuti allo rottamaggio incontrollato dei rifiuti e promuovere il riutilizzo sostenibile delle risorse materiali, si prega di riciclarlo in modo responsabile. Per restituire il dispositivo usato, utilizzare il sistema di restituzione e raccolta o contattare il rivenditore presso il quale è stato acquistato il prodotto. Il prodotto potrà essere riciclato in modo sicuro per l'ambiente.

Supporto

Visitate [zositech.com](https://www.zositech.com) per ottenere informazioni e risorse aggiornate: Trovate guide ai prodotti, video su come fare, risoluzione dei problemi e domande frequenti. Contattarci all'indirizzo service@zositech.com

Veiligheidsmaatregelen

- Lees deze handleiding aandachtig door en bewaar deze voor toekomstig gebruik.
- Volg alle instructies voor een veilig gebruik van het product en ga er voorzichtig mee om.
- Gebruik de camera binnen de in de specificaties gespecificeerde temperatuur-, vochtigheids- en spanningswaarden. Gebruik alleen accessoires die zijn goedgekeurd door de fabrikant.
- Demonteer de camera niet.
- Stel de camera niet bloot aan direct zonlicht of sterke lichtbronnen.
- Periodieke reiniging kan nodig zijn. Gebruik alleen een vochtige doek, geen agressieve chemische reinigingsmiddelen.

Disclaimers

- Voor deze camera is het gebruik van een gespecificeerde UL/CSA-goedgekeurde voeding vereist.
- Het gebruik van een niet-gereguleerde, niet-conforme voeding kan dit product beschadigen en de garantie ongeldig maken.
- Het product mag niet in water worden ondergedompeld. Het wordt aanbevolen om het verborgen te installeren.
- Opnemen zonder toestemming is in sommige rechtsgebieden illegaal en ZOSI aanvaardt geen verantwoordelijkheid voor het gebruik van het product voor handelingen die in strijd zijn met de lokale wetgeving.
- Deze camera heeft een IR-CUT. Wanneer de camera wordt geschakeld tussen dag- en nachtmodus, kan er een klikkend geluid uit de camera komen. Deze piep is normaal en geeft aan dat de camera operationeel is.

Lista de empaque



camera×1



voedingsadapter×1



schroefpakket ×1



waterdichte behuizing×1



montagesticker×1



Korte gebruiksaanwijzing ×1

De productstructuur

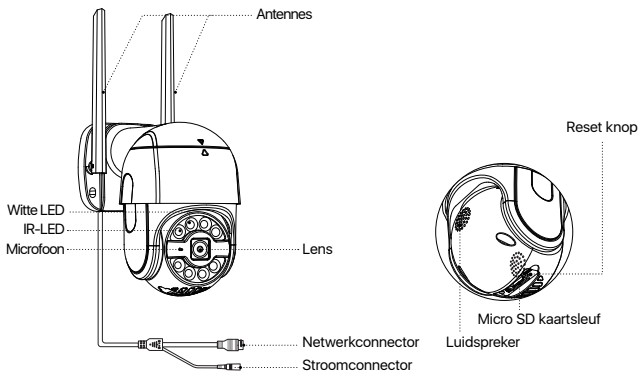

OPMERKING: Test het product voor de installatie. Batterijcamera's moeten voor gebruik volledig worden opgeladen.

Toegang tot het systeem via smartphone of pc

1. Op de smartphone

Zoek "ZOSI Smart" in de App Store of scan de QR-code om de app te installeren. Volg de instructies om een account te registreren.



Zosi Smart



App(IOS/Android)

2. Voeg toestel toe

3 methoden om een apparaat toe te voegen aan de Zosi Smart App:

- WiFi (scan-UID)
- Draadloos toegangspunt (AP)
- Ethernet-kabel

Scan de QR-code om de app-bedieningsvideo te bekijken.



App video operation link

3. Op pc

Downloaden: <https://www.zositech.com/pages/app>

Hoe IPC te installeren

1. Voorzorg tijdens installatie

- Richt de camera niet op lichtbronnen.
- Richt de camera niet op glazen ramen of reflecterende objecten. Anders kan de beeldkwaliteit verslechteren als gevolg van reflecties van infrarood-LED's, omgevingslicht of statuslampjes.
- Monteer de camera niet in een schaduwrijke plek, maar richt hem op een goed verlichte plek. Zorg voor een betere beeldkwaliteit dat de camera en het onderwerp dat wordt vastgelegd zich in dezelfde lichtomstandigheden bevinden.
- Voor de beste prestaties wordt aanbevolen om de camera zo ver mogelijk van elektronische apparaten zoals magnetrons, televisies, mobiele telefoons en babyfoons te installeren om signaalinterferentie te voorkomen.
- Het wordt aanbevolen om de lens regelmatig schoon te maken met een zachte doek.
- Stel de stroomaansluiting niet bloot aan water of vocht en zorg ervoor dat deze niet wordt geblokkeerd door vuil of andere dingen.
- Installeer de camera niet op plaatsen waar regen en sneeuw de lens rechtstreeks kunnen raken.
- De camera kan werken in extreem koude omstandigheden tot -10°C omdat hij warmte genereert wanneer hij wordt aangezet. U kunt de camera binnen een paar minuten inschakelen voordat u deze buiten installeert (alleen voor buitencamera's).

2. De camera aan de muur bevestigen

Boor gaten in de muur volgens de positie van de gatenstickers.

Opmerking: Indien nodig kunnen de pluggen uit de montageset voor schroeven worden gebruikt.

Breng de camerabasis op één lijn met de gatsticker en bevestig de basis met schroeven.

Let op: Plaats de chassiskabel in de kabelgroef op de montagesokkel. Het wordt aanbevolen om de antenne van de wifi-camera omhoog of horizontaal te monteren voor een betere wifi-verbinding.

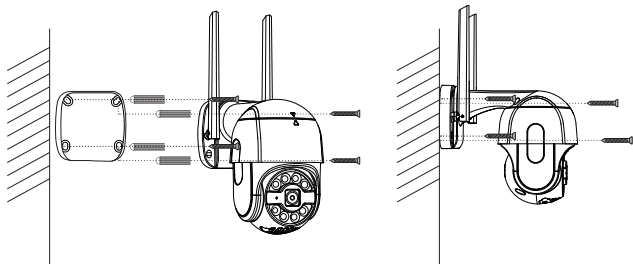

3. Montageafstand, hoogte en hoek

Afstand: Beste nauwkeurigheid voor objecten binnen 5-50 voet (1,5-15 m).

Hoek: Kantel de camera 30°-60° naar beneden vanuit de horizontale positie.

Hoogte: installeer de camera op een hoogte van 8-16 voet (2,5-5 m) vanaf de grond.

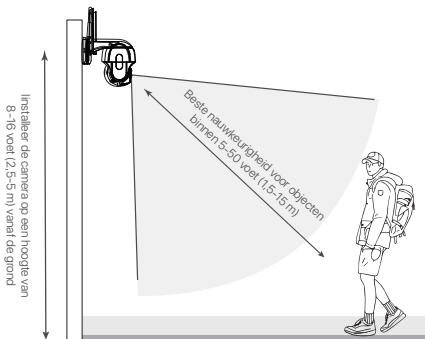

Opmerking: De nauwkeurigheid van persoonsdetectie kan worden beïnvloed door verschillende factoren, b.v. B. door de afstand tussen de persoon en de camera, de hoogte van de persoon en de hoogte en hoek van de camera. Nachtzichttechnologie kan ook de precisie en afstand van detectie beïnvloeden.

FAQ

1. De camera gaat niet aan

Als je camera niet aan gaat, probeer dan de volgende oplossingen:

- Sluit de camera aan op een ander stopcontact;
- Gebruik een andere 12V voedingsadapter.

Als het probleem aanhoudt, neem dan contact op met onze Zositech Support: <https://support.zositech.com>

2. WiFi-verbinding mislukt tijdens de eerste installatie

Als de camera geen verbinding kan maken met wifi, probeer dan de volgende oplossingen:

- Zorg ervoor dat u het juiste wifi-wachtwoord hebt ingevoerd.
- Verplaats je camera dicht bij de router om een sterker wifi-signaal te krijgen.

Als het probleem aanhoudt, neem dan contact op met onze Zositech Support: <https://support.zositech.com>

3. Vaak offline

- Controleer of het aangesloten netwerk normaal werkt.
- Bij het installeren van de camera wordt aanbevolen om niet te ver van de router verwijderd te zijn of deze te gebruiken op een plaats met een zwak wifi-signaal.
- Controleer of de versie van de camera de nieuwste is. Zo niet, update dan naar de nieuwste versie.

Als het probleem aanhoudt, neem dan contact op met onze Zositech Support: <https://support.zositech.com>

4. Ondersteunt de camera bewegingsdetectie en beeldopname?

Er worden automatisch afbeeldingen vastgelegd wanneer mensen, auto's worden gedetecteerd of wanneer er een verandering is in de gedetecteerde beelden. Gebruikers kunnen ook handmatig afbeeldingen vastleggen met onze ZOSI Smart APP.

Kennisgeving van naleving

1. FCC-conformiteitsverklaring

Dit apparaat voldoet aan Deel 15 van de FCC-regels. De werking is onderworpen aan de volgende twee voorwaarden:

- (1) Dit apparaat mag geen schadelijke interferentie veroorzaken,
- (2) Dit apparaat moet alle ontvangen interferentie accepteren, inclusief interferentie die een ongewenste werking kan veroorzaken.

2. CE vereenvoudigde EU-conformiteitsverklaring

ZOSI verklaart dat de WiFi camera voldoet aan de essentiële eisen en overige relevante bepalingen van Richtlijn 2014/53/EU. PoE-camera voldoet aan Richtlijn 2014/EU.

3. Correcte verwijdering van dit product

Deze markering geeft aan dat dit product in de hele EU niet met ander huishoudelijk afval mag worden weggegooid. Om schade aan het milieu of de menselijke gezondheid door ongecontroleerde afvalverwijdering te voorkomen en om duurzaam hergebruik van materiële hulpbronnen te bevorderen, verzoeken wij u op verantwoorde wijze te recyclen. Om uw oude apparaat te retourneren, gebruikt u het retour- en ophaalsysteem of neemt u contact op met de winkel waar u het product heeft gekocht. U kunt dit product naar een milieuvriendelijk recyclingcentrum brengen.

Ondersteuning

Bezoek Zositech.com (www.zositech.com) voor de laatste informatie en bronnen: Hier vindt u producthandleidingen, bedieningsvideo's, probleemoplossing en veelgestelde vragen. Neem dan contact met ons op via service@zositech.com

ZOSI

www.zositech.com

service@zositech.com

Support Email: service@zositech.com

Facebook: <https://www.facebook.com/ZosiTechnology>

Whatsapp: +1-866-841-6932

UK Whatsapp: +86 18675610962

Copyright © 2023 ZOSI Technology Co., Ltd.

No part of this publication may be reproduced in any way without the written permission of ZOSI. The information in this publication is believed to be accurate in all respects. ZOSI assumes no responsibility for any consequences resulting from their use. As our products require continuous improvement, ZOSI reserves the right to modify product designs, specifications and prices without notice and without any obligation. All rights reserved, and ZOSI reserves the final interpretation right of this manual.



F920000Z3007930