

INSTRUCTION MANUAL/BEDIENUNGSANLEITUNG/NOTICE D'UTILISATION

Warning: Please ensure that you read this manual carefully before attempting to assemble or use your new product and retain this manual for future use.

Achtung: Lesen Sie die Bedienungsanleitung aufmerksam durch, bevor Sie Ihr neues Produkt zusammenbauen und bewahren Sie die Anleitung gut auf.

Avertissement: Veuillez lire ce mode d'emploi attentivement avant d'assembler ou d'utiliser votre nouveau produit, et placez-le dans un endroit sûr pour une utilisation ultérieure.

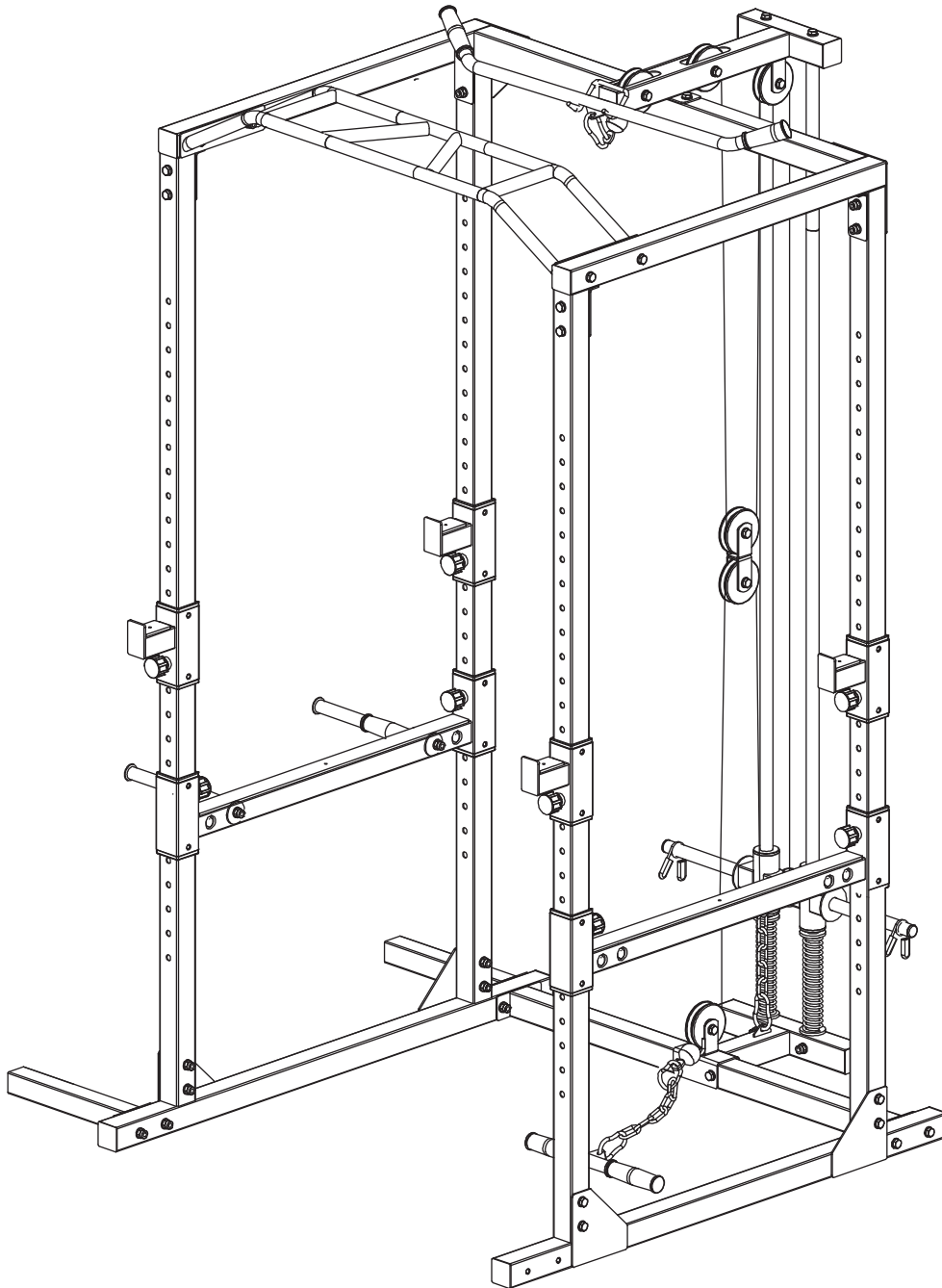

Cautions:

Safety

Before you undertake any programme of exercise that will increase cardiovascular activity please be sure to consult with your doctor. Frequent strenuous exercise should be approved by your doctor and proper use of your product is essential. Please read this manual carefully before commencing assembly of your product or starting to exercise.

- * Please keep all children away from exercise products when in use. Do not allow children to climb or play on them when they are not in use.
- * Keep fingers clear of moving parts
- * For your own safety, always ensure that there is at least 1 Meter of free space in all directions around your product while you are exercising.
- * Regularly check to see that all nuts, bolts and fittings are securely tightened. Periodically checking all moving parts for obvious signs of wear or damage.
- * Clean only with a damp cloth , do not use solvent cleaners.
- * Before use, always ensure that your product is positioned on a solid , flat surface.

If necessary, use a rubber mat underneath to reduce the possibility of slipping in use.

- * Always wear appropriate clothing and footwear such as training shoes when exercising. Do not wear loose-fitting clothing or jewellery that could become an entanglement hazard.
- * Use only under competent supervision.

approved user weight: max. 100 kg; loading capacity Rack: max. 150 kg;
additional loading capacity lat pulldown: max. 100 kg

Storage and Use

Your product is intended for use in clean dry conditions. You should avoid storage in excessively cold or damp places as this may lead to corrosion and other related problems that are outside our control.

ÜBERSETZUNG DER ORIGINALBETRIEBSANLEITUNG FÜR KÜNFTIGE VERWENDUNG AUFBEWAHREN



Vorsicht:

Sicherheit

Bevor Sie ein Übungsprogramm durchführen, welches das Herzkreislaufsystem belastet, konsultieren Sie Ihren Arzt. Regelmäßige anstrengende Übungen sollten durch den Arzt bestätigt sein und die richtige Anwendung Ihres Produktes ist sehr wichtig. Lesen Sie diese Anleitung aufmerksam, bevor Sie mit dem Zusammenbau beginnen und Ihre Übungen starten.

- * Stellen Sie sicher, dass sich keine Kinder in der Nähe aufhalten, während Sie das Übungsgerät nutzen. Achten Sie darauf, dass Kinder nicht mit dem Gerät spielen oder darauf herum klettern, wenn es nicht genutzt wird.
- * Halten Sie Ihre Finger stets von beweglichen Teilen fern.
- * Achten Sie zu Ihrer eigenen Sicherheit während Ihrer Übungen stets darauf, dass der Raum, im Umkreis von 1 Meter um Ihr Produkt herum, frei ist.
- * Überprüfen Sie regelmäßig den festen Sitz von Muttern, Bolzen und Fittings an Ihrem Produkt. Überprüfen Sie regelmäßig alle beweglichen Teile auf Verschleiß oder Beschädigungen.
- * Reinigen Sie das Produkt nur mit einem feuchten Lappen, niemals mit Reinigungsmitteln.
- * Nutzen Sie das Produkt nur auf festen, flachen Oberflächen. Falls notwendig, nutzen Sie eine dünne Gummiunterlage, um ein Verrutschen während der Übungen zu vermeiden.

* Tragen Sie bei den Übungen stets angemessene Kleidung, wie z.B. Trainingsschuhe. Tragen Sie keine weite Kleidung oder Schmuck, da sich diese verhaken und eine Gefahr darstellen können.

* Nutzung nur unter kompetenter Anweisung.

zugelassenes Benutzergewicht: max. 100 kg; Belastbarkeit Rack: max. 150 kg;

zusätzliche Belastbarkeit Latzug: max. 100 kg

Lagerung und Nutzung

Ihr Produkt ist für die Nutzung bei sauberen, trockenen Bedingungen bestimmt. Sie sollten eine Lagerung an extrem kalten oder feuchten Plätzen vermeiden, da dies zu Korrosion und anderen damit verbundenen Problemen führen kann, die sich unserer Kontrolle entziehen.

**TRADUCTION DU MODE D'EMPLOI ORIGINAL
A CONSERVER POUR UNE UTILISATION FUTURE**



Précautions :

Sécurité

Consultez un médecin avant de commencer un programme d'exercice qui augmente l'activité cardiovasculaire. Votre médecin doit approuver tout exercice intense fréquent, et une bonne utilisation du produit est essentielle. Veuillez lire ce mode d'emploi avec attention avant de commencer à assembler le produit ou à vous en servir.

* Tenez les enfants à distance des appareils de sport lorsque vous vous en servez. Ne permettez pas aux enfants de grimper sur les appareils lorsqu'ils ne sont pas utilisés.

* Gardez les doigts éloignés des pièces mobiles.

* Pour votre propre sécurité, assurez-vous toujours qu'il y ait au moins 1 mètre d'espace libre r. tout autour de l'appareil pendant que vous vous en servez.

* Vérifiez régulièrement si les écrous, les boulons et les fixations sont correctement serrés.

Vérifiez régulièrement l'absence de dommage ou d'usure des pièces mobiles.

* Nettoyez l'appareil seulement avec un chiffon humide, n'utilisez pas de nettoyeurs à base de solvants.

* Assurez-vous que l'appareil soit posé sur une surface plane et solide avant de vous en servir. Si nécessaire, mettez un tapis en caoutchouc sous l'appareil pour réduire le risque de glisser pendant l'utilisation.

* Portez toujours des vêtements et des chaussures adaptés (chaussures de sport) durant l'entraînement. Ne portez pas de vêtements amples ou des bijoux qui pourraient se prendre dans les parties mobiles de l'appareil.

* Utilisez l'appareil uniquement sous la supervision d'une personne compétente.











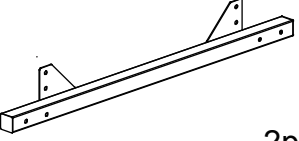

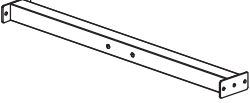
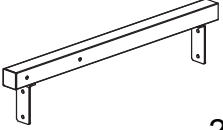
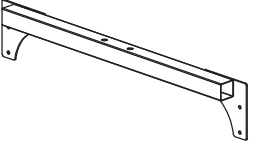
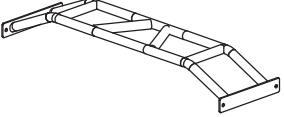
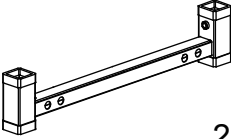
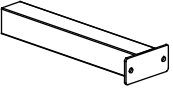
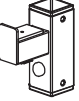
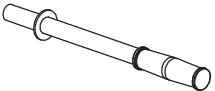

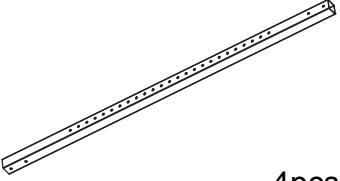

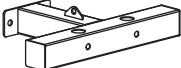



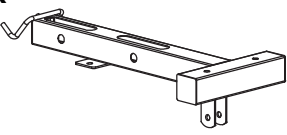

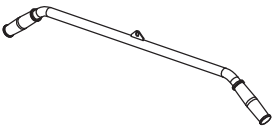

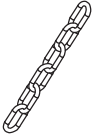

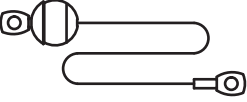
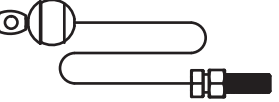

Poids maximal supporté: 100 kg; Capacité maximale du châssis ou du support: 150 kg;

Capacité lors d'exercices de "lat pulldown": 100 kg

Rangement et utilisation

Votre produit est prévu pour être utilisé au sec dans un endroit propre. Ne le rangez pas dans un endroit trop froid ou humide pour éviter qu'il ne rouille ou rencontre d'autres problèmes similaires hors de notre contrôle.

PARTS LIST/STÜCKLISTE/PARTS LIST/LISTA DE PIEZAS

<p>A</p>  <p>2pcs</p>	<p>B1</p>  <p>ϕ 30x10 2pcs</p>	<p>B2</p>  <p>ϕ 44x25 2pcs</p>	<p>C</p>  <p>1pc</p>	<p>D</p>  <p>2pcs</p>			
<p>E</p>  <p>1pc</p>	<p>F</p>  <p>1pc</p>	<p>G</p>  <p>2pcs</p>	<p>H</p>  <p>2pcs</p>				
<p>I</p>  <p>4pcs</p>	<p>J</p>  <p>2pcs</p>	<p>K</p>  <p>8pcs</p>	<p>L</p>  <p>13pcs</p>				
<p>M</p>  <p>4pcs</p>	<p>N</p>  <p>1pc</p>	<p>O</p>  <p>1pc</p>	<p>P</p>  <p>2pcs</p>	<p>Q1</p>  <p>2pcs</p>	<p>Q2</p>  <p>2pcs</p>		
<p>R</p>  <p>1pc</p>	<p>S</p>  <p>1pc</p>	<p>T</p>  <p>1pc</p>	<p>U</p>  <p>1pc</p>	<p>V</p>  <p>2pcs</p>	<p>W</p>  <p>5pcs</p>		
<p>X</p>  <p>1pc</p>	<p>Y</p>  <p>6pcs</p>	<p>Z</p>  <p>4pcs</p>	<p>Z1</p>  <p>2pcs</p>	<p>Z2</p>  <p>1pc</p>	<p>Z3</p>  <p>1pc</p>		
<p>1</p>  <p>M10x65 24pcs</p>	<p>2</p>  <p>M10*70 6pcs</p>	<p>3</p>  <p>M10 78pcs</p>	<p>4</p>  <p>M10 38pcs</p>	<p>5</p>  <p>M10x20 2pcs</p>	<p>6</p>  <p>M10x60 2pcs</p>	<p>7</p>  <p>M10x40 6pcs</p>	<p>8</p>  <p>M10x75 2pcs</p>

ASSEMBLY/MONTAGE/ASSEMBLAGE/MONTAJE

1

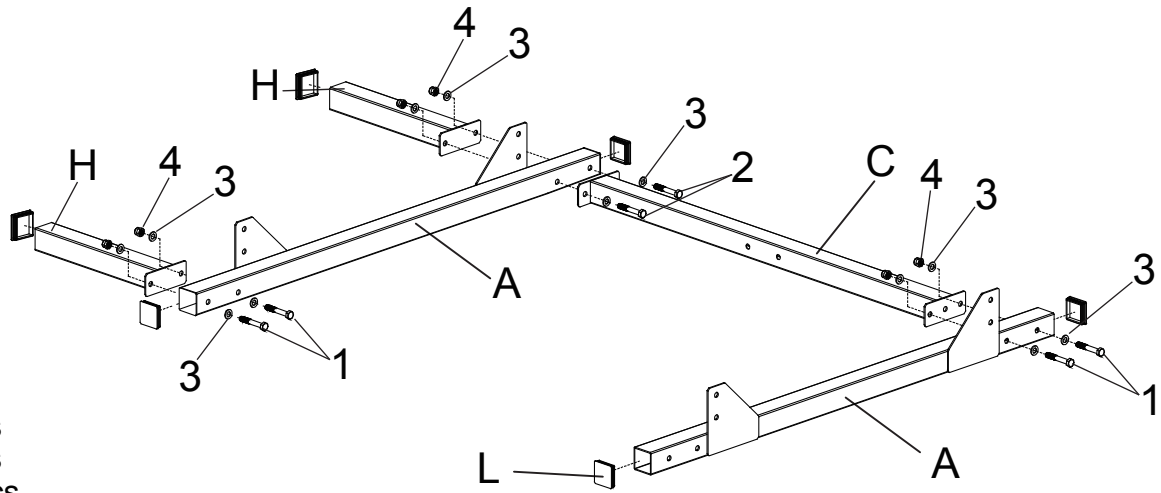

- 1:4pcs
- 2:2pcs
- 3:12pcs
- 4:6pcs

2

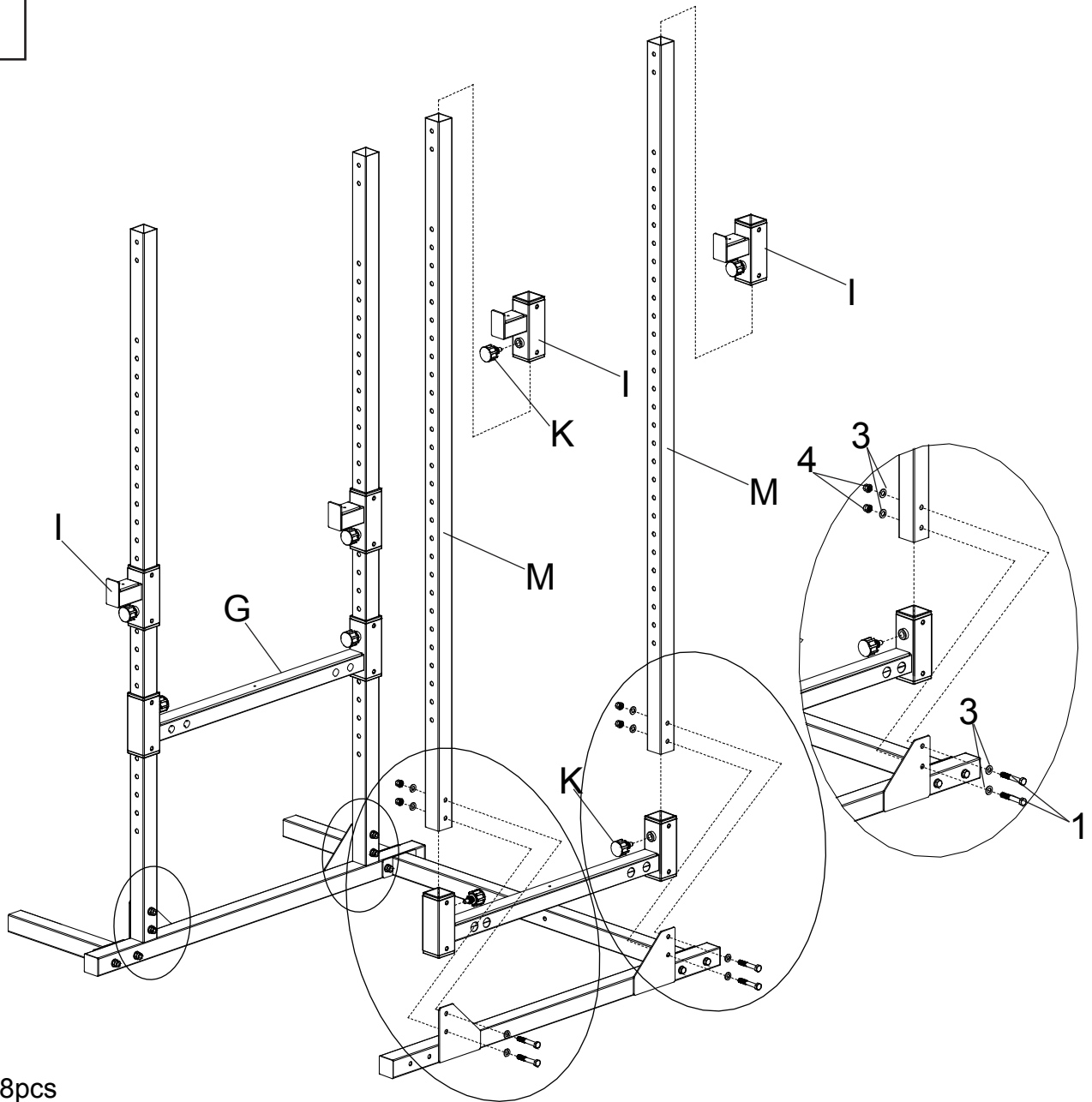

- 1:8pcs
- 3:16pcs
- 4:8pcs

3

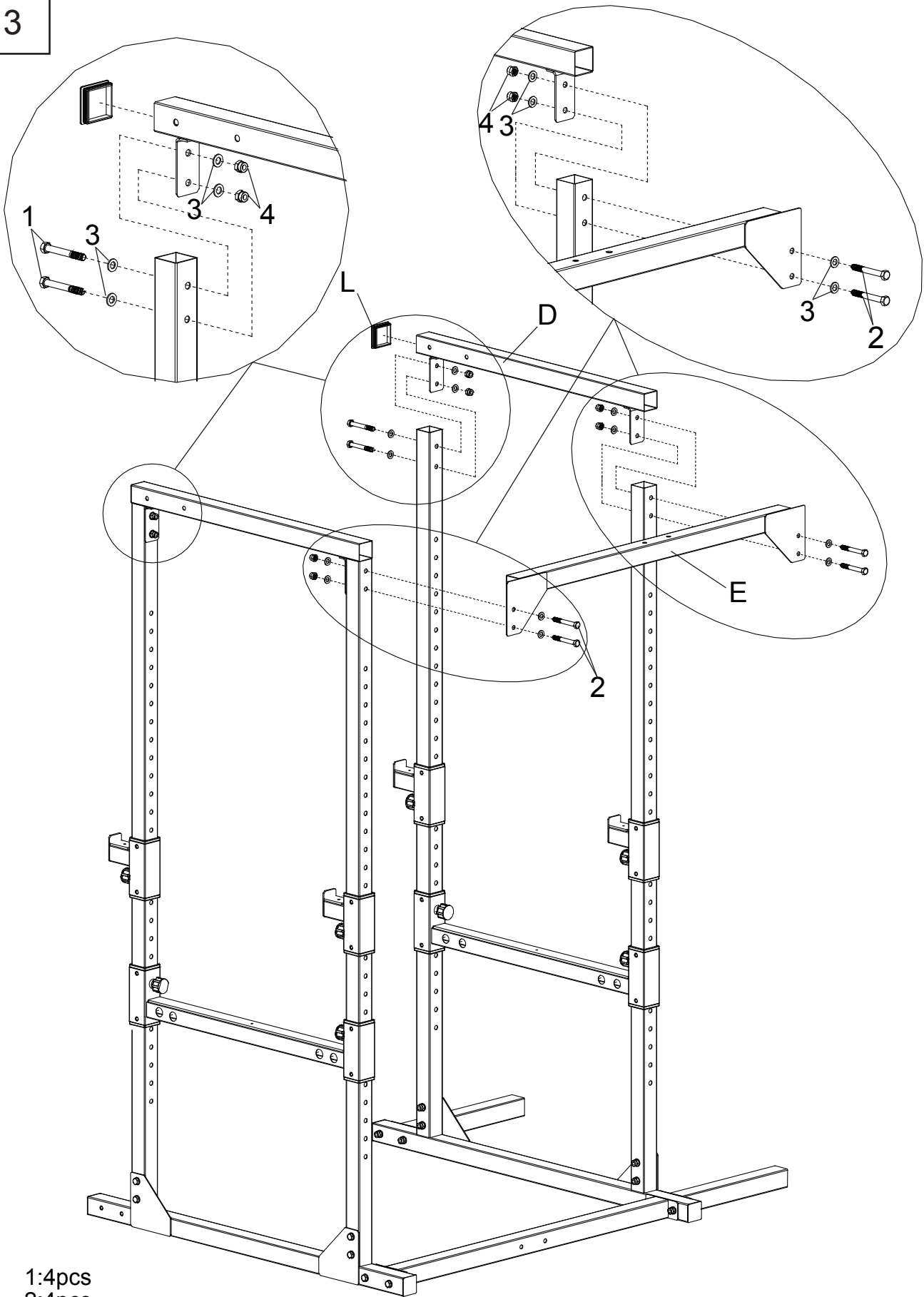

- 1:4pcs
- 2:4pcs
- 3:16pcs
- 4:8pcs

4

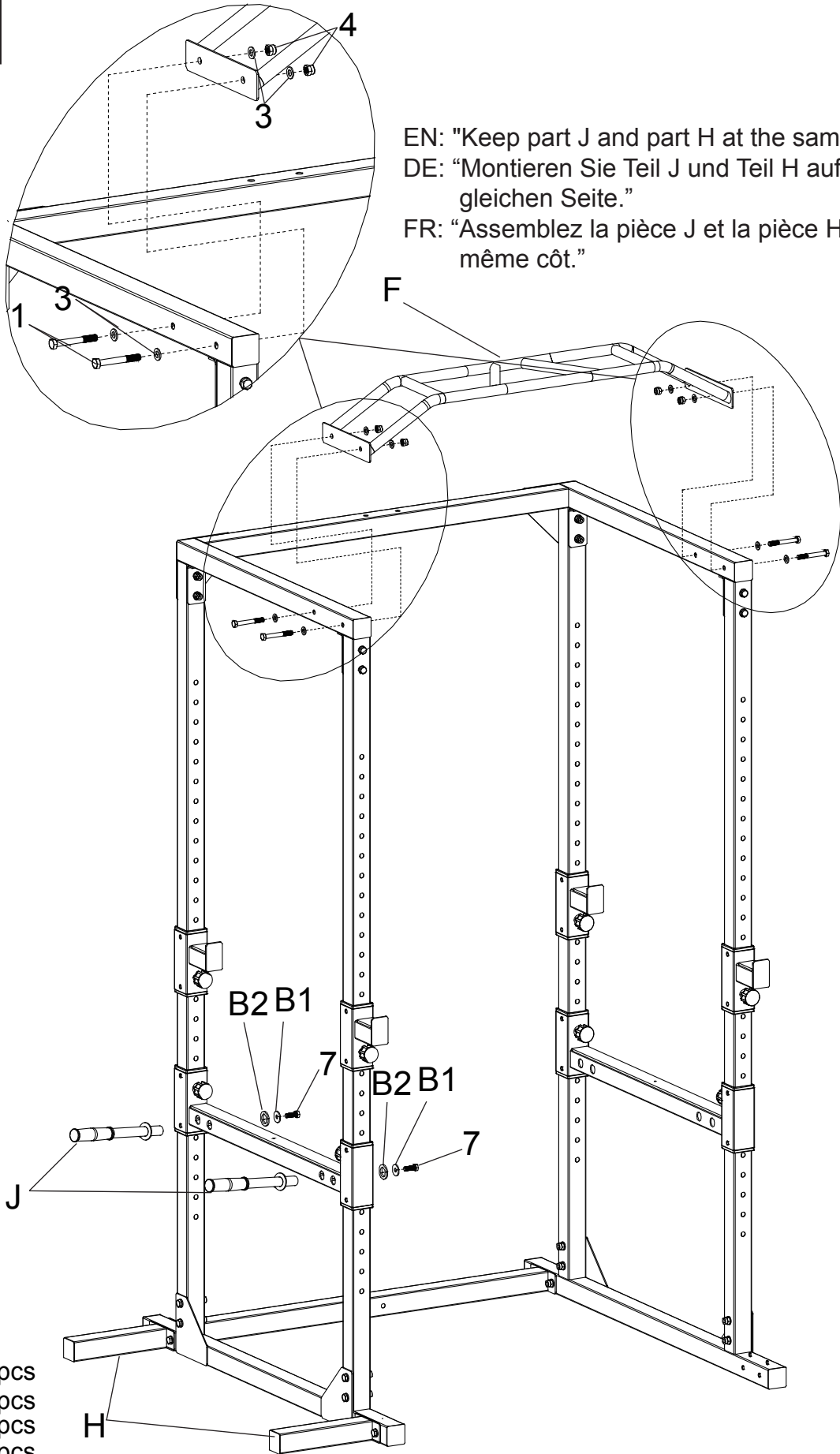

EN: "Keep part J and part H at the same side"

DE: "Montieren Sie Teil J und Teil H auf der gleichen Seite."

FR: "Assemblez la pièce J et la pièce H du même côté."

- 1:4pcs
- 3:8pcs
- 4:4pcs
- 7:2pcs
- B1:2pcs
- B2:2pcs

5

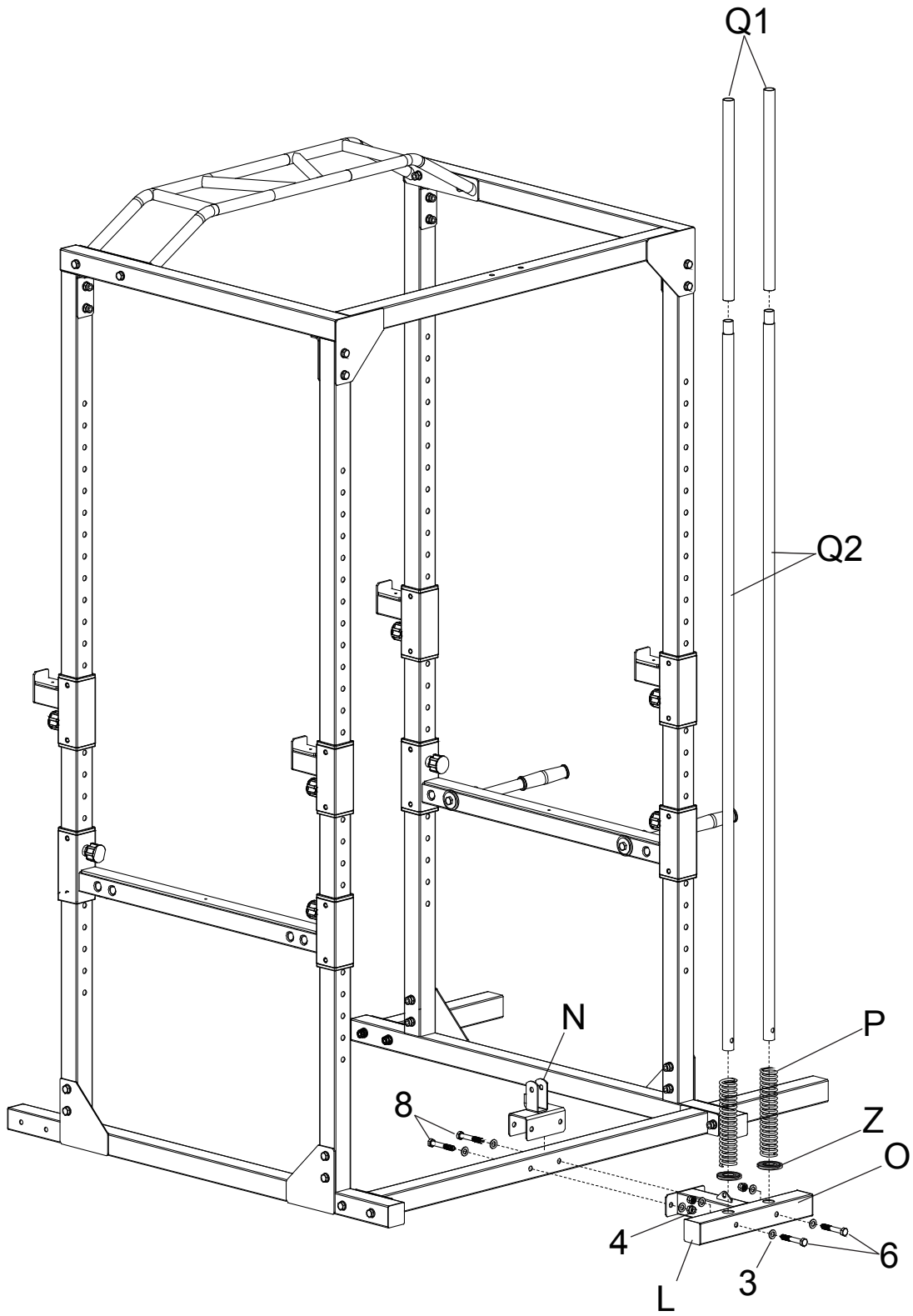

- 6:2pcs
- 8:2pcs
- 3:8pcs
- 4:4pcs

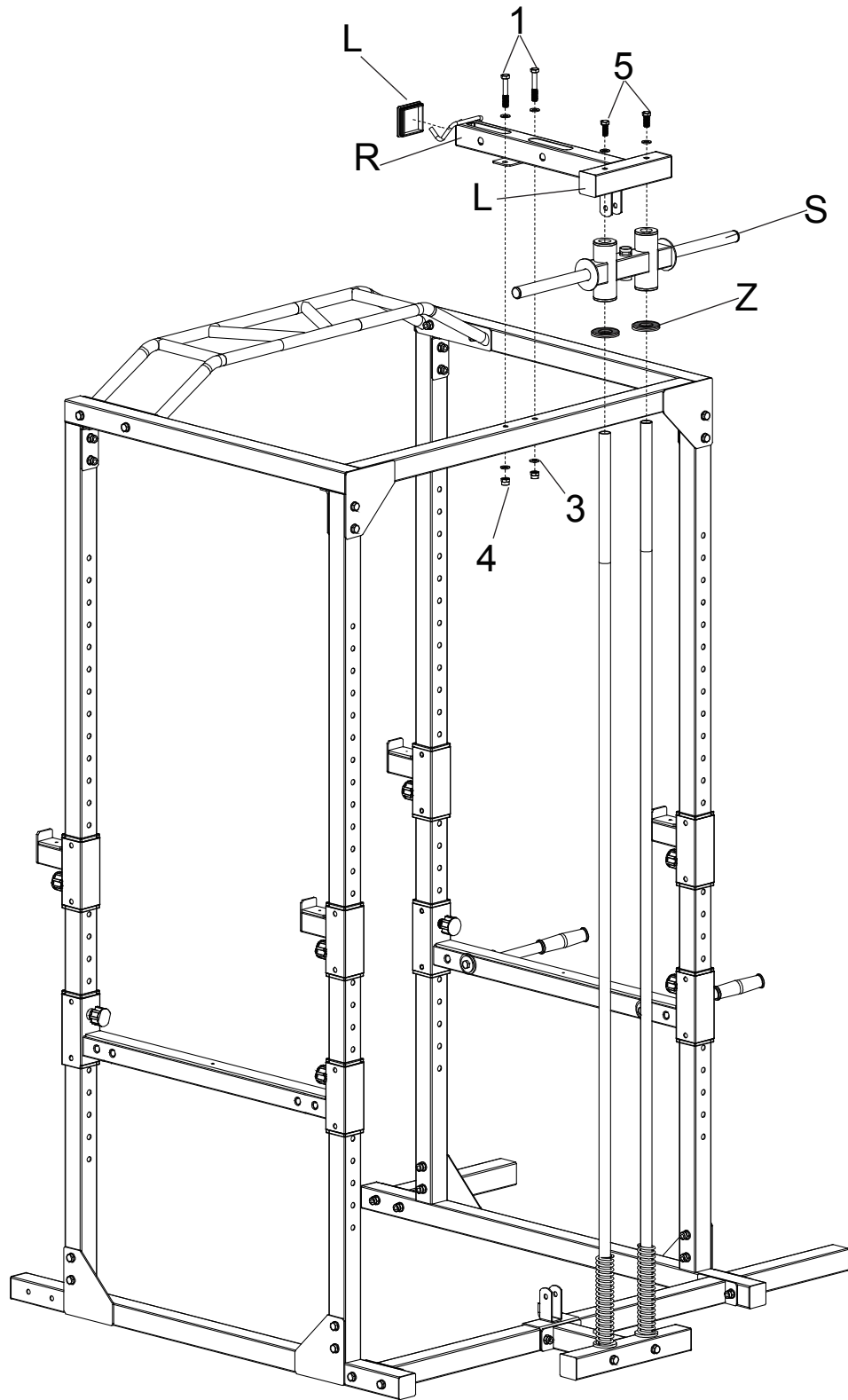

1:2pcs
5:2pcs
3:6pcs
4:2pcs

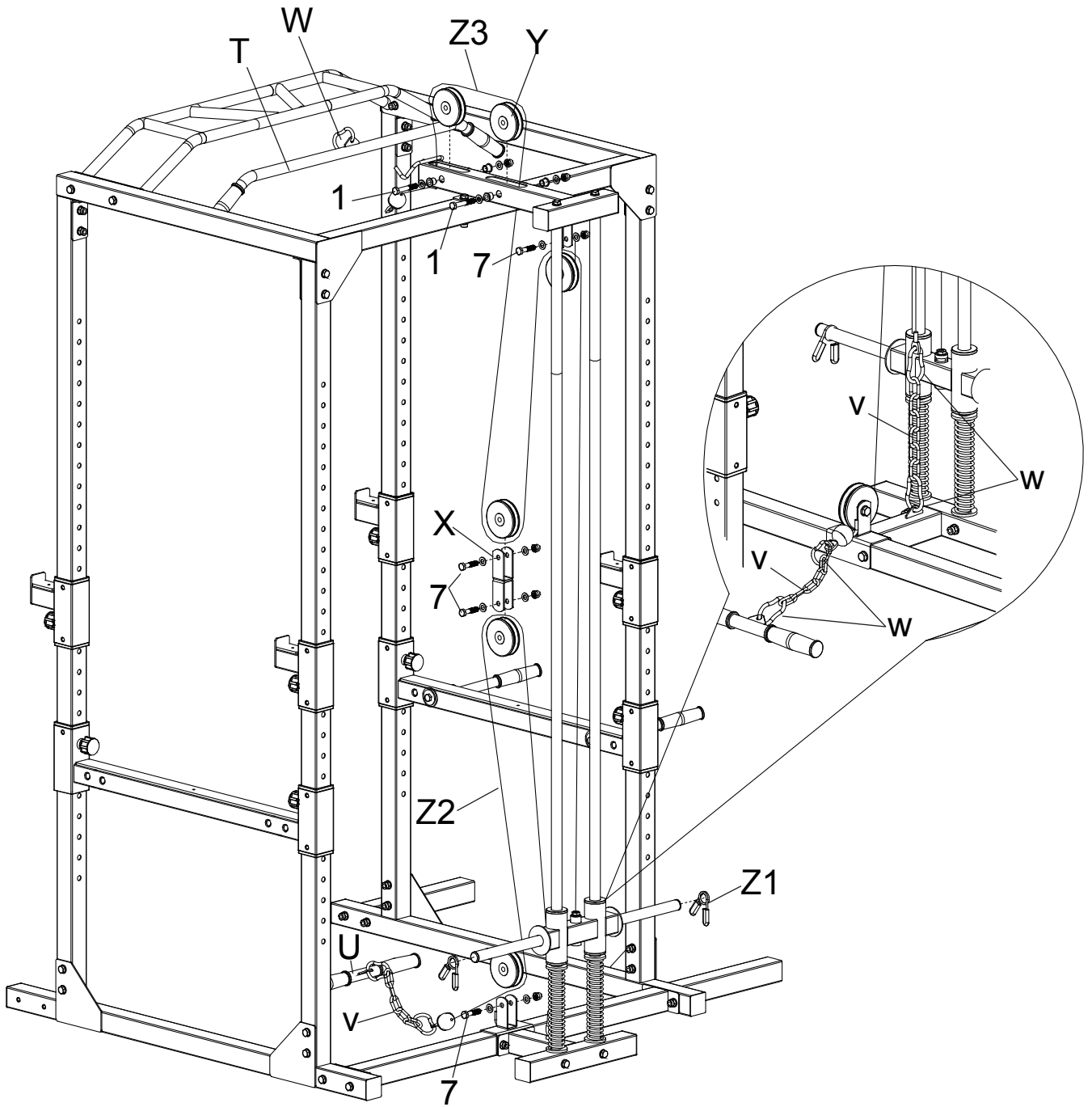

- 1:2pcs
- 7:4pcs
- 3:12pcs
- 4:6pcs

