

Notice

- (1) Please disconnect the power if not use the mirror for a long time.
- (2) Please put it in a dry place and away from damp or corrosive items.
- (3) Please do not disassemble or remodel mirror, and keep it away from sharp things.
- (4) Please do not use corrosive liquids to clean the mirror.
- (5) Please do not throw, hit or wipe the mirror roughly.
- (6) Please use a power adapter that meets the requirements of the product.
- (7) Please do not rotate the bulb.

Aviso :

- (1) Desconecte la alimentación si no usa el espejo durante mucho tiempo.
- (2) Colóquelo en un lugar seco y alejado de elementos húmedos o corrosivos.
- (3) No desmonte ni remodele el espejo y manténgalo alejado de objetos afilados.
- (4) No utilice líquidos corrosivos para limpiar el espejo.
- (5) No arroje, golpee ni limpie el espejo con brusquedad.
- (6) Utilice un adaptador de corriente que cumpla con los requisitos del producto.
- (7) No gire la bombilla.

Achtung

- (1) Bitte schalten Sie den Strom ab, wenn Sie den Spiegel für längere Zeit nicht benutzen.
- (2) Bitte stellen Sie ihn an einen trockenen Ort und weg von feuchten oder ätzenden Gegenständen.
- (3) Bitte nicht zerlegen oder umgestalten Spiegel, und halten Sie es weg von scharfen Gegenständen.
- (4) Bitte verwenden Sie keine ätzenden Flüssigkeiten zur Reinigung des Spiegels.
- (5) Bitte werfen, schlagen oder wischen Sie den Spiegel nicht grob.
- (6) Bitte verwenden Sie ein Netzteil, das den Anforderungen des Produkts entspricht.
- (7) Bitte drehen Sie die Glühbirne nicht.

Precauzioni

- (1) Si prega di scollegare l'alimentazione se non si utilizza lo specchio per lungo tempo.
- (2) Si prega di metterlo in un luogo asciutto e lontano da oggetti umidi o corrosivi.
- (3) Si prega di non smontare o rimodellare lo specchio e tenerlo lontano da oggetti appuntiti.
- (4) Si prega di non utilizzare liquidi corrosivi per pulire lo specchio.
- (5) Si prega di non lanciare, colpire o pulire lo specchio in modo brusco.
- (6) Utilizzare un adattatore di alimentazione che soddisfi i requisiti del prodotto.
- (7) Per favore, non ruotare la lampadina.

Précautions

- (1) Si le miroir n'est pas utilisé pendant une longue période, débranchez l'alimentation électrique.
- (2) Veuillez le mettre dans un endroit sec et à l'écart d'articles humides ou corrosifs.
- (3) Veuillez ne pas démonter ou modifier le miroir et tenir à l'écart des objets tranchants.
- (4) Veuillez ne pas utiliser de liquide corrosif pour nettoyer le miroir.
- (5) Veuillez ne pas jeter, frapper ou frottez pas le miroir grossièrement.
- (6) Veuillez utiliser un adaptateur de puissance conforme aux exigences du produit.
- (7) Veuillez ne tournez pas l'ampoule.

お知らせ

- (1) ミラーを長時間使用しない場合は、電源を切ってください。
- (2) 湿気や腐食性のあるものから遠ざけて、乾燥した場所に置いてください。
- (3) ミラーを分解したり、改造したり、鋭利なものから遠ざけてください。
- (4) ミラーのクリーニングには、腐食性の液体を使用しないでください。
- (5) ミラーを投げたり、叩いたり、乱暴に拭いたりしないでください。
- (6) 製品の要件を満たす電源アダプタを使用してください。
- (7) 電球を回転させないでください。

USER MANUAL

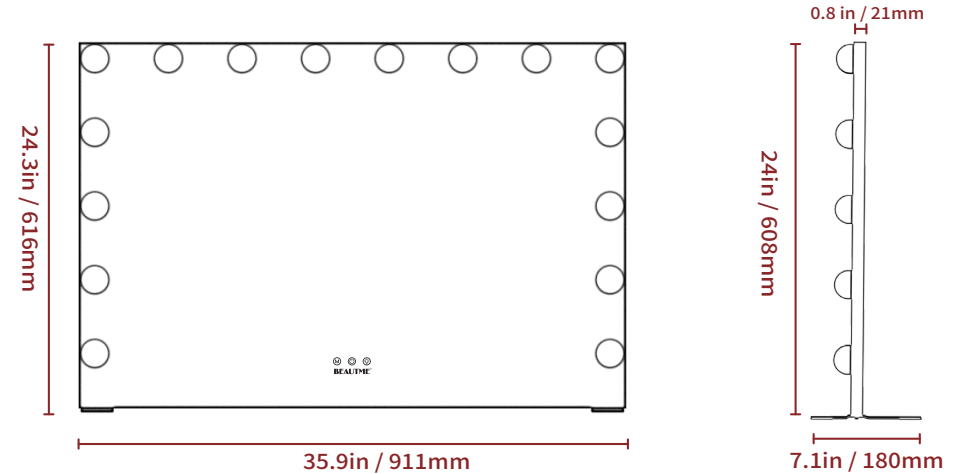

Product Information

Name	Vanity mirror with lights
Model	L637
Power	12W
Input	DC 12V 1A
Product Size	911×180×616mm (35.9×7.1×24.3 inches)
Frame Color	White / Silver / Black
Color Temperature	White Light 6500K, Natural Light 4800K, Warm Light 3200K
Material	Aluminium + Glass

Operating Instruction



Accessories

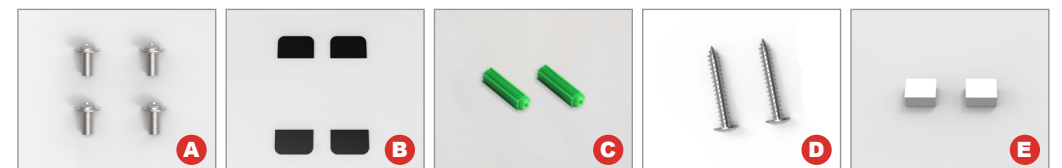

Installation Method

1.Desktop



Situation 1

2.Wall Mount



Situation 2

Situation 1

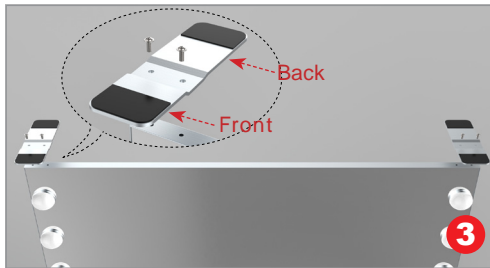
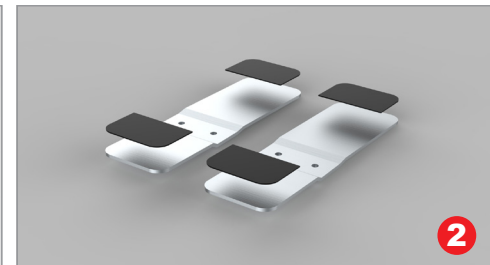
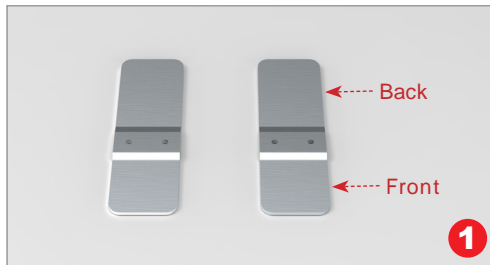

Situation 2

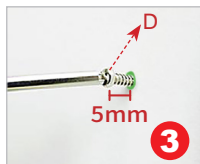
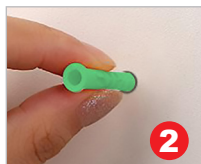

EN

- | | | | | | |
|----------|-------------------------------------|--|---|---|---------------------------------|
| 1 | ① Take out two stands | ② Attach the non-slip pad to the bottom of the stand | ③ Align the stand with the bottom of the mirror and screw it on | | |
| 2 | ① Hole drilling with electric drill | ② Insert the expansion tube into the hole | ③ Turn into the hole with screw D | ④ Put foam adhesive on the bottom sides of the back of the mirror | ⑤ Hang the mirror on the screws |

ES

- | | | | | | |
|----------|-------------------------------------|---|--|---|-------------------------------------|
| 1 | ① Sacar las dos bases del espejo | ② Fijar la almohadilla adhesiva al base | ③ Presionar el base contra la parte inferior del espejo y atornillarlo. | | |
| 2 | ① Perforación con taladro eléctrico | ② Inserte el tubo de expansión en el orificio | ③ Atornille en el agujero con el tornillo D , dejando un espacio de unos 5 mm | ④ Pega almohadillas de esponja a ambos lados de la parte posterior del espejo | ⑤ Cuelga el espejo en los tornillos |

DE

- | | | | | | |
|----------|--|---|---|---|---|
| 1 | ① Nehmen Sie zwei Ständer heraus | ② Befestigen Sie das Klebepad auf dem Ständer | ③ Drücken Sie die Halterung an die Unterseite des Spiegels und schrauben Sie sie an. | | |
| 2 | ① Bohren von Löchern mit elektrischer Bohrmaschine | ② Führen Sie das Expansionsrohr in das Loch ein | ③ Mit der Schraube D in das Loch schrauben, dabei einen Abstand von ca. 5 mm lassen. | ④ Schwamm pads auf beide Seiten der Spiegelrückseite kleben | ⑤ Hängen Sie den Spiegel an die Schrauben |

IT

- | | | | | | |
|----------|----------------------------------|---|---|--|-----------------------------------|
| 1 | ① Estrarre due cavalletti | ② Fissare il cuscinetto adesivo al supporto | ③ Premere la staffa sul fondo dello specchio e avitarla con le viti. | | |
| 2 | ① Foratura con trapano elettrico | ② Inserire il tubo di espansione nel foro | ③ Avvitare il foro con la vite D , lasciando uno spazio di circa 5 mm. | ④ Incollare i tamponi di spugna su entrambi i lati del retro dello specchio. | ⑤ Appendere lo specchio alle viti |

FR

- | | | | | | |
|----------|--|---|---|---|------------------------------------|
| 1 | ① Retirez les deux supports. | ② Fixez ces tampons adhésifs à ces supports. | ③ Appuyez sur les supports au bas du miroir et serrez - les avec des vis. | | |
| 2 | ① Percez avec une perceuse électrique. | ② Insérez les tubes d'expansion dans les trous. | ③ Vissez dans les trous avec les vis D , et laissez environ 5 mm | ④ Collez un tampon d'éponge des deux côtés à l'arrière du miroir. | ⑤ Accrochez le miroir sur ces vis. |

日

- | | | | | | |
|----------|----------------|--------------------|--------------------------------------|-------------------------|--------------|
| 1 | ① 2つのスタンドを取り出す | ② 粘着パッドをスタンドに貼り付ける | ③ ブラケットをミラーの底面に押し付け、ネジで固定する | | |
| 2 | ① 電気ドリルによる穴あけ | ② 拡張チューブを穴に差し込む | ③ ネジ D で 5mm 程度の隙間を空けてねじ込みます。 | ④ 鏡の裏側の両面にスポンジパッドを貼り付ける | ⑤ ミラーをネジに掛ける |