

HFD18983CI
HFD18983CBI

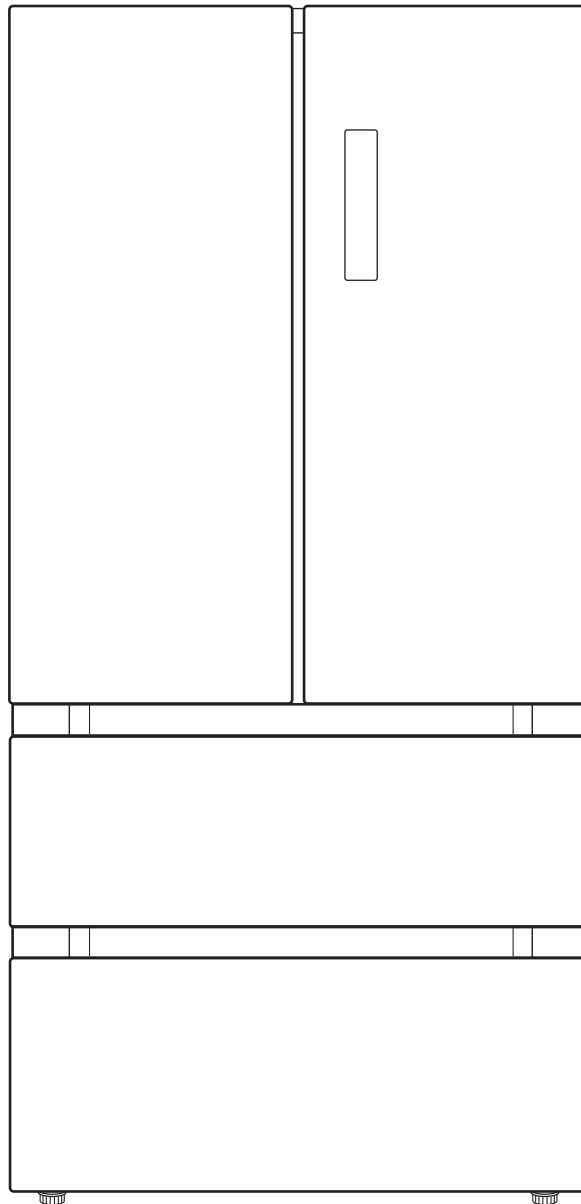

hanseatic

Gebrauchsanleitung

FrenchDoor Kühl-Gefrierkombination

Anleitung/Version:
2301-00143_DE_20250325
Bestell-Nr.:
45321205, 64934914
Nachdruck, auch auszugs-
weise, nicht gestattet!

Inhaltsverzeichnis

Begriffs- und Symbolerklärung, Definitionen	DE-3	Pflege und Wartung	DE-29
Begriffserklärung	DE-3	Türdichtungen kontrollieren und reinigen	DE-29
Symbolerklärung	DE-3	Außenwände reinigen	DE-29
Definitionen	DE-3	Rückseite reinigen	DE-29
Sicherheit	DE-4	Abtauen und Gefrierbereich reinigen	DE-30
Bestimmungsgemäßer Gebrauch . .	DE-4	Kühlbereich reinigen	DE-30
Sicherheitshinweise	DE-4	Innenraumbeleuchtung	DE-31
Lieferung	DE-11	Fehlersuchtafel	DE-32
Lieferumfang	DE-11	Service	DE-34
Erstinbetriebnahme	DE-11	Beratung, Reklamation und Bestellung	DE-34
Inbetriebnahme	DE-12	Reparaturen und Ersatzteile	DE-34
Bevor Sie beginnen	DE-12	Abfallvermeidung, Rücknahme und Entsorgung	DE-35
Transportieren und Auspacken . . .	DE-13	Abfallvermeidung	DE-35
Gerätemaße und Mindestabstände	DE-14	Kostenlose Altgeräte-Rücknahme .	DE-35
Gerät aufstellen und ausrichten . .	DE-15	Entsorgung	DE-35
Gerätetüren ausrichten	DE-15	Verpackung	DE-36
Grundreinigung	DE-16	Anhang	DE-37
Gerät anschließen	DE-16	Produktdatenblatt nach VO (EU) Nr. 2019/2016	DE-37
Geräteteile/Bedienelemente	DE-17	Technische Daten	DE-37
Anzeige- und Bedienfeld	DE-18		
Bedienung	DE-19		
Gerät ein- und ausschalten	DE-19		
Standby-Funktion	DE-19		
Einstellungen ändern	DE-19		
Türalarm	DE-20		
Obst- und Gemüseschublade, Glas- und Türablagen herausnehmen	DE-20		
Gefrierschublade entnehmen	DE-21		
Lebensmittel kühlen	DE-22		
Qualität erhalten	DE-22		
Kühlbereich bestücken	DE-22		
Lebensmittel einfrieren/ Tiefkühlkost lagern	DE-24		
Lebensmittel einfrieren	DE-24		
Gefriervermögen	DE-25		
Tiefkühlkost lagern	DE-26		
Lebensmittel auftauen	DE-26		
Eiswürfel herstellen	DE-27		



Das Typschild finden Sie im Inneren Ihres Geräts.



Informationen zum Aufstellen und zur Erstinbetriebnahme finden Sie ab Seite DE-12.

Begriffs- und Symbolerklärung, Definitionen



Bevor Sie das Gerät benutzen, lesen Sie bitte zuerst die Sicherheitshinweise und die Gebrauchsanleitung aufmerksam durch. Nur so können Sie alle Funktionen sicher und zuverlässig nutzen.

Beachten Sie unbedingt auch die nationalen Vorschriften in Ihrem Land, die zusätzlich zu den in dieser Anleitung genannten Vorschriften gültig sind.

Bewahren Sie alle Sicherheitshinweise und Anweisungen für die Zukunft auf. Geben Sie alle Sicherheitshinweise und Anweisungen an den nachfolgenden Verwender des Produkts weiter.

Begriffserklärung

Folgende Signalbegriffe finden Sie in dieser Gebrauchsanleitung.

WARNUNG

Dieser Signalbegriff bezeichnet eine Gefährdung mit einem mittleren Risikograd, die, wenn sie nicht vermieden wird, den Tod oder eine schwere Verletzung zur Folge haben kann.

VORSICHT

Dieser Signalbegriff bezeichnet eine Gefährdung mit einem niedrigen Risikograd, die, wenn sie nicht vermieden wird, eine geringfügige oder mäßige Verletzung zur Folge haben kann.

HINWEIS

Dieser Signalbegriff warnt vor möglichen Sachschäden.

Symbolerklärung

Folgende Symbole finden Sie in dieser Gebrauchsanleitung bzw. auf dem Gerät.



Dieses Symbol verweist auf nützliche Zusatzinformationen.



Vorsicht: Brandgefahr/entflammbare Materialien!



„4 Sterne“-Symbol: Gefrierbereich mit -18 °C oder kälter

Definitionen

„Lebensmittel“ bezeichnet Nahrungsmittel, Zutaten und Getränke einschließlich Wein sowie andere hauptsächlich für den Verzehr bestimmte Dinge, die einer Kühlung bei bestimmten Temperaturen bedürfen.

„Gefriergut“ bezeichnet frische, zimmerwarme Lebensmittel, die möglichst schnell – am besten „schockartig“ – bis in den Kern durchgefroren werden sollen.

„Tiefkühlkost“ bezeichnet Lebensmittel, die bereits tiefgefroren sind und bei denen darauf zu achten ist, die Kühlkette nicht zu unterbrechen.

Sicherheit

Bestimmungsgemäßer Gebrauch

Das Gerät dient zum

- Kühlen frischer Lebensmittel,
- Einlagern handelsüblicher Tiefkühlkost,
- Tiefkühlen frischer, zimmerwarmer Lebensmittel,

Dieses Gerät ist für die Verwendung bei Umgebungstemperaturen von +10 °C bis +43 °C bestimmt.

Das Gerät ist für den Gebrauch im privaten Haushalt konzipiert und nicht für eine gewerbliche Nutzung oder Mehrfachnutzung ausgelegt (z. B.: Verwendung durch mehrere Parteien in einem Mehrfamilienhaus).

Das Gerät ist nicht geeignet zur Aufbewahrung von Blutkonserven, medizinischen Produkten, Laborproben etc.

Dieses Kühlgerät ist nicht für die Verwendung als Einbaugerät bestimmt.

Innenraumbeleuchtung ausschließlich zur Beleuchtung des Geräteinneren verwenden. Sie ist nicht zur Beleuchtung eines Raumes geeignet.

Personen, die aufgrund ihrer physischen, sensorischen oder geistigen Fähigkeiten oder Unkenntnis nicht in der Lage sind, das Gerät sicher zu bedienen, müssen bei der Benutzung beaufsichtigt werden.

Nehmen Sie keine technischen Veränderungen am Gerät vor.

Wenn die Netzanschlussleitung dieses Gerätes beschädigt wird, muss sie durch den Hersteller oder seinen Kundendienst oder eine ähnlich qualifizierte Person ersetzt werden, um Gefährdungen zu vermeiden.

Verwenden Sie das Gerät ausschließlich wie in dieser Gebrauchsanleitung beschrieben. Jede andere Verwendung gilt als nicht bestimmungsgemäß und kann zu Sachschäden oder sogar zu Personenschäden führen. Der Hersteller übernimmt keine Haftung für Schäden, die durch nicht bestimmungsgemäßen Gebrauch entstanden sind.

Sicherheitshinweise

In diesem Kapitel finden Sie allgemeine Sicherheitshinweise, die Sie zu Ihrem eigenen Schutz und zum Schutz Dritter stets beachten müssen. Beachten Sie auch die Warnhinweise in den einzelnen Kapiteln zu Bedienung, Inbetriebnahme etc.

Risiken für Kinder und bestimmte Personengruppen

WARNUNG

Erstickungsgefahr für Kinder!

Kinder können sich in der Verpackungsfolie verfangen oder Kleinteile verschlucken und ersticken.

- Kinder nicht mit der Verpackungsfolie spielen lassen.
- Kinder daran hindern, Kleinteile vom Gerät abzuziehen und in den Mund zu stecken.
- Bei der Entsorgung des Gerätes darauf achten, dass Kinder nicht im Gerät ersticken können (z. B. Kühl- und Gefrierschubladen nicht herausnehmen, Gerätetür/Deckel abschrauben).

VORSICHT

Verletzungsgefahr!

Kinder und bestimmte Personengruppen unterliegen einem erhöhten Risiko, sich beim Umgang mit dem Gerät zu verletzen.

- Dieses Gerät kann von Kindern ab 8 Jahren und darüber sowie von Personen mit verringerten physischen, sensorischen oder mentalen Fähigkeiten oder Mangel an Erfahrung und Wissen benutzt werden, wenn sie beaufsichtigt oder bezüglich des

sicheren Gebrauchs des Gerätes unterwiesen wurden und die daraus resultierenden Gefahren verstehen.

- Kinder von 3 bis 8 Jahre dürfen das Kühl-/Gefriergerät be- und entladen.
- Kinder dürfen nicht mit dem Gerät spielen.
- Reinigung und Benutzer-Wartung dürfen nicht von Kindern ohne Beaufsichtigung durchgeführt werden.

Risiken im Umgang mit elektrischen Haushaltsgeräten

WARNUNG

Stromschlaggefahr!

Das Berühren unter Spannung stehender Teile kann zu schweren Verletzungen oder zum Tod führen.

- Gerät nur in Innenräumen verwenden. Nicht in Feuchträumen oder im Regen betreiben.
- Gerät nicht in Betrieb nehmen oder weiterbetreiben, wenn es
 - sichtbare Schäden aufweist, z. B. die Anschlussleitung defekt ist,
 - Rauch entwickelt oder verbrannt riecht,
 - ungewohnte Geräusche von sich gibt.

In einem solchen Fall Netzstecker aus der Steckdose ziehen bzw. Sicherung herausrauben/ausschalten und unseren Service kontaktieren (siehe „Service“ auf Seite DE-34).

- Das Gerät entspricht der Schutzklasse I und darf nur an eine Steckdose mit ordnungsgemäß installiertem Schutzleiter angeschlossen werden. Beim Anschließen darauf achten, dass die richtige Spannung anliegt.

Nähere Informationen hierzu finden Sie auf dem Typschild.

- Die vollständige Trennung vom Stromnetz erfolgt bei diesem Gerät nur durch Ziehen des Netzsteckers aus der Steckdose. Gerät daher nur an eine gut zugängliche Steckdose anschließen, damit es im Störfall schnell vom Stromnetz getrennt werden kann.
- Falls der Netzstecker nach dem Anschluss nicht mehr zugänglich ist, muss eine allpolige Trennvorrichtung gemäß Überspannungskategorie III in der Hausinstallation mit mindestens 3 mm Kontaktabstand vorgeschaltet sein; ziehen Sie gegebenenfalls eine Fachkraft zurate (siehe „Service“ auf Seite DE-34).
- Bei der Aufstellung des Gerätes ist sicherzustellen, dass die Netzanschlussleitung nicht eingeklemmt oder beschädigt wird. Netzanschlussleitung nicht knicken und nicht über scharfe Kanten legen.
- Ortsveränderliche Mehrfachsteckdosen oder Netzteile nicht an der Rückseite der Geräte platzieren.
- Netzanschlussleitung von offenem Feuer und heißen Flächen fernhalten.
- Immer am Netzstecker selbst, nicht am Kabel anfassen.
- Netzstecker niemals mit feuchten Händen anfassen.
- Netzanschlussleitung und -stecker nie in Wasser oder andere Flüssigkeiten tauchen.

- Wenn die Netzanschlussleitung dieses Gerätes beschädigt wird, muss sie durch den Hersteller oder seinen Kundendienst oder eine ähnlich qualifizierte Person ersetzt werden, um Gefährdungen zu vermeiden.
- Wenn eigenständige oder unsachgemäße Reparaturen am Gerät vorgenommen werden, können Sach- und Personenschäden entstehen und die Haftungs- und Garantieansprüche verfallen. Niemals versuchen, das Gerät selbst zu reparieren.
- Eingriffe und Reparaturen am Gerät dürfen ausschließlich autorisierte Fachkräfte vornehmen. Wenden Sie sich im Bedarfsfall an unseren Service (siehe „Service“ auf Seite DE-34).
- Bei Reparaturen dürfen ausschließlich Teile verwendet werden, die den ursprünglichen Gerätedaten entsprechen.
- Im Fehlerfall sowie vor umfangreichen Reinigungsarbeiten den Netzstecker aus der Steckdose ziehen bzw. die Sicherung ausschalten/herausdrehen.
- Keine Gegenstände in oder durch die Gehäuseöffnungen stecken und sicherstellen, dass auch Kinder keine Gegenstände einstecken können.
- Abdeckungen von der Innenraumbeleuchtung nicht entfernen. Nicht versuchen, die Innenraumbeleuchtung auszutauschen. Wenden Sie sich im Bedarfsfall an unseren Service (siehe „Service“ auf Seite DE-34).
- Gerät regelmäßig auf Schäden prüfen.

Brandgefahr!

Unsachgemäßer Umgang mit dem Gerät kann zu einem Brand, zu Verletzungen und zu Sachschäden führen.

- Der Anschluss an eine Zeitschaltuhr oder ein separates Fernwirkssystem zur Fernüberwachung und -steuerung ist unzulässig.
- Ortsveränderliche Mehrfachsteckdosen oder Netzteile nicht an der Rückseite der Geräte platzieren.

Risiken im Umgang mit Kältemitteln

WARNUNG

Brand- und Explosionsgefahr!

Im Kältemittelkreislauf Ihres Gerätes befindet sich das umweltfreundliche, aber brennbare und als Gas-Luft-Gemisch explosionsfähige Kältemittel R600a (Isobutan).

- Zum Beschleunigen des Abtauvorgangs keine anderen mechanischen Einrichtungen oder sonstigen Mittel als die vom Hersteller empfohlenen benutzen.
- Mechanische Eingriffe in das Kältesystem sind nur autorisierten Fachkräften erlaubt.
- Den Kältemittelkreislauf nicht beschädigen, z. B. durch Aufstechen der Kältemittelkanäle des Verdampfers mit scharfen Gegenständen, Abknicken von Rohrleitungen, Aufschneiden der Isolierung.
- Darauf achten, dass an einem Kühlgerät bis zur fachgerechten Entsorgung keine Kühlrippen oder Rohre beschädigt werden.

- Damit im Fall einer Leckage des Kältemittelkreislaufs kein zündfähiges Gas-Luft-Gemisch entstehen kann, muss der Aufstellraum laut Norm EN 378 eine Mindestgröße von 1 m³ je 8 g Kältemittel haben. Die Menge des Kältemittels in Ihrem Gerät finden Sie auf dem Typschild.
- Um Funkenbildung zu verhindern, bei einem Gasleck nicht den Netzstecker ziehen.
- Elektro-Altgeräte an einer zugelassenen Sammel- oder Rücknahmestelle abgeben.
- Nur Originalzubehöerteile verwenden.

Gesundheitsgefahr!

Herausspritzendes Kältemittel kann zu Augenschäden führen.

- Sollten Augen oder Schleimhäute mit Kühlmittel in Kontakt kommen, sofort die Augen unter klarem Wasser spülen und einen Arzt rufen.

Kältemitteldämpfe können in hohen Konzentrationen Schwindelgefühl, Kopfschmerzen, Übelkeit oder Ersticken verursachen.

- Kältemitteldämpfe nicht einatmen.
- Sollte Kältemittel austreten, Raum unverzüglich lüften.

Risiken durch chemische Stoffe

VORSICHT

Explosionsgefahr!

Unsachgemäßer Umgang mit chemischen Stoffen kann zu Explosionen führen.

- In diesem Gerät keine explosionsfähigen Stoffe, wie zum Beispiel Aerosolbehälter mit brennbarem Treibgas, lagern, da sie zündfähige Gas-Luft-Gemische bilden können.
- Zum Abtauen auf keinen Fall Abtausprays verwenden. Sie können explosive Gase bilden.

Brand- und Gesundheitsgefahr!

Die Wärmedämmung und der Innenbehälter sind kratz- und hitzeempfindlich oder können schmelzen oder in Brand geraten.

Kunststoffe, wie sie in der Wärmedämmung verbaut sind, können, wenn sie schmelzen oder in Brand geraten, giftige Dämpfe freisetzen.

- Keine elektrischen Heizgeräte, Messer oder Geräte mit offener Flamme, z. B. Kerzen, verwenden.
- Keine elektrischen Geräte innerhalb des Kühlfachs betreiben, die nicht der vom Hersteller empfohlenen Bauart entsprechen.
- Gerät von offenem Feuer und heißen Flächen fernhalten.

Risiken im Umgang mit Kühl- Gefrier-Kombinationen

WARNUNG

Brandgefahr!

Unsachgemäßer Umgang mit dem Gerät kann zu einem Brand und zu Sachschäden führen.

- Belüftungsöffnungen im Gerätegehäuse oder im Einbaugehäuse nicht verschließen.

VORSICHT

Gesundheitsgefahr!

Verunreinigte Lebensmittel können gesundheitliche Schäden verursachen.

- Wenn die Tür für eine längere Zeit geöffnet wird, kann es zu einem erheblichen Temperaturanstieg in den Fächern des Gerätes kommen.
- Die Flächen, die mit Lebensmitteln und zugänglichen Ablaufsystemen in Berührung kommen können, regelmäßig reinigen.
- Rohes Fleisch und Fisch in geeigneten Behältern im Kühlschrank so aufbewahren, dass es andere Lebensmittel nicht berührt oder auf diese tropft.
- Zwei-Sterne-Gefrierfächer sind für die Aufbewahrung von bereits eingefrorenen Lebensmitteln und die Aufbewahrung oder Zubereitung von Speiseeis oder Eiswürfeln geeignet.
- Ein-, Zwei- und Drei-Sterne-Fächer sind nicht für das Einfrieren von frischen Lebensmitteln geeignet.
- Wenn das Kühl-/Gefriergerät längere Zeit leer steht, das Gerät ausschalten, abtauen, reinigen und die Tür offen

lassen, um Schimmelbildung zu vermeiden.

- Zur Bereitung von Eiswürfeln nur Trinkwasser verwenden.

Das Gerät arbeitet eventuell nicht einwandfrei, wenn die Umgebungstemperatur über längere Zeit den vorgeschriebenen Temperaturbereich über- oder unterschreitet. Es kann dann zu einem Temperaturanstieg im Geräteinneren kommen.

- Immer die vorgeschriebene Umgebungstemperatur einhalten (siehe „Bestimmungsgemäßer Gebrauch“ auf Seite DE-4).

Durch falsche Handhabung, unzureichende Kühlung oder Überlagerung können die eingelagerten Lebensmittel verderben. Bei Verzehr besteht die Gefahr einer Lebensmittelvergiftung!

- Stern-Einstufungen im Gefrierbereich sowie die daraus resultierenden Lagerzeiten für Tiefkühlprodukte beachten.
- Beachten, dass sich die Lagerzeit des Gefrierguts aufgrund eines Temperaturanstiegs im Geräteinneren verkürzen kann (Abtauen, Reinigen oder Stromausfall).
- Bei einem Stromausfall bleibt das Gefriergut noch einige Zeit ausreichend gekühlt (siehe „Lagerzeit im Störfall“ auf dem Typschild des Geräts). Bei längerem Stromausfall oder einer Störung am Gerät das eingelagerte Gefriergut aus dem Gerät nehmen und in einem ausreichend kühlen Raum oder einem anderen Kühlgerät einlagern.

- Nach einer Störung überprüfen, ob die eingelagerten Lebensmittel noch genießbar sind. Auf- oder angetaute Lebensmittel nicht wieder einfrieren, sondern sofort verbrauchen.

Verletzungsgefahr durch Gefriergut!
 Unsachgemäßer Umgang mit dem Gerät kann zu Verletzungen führen. Es besteht Verbrennungsgefahr durch Tieftemperaturen.

- Die Lebensmittel und die Innenwände des Gefrierbereichs haben eine sehr tiefe Temperatur. Nie mit nassen Händen berühren. Dies kann zu Hautverletzungen führen. Auch bei trockener Haut sind Hautschäden möglich.
- Eiswürfel oder Eis am Stiel vor dem Verzehr etwas antauen lassen, nicht direkt aus dem Gefrierbereich in den Mund nehmen.

Verletzungsgefahr!
 Durch die sehr tiefe Temperatur des Gefriergutes können Hände, Lippen oder Zunge festfrieren.

- Eiswürfel, zerstoßenes Eis oder Eis am Stiel nicht direkt aus dem Gefrierbereich in den Mund nehmen.
- Berühren Sie Gefriergut und die Innenwände des Gefrierbereichs nicht mit nassen Händen.

HINWEIS

Brandgefahr!
 Unsachgemäßer Umgang mit dem Gerät kann zu einem Brand und zu Sachschäden führen.

- Gerät nur an eine ordnungsgemäß installierte Schutzkontakt-Steckdose anschließen.
- Der Anschluss an eine Steckdosenleiste oder eine Mehrfachsteckdose ist unzulässig.
- Gerät nicht direkt an die Wand stellen und die Mindestabstände einhalten (siehe „Inbetriebnahme“ auf Seite DE-12).

Gefahr von Sachschäden!

Unsachgemäßer Umgang mit dem Gerät kann zu Sachschäden führen.

- Keine Glas- oder Metallgefäße mit Wasser, Limonade, Bier etc. einlagern. Wasser dehnt sich im gefrorenen Zustand aus und kann den Behälter sprengen.
- Zum Beschleunigen des Abtauvorgangs keine anderen mechanischen Einrichtungen oder sonstigen Mittel als die vom Hersteller empfohlenen benutzen.

Beschädigungsgefahren

HINWEIS

Gefahr von Sachschäden!

Wenn das Kühlgerät liegend transportiert wurde, kann Schmiermittel aus dem Kompressor in den Kühlkreislauf gelangt sein.

- Das Kühlgerät möglichst nur aufrecht stehend transportieren.
- Vor Inbetriebnahme das Kühlgerät 2 Stunden aufrecht stehen lassen. Währenddessen fließt das Schmiermittel in den Kompressor zurück.

Unsachgemäßer Umgang mit dem Gerät kann zu Sachschäden führen.

- Gerät nicht an den Türen oder Türgriffen ziehen oder heben.
 - Gerät nur auf einem ebenen und festen Untergrund abstellen, der das Gewicht des gefüllten Gerätes tragen kann.
 - Beim Auspacken keine scharfen oder spitzen Gegenstände verwenden.
 - Beim Auspacken auf keinen Fall das Isoliermaterial an der Geräterückseite beschädigen.
 - Keine elektrischen Geräte innerhalb des Kühlfachs betreiben, die nicht der vom Hersteller empfohlenen Bauart entsprechen.
 - Zum Beschleunigen des Abtauvorgangs keine anderen mechanischen Einrichtungen oder sonstigen Mittel als die vom Hersteller empfohlenen benutzen.
 - Innenraumbeleuchtung ausschließlich zur Beleuchtung des Geräteinneren verwenden. Sie ist nicht zur Beleuchtung eines Raumes geeignet.
- Beim Reinigen beachten:
 - Auf keinen Fall aggressive, körnige, soda-, säure-, lösemittelhaltige oder schmirgelnde Reinigungsmittel verwenden. Diese greifen die Kunststoffflächen an. Empfehlenswert sind Allzweckreiniger mit einem neutralen pH-Wert.
 - Türdichtungen und Geräteteile aus Kunststoff sind empfindlich gegen Öl und Fett. Verunreinigungen möglichst schnell entfernen.
 - Nur weiche Tücher verwenden.
 - Nach dem Ausschalten 5 Minuten warten. Erst danach das Gerät erneut einschalten.

Lieferung

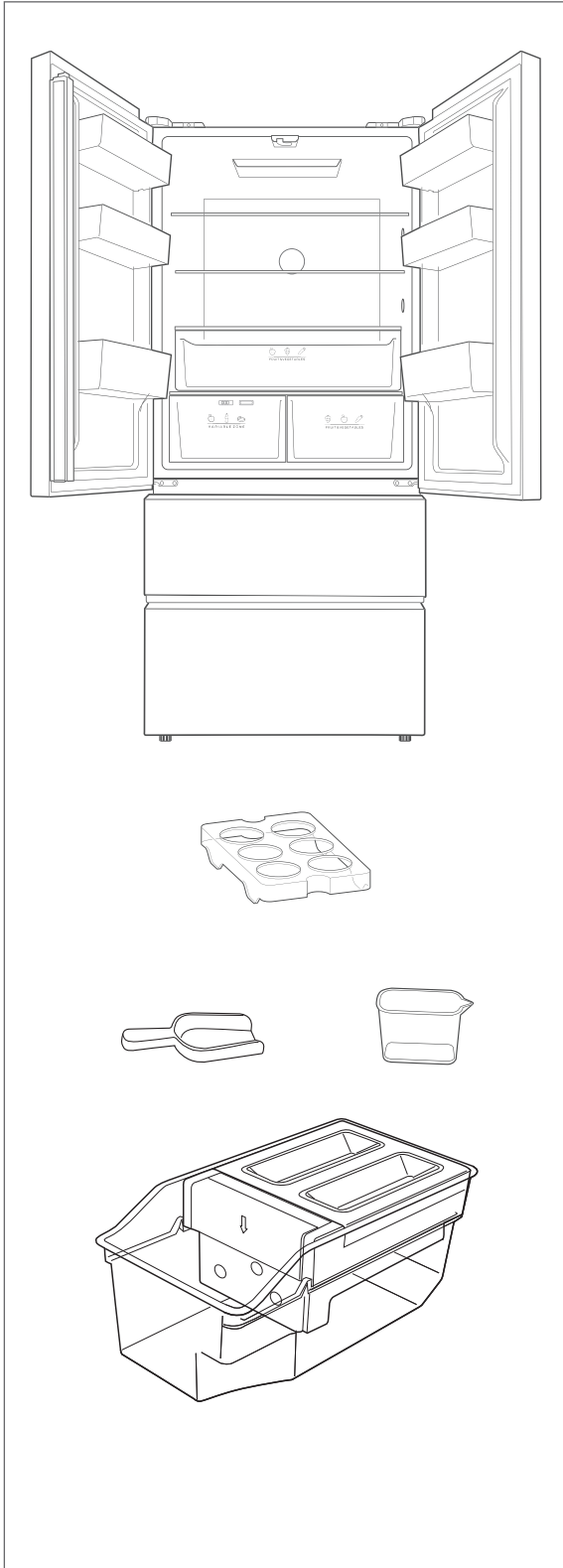

Lieferumfang

- 1× Kühl-Gefrierkombination
- 1× Eierablage
- 1× Eiswürfelbereiter
- 1× Eiswürfelschaufel
- 1× Messbecher, 100 ml

Erstinbetriebnahme

Bitte lesen Sie zunächst das Kapitel „Sicherheit“ ab Seite DE-4. Folgen Sie dann den Informationen und Anweisungen im Kapitel „Inbetriebnahme“ ab Seite DE-12.

Inbetriebnahme

Bevor Sie beginnen

- Lesen Sie das Kapitel „Sicherheit“ ab Seite DE-4.
- Beachten Sie während der Inbetriebnahme besonders die folgenden Sicherheitshinweise:

WARNUNG

Erstickungsgefahr!

Kinder können sich in der Verpackungsfolie verfangen oder Kleinteile verschlucken und ersticken.

- Kinder nicht mit der Verpackungsfolie spielen lassen.
- Kinder daran hindern, Kleinteile vom Gerät abzuziehen oder aus dem Zubehörbeutel zu nehmen und in den Mund zu stecken.

WARNUNG

Stromschlaggefahr!

Das Berühren von spannungsführenden Teilen kann zu schweren Verletzungen oder zum Tod führen.

- Gerät nicht in Betrieb nehmen oder weiter betreiben, wenn es
 - sichtbare Schäden aufweist, z. B. die Netzanschlussleitung defekt ist,
 - Rauch entwickelt oder verbrannt riecht,
 - ungewohnte Geräusche von sich gibt.

In einem solchen Fall Netzstecker aus der Steckdose ziehen bzw. Sicherung herausrauben/ausschalten und unseren Service kontaktieren (siehe Seite DE-34).

- Bei der Aufstellung des Gerätes ist sicherzustellen, dass die Netzanschlussleitung nicht eingeklemmt oder beschädigt wird. Netzanschlussleitung

nicht knicken und nicht über scharfe Kanten legen.

- Der Anschluss an eine Zeitschaltuhr oder ein separates Fernwirksystem zur Fernüberwachung und -steuerung ist unzulässig.
- Ortsveränderliche Mehrfachsteckdosen oder Netzteile nicht an der Rückseite des Geräts platzieren.
- Falls der Netzstecker nach dem Anschluss nicht mehr zugänglich ist, muss eine allpolige Trennvorrichtung gemäß Überspannungskategorie III in der Hausinstallation mit mindestens 3 mm Kontaktabstand vorgeschaltet sein; hierzu zählen Sicherungen, LS-Schalter und Schütze.

VORSICHT

Brandgefahr!

Unsachgemäßer Umgang mit dem Gerät kann zu einem Brand und zu Sachschäden führen.

- Gerät nur an eine ordnungsgemäß installierte Schutzkontakt-Steckdose anschließen. Der Anschluss an eine Steckdosenleiste oder eine Mehrfachsteckdose ist unzulässig.

VORSICHT

Verletzungsgefahr!

Unsachgemäßer Umgang mit dem Gerät kann zu Verletzungen führen.

- Das Gerät ist schwer und unhandlich. Beim Transport die Hilfe einer weiteren Person in Anspruch nehmen.
- Schubfächer, Gerätetüren etc. nicht als Trittbrett oder zum Abstützen verwenden.

Gefahren durch Kältemittel!

- Den Kältemittelkreislauf nicht beschädigen, z. B. durch Aufstechen der Kältemittelkanäle des Verdampfers mit scharfen Gegenständen, Abknicken von Rohrleitungen oder Aufschneiden der Isolierung.
- Herausspritzendes Kältemittel ist brennbar und kann zu Augenschäden führen. Spülen Sie in diesem Fall die Augen unter klarem Wasser und rufen Sie sofort einen Arzt.

VORSICHT

Gefahr von Fehlfunktionen!

Das Gerät arbeitet eventuell nicht einwandfrei, wenn die Umgebungstemperatur über längere Zeit den vorgeschriebenen Temperaturbereich über- oder unterschreitet. Es kann dann zu einem Temperaturanstieg im Inneren kommen.

- Immer die vorgeschriebene Umgebungstemperatur einhalten (siehe „Bestimmungsgemäßer Gebrauch“ auf Seite DE-4).

HINWEIS

Beschädigungsgefahr!

Wenn das Gerät liegend transportiert wird, kann Schmiermittel aus dem Kompressor in den Kühlkreislauf gelangen.

- Das Gerät nicht mehr als 45° kippen oder auf die Seite legen.
- Nach dem Transport und vor dem Anschließen das Gerät ca. 2 Stunden aufrecht stehen lassen. Dadurch hat das Schmiermittel genügend Zeit, um in den Kompressor zurückzufließen.

- Zum Auspacken keine scharfen oder spitzen Gegenstände verwenden.
- Beim Auspacken auf keinen Fall das Isoliermaterial an der Geräterückseite beschädigen.

HINWEIS

Beschädigungsgefahr!

Eine unzureichende Luftzirkulation kann zur Überhitzung führen und Schäden am Gerät verursachen.

- Um ausreichende Luftzirkulation zu gewährleisten, Belüftungsöffnungen im Gerätegehäuse oder im Einbaugeschäuse nicht verschließen.
- Gerät nicht direkt an die Wand stellen. Mindestabstände einhalten (siehe „Gerätemaße und Mindestabstände“ auf Seite DE-14).

Transportieren und Auspacken

1. Transportieren Sie das Gerät an einen geeigneten Standort und packen Sie es aus.
2. Entfernen Sie alle Verpackungsteile, Kunststoffprofile, Klebestreifen und Schaumpolster.
3. Prüfen Sie, ob die Lieferung vollständig ist.
4. Kontrollieren Sie, ob das Gerät Transportschäden aufweist.
5. Sollte die Lieferung unvollständig sein oder das Gerät einen Transportschaden aufweisen, nehmen Sie bitte Kontakt mit unserem Service auf (siehe Seite DE-34).

Gerätemaße und Mindestabstände

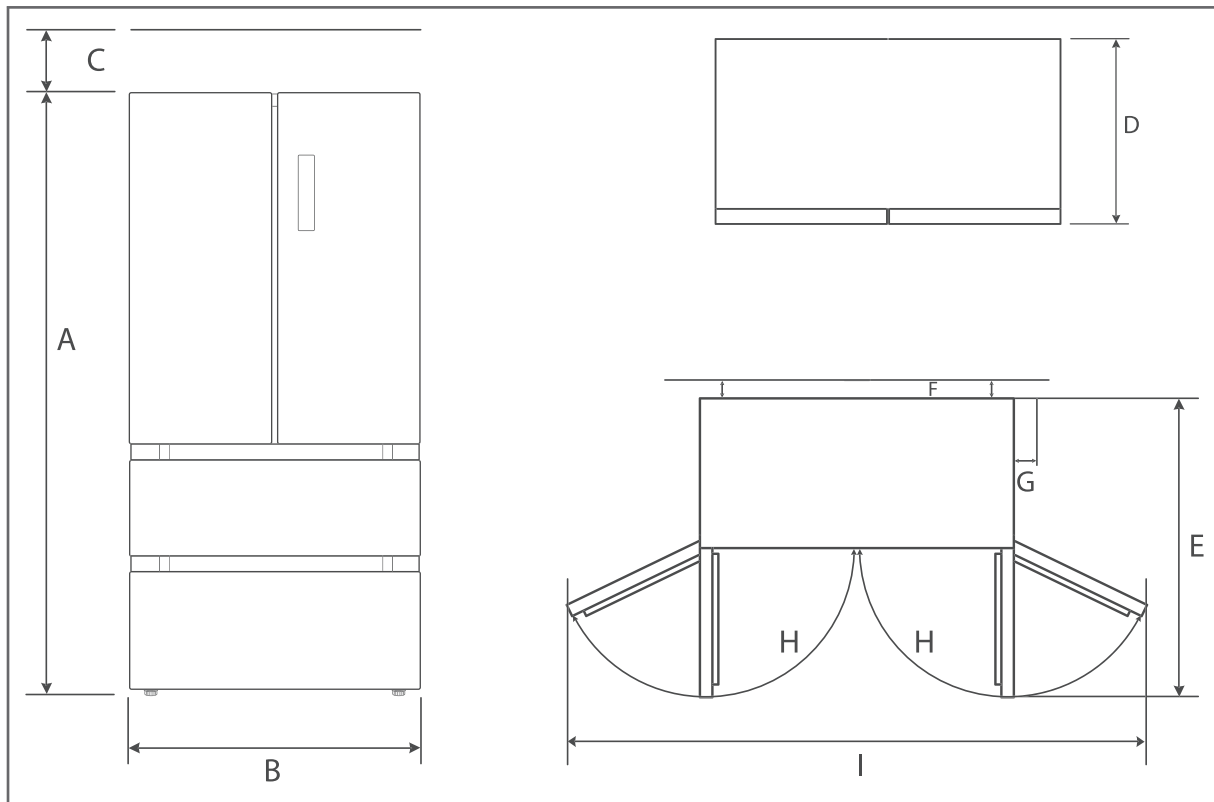

A:	1898 mm	B:	833 mm
C:	300 mm	D:	653 mm
E:	1065 mm	F:	100 mm
G:	100 mm	H:	135°
I:	1000 mm		

Mindestraumgröße

- Damit im Fall einer Leckage im Kältemittelkreislauf kein zündfähiges Gas-Luft-Gemisch entstehen kann, muss der Aufstellraum laut Norm EN378 eine Mindestgröße von 1 m³ je 8 g Kältemittel haben. Für Ihr Gerät ist eine Mindestraumgröße von 9 m³ erforderlich.
- Gerät nur auf einem ebenen und festen Untergrund abstellen. Der Untergrund muss das Gewicht des gefüllten Gerätes tragen können.
- Gut geeignet sind Standorte, die trocken, gut belüftet und möglichst kühl sind.

- Ungünstig sind Standorte mit direkter Sonneneinstrahlung oder unmittelbar neben einem Ofen, Herd oder Heizkörper.
- Diese Mindestabstände müssen eingehalten werden:
 - zu Elektroherden 100 mm
 - zu Öl- und Kohleherden 300 mm
 - zu anderen Kühlgeräten 100 mm
 - zu Wasch-/Geschirrspülmaschinen 100 mm
- Möchten Sie den Abstand zu Öl- oder Kohleöfen verringern, können Sie eine Isolierplatte zwischen den Geräten anbringen.
- Wenn am Aufstellungsort eine Fußbodenheizung installiert ist, stellen Sie das Kühlgerät auf eine Isolierplatte aus festem Material.

Über Klimaklassen

- Halten Sie immer die vorgeschriebene Umgebungstemperatur ein (siehe „Bestimmungsgemäßer Gebrauch“ auf Seite DE-4).

Klimaklasse bedeutet, dass das Gerät für den Betrieb bei der unten genannten Umgebungstemperatur bestimmt ist.

Zonenbezeichnung	Code	Definition
erweiterte gemäßigte Zone	SN	Dieses Kühlgerät ist für die Verwendung bei Umgebungstemperaturen von +10 °C bis +32 °C bestimmt.
gemäßigte Zone	N	Dieses Kühlgerät ist für die Verwendung bei Umgebungstemperaturen von +16 °C bis +32 °C bestimmt.
subtropische Zone	ST	Dieses Kühlgerät ist für die Verwendung bei Umgebungstemperaturen von +16 °C bis +38 °C bestimmt.
tropische Zone	T	Dieses Kühlgerät ist für die Verwendung bei Umgebungstemperaturen von +16 °C bis +43 °C bestimmt.

Sinkt die Raumtemperatur wesentlich darunter, schaltet sich das Gerät nicht so oft ein. Dies bedeutet, dass ein unerwünschter Temperaturanstieg entstehen kann.

Gerät aufstellen und ausrichten

- Stellen Sie das Gerät auf einen möglichst ebenen, festen Untergrund.
- Überprüfen Sie den Stand mit einer Wasserwaage.

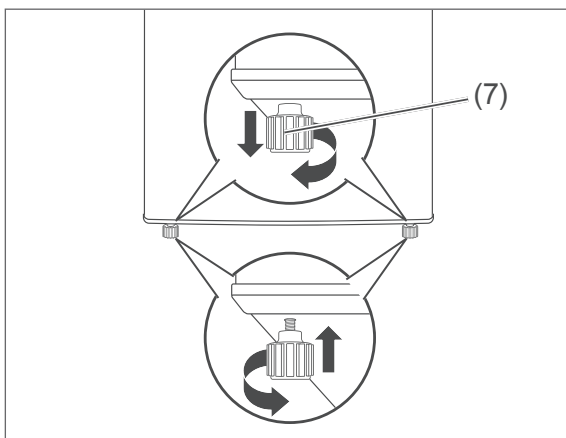

- Gleichen Sie Unebenheiten des Untergrunds mithilfe der beiden vorderen Gerätefüße aus.
 - Schließen Sie dazu die Gerätetüren.
 - Kippen Sie das Gerät leicht nach hinten und drehen Sie die Gerätefüße (7) hinein bzw. heraus.

- Richten Sie das Gerät wieder auf und überprüfen Sie die Ausrichtung mit einer Wasserwaage. Wiederholen Sie den Vorgang, bis das Gerät senkrecht ausgerichtet ist. Beim Öffnen der Gerätetüren darf sich das Gerät nicht bewegen.

Gerätetüren ausrichten

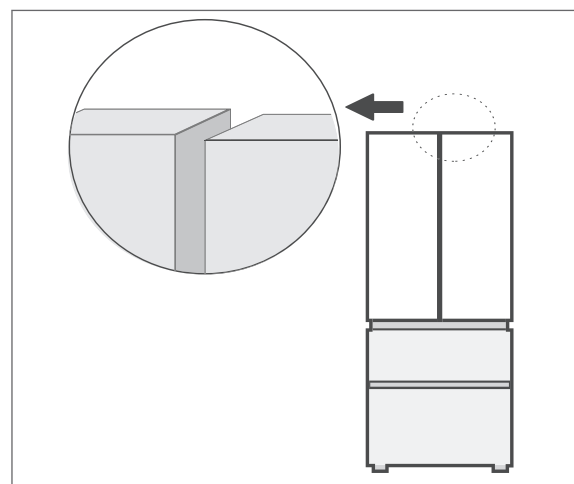

1. Heben Sie die untere Gerätetür auf die Höhe der oberen Gerätetür an.

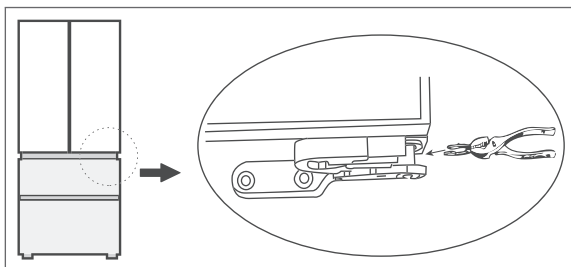

2. Setzen Sie den mitgelieferten Befestigungsring mit einer Zange (nicht im Lieferumfang enthalten) in den Spalt zwischen dem Scharniergummi und dem unteren Scharnier ein. Die Anzahl der Befestigungsringe, die Sie einsetzen müssen hängt von der Lücke ab.

Grundreinigung

Um den Geruch zu entfernen, der allen neuen Geräten anhaftet, wischen Sie den Kühl- und Gefrierraum vor dem ersten Gebrauch mit Essigwasser aus. Wischen Sie anschließend mit klarem Wasser nach und trocknen Sie alle Teile danach ab.

Gerät anschließen

- Stecken Sie den Netzstecker in eine vorschriftsmäßig installierte und leicht zugängliche Steckdose (220–240 V~/50 Hz).
- Warten Sie 2 bis 3 Stunden, bevor Sie Lebensmittel in das Gerät geben. Wenn Sie Lebensmittel einfüllen, bevor das Gerät vollständig gekühlt ist, können Ihre Lebensmittel verderben.



Alles Wichtige zur Bedienung finden Sie ab Seite DE-19.

Geräteteile/Bedienelemente

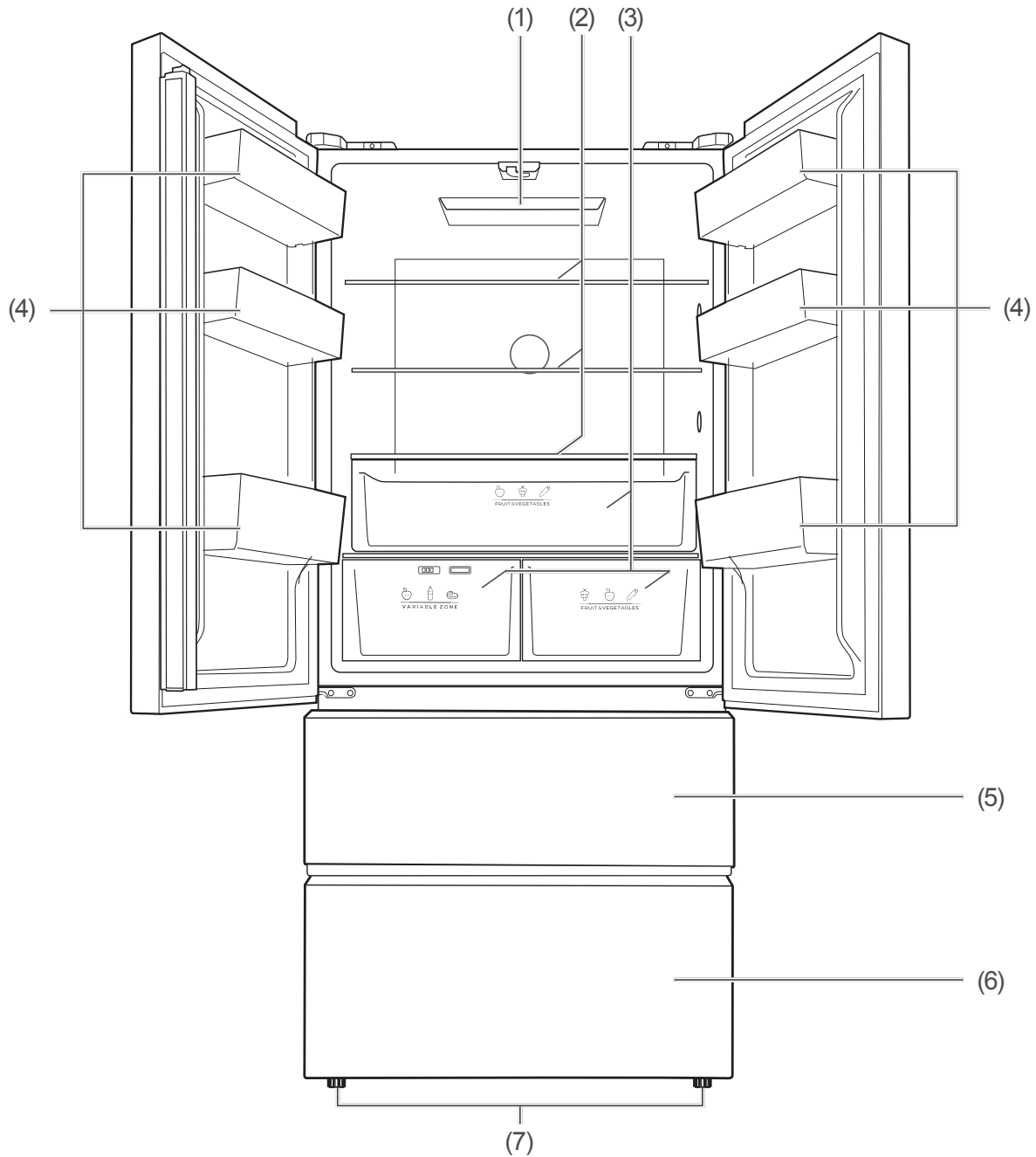

(1) Innenraumbeleuchtung

(2) Glasablagen

(3) Kühlschlubladen

– große Obst- und Gemüseschublade

– kleine Obst- und Gemüseschublade

– Flex-Zone

(4) Türablagen

(5) Gefrierschublade oben

(6) Gefrierschublade unten

(7) Höhenverstellbare Gerätefüße

Anzeige- und Bedienfeld

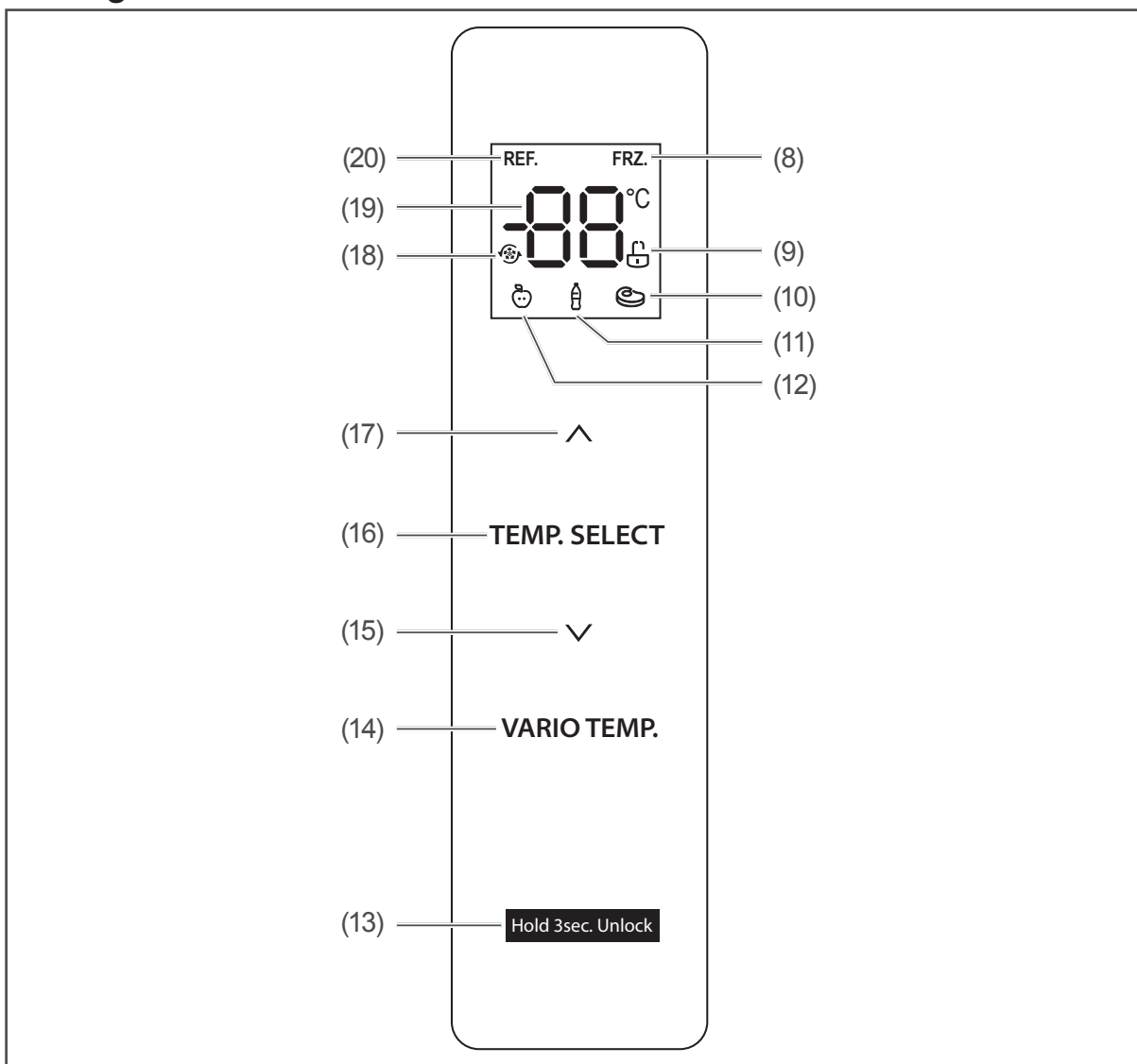

- | | |
|--|--|
| (8) Anzeige FRZ.: leuchtet, wenn die Gefriertemperatur angezeigt wird | (15) Sensortaste ∇ zum Runterregulieren der Temperatur im Kühl-/Gefrierbereich |
| (9) Anzeige : leuchtet, wenn die Sensortasten entsperrt sind. | (16) Sensortaste TEMP. SELECT zum Auswählen des Bereichs für die Temperatureinstellung |
| (10) Anzeige KÜHLHALTEN | (17) Sensortaste ▲ zum Raufregulieren der Temperatur im Kühl-/Gefrierbereich |
| (11) Anzeige GETRÄNK | (18) Anzeige für den Supergefriermodus |
| (12) Anzeige FRUCHT | (19) Temperaturanzeige |
| (13) Sensortaste SPERREN/ENTSPERREN | (20) Anzeige REF.: leuchtet, wenn die Kühltemperatur angezeigt wird |
| (14) Sensortaste VARIO TEMP. zum Einstellen der Funktionen „KÜHLHALTEN“, „GETRÄNK“ oder „FRUCHT“ | |

Bedienung

Gerät ein- und ausschalten

Sobald Sie den Netzstecker in eine Steckdose gesteckt haben, ist das Gerät eingeschaltet.

- Im Display leuchten alle Symbole 3 Sekunden lang auf und der Start-Sound ertönt.
- Nach der Startsequenz wechselt das Display zur normalen Betriebsanzeige.
- Die Voreinstellungen für die Temperaturen sind +4 °C für den Kühlbereich und –18 °C für den Gefrierbereich.
- Durch das Öffnen einer der oberen Gerätetüren wird die Innenraumbelichtung eingeschaltet. Bei geschlossenen Gerätetüren wird sie automatisch wieder ausgeschaltet.

Standby-Funktion

Wenn 30 Sekunden lang keine Sensortaste berührt wurde, erlöschen alle Anzeigen auf dem Display.

- Um die Anzeigen wieder einzuschalten, berühren Sie eine beliebige Sensortaste, oder öffnen Sie eine Gerätetür.

Einstellungen ändern

Sensortasten sperren

- Um die Tastensperre zu aktivieren, halten Sie im entsperrten Zustand die Sensortaste SPERREN/ENTSPERREN (13) 3 Sekunden lang gedrückt. Der Summer ertönt.

Sensortasten entsperren

- Um die Tastensperre zu deaktivieren, halten Sie im gesperrten Zustand die Sensortaste SPERREN/ENTSPERREN (13) 3 Sekunden lang gedrückt. Der Summer ertönt.

 Die Tastensperre wird aktiviert, wenn innerhalb von 30 Sekunden keine Tür geöffnet oder eine Taste innerhalb von 30 Sekunden betätigt wird.

Der Alarmton kann durch Drücken einer beliebigen Taste im verriegelten Zustand gestoppt werden, aber alle anderen Tastenbetätigungen müssen im entsperrten Zustand ausgeführt werden.

Einstellung der Kühltürtemperatur

1. Um die eingestellte Temperatur des Kühltürs zu ändern, drücken Sie die Sensortaste TEMP. SELECT (16).
2. Stellen Sie die Temperatur über die Sensortasten ∇ (15) bzw. \wedge (17) ein.

Mit jedem Drücken wird die eingestellte Temperatur um 1 °C gesenkt bzw. erhöht. Die Temperatureinstellung wird wirksam, nachdem das Anzeigefeld gesperrt wurde. Der Einstellbereich für die Temperatur im Kühlraum beträgt +2 °C bis +8 °C.

Einstellung der Gefrierkammertemperatur

1. Um die eingestellte Temperatur des Gefrierkammer zu ändern, drücken Sie die Taste TEMP. SELECT (16).
2. Stellen Sie die Temperatur über die Sensortasten ∇ (15) bzw. \wedge (17) ein. Mit jedem Drücken wird die eingestellte Temperatur um 1 °C gesenkt bzw. gesteigert.

 Die Temperatureinstellung wird wirksam, nachdem das Anzeigefeld gesperrt wurde. Der Einstellbereich für die Temperatur im Kühlraum beträgt –24 °C bis –16 °C.

Einstellung der Flex-Zone

- Um die Flex-Zone einzustellen, drücken Sie die Sensortaste VARIO TEMP. (14).



Der Einstellbereich ist

 KÜHLHALTEN: Geeignet für eine kleine Menge Fleisch, das für 1–2 Tage gelagert wird.

 GETRÄNK: Geeignet für die Lagerung von Trockenwaren und Getränken.



 FRUCHT: Geeignet für die Lagerung von Obst und Gemüse.

Einstellung des Superkühlmodus

- Um den Superkühlmodus zu aktivieren nachdem die Temperatur des Kühlraums auf 2 °C eingestellt ist, drücken Sie die Sensortaste  (15).
Im Superkühlmodus wird die Temperatur des Kühlraums automatisch auf 2 °C eingestellt.
- Um den Superkühlmodus zu deaktivieren, drücken Sie die Sensortaste  (17).

 Der Superkühlmodus wird nach 6 Stunden automatisch deaktiviert. Nach Beendigung des Superkühlmodus kehrt die Temperatur des Kühlraums automatisch auf die Temperatur zurück, die vor dem Superkühlmodus eingestellt war.

Einstellung des Supergefriermodus

- Um den Supergefriermodus zu aktivieren nachdem die Temperatur des Gefrier-raums auf –24 °C eingestellt ist, drücken Sie die Sensortaste  (15).
Im Supergefriermodus Gefriermodus wird die Temperatur des Gefrier-raums automatisch auf –24 °C.
- Um den Supergefriermodus zu deaktivieren, drücken Sie die Sensortaste  (17).

 Der Supergefriermodus wird nach 24 Stunden automatisch deaktiviert. Nach dem Verlassen des Supergefriermodus kehrt die Temperatur des Gefrier-raums automatisch auf die vor dem Supergefriermodus eingestellte Temperatur zurück.



Türalarm

Der Energieverbrauch und die Temperatur im Geräteinneren können ansteigen, wenn die Türen häufig oder lange geöffnet werden.

Um einen übermäßigen Kälteverlust zu verhindern, ertönt ein Signalton, wenn eine oder beide Türen der Kühl-Gefrier-Kombination länger als 2 Minuten geöffnet sind.

- Schließen Sie die geöffnete Tür bzw. die geöffneten Türen.

Wenn Sie die Gerätetür des Kühlbereichs oder des Gefrierbereichs öffnen, ertönt ein Signalton, und der Geräteinnenraum ist beleuchtet.

1. Um den Signalton beim Öffnen der Türen auszuschalten, entsperren Sie die Sensortasten.
2. Halten Sie die Sensortasten  (15) und  (17) und gleichzeitig für 3 Sekunden gedrückt.

Dieser Vorgang schaltet den Türalarm nicht aus.

Obst- und Gemüseschublade, Glas- und Türablagen herausnehmen

Die Glasablagen (2), die Türablagen (4) und die Kühlschränke (3) lassen sich herausnehmen. Sie können Sie so leichter reinigen oder bei Bedarf anders anordnen.

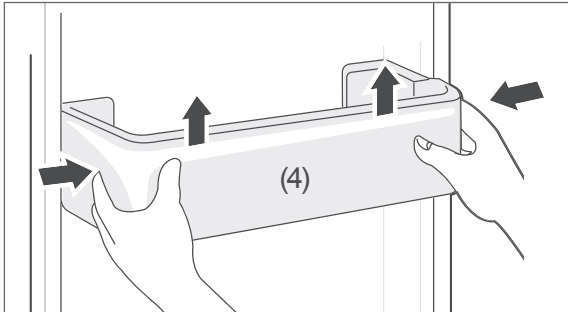

- Um die Türablage herauszunehmen, drücken Sie an den Seiten leicht ein und nehmen Sie die Türablage nach oben heraus.

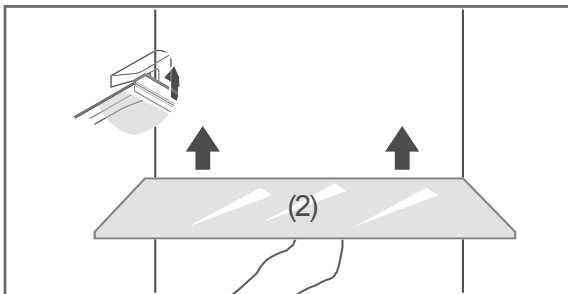

Die Glasablagen besitzen eine Entnahmesperre.

- Um die Glasablage herauszunehmen, ziehen Sie sie leicht hervor und heben Sie sie anschließend nach oben ab.

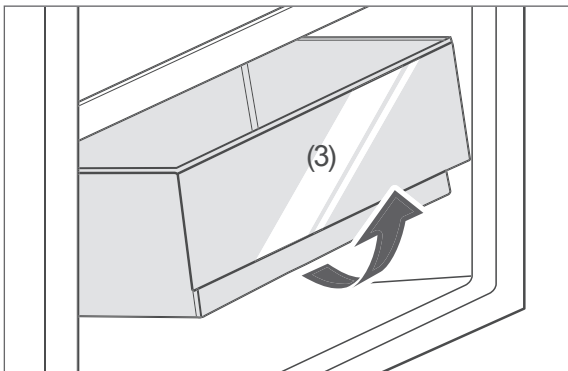

- Halten Sie den Griff der Kühltürablage und ziehen Sie sie vollständig bis zum Anschlag heraus.

Gefrierschublade entnehmen

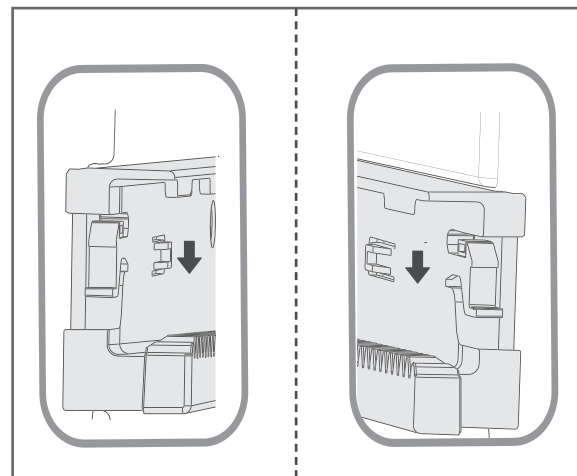
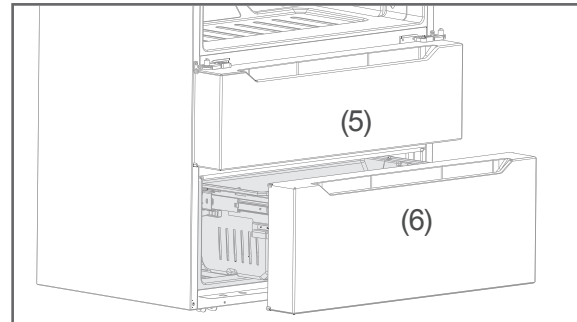

1. Ziehen Sie die obere bzw. die untere Gefrierschublade (5)/(6) heraus.
2. Drücken Sie gleichzeitig die Hebel auf beiden Seiten.
3. Ziehen Sie die Gefrierschublade heraus.
4. Um die Gefrierschublade wieder einzusetzen, setzen Sie sie in die ursprüngliche Position ein und schieben Sie sie hinein. Die Hebel verriegeln die Gefrierschublade automatisch.

Die effizienteste Energienutzung für Ihr Gerät erzielen Sie, wenn Sie die Schubladen, Glas- und Türablagen wie in der Abbildung auf Seite DE-17 gezeigt, kombinieren.

Lebensmittel kühlen

! WARNUNG

Explosionsgefahr!

Unsachgemäßer Umgang mit dem Gerät kann zu Explosionen führen.

- In diesem Gerät keine explosionsfähigen Stoffe, wie zum Beispiel Aerosolbehälter mit brennbarem Treibgas, lagern, da sie zündfähige Gas-Luft-Gemische bilden können.

! VORSICHT

Gesundheitsgefahr!

Verunreinigte Lebensmittel können gesundheitliche Schäden verursachen.

- Die Gerätetüren nur so kurz wie möglich geöffnet lassen, da es sonst zu einem erheblichen Temperaturanstieg im Gerät kommen kann.
- Die Flächen, die mit Lebensmitteln und zugänglichen Ablaufsystemen in Berührung kommen können, regelmäßig reinigen.
- Rohes Fleisch und Fisch in geeigneten Behältern im Kühlschrank so aufbewahren, dass es andere Lebensmittel nicht berührt oder auf diese tropft.

Qualität erhalten

- Damit Aroma und Frische der Lebensmittel im Kühlbereich erhalten bleiben, legen oder stellen Sie alle zu kühlenden Lebensmittel nur verpackt in den Kühlbereich. Verwenden Sie spezielle Kunststoffbehälter für Lebensmittel oder handelsübliche Folien.
- Legen Sie die Lebensmittel nicht direkt an die Rückwand. Sie könnten sonst festfrieren.
- Beachten Sie die Lagerbedingungen und -zeiten auf der Verpackung.

Kühlbereich bestücken

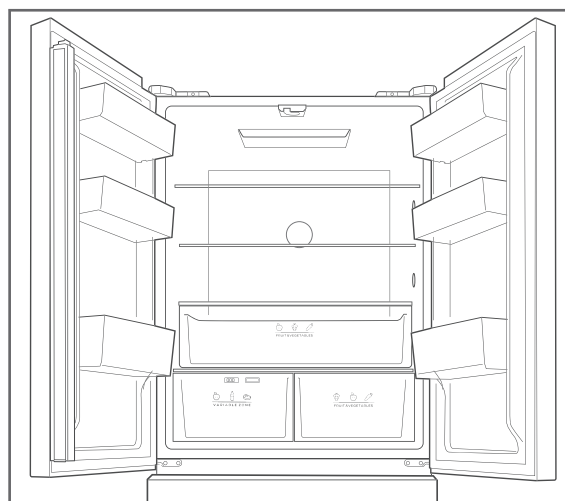

- Kombinieren Sie die Schubladen, Glas- und Türablagen wie in der Abbildung auf Seite DE-22 gezeigt, um die effizienteste Energienutzung für Ihr Gerät zu erzielen.
- Eine zu hohe oder zu niedrige Temperatureinstellung kann dazu führen, dass der Haltbarkeitszeitraum Ihrer Lebensmittel verkürzt wird. Dies führt zu höheren Lebensmittelabfällen.
- Stellen Sie die Temperatur im Kühlbereich auf +5 °C und befüllen Sie den Kühlbereich so, dass die Temperaturverhältnisse im Inneren optimal ausgenutzt und die optimale Aufbewahrung der Lebensmittel gewährleistet werden kann.
- Folgende Tipps zeigen Ihnen, wie Sie Lebensmittel in Ihrem Gerät lagern können, um sie über den längstmöglichen Zeitraum bestmöglich aufzubewahren. Auf diese Weise vermeiden Sie Lebensmittelabfälle:
 - **Obere Türablagen:** Käse und streichfähige Butter
 - **Mittlere Türablagen:** Konserven, Gläser, kleine Flaschen, Tuben und Eier
 - **Untere Türablagen:** Getränkekartons und Flaschen. Stellen Sie volle Behälter dichter ans Scharnier, um die Belastung der Gerätetüren zu verringern.

- **Glasablage über der großen Obst- und Gemüseschublade:** Frischfleisch, Wild, Geflügel, Speck, Wurst und roher Fisch. Die empfohlene Lagerzeit für Fleisch beträgt nicht mehr als 24 Stunden.
- **Glasablagen:** Gekochtes und Gebackenes
- **große Obst- und Gemüseschublade:** Äpfel, Birnen, Pfirsiche, Paprika, Tomaten, Kartoffeln etc.
- **kleine Obst- und Gemüseschublade:** Brokkoli, Möhren, Spinat, Kohl etc.
- **FLEX-Zone:** Fleisch, Trockenwaren, Getränken, Obst und Gemüse. Hier kann die Temperatur in 3 unterschiedlichen Stufen einstellbar (siehe „Einstellung der Flex-Zone“ auf Seite DE-20).

Hinweise und Energiespartipps

- Lagern Sie Getränke nur stehend und fest verschlossen.
- Lassen Sie warme Lebensmittel abkühlen, bevor Sie sie in den Kühlbereich stellen.
- Kleiden Sie den Kühlbereich und die Ablagen nicht mit Aluminiumfolie, Wachspapier oder Küchenpapier aus. Dies kann die Zirkulation der kalten Luft behindern und die Effizienz des Geräts mindern.
- Die Temperaturen im Gerät und damit der Energieverbrauch können ansteigen, wenn die Türen häufig oder lange geöffnet werden. Lagern Sie die Lebensmittel deshalb so, dass kein längeres Suchen nötig ist. Kennzeichnen Sie die Behälter gegebenenfalls.
- Sorgen Sie dafür, dass die vorgeschriebene Umgebungstemperatur nicht über- oder unterschritten wird (siehe „Bestimmungsgemäßer Gebrauch“ auf Seite DE-4).

Lebensmittel einfrieren/Tiefkühlkost lagern

WARNUNG

Explosionsgefahr!

Unsachgemäßer Umgang mit dem Gerät kann zur Explosion führen.

- In diesem Gerät keine explosionsfähigen Stoffe, wie zum Beispiel Aerosolbehälter mit brennbarem Treibgas, lagern, da sie zündfähige Gas-Luft-Gemische bilden können.

VORSICHT

Gesundheitsgefahr!

Durch falsche Handhabung, unzureichende Kühlung oder Überlagerung können die eingelagerten Lebensmittel verderben. Bei Verzehr besteht die Gefahr einer Lebensmittelvergiftung!

- Insbesondere rohes Fleisch und Fisch ausreichend verpacken, damit danebenliegende Lebensmittel nicht durch Salmonellen o. Ä. kontaminiert werden.
- Die von den Lebensmittelherstellern empfohlenen Lagerzeiten einhalten.
- Beachten, dass sich die Lagerzeit des Gefrierguts aufgrund eines Temperaturanstiegs im Gefrierbereich verkürzen kann (Abtauen, Reinigen oder Stromausfall).
- Bei einem Stromausfall bleibt das Gefriergut noch einige Stunden lang ausreichend gekühlt. Bei längerem Stromausfall oder einer längeren Störung am Gerät das eingelagerte Gefriergut aus dem Gerät nehmen und in einem ausreichend kühlen Raum oder einem anderen Kühlgerät lagern. Die maximale Lagerzeit bei einer Störung entnehmen Sie dem Typschild des Geräts.

- Nach einer Störung überprüfen, ob die eingelagerten Lebensmittel noch genießbar sind. Auf- oder angetaute Lebensmittel nicht wieder einfrieren, sondern sofort verbrauchen.

Verletzungsgefahr!

Unsachgemäßer Umgang mit dem Gerät kann zu Verletzungen führen. Verbrennungsgefahr durch Tieftemperaturen.

- Die Lebensmittel und die Innenwände des Gefrierbereichs haben eine sehr tiefe Temperatur. Nie mit nassen Händen berühren. Dies kann zu Hautverletzungen führen. Auch bei trockener Haut sind Hautschäden möglich.
- Eiswürfel oder Eis am Stiel vor dem Verzehr etwas antauen lassen, nicht direkt aus dem Gefrierbereich in den Mund nehmen.

- Beachten Sie die Angaben in diesem Kapitel, um Ihre Lebensmittel über den längstmöglichen Zeitraum bestmöglich zu lagern.

Lebensmittel einfrieren

Einfrieren heißt, frische, zimmerwarme Lebensmittel möglichst schnell – am besten „schockartig“ – bis in den Kern durchzufrieren. Bei zu langsamem Kühlen „erfrieren“ die Lebensmittel, d. h. die Struktur wird zerstört. Die Erhaltung von Konsistenz, Geschmack und Nährwert erfordert eine gleichmäßige Lagertemperatur von $-18\text{ }^{\circ}\text{C}$.

Das Einfrieren von Lebensmitteln hat eine positive Wirkung auf die Haltbarkeit der Lebensmittel. Somit lassen sich auch Lebensmittelabfälle vermeiden.

- Stellen Sie die Temperatur im Gefrierbereich auf -18 °C . So können die Temperaturverhältnisse im Inneren optimal ausgenutzt und die optimale Aufbewahrung der Lebensmittel gewährleistet werden:
 - Legen Sie Lebensmittel zum Einfrieren in die Gefrierschubladen (5) und (6).
- Kombinieren Sie die Schubladen, Glas- und Türablagen wie in der Abbildung auf Seite DE-17 gezeigt, um die effizienteste Energienutzung für Ihr Gerät zu erzielen.

Lebensmittel vorbereiten

- Frieren Sie nur qualitativ einwandfreie Lebensmittel ein.
- Frieren Sie frische und zubereitete Speisen ungesalzen und ungewürzt ein. Ungesalzen eingefrorene Lebensmittel haben eine längere Haltbarkeit.
- Lassen Sie zubereitete Lebensmittel abkühlen, bevor Sie sie einfrieren. Das spart nicht nur Energie, sondern vermeidet auch übermäßige Reifbildung im Gefrierbereich.
- Kohlensäurehaltige Getränke eignen sich nicht zum Einfrieren, da die Kohlensäure beim Einfrieren entweicht.

Die geeignete Verpackung

Wichtig beim Tiefgefrieren ist die Verpackung. Sie soll vor Oxidation, vor dem Eindringen von Mikroben, vor der Übertragung von Geruchs- und Geschmacksstoffen und Austrocknen (Gefrierbrand) schützen.

- Verwenden Sie nur Verpackungsmaterial, das widerstandsfähig, luft- und flüssigkeitsundurchlässig, nicht zu steif und zu beschriften ist. Es sollte als Gefrierpackung ausgewiesen sein.
- Verwenden Sie zum Verschließen Plastik-Clips, Gummiringe oder Klebebänder.

Das Portionieren

- Verwenden Sie möglichst flache Portionen; diese frieren schneller bis in den Kern durch.

- Streichen Sie die Luft aus dem Gefrierbeutel heraus, denn sie begünstigt das Austrocknen und nimmt Platz weg.
- Füllen Sie Flüssigkeitsbehälter max. zu $\frac{3}{4}$, denn beim Frieren dehnt sich Flüssigkeit aus.
- Lagern Sie keine Glas- oder Metallgefäße mit Flüssigkeit wie Wasser, Limonade, Bier etc. Wasser dehnt sich im gefrorenen Zustand aus und kann den Behälter sprengen.
Frieren Sie nur hochprozentigen Alkohol (ab vol. 40 %) ein; achten Sie darauf, dass er fest verschlossen ist.
- Kennzeichnen Sie das Gefriergut nach Art, Menge, Einfrier- und Verfalldatum. Benutzen Sie möglichst wischfeste Filzschreiber oder Klebeetiketten.

So bestücken Sie richtig

Kleinere Menge einfrieren

Sobald die Temperatur im Gefrierbereich bei -18 °C liegt, können Sie frische, zimmerwarme Lebensmittel einfrieren.

Gefriervermögen

Die Angaben zum Gefriervermögen Ihres Geräts finden Sie auf dem Typschild Ihres Geräts.

- Halten Sie wenn möglich das maximale Gefriervermögen ein.

Bis zum angegebenen maximalen Gefriervermögen:

Wenn Sie das maximale Gefriervermögen einhalten, gefriert die Ware am schnellsten. Nach dem Einlagern der frischen Ware steigt die Temperatur im Gefrierbereich kurzfristig an. Nach weiteren 12 Stunden ist die Ware bis in den Kern gefroren.

Über dem angegebenen maximalen Gefriervermögen:

Wenn Sie ausnahmsweise mehr Ware auf einmal einfrieren wollen, dauert das Einfrieren länger. Dabei darf die frische Ware keinen Kontakt mit dem bereits eingelagerten Gefriergut bekommen, da dieses sonst antauen kann. Lässt sich der Kontakt mit dem eingelagerten Gefriergut nicht vermeiden, empfehlen wir, vor dem Einfrieren der frischen Ware eine Kältereserve im Gefrierbereich zu schaffen (siehe „Einstellung des Supergefriermodus“ auf Seite DE-20).

Tiefkühlkost lagern

Auf dem Weg vom Hersteller in Ihr Gefriergerät darf die Tiefkühlkette nicht unterbrochen werden. Die Temperatur des Gefrierguts muss stets mindestens -18 °C betragen.

Kaufen Sie deshalb keine Ware, die

- in bereiften, stark vereisten Truhen liegt.
- oberhalb der vorgeschriebenen Markierungsmarke gestapelt ist.
- teilweise verklumpt ist (vor allem bei Beeren und Gemüse leicht festzustellen).
- Schnee und Saftspuren aufweist.

Transportieren Sie Tiefkühlkost in Spezialboxen aus Styropor oder in Isoliertaschen.

Beachten Sie die Lagerbedingungen und -zeiten auf der Verpackung.

Lebensmittel auftauen

Beachten Sie folgende Grundregeln, wenn Sie Lebensmittel auftauen:

- Um Lebensmittel aufzutauen, nehmen Sie sie aus den Gefrierschubladen, und lassen Sie sie am besten bei Raumtemperatur oder im Kühlbereich auftauen.
- Tauen Sie Fleisch, Geflügel und Fisch immer im Kühlbereich auf. Achten Sie darauf, dass das Gefriergut nicht in der eigenen Auftauflüssigkeit liegt.
- Um Lebensmittel schnell aufzutauen, nutzen Sie z. B. die Auftaufunktion Ihrer Mikrowelle. Beachten Sie dabei die Herstellerangaben, und beachten Sie, dass sich so vermehrt Bakterien und Keime bilden können.
- Wenn Sie nur einen Teil einer Packung auftauen möchten, entnehmen Sie diesen und schließen Sie die Packung sofort wieder. Dadurch beugen Sie dem „Gefrierbrand“ vor und vermindern die Eisbildung am verbleibenden Lebensmittel.

 Bereiten Sie aufgetaute Lebensmittel so schnell wie möglich zu. Entsorgen Sie die Auftauflüssigkeit.

Eiswürfel herstellen

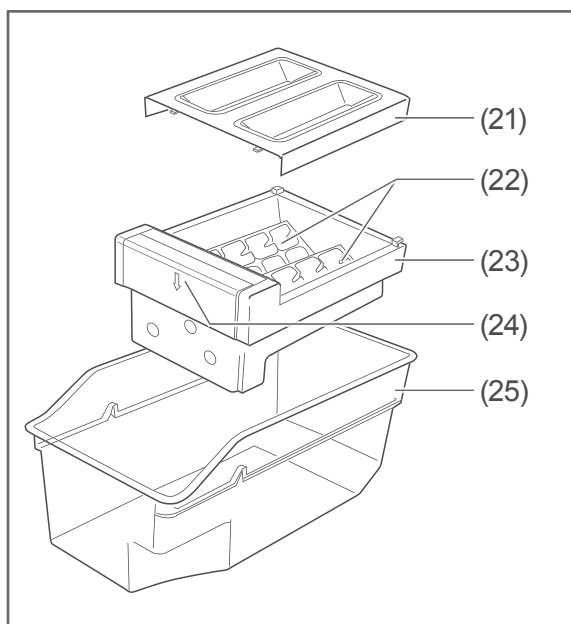

Ihr Gerät verfügt über einen Eiswürfelbereiter (23) mit einer Abdeckung (21), zwei Eiswürfelschalen (22) und einem Eiswürfel-Auffangbehälter (25). Mit Hilfe des Auswerfers (24) können Sie die Eiswürfel aus den Eiswürfelschalen lösen.

VORSICHT

Gesundheitsgefahr!

Der Verzehr von Eiswürfeln, die mit verunreinigtem oder abgestandenen Wasser bereitet wurden, kann die Gesundheit gefährden. Durch falsche Handhabung besteht die Gefahr einer Lebensmittelvergiftung.

- Zur Bereitung von Eiswürfeln nur frisches Trinkwasser verwenden.

Eiswürfelbereiter befüllen

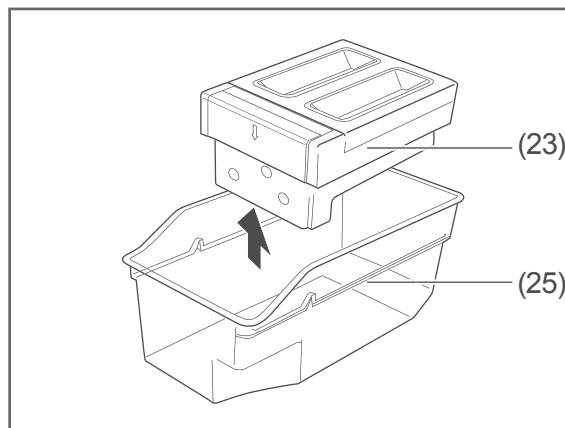

1. Entnehmen Sie den Eiswürfelbereiter (23) aus dem Eiswürfel-Auffangbehälter (25).

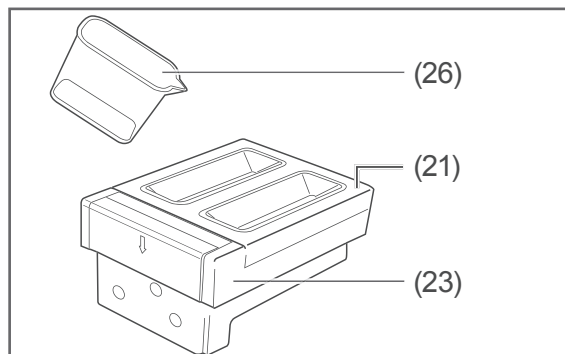

2. Füllen Sie den Messbecher (26) für je eine Eiswürfelschale (22) bis zur Markierung 55 ml mit kaltem, frischem Leitungswasser.
3. Füllen Sie mit dem Messbecher (26) das Wasser über die Abdeckung (21) in die Eiswürfelschalen (22). Die Abdeckung hat trichterförmige Öffnungen, die das Wasser in die Eiswürfelschalen (22) leiten.

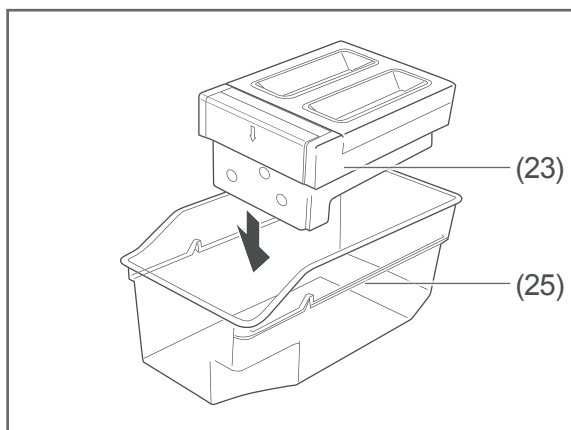

4. Platzieren Sie den Eiswürfelbereiter (23) zurück auf dem Eiswürfel-Auffangbehälter (25).
5. Stellen Sie den Eiswürfelbereiter (23) mit dem Eiswürfel-Auffangbehälter (25) in die obere Gefrierschublade (5).

Eiswürfel entnehmen

VORSICHT

Verletzungsgefahr!

Unsachgemäßer Umgang mit dem Gerät kann zu Verletzungen führen. Verbrennungsgefahr durch Tieftemperaturen.

- Die Lebensmittel und die Innenwände des Gefrierbereichs haben eine sehr tiefe Temperatur. Nie mit nassen Händen berühren. Dies kann zu Hautverletzungen führen. Auch bei trockener Haut sind Hautschäden möglich.
- Eiswürfel oder Eis am Stiel vor dem Verzehr etwas antauen lassen, nicht direkt aus dem Gefrierbereich in den Mund nehmen.

1. Nehmen Sie den Eiswürfelbereiter (23) mit dem Eiswürfel-Auffangbehälter (25) aus der Gefrierschublade.

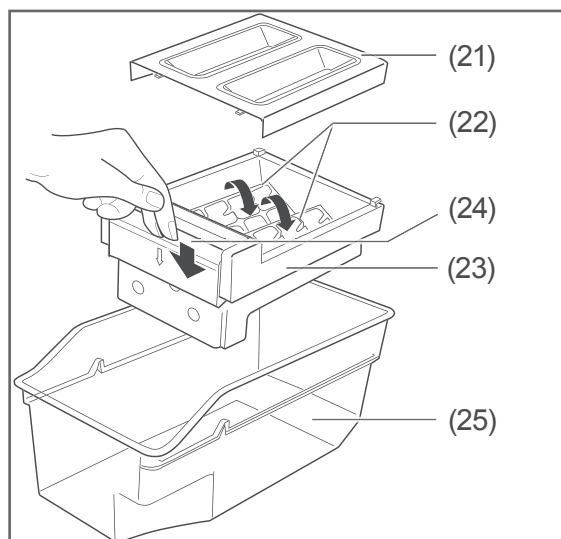

2. Drücken Sie den Auswerfer (24) des Eiswürfelbereiters in Pfeilrichtung kräftig nach unten. Achten Sie darauf, den Auswerfer ganz nach unten zu drücken. Die Eiswürfelschalen (22) drehen sich. Die Eiswürfel fallen in den Eiswürfel-Auffangbehälter (25).
3. Verwenden Sie die kleine mitgelieferte Eiswürfelschaufel, um die Eiswürfel aus dem Eiswürfel-Auffangbehälter zu entnehmen.

Pflege und Wartung

WARNUNG

Stromschlaggefahr!

Das Berühren unter Spannung stehender Teile kann zu schweren Verletzungen oder zum Tod führen.

- Vor dem Reinigen den Netzstecker aus der Steckdose ziehen bzw. die Sicherung ausschalten/herausdrehen.
- Beim Herausziehen des Netzsteckers immer am Netzstecker selbst anfassen, nicht am Kabel ziehen.

VORSICHT

Gefahren für Kinder und Personen mit eingeschränkten physischen, sensorischen oder geistigen Fähigkeiten.

- Reinigung und Benutzer-Wartung dürfen nicht von Kindern ohne Beaufsichtigung durchgeführt werden.

HINWEIS

Die Oberflächen und Geräteteile werden durch ungeeignete Behandlung beschädigt.

- Auf keinen Fall aggressive, körnige, soda-, säure-, lösemittelhaltige oder schmirgelnde Reinigungsmittel verwenden. Diese greifen die Kunststoffflächen an. Empfehlenswert sind Allzweckreiniger mit einem neutralen pH-Wert.
- Türdichtungen und Geräteteile aus Kunststoff sind empfindlich gegen Öl und Fett. Verunreinigungen möglichst schnell entfernen.
- Nur weiche Tücher verwenden.

Türdichtungen kontrollieren und reinigen

Die Türdichtungen müssen regelmäßig kontrolliert werden, damit keine warme Luft in das Gerät eindringt.

1. Klemmen Sie zur Prüfung ein dünnes Stück Papier an verschiedenen Stellen ein. Das Papier muss sich an allen Stellen gleich schwer durchziehen lassen.
2. Falls die Dichtung nicht überall gleichmäßig anliegt: Erwärmen Sie die Dichtung an den entsprechenden Stellen vorsichtig mit einem Haartrockner und ziehen Sie sie mit den Fingern etwas heraus.
3. Reinigen Sie verschmutzte Dichtungen nur mit klarem Wasser.

Außenwände reinigen

- Lackierte Oberflächen
Verwenden Sie nur eine leichte pH-neutrale Seifenlauge.
- Edelstahl-Oberflächen
Verwenden Sie gewöhnliches, neutrales Reinigungsmittel. Niemals Politur verwenden.

Rückseite reinigen

- Fegen Sie die Geräterückseite ein- bis zweimal im Jahr mit einem weichen Handfeger ab.

Abtauen und Gefrierbereich reinigen

VORSICHT

Explosionsgefahr!

Unsachgemäßer Umgang mit dem Gerät kann zu einer Verpuffung oder Explosion führen!

- Auf keinen Fall Abtausprays verwenden. Sie können explosive Gase bilden.
- Zum Beschleunigen des Abtauvorgangs keine anderen mechanischen Einrichtungen oder sonstigen Mittel als die vom Hersteller empfohlen benutzen. Z.B. keine elektrischen Heizgeräte, Messer oder Geräte mit offener Flamme wie z. B. Kerzen verwenden. Die Wärmedämmung und die Innenwände sind kratz- und hitzeempfindlich oder können schmelzen.

Ihre Kühl-Gefrierkombination ist mit einem Air-Cooling-System ausgestattet. Dadurch werden Schwitzwasser, Reif und Eis automatisch entfernt.

Sollte im Ausnahmefall dennoch ein Abtauen erforderlich sein, gehen Sie bitte wie folgt vor:

1. Sorgen Sie dafür, dass Ihr Gefriergut während des Abtauens ausreichend gekühlt bleiben. Wenn Sie keine Möglichkeit haben, das Gefriergut in einem anderen Gefrierschrank zwischenzulagern, stellen Sie für ca. 3 Stunden die niedrigste Temperatur im Gefrierbereich ein, um so eine Kältereserve zu schaffen.
2. Nehmen Sie dann das Gefriergut heraus und wickeln Sie es dick in Zeitungspapier ein. Lagern Sie das Gefriergut während des Abtauens in einer Isoliertasche oder in einem kühlen Raum.

3. Ziehen Sie den Netzstecker aus der Steckdose.
4. Waschen Sie die Gefrierschubladen mit warmem Spülmittel aus und wischen Sie sie anschließend gründlich trocken.
5. Stellen Sie eine Schüssel mit heißem, nicht kochendem Wasser in den Gefrierbereich. Das Abtauen wird dadurch beschleunigt.
Lassen Sie die Schubladen während des Abtauens geöffnet und legen Sie einen Wischlappen vor das Gerät, um austretendes Tauwasser aufzufangen.
6. Wenn kein Eis mehr vorhanden ist, wischen Sie die Innenräume mit warmem Spülwasser aus. Trocknen Sie sie anschließend gründlich ab.
7. Legen Sie das Gefriergut zurück in die Schubladen und schließen Sie sie.
8. Stecken Sie den Netzstecker zurück in die Steckdose.
9. Passen Sie die Temperatureinstellungen gegebenenfalls Ihren Wünschen an.

Kühlbereich reinigen

1. Ziehen Sie den Netzstecker aus der Steckdose.
2. Nehmen Sie die Lebensmittel heraus und lagern Sie sie an einem kalten Ort zwischen.
3. Nehmen Sie die Glasablagen (2), die Türablagen (4) und Kühlschubladen (3) aus dem Kühlbereich heraus.
4. Reinigen Sie alle Teile in lauwarmem Spülwasser. Trocknen Sie danach alles gründlich ab.
5. Geben Sie beim Nachwischen etwas Essig ins Wasser, um Schimmelbildung vorzubeugen. Wischen Sie anschließend alles trocken.
6. Reinigen Sie die Türdichtungen nur mit klarem Wasser, sie sind empfindlich gegen Öl und Fett.
7. Setzen Sie die Glasablagen (2), die Türablagen (4) und Kühlschubladen (3) wieder ein und legen Sie die Lebensmittel zurück.

8. Stecken Sie den Netzstecker zurück in die Steckdose.
9. Passen Sie die Temperatureinstellungen gegebenenfalls Ihren Wünschen an.

Innenraumbeleuchtung

WARNUNG

Stromschlaggefahr!

Das Berühren unter Spannung stehender Teile kann zu schweren Verletzungen oder zum Tod führen.

- Abdeckungen von der Innenraumbeleuchtung nicht entfernen.
- Nicht versuchen, die Innenraumbeleuchtung auszutauschen.

Als Leuchtmittel werden LEDs verwendet, die wartungsfrei und nicht auswechselbar sind. Sollte die Innenraumbeleuchtung einmal ausfallen, wenden Sie sich bitte an unseren Service (siehe Seite DE-34).

Fehlersuchtablelle

Bei allen elektrischen Geräten können Störungen auftreten. Dabei muss es sich nicht um einen Defekt am Gerät handeln. Prüfen Sie deshalb bitte anhand der Tabelle, ob Sie die Störung beseitigen können.

WARNUNG

Stromschlaggefahr bei unsachgemäßer Reparatur!

- Niemals versuchen, das defekte – oder vermeintlich defekte – Gerät selbst zu reparieren. Das kann Sie und spätere Benutzer in Gefahr bringen. Nur autorisierte Fachkräfte dürfen diese Reparaturen ausführen.
- Wenn die Netzanschlussleitung dieses Gerätes beschädigt wird, muss sie durch den Hersteller oder seinen Kundendienst oder eine ähnlich qualifizierte Person ersetzt werden, um Gefährdungen zu vermeiden.

Problem	Mögliche Ursache	Lösungen, Tipps, Erklärungen
Kompressor aus, Innenraumbeleuchtung aus.	Steckdose ohne Strom.	Steckdose mit einem anderen Gerät überprüfen. Sicherung prüfen.
	Netzstecker sitzt lose.	Festen Sitz des Netzsteckers kontrollieren.
	Stromausfall.	Auch bei einem Stromausfall ist Ihr Gefriergut noch längere Zeit ausreichend gekühlt. Die maximale Lagerzeit bei einer Störung entnehmen Sie dem Typschild des Geräts.
Kompressor aus, Innenraumbeleuchtung an.	Gewünschte Temperatur ist erreicht.	Weiteres Kühlen nicht erforderlich. Wenn die Innentemperatur steigt, schaltet sich der Kompressor selbsttätig ein.
Gerät kühlt zu stark.	Temperatur zu niedrig eingestellt.	Höhere Einstellung wählen (siehe „Einstellung der Kühlschranktemperatur“ auf Seite DE-19).
Gerät kühlt nicht ausreichend.	Temperatureinstellung zu hoch.	Niedrigere Einstellung wählen (siehe „Einstellung der Kühlschranktemperatur“ auf Seite DE-19).
	Gerätetüren nicht fest verschlossen oder Türdichtung liegt nicht voll auf.	Siehe „Türdichtungen kontrollieren und reinigen“ auf Seite DE-29.
	Gerät steht in der Nähe einer Wärmequelle.	Abstand erhöhen oder Isolierplatte zwischen die Geräte stellen.
	Speisen warm eingelagert.	Nur abgekühlte Speisen einlagern.
	Zu viel Ware eingefroren.	Maximales Gefriervermögen nicht überschreiten. Das maximale Gefriervermögen entnehmen Sie dem Typschild des Geräts.

Problem	Mögliche Ursache	Lösungen, Tipps, Erklärungen
Gerät kühlt nicht ausreichend.	Umgebungstemperatur zu niedrig oder zu hoch.	Umgebungstemperatur an Klimaklasse anpassen (siehe „Bestimmungsgemäßer Gebrauch“ auf Seite DE-4).
	Kompressor scheint defekt.	„Supergefriermodus“ und „Superkühlmodus“ gleichzeitig aktivieren (siehe „Einstellungen ändern“ auf Seite DE-19). Schaltet der Kompressor nicht binnen einer Stunde ein, verständigen Sie unseren Service (siehe Seite DE-34).
Gerät erzeugt Geräusche.	Betriebsgeräusche sind funktionsbedingt und zeigen keine Störung an.	Rauschen: Kälteaggregat läuft.
		Fließgeräusche: Kältemittel fließt durch die Rohre.
		Klicken: Kompressor schaltet ein oder aus.
	Störende Geräusche.	Festen Stand überprüfen.
		Gegenstände vom Gerät entfernen. Fremdkörper von der Geräterückseite entfernen.
Gerüche im Gerät	Schlecht verpackte oder verdorbene Lebensmittel im Gerät.	Geruchsintensive Lebensmittel gut verpacken.
		Prüfen Sie, ob verdorbene Lebensmittel im Gerät liegen.
		Reinigen Sie das Innere des Geräts.
Innenraumbeleuchtung aus.	LED Leuchtmittel defekt.	Verständigen Sie unseren Service (siehe Seite DE-34).
Gerätetüren lassen sich nicht korrekt schließen.	Die Gerätetüren klemmen durch Lebensmittelverpackungen. Es sind zu viele Lebensmittel sind eingelegt.	Stellen Sie sicher, dass die Lebensmittel nicht an die Gerätetüren stoßen.
	Der Kühlschrank ist gekippt.	Stellen Sie sicher, dass das Gerät korrekt aufgestellt und ausgerichtet ist (siehe „Gerät aufstellen und ausrichten“ auf Seite DE-15).

Fehlermeldungen

Wenn auf dem Display eine der folgenden Fehlermeldungen erscheint, kontaktieren Sie unseren Service (siehe Seite DE-34):

Fehlercode	Fehlerbeschreibung
E1	Temperatursensorfehler im Kühlbereich
E2	Temperatursensorfehler im Gefrierbereich
E3	Temperatursensorfehler in der Flex-Zone
E5	Abtausensorfehler im Gefrierbereich
E6	Kommunikationsfehler
E7	Fehler am Sensors für die Überwachung der Temperaturzirkulation
EH	Feuchtigkeitssensorfehler

Service

Bitte beachten!

Sie sind für den einwandfreien Zustand des Geräts und die fachgerechte Benutzung im Haushalt verantwortlich.

Wenn Sie wegen eines Bedienfehlers den Kundendienst rufen, so ist der Besuch auch während der Gewährleistungs-/Garantiezeit für Sie mit Kosten verbunden.

Durch Nichtbeachtung dieser Anleitung verursachte Schäden können leider nicht anerkannt werden.

Damit wir Ihnen schnell helfen können, nennen Sie uns bitte:

Gerätebezeichnung	Farbe	Modell	Bestellnummer
hanseatic FrenchDoor Kühl-Gefrierkombination	Edelstahl	HFD18983CI	45321205
	Schwarz-Edelstahl	HFD18983CBI	64934914

Beratung, Reklamation und Bestellung

Wenden Sie sich bitte an die Produktberatung Ihres Versandhauses, wenn

- die Lieferung unvollständig ist,
- das Gerät Transportschäden aufweist,
- Sie Fragen zu Ihrem Gerät haben,
- sich eine Störung nicht mithilfe der Fehlersuchtafel beheben lässt,
- Sie weiteres Zubehör bestellen möchten.

Die Kontaktdaten Ihrer Produktberatung finden Sie online auf den Serviceseiten Ihres Versandhauses. Hier sind die verschiedenen Bereiche der Produktberatung aufgelistet.

Halten Sie bitte Ihre Geräte-Rechnung parat.

Weitere Informationen finden Sie unter www.hanseatic.de

Reparaturen und Ersatzteile

Durch die Reparatur defekter Geräte können Sie Abfall vermeiden. Wenden Sie sich an unseren Kundendienst.

Halten Sie bitte Ihre Geräte-Rechnung parat (Kaufdatum und Art.-Nr.).

Ersatzteile stehen für eine Mindestdauer von sieben Jahren nach dem Inverkehrbringen des letzten Exemplars des Modells zur Verfügung. Türdichtungen stehen für einen Zeitraum von zehn Jahren zur Verfügung.

Kunden in Deutschland

Auftragserteilung unter
<https://reparaturauftrag.operatec.eu>
 per Mail: otto@operatec.de
 Telefon 040 36 03 31 50

Kunden in Österreich

Wenden Sie sich bitte an das Kundencenter oder die Produktberatung Ihres Versandhauses.

Abfallvermeidung, Rücknahme und Entsorgung

Abfallvermeidung

Maßnahmen der Abfallvermeidung haben nach den Vorschriften der Richtlinie 2008/98/EG grundsätzlich Vorrang vor Maßnahmen der Abfallbewirtschaftung.

Als Maßnahmen der Abfallvermeidung kommen bei Elektro- und Elektronikgeräten insbesondere die Verlängerung ihrer Lebensdauer durch Reparatur defekter Geräte und die Veräußerung funktionstüchtiger gebrauchter Geräte anstelle ihrer Zuführung zur Entsorgung in Betracht.

Helfen Sie uns, Abfall zu vermeiden, und wenden Sie sich an unseren Service.

Weitere Informationen enthält das Abfallvermeidungsprogramm des Bundes unter Beteiligung der Länder.

Kostenlose Altgeräte-Rücknahme

Verbraucher haben die Möglichkeit zur unentgeltlichen Abgabe eines Altgeräts bei einem rücknahmepflichtigen Vertreiber, wenn sie ein Neugerät der gleichen Geräteart mit einer im Wesentlichen gleichen Funktion erwerben. Diese Möglichkeit besteht auch bei Lieferungen an einen privaten Haushalt. Im Fernabsatzhandel beschränkt sich die Möglichkeit einer unentgeltlichen Abholung bei Erwerb eines Neugeräts auf Wärmeüberträger (z. B. Kühlschränke, Luftentfeuchter), Bildschirme und Bildschirmgeräte mit einer Bildschirm-Oberfläche > 100 cm² und auf Großgeräte, bei denen mindestens eine der äußeren Abmessungen mehr als 50 cm beträgt.

Abgesehen davon können Verbraucher bis zu drei Altgeräte einer Geräteart bei einer Sammelstelle eines Vertreibers unentgeltlich abgeben, ohne dass dies an den Erwerb eines Neugeräts geknüpft ist. Allerdings darf keine der äußeren Abmessungen des Altgerätes 25 cm überschreiten.

Entsorgung

Elektro-Altgeräte umweltgerecht entsorgen



Elektrogeräte enthalten Schadstoffe und wertvolle Ressourcen.

Jeder Verbraucher ist deshalb gesetzlich verpflichtet, Elektro-Altgeräte an einer zugelassenen Sammel- oder Rücknahmestelle abzugeben. Dadurch werden sie einer umwelt- und ressourcenschonenden Verwertung zugeführt.

Sie können Elektro-Altgeräte kostenlos beim lokalen Wertstoff-/Recyclinghof abgeben.

Für weitere Informationen zu diesem Thema wenden Sie sich direkt an Ihren Händler.

Daten löschen nicht vergessen!

Jeder Verbraucher ist, falls erforderlich, für das Löschen von personenbezogenen Daten aus Elektro- bzw. Elektronikgeräten selbst verantwortlich.

Batterien und Akkus, Lampen und Leuchtmittel

Falls erforderlich, müssen Alt-Batterien und Alt-Akkus, die nicht vom Elektroaltgerät umschlossen sind, sowie Lampen/Leuchtmittel, die zerstörungsfrei aus dem Altgerät entnommen werden können, vor der Abgabe aus den Geräten entfernt und getrennt entsorgt werden.



Das nebenstehende Symbol bedeutet, dass Batterien und Akkus nicht zusammen mit dem Hausmüll entsorgt werden dürfen.

Verbraucher sind gesetzlich verpflichtet, alle Batterien und Akkus, egal, ob sie Schadstoffe*) enthalten oder nicht, bei einer Sammelstelle ihrer Gemeinde/ihrer Stadtteils oder im Handel abzugeben, damit sie einer umweltschonenden Entsorgung sowie einer Wiedergewinnung von wertvollen Rohstoffen wie

Kobalt, Nickel oder Kupfer zugeführt werden können.

Die Rückgabe von Batterien und Akkus ist unentgeltlich.

Einige der möglichen Inhaltsstoffe wie Quecksilber, Cadmium und Blei sind giftig und gefährden bei einer unsachgemäßen Entsorgung die Umwelt. Schwermetalle z. B. können gesundheitsschädigende Wirkungen auf Menschen, Tiere und Pflanzen haben und sich in der Umwelt sowie in der Nahrungskette anreichern, um dann auf indirektem Weg über die Nahrung in den Körper zu gelangen.

Bei lithiumhaltigen Altbatterien besteht hohe Brandgefahr. Daher muss auf die ordnungsgemäße Entsorgung von lithiumhaltigen Altbatterien und -akkus besonderes Augenmerk gelegt werden. Bei falscher Entsorgung kann es außerdem zu inneren und äußeren Kurzschlüssen durch thermische Einwirkungen (Hitze) oder mechanische Beschädigungen kommen. Ein Kurzschluss kann zu einem Brand oder einer Explosion führen und schwerwiegende Folgen für Mensch und Umwelt haben. Kleben Sie daher bei lithiumhaltigen Batterien und Akkus vor der Entsorgung die Pole ab, um einen äußeren Kurzschluss zu vermeiden.

Batterien und Akkus, die nicht fest im Gerät verbaut sind, müssen vor der Entsorgung entfernt und separat entsorgt werden.

Batterien und Akkus bitte nur in entladene Zustand abgeben!

Verwenden Sie wenn möglich Akkus anstelle von Einwegbatterien.

*) gekennzeichnet mit:

Cd = Cadmium,

Hg = Quecksilber und

Pb = Blei

Verpackung



Unsere Verpackungen werden aus umweltfreundlichen, wiederverwertbaren Materialien hergestellt:

- Außenverpackung aus Pappe
- Formteile aus geschäumtem, FCKW-freiem Polystyrol (PS)
- Folien und Beutel aus Polyäthylen (PE)
- Spannbänder aus Polypropylen (PP)
- Auch Energie sparen schützt vor zu starker Erwärmung unserer Erde. Ihr neues Gerät verbraucht mit seiner umweltverträglichen Isolierung und seiner Technik wenig Energie.



Sollten es Ihre räumlichen Verhältnisse zulassen, empfehlen wir Ihnen, die Verpackung zumindest während der Garantiezeit aufzubewahren. Sollte das Gerät zur Reparatur eingeschickt werden müssen, ist es nur in der Originalverpackung ausreichend geschützt. Wenn Sie sich von der Verpackung trennen möchten, entsorgen Sie diese bitte umweltfreundlich.

Anhang

Produktdatenblatt nach VO (EU) Nr. 2019/2016

Das Produktdatenblatt zu Ihrem Gerät wird Ihnen online zur Verfügung gestellt.

Gehen Sie auf <https://eprel.ec.europa.eu> und geben Sie die Modellkennung Ihres Geräts ein, um das Produktdatenblatt abzurufen.

Die Modellkennung Ihres Geräts finden Sie unter Technische Daten.

Technische Daten

Bestellnummer	45321205 64934914
Gerätebezeichnung	FrenchDoor Kühl- Gefrierkombination
Modellkennung	HFD18983CI HFD18983CBI
Gerätemaße (Höhe × Breite × Tiefe)	1898 mm × 833 mm × 653 mm
Leergewicht	130 kg
Kältemittel	600a
Kältemittel Füllmenge	63 g
Schaummittel	Zyklopentan
Abtauleistung	250 W
Versorgungsspannung / Frequenz / Nennstrom	220 - 240 V ~ / 50 Hz / 1,9 A
Schutzklasse	I
Klimaklasse: SN-N-ST-T. Dieses Gerät ist für den Betrieb bei einer Umgebungstemperatur zwischen + 10 °C und + 43 °C bestimmt.	

Dieses Produkt enthält eine Lichtquelle der Energieeffizienzklasse G.

HFD18983CI
HFD18983CBI

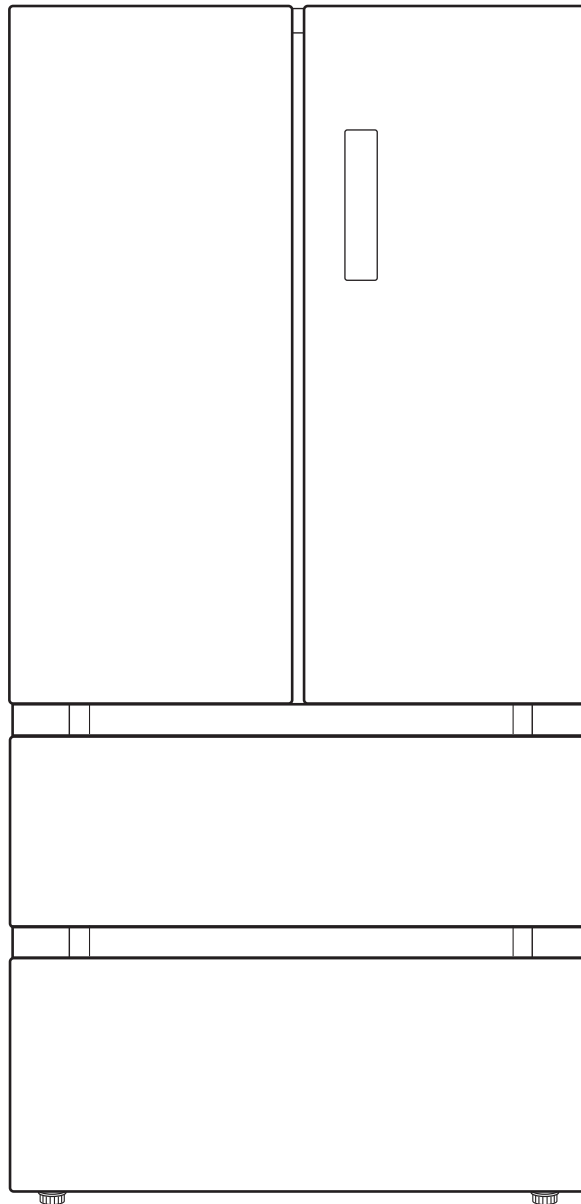

hanseatic

User manual

French door fridge-freezer

Manual/version:
2301-00143_EN_20240325
Order no.:45321205, 64934914
Reproduction, even of excerpts,
is not permitted!

Table of contents

Explanation of terms and symbols, definitions	EN-3	Care and maintenance	EN-28
Explanation of terms	EN-3	Checking and cleaning	
Explanation of symbols	EN-3	the door seals.	EN-28
Definitions.	EN-3	Cleaning the exterior	EN-28
Safety	EN-4	Cleaning the back side.	EN-28
Intended use.	EN-4	Defrosting and cleaning	
Safety notices.	EN-4	the freezer	EN-29
Delivery	EN-10	Cleaning the fridge.	EN-29
Package contents.	EN-10	Interior light.	EN-30
First use	EN-10	Troubleshooting table	EN-31
Start-up	EN-11	Service	EN-33
Before getting started.	EN-11	Advice, complaints and orders.	EN-33
Moving and unpacking	EN-12	Repairs and spare parts.	EN-33
Appliance dimensions and minimum distances	EN-13	Waste prevention, free return and disposal	EN-34
Setting up and aligning		Waste prevention	EN-34
the appliance	EN-14	Free return of old	
Aligning the doors	EN-15	electrical appliances.	EN-34
Cleaning before use.	EN-15	Disposal	EN-34
Connecting the appliance	EN-15	Packaging.	EN-35
Appliance components/ operating elements	EN-16	Appendix	EN-36
Display and operating field.	EN-17	Product fiche concerning	
Operation	EN-18	Regulation (EU) No 2019/2016	EN-36
Switching the appliance on and off	EN-18	Technical specifications	EN-36
Stand-by mode.	EN-18		
Changing the settings	EN-18		
Door alarm	EN-19		
Remove fruit and vegetable drawer, glass and door shelves	EN-19		
Removing the freezer drawer.	EN-20		
Refrigerating food	EN-21		
Maintaining quality	EN-21		
Filling the fridge	EN-21		
Freezing foods/storing frozen foods	EN-23		
Freezing food	EN-23		
Freezing capacity	EN-24		
Storing frozen food.	EN-25		
Defrosting food.	EN-25		
Making ice cubes	EN-26		



You will find the type plate inside your appliance.



You can find more information on setting up the appliance and starting it up for the first time from page EN-11.

Explanation of terms and symbols, definitions



Please read through the safety instructions and user manual carefully before using the appliance. This is the only way you can use all the functions safely and reliably.

Be sure to also observe the national regulations in your country, which are valid in addition to the regulations specified in this user manual.

Keep all safety notices and instructions for future reference. Pass all safety notices and instructions on to the subsequent user of the product.

Explanation of terms

The following symbols can be found in this user manual.

WARNING

This symbol indicates a hazard with a medium level of risk which, if not avoided, could result in death or serious injury.

CAUTION

This symbol indicates a hazard with a low level of risk which, if not avoided, could result in minor or moderate injury.

NOTICE

This symbol warns against possible damage to property.

Explanation of symbols

The following symbols can be found in this user manual and/or on the appliance.



This symbol refers to useful additional information.



Caution: Fire hazard/flammable materials!



'4 star' symbol: Freezer at $-18\text{ }^{\circ}\text{C}$ or colder

Definitions

"Food" refers to foods, ingredients and drinks including wine and other things mainly intended for consumption, which require refrigeration at certain temperatures.

'Food to be frozen' means fresh, room-temperature food to be frozen throughout as quickly as possible – for best results 'flash-frozen'.

'Deep-frozen food' means food which has already been frozen and for which the cool chain should not be broken.

Safety

Intended use

The purpose of this appliance is to

- chill fresh food,
- to store ordinary commercially available deep-frozen food,
- to deep freeze fresh, room-temperature foods.

This appliance is designed for use at ambient temperatures of +10 °C to +43 °C.

The appliance is designed for use in private households and is not designed for commercial use or multiple use (e.g.: use by several parties in a block of flats).

The appliance is not suitable for storing blood reserves, medical products, laboratory samples, etc.

This refrigerator is not designed for use as a built-in appliance.

The interior light must only be used to illuminate the interior of the appliance. It is not suitable for lighting a room.

People who are unable to operate the appliance safely due to their physical, sensory or mental abilities or lack of knowledge must be supervised during use.

Do not make any technical changes to the appliance.

If the supply cord is damaged, it must be replaced by the manufacturer, its service agent or similarly qualified persons in order to avoid a hazard.

Use the appliance exclusively as described in this user manual. Any other use is deemed improper and may result in damage to property or even personal injury. The manufacturer accepts no liability for damage caused by improper use.

Safety notices

In this chapter, you will find general safety notices which you must always observe for your own protection and that of third parties. Please also observe the warning notices in the individual chapters on operation, start-up, etc.

Risks to children and certain groups of individuals

WARNING

Risk of suffocation for children!
Children can become entangled in the packaging film or swallow small parts and suffocate.

- Do not allow children to play with the packaging film.
- Prevent children from pulling small parts off the appliance or putting them in their mouths.
- When disposing of the appliance, ensure that children cannot suffocate inside the appliance (e.g. do not remove the fridge and freezer drawers, unscrew the appliance door/cover).

CAUTION

Risk of injury!
Children and certain groups of people have a higher risk of being injured when handling the appliance.

- This appliance can be used by children aged from 8 years and above and persons with reduced physical, sensory or mental capabilities or lack of experience and knowledge if they have been given supervision or instruction concerning use of the appliance in a safe way and understand the hazards involved.

- Children from 3 to 8 years are allowed to load and unload refrigerating appliances.
- Children shall not play with the appliance.
- Cleaning and user maintenance shall not be made by children without supervision.

Risks in handling household electrical appliances

WARNING

Risk of electric shock!

Touching live parts may result in severe injury or death.

- Only use the appliance indoors. Do not use in wet rooms or in the rain.
- Do not operate or continue to use the appliance, if
 - it shows visible signs of damage, e.g. the mains cord is defective,
 - it starts smoking or there is a smell of burning,
 - it makes unfamiliar noises.

In such cases, remove the mains plug from the socket or unscrew/switch off the fuse and contact our service department (see “Service” on page EN-33).

- The appliance corresponds to protection class I and may only be connected to a socket with a protective conductor that has been installed properly. When connecting the appliance, make sure that the voltage is correct. More detailed information about this can be found on the type plate..

- To disconnect this appliance from the power supply, pull the mains plug out of the socket. The appliance must, therefore, be connected to an easily accessible socket so that it can be quickly disconnected from the power supply in the event of a breakdown.
- Since all poles of the appliance cannot be disconnected from the mains via an accessible disconnecting device, an all-pole disconnecting device in accordance with overvoltage category III must be connected within the house installation with at least 3 mm contact clearance; consult a qualified professional if necessary (see “Service” on page EN-33).
- When positioning the appliance, ensure the supply cord is not trapped or damaged. Do not kink the supply cord or lay it over sharp edges.
- Do not locate multiple portable socket outlets or portable power supplies at the rear of the appliance.
- Keep the supply cord away from naked flames and hot surfaces.
- Always pull on the mains plug and not the mains cable.
- Never touch the mains plug with wet hands.
- Never immerse the supply cord or plug in water or any other liquids.
- If the supply cord is damaged, it must be replaced by the manufacturer, its service agent or similarly qualified persons in order to avoid a hazard.
- Independent or improper repairs made to the appliance may cause damage to property and personal injury; any liability and warranty claims will be forfeited. Never try to repair the appliance yourself.

- Inspections and repairs to the appliance may only be carried out by authorised specialists. Please contact our service department if necessary (see “Service” on page EN-33).
- Only parts corresponding to the original appliance specifications may be used for repairs.
- In the event of a fault, as well as before extensive cleaning, pull out the mains plug or switch off/unscrew the fuse.
- Do not put any objects in or through the housing openings, and also ensure that children cannot insert any objects into them.
- Do not remove the covers from the interior light. Do not attempt to replace the interior light. Please contact our service department if necessary (see “Service” on page EN-33).
- Check the appliance regularly for damage.

Fire hazard!

Improper handling of the appliance can lead to fire and damage to property.

- Do not connect to a timer or a separate remote-controlled system for distance monitoring and control.
- Do not locate multiple portable socket outlets or portable power supplies at the rear of the appliance.

Risks associated with using refrigerants

WARNING

Risk of fire and explosion!

Your appliance’s refrigeration circuit contains the environmentally friendly, but flammable and – as a mixture of air and gas – explosive refrigerant R600a (isobutane).

- Do not use mechanical devices or other means to accelerate the defrosting process, other than those recommended by the manufacturer.
- Mechanical intervention in the refrigeration system must only be carried out by authorised specialists.
- Do not damage the refrigerant circuit, e.g. by puncturing the refrigerant channels of the condensate evaporator with sharp objects, bending the piping, or cutting open the insulation.
- Ensure that none of the cooling fins or tubes on a refrigerator are damaged prior to the point of proper disposal.
- To prevent the formation of a flammable gas-air mixture in the event of a leakage in the refrigeration circuit, the installation space must have a minimum size of 1 m³ per 8 g of refrigerant in compliance with the EN 378 standard. The amount of refrigerant contained in your appliance can be found on the type plate.
- To avoid the formation of sparks, do not pull out the mains plug in the event of a gas leak.
- Dispose of old electrical appliances at an authorised collection or return point.
- Only use original accessories.

Health hazard!

Spurting refrigerant can damage the eyes.

- If refrigerant comes into contact with the eyes or mucous membranes, immediately flush eyes with clean water and seek medical attention.

High concentrations of refrigerant vapour can cause dizziness, headaches, nausea or asphyxiation.

- Do not inhale refrigerant vapour.
- Immediately air the room if refrigerant leaks.

Risks associated with chemical substances**⚠ CAUTION****Danger of explosion!**

Improper handling of chemical substances can lead to explosions.

- Do not store explosive substances, such as aerosol cans with a flammable propellant, in this appliance, as they can form ignitable gas-air mixtures.
- Never use defrosting sprays to defrost. They can generate explosive gases.

Risk of fire and health hazard!

The thermal insulation and the interior are scratch- and heat-sensitive and can melt or catch fire.

Plastics such as those used in thermal insulation can release toxic fumes if they melt or catch fire.

- Do not use any electric heating equipment, knives or devices with an open flame such as candles.

- Do not use electrical appliances inside the food storage compartments of the appliance, unless they are of the type recommended by the manufacturer.
- Keep the appliance away from open flames and hot surfaces.

Risks when dealing with fridge-freezers**⚠ WARNING****Fire hazard!**

Improper handling of the appliance can lead to fire and damage to property.

- Keep ventilation openings, in the appliance enclosure or in the built-in structure, clear of obstruction.

⚠ CAUTION**Health hazard!**

Contaminated food can cause health problems.

- Opening the door for long periods can cause a significant increase of the temperature in the compartments of the appliance.
- Clean regularly surfaces that can come in contact with food and accessible drainage systems.
- Store raw meat and fish in suitable containers in the refrigerator, so that it is not in contact with or drip onto other food.
- Two-star frozen-food compartments are suitable for storing pre-frozen food and storing or making ice-cream or ice cubes.

- One-, two- and three-star compartments are not suitable for the freezing of fresh food.
- If the refrigerating appliance is left empty for long periods, switch off, defrost, clean, dry, and leave the door open to prevent mould developing within the appliance.
- Use only potable water to make ice cubes.

The appliance may not operate properly if the ambient temperature exceeds or falls below the specified temperature range for a prolonged period. This can then lead to an increase in temperature inside the appliance.

- Always ensure the prescribed ambient temperature is maintained (see “Intended use” on page EN-4).

Incorrect handling, insufficient cooling or overlapping items can spoil the stored food. This could lead to a risk of food poisoning when consumed!

- Pay attention to the star classifications in the freezer and the resulting storage periods for freezer products.
- Note that the shelf life of the frozen food may be shortened due to a rise in the temperature inside the appliance (from defrosting, cleaning or power failure).
- If there is a power failure, the frozen food may remain sufficiently cold for some time (see “storage time in the event of a power failure” on the type plate of the appliance). In case of prolonged power failure or malfunction of the appliance, remove the stored frozen food from the appliance and

store it in a sufficiently cool place or in another refrigerating appliance.

- After a malfunction, check whether the stored food is still edible. Consume thawed and defrosted foods immediately; do not refreeze.

Risk of injury from frozen goods!

Improper handling of the appliance may lead to injuries. There is a risk of burns caused by low temperatures.

- The food and the inside walls of the freezer have a very low temperature. Never touch them with wet hands. This can cause injury to the skin. Skin damage can occur even with dry skin.
- Let ice cubes or ice lollies thaw a little before eating, do not put into your mouth straight from the freezer.

Risk of injury!

The very low temperatures of the frozen foods can freeze the hands, lips or tongue.

- Do not put ice cubes, crushed ice or ice lollies straight into your mouth from the freezer.
- Do not touch the frozen food and freezer’s interior walls with wet hands.

NOTICE

Fire hazard!

Improper handling of the appliance can lead to fire and damage to property.

- Connect the appliance only to a properly installed and earthed electric socket.
- Do not connect to a multi-socket extension cable or a multi-socket plug.

- Do not position the appliance directly against the wall and adhere to the minimum distances specified (see “Start-up” on page EN-11).

Risk of damage to property!
Improper handling of the appliance can lead to damage to property.

- Do not store glass or metal containers containing water, lemonade, beer, etc. Water expands when frozen and can burst the container.
- Do not use mechanical devices or other means to accelerate the defrosting process, other than those recommended by the manufacturer.

Risk of damage

NOTICE

Risk of damage to property!
If the cooling unit has been transported horizontally, lubricant from the compressor may get into the cooling circuit.

- If possible, only transport the appliance in a vertical position.
- Allow the refrigerating appliance to stand upright for 2 hours before start-up. The lubricant will flow back into the compressor during this time.

Improper handling of the appliance can lead to damage to property.

- Do not pull or lift the appliance by its doors or door handles.
- Place the appliance only on a level and firm surface that can support the weight of the appliance when it is filled.
- Do not use sharp or pointed objects to unpack it.

- When unpacking the appliance, never damage the insulation material on the back of the appliance.
- Do not use electrical appliances inside the food storage compartments of the appliance, unless they are of the type recommended by the manufacturer.
- Do not use mechanical devices or other means to accelerate the defrosting process, other than those recommended by the manufacturer.
- The interior light must only be used to illuminate the interior of the appliance. It is not suitable for lighting a room.
- When cleaning, please note:
 - Never use harsh, granular, soda, acid, solvent-based or abrasive cleaners. These damage the plastic surfaces. All-purpose cleaners with a neutral pH are recommended.
 - Door seals and plastic parts are sensitive to oil and grease. Remove contaminants as quickly as possible.
 - Use only soft cloths.
- Wait 5 minutes after switching off the appliance. Only then switch the appliance on again.

Delivery

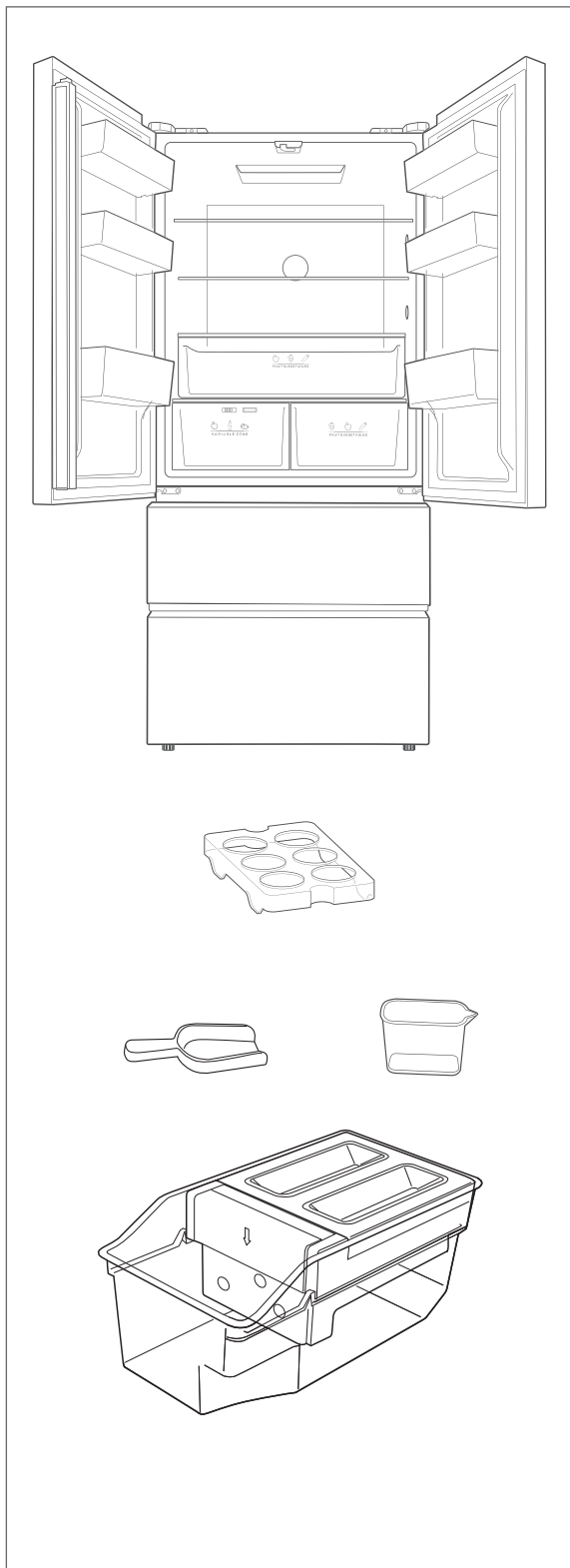

Package contents

- 1× Fridge-freezer
- 1× Egg tray
- 1× Ice cube maker
- 1× Ice cube scoop
- 1× Measuring cup, 100 ml

First use

Please first read the chapter “Safety” from page EN-4. Then follow the information and instructions in the chapter “Start-up” from page EN-11.

Start-up

Before getting started

- Read the "Safety" chapter from page EN-4.
- Pay particular attention to the following safety instructions during first use:

WARNING

Risk of suffocation!

Children can become entangled in the packaging film or swallow small parts and suffocate.

- Do not allow children to play with the packaging film.
- Prevent children from pulling small parts from the device or taking them out of the accessory bag and putting them in their mouths.

WARNING

Risk of electric shock!

Touching live parts may result in severe injury or death.

- Do not operate or continue to operate the appliance if
 - it shows visible signs of damage, for example, the connection cable is defective,
 - it starts smoking or there is a smell of burning,
 - it makes unfamiliar noises.

In such cases, remove the mains plug from the socket or unscrew/switch off the fuse and contact our Service department (see page EN-33).

- When positioning the appliance, ensure the supply cord is not trapped or damaged. Do not kink the supply cord or lay it over sharp edges.
- Do not connect to a timer or a separate remote-controlled system for distance monitoring and control.

- Do not locate multiple portable socket-outlets or portable power supplies at the rear of the appliance.
- Since all poles of the appliance cannot be disconnected from the mains via an accessible disconnecting device, an all-pole disconnecting device in accordance with overvoltage category III must be connected within the house installation with at least 3 mm contact clearance; this includes fuses, circuit breakers and contactors.

CAUTION

Fire hazard!

Improper handling of the appliance can lead to fire and damage to property.

- Connect the appliance only to a properly installed and earthed electric socket. Do not connect to a multi-socket extension cable or a multi-socket plug.

CAUTION

Risk of injury!

Improper handling of the appliance may lead to injuries.

- The appliance is heavy and bulky. Seek the help of another person when moving the appliance.
- Drawers, doors etc. must not be used as steps or for support purposes.

Dangers from the refrigerant!

- Do not damage the refrigerant circuit, e.g. by puncturing the refrigerant channels of the condensate evaporator with sharp objects, bending the piping, or cutting open the insulation.
- Refrigerant is flammable when spurt- ing out and can damage the eyes. In this case, rinse your eyes in clean wa- ter and seek medical assistance im- mediately.



CAUTION

Risk of malfunctioning!

The appliance may not operate prop- erly if the ambient temperature exceeds or falls below the specified temperature range for a prolonged period. This can then lead to an increase in temperature inside the appliance.

- Always ensure the prescribed ambi- ent temperature is maintained (see “Intended use” on page EN-4).



NOTICE

Risk of damage!

If the appliance has been transported horizontally, lubricant from the com- pressor may get into the cooling circuit.

- Do not tilt the appliance more than 45° or lay it on its side.
- Allow the appliance to stand upright for approx. 2 hours after transport and before connecting. This allows the lubricant enough time to flow back into the compressor.
- Do not use sharp or pointed objects to unpack it.
- When unpacking the appliance, nev- er damage the insulation material on the back of the appliance.



NOTICE

Risk of damage!

Insufficient air circulation may lead to overheating and cause damage to the appliance.

- To ensure adequate air circulation, keep ventilation openings, in the ap- pliance enclosure or in the built-in structure, clear of obstruction.
- Do not place the appliance directly against the wall. Observe minimum distances (see “Appliance dimen- sions and minimum distances” on page EN-13).

Moving and unpacking

1. Move the appliance to a suitable place and unpack it.
2. Remove all parts of the packaging, plastic profiles, tape and foam padding.
3. Check that the delivery is complete.
4. Check whether the appliance was dam- aged during transit.
5. If the delivery is incomplete or the appli- ance has been damaged during transport, please contact our Service department (see page EN-33).

Appliance dimensions and minimum distances

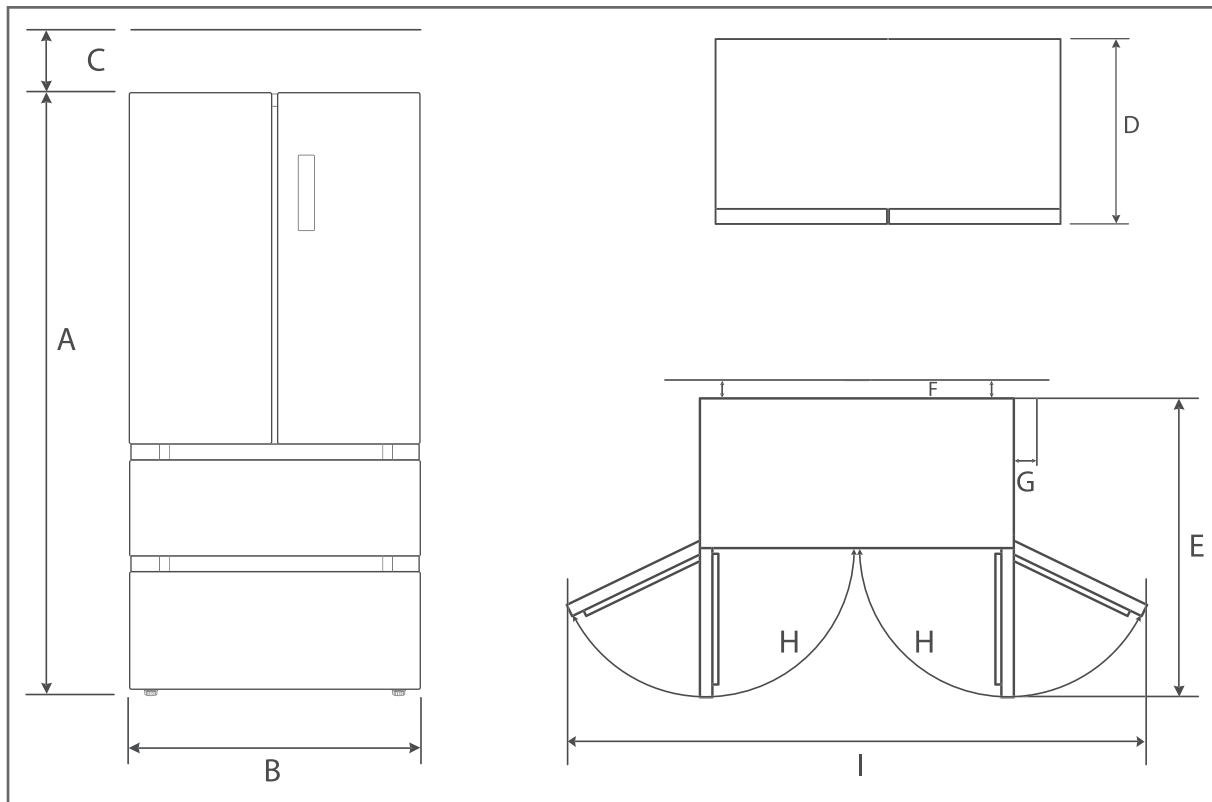

A:	1898 mm	B:	833 mm
C:	300 mm	D:	653 mm
E:	1065 mm	F:	100 mm
G:	100 mm	H:	135°
I:	1000 mm		

Minimum space requirement

- To prevent the formation of a flammable gas-air mixture in the event of a leakage in the refrigeration circuit, the installation space must have a minimum size of 1 m³ per 8 g of refrigerant in compliance with the EN 378 standard. A minimum space requirement of 9 m³ is necessary for your appliance.
- The appliance must be set on a level and firm surface only. The surface must be strong enough to support the appliance's weight when fully laden.

- Suitable locations are dry, well-ventilated areas that are cool if possible.
- Unsuitable locations are ones with direct sunlight or which are directly next to an oven, hob or radiator.
- The following minimum distances must be maintained:
 - to electric stoves 100 mm
 - to oil and coal burning stoves 300 mm
 - to other cooling appliances 100 mm
 - to washing machines/dish-washers 100 mm
- If you would like to reduce the distance to oil or coal-fired stoves, you can fit an insulation plate between the appliances.
- If underfloor heating is installed at the set-up location, place the cooling appliance on an insulation plate made from solid material.

About climate categories

- Always ensure the prescribed ambient temperature is maintained (see “Intended use” on page EN-4).

Climate category means that the appliance is intended for operation at the specified ambient temperature.

Zone description	Code	Definition
Extended temperate zone	SN	This refrigerator is designed for use at ambient temperatures of +10 °C to +32 °C.
Temperate zone	N	This refrigerator is designed for use at ambient temperatures of +16 °C to +32 °C.
Subtropical zone	ST	This refrigerator is designed for use at ambient temperatures of +16 °C to +38 °C.
Tropical zone	T	This refrigerator is designed for use at ambient temperatures of +16 °C to +43 °C.

If the room temperature drops significantly below this, the unit will not switch on as often. This indicates that an unwelcome increase in temperature may occur.

Setting up and aligning the appliance

- Place the appliance on as flat and as firm a base as possible.
- Check the position with a spirit level.

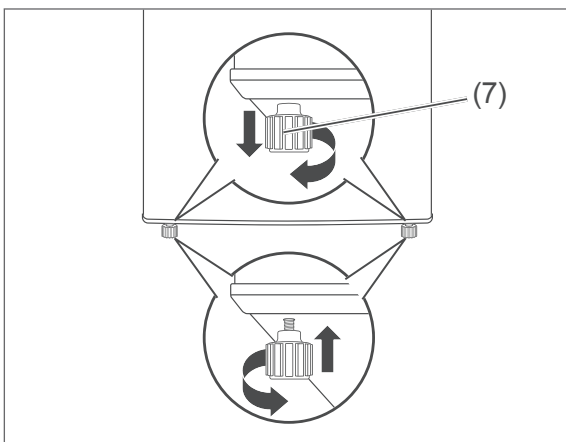

- Level out any unevenness on the ground using the two front appliance feet.
 - Close the doors.
 - Tilt the appliance slightly back and screw in/unscrew the appliance feet (7).
 - Stand the appliance back up again and check the alignment with a spirit level. Repeat the process until the appliance is standing up vertically. The appliance should not move when opening the doors.

Aligning the doors

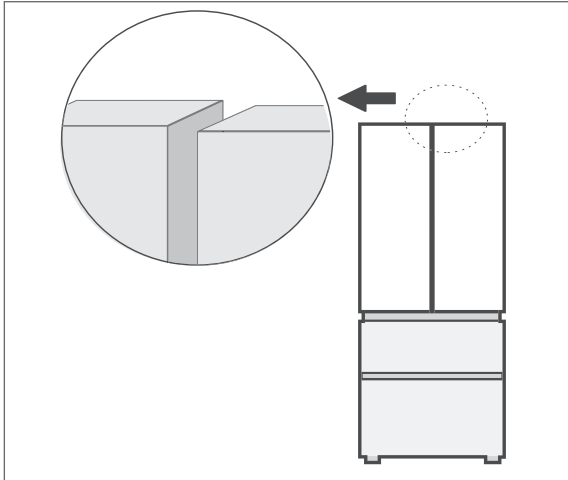

1. Raise the lower door to the height of the upper door.

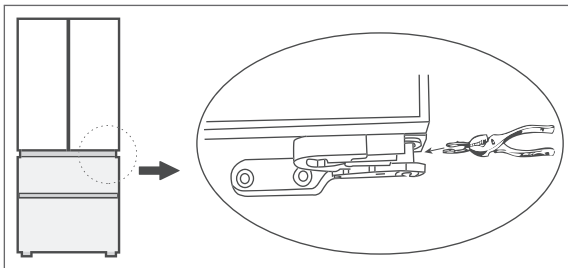

2. Insert the supplied fixing ring into the gap between the hinge rubber and the lower hinge using pliers (not included). The number of fixing rings you need to insert depends on the gap.

Cleaning before use

In order to remove the odour which is present in all new appliances, wipe the fridge and freezer with diluted vinegar prior to first use. Then wipe it out with clean water and dry all of the parts off afterwards.

Connecting the appliance

- Insert the mains plug into an easily accessible and properly installed socket (220–240 V~ / 50 Hz).
- Wait 2 to 3 hours before putting food in the appliance. If you put food in before the appliance is fully cooled, your food may spoil.

i You will find all important information about operation from page EN-18.



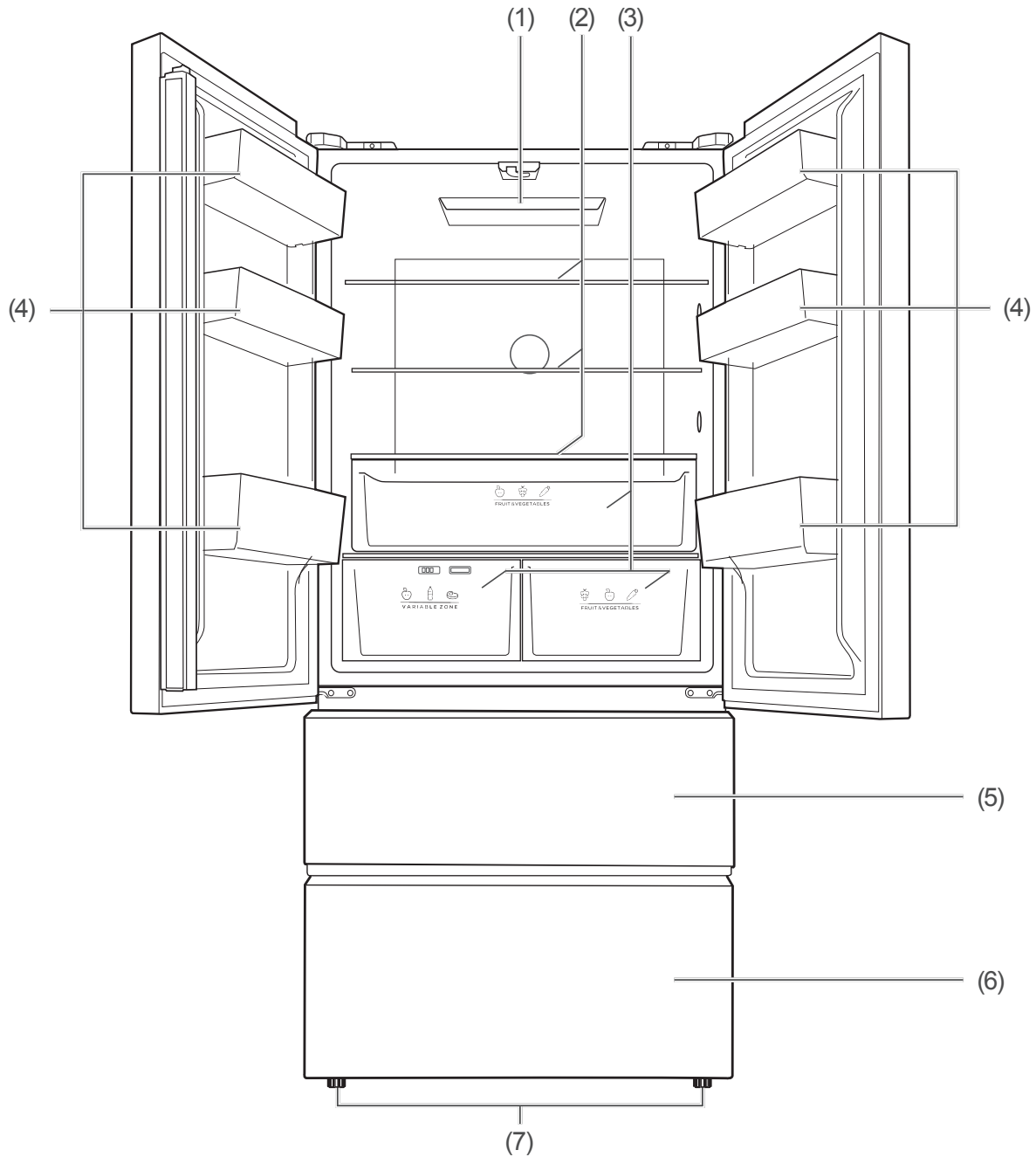



Appliance components/operating elements

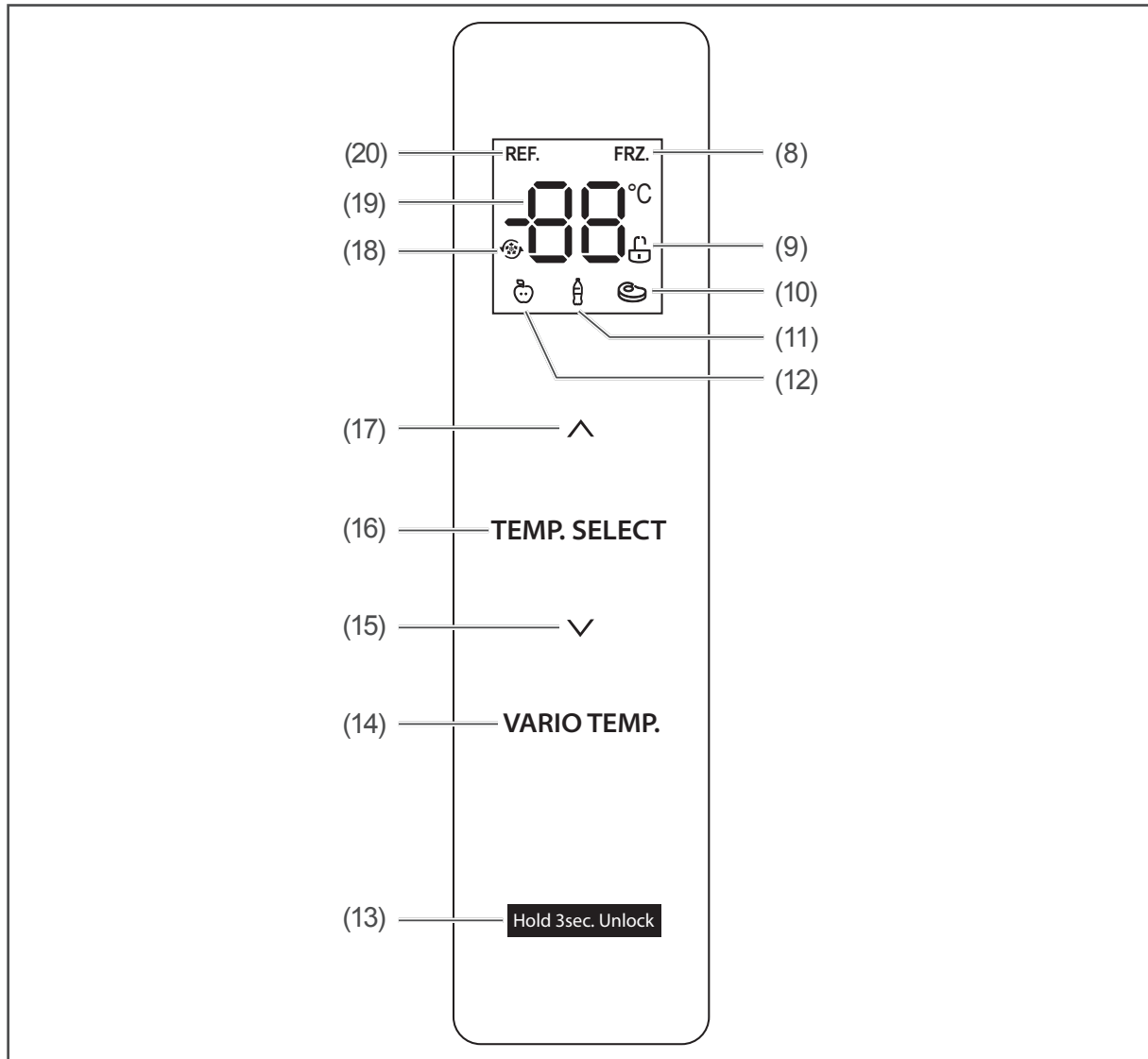

- | | |
|--------------------------------|--------------------------------------|
| (1) Interior light | (4) Door shelves |
| (2) Glass shelves | (5) Upper freezer drawer |
| (3) Refrigerator drawers | (6) Lower freezer drawer |
| – Large fruit/vegetable drawer | (7) Height-adjustable appliance feet |
| – Small fruit/vegetable drawer | |
| – Variable zone (left drawer) | |

Display and operating field



- (8) Indicator FRZ.: lights up when the freezing temperature is being displayed
- (9) Indicator : lights up, if the sensor buttons are unlocked.
- (10) Indicator  KEEP COOL
- (11) Indicator  DRINK
- (12) Indicator  FRUIT
- (13) Sensor button LOCK/UNLOCK
- (14) Sensor button VARIO TEMP. for setting the functions 'KEEP COOL', 'DRINK' or 'FRUIT'
- (15) Sensor button  for adjusting the temperature downwards in the refrigerator/freezer
- (16) Sensor button TEMP. SELECT to select the temperature setting range
- (17) Sensor button  for adjusting the temperature upwards in the refrigerator/freezer
- (18) Indicator  for Super Freeze mode
- (19) Temperature indicator
- (20) Indicator REF.: lights up when the cooling temperature is being shown

Operation

Switching the appliance on and off

As soon as you plug the mains plug into the socket, the appliance is switched on.

- All symbols in the display will light up for 3 seconds and the start sound will be audible.
- After the start sequence, the display will switch back to the normal operating display.
- The pre-settings for the temperatures are +4 °C for the fridge and –18 °C for the freezer.
- By opening one of the upper doors, the interior lighting is switched on. It will switch off again automatically when the doors are closed.

Stand-by mode

If no sensor buttons are touched for 30 seconds, all the lights on the display will go out.

- To switch the indicators back on, press any sensor button or open a door.

Changing the settings

Lock the sensor buttons

- To activate the button lock, press and hold the sensor button LOCK/UNLOCK (13) for 3 seconds when unlocked.
The buzzer sounds.

Unlock the sensor buttons

- To deactivate the button lock, press and hold the sensor button LOCK/UNLOCK (13) for 3 seconds when locked.
The buzzer sounds.

 The button lock is activated if no door is opened or a button is pressed within 30 seconds.

The alarm sound can be stopped by pressing any button in the locked state, but all other button operations must be performed in the unlocked state.

Setting the refrigerator temperature

1. To change the set temperature of the refrigerator, press the sensor button TEMP. SELECT (16).
2. Set the temperature with the sensor buttons ∇ (15) or \wedge (17).

Each press lowers or raises the set temperature by 1 °C. The temperature setting takes effect after the display panel is locked. The setting range for the temperature in the refrigerator is +2 °C to +8 °C.

Setting the freezer temperature

1. To change the set temperature of the freezer, press the button TEMP. SELECT (16).
2. Set the temperature with the sensor buttons ∇ (15) or \wedge (17).
Each press lowers or raises the set temperature by 1 °C.

 The temperature setting takes effect after the display panel is locked. The setting range for the temperature in the freezer is –24 °C to –16 °C.

Setting the Variable zone

- To set the Variable zone, press the sensor button VARIO TEMP. (14).



The setting range is

 KEEP COOL: Suitable for a small amount of meat stored for 1–2 days.

 DRINK: Suitable for the storage of dry goods and beverages.



 FRUIT: Suitable for storing fruit and vegetables.

Setting Super Cool mode

- To activate Super Cool mode after the temperature of the refrigerator is set to 2 °C, press the sensor button  (15).
In Super Cool mode, the temperature of the refrigerator compartment is automatically set to 2 °C.
- To deactivate Super Cool mode, press the sensor button  (17).

 Super Cool mode is automatically deactivated after 6 hours. When Super Cool mode ends, the temperature of the refrigerator automatically returns to the temperature that was set before Super Cool mode.

Setting Super Freeze mode

- To activate Super Freeze mode after the temperature of the freezer is set to -24 °C, press the sensor button  (15).
In Super Freeze mode, the temperature of the freezer is automatically set to -24 °C.
- To deactivate Super Freeze mode, press the sensor button  (17).

 Super Freeze mode is automatically deactivated after 24 hours. After leaving Super Freeze mode, the temperature in the freezer automatically returns to the temperature set before Super Freeze mode.



Door alarm

The use of energy and the temperature inside the appliance can increase if the doors are opened often or for long periods of time.

To avoid an excessive loss of cooling, a tone will sound when one or both doors of the fridge-freezer have been open for more than 2 minutes.

- Close the open door(s).

When you open the door of the refrigerator or freezer, you will hear a beeping sound and the appliance's interior will light up.

- To switch off the beeping sound, unlock the sensor buttons.
- Hold down the sensor buttons  (15) and  (17) simultaneously for 3 seconds. This operation will not switch off the door alarm.

Remove fruit and vegetable drawer, glass and door shelves

The glass shelves (2), the door shelves (4) and the refrigerator drawers (3) can be removed. This makes them easier to clean or, if required, to rearrange.

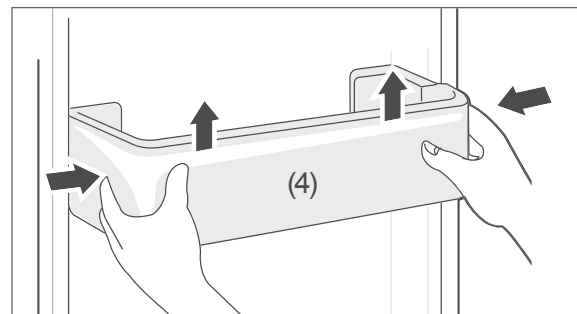

- To remove the door shelf, press in lightly on the sides and remove the door shelf upwards.

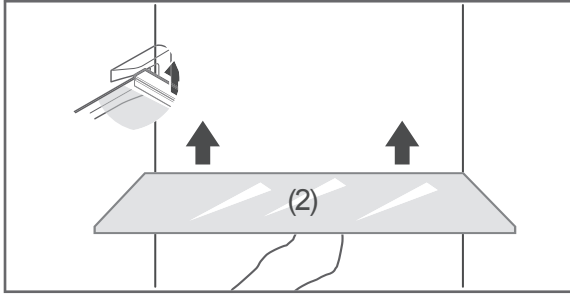

The glass shelves have a removal lock.

- To remove the glass shelf, pull it out slightly and then lift it upwards.

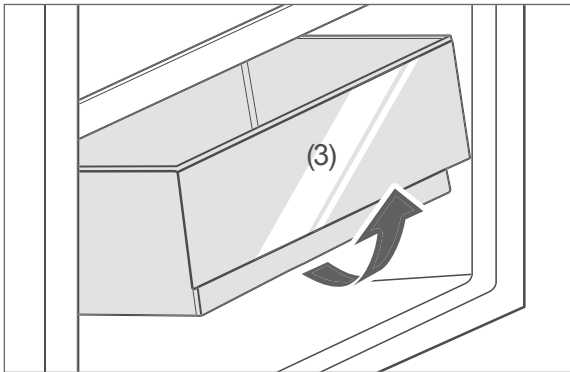

- Hold the handle of the refrigerator drawer and pull it out completely as far as it will go.

Removing the freezer drawer

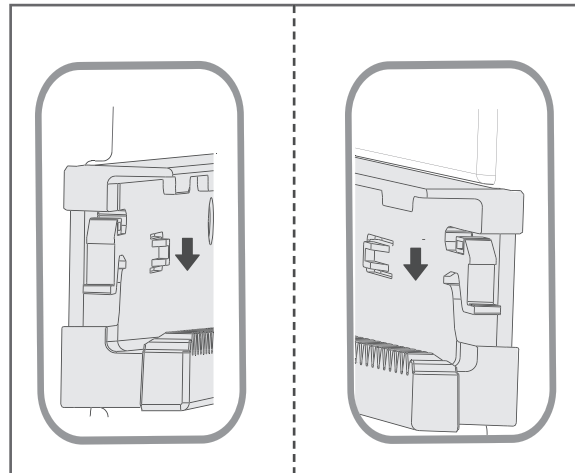
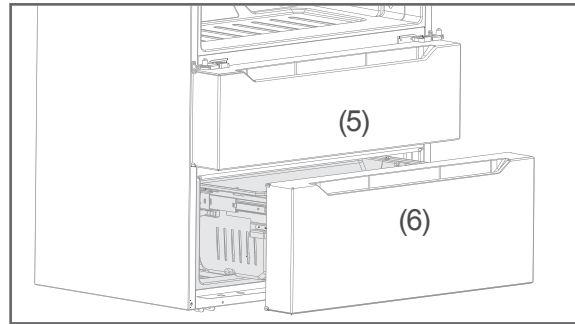

1. Pull out the upper or lower freezer drawer (5)/(6).
2. Press the levers on both sides simultaneously.
3. Pull out the freezer drawer.
4. To put the freezer drawer back in place, put it in its original position and slide it in. The levers lock the freezer drawer automatically.

You will achieve the most efficient use of energy for your appliance if you combine the drawers, glass shelves and door shelves as shown in the diagram page EN-16.

Refrigerating food

⚠ WARNING

Danger of explosion!
Improper handling of the appliance can lead to explosions.

- Do not store explosive substances such as aerosol cans with a flammable propellant in this appliance, as they can form ignitable gas-air mixtures.

⚠ CAUTION

Health hazard!
Contaminated food can cause health problems.

- Only leave the doors open for as short a time as possible, as otherwise this may cause the temperature in the appliance to rise considerably.
- Clean regularly surfaces that can come in contact with food and accessible drainage systems.
- Store raw meat and fish in suitable containers in the refrigerator, so that it is not in contact with or drip onto other food.

Maintaining quality

- To maintain the flavour and freshness of food in the fridge, only place packaged food in the fridge. Use special plastic containers for food or customary films.
- Do not place food directly against the back wall. Otherwise, the foods may freeze onto the back wall and become stuck.
- Observe the storage conditions and times on the packaging.

Filling the fridge

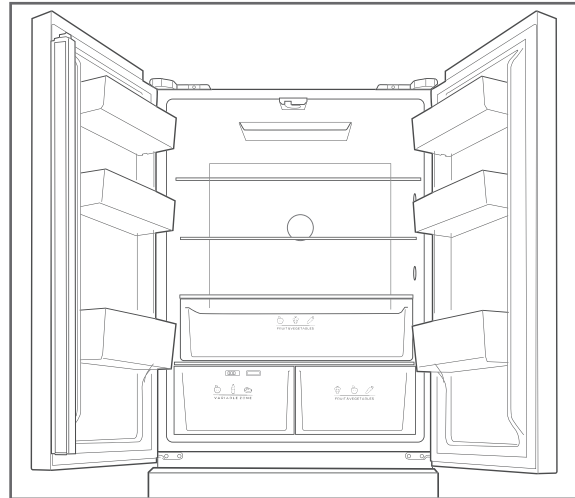

- To achieve the most efficient use of energy for your appliance, combine the drawers, glass shelves and door shelves as shown in the figure on page EN-21.
- A temperature setting that is too high or too low can reduce the shelf life of your food. This leads to greater food waste.
- Set the temperature in the fridge to +5 °C and fill the fridge in such a way that the temperature conditions inside are optimally utilised, guaranteeing optimal food storage.
- The following tips show you how you can store foods in your appliance to keep them in the best possible condition over the longest possible period. This will mean that you avoid food waste:
 - **Upper door shelves:** Cheese and spreadable butter
 - **Middle door shelves:** Jams, jars, small bottles, tubes and eggs
 - **Lower door shelves:** Drinks cartons and bottles. Position full containers closer to the hinge in order to reduce the strain on the door.
 - **Glass shelf above the large fruit/vegetable drawer:** Fresh meat, game, poultry, bacon, cold meats and raw fish. The recommended storage time for meat is no more than 24 hours.
 - **Glass shelves:** Cooked and baked foods

- **Large fruit/vegetable drawer:** Apples, pears, peaches, peppers, tomatoes, potatoes, etc.
- **Small fruit/vegetable drawer:** Broccoli, carrots, spinach, cabbage, etc.
- **Variable zone:** Meat, dry goods, drinks, fruit and vegetables. The temperature can be set in 3 different levels here (see “Setting the Variable zone” on page EN-19).

Notices and energy saving tips

- Only store drinks standing upright and tightly closed.
- Allow hot food to cool before placing it in the fridge.
- Do not line the fridge and the shelves with aluminium foil, wax paper or kitchen paper. This can restrict the circulation of cold air and reduce the efficiency of the appliance.
- The temperatures within the appliance and therefore its energy consumption may increase if the doors are frequently opened or opened for long periods. You should therefore store foods in such a way that it is not necessary to search for a long time. If required, label the containers.
- Ensure that the ambient temperature does not exceeded or drop below the stipulated range (see “Intended use” on page EN-4).

Freezing foods/storing frozen foods

WARNING

Danger of explosion!
Improper handling of the appliance may lead to an explosion.

- Do not store explosive substances such as aerosol cans with a flammable propellant in this appliance, as they can form ignitable gas-air mixtures.

CAUTION

Health hazard!
Incorrect handling, insufficient cooling or overlapping items can spoil the stored food. This could lead to a risk of food poisoning when consumed!

- In particular, pack raw meat and fish carefully to ensure that adjacent food cannot be contaminated by salmonella or similar bacteria.
- Abide by the storage times recommended by food manufacturers.
- Note that the shelf life of the frozen food may be shortened due to a rise in the temperature inside the freezer (from defrosting, cleaning or power failure).
- If there is a mains failure, the frozen food may remain sufficiently cold for a few hours. In case of prolonged mains failure or a longer malfunction of the appliance, remove the stored frozen food from the appliance and keep it in a sufficiently cool place or in another refrigerating appliance. The maximum storage time in the event of a fault is shown on the appliance's type plate.

- After a malfunction, check whether the stored food is still edible. Consume thawed and defrosted foods immediately; do not refreeze.

Risk of injury!

Improper handling of the appliance may lead to injuries. Risk of burns caused by low temperatures.

- The food and the inside walls of the freezer have a very low temperature. Never touch them with wet hands. This can cause injury to the skin. Skin damage can occur even with dry skin.
- Let ice cubes or ice lollies thaw a little before eating, do not put into your mouth straight from the freezer.

- Follow the instructions in this chapter to store your food over the longest possible time in the best possible way.

Freezing food

Freezing means reducing the core temperature of fresh, room-temperature food to frozen as quickly as possible – for best results 'flash-frozen'. If not cooled quickly enough, the food will be "killed by frost", i.e. the structure will be destroyed. A constant storage temperature of $-18\text{ }^{\circ}\text{C}$ is needed to maintain the food's consistency, taste and nutritional value.

Freezing food has a positive effect on its shelf life. You can also avoid food waste in this way.

- Set the temperature in the freezer to $-18\text{ }^{\circ}\text{C}$ and fill the fridge in such a way that the temperature conditions inside are optimally utilised, guaranteeing optimal food storage:
 - Place food to be frozen in the freezer drawers (5) and (6).

- To achieve the most efficient use of energy for your appliance, combine the drawers, glass shelves and door shelves as shown in the figure on page EN-16.

Preparing food

- Only freeze high quality food.
- Freeze fresh and prepared food dry and unseasoned. Unsalted foods are more durable.
- Allow prepared food to cool before freezing. This not only saves power, but also prevents excessive frost formation in the freezer.
- Carbonated drinks are not suitable for freezing because the carbon dioxide escapes during freezing.

Suitable packaging

Packaging is important when freezing. This will protect against oxidation, penetration by microbes, transfer of odours and flavourings and drying out (freezer burn).

- Only use packaging material that is strong, impermeable to air and liquid, not too stiff and labelled. It should be designated as suitable for freezer use.
- Use plastic clips, rubber bands or adhesive tapes to seal.

Portions

- Use flat portions as much as possible; these freeze through to the core faster.
- Expel the air from the freezer bag as it causes the contents to dry out and takes up space.
- Fill liquid containers no more than $\frac{3}{4}$ full, because liquids expand when frozen.
- Do not store glass or metal containers containing liquids such as water, lemonade, beer, etc. Water expands when frozen and may burst the container. Only high percentage alcohol (from 40 % volume) should be frozen; make sure that it is tightly sealed.

- Label the frozen food by type, quantity, amount and expiry date. Use waterproof marker pens or adhesive labels wherever possible.

How to pack the freezer properly

Freezing smaller quantities

Once the freezer temperature is $-18\text{ }^{\circ}\text{C}$, you can freeze fresh, room-temperature foods.

Freezing capacity

You will find the freezing capacity for your appliance on the appliance type plate.

- Adhere to the maximum freezing capacity if possible.

Up to the indicated maximum freezer capacity:

If you adhere to the maximum freezing capacity, the food will freeze at the fastest rate. The temperature in the freezer briefly rises after placing fresh goods inside. After 12 hours, the goods are frozen to the core.

Above the indicated maximum freezer capacity:

If you want to freeze more food in one go as an exception, freezing will take longer. Keep fresh goods out of contact with existing frozen foods, as the frozen foods could start to defrost. If contact with stored food cannot be avoided, we recommend that you create a cold reserve in the freezer before freezing the fresh goods (see "Setting Super Freeze mode" on page EN-19).

Storing frozen food

The deep-freeze chain must not be broken between the manufacturer and your freezer. The temperature of the frozen food must always be at least $-18\text{ }^{\circ}\text{C}$.

Therefore, do not buy any goods that

- are in frosty, over-icy chests.
- are stacked above the stipulated high-load marker.
- partially clumped (particularly easy to identify with berries and vegetables).
- have snow and juice traces.

Transport frozen foods in special styrofoam boxes or insulated bags.

Observe the storage conditions and times on the packaging.

Defrosting food

Observe the following basic rules when defrosting food:

- To defrost food, remove it from the freezer drawers and allow it to defrost at room temperature or in the fridge.
- Always defrost meat, poultry and fish in the fridge. Make sure that the frozen food is not immersed in its own thawing liquid.
- To defrost food quickly, use the defrost function on your microwave, for example. Observe the manufacturer's instructions and note that bacteria and germs can multiply in this way.
- If you only want to defrost part of a pack, remove the portion you need and immediately close the rest of the pack. This way you will avoid 'freezer burn' and will reduce ice formation on the remaining foods.



Cook or use thawed foods as soon as possible. Dispose of the defrosting liquid.

Making ice cubes

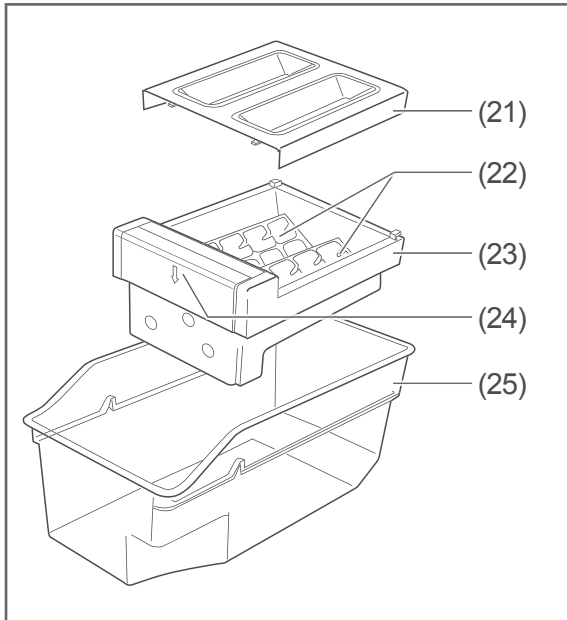

Your appliance has an ice cube maker (23) with a lid (21), two ice cube trays (22) and an ice cube collecting container (25). You can remove the ice cubes from the ice cube trays using the ejector (24).

CAUTION

Health hazard!

Consuming ice cubes prepared using impure or standing water can endanger your health. Incorrect handling can lead to risks of food poisoning.

- Use only fresh drinking water to make ice cubes.

Filling the ice cube maker

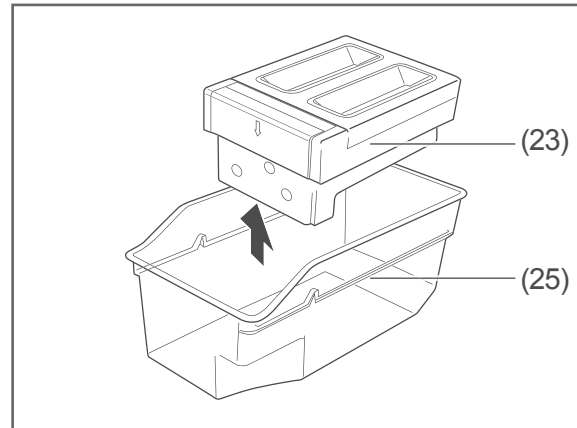

1. Take the ice cube maker (23) out of the ice cube collecting container (25).

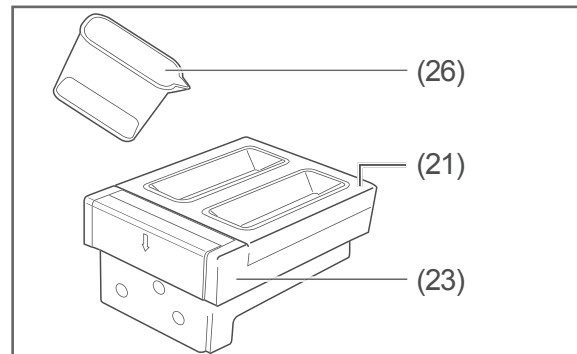

2. Fill the measuring cup (26) for each ice cube tray (22) up to the 55 ml mark with cold, fresh tap water.
3. Using the measuring cup (26), fill the water in the ice cube trays (21) via the lid (22). The lid has funnel-shaped openings that guide the water into the ice cube trays (22).

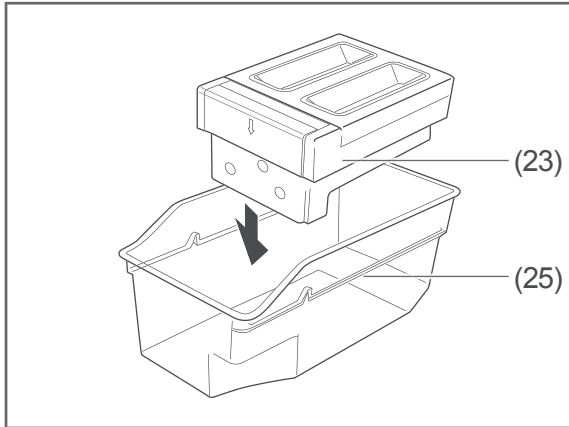

4. Place the ice cube maker (23) back on the ice cube collecting container (25).
5. Put the ice cube maker (23) in the upper freezer drawer (5) with the ice cube collecting container (25).

Dispensing ice cubes

CAUTION

Risk of injury!

Improper handling of the appliance may result in injury. Risk of burns caused by low temperatures.

- The food and the inside walls of the freezer have a very low temperature. Never touch them with wet hands. This can cause injury to the skin. Skin damage can occur even with dry skin.
- Let ice cubes or ice lollies thaw a little before eating, do not put into your mouth straight from the freezer.

1. Take the ice cube maker (23) out of the freezer drawer with the ice cube collecting container (25).

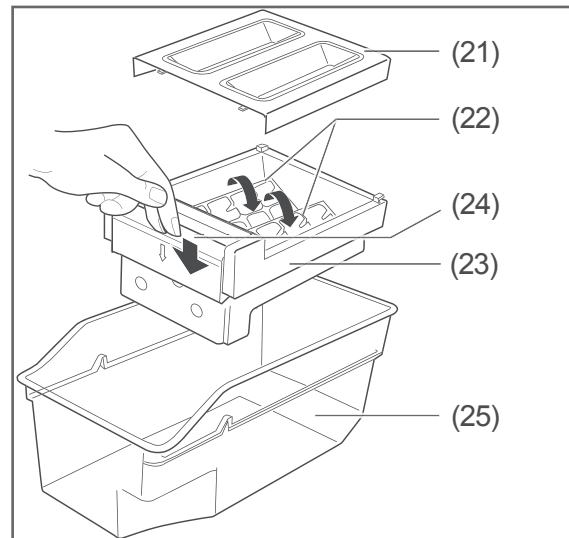

2. Press the ejector (24) of the ice cube maker firmly downwards in the direction of the arrow. Make sure that you press the ejector all the way down. The ice cube trays (22) turn. The ice cubes will fall into the ice cube collection container (25).
3. Use the small scoop provided to take the ice cubes out of the ice cube collecting container.

Care and maintenance

WARNING

Risk of electric shock!

Touching live parts may result in severe injury or death.

- Before cleaning, unplug the mains plug from the socket or switch off/un-screw the fuse.
- When pulling out the mains plug, always take hold of the mains plug itself and never the mains cord.

CAUTION

Hazards for children and people with limited physical, sensory or mental capacity.

- Cleaning and user maintenance shall not be made by children without supervision.

NOTICE

The surfaces and appliance parts can be damaged through improper handling.

- Never use harsh, granular, soda, acid, solvent-based or abrasive cleaners. These damage the plastic surfaces. All-purpose cleaners with a neutral pH are recommended.
- Door seals and plastic parts are sensitive to oil and grease. Remove contaminants as quickly as possible.
- Only use soft cloths.

Checking and cleaning the door seals

The door seals must be checked regularly so that no air can enter the appliance.

1. To test them, clamp a thin piece of paper in various places. The paper should be difficult to pull through at all points.
2. If the seal is not uniform everywhere: Warm the seal in the appropriate places carefully with a hair dryer and pull it out with your fingers.
3. Only clean dirty seals with clean water.

Cleaning the exterior

- Painted surfaces
Use only light pH-neutral soapy water.
- Stainless steel surfaces
Use common neutral detergent. Never use polish.

Cleaning the back side

- Use a soft brush to carefully brush the back side of the appliance once or twice a year.

Defrosting and cleaning the freezer

CAUTION

Danger of explosion!

Improper handling of the appliance can lead to deflagration or explosion!

- Never use defrosting sprays. They can generate explosive gases.
- Do not use mechanical devices or other means to accelerate the defrosting process, other than those recommended by the manufacturer. For example, do not use any electric heating equipment, knives or devices with an open flame such as a candle. The thermal insulation and the interior walls are scratch- and heat-sensitive and can melt.

Your fridge-freezer is equipped with an air-cooling system. Condensation, frost and ice are thereby automatically removed.

If, as an exceptional case, defrosting is still required, please proceed as follows:

1. Ensure that your frozen food remains adequately chilled during the defrosting process. If you don't have the opportunity to store the frozen food in another freezer in the interim, set the freezer compartment to its lowest possible temperature for approx. 3 hours to create a refrigeration reserve.
2. Then remove the frozen food and wrap it thickly in newspaper. During the defrosting process, store the frozen food in an insulated bag or in a cool room.
3. Pull the mains plug out of the socket.
4. Wash the freezer drawers with warm soapy water and then wipe dry thoroughly.
5. Place a bowl of hot – but not boiling – water in the freezer. This will accelerate the defrosting process.
Leave the drawers open during defrosting and place a cloth in front of the appliance to catch any defrost water that comes out.
6. If no more ice is present, wipe the interior with warm soapy water. Then dry it thoroughly.
7. Replace the frozen food in the drawers and then close them.
8. Insert the mains plug back into the socket.
9. If necessary, adjust the temperature settings to your requirements.

Cleaning the fridge

1. Pull the mains plug out of the socket.
2. Remove the food and store it in a cold place in the interim.
3. Remove the glass shelves (2), door shelves (4) and refrigerator drawers (3) from the refrigeration area.
4. Clean all of the parts in lukewarm soapy water. Then dry everything thoroughly.
5. When wiping clean, add a few drops of vinegar to the water to prevent mould from forming. Then wipe everything dry.
6. Only clean the door seals with clean water; they are sensitive to oil and fat.
7. Reinsert the glass shelves (2), the door shelves (4) and fruit and refrigerator drawers (3) and put the food back.
8. Insert the mains plug back into the socket.
9. If necessary, adjust the temperature settings to your requirements.

Interior light

 **WARNING**

Risk of electric shock!

Touching live parts may result in severe injury or death.

- Do not remove the covers from the interior light.
 - Do not attempt to replace the interior light.
-

LEDs, which are maintenance-free and not replaceable, are used to light the appliance. If the interior lighting does not work, please contact our customer service department (see page EN-33).

Troubleshooting table

Malfunctions can occur in all electrical appliances. This does not necessarily mean there is a defect in the appliance. For this reason, please check the tables to see if you can correct the malfunction.

WARNING

Risk of electric shock in case of improper repair!

- Never try to repair a defective or suspected defective appliance yourself. This could endanger yourself and subsequent users. Only authorised specialists may carry out such repairs.
- If the supply cord is damaged, it must be replaced by the manufacturer, its service agent or similarly qualified persons in order to avoid a hazard.

Problem	Possible cause	Solutions, tips, explanations
Compressor off, interior light off.	No electricity to socket.	Check the socket with another appliance. Check the fuse.
	Mains plug is loose.	Check the tightness of the mains plug.
	Mains failure.	Even in the event of a mains failure, your frozen food may remain sufficiently cold for some time. The maximum storage time in the event of a fault is shown on the appliance's type plate.
Compressor off, interior light on.	Desired temperature has been reached.	Further cooling not required. When the inside temperature rises, the compressor automatically switches on.
Appliance cools too quickly.	Temperature has been set too low.	Select a higher setting (see "Setting the refrigerator temperature" on page EN-18).
The appliance does not cool sufficiently.	Temperature setting too high.	Select a lower setting (see "Setting the refrigerator temperature" on page EN-18).
	Door not tightly closed or door seal is not completely tight.	See "Checking and cleaning the door seals" on page EN-28.
	The appliance is near a heat source.	Increase clearance or position an insulation plate between the appliances.
	Food has been stored warm.	Only store cooled foods.
	Too many goods frozen.	Do not exceed the maximum freezing capacity. The maximum freezing capacity in the event of a fault is shown on the appliance's type plate.

Problem	Possible cause	Solutions, tips, explanations
The appliance does not cool sufficiently.	Ambient temperature too low or too high.	Adjust the ambient temperature to the climate category (see “Intended use” on page EN-4).
	Compressor seems defective.	Activate ‘Super Freeze mode’ and ‘Super Cool mode’ simultaneously (see “Changing the settings” on page EN-18). If the compressor does not switch on within an hour, please contact our Service department (see page EN-33).
Appliance is making a noise.	Operating noises are functional and are not a sign of malfunction.	Humming: Refrigeration unit is running.
		Flowing noise: Refrigerant is flowing through the pipes.
		Clicking: Compressor is switching on or off.
	Disturbing noises.	Check that it is stable. Remove any objects from the appliance. Remove any foreign matter from the back of the appliance.
Odours in the appliance	Poorly packaged or spoiled food in the appliance.	Pack odour-intensive foods well.
		Check if there is any spoiled food in the appliance.
		Clean the inside of the appliance.
Interior lighting off.	LED light source defective.	Contact our Service department (see page EN-33).
Doors do not close correctly.	The door is jammed by food packaging. Too much food has been placed inside.	Make sure that the food does not hit the door.
	The fridge is tilted.	Make sure that the appliance is set up and aligned correctly (see “Setting up and aligning the appliance” on page EN-14).

Error messages

If one of the following error messages appears on the display, please contact our service department (see page EN-33):

Error code	Error description
E1	Temperature sensor error in fridge
E2	Temperature sensor error in freezer
E3	Temperature sensor error in the Variable zone
E5	Defrost sensor error in the freezer
E6	Communication error
E7	Error involving the sensor for monitoring temperature circulation
EH	Moisture sensor error

Service

Please note!

You are responsible for the condition of the appliance and its proper use in the household.

If you call out for customer service due to an operating error, you will incur charges, even during the guarantee/warranty period.

Damage resulting from non-compliance with this manual unfortunately cannot be recognised.

In order for us to help you quickly, please tell us:

Name of appliance	Colour	Model	Order number
hanseatic French door fridge-freezer	Stainless steel	HFD18983CI	45321205
	Black stainless steel	HFD18983CBI	64934914

Advice, complaints and orders

Please contact your mail order company's customer service centre if

- the delivery is incomplete,
- the appliance is damaged during transport,
- you have questions about your appliance,
- a malfunction cannot be rectified using the troubleshooting table,
- you would like to order further accessories.

You can find the contact details of your product advisor online on the service pages of your mail order company. The various sections of product advice are listed here.

Please have your appliance invoice ready.

For more information, visit www.hanseatic.de

Repairs and spare parts

You can prevent waste by having your defective appliances repaired. Please contact our Customer Service department.

Please have your appliance invoice ready (date of purchase and item no.).

Spare parts are available for a minimum period of seven years after the final version of the model has been placed on the market. Door seals are available for a period of ten years.

Customers in Germany

Place an order at

<https://reparaturauftrag.operatec.eu>

by E-mail: otto@operatec.de

Phone +49 (0) 40 36 03 31 50

Customers in Austria

Please contact your mail order company's customer service centre or product advice centre.

Waste prevention, free return and disposal

Waste prevention

According to the provisions of Directive 2008/98/EC, waste prevention measures always take priority over waste management.

For electrical and electronic devices, waste prevention measures include extending the lifespan of defective devices through repair and reselling used working appliances instead of disposing of them.

Please help us reduce waste and contact our customer service if your product is faulty.

More information is available in the Waste Prevention Programme (Abfallvermeidungsprogramm) of the German federal government with the support of the federal states.

Free return of old electrical appliances

Upon purchasing a new electrical appliance of the same type with essentially the same function, consumers may return an old electrical appliance to a distributor obliged to take back old appliances, at no extra cost for the consumers. This option also exists for deliveries made to a private household. For distance selling, the option of having old electrical equipment collected for free applies only in the case of purchase of new electrical equipment with heat exchangers (e.g. refrigerators, dehumidifiers), screens and display devices with a screen surface > 100 cm², and large devices with at least one of its external dimensions measuring more than 50 cm.

In addition, consumers may return up to three old electrical appliances of the same type to a distributor's collection point for free, without having to purchase a new electrical appliance. In this case, however, the old appliances' external dimensions may not exceed 25 cm.

Disposal

Disposing of old electrical devices in an environmentally friendly manner



Electrical appliances contain harmful substances as well as valuable resources.

Every consumer is therefore required by law to dispose of old electrical appliances at an authorised collection or return point. They will thus be made available for environmentally-sound, resource-saving recycling.

You can dispose of old electrical appliances free of charge at your local recycling centre.

Please contact your dealer directly for more information about this topic.

Don't forget to erase data!

Each consumer is responsible for erasing personal data from electrical and electronic equipment where necessary.

Batteries and rechargeable batteries, lamps and bulbs

If necessary, old single-use and rechargeable batteries that are not encased by an old electrical appliance, as well as lamps/bulbs that can be removed from an old electrical appliance without being destroyed, must be removed and disposed of separately before you return the appliance.



This symbol means that single-use and rechargeable batteries must not be disposed of with other household waste.

Consumers are required by law to bring all single-use and rechargeable batteries, regardless of whether they contain harmful substances*) or not, to a collection point operated by their communal authority or borough or to a retailer, so that they can be disposed of

in an environmentally friendly manner and so that valuable resources (e.g. cobalt, nickel or copper) can be recovered.

Single-use and rechargeable batteries can be returned free of charge.

Some of the possible contents (e.g. mercury, cadmium and lead) are toxic and, if improperly disposed of, can have adverse effects on the environment. Heavy metals, for instance, can have detrimental health effects on humans, animals and plants and accumulate in the environment and food chain, and then enter the body indirectly through the consumption of food.

There is a high risk of fire with old lithium batteries. Special care must therefore be taken to properly dispose of old lithium batteries and rechargeable batteries. Improper disposal can also lead to internal and external short circuits due to thermal effects (heat) or mechanical damage. A short circuit can lead to a fire or an explosion and have serious consequences for people and the environment. It is therefore important to tape off the terminals of lithium batteries and rechargeable batteries before disposing of them to prevent an external short circuit.

Single-use and rechargeable batteries that are not built into the device should be removed before disposal and then disposed of separately.

Please only dispose of single-use and rechargeable batteries in a discharged state!

If possible, use rechargeable batteries in place of disposable batteries.

*) labelled with:

Cd = cadmium,

Hg = mercury, Pb = lead

Packaging



Our packaging is made of environmentally friendly, recyclable materials:

- Outer packaging made of cardboard
- Moulded parts made of foamed, CFC-free polystyrene (PS)
- Films and bags made of polyethylene (PE)
- Tension bands made of polypropylene (PP)
- Saving energy also protects against excessive global warming. Your new appliance uses little energy due to its environmentally friendly insulation and technology.



If you have sufficient space, we recommend retaining the packaging, at least during the warranty period. If the appliance needs to be sent out for repairs, only the original packaging will provide sufficient protection.

If you would like to dispose of the packaging, please dispose of it in an environmentally friendly way.

Appendix

Product fiche concerning Regulation (EU) No 2019/2016

The product fiche for your appliance is provided online.

Go to <https://eprel.ec.europa.eu> and enter the model identifier for your appliance to download the product fiche.

The model code for your appliance can be found under Technical specifications.

Technical specifications

Item number	45321205 64934914
Name of appliance	French door fridge-freezer
Model identifier	HFD18983CI HFD18983CBI
Device measurements (Height × Width × Depth)	1898 mm × 833 mm × 653 mm
Unloaded weight	130 kg
Refrigerant	600a
Filling capacity refrigerant	63 g
Foaming agent	cyclopentane
Defrost power	250 W
Supply voltage / frequency / rated current	220 - 240 V ~ / 50 Hz / 1,9 A
Protection class	I
Climate class: SN-N-ST-T. This appliance is intended to be used at an ambient temperature between + 10 °C and + 43 °C.	

This product contains a light source of energy efficiency class G.