

New Working New Living

Manufacturer: Loctek Ergonomic Technology Corp.

Add.: 588 Qihang South Road Binhai Industrial ZoneYinzhou District Ningbo, Zhejiang 315145 P.R. China

EC REP: Flexispot GmbH

Add.: 50735, Köln, Franz-Greif-Strasse 7

Email: euservice@flexispot.com



Warranty

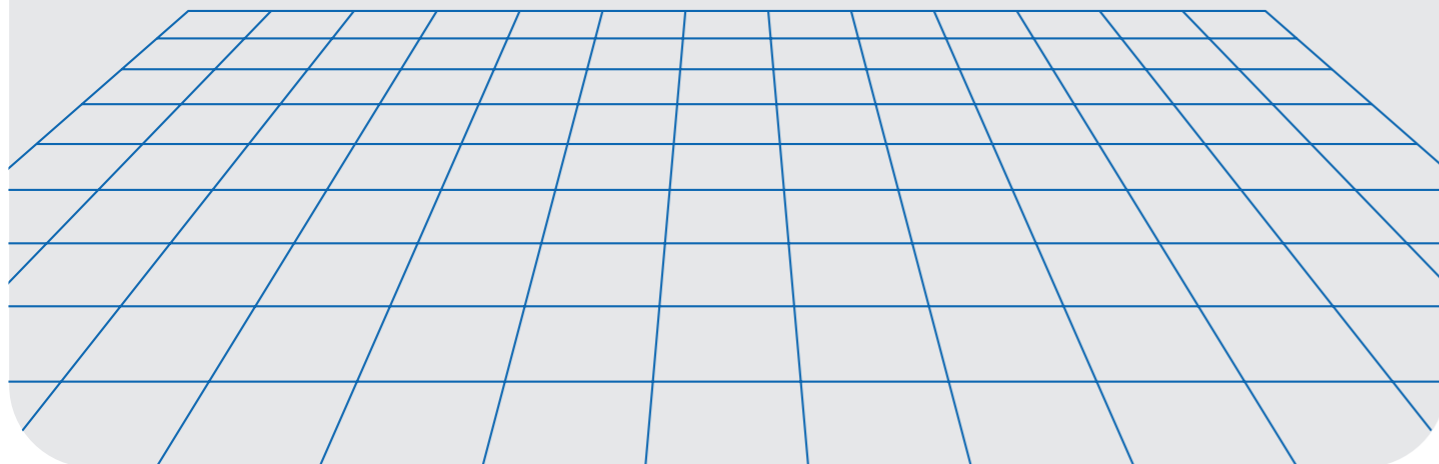

FlexiSpot

User Manual

Walking Pad

Item No. GP018B-FD-EU

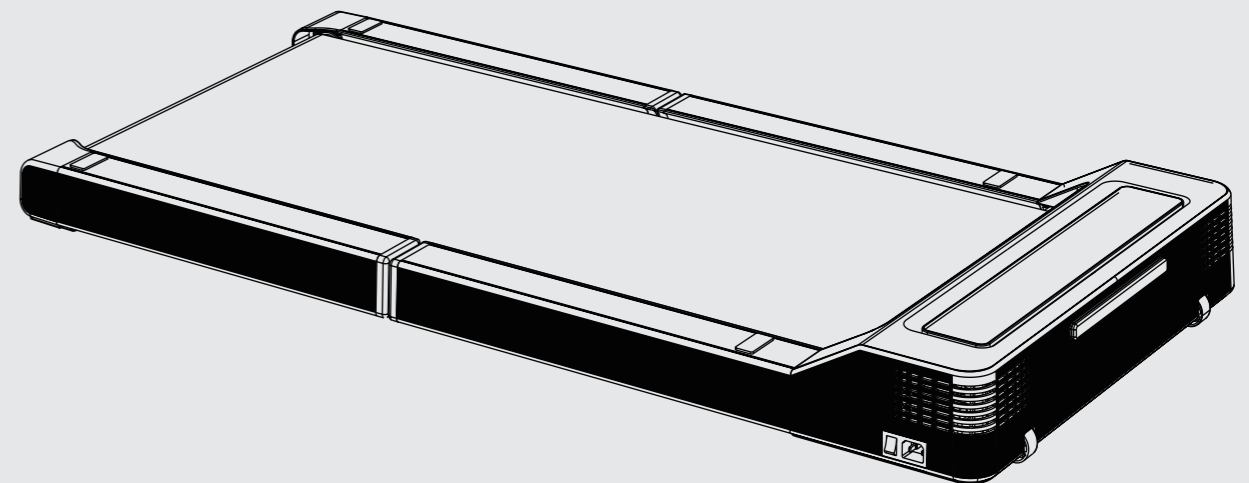

INSTRUCTIONS –
KEEP FOR FUTURE REFERENCE





Bedienung des Geräts

- Überprüfen Sie vor dem Training sorgfältig, ob das Gerät vollständig und ordnungsgemäß installiert ist.
- Machen Sie sich vor der ersten Nutzung mit allen Funktionen und Programmen des Geräts vertraut.
- Lagern oder benutzen Sie das Gerät nicht in feuchten Räumen, um Rostbildung zu vermeiden.
- Dieses Gerät ist für Erwachsene geeignet. Kinder dürfen nicht auf dem Gerät spielen. Da Kinder unvorhersehbar reagieren können, übernimmt FlexiSpot keine Verantwortung für daraus entstehende Gefahren. Unter geeigneter Aufsicht und korrekter Anleitung dürfen Kinder das Gerät jedoch benutzen.
- Maximales Benutzergewicht: 120 kg.
- Geringe Betriebsgeräusche beeinträchtigen die Nutzung nicht.
- Verwenden Sie keine korrosiven oder scheuernden Materialien zur Reinigung. Verwenden Sie stattdessen umweltfreundliche Reinigungsmittel.
- Tragen Sie beim Training geeignete Schuhe und Kleidung.
- Achten Sie darauf, dass kein Schweiß oder andere Flüssigkeiten in das Gerät oder seine elektronischen Teile gelangen.
- Kontrollieren Sie vor der Nutzung, ob alle Schrauben fest sitzen.
- Stellen Sie sicher, dass ausreichend Platz für das Gerät vorhanden ist (Bereich mit einem Durchmesser von mindestens 1,5 m).
- Achten Sie während des Trainings darauf, dass sich keine Personen in der Nähe des Geräts aufhalten, um Verletzungen durch bewegliche Teile zu vermeiden.

Installationsanleitung

- Kontrollieren Sie zunächst, ob alle Teile vollständig und unbeschädigt sind (siehe Teileliste). Bei Fragen während der Installation wenden Sie sich bitte an FlexiSpot.
- Legen Sie alle Einzelteile der Reihe nach auf den Boden bereit. Um Kratzer an den Teilen oder am Boden zu vermeiden, legen Sie diese auf den Karton oder eine Unterlage.
- Stellen Sie sicher, dass genügend Platz für die Installation vorhanden ist (Durchmesser $\geq 1,5$ m).
- Platzieren Sie den Hauptrahmen (für die spätere Montage und Nutzung) auf einer ebenen und stabilen Fläche.
- Lesen Sie vor der Installation die Montageschritte sorgfältig durch und befolgen Sie die Reihenfolge der Abbildungen.
- Das Gerät muss von Erwachsenen montiert werden. Falls Hilfe benötigt wird, ziehen Sie eine technisch versierte Person hinzu.
- Montieren Sie das Gerät sorgfältig und achten Sie auf Ihre Sicherheit, um Verletzungen durch unsachgemäßen Werkzeugeinsatz oder manuelles Hantieren zu vermeiden.
- Sorgen Sie für eine sichere Arbeitsumgebung. Lassen Sie keine Werkzeuge herumliegen. Entsorgen Sie Verpackungsmaterialien ordnungsgemäß, um Gefahren wie Erstickung durch Plastiktüten bei Kindern zu vermeiden.
- Die für die Montageschritte benötigten Befestigungselemente sind in den Abbildungen gekennzeichnet. Verwenden Sie diese ausschließlich gemäß den Anweisungen.
- Ziehen Sie alle Teile zunächst nur locker an und prüfen Sie die Montage.
- Ziehen Sie anschließend mit einem Universalschlüssel alle Schrauben fest und kontrollieren Sie die Verbindungen.
- Aus technischen Gründen behalten wir uns vor, Vorinstallationsarbeiten (z. B. Einsetzen von Rohrstopfen) durchzuführen.
- Bewahren Sie die Originalverpackung ggf. für einen späteren Transport auf.

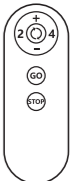
Teileliste

A. 1× Schraubenschlüssel 	
① 1× Haupteinheit 	② 1× Fernbedienung - Batterien nicht enthalten, separat zu erwerben 
③ 1× Netzkabel 	④ 1× Schmiermittel 

Montageschritte

01

Stellen Sie das Laufband auf eine ebene und freie Fläche und achten Sie darauf, dass sich dahinter ein Sicherheitsbereich von 1000 mm × 1000 mm befindet.

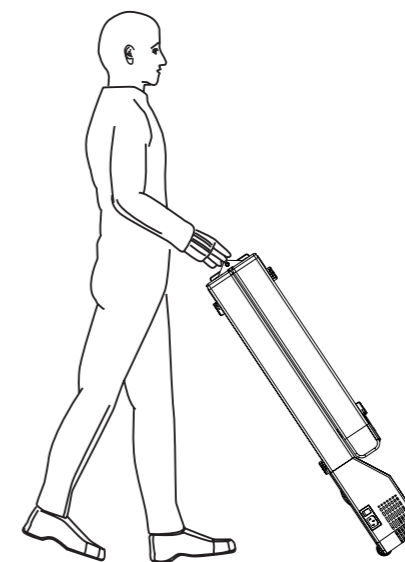

02

Falten Sie das Walking Pad auf und prüfen Sie, ob das Laufband zentriert ist. Falls es nicht mittig sitzt, richten Sie das Band auf die Mittelposition aus.

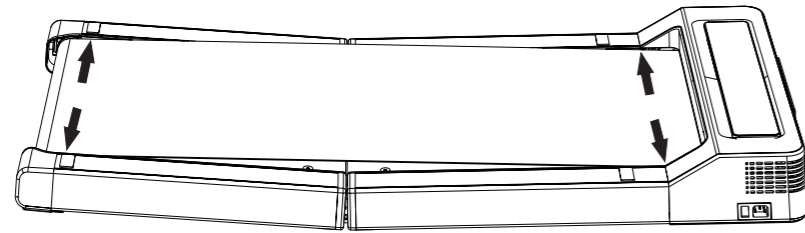

03

Nach dem Ausrichten des Laufbands klappen Sie es vollständig auseinander und drücken Sie es leicht nach unten, bis es vollständig flach aufliegt.

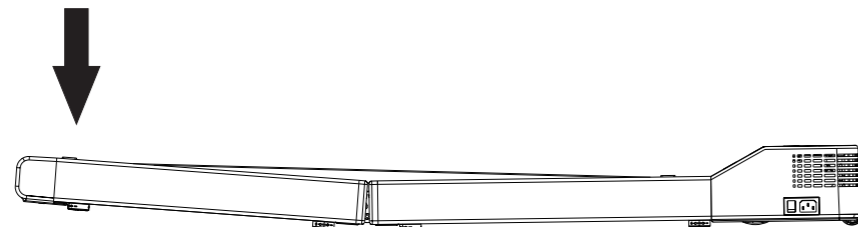

04

1. Stecken Sie ein Ende des Netzkabels in den vorderen Netzanschluss des Laufbands und stellen Sie sicher, dass es fest verbunden ist. Stecken Sie das andere Ende in eine ordnungsgemäß installierte, geerdete Steckdose.

2. Der Netzschalter befindet sich an der Vorderseite des Laufbands. Stellen Sie den Schalter auf „ON“.

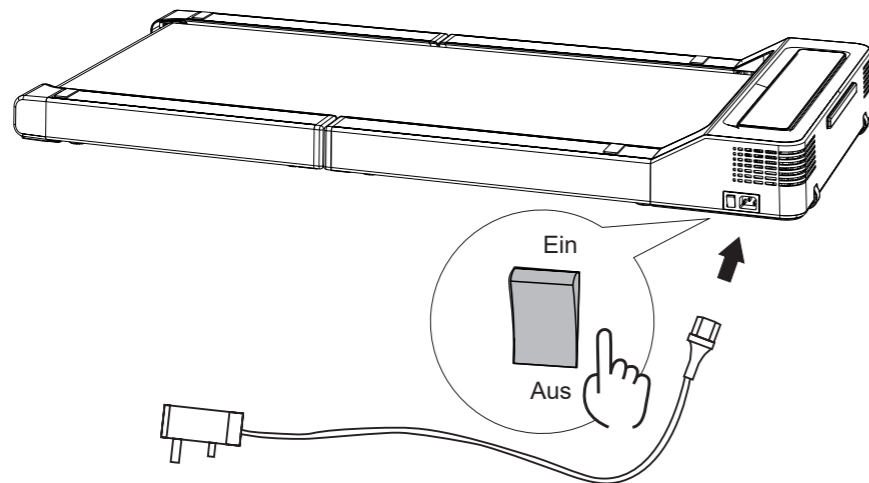

Gebrauchsanweisung

Funktionsbeschreibung

I. Startanleitung

A. Drücken Sie die Taste START/PAUSE, um das Laufband zu starten: Nach dem Drücken erscheint ein 3-Sekunden-Countdown, begleitet von einem Signalton („Bi“) pro Sekunde. Anschließend startet das Laufband mit der niedrigsten Geschwindigkeit.

II. Trainingsmodi

Normalmodus

A. Schalten Sie den Netzschalter ein, um in den Standby-Modus zu gelangen. Wird das Laufband im Standby-Modus mit der Fernbedienung gestartet, läuft es mit der niedrigsten Geschwindigkeit an. Das Display zeigt 5 Sekunden lang nacheinander alle Funktionen an.

B. Die Geschwindigkeit kann über die Tasten der Fernbedienung eingestellt werden.

Zeit-Countdown-Modus

Im Standby-Modus drücken Sie die Modus-Taste, um in den Zeit-Countdown-Modus zu wechseln. Verwenden Sie die Geschwindigkeitstasten +/-, um die Trainingszeit einzustellen. Die voreingestellte Zeit beträgt 15:00 Minuten. Jeder Tastendruck verändert die Zeit jeweils um 1:00 Minute. Durch langes Drücken kann die Einstellung schnell angepasst werden. Der Einstellbereich liegt zwischen 5:00 und 99:00 Minuten.

Distanz-Countdown-Modus

Im Standby-Modus drücken Sie die Modus-Taste, um in den Distanz-Countdown-Modus zu wechseln. Verwenden Sie die Geschwindigkeitstasten +/-, um die Zieldistanz einzustellen. Die voreingestellte Distanz beträgt 1 km. Jeder Tastendruck verändert den Wert jeweils um 0,1 km. Durch langes Drücken kann die Einstellung schnell angepasst werden. Der Einstellbereich liegt zwischen 0,5 und 99,99 km.

Kalorien-Countdown-Modus

Im Standby-Modus drücken Sie die Modus-Taste, um in den Kalorien-Countdown-Modus zu wechseln. Verwenden Sie die Geschwindigkeitstasten +/-, um die Zielkalorien einzustellen. Der voreingestellte Wert beträgt 50 kcal. Jeder Tastendruck verändert den Wert jeweils um 1 kcal. Durch langes Drücken kann die Einstellung schnell angepasst werden. Der Einstellbereich liegt zwischen 10 und 999 kcal.

III. Besondere Hinweise

- Im normalen Trainingsmodus schaltet sich das Laufband nach 100 Minuten automatisch ab.
- Wird während des Trainings keine Person erkannt, hält das Laufband nach 10 Sekunden automatisch an.
- Im Standby- oder Pausenmodus wechselt das Laufband nach 10 Minuten ohne Bedienung automatisch in den Schlafmodus.
- Innerhalb von 5 Sekunden nach dem Einschalten können Sie das Gerät durch langes Drücken der Tasten START und STOP koppeln. Halten Sie die Tasten STOP und SPEED 2 gedrückt, um die Kopplung aufzuheben.
- Innerhalb von 5 Sekunden nach dem Einschalten können Sie durch langes Drücken der Tasten START und SPEED 2 die Auto-Stopp-Funktion für diese Sitzung deaktivieren.

Technische Daten

- Produktabmessungen: 548 × 111 × (712–1186) mm
- Geschwindigkeit: 1–6 km/h
- Lauffläche: 410 × 1000 mm
- Motor: DC 220 V, 550 W
- Funktionen: Drahtlose Fernbedienung, LED-Anzeige für Geschwindigkeit, Zeit, Distanz und Kalorien

Installationsanleitung

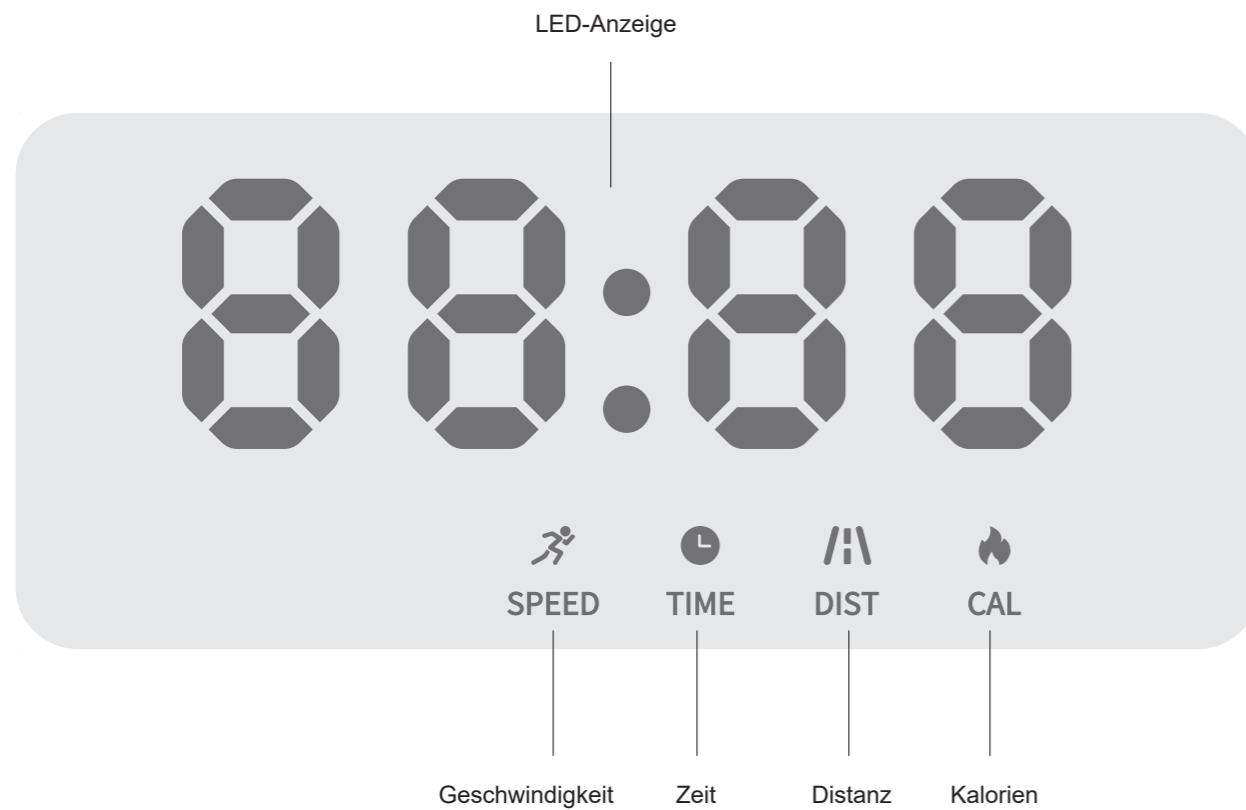

LED-Anzeige-Zyklus:

Nach dem Einschalten geht das Laufband in den Standby-Modus und zeigt „0:00“ an. Nach dem Start mit der Fernbedienung zeigt die Anzeige der Reihe nach: Geschwindigkeit (0,0) → Zeit (0:00) → Distanz (0,00) → Kalorien (0).

Geschwindigkeitsbereich: 1,0–6,0 km/h

Zeitbereich: 00:00–99:99 Min.

Distanzbereich: 0–99,99 km

Kalorienbereich: 0–999 kcal

Reichweite der 433-MHz-Fernbedienung: bis zu 2 m vom Laufband

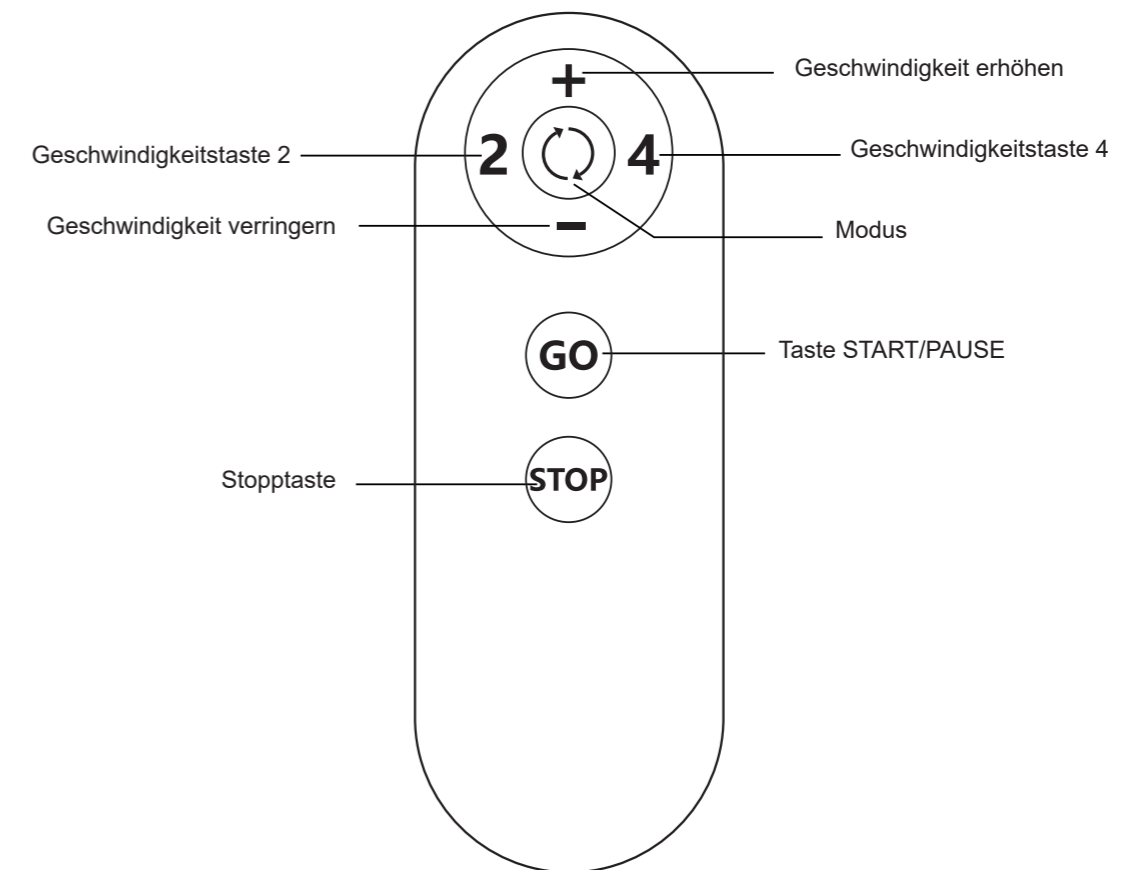

• Anleitung zur Fernbedienung (Jeder Tastendruck löst ein akustisches Signal aus):

A. Start/Pause-Taste

a) Kurzes Drücken: Im Standby- oder Pausenmodus startet das Laufband. Im Trainingsmodus pausiert das Laufband (Display zeigt „PAU“, aktuelle Daten bleiben erhalten).

B. Stopptaste

a) Kurzes Drücken: Stoppt das Laufband und versetzt es in den Standby-Modus.
b) Langes Drücken: Im Standby-Modus wechselt das Laufband in den Schlafmodus.

C. Modus-Taste

a) Im Standby-Modus (Display zeigt „0:00“): Durch Drücken wechseln Sie zyklisch zwischen Standby → Zeit-Countdown-Modus → Distanz-Countdown-Modus → Kalorien-Countdown-Modus → Standby.
b) Im Trainingsmodus: Die Anzeige wechselt bei jedem Drücken zwischen Geschwindigkeit (0,0) → Zeit (0:00) → Distanz (0,00) → Kalorien (0).

D. Tasten Geschwindigkeit +/-

a) Im Trainingsmodus: Kurzes Drücken +/- verändert die Geschwindigkeit um jeweils 0,5 km/h. Langes Drücken ermöglicht eine Schnellverstellung.
b) Im Standby-Modus während Countdown-Programmen: Mit +/- stellen Sie die Werte ein. Langes Drücken ermöglicht eine Schnellverstellung.

E. Geschwindigkeitstasten 2 / 4

Im Trainingsmodus: Direkte Einstellung der Geschwindigkeit auf den jeweiligen Wert.

Fehlerbehebung

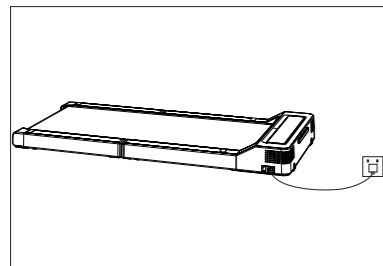

1. Das Gerät lässt sich nicht einschalten oder schaltet sich während der Nutzung aus

Überprüfen Sie, ob beide Enden des Netzkabels fest eingesteckt sind.

Stellen Sie sicher, dass der Netzschalter des Laufbands eingeschaltet ist.

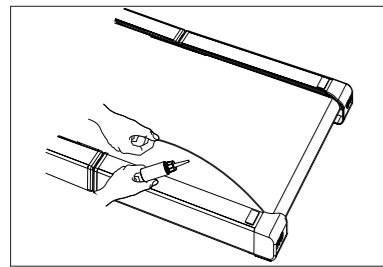

2. Laufgurt macht Geräusche oder rutscht

Schalten Sie das Laufband aus und ziehen Sie den Netzstecker.

Heben Sie vorsichtig die hintere Lauffläche an und heben Sie den Laufgurt leicht an. Tragen Sie Silikonöl in Z-Form in der Mitte der Lauffläche auf.

Stecken Sie den Netzstecker wieder ein und schalten Sie das Laufband zum Testlauf ein.

3. Einstellung der Laufgurtspannung (Deaktivierung der Auto-Stopp-Funktion erforderlich)

Das Laufband wird vor Verlassen des Werks sorgfältig geprüft und eingestellt. Nach einiger Nutzungszeit kann sich der Laufgurt jedoch lockern, was umgangssprachlich als „Rutschen“ bezeichnet wird. Dies zeigt sich, wenn der Laufgurt unter dem Fuß des Benutzers stoppt oder sich stark verlangsamt.

Zur Einstellung verwenden Sie den mitgelieferten Innensechskantschlüssel und ziehen Sie die Spannschrauben des Laufgurts beidseitig gleichzeitig im Uhrzeigersinn jeweils um eine halbe Umdrehung an, bis der Laufgurt nicht mehr rutscht.

Hinweise:

(1) Beide Seiten müssen gleichmäßig angezogen werden, um ein Verlaufen des Laufgurts zu verhindern. Falls eine Fehlstellung auftritt, folgen Sie bitte den Anweisungen zur Zentrierung des Laufgurts.

(2) Ziehen Sie den Laufgurt nicht zu fest an. Gehen Sie jeweils in halben Umdrehungen vor und testen Sie danach. Die richtige Spannung ist erreicht, wenn der Laufgurt nicht mehr rutscht. Ein Überziehen erhöht die Belastung des Motors und verkürzt die Lebensdauer von Motor und Laufgurt.

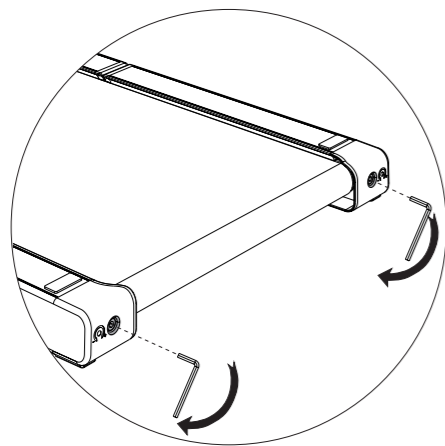

Drehen Sie die Einstellschraube im Uhrzeigersinn, um die Spannung des Laufgurts zu erhöhen.

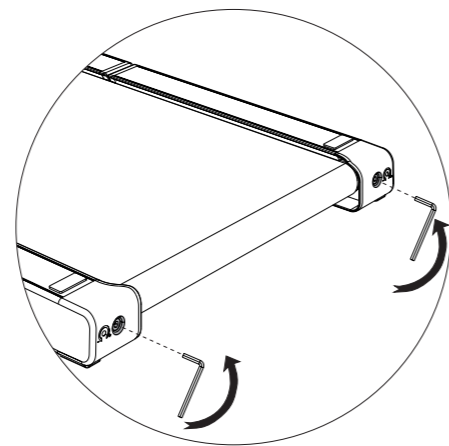

Drehen Sie die Einstellschraube gegen den Uhrzeigersinn, um die Spannung des Laufgurts zu verringern.

4. Einstellung der Laufgurtzentrierung (Deaktivierung der Auto-Stopp-Funktion erforderlich)

Wenn der Laufgurt zu weit nach rechts läuft: Starten Sie das Laufband und stellen Sie die Geschwindigkeit auf 6 km/h ein. Drehen Sie mit einem geeigneten Schraubenschlüssel die rechte Einstellschraube des Laufgurts im Uhrzeigersinn um $\frac{1}{4}$ Umdrehung. Warten Sie 2 Minuten und überprüfen Sie die Korrektur. Wiederholen Sie den Vorgang, bis der Laufgurt mittig läuft.

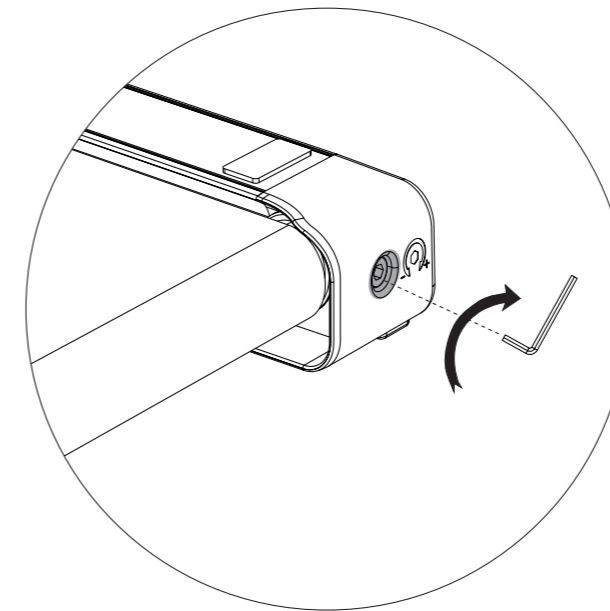

Laufgurt läuft nach rechts.

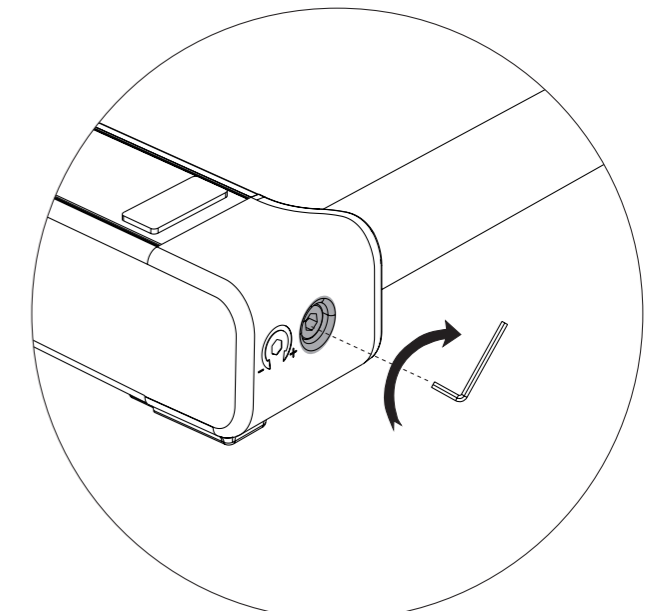

Laufgurt läuft nach links.

Wenn der Laufgurt zu weit nach links läuft: Starten Sie das Laufband und stellen Sie die Geschwindigkeit auf 6 km/h ein. Drehen Sie mit einem geeigneten Schraubenschlüssel die linke Einstellschraube des Laufgurts im Uhrzeigersinn um $\frac{1}{4}$ Umdrehung. Warten Sie 2 Minuten und überprüfen Sie die Korrektur. Wiederholen Sie den Vorgang, bis der Laufgurt mittig läuft.

Hinweis: Halten Sie während der Zentrierungseinstellungen Finger, Kleidung und Haare vom Laufgurt fern.

Technische Daten

Nr.	Problembeschreibung	Mögliche Ursachen	Abhilfemaßnahmen
1	Laufband-Display funktioniert nicht	1. Netzstecker nicht eingesteckt oder keine Stromversorgung	Stecken Sie den Netzstecker in die Steckdose oder prüfen Sie, ob die Steckdose Strom führt
		2. Netzschalter ist ausgeschaltet	Stellen Sie den Netzschalter auf „ON“
		3. Überlastschutz hat ausgelöst	Drücken Sie die Rücksteltaste des Überlastschutzes
		4. Fehler in der Antriebseinheit	Ersetzen Sie die Antriebseinheit
		5. Schlechter Kontakt oder Unterbrechung im Signalkabel zwischen Digitalanzeige und Antriebseinheit	Schließen Sie den Stecker des Signalkabels erneut an oder ersetzen Sie das Kabel
		6. Fehler in der Digitalanzeige	Ersetzen Sie die Digitalanzeige
2	Laufband zeigt Anzeige, aber die Hintergrundbeleuchtung funktioniert nicht	Anschlusskabel der Hintergrundbeleuchtung locker oder Hintergrundbeleuchtung beschädigt	Schließen Sie das Kabel der Hintergrundbeleuchtung erneut an oder ersetzen Sie die Hintergrundbeleuchtung bzw. die Digitalanzeige.
3	Unvollständige oder teilweise Anzeige auf dem Bildschirm der Digitalanzeige	1. Kalte Lötstelle an Bauteilen der Digitalanzeige	Reparieren oder ersetzen Sie die Digitalanzeige
		2. Fehler im Treiber-IC der Digitalanzeige	Reparieren oder ersetzen Sie die Digitalanzeige
4	Fehler E01 gemeldet: Kommunikationsfehler	1. Schlechter Kontakt oder Beschädigung der Signalkabelverbindung zwischen Digitalanzeige und Antriebseinheit bzw. beschädigtes Signalkabel	Alle Steckverbindungen des Signalkabels erneut anschließen oder das Signalkabel ersetzen.
		2. Fehler in der Kommunikationsschaltung der Digitalanzeige	Digitalanzeige ersetzen
		3. Fehler in der Kommunikationsschaltung der Antriebseinheit	Antriebseinheit ersetzen
5	E02 error reported: Overcurrent protection fault	1. Motorspule durch längere Überlastung überhitzt und beschädigt	Motor ersetzen
		2. Fehler in der Antriebseinheit	Antriebseinheit ersetzen
		3. Motor aufgrund starker Belastung gestoppt	Vor der Nutzung ausschalten und wieder einschalten
6	Fehler E03 gemeldet: Überlastschutz ausgelöst oder Motorphasenverdrahtung fehlerhaft (zwei oder alle drei Phasenleitungen des Motors nicht angeschlossen)	1. Motor aufgrund starker Belastung gestoppt	Vor der Nutzung ausschalten und wieder einschalten
		2. Überlastung des Laufbands	Prüfen, ob der Laufgurt blockiert ist
		3. Zwei oder alle drei Phasenleitungen des Motors nicht angeschlossen	Motorphasenleitungen an der Antriebseinheit erneut anschließen
		4. Spule beschädigt durch Motorüberhitzung infolge längerer Überlastung	Motor ersetzen
		5. Fehler in der Antriebseinheit	Antriebseinheit ersetzen
7	Fehler E10 gemeldet: Überhitzungsschutz ausgelöst	1. Motor unter längerer Überlastung betrieben	Betrieb unterbrechen und Motor vor erneutem Einschalten abkühlen lassen
		2. Fehler in der Antriebseinheit	Antriebseinheit ersetzen
8	Fehler E11 gemeldet: Unterspannungsschutz ausgelöst	1. Wechselspannung zu niedrig	Netzspannung prüfen
		2. Fehler in der Antriebseinheit	Antriebseinheit ersetzen
9	Fehler E12 gemeldet: Überspannungsschutz ausgelöst	1. Wechselspannung zu hoch	Netzspannung prüfen
		2. Fehler in der Antriebseinheit	Antriebseinheit ersetzen
10	Fehler E14 gemeldet: Phasenausfall	1. Motorphasenleitung nicht angeschlossen	Motorphasenleitung an der Antriebseinheit erneut anschließen
		2. Fehlalarm durch starke Belastung des Laufbands	Vor der Nutzung ausschalten und wieder einschalten
		3. Motorfehler	Motor ersetzen
		4. Fehler in der Antriebseinheit	Antriebseinheit ersetzen
11	Fehler E16 gemeldet: Antriebseinheit fehlerhaft	Fehler in der Antriebseinheit	Antriebseinheit ersetzen

Wartungshinweise

Reinigung des Geräts

Schalten Sie das Laufband aus und ziehen Sie den Netzstecker. Verwenden Sie ein sauberes Baumwolltuch, das leicht mit einem milden Reinigungsmittel angefeuchtet ist, um das Display, den Laufgurt und andere Oberflächen abzuwischen.

Hinweis:

Sprühen Sie die Reinigungslösung nicht direkt auf das Display oder den Laufgurt. Verwenden Sie keine sauren oder korrosiven Reinigungsmittel. Wischen Sie die Innenseite des Laufgurts nicht ab. Nach einer gewissen Nutzungszeit können sich Staub oder Flecken auf dem Boden hinter dem Laufband ansammeln. Dies ist normal und kann durch einfaches Reinigen entfernt werden.

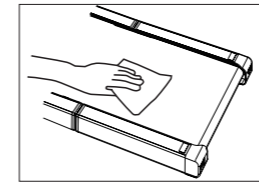

Überprüfung des Geräts

Überprüfen Sie das Netzkabel. Wenn es beschädigt ist, stellen Sie die Nutzung des Laufbands sofort ein und ersetzen Sie es. Überprüfen Sie den Laufgurt. Wenn er nicht mittig sitzt, zu straff oder zu locker ist, folgen Sie den Anweisungen zur Einstellung des Laufgurts.

Hinweis: Verwenden Sie beim Austausch von Teilen ausschließlich vom Hersteller freigegebene Komponenten.

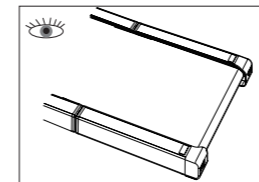

Kühl und trocken halten

Stellen Sie das Laufband in einer kühlen und trockenen Umgebung auf. Verwenden Sie das Gerät nicht im Freien oder in Bereichen mit hoher Luftfeuchtigkeit oder extremen Temperaturschwankungen. Lassen Sie das Laufband nach jeder Stunde Nutzung 20 Minuten ruhen, damit die Wärme abgeführt werden kann.

Hinweis: Betreiben Sie das Laufband nicht länger als 1 Stunde am Stück.

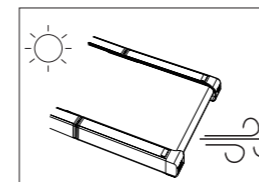

Batteriewechsel

Wenn die AAA-Batterie der Fernbedienung entladen ist, ersetzen Sie sie umgehend.

Wenn die Fernbedienung über einen längeren Zeitraum nicht verwendet wird, entnehmen Sie die Batterie im Voraus und lagern Sie sie ordnungsgemäß.

