

VENDOMNIA

ORIGINAL INSTRUCTION MANUAL / ORIGINAL-BEDIENUNGSANLEITUNG
MODE D'EMPLOI ORIGINAL

EN DE FR



ART. NR.: BBKRB03

PORTABLE BASKETBALL SYSTEM

DEAR CUSTOMER,

THANK YOU FOR CHOOSING OUR PRODUCT. PLEASE READ THIS MANUAL CAREFULLY BEFORE ASSEMBLING OR USING THE PRODUCT TO AVOID DAMAGE CAUSED BY IMPROPER USE. PLEASE PAY SPECIAL ATTENTION TO THE SAFETY INSTRUCTIONS. IF THE PRODUCT IS PASSED ON TO THIRD PARTIES, THIS MANUAL HAS TO BE PASSED ON ALONG WITH THE PRODUCT.

TECHNICAL DATA	
HEIGHT (ADJUSTABLE)	2.30M - 3.05M (7.5' TO 10')
RIM SIZE	Ø 45 CM (18")
BACKBOARD SIZE (L/H)	83 x 59 CM (33"x23")
BASE SIZE (L/B/H)	90 x 60 x 15 CM

PARTS LIST

NO.	PART NAME	QUANTITY
1.	WHEEL	2
2.	BASE	1
3.	WHEEL SHAFT	1
4.	BOTTOM TUBE	1
5.	SCREW	4
6.	RIM	1

7.	BACKBOARD	1
8.	NUT	2
9.	WASHER	4
10.	CAP	1
11.	WASHER	4
12.	SCREW	2
13.	SUPPORT BRACE	1
14.	SUPPORT BRACE	1
15.	SCREW	1
16.	WASHER	2
17.	NUT	1
18.	MIDDLE TUBE	1
19.	SCREW	3
20.	PLASTIC BOLT	1
21.	TOP TUBE	1
22.	SCREW	1
23.	NUT	4
24.	WASHER	2
25.	NUT	1
26.	BACKBOARD BRACE	1
27.	BACKBOARD BRACE	1
28.	WASHER	2
29.	SCREW	2
30.	WASHER	8

ASSEMBLY STEPS

1. CONNECTING THE BASE TO THE BOTTOM TUBE

INSERT THE WHEEL SHAFT (3) INTO THE FRONT HOLES OF THE BASE (2). AFTER THAT INSERT THE LEFT WHEEL (1), BOTTOM TUBE (4), AND RIGHT WHEEL (1) IN THAT TURN. FIX ONE END OF THE 2 SUPPORT BRACES (14) (15) ON THE BASE BY USING THE SCREW (13), WASHER (9) (12), AND NUT (8). THEN FIX THE OTHER END OF THE 2 SUPPORT BRACES ON THE BOTTOM TUBE (4) BY USING THE SCREW (16), THE WASHER (17), AND THE NUT (18).

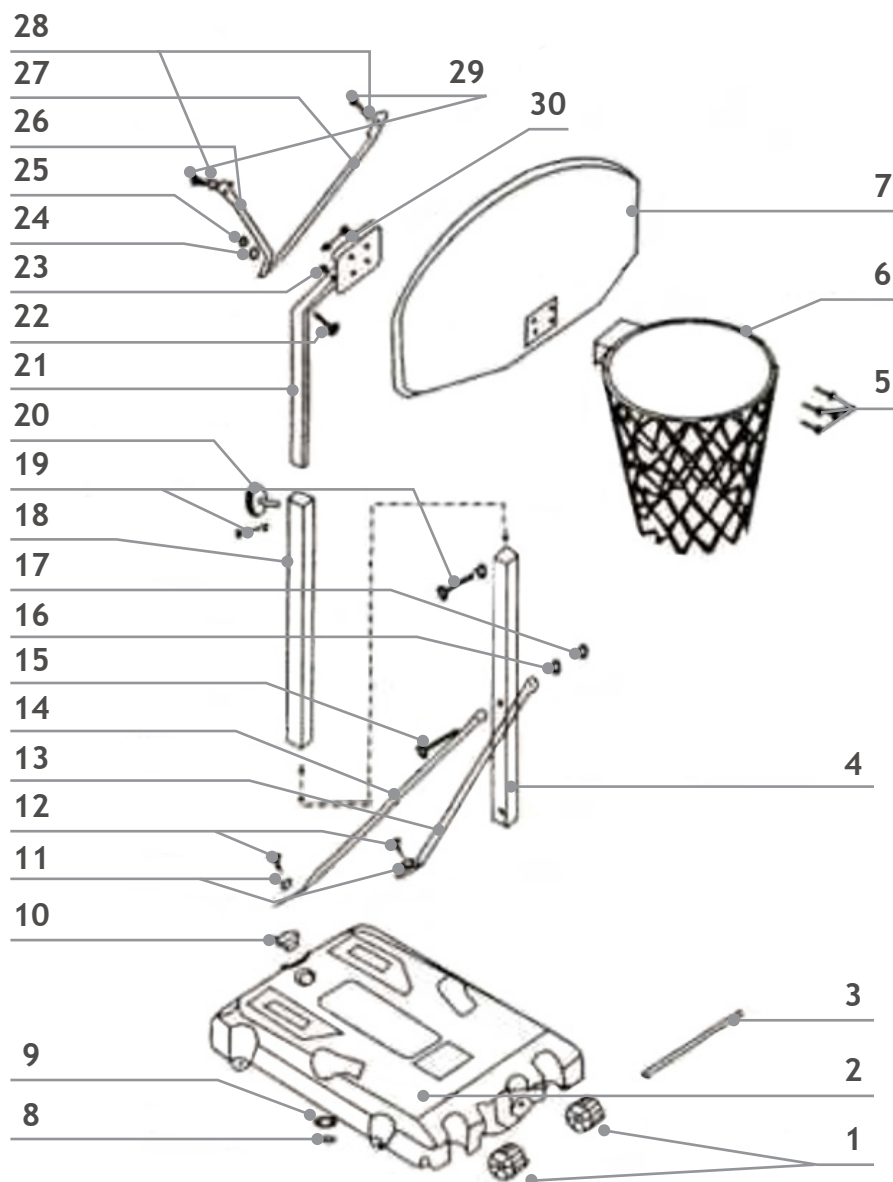

2. ASSEMBLING THE RIM, THE BACKBOARD, AND THE TOP TUBE

ASSEMBLE THE RIM (6), THE BACKBOARD (7), AND THE TOP TUBE (21) BY USING SCREWS (5), NUTS (23), AND WASHERS (30).

3. ASSEMBLING THE BACKBOARD BRACES

FIX THE BACKBOARD BRACES (26) (27) AT THE TOP PART OF THE TOP TUBE (21) USING THE SCREWS (22) (29), WASHERS (24) (28), AND NUTS (25).

4. CONNECTING THE MIDDLE TUBE WITH THE BOTTOM TUBE

INSERT THE MIDDLE TUBE (18) INTO THE BOTTOM TUBE (4) USING THE SCREW (20) TO LOCK THEM.

5. CONNECTING THE MIDDLE TUBE WITH THE TOP TUBE

INSERT THE TOP TUBE (21) INTO THE MIDDLE TUBE (18). THE HEIGHT IS ADJUSTABLE AS PER REQUIREMENT. LOCK THE TUBES WITH THE FIX SCREW (20).

6. FILLING THE BASE

FILL THE BASE WITH WATER, AND SEAL THE FILLING HOLE WITH A PLASTIC CAP (11).

IMPORTANT SAFETY INSTRUCTIONS

THOSE WHO ASSEMBLE AND USE THE SYSTEM MUST READ, UNDERSTAND AND COMPLY WITH ALL THE FOLLOWING INSTRUCTIONS, AND THE OWNER MUST MAKE SURE THAT ALL THE PLAYERS UNDERSTAND AND FOLLOW ALL THE SAFETY MEASUREMENTS:

1. BEFORE ASSEMBLING, THE PERSON WHO IS ABOUT TO ASSEMBLE THE SYSTEM MUST READ THE USE AND ASSEMBLE INSTRUCTIONS CAREFULLY AND CHECK ALL THE PARTS IN THE CARTON TO MAKE SURE THEY ACCORD WITH THE PART LIST.
2. BEFORE PLACING THE BASKETBALL SYSTEM, YOU SHOULD CHOOSE THE PLAYING GROUND. MAKE SURE TO PLACE THE SYSTEM ON THE EVEN GROUND. THE SYSTEM SHOULD NOT BE USED UNTIL THE BASE IS FULLY FILLED WITH WATER OR SAND.
3. BEFORE USING THE SYSTEM, CHECK THE STABILITY OF THE BASE - THE SURFACE BENEATH THE BASE SHOULD BE SMOOTH AND FREE OF GRAVEL OR OTHER SHARP OBJECTS WHICH COULD CAUSE THE BASE TO LEAK AND LOSE RELIABLE STABILITY. THE BASE SHOULD NOT BE PLACED OR BURIED IN THE SOIL.
4. AVOID PUSHING OR DRAGGING THE BASE ON THE GROUND TO AVOID ANY DAMAGE TO THE PLASTIC BASE.

5. THIS SYSTEM IS NOT DESIGNED FOR A MATCH/COMPETITION. NEVER PERFORM ANY DUNK-TYPE ACTIVITIES WHILE USING THE PRODUCT. DO NOT WEAR JEWELS (RINGS, WATCHES, NECKLACES, ETC) WHILE USING THE SYSTEM. SERIOUS PERSONAL INJURY MAY OCCUR OR THE SYSTEM MAY FALL DOWN IF THE JEWELRY IS CAUGHT ON THE RIM OR NET.
6. DO NOT USE THE UNIT DURING WINDY AND/OR SEVERE WEATHER CONDITIONS, AS THIS MAY CAUSE THE UNIT TO TIP OVER. ADJUST THE SYSTEM TO THE LOWEST HEIGHT OR PLACE THE UNIT IN A SAFE STORAGE PLACE.
7. CLIMBING THE POLE AND CARVING THE BASE ARE STRICTLY PROHIBITED.
8. THE SYSTEM MUST BE ASSEMBLED AND DISASSEMBLED BY ADULTS WHO CAN SAFELY HANDLE THE WEIGHT. CHILDREN ARE NOT ALLOWED TO PARTICIPATE DURING ASSEMBLY OR DISASSEMBLY.
9. IN ORDER TO PREVENT THE BASE FROM BEING DAMAGED BY THE FROZEN WATER IN THE WINTER, MAKE SURE TO EMPTY THE WATER FROM THE BASE AND TO FILL THE BASE WITH 90KG SAND WHEN THE TEMPERATURE IS ABOUT TO FALL UNDER 0°C.
10. REGULARLY CHECK THE SYSTEM AGAINST LOOSE AND DAMAGED PARTS. IF ANY PROBLEMS ARE FOUND, PROMPT PRECAUTIONS SHOULD BE TAKEN INTO ACTION.

DELIVERY DETAILS

ITEM WILL BE DELIVERED IN 1 PARCEL.



114 x 77 x 14 cm

TRAGBARES BASKETBALL-SYSTEM

LIEBE KUNDIN, LIEBER KUNDE

DANKE, DASS SIE SICH FÜR UNSER PRODUKT ENTSCIEDEN HABEN. BITTE LESEN SIE DIE BEDIENUNGSANLEITUNG AUFMERKSAM DURCH, BEVOR SIE DAS PRODUKT MONTIEREN, ANSCHLIESSEN ODER BENUTZEN, UM SCHÄDEN DURCH UNSACHGEMÄßEN GEBRAUCH ZU VERMEIDEN. BEACHTEN SIE INSBESONDERE DIE SICHERHEITSHINWEISE. SOLLTEN SIE DIESES PRODUKT AN DRITTE WEITERGEBEN, MUSS DIESE BEDIENUNGSANLEITUNG MIT AUSGEHÄNDIGT WERDEN.

TECHNISCHE DATEN	
HÖHE (VERSTELLBAR)	2.30M - 3.05M (7.5' TO 10')
KORBRAND	Ø 45 CM (18")
BRETT (L/H)	83 x 59 CM (33"x23")
BASIS (L/B/H)	90 x 60 x 15 CM

STÜCKLISTE

NO.	PART NAME	QUANTITY
1.	RAD	2
2.	BASIS	1
3.	RADACHSE	1
4.	UNTERES STANGENTEIL	1
5.	SCHRAUBE	4
6.	KORBRAND	1

7.	BRETT	1
8.	MUTTER	2
9.	UNTERLEGSCHIEBE	4
10.	KAPPE	1
11.	UNTERLEGSCHIEBE	4
12.	SCHRAUBE	2
13.	STÜTZSTREBE	1
14.	STÜTZSTREBE	1
15.	SCHRAUBE	1
16.	UNTERLEGSCHIEBE	2
17.	MUTTER	1
18.	MITTLERES STANGENTEIL	1
19.	SCHRAUBE	3
20.	KUNSTSTOFFSCHRAUBE	1
21.	OBERES STANGENTEIL	1
22.	SCHRAUBE	1
23.	MUTTER	4
24.	UNTERLEGSCHIEBE	2
25.	MUTTER	1
26.	BRETT-STÜTZSTREBE	1
27.	BRETT-STÜTZSTREBE	1
28.	UNTERLEGSCHIEBE	2
29.	SCHRAUBE	2
30.	UNTERLEGSCHIEBE	8

MONTAGESCHRITTE

1. MONTAGE UNTEREN STANGENTEIL AN DER BASIS

SETZEN SIE DIE RADACHSE (3) IN DIE VORDEREN LÖCHER DER BASIS (2) EIN. SETZEN SIE DANACH DAS LINKE RAD (1), DAS UNTERE STANGENTEIL (4) UND DAS RECHTE RAD (1) EIN. BEFESTIGEN SIE EIN ENDE DER 2 STÜTZSTREBEN (14) (15) AN DER BASIS, INDEM SIE DIE SCHRAUBE (13), DIE UNTERLEGSSCHEIBE (9) (12) UND DIE MUTTER (8) VERWENDEN. BEFESTIGEN SIE DANN DAS ANDERE ENDE DER 2 STÜTZSTREBEN AM UNTEREN STANGENTEIL (4) MIT DER SCHRAUBE (16), DER UNTERLEGSSCHEIBE (17) UND DER MUTTER (18).

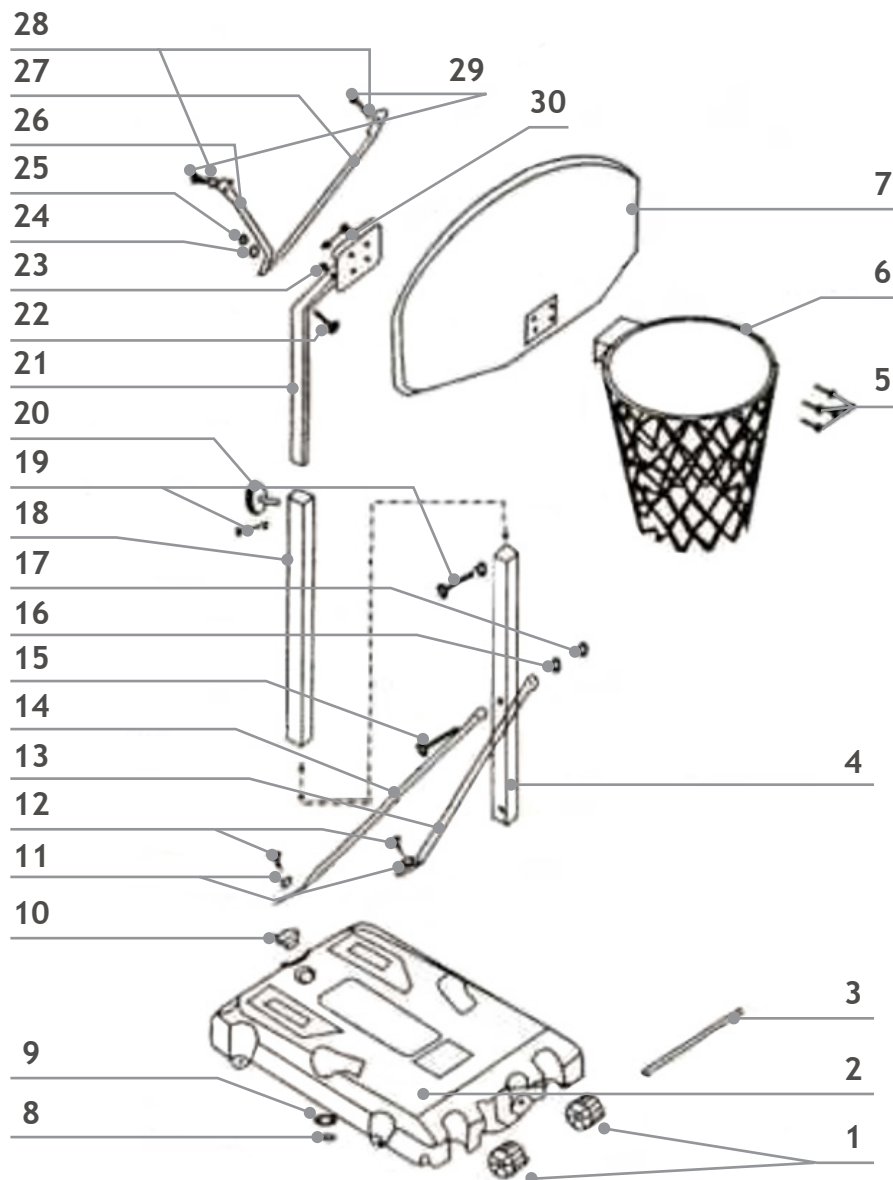

2. MONTAGE DES KORBRANDS, DES BRETTES UND DES OBEREN STANGENTEILS

MONTIEREN SIE DEN KORBRANDS (6), DAS BRETT (7) UND DAS OBERE STANGENTEIL (21) MIT SCHRAUBEN (5), MUTTERN (23) UND EINER UNTERLEGSCHLEIBEN (30).

3. MONTAGE DER BRETT-STÜTZSTREBEN

BEFESTIGEN SIE DIE BRETT-STÜTZSTREBEN (26) (27) AM OBEREN TEIL DES OBEREN STANGENTEILS (21) MIT DEN SCHRAUBEN (22) (29), UNTERLEGSCHLEIBEN (24) (28) UND MUTTERN (25).

4. MONTAGE DES MITTLEREN STANGENTEILS AN DAS UNTERE STANGENTEIL

STECKEN SIE DAS MITTLERE STANGENTEIL (18) IN DAS UNTERE STANGENTEIL (4) UND BEFESTIGEN SIE ES MIT DER SCHRAUBE (20).

5. MONTAGE DES MITTLEREN STANGENTEILS AN DAS OBERE STANGENTEIL

STECKEN SIE DAS OBERE STANGENTEIL (21) IN DAS MITTLERE STANGENTEIL (18). DIE HÖHE IST JE NACH BEDARF EINSTELLBAR. ARRETIEREN SIE DIE STANGEN MIT DER SCHRAUBE (20).

6. DAS EINFÜLLEN DER BASIS

FÜLLEN SIE DIE BASIS MIT WASSER ODER SAND UND VERSCHLIEßEN SIE DIE EINFÜLLÖFFNUNG MIT EINER PLASTIKKAPPE (11).

WICHTIGE SICHERHEITSANWEISUNGEN

DIEJENIGEN, DIE DAS SYSTEM ZUSAMMENBAUEN UND VERWENDEN, MÜSSEN ALLE FOLGENDEN ANWEISUNGEN LESEN, VERSTEHEN UND BEFOLGEN, UND DER BESITZER MUSS SICHERSTELLEN, DASS ALLE SPIELER ALLE SICHERHEITSMAßNAHMEN VERSTEHEN UND BEFOLGEN:

1. VOR DER MONTAGE MUSS DIE PERSON, DIE DAS SYSTEM ZUSAMMENBAUT, DIE GEBRAUCHS- UND MONTAGEANLEITUNG SORGFÄLTIG LESEN UND ALLE TEILE IM KARTON ÜBERPRÜFEN, UM SICHERZUSTELLEN, DASS SIE MIT DER TEILELISTE ÜBEREINSTIMMEN.
2. BEVOR SIE DIE BASKETBALLANLAGE AUFSTELLEN, SOLLTEN SIE DEN SPIELBODEN AUSWÄHLEN. ACHTEN SIE DARAUF, DAS SYSTEM AUF EBENEM UNTERGRUND AUFZUSTELLEN. DAS SYSTEM SOLLTE NICHT VERWENDET WERDEN, BIS DIE BASIS VOLLSTÄNDIG MIT WASSER ODER SAND GEFÜLLT IST.
3. ÜBERPRÜFEN SIE VOR DER VERWENDUNG DES SYSTEMS DIE STABILITÄT DER BASIS - DIE BODEN-OBERFLÄCHE UNTER DER BASIS SOLLTE GLATT UND FREI VON KIES ODER ANDEREN SCHARFEN GEGENSTÄNDEN SEIN, DIE DAZU FÜHREN KÖNNTEN, DASS DIE BASIS UNDICHT WIRD UND IHRE ZUVERLÄSSIGE STABILITÄT VERLIERT. DIE BASIS SOLLTE NICHT IN DEN ERDBODEN GESTELLT ODER EINGEBRACHT WERDEN.
4. VERMEIDEN SIE ES, DIE BASIS AUF DEN BODEN ZU SCHIEBEN ODER ZU ZIEHEN, UM SCHÄDEN ZU VERMEIDEN.

5. DIESES SYSTEM IST NICHT FÜR EINEN WETTKAMPF/WETTKAMPF AUSGELEGT. FÜHREN SIE WÄHREND DER VERWENDUNG DES PRODUKTS NIEMALS DUNK-AKTIVITÄTEN DURCH. TRAGEN SIE KEINEN SCHMUCK (RINGE, UHREN, HALSKETTEN USW.), WÄHREND SIE DAS SYSTEM VERWENDEN. ES KANN ZU SCHWEREN VERLETZUNGEN KOMMEN ODER DAS SYSTEM KANN HERUNTERFALLEN, WENN SICH DER SCHMUCK AM RAND ODER NETZ VERFÄNGT.
6. VERWENDEN SIE DAS PRODUKT NICHT BEI WIND UND/ODER EXTREMEN WETTERBEDINGUNGEN, DA DIES ZUM UMKIPPEN DES PRODUKTES FÜHREN KANN. STELLEN SIE DAS SYSTEM AUF DIE NIEDRIGSTE HÖHE EIN ODER PLATZIEREN SIE DAS PRODUKT AN EINEM SICHEREN AUFBEWAHRUNGORT.
7. DAS KLETTERN AUF DAS PRODUKT UND DAS SCHNITZEN DER BASIS SIND STRENGSTENS VERBOTEN.
8. DAS SYSTEM MUSS VON ERWACHSENEN MONTIERT UND DEMONTIERT WERDEN, DIE DAS GEWICHT SICHER HANDHABEN KÖNNEN. KINDER DÜRFEN BEIM AUF- UND ABBAU NICHT MITHELFFEN.
9. UM ZU VERHINDERN, DASS DIE BASIS IM WINTER DURCH DAS GEFRORENE WASSER AUFPLATZT, STELLEN SIE SICHER, DASS SIE DAS WASSER AUS DER BASIS ENTLEEREN UND DIE BASIS MIT 90 KG SAND BEFÜLLEN, WENN DIE TEMPERATUR UNTER 0 °C STEHT.
10. ÜBERPRÜFEN SIE DAS SYSTEM REGELMÄßIG AUF LOSE UND BESCHÄDIGTE TEILE. WENN IRGENDWELCHE PROBLEME FESTGESTELLT WERDEN, HÖREN SIE SOFORT AUF, DAS PRODUKT ZU VERWENDEN.

DETAILS ZUM LIEFERUMFANG

ARTIKEL WIRD IN 1 PAKET GELIEFERT.



114 x 77 x 14 cm

SYSTÈME DE BASKET-BALL PORTABLE

CHÈRES CLIENTES, CHERS CLIENTS,

NOUS VOUS REMERCIONS D' AVOIR CHOISI NOTRE PRODUIT. NOUS VOUS PRIONS DE LIRE ATTENTIVEMENT LE MODE D' EMPLOI AVANT DE MONTER OU D' UTILISER LE PRODUIT AFIN D' ÉVITER DES DOMMAGES CAUSÉS PAR UNE UTILISATION NON CONFORME. VEUILLEZ PRÊTER UNE ATTENTION PARTICULIÈRE AUX INSTRUCTIONS DE SÉCURITÉ. SI VOUS SOUHAITEZ DONNER CE PRODUIT À UNE TIERCE PERSONNE, LA NOTICE D' UTILISATION DOIT ÊTRE ÉGALEMENT LUI TRANSMIS.

INFORMATIONS TECHNIQUES	
HAUTEUR (RÉGLABLE)	2.30M - 3.05M (7.5' TO 10')
REBORD DU PANIER	Ø 45 CM (18")
TAILLE DU PANNEAU (L/H)	83 x 59 CM (33"x23")
TAILLE DE BASE (L/B/H)	90 x 60 x 15 CM

LISTE DES PIÈCES

NUMÉRO	NOM DE LA PIÈCE	QUANTITÉ
1.	ROUE	2
2.	BASE	1
3.	AXE DE ROUE	1
4.	SECTION INFÉRIEURE DU POTEAU	1
5.	VIS	4
6.	REBORD DU PANIER	1

7.	PANNEAU ARRIÈRE	1
8.	ÉCROU	2
9.	RONDELLE	4
10.	CASQUETTE	1
11.	RONDELLE	4
12.	VIS	2
13.	RENFORT DE SOUTIEN	1
14.	RENFORT DE SOUTIEN	1
15.	VIS	1
16.	RONDELLE	2
17.	ÉCROU	1
18.	TUBE CENTRAL	1
19.	VIS	3
20.	VIS EN PLASTIQUE	1
21.	TUBE SUPÉRIEUR	1
22.	VIS	1
23.	ÉCROU	4
24.	RONDELLE	2
25.	ÉCROU	1
26.	RENFORT DE PANNEAU	1
27.	RENFORT DE PANNEAU	1
28.	RONDELLE	2
29.	VIS	2
30.	RONDELLE	8

ÉTAPES DE MONTAGE

1. CONNEXION DE LA BASE AU TUBE INFÉRIEUR

INSÉREZ L'AXE DE ROUE (3) DANS LES TROUS AVANT DE LA BASE (2). ENSUITE, INSÉREZ LA ROUE GAUCHE (1), LE TUBE INFÉRIEUR (4) ET LA ROUE DROITE (1). FIXEZ UNE EXTRÉMITÉ DES 2 ENTRETOISES DE SUPPORT (14) (15) SUR LA BASE À L'AIDE DE LA VIS (13), DE LA RONDELLE (9) (12) ET DE L'ÉCROU (8). FIXEZ ENSUITE L'AUTRE EXTRÉMITÉ DES 2 ENTRETOISES DE SUPPORT SUR LE TUBE INFÉRIEUR (4) À L'AIDE DE LA VIS (16), DE LA RONDELLE (17) ET DE L'ÉCROU (18).

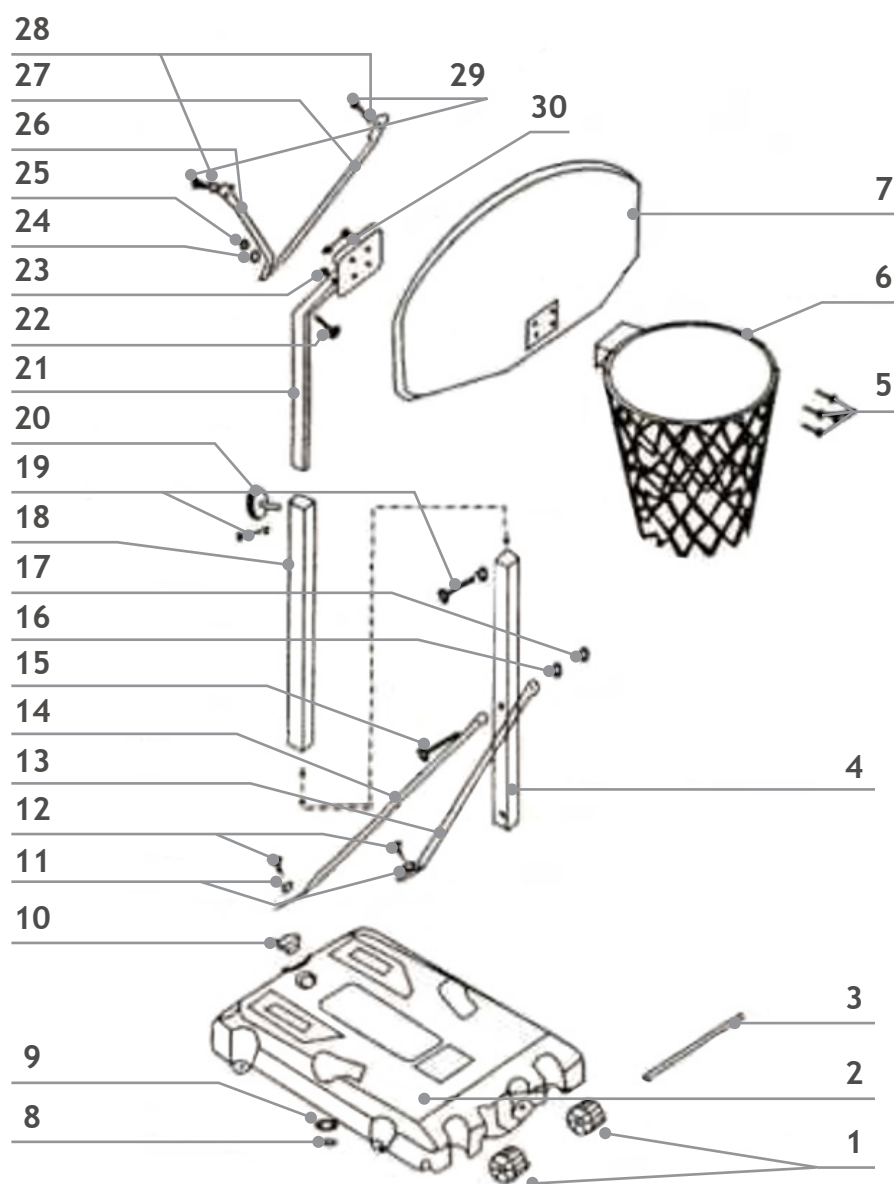

2. ASSEMBLAGE DE LA JANTE, DU PANNEAU ARRIÈRE ET DU TUBE SUPÉRIEUR

ASSEMBLEZ LA JANTE (6), LE PANNEAU ARRIÈRE (7) ET LE TUBE SUPÉRIEUR (21) À L'AIDE DES VIS (5), DES ÉCROUS (23) ET DES RONDELLES (30).

3. ASSEMBLAGE DES RENFORTS DU PANNEAU

FIXEZ LES ENTRETOISES DU PANNEAU ARRIÈRE (26) (27) À LA PARTIE SUPÉRIEURE DU TUBE SUPÉRIEUR (21) À L'AIDE DES VIS (22) (29), DES RONDELLES (24) (28) ET DES ÉCROUS (25).

4. CONNEXION DU TUBE CENTRAL AU TUBE INFÉRIEUR

INSÉREZ LE TUBE CENTRAL (18) DANS LE TUBE INFÉRIEUR (4) À L'AIDE DE LA VIS (20) POUR LES VERROUILLER.

5. CONNEXION DU TUBE CENTRAL AU TUBE SUPÉRIEUR

INSÉREZ LE TUBE SUPÉRIEUR (21) DANS LE TUBE CENTRAL (18). LA HAUTEUR EST RÉGLABLE SELON LES BESOINS. BLOQUER LES TUBES AVEC LA VIS DE FIXATION (20).

6. REMPLISSAGE DE LA BASE

REMPLISSEZ LA BASE D'EAU ET FERMEZ L'ORIFICE DE REMPLISSAGE AVEC UN BOUCHON EN PLASTIQUE (11).

CONSIGNES DE SÉCURITÉ IMPORTANTES

CEUX QUI ASSEMBLENT ET UTILISENT LE SYSTÈME DOIVENT LIRE, COMPRENDRE ET RESPECTER TOUTES LES INSTRUCTIONS SUIVANTES, ET LE PROPRIÉTAIRE DOIT S'ASSURER QUE TOUS LES JOUEURS COMPRENENT ET RESPECTENT TOUTES LES MESURES DE SÉCURITÉ

1. AVANT L'ASSEMBLAGE, LA PERSONNE QUI EST SUR LE POINT D'ASSEMBLER LE SYSTÈME DOIT LIRE ATTENTIVEMENT LES INSTRUCTIONS D'UTILISATION ET D'ASSEMBLAGE ET VÉRIFIER TOUTES LES PIÈCES DANS LE CARTON POUR S'ASSURER QU'ELLES CORRESPONDENT À LA LISTE DES PIÈCES.
2. AVANT DE PLACER LE SYSTÈME DE BASKET-BALL, VOUS DEVEZ CHOISIR LE TERRAIN DE JEU. ASSUREZ-VOUS DE PLACER LE SYSTÈME SUR UN SOL PLAT. LE SYSTÈME NE DOIT PAS ÊTRE UTILISÉ TANT QUE LA BASE N'EST PAS ENTIÈREMENT REMPLIE D'EAU OU DE SABLE.
3. AVANT D'UTILISER LE SYSTÈME, VÉRIFIEZ LA STABILITÉ DE LA BASE - LA SURFACE SOUS LA BASE DOIT ÊTRE LISSE ET EXEMPTÉ DE GRAVIER OU D'AUTRES OBJETS POINTUS QUI POURRAIENT PROVOQUER UNE FUITE DE LA BASE ET UNE PERTE DE STABILITÉ FIABLE. LA BASE NE DOIT PAS ÊTRE PLACÉE OU MISE DANS LE SOL.
4. ÉVITEZ DE POUSSER OU DE TRAÎNER LA BASE SUR LE SOL POUR ÉVITER D'ENDOMMAGER LA BASE EN PLASTIQUE.

5. CE SYSTÈME N'EST PAS CONÇU POUR UN MATCH/UNE COMPÉTITION. N'EFFECTUEZ JAMAIS D'ACTIVITÉS DE TYPE DUNK PENDANT L'UTILISATION DU PRODUIT. NE PORTEZ PAS DE BIJOUX (BAGUES, MONTRES, COLLIER, ETC.) LORS DE L'UTILISATION DU SYSTÈME. DES BLESSURES GRAVES PEUVENT SURVENIR OU LE SYSTÈME PEUT TOMBER SI LES BIJOUX SONT PRIS DANS LE BORD OU LE FILET.
6. N'UTILISEZ PAS L'APPAREIL EN CAS DE VENT ET/OU DE CONDITIONS MÉTÉOROLOGIQUES EXTRÊMES, CAR CELA POURRAIT FAIRE BASCULER L'APPAREIL. AJUSTEZ LE SYSTÈME À LA HAUTEUR LA PLUS BASSE OU PLACEZ L'APPAREIL DANS UN LIEU DE STOCKAGE SÛR.
7. IL EST STRICTEMENT INTERDIT DE GRIMPER SUR LE PRODUIT ET DE SCULPTER LA BASE.
8. LE SYSTÈME DOIT ÊTRE MONTÉ ET DÉMONTÉ PAR DES ADULTES CAPABLES DE SUPPORTER LE POIDS EN TOUTE SÉCURITÉ. LES ENFANTS NE SONT PAS AUTORISÉS À PARTICIPER AU MONTAGE OU AU DÉMONTAGE.
9. AFIN D'ÉVITER QUE LA BASE NE SOIT PAS ENDOMMAGÉE PAR L'EAU GELÉE EN HIVER, ASSUREZ-VOUS DE VIDER L'EAU DE LA BASE ET DE REMPLIR LA BASE AVEC 90 KG DE SABLE LORSQUE LA TEMPÉRATURE EST SUR LE POINT DE DESCENDRE SOUS 0°C.
10. VÉRIFIEZ RÉGULIÈREMENT QUE LE SYSTÈME NE CONTIENT PAS DE PIÈCES DESSERRÉES OU ENDOMMAGÉES. SI DES PROBLÈMES SONT DÉTECTÉS, DES PRÉCAUTIONS RAPIDES DOIVENT ÊTRE PRISES.

DÉTAILS DE LIVRAISON

CET ARTICLE SERA LIVRÉ EN 1 PAQUET.



114 x 77 x 14 cm

VENDOMNIA



PRODUCED FOR: / HERGESTELLT FÜR: / PRODUIT POUR : VENDOMNIA D.O.O., SENTANDREJSKI PUT 24A
21000 NOVI SAD, SERBIA

IF YOU HAVE ANY FURTHER QUESTIONS, PLEASE CONTACT US: / BITTE KONTAKTIEREN SIE UNS UND LASSEN SIE UNS HELFEN:
/ SI VOUS AVEZ D'AUTRES QUESTIONS, VEUILLEZ NOUS CONTACTER:

CONTACT@VENDOMNIA.RS