

7MAGIC

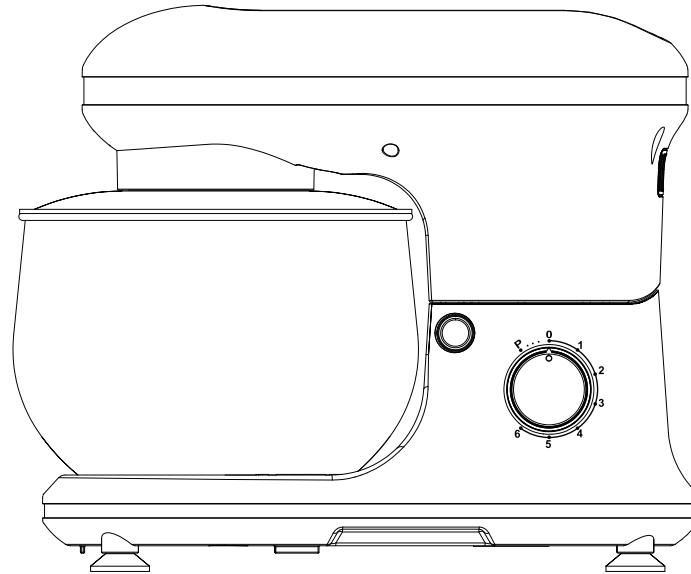

MULTI-FUNCTION STAND MIXER

Instruction Manual



EU:+4921042865085



www.7magic.de



support@7magic.de

Before using product, please read instructions carefully to avoid any damage/injuries

Configuration

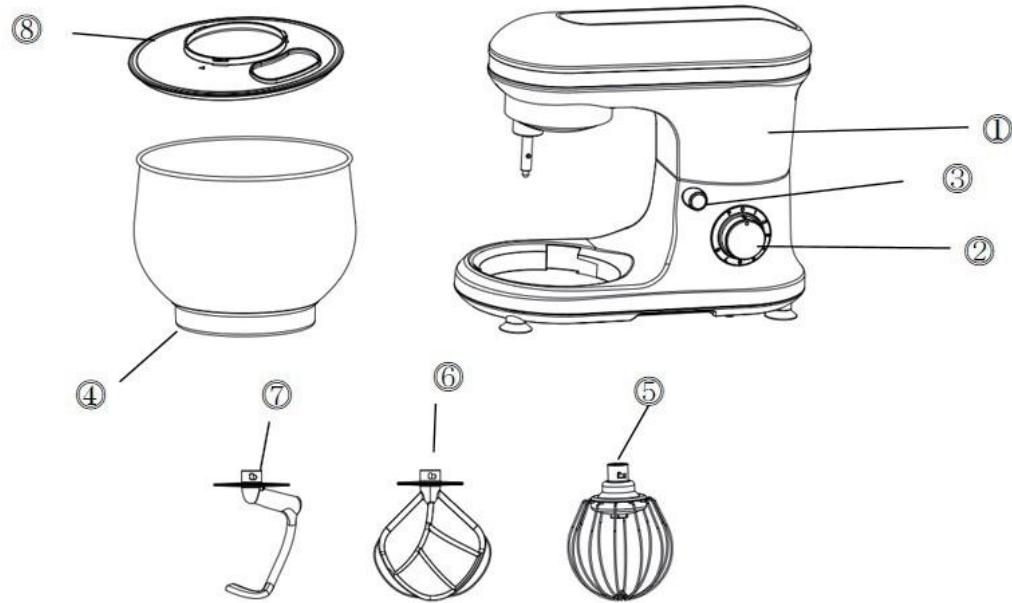

1) Power unit

2) Switch Connector

3) Release knob

4) Stainless steel bowl

5) Whisk

6) Mixing beater

7) Dough hook

8) Flour cover

Important safety advice

- To avoid electric shocks, do not use this device in the vicinity of water. Do not immerse the mains lead in water or other liquid.
- Please read through the information and safety advice contained in these operating instructions carefully and thoroughly before you use the stand mixer for the first time.
- Do not kink or clamp the mains lead. To avoid any risk of stumbling, do not allow the mains lead to hang over the edge of a table or a counter.
- Make sure that the voltage shown on the rating plate corresponds with that of the mains supply. The rating plate can be found on the bottom of the motor block. The stand mixer is only to be connected to an AC supply (~). The motor must always be switching off before the stand mixer is connected with the mains supply. (Switch (10) in the “0” setting).
- Do not use outdoors. Only suitable for use indoors.
- This device should not be set up in close proximity to a naked flame, easily flammable materials (curtains, textiles, etc.), a radiator, an oven or some other heat source.
- Before use, place the device on a horizontal and flat surface.
- Place this device as close as possible to the power source so that you can disconnect the plug quickly and easily.
- The device must be operated with the type of power specified on the rating plate.
- Do not attempt to repair the device yourself, since you will be exposed to hazardous live components or other hazards by opening and removing the covers.
- Repairs should only be carried out in a qualified workshop.

- This is not a toy! Keep away from children. The device should be used and stored out of the reach of children.
- Careful supervision is required when the device is used by or in the vicinity of children.
- The device should only be used for its intended purpose.
- Never operate empty and without supervision.
- During use, do not touch moving parts with your fingers.
- Unplug the appliance when not in use or before cleaning.
- Switch off the appliance before changing accessories or approaching parts which move in use

Technical information

Voltage/frequency: 220-240V~, 50-60Hz(1000W)

Agitator kettle capacity: 5.0 liters

KB: 4 Minutes

Before first use

- All parts of the stand mixer are to be thoroughly cleaned before being used for the first time. (see section: Cleaning).
- Take out the required length of cable from the cable tidy on the base of the blender and connect the device to the mains supply.

Trial use

1. Revolve the locking switch, then lift the machine arm .

2. Put the mixing bowl onto the base, and lock it as the arrowhead denotes.
3. then lock the blade into the machine.
4. Revolve the locking switch, then push the upper cover down and make the arm down. Make sure the arm is fixed together the base, then Revolve the locking switch up to lock the arm solidly.
5. Turn the locking switch and lift the arm, then take apart the mixing blade from the blade connector.
6. Take off the back cover from the upper housing.

Operation Guide

To mix or knead dough:

1. Suggestion flour and water at a ratio: 72g of water is used for each 100g of flour.
2. Assembly the dough hook.
3. When filling the bowl, please ensure that the maximum quantity is not exceeded.
4. From speed 1 for mix 30 second, and speed 2 for about 4minutes.
5. Never use this appliance constantly more than 4 minutes!

Whipping egg whites or cream:

1. Switch on speed 4 to speed 6, whip the egg whites without stopping for about 4minutes, according to the size of the eggs, until stiff.

2. Maximum quantity 24 eggs.
3. For whipped cream, whip 250ml fresh cream at speed 4 to 6 for about 4 minutes.
4. When filling the agitator kettle with fresh milk, cream or other ingredients, please ensure that the maximum quantity is not exceeded.
5. The egg beater should be used.

Mixing shakes, cocktails or other liquids:

1. Mix the ingredients according to the available recipe, from speed 1 to 6 for about 4 minutes.
2. Do not exceed the maximum quantity for the bowl.

The mixer beater should be used.

How to Clean Product

1. Before cleaning, please ensure that the Switch knob is at the “0” position and that the plug has been disconnected from the socket.
2. After use, allow the device to cool down before you start to clean it.
3. To clean the exterior of the device, use a moist cloth and a mild detergent.
4. When cleaning the interior and exterior and protective dust cover (11) do not use any abrasive detergents or alcohol.
5. To clean the device, never submerge it in water.
6. The dough beater, mixer beater, egg beater are not dishwasher safe. The accessories must be cleaned only in warm water and washing-up liquid.
7. The plastic accessories, Mixing bowl, egg beater , can be cleaned with warm water.

Product includes

- Main body 1 Set 1 Set
- Mixing bowl 1 pc 1 pc
- Mixing blade 1 set 1 Set
- Dough hook 1 set 1 Set
- Egg whisk 1 set 1 Set
- Instruction manual 1 pc

Warning

This appliance shall not be used by children. Keep the appliance and its cord out of reach of children

CAUTION: In order to avoid a hazard due to inadvertent resetting of the thermal cut-out, this appliance must not be supplied through an external switching device, such as a timer, or connected to a circuit that is regularly switched on and off by the utility.

7MAGIC

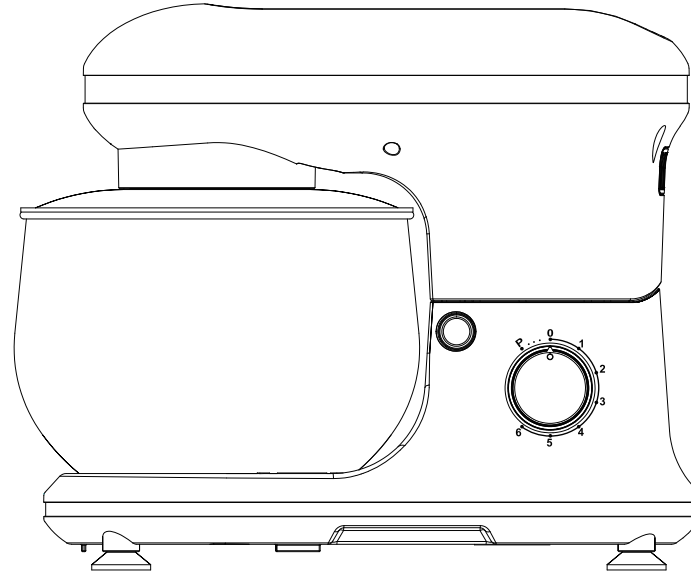

MULTIFUNKTIONS-STABMIXER

Gebrauchsanweisung



EU:+4921042865085



www.7magic.de



support@7magic.de

Bitte lesen Sie vor der Verwendung des Produkts die Anweisungen sorgfältig durch,
um Schäden/Verletzungen zu vermeiden.

Konfiguration

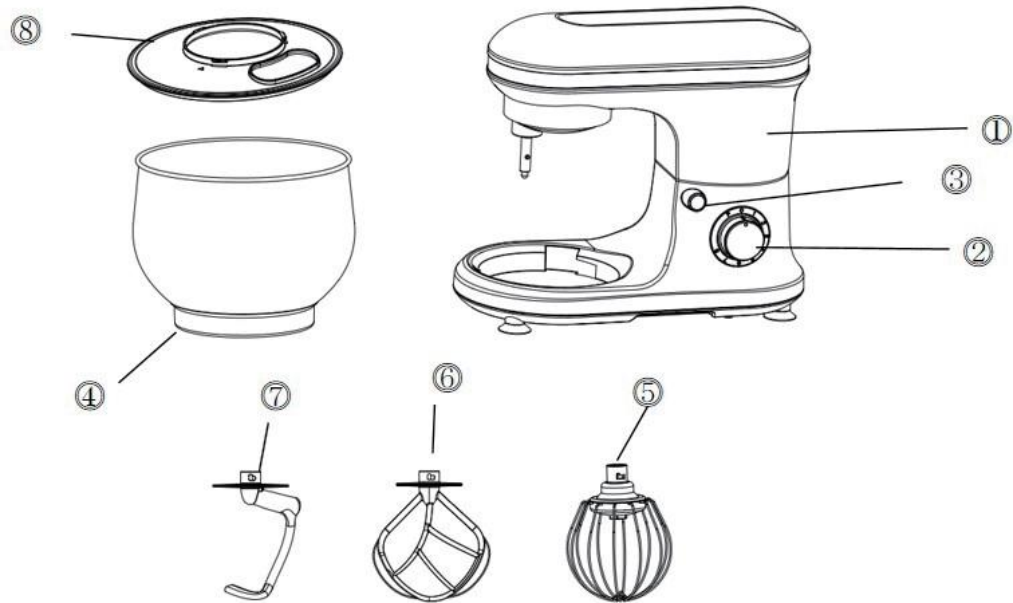

1) Netzgerät

2) Schalter Anschluss

3) Auslöseknopf

4) Schüssel aus rostfreiem Stahl

5) Schneebesen

6) Rührbesen

7) Teighaken

8) Mehlsieb

Wichtige Sicherheitshinweise

- Um elektrische Schläge zu vermeiden, verwenden Sie dieses Gerät nicht in der Nähe von Wasser. Tauchen Sie das Netzkabel nicht in Wasser oder andere Flüssigkeiten ein.
- Bitte lesen Sie die in dieser Bedienungsanleitung enthaltenen Informationen und Sicherheitshinweise sorgfältig durch, bevor Sie den Standmixer zum ersten Mal in Betrieb nehmen.
- Knicken oder klemmen Sie das Netzkabel nicht ab. Lassen Sie das Netzkabel nicht über eine Tischkante oder einen Tresen hängen, um Stolperfallen zu vermeiden.
- Vergewissern Sie sich, dass die auf dem Typenschild angegebene Spannung mit der Spannung des Stromnetzes übereinstimmt. Das Typenschild befindet sich auf der Unterseite des Motorblocks. Der Standmixer darf nur an ein Wechselstromnetz (~) angeschlossen werden. Der Motor muss immer ausgeschaltet sein, bevor der Standmixer an das Stromnetz angeschlossen wird. (Schalter (10) in Stellung "0").
- Nicht im Freien verwenden. Nur für den Gebrauch in Innenräumen geeignet.
- Dieses Gerät sollte nicht in unmittelbarer Nähe einer offenen Flamme, leicht entflammbarer Materialien (Vorhänge, Textilien usw.), eines Heizkörpers, eines Ofens oder einer anderen Wärmequelle aufgestellt werden.
- Stellen Sie das Gerät vor dem Gebrauch auf eine waagerechte und ebene Fläche.
Stellen Sie das Gerät so nah wie möglich an die Stromquelle, damit Sie den Stecker schnell und einfach abziehen können.
- Das Gerät darf nur mit der auf dem Typenschild angegebenen Stromart betrieben werden.
- Versuchen Sie nicht, das Gerät selbst zu reparieren, da Sie sich durch das Öffnen und Entfernen der Abdeckungen gefährlichen spannungsführenden Bauteilen oder anderen Gefahren aussetzen würden.
- Reparaturen sollten nur von einer qualifizierten Werkstatt durchgeführt werden.

- Dies ist kein Spielzeug. Halten Sie es von Kindern fern. Das Gerät sollte außerhalb der Reichweite von Kindern benutzt und gelagert werden.
- Das Gerät muss sorgfältig beaufsichtigt werden, wenn es von Kindern oder in der Nähe von Kindern benutzt wird.
- Das Gerät darf nur für den vorgesehenen Zweck verwendet werden.
- Niemals leer und unbeaufsichtigt betreiben.
- Ziehen Sie den Stecker aus der Steckdose, wenn Sie das Gerät nicht benutzen oder bevor Sie es reinigen.
- Schalten Sie das Gerät aus, bevor Sie Zubehöerteile austauschen oder sich beweglichen Teilen nähern, die sich während des Gebrauchs bewegen.

Technische Informationen

Spannung/Frequenz: 220-240V~, 50-60Hz(1000W)

Fassungsvermögen des Rührwerkskessels: 5,0 Liter

KB: 4 Minuten

Vor der ersten Benutzung

- Alle Teile des Standmixers müssen vor dem ersten Gebrauch gründlich gereinigt werden. (siehe Abschnitt: Reinigung).
- Entnehmen Sie die benötigte Kabellänge aus der Kabelführung am Sockel des Standmixers und schließen Sie das Gerät an das Stromnetz an.

Probeweise verwenden

1. Drehen Sie den Verriegelungsschalter und heben Sie dann den Maschinenarm an.

2. Stellen Sie den Mischbecher auf den Sockel und verriegeln Sie ihn, wie die Pfeilspitze zeigt.
3. Setzen Sie dann das Messer in das Gerät ein.
4. Drehen Sie den Schalter, drücken Sie die obere Abdeckung nach unten und lassen Sie den Arm nach unten gleiten. Vergewissern Sie sich, dass der Arm fest mit dem Sockel verbunden ist, und drehen Sie dann den Verriegelungsschalter nach oben, um den Arm fest zu verriegeln.
5. Drehen Sie den Verriegelungsschalter und heben Sie den Arm an, dann nehmen Sie das Mischblatt vom Blattanschluss ab.
6. Nehmen Sie die hintere Abdeckung vom oberen Gehäuse ab.

Guidelines for operation

For mixing or kneading dough:

1. Vorschlag Mehl und Wasser im Verhältnis: 72 g Wasser werden für je 100 g Mehl verwendet.
2. Montage des Knethakens.
3. Achten Sie beim Befüllen der Schüssel darauf, dass die maximale Qualität nicht überschritten wird.
4. Von Geschwindigkeit 1 für 30 Sekunden mischen, und Geschwindigkeit 2 für etwa 4 Minuten.
5. Benutzen Sie das Gerät nie länger als 4 Minuten ununterbrochen!

Whipping egg whites or cream:

1. Auf Stufe 4 bis Stufe 6 schalten und das Eiweiß je nach Größe der Eier etwa 4 Minuten lang ohne Unterbrechung steif schlagen.

2. Höchstmenge 24 Eier.
3. Für die Schlagsahne 250 ml frische Sahne auf Stufe 4 bis 6 etwa 4 Minuten lang aufschlagen.
4. Wenn Sie den Rührkessel mit frischer Milch, Sahne oder anderen Zutaten befüllen, achten Sie bitte darauf, dass die maximale Qualität nicht überschritten wird.
5. Es sollte der Schneebesen verwendet werden.

Mixen von Shakes, Cocktails oder anderen Flüssigkeiten:

1. Die Zutaten gemäß dem vorliegenden Rezept auf Stufe 1 bis 6 etwa 4 Minuten lang mixen.
 2. Überschreiten Sie nicht die maximale Menge für die Schüssel.
- Der Rührbesen sollte verwendet werden.

Wie man das Produkt reinigt

1. Vergewissern Sie sich vor der Reinigung, dass der Schalter auf "O" steht und dass der Stecker aus der Steckdose gezogen wurde.
2. Lassen Sie das Gerät nach dem Gebrauch abkühlen, bevor Sie es reinigen.
3. Verwenden Sie zur Reinigung der Außenseite des Geräts ein feuchtes Tuch und ein mildes Reinigungsmittel.
4. Verwenden Sie zum Reinigen der Innen- und Außenseite und der Staubschutzabdeckung 0t keine scheuernden Reinigungsmittel oder Alkohol.
5. Tauchen Sie das Gerät zum Reinigen niemals in Wasser ein.
6. Der Teigschläger, der Rührbesen und der Schneebesen sind nicht spülmaschinenfest. Das Zubehör darf nur mit warmem Wasser und Spülmittel gereinigt werden.

7. The plastic accessories, Mixing bowl, egg beater , can be cleaned with warm water.

Das Produkt umfasst

- Hauptteil 1 Satz
- Mixtopf 1 St
- Rührflügel 1 Satz
- Knethaken 1 Satz
- Schneebesens 1 Satz
- Gebrauchsanweisung 1 St.

Warnung

Dieses Gerät darf nicht von Kindern benutzt werden. Bewahren Sie das Gerät und sein Kabel außerhalb der Reichweite von Kindern auf.

ACHTUNG: Um eine Gefährdung durch versehentliches Rücksetzen des Wärmeschutzschalters zu vermeiden, darf dieses Gerät nicht über eine externe Schaltvorrichtung, wie z. B. eine Zeitschaltuhr, versorgt oder an einen Stromkreis angeschlossen werden, der regelmäßig vom Stromversorger ein- und ausgeschaltet wird.

7MAGIC

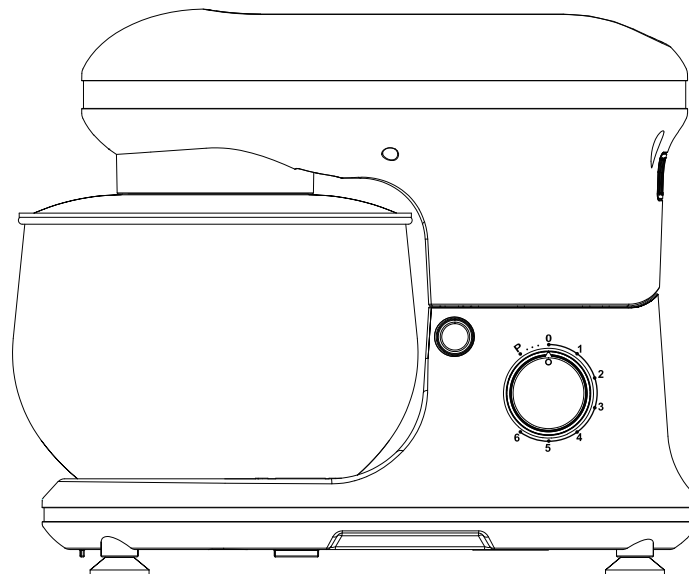

MÉLANGEUR MULTIFONCTION

Instructions

 EU:+4921042865085

 www.7magic.de

 support@7magic.de

Veuillez lire attentivement les instructions avant d'utiliser le produit,
pour éviter les dommages / blessures.

Configuration

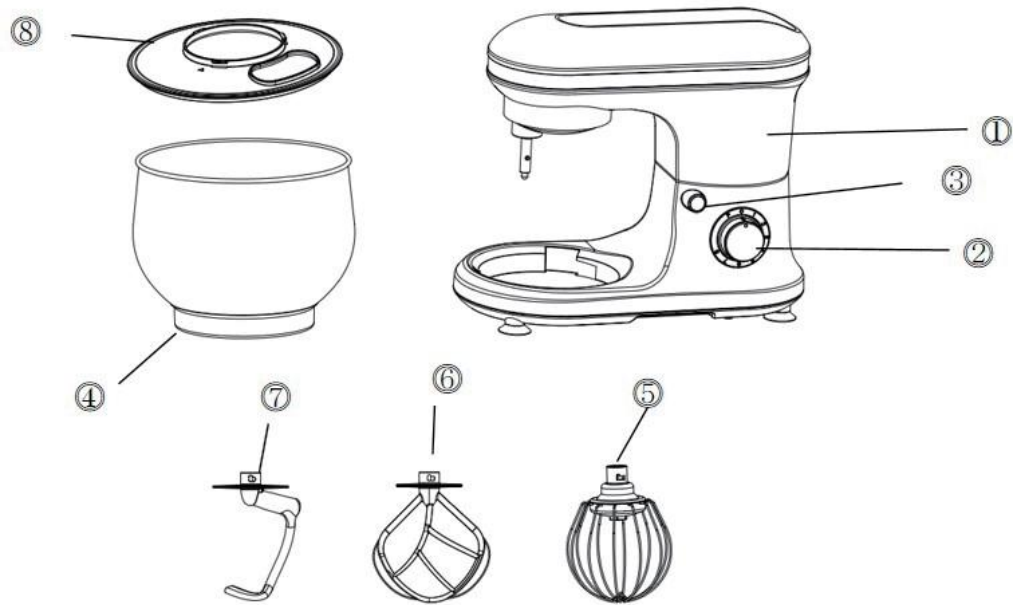

1) Alimentation

2) Connexion de commutation

3) Bouton d'exécution

4) Bol en acier inoxydable

5) escargot

6) Stirbesen

7) Crochets de pâte

8) couvercle de farine

consignes de sécurité importantes

- Pour éviter les chocs électriques, n'utilisez pas cet appareil à proximité de l'eau. N'immergez pas le cordon d'alimentation dans l'eau ou tout autre liquide.
- Veuillez lire attentivement les informations et les consignes de sécurité contenues dans ce mode d'emploi avant d'utiliser le batteur sur socle pour la première fois.
- Ne pliez pas et ne pincez pas le cordon d'alimentation. Ne laissez pas le cordon d'alimentation pendre sur le bord d'une table ou d'un comptoir afin d'éviter de trébucher.
- Assurez-vous que la tension indiquée sur la plaque signalétique correspond à la tension du réseau électrique. La plaque signalétique se
- trouve sur la face inférieure du bloc moteur.

Le batteur sur socle ne doit être branché que sur un réseau de courant alternatif (~). Le moteur doit toujours être éteint avant de brancher le batteur sur le secteur. (interrupteur (10) en position "O").

- Ne pas utiliser à l'extérieur. Convient uniquement à une utilisation en intérieur.
- Cet appareil ne doit pas être placé à proximité immédiate d'une flamme nue, de matériaux facilement inflammables (rideaux, textiles, etc.), d'un radiateur, d'un poêle ou de toute autre source de chaleur.
- Avant d'utiliser l'appareil, placez-le sur une surface horizontale et plane.
Placez l'appareil le plus près possible de la source d'alimentation afin de pouvoir le débrancher rapidement et facilement.
- L'appareil ne doit être utilisé qu'avec le type de courant indiqué sur la plaque signalétique.
- N'essayez pas de réparer l'appareil vous-même, car l'ouverture et le retrait des couvercles vous exposeraient à des composants sous tension dangereuse ou à d'autres dangers.
- Les réparations ne doivent être effectuées que par un atelier qualifié.

Traduit avec DeepL.com (version gratuite)

- Ceci n'est pas un jouet. Tenez-le hors de portée des enfants. L'appareil doit être utilisé et stocké hors de portée des enfants.
- L'appareil doit être surveillé attentivement lorsqu'il est utilisé par des enfants ou à proximité d'enfants.
- L'appareil ne doit être utilisé que pour l'usage auquel il est destiné.
- Ne jamais l'utiliser à vide et sans surveillance.
- Débranchez l'appareil lorsque vous ne l'utilisez pas ou avant de le nettoyer.
- Éteignez l'appareil avant de remplacer des accessoires ou d'approcher des pièces mobiles en cours d'utilisation.

Informations techniques

Tension/fréquence: 220-240V~,50-60Hz(1000W)

Capacité de la cuve de l'agitateur:5,0 litres

KB : 4 minutes

Avant la première utilisation

- Toutes les pièces du batteur sur socle doivent être soigneusement nettoyées avant la première utilisation. (voir section : Nettoyage).
- Retirez la longueur de câble nécessaire du guide-câble situé sur le socle du batteur sur socle et branchez l'appareil sur le secteur.

Utiliser à titre d'essai

1. tournez le bouton de verrouillage, puis soulevez le bras de la machine

2. placez le gobelet mélangeur sur le socle et verrouillez-le comme indiqué par la pointe de la flèche.
3. insérez ensuite le couteau dans l'appareil.
4. tournez l'interrupteur, poussez le couvercle supérieur vers le bas et faites glisser le bras vers le bas. Assurez-vous que le bras est bien fixé à la base, puis tournez l'interrupteur de verrouillage vers le haut pour verrouiller fermement le bras.
5. tournez l'interrupteur de verrouillage et soulevez le bras, puis retirez la lame de mélange du connecteur de lame.
- 6) Retirez le couvercle arrière du boîtier supérieur.

Lignes directrices pour le fonctionnement

Pour mélanger ou pétrir la pâte :

1. proposition de farine et d'eau en proportion : 72 g d'eau sont utilisés pour chaque 100 g de farine.
2. montage du crochet pétrisseur.
3. en remplissant le bol, veiller à ne pas dépasser la qualité maximale.
4. mélanger à partir de la vitesse 1 pendant 30 secondes, et de la vitesse 2 pendant environ 4 minutes.
5. n'utilisez jamais l'appareil pendant plus de 4 minutes sans interruption !

Fouetter des blancs d'œufs ou de la crème :

1. passer à la vitesse 4 à 6 et monter les blancs en neige pendant environ 4 minutes sans interruption, en fonction de la taille des œufs.

2. quantité maximale de 24 œufs.
3. pour la crème fouettée, fouettez 250 ml de crème fraîche à la vitesse 4 à 6 pendant environ 4 minutes.
4. si vous remplissez la cuve du batteur avec du lait frais, de la crème ou d'autres ingrédients, veillez à ne pas dépasser la qualité maximale.
5. il convient d'utiliser le fouet.

Mélanger des shakes, des cocktails ou d'autres liquides :

1. mixez les ingrédients selon la présente recette aux niveaux 1 à 6 pendant environ 4 minutes.
2. ne dépassez pas la quantité maximale pour le bol.

Le fouet doit être utilisé.

Comment nettoyer le produit

1. avant le nettoyage, assurez-vous que l'interrupteur est en position "O" et que la fiche est débranchée de la prise de courant.
2. laissez l'appareil refroidir après utilisation avant de le nettoyer.
3. pour nettoyer l'extérieur de l'appareil, utilisez un chiffon humide et un détergent doux.

N'utilisez pas de détergents abrasifs ou d'alcool pour nettoyer l'intérieur, l'extérieur et le couvercle anti-poussière 0t.

- 5) Ne plongez jamais l'appareil dans l'eau pour le nettoyer.
- 6) Le batteur à pâte, le fouet et le fouet à neige ne peuvent pas être lavés au lave-vaisselle. Les accessoires ne doivent être nettoyés qu'avec de l'eau chaude et du liquide vaisselle.

7. Les accessoires en plastique, bol à mélanger, batteur à œufs, peuvent être nettoyés à l'eau chaude.

Le produit comprend

- Partie principale 1 jeu
- Bol de mixage 1 pc
- Pales du mélangeur 1 jeu
- Crochet de pétrissage 1 jeu
- Fouet 1 jeu
- Mode d'emploi 1 pce

Avertissement

Cet appareil ne doit pas être utilisé par des enfants. Conservez l'appareil et son câble hors de portée des enfants.

ATTENTION : Afin d'éviter tout risque de réinitialisation accidentelle du disjoncteur thermique, cet appareil ne doit pas être alimenté par un dispositif de commutation externe, tel qu'une minuterie, ni raccordé à un circuit régulièrement mis en marche et arrêté par le fournisseur d'électricité.

7MAGIC

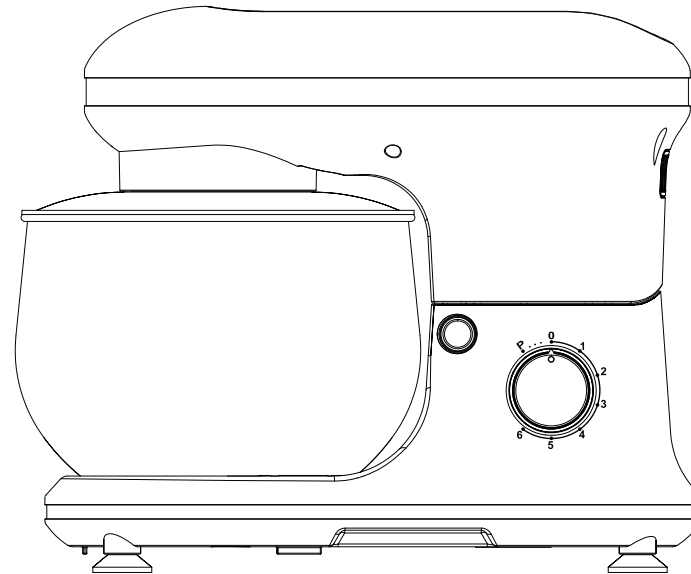

MISCELATORE MULTIFUNZIONE

Manuale di istruzioni



EU:+4921042865085



www.7magic.de



support@7magic.de

Prima di utilizzare il prodotto, leggere attentamente le istruzioni per evitare danni o lesioni.

Configurazione

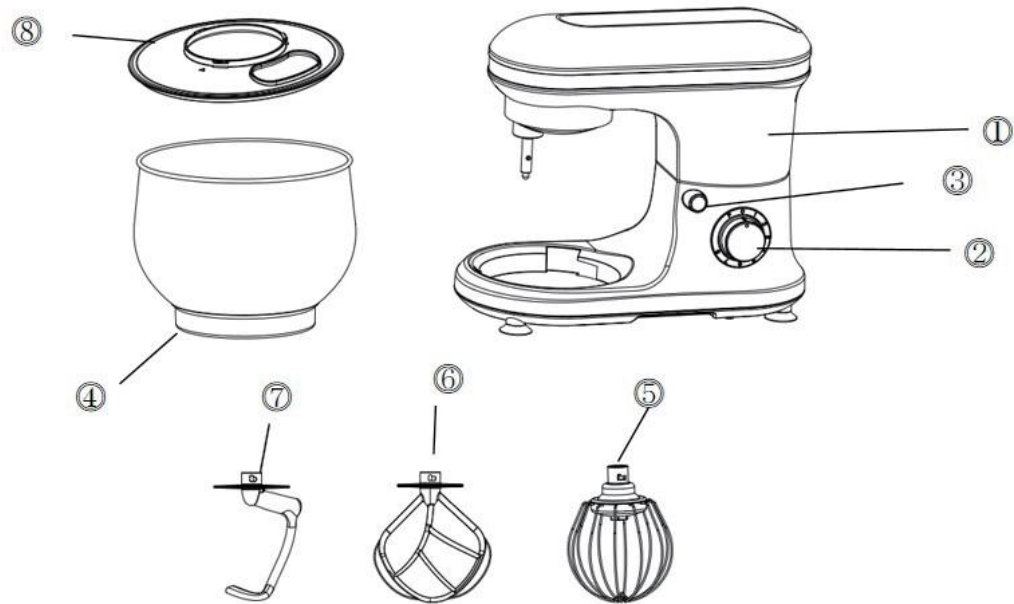

1) Unità di alimentazione

2) Connettore dell'interruttore

3) Manopola di rilascio

4) Ciotola in acciaio inox

5) Frusta

6) Frullino per mescolare

7) Gancio per l'impasto

8) Coperchio per la farina

Importanti consigli di sicurezza

- Per evitare scosse elettriche, non utilizzare il dispositivo in prossimità di acqua. Non immergere il cavo di alimentazione in acqua o altri liquidi.
 - Leggere attentamente le informazioni e i consigli di sicurezza contenuti nelle presenti istruzioni per l'uso prima di utilizzare l'impastatrice per la prima volta.
 - prima di utilizzare per la prima volta il miscelatore.
 - Non piegare o stringere il cavo di alimentazione. Per evitare il rischio di inciampare, non lasciare che il cavo di alimentazione penda oltre il bordo di un tavolo o di un bancone.
 - Assicurarsi che la tensione indicata sulla targhetta corrisponda a quella della rete di alimentazione. La targhetta si trova sul fondo del blocco motore.
 - del blocco motore. Il miscelatore deve essere collegato esclusivamente a un'alimentazione in corrente alternata (~). Il motore deve sempre essere spento prima di collegare il miscelatore alla rete elettrica.
 - prima di collegare il miscelatore alla rete elettrica. (Interruttore (10) in posizione "0").
 - Non utilizzare all'aperto. È adatto solo per l'uso in ambienti chiusi.
- Questo apparecchio non deve essere installato in prossimità di fiamme libere, materiali facilmente infiammabili (tende, tessuti, ecc.), radiatori, forni o altre fonti di calore.
- Prima dell'uso, collocare il dispositivo su una superficie orizzontale e piana.
 - Posizionare l'apparecchio il più vicino possibile alla fonte di alimentazione, in modo da poter staccare la spina in modo rapido e semplice.
 - L'apparecchio deve funzionare con il tipo di alimentazione indicato sulla targhetta.
 - Non tentare di riparare il dispositivo da soli, poiché aprendo e rimuovendo i coperchi si rischia di essere esposti a componenti pericolosi sotto tensione o ad altri pericoli.

Le riparazioni devono essere eseguite esclusivamente in un'officina qualificata.

- Questo non è un giocattolo! Tenere lontano dai bambini. Il dispositivo deve essere utilizzato e conservato fuori dalla portata dei bambini.
- È necessaria un'attenta supervisione quando il dispositivo viene utilizzato da o in prossimità di bambini.
- Il dispositivo deve essere utilizzato solo per lo scopo previsto.
- Non utilizzare mai il dispositivo a vuoto e senza supervisione.
- Durante l'uso, non toccare le parti in movimento con le dita.
- Scollegare l'apparecchio quando non viene utilizzato o prima della pulizia.
- Spegnerne l'apparecchio prima di cambiare gli accessori o di avvicinarsi a parti che si muovono durante l'uso.

Informazioni tecniche

Tensione/frequenza: 220-240V~,50-60Hz(1000W)

Capacità del bollitore con agitatore: 5,0 litri

KB: 4 minuti

Prima del primo utilizzo

- Tutte le parti dell'impastatrice devono essere pulite a fondo prima di essere utilizzate per la prima volta. (vedere la sezione: Pulizia).
- Estrarre il cavo della lunghezza necessaria dal raccoglitore sulla base del frullatore e collegare l'apparecchio alla rete elettrica.

Uso di prova

1. Ruotare l'interruttore di blocco, quindi sollevare il braccio della macchina.

2. Collocare la ciotola sulla base e bloccarla come indicato dalla freccia.
3. quindi bloccare la lama nella macchina.
4. Ruotare l'interruttore di blocco, quindi spingere il coperchio superiore verso il basso e abbassare il braccio. Assicurarsi che il braccio sia fissato alla base, quindi ruotare l'interruttore di blocco verso l'alto per bloccare il braccio.
interruttore di blocco verso l'alto per bloccare saldamente il braccio.
5. Ruotare l'interruttore di blocco e sollevare il braccio, quindi staccare la lama di miscelazione dal connettore della lama.
6. Togliere il coperchio posteriore dall'alloggiamento superiore.

Guida operativa

Per mescolare o impastare la pasta:

1. Suggerimento farina e acqua in rapporto: si utilizzano 72 g di acqua per ogni 100 g di farina.
2. Montare il gancio per l'impasto.
3. Quando si riempie la ciotola, assicurarsi di non superare la qualità massima.
4. Dalla velocità 1 per impastare 30 secondi e dalla velocità 2 per circa 4 minuti.
5. Non utilizzare mai l'apparecchio per più di 4 minuti!

Montare gli albumi o la panna:

1. Passare dalla velocità 4 alla velocità 6, montare gli albumi a neve ferma per circa 4 minuti, a seconda della grandezza delle uova.

2. Quantità massima 24 uova.
3. Per la panna montata, montare 250 ml di panna fresca a velocità 4-6 per circa 4 minuti.
4. Quando si riempie il bollitore con latte fresco, panna o altri ingredienti, assicurarsi di non superare la qualità massima.
5. Utilizzare il frullino per le uova.

Mescolare frullati, cocktail o altri liquidi:

1. Mescolare gli ingredienti secondo la ricetta disponibile, dalla velocità 1 alla 6 per circa 4 minuti.
2. Non superare la quantità massima prevista per la ciotola.

Utilizzare il frullino per impastare.

Come pulire il prodotto

1. Prima di procedere alla pulizia, accertarsi che la manopola dell'interruttore sia in posizione "0" e che la spina sia stata scollegata dalla presa.
2. Dopo l'uso, lasciare raffreddare il dispositivo prima di iniziare a pulirlo.
3. Per pulire l'esterno dell'apparecchio, utilizzare un panno umido e un detergente delicato.
4. Per la pulizia dell'interno, dell'esterno e del coperchio protettivo (11) non utilizzare detersivi abrasivi o alcol.
5. Per pulire il dispositivo, non immergerlo mai in acqua.
6. Il frullino per la pasta, il frullino per impastare e il frullino per le uova non sono lavabili in lavastoviglie. Gli accessori devono essere puliti solo con acqua calda e detersivo per piatti.
tiepida e detersivo.
7. Gli accessori in plastica, la ciotola per impastare e il frullino per le uova, possono essere puliti con acqua calda.

Il prodotto include

- Corpo principale 1 Set
- Ciotola di miscelazione 1 pz
- Lama per impastare 1 Set
- Gancio per impasto 1 Set
- Sbattitore per uova 1 Set
- Manuale di istruzioni 1 pc

Avvertenze

Questo apparecchio non deve essere utilizzato dai bambini. Tenere l'apparecchio e il suo cavo fuori dalla portata dei bambini.

ATTENZIONE: Per evitare rischi dovuti al ripristino involontario del taglio termico, questo apparecchio non deve essere alimentato tramite un dispositivo di commutazione esterno, come ad esempio un timer, o collegato a un circuito regolarmente acceso e spento dalla rete elettrica. dispositivo di commutazione esterno, come ad esempio un timer, o collegato a un circuito che viene regolarmente acceso e spento dalla rete elettrica.

7MAGIC

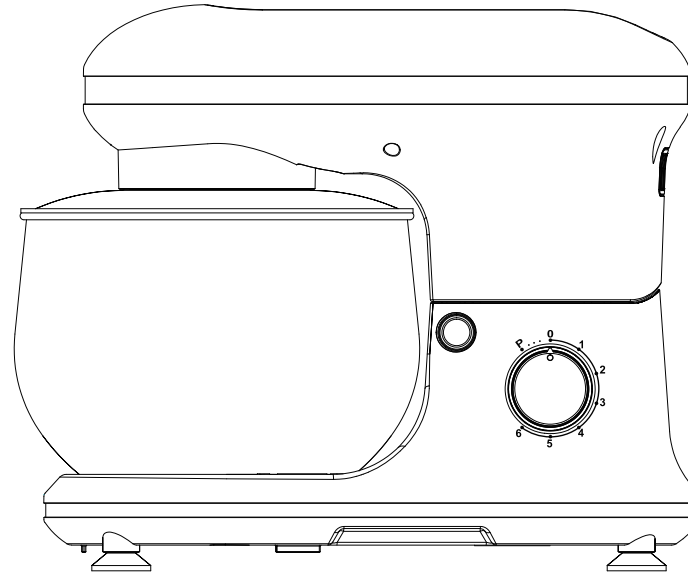

MEZCLADORA MULTIFUNCIÓN

Manual de instrucciones

 EU:+4921042865085

 www.7magic.de

 support@7magic.de

Antes de utilizar el producto, lea atentamente las instrucciones para evitar daños o lesiones.

Configuración

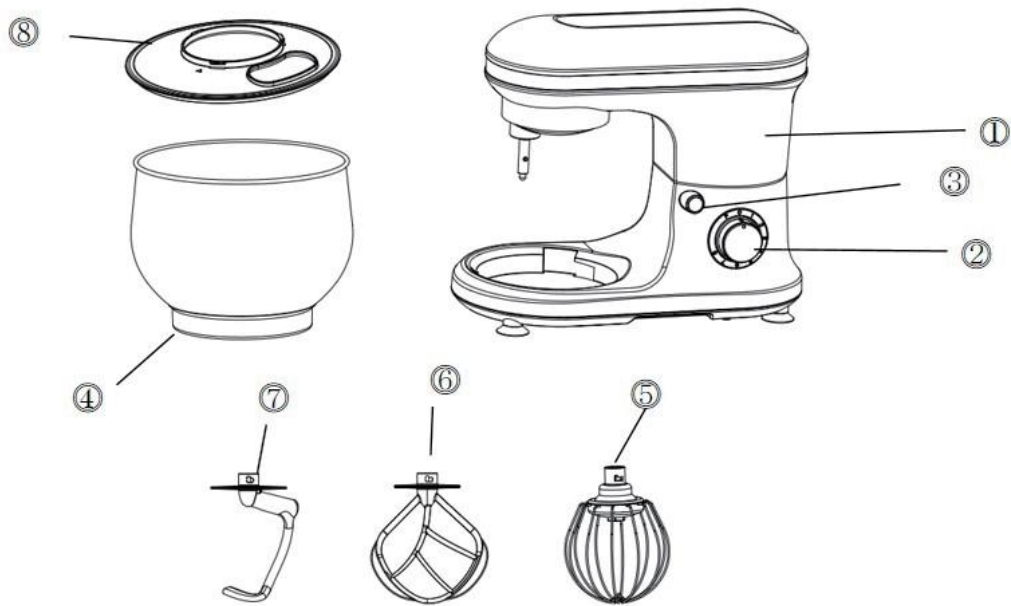

- 1) Fuente de alimentación
- 2) Conector del interruptor
- 3) Pomo de desbloqueo
- 4) Bol de acero inoxidable
- 5) Batidor
- 6) Batidor de varillas
- 7) Gancho amasador
- 8) Tapa de harina

Consejos de seguridad importantes

- Para evitar descargas eléctricas, no utilice el aparato cerca del agua. No sumerja el cable de alimentación en agua u otros líquidos.
- Lea atentamente la información y los consejos de seguridad de este manual de instrucciones antes de utilizar la batidora por primera vez.
antes de utilizar la batidora por primera vez.
- No doble ni tense el cable de alimentación. Para evitar el riesgo de tropezar, no deje que el cable de alimentación cuelgue del borde de una mesa o encimera.
- Asegúrese de que el voltaje indicado en la placa de características coincide con el de la red eléctrica. La placa de características se encuentra en la parte inferior del bloque motor.
- del bloque motor. La mezcladora sólo debe conectarse a una red de corriente alterna (~). El motor debe estar siempre apagado antes de conectar la mezcladora a la red eléctrica.
- antes de conectar la mezcladora a la red eléctrica. (Interruptor (10) en posición "0").
- No utilizar al aire libre. Sólo es apta para su uso en interiores.
- Este aparato no debe instalarse cerca de llamas abiertas, materiales fácilmente inflamables (cortinas, textiles, etc.), radiadores, hornos u otras fuentes de calor.
- Antes de utilizarlo, coloque el aparato sobre una superficie horizontal y plana.
- Coloque el aparato lo más cerca posible de la fuente de alimentación, de modo que el enchufe pueda desenchufarse rápida y fácilmente.
- El aparato debe funcionar con el tipo de fuente de alimentación indicado en la placa de características.
- No intente reparar el aparato usted mismo, ya que la apertura y retirada de las cubiertas puede exponerle a componentes peligrosos bajo tensión u otros riesgos.

Las reparaciones sólo deben realizarse en un taller cualificado.

- Esto no es un juguete. Manténgalo fuera del alcance de los niños. El aparato debe utilizarse y guardarse fuera del alcance de los niños.
- Se requiere una cuidadosa supervisión cuando el aparato es utilizado por niños o cerca de ellos.
- El aparato sólo debe utilizarse para los fines previstos.
- No utilice nunca el aparato sin supervisión.
- Durante el uso, no toque con los dedos las piezas móviles.
- Desenchufe el aparato cuando no lo utilice o antes de limpiarlo.
- Apague el aparato antes de cambiar los accesorios o acercarse a las piezas móviles durante su uso.

Información técnica

Voltaje/frecuencia: 220-240V~,50-60Hz(1000W)

Capacidad del hervidor con agitador: 5,0 litros

KB: 4 minutos

Antes del primer uso

- Todas las piezas de la mezcladora deben limpiarse a fondo antes de utilizarla por primera vez. (véase el apartado: Limpieza).
- Saque el cable de la longitud deseada del colector situado en la base de la batidora y conecte el aparato a la red eléctrica.

Uso de prueba

1. Gire el interruptor de bloqueo y, a continuación, levante el brazo de la máquina.

2. Coloque el bol en la base y bloquéelo como indica la flecha.
3. A continuación, bloquee la cuchilla en la máquina.
4. Gire el interruptor de bloqueo, luego empuje la cubierta superior hacia abajo y baje el brazo. Asegúrese de que el brazo está fijado a la base y, a continuación, gire el interruptor de bloqueo hacia arriba para bloquear el brazo.
interruptor de bloqueo hacia arriba para bloquear el brazo de forma segura.
5. Gire el interruptor de bloqueo y levante el brazo, luego separe la cuchilla mezcladora del conector de la cuchilla.
6. 6. Retire la cubierta trasera de la carcasa superior.

Guía operativa

Para mezclar o amasar masas:

1. Proporción de harina y agua: utilizar 72 g de agua por cada 100 g de harina.
2. Colocar el gancho amasador.
3. Al llenar el bol, asegúrese de no sobrepasar el grado máximo.
4. Desde velocidad 1 amasar 30 segundos y desde velocidad 2 durante unos 4 minutos.
5. No utilice nunca el aparato durante más de 4 minutos.

Montar las claras o la nata:

1. Pasando de velocidad 4 a velocidad 6, monte las claras a punto de nieve durante unos 4 minutos, dependiendo del tamaño de los huevos.

2. Cantidad máxima 24 huevos.
3. Para la nata montada, monte 250 ml de nata fresca a velocidad 4-6 durante unos 4 minutos.
4. Cuando llene el hervidor con leche fresca, nata u otros ingredientes, asegúrese de no superar la calidad máxima.
5. Utilice el batidor de huevos.

Remover en batidos, cócteles u otros líquidos:

1. Mezcle los ingredientes según la receta disponible, de velocidad 1 a 6 durante unos 4 minutos.
2. No sobrepase la cantidad máxima para el bol.
3. Utilice el batidor para amasar.

Cómo limpiar el producto

1. Antes de proceder a la limpieza, asegúrese de que el mando interruptor está en la posición "0" y de que la clavija se ha desenchufado de la toma de corriente.
2. Después de su uso, deje que el aparato se enfríe antes de empezar a limpiarlo.
3. Para limpiar el exterior del aparato, utilice un paño húmedo y detergente suave.
4. No utilice limpiadores abrasivos ni alcohol para limpiar el interior, el exterior y la cubierta protectora (11).
5. Cuando limpie el dispositivo, no lo sumerja nunca en agua.
6. El batidor de masa, el batidor de amasar y el batidor de huevos no son aptos para el lavavajillas. Los accesorios sólo deben limpiarse con agua tibia y detergente lavavajillas.
agua tibia y detergente.
7. Los accesorios de plástico, el bol de amasar y el batidor de huevos, pueden limpiarse con agua tibia.

El producto incluye

- Cuerpo principal 1 set
- Bol mezclador 1 pz
- Cuchilla amasadora 1 juego
- Gancho amasador 1 juego
- Batidor de huevos 1 juego
- Manual de instrucciones 1 pz

Advertencias

Este aparato no debe ser utilizado por niños. Mantenga el aparato y su cable fuera del alcance de los niños.

ADVERTENCIA: Para evitar riesgos debidos al restablecimiento involuntario de la desconexión térmica, este aparato no debe alimentarse a través de un dispositivo de conmutación externo, como un temporizador, ni conectarse a un circuito que se conecte y desconecte regularmente de la red eléctrica.

Este aparato no debe alimentarse a través de un dispositivo de conmutación externo, como un temporizador, ni conectarse a un circuito que se conecte y desconecte regularmente de la red eléctrica.