

# /// PARKSIDE

PERFORMANCE



## Akku-Handkreissäge 40 V / Cordless Circular Saw 40V / Scie circulaire sans fil 40 V PPHKSA 40-Li A1

(DE) (AT) (CH)

### Akku-Handkreissäge 40 V

Originalbetriebsanleitung

(FR) (BE)

### Scie circulaire sans fil 40 V

Traduction des instructions d'origine

(PL)

### Akumulatorowa piła ręczna 40 V

Tłumaczenie oryginalnej instrukcji obsługi

(SK)

### Aku ručná kotúčová píla 40 V

Preklad originálneho návodu na obsluhu

(ES)

### Sierra circular portátil recargable 40 V

Traducción del manual de instrucciones original

(HU)

### Akkus kézi körfűrész 40 V

Az originál használati utasítás fordítása

(HR)

### Aku ručna kružna pila 40 V

Prijevod originalnih uputa za uporabu

(BG)

### Акумулаторен циркулярен трион 40 V

Превод на оригиналното ръководство за експлоатация

(GB) (MT)

### Cordless Circular Saw 40V

Translation of the original instructions

(NL) (BE)

### Accu-handcirkelzaag 40 V

Vertaling van de originele gebruiksaanwijzing

(CZ)

### Aku ruční okružní píla 40 V

Překlad originálního provozního návodu

(DK)

### Batteridreven håndrundsav 40 V

Oversættelse af den originale driftsvejledning

(IT) (MT)

### Sega circolare ricaricabile 40 V

Traduzione delle istruzioni d'uso originali

(SI)

### Akumulatorska ročna krožna žaga 40 V

Prevod originalnega navodila za uporabo

(RO)

### Ferăstrău circular manual, cu acumulator 40 V

Traducerea instrucțiunilor de utilizare originale

(GR)

### Επαναφορτιζόμενο δισκοπίρινο 40 V

Μετάφραση των αυθεντικών οδηγιών λειτουργίας

IAN 414122\_2207

(DE) (AT) (FR) (BE) (NL)  
(CZ) (PL) (SK) (DK) (HU)

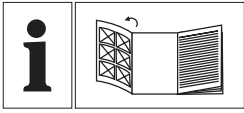

DE AT CH

Klappen Sie vor dem Lesen die Seite mit den Abbildungen aus und machen Sie sich anschließend mit allen Funktionen des Gerätes vertraut.

---

GB MT

Before reading, unfold the page containing the illustrations and familiarise yourself with all functions of the device.

---

FR BE

Avant de lire le mode d'emploi, ouvrez la page contenant les illustrations et familiarisez-vous ensuite avec toutes les fonctions de l'appareil.

---

NL BE

Vouw vóór het lezen de pagina met de afbeeldingen open en maak u vertrouwd met alle functies van het apparaat.

---

PL

Przed przeczytaniem proszę rozłożyć stronę z ilustracjami, a następnie proszę zapoznać się z wszystkimi funkcjami urządzenia.

---

CZ

Před čtením si otevřete stranu s obrázky a potom se seznamte se všemi funkcemi přístroje.

---

SK

Pred čítaním si odklopte stranu s obrázkami a potom sa oboznámte so všetkými funkciami prístroja.

---

DK

Før du læser, vend siden med billeder frem og bliv bekendt med alle apparatets funktioner.

---

ES

Antes de empezar a leer abra la página que contiene las imágenes y, en seguida, familiarícese con todas las funciones del dispositivo.

---

IT MT

Prima di leggere aprire la pagina con le immagini e prendere confidenza con le diverse funzioni dell'apparecchio.

---

HU

Olvasás előtt kattintson az ábrát tartalmazó oldalra és végezetül ismerje meg a készülék mindegyik funkcióját.

---

SI

Pred branjem odprite stran s slikami in se nato seznanite z vsemi funkcijami naprave.

---

HR

Prije nego što pročitate tekst, otvorite stranicu sa slikama i upoznajte se na osnovu toga sa svim funkcijama uređaja.

---

RO

Înainte de a citi instrucțiunile, priviți imaginile și familiarizați-vă cu toate funcțiile aparatului.

---

BG

Преди да прочетете отворете страницата с фигурите и след това се запознайте с всички функции на уреда.

---

GR

Πριν ξεκινήσετε την ανάγνωση, ανοίξτε τη σελίδα με τις εικόνες και εξοικειωθείτε με όλες τις λειτουργίες της συσκευής.

**A**

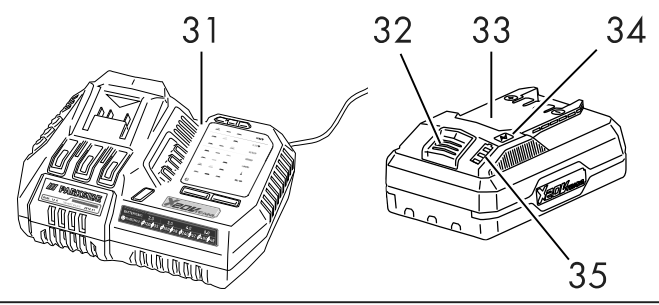
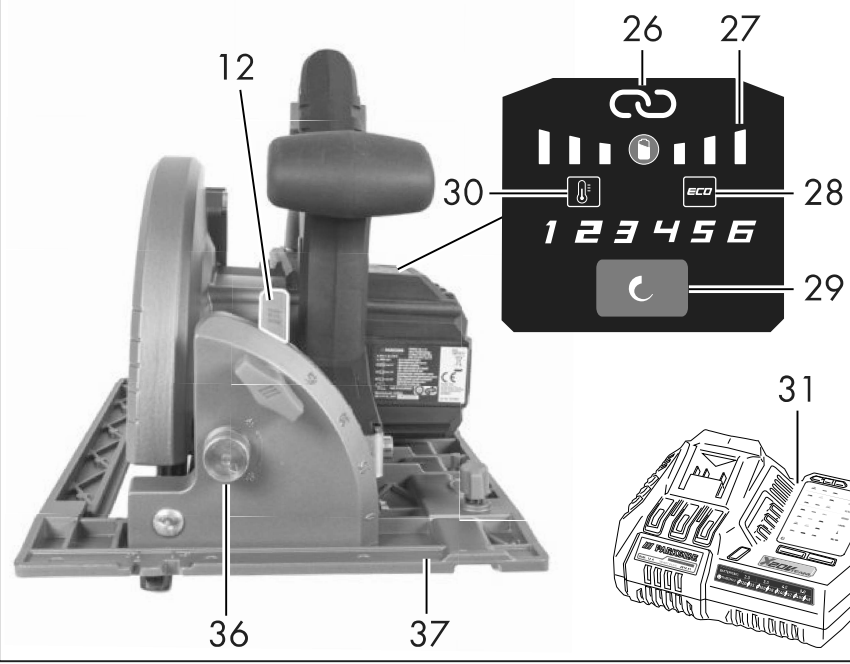
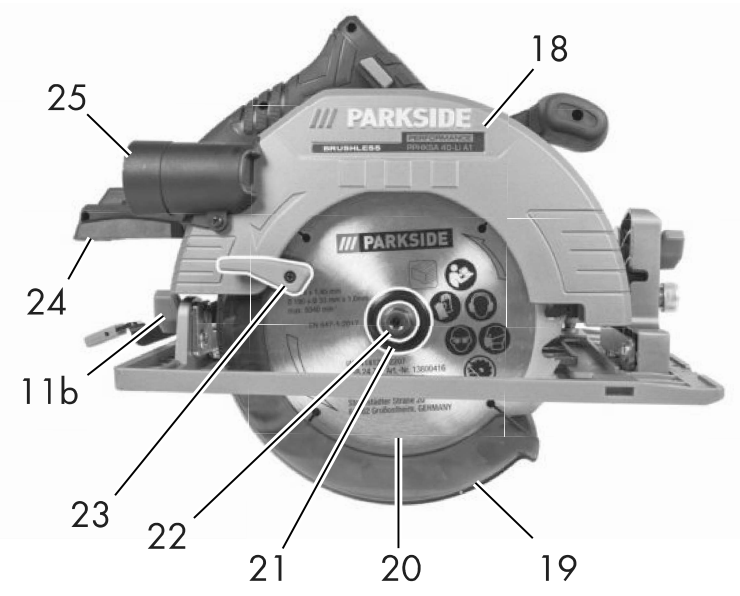
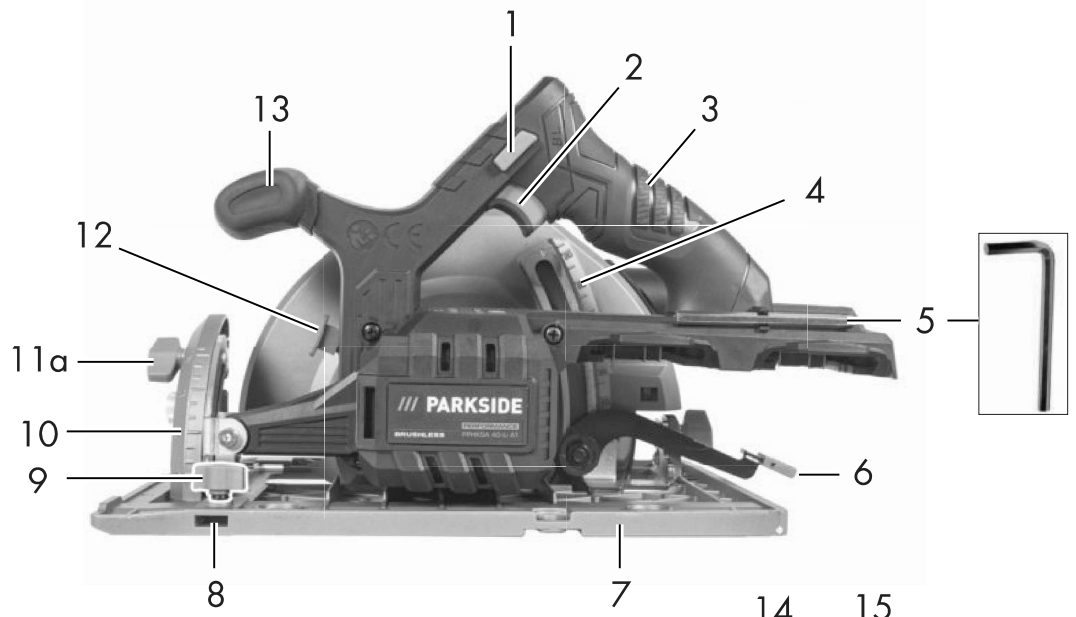

DE / AT / CH	Originalbetriebsanleitung	Seite	5
GB / MT	Translation of the original instructions	Page	28
FR / BE	Traduction des instructions d'origine	Page	48
NL / BE	Vertaling van de originele gebruiksaanwijzing	Pagina	73
PL	Tłumaczenie oryginalnej instrukcji obsługi	Strona	95
CZ	Překlad originálního provozního návodu	Strana	118
SK	Preklad originálneho návodu na obsluhu	Strana	139
DK	Oversættelse af den originale driftsvejledning	Side	159
ES	Traducción del manual de instrucciones original	Página	179
IT/MT	Traduzione delle istruzioni d'uso originali	Pagina	201
HU	Az originál használati utasítás fordítása	Oldal	223
SI	Prevod originalnega navodila za uporabo	Stran	245
HR	Prijevod originalnih uputa za uporabu	Stranica	267
RO	Traducerea instrucțiunilor de utilizare originale	Pagina	288
BG	Превод на оригиналното ръководство за експлоатация	Страница	310
GR	Μετάφραση των αυθεντικών οδηγιών λειτουργίας	Σελίδα	334

# Inhalt

**Einleitung..... 5**  
**Bestimmungsgemäße Verwendung ..... 6**  
**Allgemeine Beschreibung ..... 6**  
 Lieferumfang..... 6  
 Übersicht ..... 6  
 Funktionsbeschreibung ..... 7  
**Technische Daten..... 7**  
 Ladezeiten ..... 7  
**Sicherheitshinweise..... 8**  
 Symbole und Bildzeichen ..... 8  
 Allgemeine Sicherheitshinweise  
 für Elektrowerkzeuge ..... 9  
 Ergänzende Anweisungen..... 13  
 Restrisiken ..... 13  
 Sicherheitshinweise für alle Sägen..... 13  
 Weitere Sicherheitshinweise  
 für alle Sägen ..... 14  
 Sicherheitshinweise für das Sägeblatt.. 16  
**Bedienung ..... 17**  
 Akku entnehmen/einsetzen ..... 17  
 Ladezustand des Akkus prüfen ..... 17  
 Akku aufladen ..... 17  
 Funktion der Schutzhaube prüfen ..... 17  
 Sägeblatt montieren/wechseln..... 18  
 Staubabsaugung anschließen ..... 18  
 Parallelanschlag montieren ..... 18  
 Thermowächter ..... 19  
 Lastindikator ..... 19  
 Schnittwinkel einstellen ..... 19  
 Schnitttiefe einstellen ..... 19  
 Arbeitshinweise ..... 19  
 Leerlaufdrehzahl auswählen ..... 20  
 Ein-/Ausschalten ..... 20  
**Gerät mit der Lidl Home App  
 verbinden ..... 21**  
 Funktionen der App ..... 22  
 Firmware-Version aktualisieren ..... 23  
 Datenschutzrichtlinie..... 23  
 Gerät trennen und  
 Daten aus der App löschen ..... 23  
 Probleme mit der App? - FAQ ..... 23

**Reinigung und Wartung ..... 23**  
 Reinigung..... 24  
 Wartung ..... 24  
**Lagerung ..... 24**  
**Entsorgung/ Umweltschutz..... 24**  
**Ersatzteile/Zubehör ..... 25**  
**Garantie ..... 25**  
**Reparatur-Service ..... 26**  
**Service-Center ..... 27**  
**Importeur ..... 27**  
**Original-EG-  
 Konformitätserklärung..... 359**  
**Explosionszeichnung ..... 377**

## Einleitung

Herzlichen Glückwunsch zum Kauf Ihres neuen Gerätes. Sie haben sich damit für ein hochwertiges Gerät entschieden. Dieses Gerät wurde während der Produktion auf Qualität geprüft und einer Endkontrolle unterzogen. Die Funktionsfähigkeit Ihres Gerätes ist somit sichergestellt.



Die Betriebsanleitung ist Bestandteil dieses Gerätes. Sie enthält wichtige Hinweise für Sicherheit, Gebrauch und Entsorgung. Machen Sie sich vor der Benutzung des Gerätes mit allen Bedien- und Sicherheitshinweisen vertraut. Benutzen Sie das Gerät nur wie beschrieben und für die angegebenen Einsatzbereiche. Bewahren Sie die Betriebsanleitung gut auf und händigen Sie alle Unterlagen bei Weitergabe des Gerätes an Dritte mit aus.

## Bestimmungsgemäße Verwendung

Die Akku-Handkreissäge und das mitgelieferte Sägeblatt sind zum Sägen in Holz geeignet. Das Sägen von Metall und Kunststoff ist mit geeigneten Sägeblättern ebenfalls zulässig.

Jede andere Verwendung, die in dieser Anleitung nicht ausdrücklich zugelassen wird, kann zu Schäden am Gerät führen und eine ernsthafte Gefahr für den Benutzer darstellen.

Der Hersteller haftet nicht für Schäden, die durch bestimmungswidrigen Gebrauch oder falsche Bedienung verursacht wurden. Dieses Gerät ist nicht zur gewerblichen Nutzung geeignet. Bei gewerblichem Einsatz erlischt die Garantie.

Das Gerät ist Teil der Serie X 20 V TEAM von Parkside und kann mit Akkus der X 20 V TEAM Serie von Parkside betrieben werden. Die Akkus dürfen nur mit Ladegeräten der Serie X 20 V TEAM von Parkside geladen werden.

## Allgemeine Beschreibung

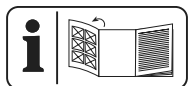

Die Abbildung der wichtigsten Funktionsteile finden Sie auf der vorderen und der hinteren Ausklappseite.

## Lieferumfang

Packen Sie das Gerät aus und kontrollieren Sie, ob es vollständig ist:

- Akku-Handkreissäge
- Parallelanschlag
- Sägeblatt Ø 190 mm (vormontiert)
- Innensechskantschlüssel (im Gerät verstaut)
- Adapter zur externen Staubabsaugung
- Koffer
- Betriebsanleitung



Akku und Ladegerät sind nicht im Lieferumfang enthalten.

## Übersicht

- |          |        |                                      |
|----------|--------|--------------------------------------|
| <b>A</b> | 1      | Einschaltsperr                       |
|          | 2      | Ein-/Ausschalter                     |
|          | 3      | Handgriff                            |
|          | 4      | Schnitttiefenskala                   |
|          | 5      | Innensechskantschlüssel              |
|          | 6      | Feststellhebel (Schnitttiefenskala)  |
|          | 7      | Grundplatte                          |
|          | 8      | Parallelanschlagaufnahme             |
|          | 9      | Flügelschraube (Parallelanschlag)    |
|          | 10     | Schnittwinkelskala                   |
|          | 11 a+b | Flügelschrauben (Schnittwinkelskala) |
|          | 12     | Spindelarrretierung                  |
|          | 13     | Zusatzhandgriff                      |
|          | 14     | Adapter (Spanabsaugung)              |
|          | 15     | Parallelanschlag                     |
|          | 16     | Skala (Parallelanschlag)             |
|          | 17     | Koffer                               |
|          | 18     | feststehende Schutzhaube             |
|          | 19     | Schutzhaube                          |
|          | 20     | Sägeblatt                            |
|          | 21     | Flansch                              |
|          | 22     | Schraube                             |
|          | 23     | Rückziehhebel (Schutzhaube)          |
|          | 24     | Führungsschiene                      |
|          | 25     | Spanauswurf                          |
|          | 26     | Smart-LED                            |
|          | 27     | Ladezustandsanzeige                  |
|          | 28     | ECO-Anzeige                          |
|          | 29     | Vorwahl-Taste                        |
|          | 30     | Thermowächter                        |
|          | 31     | Ladegerät                            |
|          | 32     | Entriegelungstaste (Akku)            |
|          | 33     | Akku                                 |
|          | 34     | Taste                                |
|          | 35     | Ladezustandsanzeige                  |
|          | 36     | Stellknopf                           |
|          | 37     | Nut                                  |

## Funktionsbeschreibung

Die Akku-Handkreissäge besitzt einen Thermowächter, eine Spindelarreterung und ein Arbeitslicht.

Die Funktion der Bedienteile entnehmen Sie bitte der nachfolgenden Beschreibung.

## Technische Daten

### Akku-Handkreissäge.....PPHKS A 40-Li A1

Motorspannung

U ... 40 V $\equiv$  (2 x 20 V) (Gleichspannung)

zulässiger Akku-Typ ..... Li-Ion

Leerlaufdrehzahl  $n_0$ .....6000 min<sup>-1</sup>

Gewicht (ohne Akku) ..... ca. 4 kg

Max. Schnitttiefe

bei 0° .....ca. 62,5 mm

bei 45° .....ca. 46,8 mm

bei 48° .....ca. 44,1 mm

Schalldruckpegel ( $L_{pA}$ ) . 88,7 dB,  $K_{pA}$  = 3 dB

Schallleistungspegel

( $L_{WA}$ ) .....99,7 dB;  $K_{WA}$  = 3 dB

Vibration ( $a_h$ ) Sägen in Holz

Handgriff .....0,895 m/s<sup>2</sup>; K= 1,5 m/s<sup>2</sup>

Zusatzhandgriff ..0,877 m/s<sup>2</sup>; K= 1,5 m/s<sup>2</sup>

Temperatur .....max. 50 °C

Ladevorgang ..... 4 - 40 °C

Betrieb..... -20 - 50 °C

Lagerung ..... 0 - 45 °C

bei der Verwendung mit Smart Akkus

(Smart PAPS 204 A1/Smart PAPS 208 A1)

Arbeitsfrequenz/

Frequenzband .....2400 - 2483,5 MHz

max. Sendeleistung ..... ≤ 20 dBm

### Sägeblatt .....PSB 24 Z

Abmessungen ... Ø 190 x Ø 30 mm x 1,0 mm

Zahnstärke/Schnittstärke ..... 1,45 mm

Größe der Bohrung ..... Ø 30 mm

Anzahl der Zähne ..... 24 Zähne

Leerlaufdrehzahl,  $n_{max}$  .....8040 min<sup>-1</sup>

Der angegebene Schwingungsgesamtwert und der angegebene Geräuschemissionswert sind nach einem genormten Prüfverfahren gemessen worden und können zum Vergleich eines Elektrowerkzeugs mit einem anderen verwendet werden.

Der angegebene Schwingungsgesamtwert und der angegebene Geräuschemissionswert können auch zu einer vorläufigen Einschätzung der Belastung verwendet werden.



**Warnung:** Die Schwingungs- und

Geräuschemissionen können während der tatsächlichen Benutzung des Elektrowerkzeugs von den Angabewerten abweichen, abhängig von der Art und Weise, in der das Elektrowerkzeug verwendet wird, insbesondere, welche Art von Werkstück bearbeitet wird.

Es ist notwendig, Sicherheitsmaßnahmen zum Schutz des Bedieners festzulegen, die auf einer Abschätzung der Schwingungsbelastung während der tatsächlichen Benutzungsbedingungen beruhen (hierbei sind alle Anteile des Betriebszyklus zu berücksichtigen, beispielsweise Zeiten, in denen das Elektrowerkzeug abgeschaltet ist, und solche, in denen es zwar eingeschaltet ist, aber ohne Belastung läuft).

### Ladezeiten

Das Gerät ist Teil der Serie X 20 V TEAM von Parkside und kann mit Akkus der X 20 V TEAM Serie von Parkside betrieben werden. Akkus der Serie X 20 V TEAM von Parkside dürfen nur mit Ladegeräten der Serie X 20 V TEAM von Parkside geladen werden.

Wir empfehlen Ihnen, dieses Gerät ausschließlich mit folgenden Akkus zu betreiben: PAP 20 B1, PAP 20 B3, Smart PAPS 204 A1, Smart PAPS 208 A1

Wir empfehlen Ihnen, diese Akkus mit folgenden Ladegeräten zu laden: PLG 20 A3, PLG 20 A4, PLG 20 C1, PLG 20 C3, PLG 201 A1, PDSLГ 20 A1, PDSLГ 20 B1, Smart PLGS 2012 A1

Ladezeit (Min.)	PAP 20 A1 PAP 20 B1	PAP 20 A2	PAP 20 A3 PAP 20 B3 Smart PAPS 204 A1	Smart PAPS 208 A1
PLG 20 A1 PLG 20 A4 PLG 20 C1	60	90	120	240
PLG 20 A2	45	60	80	165
PLG 20 A3 PLG 20 C3	35	45	60	120
PLG 201 A1	120	180	240	480
PDSLГ 20 A1 PDSLГ 20 B1	35	45	60	120
Smart PLGS 2012 A1	35	40	50	55

## Sicherheitshinweise

Beim Gebrauch der Maschine sind die Sicherheitshinweise zu beachten.

## Symbole und Bildzeichen

### Bildzeichen auf dem Gerät:



Lesen Sie die Betriebsanleitung aufmerksam durch.

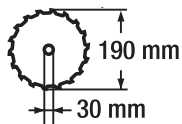

Durchmesser des Sägeblatts  
Größe der Bohrung  
des Sägeblatts



62,5 mm / 0°  
Max. Schnitttiefe bei  
0°: ca. 62,5 mm



46,8 mm / 45°  
Max. Schnitttiefe bei  
45°: ca. 46,8 mm



44,1 mm / 48°  
Max. Schnitttiefe bei  
48°: ca. 44,1 mm



Drehrichtung Sägeblatt



Vorwahl-Taste



Drehzahl-Stufen



Thermowächter



ECO-Anzeige



Ladezustands-  
anzeige



Smart-LED



Elektrogeräte gehören nicht in den  
Hausmüll.

### Zusätzliche Bildzeichen auf dem Sägeblatt:



Schutzbrille tragen!



Atenschutz tragen!





Gehörschutz tragen!



Schutzhandschuhe tragen!



für Holz geeignet



Verwenden Sie keine beschädigten Sägeblätter



Drehrichtung Sägeblatt

### Bildzeichen im und auf dem Koffer:



Platz für das Gerät



Platz für den Akku



Platz für das Ladegerät



Platz für den Parallelanschlag



Platz für die Betriebsanleitung



Recycling-Code

### Symbole in der Anleitung:



**Gefahrenzeichen mit Angaben zur Verhütung von Personen- oder Sachschäden**



Gebotszeichen mit Angaben zur Verhütung von Schäden



Hinweiszeichen mit Informationen zum besseren Umgang mit dem Gerät

## Allgemeine Sicherheitshinweise für Elektrowerkzeuge



**WARNUNG! Lesen Sie alle Sicherheitshinweise, Anweisungen, Bebilderungen und technischen Daten, mit denen dieses Elektrowerkzeug versehen ist.** Versäumnisse bei der Einhaltung der nachfolgenden Anweisungen können elektrischen Schlag, Brand und/oder schwere Verletzungen verursachen.

### Bewahren Sie alle Sicherheitshinweise und Anweisungen für die Zukunft auf.

Der in den Sicherheitshinweisen verwendete Begriff „Elektrowerkzeug“ bezieht sich auf netzbetriebene Elektrowerkzeuge (mit Netzleitung) oder auf akkubetriebene Elektrowerkzeuge (ohne Netzleitung).

### 1) Arbeitsplatzsicherheit

- a) **Halten Sie Ihren Arbeitsbereich sauber und gut beleuchtet.** Unordnung oder unbeleuchtete Arbeitsbereiche können zu Unfällen führen.
- b) **Arbeiten Sie mit dem Elektrowerkzeug nicht in explosionsgefährdeter Umgebung, in der sich brennbare Flüssigkeiten, Gase oder Stäube befinden.** Elektrowerkzeuge erzeugen Funken, die den Staub oder die Dämpfe entzünden können.
- c) **Halten Sie Kinder und andere Personen während der Benutzung des Elektrowerkzeuges fern.** Bei Ablenkung können Sie die Kontrolle über das Elektrowerkzeug verlieren.

## 2) Elektrische Sicherheit

- a) **Der Anschlussstecker des Elektrowerkzeuges muss in die Steckdose passen. Der Stecker darf in keiner Weise verändert werden. Verwenden Sie keine Adapterstecker gemeinsam mit schutzgeerdeten Elektrowerkzeugen.** Unveränderte Stecker und passende Steckdosen verringern das Risiko eines elektrischen Schlages.
- b) **Vermeiden Sie Körperkontakt mit geerdeten Oberflächen wie von Rohren, Heizungen, Herden und Kühlschränken.** Es besteht ein erhöhtes Risiko durch elektrischen Schlag, wenn Ihr Körper geerdet ist.
- c) **Halten Sie Elektrowerkzeuge von Regen oder Nässe fern.** Das Eindringen von Wasser in ein Elektrowerkzeug erhöht das Risiko eines elektrischen Schlages.
- d) **Zweckentfremden Sie die Anschlussleitung nicht, um das Elektrowerkzeug zu tragen, aufzuhängen oder um den Stecker aus der Steckdose zu ziehen. Halten Sie die Anschlussleitung fern von Hitze, Öl, scharfen Kanten oder sich bewegenden Teilen.** Beschädigte oder verwickelte Anschlussleitungen erhöhen das Risiko eines elektrischen Schlages.
- e) **Wenn Sie mit dem Elektrowerkzeug im Freien arbeiten, verwenden Sie nur Verlängerungsleitungen, die auch für den Außenbereich geeignet sind.** Die Anwendung einer für den Außenbereich geeigneten Verlängerungsleitung verringert das Risiko eines elektrischen Schlages.
- f) **Wenn der Betrieb des Elektrowerkzeugs in feuchter Um-**

**gebung nicht vermeidbar ist, verwenden Sie einen Fehlerstromschutzschalter.** Der Einsatz eines Fehlerstromschutzschalters vermindert das Risiko eines elektrischen Schlages.

## 3) Sicherheit von Personen

- a) **Seien Sie aufmerksam, achten Sie darauf, was Sie tun, und gehen Sie mit Vernunft an die Arbeit mit dem Elektrowerkzeug. Benutzen Sie kein Elektrowerkzeug, wenn Sie müde sind oder unter Einfluss von Drogen, Alkohol oder Medikamenten stehen.** Ein Moment der Unachtsamkeit beim Gebrauch des Elektrowerkzeugs kann zu ernsthaften Verletzungen führen.
- b) **Tragen Sie persönliche Schutzausrüstung und immer eine Schutzbrille.** Das Tragen persönlicher Schutzausrüstung, wie Staubmaske, rutschfeste Sicherheitsschuhe, Schutzhelm oder Gehörschutz je nach Art und Einsatz des Elektrowerkzeugs, verringert das Risiko von Verletzungen.
- c) **Vermeiden Sie eine unbeabsichtigte Inbetriebnahme. Vergewissern Sie sich, dass das Elektrowerkzeug ausgeschaltet ist, bevor Sie es an die Stromversorgung und/oder den Akku anschließen, es aufnehmen oder tragen.** Wenn Sie beim Tragen des Elektrowerkzeugs den Finger am Schalter haben oder das Gerät eingeschaltet an die Stromversorgung anschließen, kann dies zu Unfällen führen.
- d) **Entfernen Sie Einstellwerkzeuge oder Schraubenschlüssel, bevor Sie das Elektrowerkzeug ein-**

**schalten.** Ein Werkzeug oder Schlüssel, der sich in einem drehenden Teil des Elektrowerkzeugs befindet, kann zu Verletzungen führen.

- e) **Vermeiden Sie eine abnormale Körperhaltung. Sorgen Sie für einen sicheren Stand und halten Sie jederzeit das Gleichgewicht.** Dadurch können Sie das Elektrowerkzeug in unerwarteten Situationen besser kontrollieren.
- f) **Tragen Sie geeignete Kleidung. Tragen Sie keine weite Kleidung oder Schmuck. Halten Sie Haare und Kleidung fern von sich bewegenden Teilen.** Lockere Kleidung, Schmuck oder lange Haare können von sich bewegenden Teilen erfasst werden.
- g) **Wenn Staubabsaug- und -auffangeinrichtungen montiert werden können, sind diese anzubringen und richtig zu verwenden.** Verwendung einer Staubabsaugung kann Gefährdungen durch Staub verringern.
- h) **Wiegen Sie sich nicht in falscher Sicherheit und setzen Sie sich nicht über die Sicherheitsregeln für Elektrowerkzeuge hinweg, auch wenn Sie nach vielfachem Gebrauch mit dem Elektrowerkzeug vertraut sind.** Achtloses Handeln kann binnen Sekundenbruchteilen zu schweren Verletzungen führen.

#### 4) Verwendung und Behandlung des Elektrowerkzeuges

- a) **Überlasten Sie das Elektrowerkzeug nicht. Verwenden Sie für Ihre Arbeit das dafür bestimmte Elektrowerkzeug.** Mit dem passenden Elektrowerkzeug arbeiten Sie

besser und sicherer im angegebenen Leistungsbereich.

- b) **Benutzen Sie kein Elektrowerkzeug, dessen Schalter defekt ist.** Ein Elektrowerkzeug, das sich nicht mehr ein- oder ausschalten lässt, ist gefährlich und muss repariert werden.
- c) **Ziehen Sie den Stecker aus der Steckdose und/oder entfernen Sie einen abnehmbaren Akku, bevor Sie Geräteeinstellungen vornehmen, Einsatzwerkzeugteile wechseln oder das Elektrowerkzeug weglegen.** Diese Vorsichtsmaßnahme verhindert den unbeabsichtigten Start des Elektrowerkzeugs.
- d) **Bewahren Sie unbenutzte Elektrowerkzeuge außerhalb der Reichweite von Kindern auf. Lassen Sie keine Personen das Elektrowerkzeug benutzen, die mit diesem nicht vertraut sind oder diese Anweisungen nicht gelesen haben.** Elektrowerkzeuge sind gefährlich, wenn sie von unerfahrenen Personen benutzt werden.
- e) **Pflegen Sie das Elektrowerkzeug und Einsatzwerkzeug mit Sorgfalt. Kontrollieren Sie, ob bewegliche Teile einwandfrei funktionieren und nicht klemmen, ob Teile gebrochen oder so beschädigt sind, dass die Funktion des Elektrowerkzeugs beeinträchtigt ist. Lassen Sie beschädigte Teile vor dem Einsatz des Elektrowerkzeuges reparieren.** Viele Unfälle haben ihre Ursache in schlecht gewarteten Elektrowerkzeugen.
- f) **Halten Sie Schneidwerkzeuge scharf und sauber.** Sorgfältig gepflegte Schneidwerkzeuge mit scharfen

Schneidkanten verklemmen sich weniger und sind leichter zu führen.

- g) **Verwenden Sie Elektrowerkzeug, Einsatzwerkzeug, Einsatzwerkzeuge usw. entsprechend diesen Anweisungen. Berücksichtigen Sie dabei die Arbeitsbedingungen und die auszuführende Tätigkeit.** Der Gebrauch von Elektrowerkzeugen für andere als die vorgesehenen Anwendungen kann zu gefährlichen Situationen führen.
- h) **Halten Sie Griffe und Griffflächen trocken, sauber und frei von Öl und Fett.** Rutschige Griffe und Griffflächen erlauben keine sichere Bedienung und Kontrolle des Elektrowerkzeugs in unvorhergesehenen Situationen.

## 5) Verwendung und Behandlung des Akkuwerkzeugs

- a) **Laden Sie Akkus nur mit Ladegeräten auf, die vom Hersteller empfohlen werden.** Durch ein Ladegerät, das für eine bestimmte Art von Akkus geeignet ist, besteht Brandgefahr, wenn es mit anderen Akkus verwendet wird.
- b) **Verwenden Sie nur die dafür vorgesehenen Akkus in den Elektrowerkzeugen.** Der Gebrauch von anderen Akkus kann zu Verletzungen und Brandgefahr führen.
- c) **Halten Sie den nicht benutzten Akku fern von Büroklammern, Münzen, Schlüsseln, Nägeln, Schrauben oder anderen kleinen Metallgegenständen, die eine Überbrückung der Kontakte verursachen könnten.** Ein Kurzschluss zwischen den Akkukontakten kann Verbrennungen oder Feuer zur Folge haben.

- d) **Bei falscher Anwendung kann Flüssigkeit aus dem Akku austreten. Vermeiden Sie den Kontakt damit. Bei zufälligem Kontakt mit Wasser abspülen. Wenn die Flüssigkeit in die Augen kommt, nehmen Sie zusätzlich ärztliche Hilfe in Anspruch.** Austretende Akkuflüssigkeit kann zu Hautreizungen oder Verbrennungen führen.
- e) **Benutzen Sie keinen beschädigten oder veränderten Akku.** Beschädigte oder veränderte Akkus können sich unvorhersehbar verhalten und zu Feuer, Explosion oder Verletzungsgefahr führen.
- f) **Setzen Sie einen Akku keinem Feuer oder zu hohen Temperaturen aus.** Feuer oder Temperaturen über 130 °C können eine Explosion hervorrufen.
- g) **Befolgen Sie alle Anweisungen zum Laden und laden Sie den Akku oder das Akkuwerkzeug niemals außerhalb des in der Betriebsanleitung angegebenen Temperaturbereichs.** Falsches Laden oder Laden außerhalb des zugelassenen Temperaturbereichs kann den Akku zerstören und die Brandgefahr erhöhen.

## 6) Service

- a) **Lassen Sie Ihr Elektrowerkzeug nur von qualifiziertem Fachpersonal und nur mit Original-Ersatzteilen reparieren.** Damit wird sichergestellt, dass die Sicherheit des Elektrowerkzeugs erhalten bleibt.
- b) **Warten Sie niemals beschädigte Akkus.** Sämtliche Wartung von Akkus sollte nur durch den Hersteller oder bevollmächtigte Kundendienststellen erfolgen.

## Ergänzende Anweisungen

- a) **Verwenden Sie keine Schleifscheiben.**
- b) **Wählen Sie das richtige Sägeblatt entsprechend des zu sägenden Werkstoffes aus.** Sägeblätter, die zum Schneiden von Holz oder ähnlichen Werkstoffen vorgesehen sind, müssen der EN 847-1 entsprechen. Die Säge darf ausschließlich zum Sägen von Holz, Kunststoff und Leichtbaustoffen eingesetzt werden.
- c) **Verwenden Sie ausschließlich Sägeblätter, deren Drehzahl-Kennzeichnung der angegebenen Drehzahl ihres Geräts entspricht oder höher ist.**
- d) **Verwenden Sie nur Sägeblätter mit 190 mm Durchmesser, entsprechend den Aufschriften auf dem Sägeblatt.**
- e) **Vermeiden Sie das Überhitzen der Sägezahnspitzen.**
- f) **Vermeiden Sie beim Sägen von Kunststoff ein Schmelzen des Kunststoffs.**
- g) **Beachten Sie die maximale Schnitttiefe (siehe technische Daten).**
- h) **Tragen Sie beim Sägen eine Staubmaske.**
- i) **Tragen Sie Immer einen Gehörschutz!**
- j) **Verwenden Sie kein Zubehör (siehe Kapitel „Ersatzteile/Zubehör“) welches nicht von PARKSIDE empfohlen wurde.** Dies kann zu elektrischem Schlag oder Feuer führen.

## Restrisiken

Auch wenn Sie dieses Elektrowerkzeug vorschriftsmäßig bedienen, bleiben immer Restrisiken bestehen. Folgende Gefahren

können im Zusammenhang mit der Bauweise und Ausführung dieses Elektrowerkzeugs auftreten:

- a) Schnittverletzungen
- b) Gehörschäden, falls kein geeigneter Gehörschutz getragen wird.
- c) Gesundheitsschäden, die aus Hand-Arm-Schwingungen resultieren, falls das Gerät über einen längeren Zeitraum verwendet wird oder nicht ordnungsgemäß geführt und gewartet wird.



**Warnung!** Dieses Elektrowerkzeug erzeugt während des Betriebs ein elektromagnetisches Feld. Dieses Feld kann unter bestimmten Umständen aktive oder passive medizinische Implantate beeinträchtigen. Um die Gefahr von ernsthaften oder tödlichen Verletzungen zu verringern, empfehlen wir Personen mit medizinischen Implantaten ihren Arzt und den Hersteller des medizinischen Implantats zu konsultieren, bevor die Maschine bedient wird.



**Achtung! Beachten Sie die Sicherheitshinweise und Hinweise zum Aufladen und der korrekten Verwendung, die in der Betriebsanleitung Ihres Akkus und Ladegeräts der Serie X 20 V Team von Parkside gegeben sind. Eine detaillierte Beschreibung zum Ladevorgang und weitere Informationen finden Sie in dieser separaten Bedienungsanleitung.**

## Sicherheitshinweise für alle Sägen

### SÄGEVERFAHREN

- a)  **GEFAHR!** Kommen Sie mit Ihren Händen nicht in den Sägebereich und an das Sägeblatt. Halten Sie

mit Ihrer zweiten Hand den Zusatzgriff oder das Motorgehäuse. Wenn beide Hände die Säge halten, können diese vom Sägeblatt nicht verletzt werden.

- b) **Greifen Sie nicht unter das Werkstück.** Die Schutzhaube kann Sie unter dem Werkstück nicht vor dem Sägeblatt schützen.
- c) **Passen Sie die Schnitttiefe an die Dicke des Werkstücks an.** Es sollte weniger als eine volle Zahnhöhe unter dem Werkstück sichtbar sein.
- d) **Halten Sie das zu sägende Werkstück niemals in der Hand oder über dem Bein fest. Sichern Sie das Werkstück an einer stabilen Aufnahme.** Es ist wichtig, das Werkstück gut zu befestigen, um die Gefahr von Körperkontakt, Klemmen des Sägeblattes oder Verlust der Kontrolle zu minimieren.
- e) **Halten Sie das Elektrowerkzeug an den isolierten Griffflächen, wenn Sie Arbeiten ausführen, bei denen das Einsatzwerkzeug verborgene Stromleitungen treffen kann.** Kontakt mit einer spannungsführenden Leitung setzt auch die Metallteile des Elektrowerkzeugs unter Spannung und führt zu einem elektrischen Schlag.
- f) **Verwenden Sie beim Längsschneiden immer einen Anschlag oder eine gerade Kantenführung.** Dies verbessert die Schnittgenauigkeit und verringert die Möglichkeit, dass das Sägeblatt klemmt.
- g) **Verwenden Sie immer Sägeblätter in der richtigen Größe und mit passender Aufnahmebohrung (z. B. rautenförmig oder rund).** Sägeblätter, die nicht zu den Montageteilen der Säge passen, laufen unrund und führen zum Verlust der Kontrolle.
- h) **Verwenden Sie niemals beschädigte oder falsche Sägeblatt-Unterlegscheiben oder -Schrauben.** Die Sägeblatt-Unter-

legscheiben und -Schrauben wurden speziell für Ihre Säge konstruiert, für optimale Leistung und Betriebssicherheit.

## Weitere Sicherheitshinweise für alle Sägen

### RÜCKSCHLAG - URSACHEN UND ENTSPRECHENDE SICHERHEITSHINWEISE

- Ein Rückschlag ist die plötzliche Reaktion infolge eines hakenden, klemmenden oder falsch ausgerichteten Sägeblattes, die dazu führt, dass eine unkontrollierte Säge abhebt und sich aus dem Werkstück heraus in Richtung der Bedienperson bewegt.
- Wenn sich das Sägeblatt in dem sich schließenden Sägespalt verhakt oder verklemmt, blockiert es, und die Motorleistung schlägt die Säge in Richtung der Bedienperson zurück.
- Wird das Sägeblatt im Sägeschnitt verdreht oder falsch ausgerichtet, können sich die Zähne der hinteren Sägeblattkante in der Holzoberfläche verhaken, wodurch sich das Sägeblatt aus dem Sägespalt heraus bewegt und die Säge in Richtung der Bedienperson zurückspringt.

Ein Rückschlag ist die Folge eines falschen oder fehlerhaften Gebrauchs der Säge. Er kann durch geeignete Vorsichtsmaßnahmen, wie nachfolgend beschrieben, verhindert werden.

- a) **Halten Sie die Säge mit beiden Händen fest und bringen Sie Ihre Arme in eine Stellung, in der Sie die Rückschlagkräfte abfangen können.** Halten Sie sich immer seitlich des Sägeblattes, nie das Sägeblatt in eine Linie mit Ihrem

**Körper bringen.** Bei einem Rückschlag kann die Kreissäge rückwärts springen, jedoch kann die Bedienperson durch geeignete Vorsichtsmaßnahmen die Rückschlagkräfte beherrschen.

- b) **Falls das Sägeblatt verklemmt oder Sie die Arbeit unterbrechen, schalten Sie die Säge aus und halten Sie sie im Werkstoff ruhig, bis das Sägeblatt zum Stillstand gekommen ist. Versuchen Sie nie, die Säge aus dem Werkstück zu entfernen oder sie rückwärts zu ziehen, solange das Sägeblatt sich bewegt, sonst kann ein Rückschlag erfolgen.** Ermitteln und beheben Sie die Ursache für das Verklemmen des Sägeblattes.
- c) **Wenn Sie eine Säge, die im Werkstück steckt, wieder starten wollen, zentrieren Sie das Sägeblatt im Sägespalt und überprüfen Sie, ob die Sägezähne nicht im Werkstück verhakt sind.** Verhakt das Sägeblatt, kann es sich aus dem Werkstück heraus bewegen oder einen Rückschlag verursachen, wenn die Säge erneut gestartet wird.
- d) **Stützen Sie große Platten ab, um das Risiko eines Rückschlags durch ein klemmendes Sägeblatt zu vermindern.** Große Platten können sich unter ihrem Eigengewicht durchbiegen. Platten müssen auf beiden Seiten abgestützt werden, und zwar sowohl in der Nähe des Sägespalts als auch an der Kante.
- e) **Verwenden Sie keine stumpfen oder beschädigten Sägeblätter.** Sägeblätter mit stumpfen oder falsch ausgerichteten Zähnen verursachen durch einen zu engen Sägespalt eine erhöhte Reibung, Klemmen des Sägeblattes und Rückschlag.
- f) **Ziehen Sie vor dem Sägen die Schnitt-Tiefen- und Schnitt-Winkeleinstellungen fest.** Wenn sich während des Sägens die Einstellungen verändern, kann sich

das Sägeblatt verklemmen und ein Rückschlag auftreten.

- g) **Seien Sie besonders vorsichtig beim Sägen in bestehende Wände oder andere nicht einsehbare Bereiche.** Das eintauchende Sägeblatt kann beim Sägen in verborgene Objekte blockieren und einen Rückschlag verursachen.

## FUNKTION DER UNTEREN SCHUTZHAUBE

- a) **Überprüfen Sie vor jeder Benutzung, ob die untere Schutzhaube einwandfrei schließt. Verwenden Sie die Säge nicht, wenn die untere Schutzhaube nicht frei beweglich ist und sich nicht sofort schließt. Klemmen oder binden Sie die untere Schutzhaube niemals in geöffneter Position fest.** Sollte die Säge unbeabsichtigt zu Boden fallen, kann die untere Schutzhaube verbogen werden. Öffnen Sie die Schutzhaube mit dem Rückziehhebel und stellen Sie sicher, dass sie sich frei bewegt und bei allen Schnittwinkeln und -tiefen weder Sägeblatt noch andere Teile berührt.
- b) **Überprüfen Sie die Funktion der Feder für die untere Schutzhaube. Lassen Sie die Säge vor dem Gebrauch warten, wenn untere Schutzhaube und Feder nicht einwandfrei arbeiten.** Beschädigte Teile, klebrige Ablagerungen oder Anhäufungen von Spänen lassen die untere Schutzhaube verzögert arbeiten.
- c) **Öffnen Sie die untere Schutzhaube von Hand nur bei besonderen Schnitten, wie z. B. „Tauch- und Winkelschnitten“.** Öffnen Sie die untere Schutzhaube mit dem Rückziehhebel und lassen Sie diesen los, sobald das Sägeblatt in das Werkstück eintaucht. Bei allen anderen Sägearbeiten soll die untere Schutzhaube automatisch arbeiten.
- d) **Legen Sie die Säge nicht auf der Werk-**

**bank oder dem Boden ab, ohne dass die untere Schutzhaube das Sägeblatt bedeckt.** Ein ungeschütztes, nachlaufendes Sägeblatt bewegt die Säge entgegen der Schnittrichtung und sägt, was ihm im Weg ist. Beachten Sie dabei die Nachlaufzeit des Sägeblatts.

## Sicherheitshinweise für das Sägeblatt

Diese Informationen zum **Sägeblatt** sind in Übereinstimmung mit der Norm DIN EN 847-1:2017.



Das Werkzeug darf nur von ausgebildeten und erfahrenen Personen, die den Umgang mit Werkzeugen beherrschen, benutzt werden.

### Sicheres Arbeiten

- Die auf dem Werkzeug angegebene Höchstdrehzahl darf nicht überschritten werden. Soweit angegeben, muss der Drehzahlbereich eingehalten werden.
- Kreissägeblätter mit gerissenen Körpern müssen ausgemustert werden (Instandsetzung ist nicht zulässig).
- Werkzeuge mit sichtbaren Rissen dürfen nicht verwendet werden.
- Werkzeuge müssen regelmäßig gereinigt werden.
- Werkzeugteile aus Leichtmetalllegierungen dürfen, z. B. von Harz, nur mit Lösemitteln gereinigt werden, die die mechanischen Eigenschaften dieser Materialien nicht beeinträchtigen.
- Werkzeuge und Werkzeugkörper müssen so aufgespannt sein, dass sie sich beim Betreiben nicht lösen können. Beachten Sie die Hinweise zur Montage. Ziehen Sie die Spannschraube, mit der das Sägeblatt befestigt ist, mit dem

beiliegenden Innensechskantschlüssel handfest an.

- Ein Verlängern des Schlüssels oder das Festziehen mithilfe von Hammerschlägen ist nicht zulässig.
- Die Spannflächen am Sägeblatt müssen von Verschmutzungen, Fett, Öl und Wasser gereinigt werden.
- Verwenden Sie Original-Ersatzteile vom Hersteller, so kann ein sicherer Einsatz gewährleistet werden, siehe Kapitel „Ersatzteile/Zubehör“.
- Instandhaltungsarbeiten und Änderungen an Kreissägeblätter sollten nur von einem Sachkundigen ausgeführt werden, d. h. einer Person mit Fachausbildung und Erfahrung, der die Anforderungen an die Konstruktion und Gestaltung bekannt sind und die sich mit den erforderlichen Sicherheitsstufen auskennt.

### Reinigung

- Beseitigen Sie Verschmutzungen, wie z. B. Harz, am Sägeblatt, nur mit Lösungsmitteln, die die mechanischen Eigenschaften des Sägeblatts nicht beeinträchtigen.
- Versuchen Sie verharzte Oberflächen mit einem gut ausgewrungenen, feuchten, lauwarmen Tuch zu reinigen. Achten Sie darauf, dass keine Flüssigkeiten in das Innere des Gehäuses gelangen! Alternativ können Sie einen Spezialreiniger (Harzlöser) oder Multispray verwenden. Beachten Sie die Sicherheitshinweise und Hinweise des Herstellers des Spezialreinigers/Multisprays.

### Wartung

- Kontrollieren Sie das Sägeblatt vor jedem Gebrauch auf offensichtliche Mängel und wechseln Sie ein stumpfes, ver-



bogenes oder anderweitig beschädigtes Sägeblatt aus.

- Wartungsarbeiten an den Sägeblättern, wie z. B. Reparatur oder Nachschleifen sollten von einem Sachkundigen durchgeführt werden.

## Lagerung

Bewahren Sie das Sägeblatt an einem trockenen und staubgeschützten Ort auf, außerhalb der Reichweite von Kindern.

## Bedienung

### **B** Akku entnehmen/ einsetzen

**i** Das Gerät kann nur mit **zwei** eingesetzten Akkus der Serie X 20 V Team von Parkside betrieben werden.

1. Zum Herausnehmen des Akkus (33) aus dem Gerät drücken Sie die Entriegelungstaste (32) am Akku (33) und ziehen den Akku (33) heraus.
2. Zum Einsetzen des Akkus (33) schieben Sie den Akku (33) entlang der Führungsschiene (24) in das Gerät. Er rastet hörbar ein.

### **B** Ladezustand des Akkus prüfen

**rot-gelb-grün** => Akku vollgeladen

**rot-gelb** => Akku ca. zur Hälfte geladen

**rot** => Akku muss geladen werden

### **Ladezustand am Akku prüfen**

Die Ladezustandsanzeige (35) am Akku (33) signalisiert den Ladezustand.

Drücken Sie die Taste (34) am Akku (33). Der Ladezustand wird durch Aufleuchten

der entsprechenden LED-Leuchten angezeigt.

### **Ladezustand während des Betriebs prüfen**

Die Ladezustandsanzeige (27) am Bedienpanel des Geräts signalisiert den Ladezustand der beiden Akkus (33), wenn das Bedienpanel aktiviert ist.

**i** Im Betrieb wird über die Ladezustandsanzeige (27) die Belastung des Geräts angezeigt, siehe Kapitel „Lastindikator“.

### **B** Akku aufladen

**i** Lassen Sie einen erwärmten Akku vor dem Laden abkühlen.

**i** Laden Sie den Akku (33) auf, wenn nur noch die rote LED der Ladezustandsanzeige leuchtet.

1. Nehmen Sie den Akku (33) aus dem Gerät.
2. Schieben Sie den Akku (33) in den Ladeschacht des Ladegerätes (31).
3. Schließen Sie das Ladegerät (31) an eine Steckdose an.
4. Nach erfolgtem Ladevorgang leuchtet dauerhaft ein grünes Licht. Trennen Sie nun das Ladegerät (31) vom Netz.
5. Ziehen Sie den Akku (33) aus dem Ladegerät (31).

### **A** Funktion der Schutzhaube prüfen

- Ziehen Sie den Rückziehhelb (23) der Schutzhaube (19) bis zum Anschlag.

**i** Die Schutzhaube (19) darf nicht klemmen und muss bei Loslassen des Rückziehhelbs (23) automatisch in die Ausgangsposition zurückspringen.

**i** Ist die Funktion der Schutzhaube fehlerhaft, nehmen Sie das Gerät nicht in Betrieb und kontaktieren Sie unser Service-Center.

## **C** Sägeblatt montieren/ wechseln

**!** Schalten Sie das Gerät aus und nehmen Sie vor allen Arbeiten den Akku aus dem Gerät.

1. Stellen Sie das Gerät an eine Tischkante, so dass das Sägeblatt frei zugänglich ist oder legen Sie das Gerät auf die Seite, wobei das Sägeblatt nach oben zeigen muss.

### **Sägeblatt demontieren**

2. Schwenken Sie die Schutzhaube (19) mit dem Rückziehhebel (23) zurück und stellen Sie das Gerät auf eine gerade Oberfläche ab.
3. Drücken und halten Sie die Spindelarreterierung (12).
4. Lösen Sie die Schraube (22) mit dem Innensechskantschlüssel (5).
5. Nehmen Sie die Schraube (22) und den Flansch (21) ab.
6. Heben Sie das Gerät an, halten Sie die Schutzhaube (19) zurück und entnehmen Sie das Sägeblatt (20) vorsichtig nach unten aus der feststehenden Schutzhaube (18).

### **Sägeblatt montieren**

2. Schwenken Sie die Schutzhaube (19) mit dem Rückziehhebel (23) zurück und setzen Sie das Sägeblatt (20) von unten in die feststehende Schutzhaube (18) auf die Spindel auf.

**i** Die markierte Laufrichtung auf dem Sägeblatt (20) muss mit der markierten Laufrichtung auf

### **der feststehenden Schutzhaube (18) übereinstimmen.**

3. Setzen Sie den Flansch (21) auf das Sägeblatt (20).
4. Drücken Sie die Spindelarreterierung (12) und befestigen Sie das Sägeblatt (20) mit der Schraube (22). Verwenden Sie den Innensechskantschlüssel (5).



Stellen Sie sicher, dass das Sägeblatt für die Drehzahl des Werkzeuges geeignet ist.

## **D** Staubabsaugung anschließen

Schließen Sie eine zugelassene Staub- und Spanabsaugung direkt oder mit Adapter (14) am Spanauswurf (25) an.



Beim Bearbeiten von Materialien, bei denen gesundheitsgefährdender Staub entsteht, ist das Gerät an eine passende, geprüfte Absaugvorrichtung der Staubklasse M anzuschließen.

## **E** Parallelanschlag montieren

1. Lösen Sie die Flügelschraube (9) für die Parallelanschlagaufnahme (8) und setzen Sie den Parallelanschlag (15) in die Parallelanschlagaufnahme (8) ein.
2. Peilen Sie anhand der Skala (16) auf dem Parallelanschlag (15) und den Aussparungen in der Grundplatte (7) die gewünschte Schnittbreite ein.
  - rechte Aussparung: für die Schnittwinkeleinstellung 0°
  - linke Aussparung: für die Schnittwinkeleinstellung 45°
3. Ziehen Sie die Flügelschraube (9) der Parallelanschlagaufnahme (8) fest.

## A Thermowächter



Der Thermowächter (30) zeigt an, wenn das Gerät droht Schaden zu nehmen. Das Gerät schaltet sich anschließend automatisch ab.

## Lastindikator

Im Betrieb wird über die Ladezustandsanzeige (27) die Belastung des Geräts angezeigt.

Werkzeug sägt bei niedriger Last  
-> grüne LEDs leuchten  
Werkzeug sägt bei mittlerer Last  
-> gelbe LEDs leuchten  
Werkzeug sägt bei hoher Last  
-> rote LEDs leuchten

## A Schnittwinkel einstellen

Sie können den Schnittwinkel mit der Schnittwinkelskala (10) bestimmen.

1. Lösen Sie die Flügelschrauben (11a+b) der Schnittwinkelvornahl vorne und hinten am Gerät.
2. Stellen Sie den gewünschten Winkel an der Schnittwinkelskala (10) ein.
3. Ziehen Sie die Flügelschrauben (11a+b) wieder fest.



Drehen Sie den Stellknopf (36), um den Anschlag des Schnittwinkels zwischen 45° und 48° variieren.



Halten Sie das Gerät während des Winkelschnitts mit beiden Händen fest, um eine bessere Kontrolle über das Gerät zu behalten.

## A Schnitttiefe einstellen

1. Lösen Sie die Feststellhebel (6), indem Sie ihn nach oben drücken.
2. Stellen Sie die gewünschte Schnitttiefe auf der Schnitttiefenskala (4) ein.



Für einen sauberen Schnitt, wählen Sie eine Schnitttiefe die ca. 3 mm größer ist als die Materialstärke wählen.

3. Drücken Sie die Feststellhebel (6) zum Feststellen wieder nach unten.

## A Arbeitshinweise

### Sägen (ohne Führungsschiene)

#### Rechtwinkeliges Sägen

- Halten Sie die Maschine mit beiden Händen fest, eine Hand am Handgriff (3) und die zweite am Zusatzhandgriff (13).
- Schalten Sie das Gerät ein, siehe Kapitel „Ein- /Ausschalten“
- Setzen Sie das Gerät mit dem vorderen Teil der Grundplatte (7) auf das Werkstück auf.
- Sägen Sie mit mäßigem Druck nach vorne – niemals nach hinten.

#### Gehungsschnitte bis 45°

- Stellen Sie den gewünschten Schnittwinkel wie im Kapitel „Schnittwinkel einstellen“ beschrieben ein.
- Halten Sie die Maschine mit beiden Händen fest, eine Hand am Handgriff (3) und die zweite am Zusatzhandgriff (13).
- Schalten Sie das Gerät ein, siehe Kapitel „Ein- /Ausschalten“
- Setzen Sie das Gerät mit dem vorderen Teil der Grundplatte (7) auf das Werkstück auf.

- Sägen Sie mit mäßigem Druck nach vorne – niemals nach hinten.

**i** Ein seitliches Verschieben während des Schnitts kann zum Klemmen des Sägeblattes und damit zu einem Rückschlag führen.

### Sägen (mit Führungsschiene)

**i** Führungsschiene nicht im Lieferumfang enthalten, aber optional erhältlich, z. B. Sägeschiene von Parkside PTSZ 70 A1.

### Rechtwinkeliges Sägen

- Setzen Sie die Führungsschiene mit der schwarze Gummilippe nach unten auf das Werkstück auf und fixieren Sie die Führungsschiene am Werkstück.
- Setzen Sie das Gerät mit der Nut (37) auf die Führungsschiene.
- Halten Sie die Maschine mit beiden Händen fest, eine Hand am Handgriff (3) und die zweite am Zusatzhandgriff (13).
- **i** Das Sägeblatt darf das Werkstück beim Einschalten nicht berühren!  
Schalten Sie das Gerät ein, siehe Kapitel „Ein- /Ausschalten“
- Sägen Sie mit mäßigem Druck nach vorne – niemals nach hinten.

### Gehungsschnitte bis 45 °

- Setzen Sie die Führungsschiene mit der schwarze Gummilippe nach unten auf das Werkstück auf und fixieren Sie die Führungsschiene am Werkstück.
- Setzen Sie das Gerät mit der Nut (37) auf die Führungsschiene.
- Stellen Sie den gewünschten Schnittwinkel wie im Kapitel „Schnittwinkel einstellen“ beschrieben ein.

- Halten Sie die Maschine mit beiden Händen fest, eine Hand am Handgriff (3) und die zweite am Zusatzhandgriff (13).

- **i** Das Sägeblatt darf das Werkstück beim Einschalten nicht berühren!

Schalten Sie das Gerät ein, siehe Kapitel „Ein- /Ausschalten“

- Sägen Sie mit mäßigem Druck nach vorne – niemals nach hinten.

### A Leerlaufdrehzahl auswählen

 Über die Vorwahl-Taste (29) kann einer der 6 Leerlaufdrehzahl-Stufen oder der ECO-Modus ausgewählt werden, bevor Sie das Gerät starten.

### A Ein-/Ausschalten

#### Einschalten:

1. Drücken Sie die Einschaltsperr (1) rechts oder links am Handgriff (3).
2. Betätigen Sie den Ein-/Ausschalter (2).  
**i** Nachdem die Maschine angelaufen ist, können Sie die Einschaltsperr (1) wieder loslassen.

#### Ausschalten:

1. Lassen Sie den Ein-/Ausschalter (2) los.



## Gerät mit der Lidl Home App verbinden

 **Das Gerät kann nur mit der Lidl Home App verbunden werden, wenn Sie es mit einem Smart Performance Akku betreiben.**



1. Zum Einsetzen der **Smart Performance Akkus** (A 33) in das Gerät, schieben Sie die **Smart Performance Akkus** entlang der Führungsschienen (A 24) in das Gerät. Sie rasten hörbar ein.  
 Sie müssen das Gerät aktivieren, drücken Sie dafür die Vorwahl-Taste (A 29). Das Gerät ist nun aktiviert und die Smart-LED-Anzeige  (A 26) blinkt (kurz).
2. Aktivieren Sie das Bluetooth® an Ihrem Smartphone.
3. Öffnen Sie die Lidl Home App.

Ab hier gibt es die Möglichkeiten **1**, **2**, **3** und **4** das Gerät zu verbinden.



**1** Wenn dies das erste Gerät ist, das Sie mit der App verbinden möchten:

4. Wählen Sie auf dem Reiter  „Zuhause“ die Option „Gerät hinzufügen“. Die App scannt die Umgebung nach verfügbaren Geräten und zeigt Ihnen an, ob verfügbare Geräte gefunden wurden.  
 Sollte dies nicht der Fall sein, lesen Sie weiter bei Möglichkeit **3**.
5. Wählen Sie „Gehen Sie auf Hinzufügen“, so bekommen Sie die verfügbaren Geräte in einer Liste angezeigt.
6. Wählen Sie den Smart Performance Akku mit dem Sie das Gerät betreiben durch setzen des Häkchens  aus. Wählen Sie nur ein Gerät zur gleichen Zeit aus. Sollten weitere Häkchen bei

anderen Geräten gesetzt sein, nehmen Sie die Häkchen heraus, indem Sie auf das Häkchen drücken.

7. Drücken Sie jetzt auf das , das dieselbe Farbe hat wie das gesetzte Häkchen.
8. Bestätigen Sie die erfolgreiche Verbindung mit „Fertig“.  
Jetzt ist das Gerät im Reiter  „Zuhause“ aufgeführt und kann angewählt werden.

**2** Wenn Sie bereits andere Geräte mit der App verbunden haben:

4. Wählen Sie auf dem Reiter  „Zuhause“ das  oben rechts. Die App scannt die Umgebung nach verfügbaren Geräten und zeigt Ihnen an, ob verfügbare Geräte gefunden wurden.  
 Sollte dies nicht der Fall sein, lesen Sie weiter bei Möglichkeit **3**.
5. Verfahren Sie weiter wie bei **1** ab Punkt 5.

**3** Wenn Ihnen nicht automatisch eine Liste der verfügbaren Geräte vorgeschlagen wird:

Wird Ihnen nicht automatisch der Smart Akku vorgeschlagen, gehen Sie folgendermaßen vor:

4. Wählen Sie auf dem Reiter  „Zuhause“ das  oben rechts.
5. Wählen Sie in der Leiste links „Andere“.
6. Wählen Sie „Lidl Smart Akku“.
7. Folgen Sie den Anweisungen der App.

**4** Wenn Sie den Smart Akku bereits mit der App verbunden haben:

4. Wählen Sie den Reiter  „Zuhause“.
5. Wählen Sie den Smart Akku (mit dem Sie das Gerät verwenden). Das Symbol gibt an, dass der Smart Akku mit einem Performance Gerät verbunden ist.

**i** Ein Upgrade der Firmware kann zu Änderungen der Funktionalität der App führen.

## Funktionen der App

Wählen Sie den Smart Akku mit dem Sie das Gerät verwenden an. Sie gelangen auf die Übersichts-Seite des Geräts, auf der Sie folgende Informationen und Einstellmöglichkeiten erhalten:

**i** Sollten Sie nicht sofort auf die Übersichts-Seite des Geräts geleitet werden, wählen Sie auf der Übersichts-Seite des Akkus das Performance Gerät unter „Geräteinformation“ aus.

- die **Virtuelle ID Werkzeug** ermöglicht eine genaue Identifikation des Werkzeugs
- das **Werkzeug-Modell** ist angegeben und die Produktionscharge ist in Klammern angegeben
- der **Entladestrom Werkzeug** gibt die aktuelle Entladung in Ampere an
- die **Rotationsgeschwindigkeit Werkzeug** gibt die Umdrehungen pro Minute an
- über **Werkzeug im Arbeitsmodus** können die Arbeitsmodi „Leistung“ und „ECO“ ausgewählt werden.
- die **Aktuelle Stufe** zeigt an in welcher Stufe sich das Gerät aktuell befindet. Sie kann durch Anwählen geändert werden.
- der **Lampenschalter** aktiviert oder deaktiviert die Werkzeugbeleuchtung.
- die **Helligkeit der Werkzeugbeleuchtung** kann eingestellt werden
- die **Verzögerung Werkzeugbeleuchtung** kann eingestellt werden
- die **Gesamtlaufzeit Werkzeug** kann ausgelesen werden
- die Häufigkeit der Übertemperaturzeiten kann über **Übertemperaturzeiten**



- Werkzeug** ausgelesen werden
- die Häufigkeit der **Sperrzeiten Werkzeug** kann ausgelesen werden
  - die Häufigkeit der **Überstromzeiten Werkzeug** kann ausgelesen werden
  - ein roter Punkt an der **Firmware-Version** zeigt an, wenn ein Update vorliegt. Durch Anwählen der Firmware Version kann das Update durchgeführt werden
- i** Lesen Sie zum Update auch das Kapitel „Firmware-Version aktualisieren“.
- über die Auswahl „Reset“ unter **Zurücksetzen auf Werkzeugeinstellung** stellen Sie die Betriebseinstellung wieder her. Alle gespeicherten Daten werden gelöscht.



Wischen Sie von links nach rechts, um zur Übersichts-Seite des **Smart-Akkus** zu gelangen:

- **Kurzübersicht**
- **Anzeige in Echtzeit als Graphen:**
  - Temperatur
  - Ladestrom
  - Entladestrom
  - Kapazität
- **Akku sperren**
- **Akku-Arbeitsmodus**
- Entladespannung
- max. kont. Entladestrom
- **Geräteinformation** gibt das gekoppelte Smart-Gerät an
- **PUSH-Benachrichtigungen**
- Übertemperatur
- **Akku identifizieren**
- **Grad Fahrenheit/Grad Celsius-Umschaltung**
- **Information**
- **Statistik**

## Firmware-Version aktualisieren

Ein roter Punkt an der **Firmware-Version** zeigt an, wenn ein Update vorliegt.



1. Wählen Sie die Firmware Version.
2. Wählen Sie „Update“.
3. Wählen Sie „Update starten“.
-  Der Balken zeigt an, dass das Update läuft.
4. Warten Sie ab, bis die Smart-LED  (26) aufhört zu blinken, dies kann mehrere Minuten in Anspruch nehmen. Nachdem die Smart-LED  (26) erlischt ist das Update erfolgreich auf das Performance Gerät übertragen.
5. Starten Sie die Lidl Home App neu.

 Das Update wird vom Smartphone auf den Smart Akku übertragen. Ist das Update vollständig auf dem Smart Akku, kappt der Smart Akku die Verbindung zum Smartphone um Störungen zu vermeiden. Anschließend überträgt der Smart Akku das Update auf das Performance Gerät. Die Smart-LED  (26) blinkt während dieses Vorgangs. Nach der Installation des Updates erlischt die Smart-LED  (26). Sie können den Smart Akku jetzt wieder mit der App koppeln.

## Datenschutzrichtlinie

Die vollständige Datenschutzrichtlinie finden Sie unter dem Reiter  im Feld „**Datenschutzbestimmungen**“.

## Gerät trennen und Daten aus der App löschen

1. Wählen Sie im Reiter  das Gerät aus, welches Sie entfernen möchten und wessen Daten Sie löschen möchten.
2. Wählen Sie das -Icon oben rechts.
3. Wählen Sie „**Gerät entfernen**“.
4. Zum Löschen der Daten, wählen sie „**Trennen und Daten löschen**“.  
Wenn Sie nur das Gerät trennen möchten, ohne die Daten zu löschen, wählen Sie „Trennen“.

## Probleme mit der App? - FAQ

1. Wählen Sie den Akku, mit dem Sie das Performance Gerät verwenden aus der Geräteliste aus.
2. Wischen Sie von links nach rechts, um auf die Übersichts-Seite des Akkus zu gelangen.
3. Wählen Sie das -Icon oben rechts.
4. Wählen Sie unter „**Sonstiges**“ die Option „**FAQ**“ (Häufig gestellte Fragen).

## Reinigung und Wartung

 Lassen Sie Instandsetzungsarbeiten und Wartungsarbeiten, die nicht in dieser Anleitung beschrieben sind, von unserem Service-Center durchführen. Verwenden Sie nur Originalteile.

 Schalten Sie das Gerät aus und nehmen Sie vor allen Arbeiten den Akku aus dem Gerät.

Führen Sie folgende Reinigungsarbeiten regelmäßig durch. Dadurch ist eine lange und zuverlässige Nutzung gewährleistet.

## Reinigung



**Das Gerät darf weder mit Wasser abgespritzt werden noch in Wasser gelegt werden. Es besteht die Gefahr eines Stromschlages.**

- Halten Sie Lüftungsschlitze, Motorgehäuse, Schutzhauben und Griffe des Gerätes sauber. Verwenden Sie dazu ein feuchtes Tuch oder eine Bürste. Verwenden Sie keine Reinigungs- bzw. Lösungsmittel. Sie könnten das Gerät damit irreparabel beschädigen.
- Reinigen Sie schwer zugänglich Bereiche mit Druckluft. Tragen Sie dabei eine Schutzbrille.

## Wartung

Das Gerät ist wartungsfrei.

## Lagerung

- Bewahren Sie das Gerät an einem trockenen und staubgeschützten Ort auf, außerhalb der Reichweite von Kindern.
- Die Lagertemperatur für den Akku und das Gerät beträgt zwischen 0 °C und 45 °C. Vermeiden Sie während der Lagerung extreme Kälte oder Hitze, damit der Akku nicht an Leistung verliert.
- Bewahren Sie Gerät und Zubehör im mitgelieferten Koffer (17) auf.

## Entsorgung/ Umweltschutz

Nehmen Sie den Akku aus dem Gerät und führen Sie Gerät, Akku, Zubehör und Verpackung einer umweltgerechten Wiederverwertung zu.



Elektrische Geräte gehören nicht in den Hausmüll. Das Symbol der durchgestrichenen Mülltonne bedeutet, dass dieses Produkt am Ende der Nutzungszeit nicht über den Haushaltsmüll entsorgt werden darf.

Richtlinie 2012/19/EU über Elektro- und Elektronik-Altgeräte: Verbraucher sind gesetzlich dazu verpflichtet, Elektro- und Elektronikgeräte am Ende ihrer Lebensdauer einer umweltgerechten Wiederverwertung zuzuführen. Auf diese Weise wird eine umwelt- und ressourcenschonende Verwertung sichergestellt.

Je nach Umsetzung in nationales Recht können Sie folgende Möglichkeiten haben:

- an einer Verkaufsstelle zurückgeben,
- an einer offiziellen Sammelstelle abgeben,
- an den Hersteller/Inverkehrbringer zurücksenden.

Nicht betroffen sind den Altgeräten beigefügte Zubehörteile und Hilfsmittel ohne Elektrobestandteile.

### Zusätzliche Entsorgungshinweise für

**Deutschland:** Das Gerät ist bei eingerichteten Sammelstellen, Wertstoffhöfen oder Entsorgungsbetrieben abzugeben. Zudem sind Vertreiber von Elektro- und Elektronikgeräten sowie Vertreiber von Lebensmitteln zur Rücknahme verpflichtet. LIDL bietet Ihnen Rückgabemöglichkeiten direkt in den Filialen und Märkten an. Rückgabe und Entsorgung sind für Sie kostenfrei. Beim Kauf eines Neugerätes haben Sie



das Recht, ein entsprechendes Altgerät unentgeltlich zurückzugeben.

Zusätzlich haben Sie die Möglichkeit, unabhängig vom Kauf eines Neugerätes, unentgeltlich (bis zu drei) Altgeräte abzugeben, die in keiner Abmessung größer als 25 cm sind.

Bitte entnehmen Sie vor der Rückgabe Batterien oder Akkumulatoren, die nicht vom Altgerät umschlossen sind, sowie Lampen, die zerstörungsfrei entnommen werden können und führen diese einer separaten Sammlung zu.



Werfen Sie den Akku nicht in den Hausmüll, ins Feuer (Explosionsgefahr) oder ins Wasser. Beschädigte Akkus können der Umwelt und ihrer Gesundheit schaden, wenn giftige Dämpfe oder Flüssigkeiten austreten.

Entsorgen Sie Akkus nach den lokalen Vorschriften. Defekte oder verbrauchte Akkus müssen gemäß Richtlinie 2006/66/EG recycelt werden. Geben Sie Akkus an einer Altbatteriesammelstelle ab, wo sie einer umweltgerechten Wiederverwertung zugeführt werden. Fragen Sie hierzu Ihren lokalen Müllentsorger oder unser Service-Center. Entsorgen Sie Akkus im entladenen Zustand. Wir empfehlen die Pole mit einem Klebestreifen zum Schutz vor einem Kurzschluss abzudecken. Öffnen Sie den Akku nicht.

## Ersatzteile/Zubehör

### Ersatzteile und Zubehör erhalten Sie unter [www.grizzlytools.shop](http://www.grizzlytools.shop)

Sollten Sie Probleme mit dem Bestellvorgang haben, verwenden Sie bitte das Kontaktformular. Bei weiteren Fragen wenden Sie sich an das „Service-Center“ (siehe Seite 27).

Sägeblatt,  
Ø 190 x Ø 30 mm x 1,0 mm.. 13800416

## Garantie

Sehr geehrte Kundin, sehr geehrter Kunde, Sie erhalten auf dieses Gerät 5 Jahre Garantie ab Kaufdatum.

Im Falle von Mängeln dieses Produkts stehen Ihnen gegen den Verkäufer des Produkts gesetzliche Rechte zu. Diese gesetzlichen Rechte werden durch unsere im Folgenden dargestellte Garantie nicht eingeschränkt.

### Garantiebedingungen

Die Garantiefrist beginnt mit dem Kaufdatum. Bitte bewahren Sie den Original-Kassenbon gut auf. Diese Unterlage wird als Nachweis für den Kauf benötigt. Tritt innerhalb von fünf Jahren ab dem Kaufdatum dieses Produkts ein Material- oder Fabrikationsfehler auf, wird das Produkt von uns – nach unserer Wahl – für Sie kostenlos repariert oder ersetzt. Diese Garantieleistung setzt voraus, dass innerhalb der Fünf-Jahres-Frist das defekte Gerät und der Kaufbeleg (Kassenbon) vorgelegt und schriftlich kurz beschrieben wird, worin der Mangel besteht und wann er aufgetreten ist. Wenn der Defekt von unserer Garantie gedeckt ist, erhalten Sie das reparierte oder ein neues Produkt zurück. Mit Reparatur oder Austausch des Produkts beginnt kein neuer Garantiezeitraum.

## Garantiezeit und gesetzliche Mängelansprüche

Die Garantiezeit wird durch die Gewährleistung nicht verlängert. Dies gilt auch für ersetzte und reparierte Teile. Eventuell schon beim Kauf vorhandene Schäden und Mängel müssen sofort nach dem Auspacken gemeldet werden. Nach Ablauf der Garantiezeit anfallende Reparaturen sind kostenpflichtig.

## Garantieumfang

Das Gerät wurde nach strengen Qualitätsrichtlinien sorgfältig produziert und vor Anlieferung gewissenhaft geprüft.

Die Garantieleistung gilt für Material- oder Fabrikationsfehler. Diese Garantie erstreckt sich nicht auf Produktteile, die normaler Abnutzung ausgesetzt sind und daher als Verschleißteile angesehen werden können (z. B. Sägeblatt) oder für Beschädigungen an zerbrechlichen Teilen (z. B. Schalter). Diese Garantie verfällt, wenn das Produkt beschädigt, nicht sachgemäß benutzt oder nicht gewartet wurde. Für eine sachgemäße Benutzung des Produkts sind alle in der Betriebsanleitung aufgeführten Anweisungen genau einzuhalten. Verwendungszwecke und Handlungen, von denen in der Betriebsanleitung abgeraten oder vor denen gewarnt wird, sind unbedingt zu vermeiden.

Das Produkt ist lediglich für den privaten und nicht für den gewerblichen Gebrauch bestimmt. Bei missbräuchlicher und unsachgemäßer Behandlung, Gewaltanwendung und bei Eingriffen, die nicht von unserer autorisierten Service-Niederlassung vorgenommen wurden, erlischt die Garantie.

## Abwicklung im Garantiefall

Um eine schnelle Bearbeitung Ihres Anliegen zu gewährleisten, folgen Sie bitte den

folgenden Hinweisen:

- Bitte halten Sie für alle Anfragen den Kassenbon und die Identifikationsnummer (IAN 414122\_2207) als Nachweis für den Kauf bereit.
- Die Artikelnummer entnehmen Sie bitte dem Typenschild.
- Sollten Funktionsfehler oder sonstige Mängel auftreten kontaktieren Sie zunächst die nachfolgend benannte Serviceabteilung **telefonisch** oder per **E-Mail**. Sie erhalten dann weitere Informationen über die Abwicklung Ihrer Reklamation.
- Ein als defekt erfasstes Produkt können Sie, nach Rücksprache mit unserem Kundenservice, unter Beifügung des Kaufbelegs (Kassenbons) und der Angabe, worin der Mangel besteht und wann er aufgetreten ist, für Sie portofrei an die Ihnen mitgeteilte Service-Anschrift übersenden. Um Annahmeprobleme und Zusatzkosten zu vermeiden, benutzen Sie unbedingt nur die Adresse, die Ihnen mitgeteilt wird. Stellen Sie sicher, dass der Versand nicht unfrei, per Sperrgut, Express oder sonstiger Sonderfracht erfolgt. Senden Sie das Gerät bitte inkl. aller beim Kauf mitgelieferten Zubehörteile ein und sorgen Sie für eine ausreichend sichere Transportverpackung.

## Reparatur-Service

Sie können Reparaturen, **die nicht der Garantie unterliegen**, gegen Berechnung von unserer Service-Niederlassung durchführen lassen. Sie erstellt Ihnen gerne einen Kostenvoranschlag.

Wir können nur Geräte bearbeiten, die ausreichend verpackt und frankiert eingesandt wurden.

**Achtung:** Bitte senden Sie Ihr Gerät gereinigt und mit Hinweis auf den Defekt an unsere Service-Niederlassung.

Nicht angenommen werden unfrei - per Sperrgut, Express oder mit sonstiger Sonderfracht - eingeschickte Geräte. Die Entsorgung Ihrer defekten, eingesendeten Geräte führen wir kostenlos durch.

## Service-Center

**DE** **Service Deutschland**  
Tel.: 0800 54 35 111  
E-Mail: [grizzly@lidl.de](mailto:grizzly@lidl.de)  
**IAN 414122\_2207**

**AT** **Service Österreich**  
Tel.: 0800 447744  
E-Mail: [grizzly@lidl.at](mailto:grizzly@lidl.at)  
**IAN 414122\_2207**

**CH** **Service Schweiz**  
Tel.: 0800 56 44 33  
E-Mail: [grizzly@lidl.ch](mailto:grizzly@lidl.ch)  
**IAN 414122\_2207**

## Importeur

Bitte beachten Sie, dass die folgende Anschrift keine Serviceanschrift ist. Kontaktieren Sie zunächst das oben genannte Service-Center.

**Grizzly Tools GmbH & Co. KG**  
Stockstädter Straße 20  
D-63762 Großostheim  
GERMANY  
[www.grizzlytools.de](http://www.grizzlytools.de)