

HECHT® 745

made for garden

ORIGINAL BETRIEBSANLEITUNG

ELEKTRO GARTENHACKE

HECHT 745



Wir gratulieren Ihnen zum Kauf eines Produktes der Marke HECHT.
Lesen Sie bitte vor der ersten Inbetriebnahme die Betriebsanleitung
sorgfältig und aufmerksam durch und machen Sie sich mit Ihrem
neuen Produkt und seiner Bedienung vertraut!

Dieses Handbuch enthält wichtige Hinweise zur Sicherheit, zum Aufbau, zur Bedienung, zur Wartung, zur Lagerung und zur Fehlersuche bei Problemen. Bewahren Sie diese Anleitung an einem sicheren Ort auf und stellen sie sicher, dass diese Informationen auch für andere Nutzer immer verfügbar sind. Angesichts der ständigen technologischen Weiterentwicklungen und Anpassungen an die neuesten EU Standards können technische und optische Änderungen ohne vorherige Ankündigung durchgeführt werden. Die Bilder in diesem Handbuch dienen nur zur Veranschaulichung und können vom gelieferten Produkt abweichen. Es können keine Rechtsansprüche im Bezug auf die Betriebsanleitung geltend gemacht werden. Kontaktieren Sie Ihren Händler bei Unklarheiten, Fragen oder im Zweifelsfall.

INHALTSVERZEICHNIS

MASCHINENBESCHREIBUNG	3
ILLUSTRIERTER LEITDADEN	4
TECHNISCHE DATEN.....	6
SICHERHEITSSYMBOLS	9
SICHERHEITSHINWEISE	9
ALLGEMEINE SICHERHEITSHINWEISE.....	9
ARBEITSBEREICH	10
GERÄTESPEZIFISCHE SICHERHEITSHINWEISE	10
SCHUTZAUSRÜSTUNG	12
ELEKTRISCHE SICHERHEIT	13
PERSONENSICHERHEIT	14
PERSONSCHUTZ.....	14
RESTRISIKO	15
ELEKTRISCHE ANFORDERUNGEN	16
AUSPACKEN	16
MONTAGE.....	17
INBETRIEBNAHME.....	18
STARTEN DES MOTORS	18
STOPPEN DES MOTORS.....	19
INFORMATIONEN ZUM GEBRAUCH	19
SCHADENSVERMEIDUNG.....	19
TRANSPORT	20
WARTUNG/REINIGUNG/PFLEGE.....	20
REINIGUNG	21
CARBONBÜRSTEN.....	22
AUSWECHSELN DER ZINKEN	22
ÜBERPRÜFEN DES GETRIEBESCHMIERMITTELS.....	22
LAGERUNG	23
REPARATUR	23
FEHLERSUCHE	23
KUNDENDIENST UND ERSATZTEILE	24
ENTSORGUNG	24
GEWÄHRLEISTUNG	25
EG-KONFORMITÄTSERKLÄRUNG	26

1

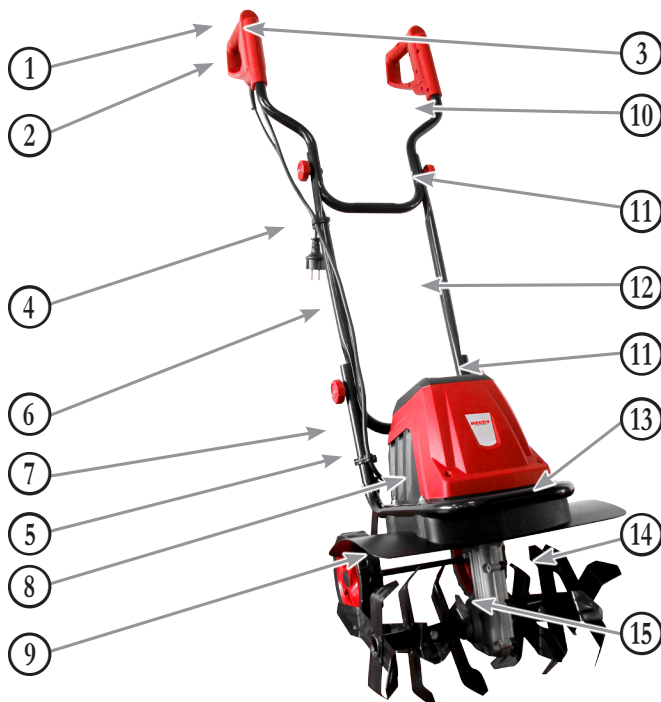

1.	Griff
2.	Ein- Aus- Schalter
3.	Sperrknopf
4.	Verlängerungskabel Zugentlastung
5.	Kabelklemme
6.	Netzkabel
7.	Unterer Griff
8.	Motorabdeckung
9.	Schutzblech

10.	oberer Griff
11.	Flügelmutter
12.	mittlerer Griff
13.	Tragegriff
14.	Messerwalze
15.	Getriebegehäuse

2

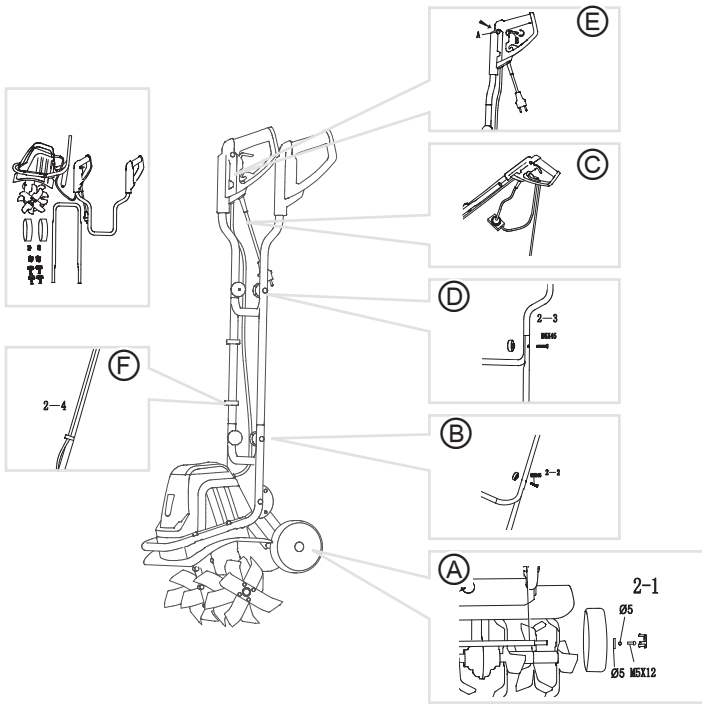

3

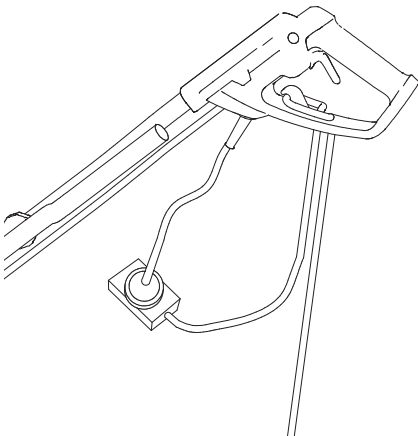

4

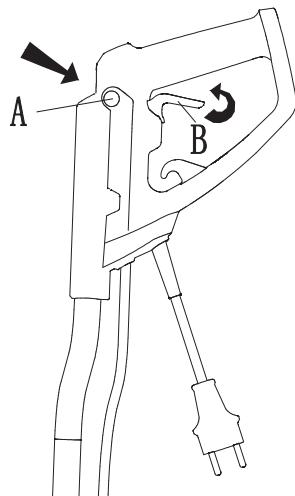

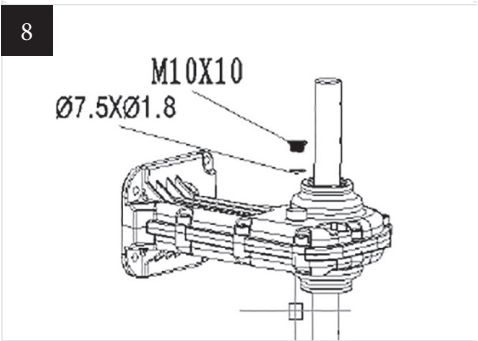
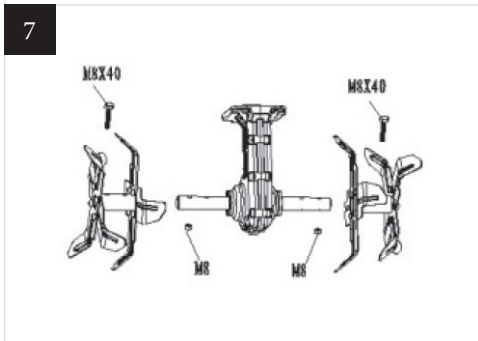
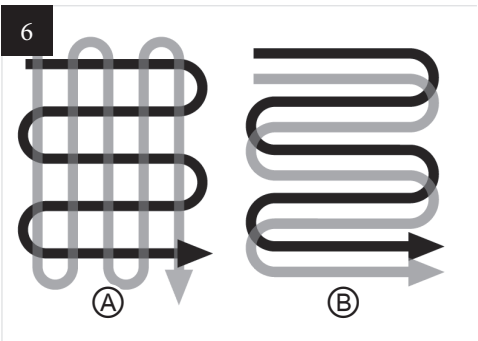
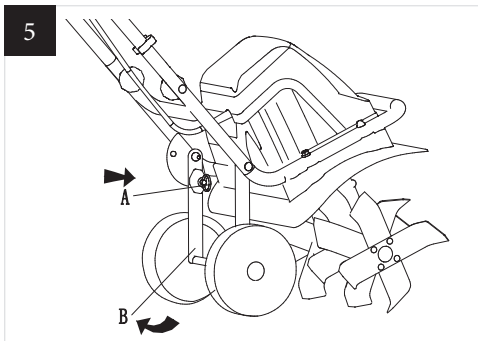

EMPFOHLENES ZUBEHÖR

HECHT 900102
GEHÖRSCHUTZ



HECHT 900104
SCHUTZHANDSCHUHE



HECHT 900106
SCHUTZBRILLE





HECHT 120153
Kabel 20 M







TECHNISCHE DATEN

Spannung	230-240 V ~
Nennfrequenz	50 Hz
Nennleistung	1500 W
Arbeitsbreite	400 mm
Arbeitsdrehzahl	200/min.
Durchmesser Messerwalze	max. 205 mm
Anzahl Messer	6
max. Arbeitstiefe	220 mm
Schutzklasse	II
Schutzart	IPX4
Betriebsbedingungen	+5°C bis + 35°C
Gemessener Schalldruck am Ort des Betriebes	LpA = 89,1 dB(A)
Schwingungen am Handgriff	2,246 m/s² ; K= 1,5 m/s²
Gewicht	11,6 kg
Die technischen Eigenschaften des Produktes können ohne Ankündigung geändert werden.	

SICHERHEITSSYMBOL

	Dieses Gerät muss mit Vorsicht verwendet werden. Deshalb wurden Aufkleber auf der Maschine platziert, um Sie während der Benutzung bildhaft an die wichtigsten Vorsichtsmaßnahmen zu erinnern. Deren Bedeutung wird nachstehend erläutert.
	Ein gutes Verständnis dieser Sicherheitssymbole erlaubt es Ihnen das Produkt besser und sicherer einzusetzen. Bitte schauen Sie sich die Sicherheitssymbole genau an und machen Sie sich mit ihrer Bedeutung vertraut.
	Verletzungsgefahr durch fortschleudernde Teile
	Sicherheitsabstand einhalten. Im Betrieb Dritte vom Gefahrenbereich fernhalten.
	Verwenden Sie dieses Gerät nicht bei Regen oder Feuchtigkeit. Schützen Sie das Gerät vor Nässe. Lassen Sie das Gerät nicht im Freien liegen, wenn es regnet!

	Verletzungsgefahr durch rotierende Teile
	Vor Arbeiten an der Maschine den Motor abstellen und das Zündkabel abziehen
	Achtung! Berühren Sie das beschädigte Netzkabel oder das Verlängerungskabel nicht, da es mit spannungsführenden Teilen in Berührung kommen kann.
	Achtung! Es besteht Verletzungsgefahr durch ein beschädigtes Stromkabel
	Halten Sie das Stromkabel in sicherem Abstand zur Messer des Geräts.
	Achtung: Gefahr von Handverletzungen
	Verletzungsgefahr durch rotierende Teile
	LWA Schallleistungspegel LWA in dB
	Motorleistung
	Stromspannung
	Gewicht
	Arbeitsbreite
	Durchmesser des Arbeitswerkzeugs

	Max. Leerlaufdrehzahl
	Elektrische Geräte gehören nicht in den Hausmüll
IPX4	Schutzgrad
	Schutzklappe
	Das Produkt entspricht den einschlägigen EU-Normen.

BEDIENUNG / WARTUNG / PFLEGE



Lesen Sie bitte diese Bedienungsanleitung sorgfältig durch, bevor Sie das Gerät in Betrieb nehmen. Bewahren Sie diese Anleitung an einem sicheren Ort auf und stellen Sie Sicher, dass diese Informationen auch für andere Nutzer immer verfügbar sind.

Machen Sie sich mit den folgenden Informationen vertraut, um mögliche Schäden an Leben, Gesundheit oder Eigentum von Benutzer und Mitmenschen zu vermeiden.

⚠️ Warnung: Dieses Gerät ist nicht zur Benutzung bestimmt durch Personen (einschließlich Kinder) mit reduziertem physischen, sensorischen oder geistigen Fähigkeiten oder mangels Erfahrung und Wissen, es sei denn, sie handeln unter Aufsicht oder ausführlicher Anleitung zur Benutzung des Geräts durch eine für ihre Sicherheit verantwortliche Person.

Achten Sie besonders auf die hervorgehobenen Hinweise und Warnungen:

⚠️ WARNUNG! Dieses Symbol weist auf wichtige Anweisungen hin, die befolgt werden müssen, um Unfälle die zu schweren oder tödlichen Verletzungen oder Schäden an der Maschine oder Ihrem Eigentum führen können, zu vermeiden.

❗ HINWEIS: Dieses Symbol markiert nützliche Tipps zur Verwendung des Produktes.

SICHERHEITSHINWEISE

 **Lesen Sie zuerst die Bedienungsanleitung.**

Lesen Sie vor der Inbetriebnahme alle Hinweise. Beachten Sie besonders die Sicherheitsanweisungen. Überprüfen Sie Ihre Maschine direkt nach der Anlieferung. Sollten Sie eine Beschädigung beim Auspacken feststellen, informieren Sie unverzüglich Ihren Lieferanten. Nehmen Sie die Maschine nicht in Betrieb.

BEDINGUNGEN ZUR VERWENDUNG

Diese Maschine ist ausschließlich für den Gebrauch zugelassen:

- In Übereinstimmung mit den in diesem Handbuch angegebenen Beschreibungen und Sicherheitshinweisen
- Zum Mähen von Gras im Garten, entlang Blumenbeeten und rund um Bäume oder Zaunpfosten
- Die Metallklinge eignet sich zum Schneiden von Gras, Unkraut oder leichter Vegetation
- Das Gerät ist nicht für das Schneiden von Hecken oder Büschen konzipiert

Jede andere Verwendung ist nicht bestimmungsgemäß. Bei nicht sachgemäßer Verwendung für den vorgesehenen Zweck erlischt jegliche Gewährleistung und der Hersteller kann für Schäden nicht verantwortlich gemacht werden. Der Nutzer haftet für alle Schäden an Dritten und deren Eigentum.

Eigenmächtige Veränderungen am Gerät schließen eine Haftung des Herstellers/Händlers für daraus resultierende Schäden aus. Bitte beachten Sie, dass unsere Geräte bestimmungsgemäß nicht für den Einsatz in gewerblichen, handwerklichen oder industriellen Einsatz konstruiert wurden. Unsere Gewährleistung erlischt, wenn das Gerät in Gewerbe-, Handels- oder Industriebetrieben sowie bei gleichzusetzenden Tätigkeiten eingesetzt wird.

Überlasten Sie die Maschine nicht und nutzen Sie sie nur in dem Leistungsbereich für den sie konzipiert wurde.

ALLGEMEINE SICHERHEITSHINWEISE

 **Beachten Sie bei der Verwendung des Geräts die folgenden Sicherheitshinweise um die Gefahr von Verletzungen oder Sachschäden auszuschließen. Beachten Sie außerdem die speziellen Sicherheitshinweise in den jeweiligen Kapiteln. Folgen Sie gegebenenfalls den gesetzlichen Richtlinien und Verordnungen, um mögliche Unfälle bei der Nutzung des Geräts zu vermeiden.**

 **Achtung! Bei der Verwendung von Elektrowerkzeugen sind die grundlegenden Sicherheitsvorkehrungen, einschließlich der Nachstehenden, unbedingt zu befolgen, um die Gefahr von schweren Verletzungen und / oder Beschädigungen des Gerätes zu vermeiden.**

⚠ Achtung! Die Maschine erzeugt ein schwaches elektromagnetisches Feld, welches unter Umständen aktive oder passive medizinische Implantate stören kann. Um das Risiko von schweren oder sogar tödlichen Verletzungen zu verringern, empfehlen wir Personen mit medizinischen Implantaten ihren Arzt vor der Benutzung der Maschine zu kontaktieren.

GRUNDVORAUSSETZUNGEN

- Lesen Sie die Betriebsanleitung aufmerksam und machen Sie sich mit der Bedienung und ordnungsgemäßen Verwendung Ihres Gerätes und dem Zubehör vertraut.
- Wenn Sie einen Transportschaden beim Auspacken feststellen, müssen Sie umgehend Ihren Lieferanten kontaktieren! Nehmen Sie die Maschine nicht in Betrieb.
- Erlauben Sie niemals Kindern oder Personen, die nicht mit den Anweisungen und Sicherheitsvorschriften vertraut sind, die Benutzung der Pumpe. Beachten Sie landesspezifische Gesetze. Diese können ein Mindestalter des Benutzers vorschreiben.
- Bewahren Sie diese Anleitung an einem sicheren Ort auf und stellen Sie sicher, dass diese Informationen auch für andere Nutzer immer verfügbar sind. Legen Sie die Betriebsanleitung dem Gerät bei, wenn Sie es verleihen oder verkaufen.
- Arbeiten Sie niemals mit der Maschine, wenn andere Personen, vor allem Kinder oder Tiere in der Nähe sind.
- Beachten Sie, dass der Betreiber oder Nutzer für eventuelle Verletzungen und Schäden an anderen Personen oder deren Eigentum verantwortlich ist.

ARBEITSBEREICH

- Halten Sie Ihren Arbeitsbereich sauber und gut beleuchtet. Unordnung und schlecht beleuchtete Arbeitsbereiche erhöhen das Risiko von Unfällen.
- Kontrollieren Sie das Gelände, in dem Sie das Gerät betreiben wollen und beseitigen Sie sämtliche Gegenstände und Fremdkörper die sich im Gerät verfangen oder fortgeschleudert werden könnten. Fremdkörper können sonst das Gerät beschädigen oder den Bediener und andere Personen verletzen.
- Betreiben Sie Benzin-Maschinen nicht in explosionsgefährdeter Umgebung, wie z.B. in der Nähe von brennbaren Flüssigkeiten, Gasen oder Staub. Die Motorhitze oder eventuelle Funken können den Staub oder die Dämpfe entzünden.
- Während der Benutzung, halten Sie Kinder und andere Personen in einem sicheren Abstand zur Maschine. Ablenkung kann zum Verlust der Kontrolle über die Maschine führen.

GERÄTESPEZIFISCHE SICHERHEITSHINWEISE

⚠ ACHTUNG! Beachten Sie bei der Verwendung des Gerätes die folgenden grundlegenden Sicherheitsmaßnahmen um die Gefahr von Feuer, Stromschlag und Verletzungen zu reduzieren.

⚠ WARNUNG! Die Verwendung dieser Maschine kann zu schweren Verletzungen an Händen und Füßen führen. Fremdkörper können zu gefährlichen Geschossen werden, welche Sie und andere Personen schwer verletzen können.

⚠ WARNUNG! Benzin ist leicht entflammbar und explosiv.

- Lesen Sie die Betriebsanleitung aufmerksam und machen Sie sich mit der Bedienung und ordnungsgemäßen Verwendung Ihres Gerätes und dem Zubehör vertraut.
- Tragen Sie während des Betriebes des Gerätes immer festes Schuhwerk, am besten Sicherheitsschuhe und eine lange Hose. Verwenden Sie das Gerät niemals, wenn Sie barfuß sind oder offene Schuhe tragen.
- Führen Sie vor der Inbetriebnahme eine Sichtprüfung der Maschine durch. Kontrollieren Sie alle Anbauteile und stellen Sie sicher, dass das Messer unbeschädigt, nicht verschlissen und richtig

befestigt ist.

- Überprüfen Sie Ihren Arbeitsbereich auf Fremdkörper und entfernen Sie alle Objekte wie Steine, Spielzeuge, Knüppel und Drähte, die vom Gerät aufgesaugt oder umher geschleudert werden können..
- Arbeiten Sie nur bei Tageslicht oder ausreichender künstlicher Beleuchtung.
- Arbeiten Sie nie bei Regen mit der Maschine oder wenn die Gefahr eines aufziehenden Gewitters besteht.
- Achten Sie stets darauf, dass das Hauptkabel nicht mit der Klinge in Berührung kommt.
- Kontrollieren Sie vor der Inbetriebnahme alle Schraubverbindungen, Schutzabdeckungen und Sicherheitseinrichtungen.
- Führen Sie vor der Inbetriebnahme eine Sichtprüfung der Maschine durch. Kontrollieren Sie alle Anbauteile und stellen Sie sicher, dass das Messer unbeschädigt, nicht verschlissen und richtig befestigt ist
- Aus Sicherheitsgründen darf die Maschine nicht als Antriebsaggregat für andere Arbeitswerkzeuge, sowie Werkzeugsätze jeglicher Art verwendet werden.
- Sorgen Sie immer für einen sicheren Stand, insbesondere bei Arbeiten am Hang
- Bei Arbeiten am Hang, bewegen Sie sich quer zum Hang, niemals von oben nach unten.
- Seien Sie besonders vorsichtig bei Richtungsänderungen am Hang.
- Schneiden Sie nicht an übermäßig steilen Hängen. Es besteht Verletzungsgefahr durch Umkippen des Gerätes, sowie die Gefahr von Motorschäden auf Grund mangelnder Schmierung. Die maximale erlaubte Querneigung beträgt 15°.
- Gehen Sie im normalen Schrittempo. Rennen Sie nicht bei der Arbeit.
- Machen Sie keine schnellen und abrupten Bewegungen mit der Maschine
- Halten Sie die Maschine immer mit beiden Händen fest, wenn Sie damit arbeiten. Seien Sie sich bewusst, dass die Maschine eventuell unerwartete Bewegungen ausführt, wenn die Zinken über gefrorenen Boden, Steine, Wurzeln oder Baumstümpfe bewegt wird.
- Beim Rückwärts- und Heranziehen der Maschine seien Sie sehr vorsichtig.
- Neigen Sie das Gerät nicht beim Starten oder Einschalten des Motors, außer wenn dies zum Anfahren notwendig ist. Und dann auch nur soweit, wie dies erforderlich ist und nur auf der vom Bediener abgewandten Seite.
- Starten Sie den Motor vorsichtig und halten Sie Ihre Füße in einem sicheren Abstand zur Maschine.
- Verwenden Sie das Gerät niemals wenn Schutzeinrichtungen oder Abdeckungen beschädigt sind oder fehlen, oder das Sicherheitssystem verändert oder außer Betrieb gesetzt wurde. Arbeiten Sie nicht mit einem beschädigten, unvollständigen oder ohne Zustimmung des Herstellers umgebauten Gerät.
- Der Sicherheitsabstand zur Maschine muss während der Arbeiten immer eingehalten werden.
- Heben oder Tragen Sie die Maschine nicht, wenn das Kabel eingerollt ist.
- Sorgen Sie für einen sicheren Stand, bevor Sie die Maschine starten.
- Platzieren Sie Ihre Hände oder Füße niemals unter oder in der Nähe von sich bewegenden Teile
- Lassen Sie die Maschine niemals unbeaufsichtigt am Arbeitsplatz liegen.
- Schalten Sie die Maschine aus, wenn Sie Ihren Arbeitsbereich verlassen. Warten Sie bis alle beweglichen Zeile zum Stillstand gekommen sind.

Stoppen Sie den Motor, ziehen Sie das Zündkabel ab und stellen Sie sicher, dass alle beweglichen Teile zum völligen Stillstand gekommen sind::

- während einer Pause oder immer wenn Sie die Maschine verlassen
- vor Reinigungs-, Wartungs- oder Reparaturarbeiten.
- wenn das Kabel beschädigt oder verknotet ist.
- wenn das Gerät blockiert ist

- falls das Gerät ungewöhnlich vibriert. Überprüfen Sie die Maschine sofort auf Schäden und reparieren Sie diese bevor Sie das Gerät erneut starten.

- Überprüfen Sie die Maschine vor jeder Benutzung auf beschädigte, defekte oder fehlende Teile. Stellen Sie sicher, dass alle Schrauben fest sind und das Messer nicht verschlissen ist. Ersetzen Sie alle abgenutzten und beschädigten Teil, um die Sicherheit ihres Gerätes zu wahren. Verwenden Sie nur original Ersatzteile.
- Verwenden Sie nur Ersatzteile und Zubehörteile, die vom Hersteller geliefert und/oder empfohlen werden. Die Verwendung von Nicht-Original-Ersatzteile kann das Gerät beschädigen und zu Verletzungen führen.
- Versuchen Sie nicht, die Maschine selbst zu reparieren. Sämtliche Arbeiten, die nicht in dieser Anleitung enthalten sind, DÜRFEN NUR VON AUTORISIERTEN WERKSTÄTTEN AUSGEFÜHRT WERDEN.

SICHERHEITSANFORDERUNGEN FÜR DEN BETRIEB

- Für den Betrieb der Maschine sind keine besonderen Qualifikationen notwendig. Der Betreiber muss sich durch Anleitung durch einen Fachmann und / oder mit Hilfe der Betriebsanleitung und sorgfältigem studieren dieser Anleitung mit dem Gerät, seiner Nutzung, Pflege und Wartung sowie den Gefahren vertraut machen und sich diesen bewusst sein.
- Der Betrieb desr Maschine ist ausschließlich Personen über 16 Jahren gestattet. Ausnahme sind Jugendliche, welche im Rahmen einer Fachausbildung von Fachpersonal beaufsichtigt werden.
- Die Arbeit mit dem Gerät erfordert keine besondere Qualifikation. Machen Sie sich deshalb vor Aufnahme der Arbeit ausführlich mit der Maschine vertraut.
- Beachten Sie, dass der Betreiber oder Nutzer für eventuelle Verletzungen und Schäden an anderen Personen oder deren Eigentum verantwortlich ist.

SCHUTZAUSRÜSTUNG

- Tragen Sie eine Schutzbrille! Beim Betrieb des Geräts können Fremdkörper fortgeschleudert werden, welche zu schweren Verletzungen an Ihren Augen führen können. Eine normale Brille, oder Sonnenbrille, bietet Ihren Augen keinen ausreichenden Schutz. Verwenden Sie eine an den Seiten geschlossene Schutzbrille.
- Tragen Sie einen angemessenen Gehörschutz! Lärm ist ein Risiko, welches zum Verlust des Gehörs (Taubheit) und anderen physiologischen Erkrankungen (z.B. Verlust des Gleichgewichts, Verlust des Bewusstseins) führen kann. Machen Sie regelmäßige Pausen und begrenzen Sie die Nutzung pro Tag auf wenige Stunden!
- Tragen Sie immer feste Sicherheitsschuhe mit rutschfesten Sohlen. Das Schuhwerk bietet Schutz vor Verletzungen und gewährleistet einen sicheren Stand.
- Tragen Sie beim Arbeiten mit dem Gerät stets eine lange Hosen. Verwenden Sie das Gerät nicht, wenn Sie barfuß sind oder offene Schuhe tragen.
- Tragen Sie beim Umgang mit dem Messer immer Handschuhe.:Gefahr von Schnittverletzungen!.
- Verwenden Sie unter entsprechenden Bedingungen, auch Schutzausrüstung wie eine Staubschutzmaske oder einen Helm. Schutzausrüstung, wie eine Staubmaske oder eine feste Kopfbedeckung mindern die Verletzungsgefahr, insbesondere, wenn die Maschine während des Betriebs Staub aufwirbelt oder wenn das Risiko einer Kopfverletzung durch vorstehende oder niedrige Hindernisse besteht.
- Bei Menschen mit schlechter Durchblutung können durch die Vibrationen die Blutgefäße oder das Nervensystem beschädigt werden. Durch Vibrationen können folgende Symptome an Finger, Hände oder Handgelenke auftreten: Taubheitsgefühl, Juckreiz, Schmerzen, Kribbeln, Veränderungen der Hautfarbe oder der Haut. Wenn eines dieser Symptome auftritt

kontaktieren Sie bitte umgehend einen Arzt. Tragen Sie Schutzhandschuhe, und machen Sie regelmäßige Pausen, um diese Symptome zu vermeiden und die mögliche Arbeitszeit mit dem Gerät zu verlängern.

ELEKTRISCHE SICHERHEIT

⚠ Achtung! Berühren Sie beschädigte Kabel nicht und ziehen Sie den Netzstecker, wenn das Kabel beschädigt ist, oder während der Arbeit beschädigt wurde. Beschädigte Kabel erhöhen das Risiko eines elektrischen Schlages. Wenn das Netzteil beschädigt ist, muss es sofort, um gefährliche Situationen zu vermeiden, gegen ein neues Kabel ersetzt werden.

- Setzen Sie das Gerät nicht Feuchtigkeit oder Regen aus. Verwenden Sie das Gerät nicht in Feuchtigkeit oder Nässe. Sorgen Sie für gute Beleuchtung am Einsatzort.
- Verwenden Sie das Gerät nicht an einem Ort an dem Gefahr durch Feuer oder Explosion besteht.
- Schützen Sie sich vor einem elektrischem Schlag.
- Versuchen Sie nicht das Gerät durch Ziehen am Kabel zu bewegen. Versuchen Sie außerdem nicht den Netzstecker durch Ziehen am Stromkabel aus der Steckdose zu entfernen. Halten Sie das Kabel fern von Hitze, Öl, aggressiven Flüssigkeiten und scharfen Kanten.
- Trennen Sie das Gerät immer vom Stromnetz, wenn Sie Montage, Reinigung oder Wartungen durchführen..
- Überprüfen Sie regelmäßig die Stromkabel auf Schäden und auf Anzeichen von Schäden durch Alterung.
- Wenn das Netzkabel beschädigt ist, lassen Sie es von einem autorisierten Servicepartner ersetzen.
- Verbinden Sie ein beschädigtes Netzkabel nicht mit einer Stromquelle und fassen Sie ein beschädigtes Netzkabel nicht an, bevor es nicht von der Stromquelle getrennt wurde. Schalten Sie ggf. die Stromversorgung am Sicherungskasten Ihres Hauses aus. Ein beschädigtes Netzkabel kann dazu führen das Sie mit lebensgefährlicher Spannung in Berührung kommen.
- Arbeiten Sie nur an Orten, die sich leicht sichern können und an denen ein sicherer Stand gewährleistet ist.
- Vermeiden Sie eine unbeabsichtigte Inbetriebnahme. Wenn Sie das Gerät tragen, ziehen Sie immer den Netzstecker . Wenn Sie den Stecker an der Steckdose anschließen, stellen Sie sicher, dass die Maschine ausgeschaltet ist.
- Bitte verwenden Sie bei Arbeiten im Freien nur zugelassene Verlängerungskabel, die für diese Arbeiten vorgesehen sind.
- Überprüfen Sie vor der jeweiligen Inbetriebnahme des Gerätes, ob die Schutzabdeckungen beschädigt sind und beurteilen Sie, ob die Beschaffenheit für eine weitere Benutzung ausreichend ist. Überprüfen Sie außerdem den Zustand der rotierenden Teile und deren Beweglichkeit, konzentrieren Sie sich dabei auf defekte Teile und Risse oder andere Beschädigungen, die eine sichere Benutzung einschränken könnten. Die Schutzabdeckungen, defekte Schalter oder andere Teile, die Beschädigungen aufweisen, müssen von einer autorisierten Service-Werkstatt ausgetauscht oder repariert werden.
- Benutzen Sie dieses Gerät nicht, wenn der Ein/Aus-Schalter beschädigt ist.
- Nehmen Sie dieses Gerät nicht in Gebrauch, wenn das Netzkabel Beschädigungen aufweist.
- Dieses elektrische Gerät wird in Übereinstimmung mit allen geltenden Sicherheitsbestimmungen konstruiert, die in diesem Handbuch beschrieben sind. Alle Reparaturen an dieser Maschine müssen durch qualifiziertes Service - Personal durchgeführt werden. Zudem dürfen nur original Ersatzteile benutzt werden. Wird diese Vorschrift nicht eingehalten ,können ernsthafte Unfälle entstehen.

- Trennen Sie das Gerät von der Stromquelle (z.B. durch Ziehen des Netzsteckers aus der Steckdose):
 - wann immer Sie das Gerät unbeaufsichtigt lassen
 - vor dem Entfernen einer Blockade
 - vor Prüf-, Reinigungs oder Wartungsarbeiten am Gerät
 - nach dem Kontakt mit einem Fremdkörper (kontrollieren Sie das Gerät auf Beschädigungen)
 - wann immer das Gerät anfängt übermäßig zu vibrieren
 - wenn Sie es transportieren wollen

PERSONENSICHERHEIT

- Dieses Gerät ist nicht zur Verwendung durch Personen (einschließlich Kinder) mit eingeschränkten physischen, sensorischen oder geistigen Fähigkeiten oder mangelnder Erfahrung und Wissen, bestimmt.
- Kinder sollten beaufsichtigt werden, um sicherzustellen, dass sie nicht mit dem Gerät spielen.
- Seien Sie vorsichtig bei der Arbeit mit benzinbetriebenen Maschinen. Überlegen Sie was Sie tun. Seien sie konzentriert und benutzen Sie den gesunden Menschenverstand..
- Verwenden Sie keine benzinbetriebenen Maschinen, wenn Sie müde sind oder unter dem Einfluss von Alkohol, Drogen oder Medikamenten stehen. Ein Moment der Unachtsamkeit beim Gebrauch benzinbetriebener Werkzeuge kann zum Kontrollverlust und somit zu schweren Verletzungen führen.
- Überschätzen Sie sich nicht. Stehen Sie stets fest und mit einer guten Balance. Dies ermöglicht eine bessere Kontrolle in unvorhergesehenen Situationen.
- Entfernen Sie Einstellwerkzeuge oder Schraubenschlüssel, bevor Sie das Gerät einschalten. Schraubenschlüssel oder Schraubendreher, die auf den rotierenden Teilen der Maschine stecken bleiben, können zu schweren Verletzungen führen.
- Tragen Sie geeignete Kleidung. Tragen Sie keine weite Kleidung oder Schmuck. Halten Sie Haare, Kleidung und Handschuhe fern von sich bewegenden Teilen der Maschine. Lockere Kleidung, Schmuck oder lange Haare können sich in rotierenden Teilen der Maschine verfangen.
- Längerer Gebrauch des Geräts kann, durch Vibrationen, zu Durchblutungsstörungen in den Händen führen. Dieser Effekt kann durch niedrige Außentemperaturen und/oder übermäßig festes greifen der Handgriffe verschlimmert werden. Die Nutzungsdauer kann durch das Tragen von geeigneten Handschuhen und regelmäßigen Pausen verlängert werden. Legen Sie deshalb regelmäßige Pausen ein und begrenzen Sie die Höhe der Aussetzung pro Tag.

PERSONENSCHUTZ

 **Seien sie vorbereitet! Halten Sie folgende Dinge bereit:**

- Geeignete Feuerlöscher (CO₂ oder Pulver).
- Voll ausgestattetes Erste-Hilfe-Kit, leicht verfügbar für Maschinenbediener und Begleitperson.
- Mobiltelefon oder ein anderes Gerät für die schnelle Benachrichtigung des Rettungsdienstes.

 **Arbeiten Sie nicht allein. Es muss ein sachkundiger Ersthelfer in der Nähe sein.**

 **Die Begleitung muss sich in einem sicheren Abstand vom Arbeitsplatz befinden, aber sie darf Sie nie aus den Augen verlieren! Arbeiten Sie nur an solchen Orten, wo Sie in der Lage sind, den Rettungsdienst schnell zu benachrichtigen!**

- Wenn es zu einer Schnittverletzung kommt, bedecken Sie die Wunde mit einem sauberen Verband (Stoff) und drücken Sie fest darauf, bis die Blutung stoppt.
- Lassen Sie ihre Haut nicht in Kontakt mit Benzin oder Öl kommen. Halten Sie Benzin und Öl außerdem fern von Ihren Augen. Sollten Sie dennoch Benzin oder Öl in die Augen bekommen,

waschen Sie sie sofort gründlich, mit klarem Wasser, aus. Sollte eine Reizung der Augen danach weiterhin bestehen, suchen Sie schnellstmöglich einen Arzt auf.

Im Brandfall:

- Geräten Sie nicht in Panik und bewahren Sie Ruhe. Panik kann noch größere Schäden verursachen.
- Wenn Feuer oder Rauch aus dem Gerät kommt, entfernen Sie sich schnellst möglich von der Maschine um Ihre körperliche Sicherheit zu gewährleisten.
- Versuchen Sie den Brand zu löschen, wenn eine Gefährdung Ihrerseits ausgeschlossen ist.
- Verwenden Sie Trockenlöschmittel (CO₂- oder Pulverfeuerlöscher).

RESTRISIKO

Auch wenn das Gerät gemäß den Anweisungen verwendet wird, ist es nicht möglich, alle Risiken, verbunden mit seiner Verwendung, auszuschließen. Folgende Risiken können konstruktionsbedingt auftreten:

- Elektrische Gefährdung durch Berührung mit Teilen unter Hochspannung (direkter Kontakt) oder mit Teilen, die unter einer hohen Spannung durch einen Defekt des Gerätes (indirekter Kontakt) stehen.
- Die thermischen Gefahren, die Verbrennungen oder Verbrühungen, sowie andere Verletzungen verursachen können, die bei eventuellen Berührungen von heißen Gegenstände der Materialien entstehen und von betriebsbedingten Wärmequellen ausgehen.
- Vibrationengefahr (verursacht vaskuläre und neurologische Beschädigung der Hände, wie z.B. Weiß-Finger-Krankheit).
- Lärm Risiko kann zum Verlust des Gehörs (Taubheit) und anderen physiologischen Erkrankungen (z. B. Verlust des Gleichgewichts, Verlust des Bewusstseins) führen.
- Gefahren durch den Kontakt mit schädlichen Flüssigkeiten, Gas, Nebel, Rauch und Staub oder durch ihre Inhalation, in Verbindung mit Emissionen (zum Beispiel durch das Einatmen).
- Gefahren durch den Kontakt mit schädlichen Flüssigkeiten, Gasen, Nebel, Qualm und Staub oder deren Inhalation, bezogen auf Auspuffgase (z.B. Einatmen).
- Gefahren durch Vernachlässigung ergonomischer Prinzipien bei der Maschinenkonstruktion, wie die Gefahren der ungesunden Körperhaltung oder übermäßigen Überlast und unnatürlichen Körperhaltung des menschlichen Hand-Arm-Systems, beruhend auf der Lage des Griffes, die das Gleichgewicht der Maschine sicher stellt.
- Gefahr durch ein ungewolltes Anlaufen oder eine Überdrehzahl des Motors aufgrund eines Fehlers oder Ausfalls der Steuerung.
- Gefahren, die durch das unmögliche Abstellen der Maschine unter bestmöglichen Bedingungen entstehen, im Bezug auf die Grifffestigkeit und Anordnung der Motorbedienelemente.
- Gefahr verursacht durch Ausfall der Steuerung der Maschine, in Bezug auf die Festigkeit des Griffes, die Lage der Bedienelemente und Markierungen.
- Gefahr durch reißen (der Kette) während des Betriebs.
- Gefahren, die durch das Wegschleudern von Gegenständen oder das Austreten von Flüssigkeiten verursacht werden.

ELEKTRISCHE ANFORDERUNGEN

- Verwenden Sie die Maschine niemals ohne Anschluss an eine ordnungsgemäß geerdete Steckdose mit der angegebenen Spannung 230V / 50Hz und einer Absicherung.
- Schließen Sie das Gerät nur an wenn eine ausreichende Schutzvorrichtung (FI-Schalter) besteht. Der Fehlerstrom darf 30mA nicht überschreiten.
- Verwenden Sie nur Verlängerungskabel eines Typs die zur Anwendung zugelassen sind.

- Der Querschnitt des Kabels wächst proportional zur Länge und Leistung des Kabels. Lesen Sie vor Gebrauch des Kabels genau nach damit Sie den richtigen Querschnitt bekommen.
- Verwenden Sie keine längeren Verlängerungskabel
- Bei Arbeiten im Freien, verwenden Sie nur Verlängerungskabel, die zugelassene und entsprechend für diese Anwendung markiert sind.
- Wickeln Sie die Kabeltrommel komplett ab, bevor Sie das Gerät verwenden. Vergewissern Sie sich, dass das Kabel nicht beschädigt ist

⚠ Achtung! Berühren Sie das beschädigte Kabel nicht und unterbrechen Sie die Stromversorgung, wenn das Kabel während der Arbeit beschädigt wird. Trennen Sie das defekte Kabel umgehend vom Stromnetz. Berühren Sie niemals ein beschädigtes Kabel, wenn es unter Spannung steht. Unterbrechen Sie ggf. die Stromversorgung durch Ausschalten der Hauptsicherung Ihres Stromnetzes. Beschädigte Kabel erhöhen das Risiko eines elektrischen Schlages. Wenn das Kabel beschädigt ist, muss es sofort durch ein Kabel ohne Defekt ersetzt werden, um gefährliche Situationen zu vermeiden.

! Hinweis: Sollten Sie Zweifel haben, ob Ihr Hausanschluss diese Anforderungen erfüllt, erkundigen Sie sich bei Ihrem Elektroinstallateur oder Elektrofachbetrieb

- Legen Sie das Netzkabel so, dass es Sie nicht bei der Arbeit behindert und nicht beschädigt werden kann.
- Schützen Sie das Netzkabel vor Hitze, aggressiven Flüssigkeiten und scharfen Kanten.
- Ziehen Sie beim Trennen des Netzsteckers vom Netz nie am Kabel.
- Ist der Kabelanschluss beschädigt, muss er vom Hersteller, dessen Servicetechniker oder einer anderen qualifizierten Person ersetzt werden, um das Entstehen gefährlicher Situationen zu vermeiden.
- Schließen Sie ein beschädigtes Kabel nie ans Stromnetz an und berühren Sie nie ein beschädigtes unter Strom stehendes Kabel. Ein beschädigtes Kabel mit stromführenden Teilen kann bei Kontakt zu lebensgefährlichen Verletzungen führen.

AUSPACKEN

- Nehmen Sie das Produkt vorsichtig aus der Verpackung.
- Überprüfen Sie sorgfältig alle Teile. Sollte ein Teil fehlen, oder beschädigt sein, kontaktieren Sie unverzüglich Ihren Händler. Nehmen Sie das Gerät nicht in Betrieb.
- Entsorgen Sie die Verpackung nicht, bevor Sie nicht sorgfältig überprüft haben, ob alle Teile vorhanden sind und sich nichts mehr in der Verpackung befindet.
- Halten Sie das Verpackungsmaterial (Kunststofftüten, Klammern usw.) fern vor Kindern. Sie stellen eine mögliche Gefahrenquelle dar.
- Die Entsorgung muss in Übereinstimmung mit den Vorschriften des Landes durchgeführt werden, in denen das Produkt in Betrieb genommen wird.
- Stellen Sie sicher, dass kein Verpackungsmaterial in die Umwelt gelangt und diese verschmutzt.
- Sollten Sie Zweifel an der Vollständigkeit oder Funktionsfähigkeit Ihres Produktes haben, so kontaktieren Sie bitte Ihren Händler.

LIEFERUMFANG

1x Maschinenkörper, 1x Handgriff, 1x Mittelgriff, 1x Endgriff, 2x Kabelklemme, 1x Satz Befestigungsklemmen, 1x Bedienungsanleitung
Standard- Zubehör kann ohne vorherige Ankündigung ausgetauscht werden.

Das Gerät wird teilmontiert geliefert und muss vor Gebrauch vollständig zusammengebaut werden. Vor der ersten Inbetriebnahme sind alle Maschinenbauteile auf Beschädigungen und ordentlichen Sitz, alle Bauteilverbindungen (Schraubverbindungen) auf Festigkeit und alle Betriebsmittelstände (Motoröl, Kraftstoff) auf Ihre richtige Füllmenge zu prüfen.

Informieren Sie umgehend Ihren Händler, wenn Sie einen Transportschaden beim Auspacken des Gerätes feststellen. Nehmen Sie das Gerät nicht in Betrieb!

Wir empfehlen die Aufbewahrung der Verpackung für einen späteren Gebrauch, wie z.B. der Lagerung. Das Verpackungsmaterial muss gemäß den Umweltschutzvorschriften entsorgt werden. Sortieren Sie die verschiedenen Materialien und geben Sie diese an den entsprechenden Sammelstellen ab. Für nähere Informationen kontaktieren Sie Ihr Stadt- oder Gemeindeamt.

FUNKTIONSBESCHREIBUNG

- Ihre handbetriebene Gartenhacke ist mit einem wartungsfreien Elektromotor ausgestattet und das Getriebe mit Öl geschmiert. Das Werkzeug verfügt über sechs rotierende Zinkenräder, die sich automatisch in den Boden graben. Der Aluminiumrahmen kann zerlegt gelagert werden.. Bitte beachten Sie die folgende Beschreibung für die Funktionskontrolle des Geräts.
- Die wichtigsten Funktionsteile werden auf den folgenden Seiten beschrieben.

MONTAGE

 **Vor der Montage ist darauf zu achten, dass die Maschine ausgeschaltet und vom Stromnetz getrennt ist. Warten Sie bis alle rotierenden Teile vollständig zum Stillstand gekommen sind.**

Seien Sie beim Montieren des Kabels sehr vorsichtig und achten Sie darauf, dass es nicht beschädigt wird und ausreichend Spielraum hat.

1. Legen Sie die Räder auf die Achse, befestigen Sie diese mit den beiliegenden Pads und den M5x12 Schrauben (Abb. 2A).
2. Befestigen Sie die Radabdeckungen an den Rädern und bedecken Sie die Enden der Radachsen. Um Sie zu fixieren, können Sie einen Hammer verwenden (Abb. 2A).
3. Verbinden Sie das Mittelstück mit dem unteren Teil des Griffs und befestigen Sie dieses mit M6x45 Schrauben (Abb.2B)
4. Schieben Sie den Regler des Kabelzugs in den oberen Teil des Griffs (Abb. 2C).
5. Verbinden Sie den oberen Teil des Griffs mit dem mittleren Teil des Griffs mit Hilfe der beiliegenden M6x45 Schrauben und Flügelmuttern (Abb. 2D).
6. Verbinden Sie den Griff mit dem oberen Teil des Griffs mit ST4x20 Schrauben (Abb. 2E).
7. Verwenden Sie die zwei beiliegenden Kabelklemmen, um das Kabel mit dem Griff zu verbinden (Abb. 2F)

INBETRIEBNAHME

Vor dem Start

Führen Sie vor Benutzung des Geräts immer eine Inspektion durch und stellen Sie dabei sicher, dass Zinken, Haltebolzen und das Kabel nicht verschlissen oder beschädigt sind.

Überprüfen Sie sorgfältig die gesamte Fläche, die Sie bearbeiten wollen und entfernen Sie alle Fremdkörper. Bevor Sie das Gerät mit dem Stromnetz verbinden, stellen Sie sicher, dass die angegebene Spannung von 230-240V/ 50Hz nicht überschritten wird

Achten Sie vor der Inbetriebnahme des Geräts darauf, dass die Zinken der Maschine keine Fremdkörper berühren und genug Platz haben, um sich frei bewegen zu können.

 **VORSICHT! Die Zinken fangen an sich zu drehen, sobald der Motor gestartet wurde.**

 **WARNUNG! Die Zinken drehen sich noch für einige Sekunden weiter, nachdem der Motor ausgestellt wurde.**

 **Hinweis! Bevor Sie das Gerät einschalten, vergewissern Sie sich, dass die Maschine keine anderen Objekte berührt und halten Sie es fest in beiden Händen.**

STARTEN DES MOTORS

1. Schließen Sie den Stecker der Maschine an ein Verlängerungskabel an. Befestigen Sie das Kabel an der Kabelhalterung (Abb.3), so dass Ihnen für die Inbetriebnahme der Maschine ausreichend Kabel zur Verfügung steht.
2. Um die Maschine gegen unbeabsichtigtes Einschalten zu schützen, ist diese mit einem Sicherheitsschalter ausgestattet, der betätigt werden muss, bevor der Schaltgriff aktiviert werden kann. Betätigen Sie den Sicherheitsschalter (Abb. 4A)
3. Stellen Sie sich hinter die Maschine und ziehen Sie den Sicherheitshebel (Abb 4b). Halten Sie diesen gedrückt. Der Motor startet. Nun können Sie den Sicherheitsschalter lösen.
4. Die Zinken beginnen sich zu drehen und graben sich in die Erde.
5. Wenn nötig, betätigen Sie den Sicherheitsschalter, um den Motor und die Klingen zu stoppen.

 **WARNUNG! Berühren Sie die rotierenden Zinken nicht.**

Beachten Sie die Anweisungen dieser Bedienungsanleitung, bevor Sie den Motor starten. Halten Sie alle Körperteile außer Reichweite der Klinge, besonders die Füße.

Neigen Sie das Gerät nicht, wenn Sie den Motor starten. Halten Sie Hände und Füße außer Reichweite der sich bewegenden Teile der Maschine. Halten Sie während der Inbetriebnahme des Geräts den Griff und den Schalter immer mit beiden Händen fest.

 **Hinweis: Wenn Sie den Schalter während der Benutzung des Geräts lösen, wird sowohl der Motor als auch die Zinken des Geräts angehalten.**

STOPPEN DES MOTORS

 **Achtung! Das Schneidwerk kann sich noch einige Sekunden nach Abschalten des Motors drehen!**

1. Lösen Sie den Schaltgriff, um den Motor und die Klinge zu stoppen.
2. Trennen Sie das Gerät vom Kabel, um ein unbeabsichtigtes Starten der Maschine zu verhindern, während diese unbeaufsichtigt ist..

INFORMATIONEN ZUM GEBRAUCH

Halten Sie das Gerät stets mit beiden Händen fest und achten Sie auf Ihre Füße, um Unfälle zu vermeiden. Seien Sie vorsichtig, wenn Sie rückwärts gehen, da dann Stolpergefahr besteht. Berühren Sie das Getriebe nicht, da es durch den Betrieb warm werden könnte und Brandgefahr bestehen kann!

SCHADENSVERMEIDUNG

- Heben oder Ziehen Sie das Gerät nie bei laufendem Motor.
- Heben Sie das Werkzeug immer an, um es über harte Oberflächen wie Fliesen oder Steine zu bewegen.
- Schalten Sie das Gerät aus, wenn Sie mit der Arbeit fertig sind und trennen Sie es für den Transport vom Strom. Warten Sie bis die Messer zum Stillstand gekommen sind.
- Bewegen Sie das Gerät bei normaler Geschwindigkeit und so gerade wie möglich durch den Boden.
- Arbeiten Sie immer von der Steckdose weg (Abb.6). Stellen Sie sicher, dass das Kabel aus dem Arbeitsbereich ferngehalten wird. Hängen Sie das Kabel in den Gürtelclip, der im Lieferumfang enthalten ist.
- Überlastungsschutz: Der Motor des Geräts schaltet sich bei Überlastung automatisch aus. Das Gerät kann nicht eher verwendet werden, bis dieser vollständig abgekühlt ist.

ARBEITEN MIT DEM GERÄT

- Halten Sie Ihre Hände und Füße während der Arbeiten mit der Maschine in einem sicheren Abstand zu den Zinken, besonders beim Starten des Geräts, da akute Verletzungsgefahr besteht.
- Die optimale Betriebstemperatur liegt zwischen 0°- 32°C.
- Beachten Sie bei Arbeiten mit dem Gerät alle Lärmschutzvorschriften und lokale Vorschriften, um die Maschine in Betrieb nehmen zu dürfen. An bestimmten Tagen wie z.B. Sonn- und Feiertagen oder in bestimmten Bereichen wie z.B. in Kurorten oder Krankenhäusern kann die Inbetriebnahme des Geräts beschränkt oder verboten sein.
- Verwenden Sie das Gerät nicht, um Steine oder Rasenboden zu zerhacken, da dadurch ein Schaden an der Maschine entstehen kann.
- Verwenden Sie das Gerät nicht im Regen, bei schlechtem Wetter oder in feuchter Umgebung (wie z.B. in der Nähe von Gartenteichen oder Swimmingpools). Nehmen Sie die Maschine bei Tageslicht oder bei guten Lichtverhältnissen in Betrieb.
- Verwenden Sie das Gerät nur, wenn Sie nicht müde oder leicht ablenkbar sind oder nach der Einnahme von Alkohol oder Medikamenten. Legen Sie immer dann eine Pause ein, wenn Ihr Körper eine benötigt.
- Achten Sie bei der Bedienung des Geräts darauf, dass Sie einen sicheren Stand haben, besonders

bei Arbeiten am Hang. Bei Arbeiten am Hang, mähen Sie quer zum Hang, niemals von oben nach unten. Seien Sie besonders vorsichtig bei Richtungsänderungen am Hang. Mähen Sie nicht an übermäßig steilen Hängen. Wenn die Gefahr besteht, dass sie auf einem steilen Hang abrutschen, dann sorgen Sie dafür, dass eine zweite Person das Gerät mit einer Stange oder einem Kabel sichert. Die zweite Person sollte am Hang in einem sicheren Abstand zum Gerät stehen.

- Halten Sie das Gerät während der Benutzung immer mit beiden Händen fest.
- Achten Sie darauf, dass die Griffe trocken und sauber sind. Seien Sie vorsichtig beim rückwärtsgehen, da hier Stolpergefahr besteht.
- Verwenden Sie das Gerät nie mit beschädigten Schutzvorrichtungen oder fehlenden Abdeckungen, verändert oder defekten Sicherheitssystemen. Arbeiten Sie nicht mit einem beschädigten, unvollständigen oder ohne Zustimmung des Herstellers umgebauten Gerät.
- Überlasten Sie die Maschine nicht und nutzen Sie sie nur in dem Leistungsbereich für den sie konzipiert wurde.
- Vermeiden Sie die Beschädigung des Geräts. Verwenden Sie keine Extragewichte und ziehen Sie die Maschine nicht über harte Oberflächen wie Steine oder Treppen

NACH DER ARBEIT

- Heben oder Transportieren Sie das Werkzeug nicht, während der Motor noch läuft. Wenn Sie den Arbeitsbereich wechseln wollen, dann schalten Sie das Gerät aus und warten Sie bis sich die Messer nicht mehr bewegen, bevor Sie die Maschine vom Stromnetz trennen.
- Lassen Sie das Gerät nicht unbeaufsichtigt, wenn Sie Ihren Arbeitsbereich verlassen
- Schalten Sie das Gerät aus, warten Sie bis die Messer zum Stillstand gekommen sind und trennen Sie die Maschine vom Stromnetz immer dann, wenn:
 - das Gerät unbeaufsichtigt ist
 - Sie das Gerät von Pflanzen und Erdresten befreien
 - das Gerät nicht benutzt wird.
 - Sie Montage- oder Reinigungsarbeiten an der Maschine durchführen
 - das Kabel beschädigt ist oder sich verknotet hat
 - das Gerät beginnt ungewöhnlich zu vibrieren, schalten Sie unverzüglich den Motor aus und stellen Sie den Grund fest. Vibrationen weisen im Allgemeinen darauf hin, dass etwas nicht stimmt. Falls dies der Fall sein sollte, untersuchen Sie das Gerät auf Schäden und lassen Sie es umgehend reparieren, wenn nötig.
- Verwenden Sie das Gerät nicht in einer Umgebung von Brand- oder Explosionsgefahr.

TRANSPORT

Halten Sie das Gerät an der Stange fest, um es anzuheben und es anschließend zu transportieren.

 **Heben Sie die Maschine niemals an oder tragen Sie diese, wenn das Netzkabel am Stromnetz angeschlossen ist.**

TRANSPORT IN EINEM FAHRZEUG

Stellen Sie den Motor ab und trennen Sie das Gerät vom Stromnetz.

Achten Sie darauf, die Maschine nicht fallen zu lassen und legen Sie keine anderen Gegenstände darauf ab, während Sie diese transportieren.

WARTUNG UND REINIGUNG

Eine richtig durchgeführte Wartung ist wichtig für einen sicheren, wirtschaftlichen und störungsfreien Betrieb der Maschine. Nur bei regelmäßiger und sachgemäßer Wartung kann

die Gewährleistung aufrechterhalten werden. Um einen einwandfreien Betrieb des Geräts zu gewährleisten ist es zwingend erforderlich, dass eine jährliche Wartung in einer autorisierten Fachwerkstatt durchgeführt wird.

⚠️ Warnung! Eine unsachgemäße Wartung der Motors oder eine unterlassene Reparatur von vorhandenen Schäden kann zum Motorschaden führen und zu schwere Verletzungen oder sogar zum Tod führen.

⚠️ Warnung! Vor allen Wartungs- Reinigungs-, und Reparaturarbeiten muss der Motor abkühlen und der Stecker vom Stromnetz getrennt sein. Warten Sie bis alle sich bewegenden Teile zum Stillstand gekommen sind..

- Halten Sie immer die Empfehlungen zur Kontrolle, zur Wartung und die Zeitplänen ein, die in diesem Handbuch angeführt sind. I.
- Halten Sie das Gerät in einem guten Zustand. Wenn die Sicherheits- und Hinweisaufkleber verschlissen oder nicht mehr gut lesbar sind, so ersetzen Sie diese.
- Nach Saisonende reinigen Sie die Maschine sorgfältig, sodass die Maschine für die nächste Saison vorbereitet ist. Vor dem nächsten Betrieb mit der Maschine alle Komponenten sorgfältig überprüfen.
- Überprüfen Sie die Zinken regelmäßig auf Beschädigungen.
- Achten Sie immer darauf, dass die Lüftungsöffnungen frei von Schmutz sind.
- Überprüfen Sie vor dem Gebrauch der Maschine, ob die Verlängerungskabel Anzeichen von Beschädigungen aufweisen. Sollte das Kabel beschädigt oder verschlissen sein, so tauschen Sie dieses umgehend aus.
- Halten Sie das Verlängerungskabel immer von den Zinken fern.
- Achten Sie darauf, dass alle Muttern und Schrauben fest angezogen sind, damit die Maschine sicher betrieben werden kann.
- Ersetzen Sie abgenutzte oder beschädigte Teile, damit die Sicherheit beim Umgang mit dem Gerät gewährleistet ist.. Verwenden Sie nur Original-Ersatzteile .
- Tauschen Sie beschädigte Teile nur gegen Original-Ersatzteile aus, da nur diese vom Gerätehersteller freigegeben und getestet sind. Andere Ersatzteile können unvorhersehbare Schäden verursachen.
- Auf den folgenden Seiten finden Sie den Wartungsplan, Abläufe für routinemäßige Kontrollen und einfache Wartungsabläufe, unter Verwendung von einfachem Handwerkzeug. Weitere Wartungsleistungen, die komplexer sind oder die Verwendung vom speziellen Werkzeug erfordern, müssen Sie einer autorisierten Service-Werkstatt überlassen.
- Einmal in der Saison ist die Maschine zu kontrollieren und die Wartung von einer Fachwerkstatt durchzuführen.

REINIGUNG

⚠️ WARNUNG: Motor nicht mit Wasser reinigen. Das Wasser kann den Motor beschädigen oder in das Kraftstoffsystem gelangen.

- Ein sorgfältiger Umgang mit dem Gerät und eine regelmäßige Reinigung und Wartung sorgen dafür, dass das Gerät lange funktionstüchtig und leistungsfähig bleibt.
- Tragen Sie bei Montage- und Reinigungsarbeiten am Gerät immer Schutzhandschuhe, um Verletzungen durch Schnittwunden zu vermeiden
- Reinigen Sie das Werkzeug gründlich nach jeder Benutzung. Halten Sie das Werkzeug sauber. Verwenden Sie zur Reinigung keine flüssigen Reinigungs- oder Lösungsmittel
- Entfernen Sie Erd- oder Schmutzrückstände an den Zinken, der Antriebswelle oder anderen Teilen des Geräts mit einer Bürste oder einem trockenen Tuch.
- Sprühen Sie biologisch abbaubares Öl in die Zinken.
- Verunreinigen Sie die Griffe nicht durch Öl oder Fett. Reinigen Sie den Griff mit einem feuchten Tuch und Seifenwasser. Verwenden Sie für die Reinigung keine Lösungsmittel oder Benzin.
- Überprüfen Sie das Gerät vor dem Einsatz immer auf offensichtliche Schäden wie lose, verschobene oder beschädigte Teile.
- Überprüfen Sie, ob alle Muttern, Bolzen und Schrauben fest angezogen sind.
- Überprüfen Sie die Abdeckungen und Schutzvorrichtungen auf Beschädigungen und den richtigen Sitz. Ändern Sie diese, wenn nötig.
- Besprühen Sie das Gerät nie mit Wasser und lassen Sie es nie in Berührung mit Wasser kommen.
- Verwenden Sie niemals aggressive Reinigungsmittel und Lösungsmittel zur Reinigung. Dies

kann einen irreparablen Schaden am Produkt verursachen. Die Kunststoffteile können durch Chemikalien zerfressen werden.

KOHLEBÜRSTEN

Lassen Sie die Carbonbürsten bei übermäßiger Funkenbildung umgehend von einer autorisierten Service-Werkstatt überprüfen. Im Zuge der jährlichen Inspektion des Geräts geht das Ersetzen der Kohlebürsten einher.



Wichtig: Lassen Sie die Carbonbürsten nur von einer autorisierten Service-Werkstatt austauschen.

AUSTAUSCH DER ZINKEN

- Das Gerät ist mit sechs Zinkenrädern ausgestattet, die paarweise ausgetauscht werden können. Beide Paare der Zinkenräder können sowohl links als auch rechts angebracht werden, je nachdem wie es erforderlich ist.
 - Wechseln Sie immer beide Zinkenpaare aus, um einen Schaden aufgrund von Ungleichgewicht am Gerät zu vermeiden.
 - Tragen Sie während Wartungs- und Reinigungsarbeiten am Gerät immer Schutzhandschuhe um Verletzungen durch Schnittwunden zu vermeiden.
 - **Schalten Sie das Gerät aus, trennen Sie es vom Stromnetz und warten Sie vollständig bis die Messer zum Stillstand gekommen sind.**
1. Platzieren Sie die Maschine auf einem geraden Untergrund mit dem Ladekabel nach oben gerichtet.
 2. Entfernen Sie die Schraube und die selbstverschlossene Nuss, die an der Klinge montiert sind (Abb. 7).
 3. Entfernen Sie die Klinge von der Antriebswelle.
 4. Reinigen Sie die Antriebswelle mit Bio-Öl. Montieren Sie die neue Klinge auf der Antriebswelle. Die Montageöffnung auf der Antriebswelle und den Messern muss identisch sein.
 5. Stecken Sie die Schraube durch das Loch und drehen Sie die neue Mutter auf die Schraube.

ÜBERPRÜFEN DES GETRIEBESCHMIERMITTELS

Lassen Sie das Öl und Schmiermittel vor Saisonbeginn in einer autorisierten Servicewerkstatt nachfüllen bzw. auswechseln. (Reinigung, Wartung, Inspektion und andere Services sind keine Garantieleistungen, sondern kostenpflichtige Dienste) Ebenso verhält es sich mit der Überprüfung des Schmiermittels, insofern dies außerhalb der regelmäßigen Inspektion durchgeführt wird.

LAGERUNG



HINWEIS! Warten Sie vor der Benutzung bis der Motor vollständig abgekühlt ist.

- Lassen Sie den Motor in einem geschlossenen Raum abkühlen.
- Tauschen Sie beschädigte oder verschlissene Teile zur Sicherheit regelmäßig aus.
- Lagern Sie das Gerät in einer trockenen, sauberen und frostgeschützten Umgebung außerhalb der Reichweite von unbefugten Personen.
- Reinigen Sie vorsichtig alle Teile der Maschinen und das Zubehör nach jedem Gebrauch (siehe Kapitel: Wartung/Reinigung/Kapitel). Das schützt die Maschine vor Schimmel.
- Lagern Sie das Gerät nicht in direkter Sonneneinstrahlung.
- Bedecken Sie das Gerät mit einer geeigneten Schutzabdeckung, die keine Feuchtigkeit durchlässt. Verwenden Sie keine Plastikfolie als Staubschutz. Eine undurchlässige Abdeckung schließt die Feuchtigkeit rund um die Maschine ein und fördert Rost und Korrosion.
- Achten Sie darauf, dass die Kabel nicht verknickt oder verknotet sind.

FEHLERSUCHE

Problem	Möglicher Grund	Problemlösung
Der Motor startet nicht	Maschine bekommt keinen Strom	Überprüfen Sie das Kabel, Stecker, Steckdose und Sicherung.
	Stromkabel ist beschädigt	Prüfen Sie das Kabel und tauschen Sie es ggf. aus.
	Der Überhitzungsschutz greift	Arbeitsbereich zu groß - arbeiten Sie auf einer kleineren Fläche / Messer blockiert - entfernen Sie die Blockierung / Erdboden zu hart - wählen Sie den richtigen Arbeitsbereich aus und bewegen Sie das Gerät langsam einige Male vorwärts und rückwärts während Sie die Geschwindigkeit dabei verringern. Warten Sie 15 Minuten, damit der Motor etwas abkühlen kann.
Unnormale Geräusche	Die Klinge klemmt	Schalten Sie das Gerät aus, warten Sie bis es vollständig zum Stillstand gekommen ist und überprüfen Sie anschließend die Klinge
	Schmiermittel läuft aus.	Wenden Sie sich an einer autorisierte Werkstatt.
	Schrauben oder Teile der Maschine sind locker.	Ziehen Sie alle Schrauben fest.
starke Vibrationen	Die Klinge ist beschädigt oder verschlissen	Tauschen Sie die Klinge aus oder lassen Sie diese in einer Werkstatt überprüfen.
	Arbeitsbereich zu groß	Nutzen Sie einen kleineren Arbeitsbereich
Schlechtes Arbeitsergebnis	Arbeitsbereich zu klein	Nutzen Sie einen breiteren Arbeitsbereich
	Die Klinge ist beschädigt oder verschoben	Tauschen Sie die Klinge aus oder lassen Sie diese in einer Werkstatt überprüfen.

REPARATUR

Lassen Sie immer dann von einer Werkstatt eine Reparatur durchführen::

- Wenn die Maschine ein anderes Gerät berührt.
- Wenn der Motor plötzlich stoppt.
- Wenn die Zinken verbogen sind (nicht übereinander ausrichten!).
- Wenn die Motorwelle gebogen ist (nicht übereinander ausrichten!).
- Wenn ein Kurzschluss auftritt während das Kabel am Stromnetz angeschlossen ist.
- Wenn Sie unsicher sind, was zu tun ist oder das Problem hier nicht beschrieben wird.

 **VORSICHT! Fehler, die sich nicht mit Hilfe dieser Tabelle beheben lassen, sollten in einer autorisierten Service-Werkstatt behoben werden.**

KUNDENDIENST UND ERSATZTEILE

- Im Falle eines Defektes der Maschine sollte diese von einer qualifizierten Servicewerkstatt repariert werden.
- Es dürfen nur original Ersatzteile verwendet werden. Dies ist notwendig um die Sicherheit Ihrer Maschine zu erhalten.

Wenn Sie technische Beratung, eine Reparatur oder Ersatzteile benötigen wenden Sie sich bitte an die:

Hubertus Bäumer GmbH

Brock 7

48346 Ostbevern

Deutschland

Telefon: 0 25 32 / 96 45 35

Telefax: 0 25 32 / 96 45 33

Email: kontakt@hecht-garten.de

WEB: www.hecht-garten.de

Ersatzteilanfragen könne auch direkt an den Werkstattservice Hecht Deutschland gesendet werden. Schreiben Sie einfach eine E-Mail an: werkstatt@hecht-garten.de

Für eine schnell und unkomplizierte Bearbeitung Ihrer Ersatzteilanfragen benötigen wir:

- Ihre Kontaktdaten inklusive einer Telefonnummer unter der Sie Tagsüber zu erreichen sind
- die genaue Modellbezeichnung und das Modelljahr Ihres Gerätes
- Die Seriennummer des Gerätes und des Motors (bei Benzinmotoren)
- Die Rechnungsnummer und den Händlernamen, bei dem das Gerät gekauft wurde.

ENTSORGUNG

- Entsorgen Sie Ihr Gerät, Zubehör und Verpackung in Übereinstimmung mit den Anforderungen des Umweltschutzes in der Recycling-Sammelstelle
- Diese Maschine gehört nicht in den Hausmüll. Schützen Sie die Umwelt und geben Sie das Gerät an einer entsprechenden Sammelstellen ab, wo es kostenlos entsorgt werden kann. Für weitere Informationen kontaktieren Sie bitte Ihre lokale Behörde oder die nächstgelegene Sammelstelle. Unsachgemäße Entsorgung kann entsprechend der nationalen Vorschriften geahndet werden.
- Benzin und Öl sind gefährlicher Sondermüll. Entsorgen Sie ihn bitte auf die vorgeschriebene Art und Weise. Dieser Müll gehört nicht in den Hausmüll. Bezüglich der Entsorgung von Öl und Kraftstoffresten wenden Sie sich bitte an Ihr Stadt- oder Gemeindeamt, Ihr Hecht-Servicecenter oder Ihren Händler.

GEWÄHRLEISTUNG

Es gelten die allgemeinen Geschäftsbedingungen Ihres Händlers!

- Sämtliche Produkte sind für den Heimgebrauch bestimmt, soweit nicht in der Gebrauchsanleitung, in der Betriebsbeschreibung oder im Benutzerhandbuch etwas anderes festgelegt ist. Bei Verwendung auf andere Weise oder bei Verwendung im Widerspruch zu dieser Anleitung werden Mängelrügen nicht als berechtigt anerkannt.
- Eine ungeeignete Produktauswahl oder der Umstand, dass das Produkt nicht Ihren Anforderungen genügt, ist kein Grund für eine Reklamation. Der Käufer ist mit den Eigenschaften des Produkts vertraut.

- Voraussetzung für die Erbringung von Leistungen im Rahmen der Gewährleistung ist, dass die Anweisungen für Betrieb, Bedienung, Reinigung, Lagerung und Wartung eingehalten wurden.
- Schäden, die durch natürliche Abnutzung, Überlastung oder falsche Bedienung, sowie den Einsatz außerhalb der nachweislich eingehaltenen Wartungsintervalle entstehen, sind von der Gewährleistung ausgeschlossen.
- Die Gewährleistung bezieht sich weder auf eine durch die übliche Verwendung entstandene Abnutzung der Sache noch auf die Abnutzung der als Verbrauchsmaterial bezeichneten Teile (z.B. Kraftstoff- und Betriebsfüllungen, Filter, Mähmesser, Keilriemen und Zahnriemen, Ketten, Kohlenbürsten, Dichtungen, Zündkerzen usw.).
- Bei zu gesenkten Preisen verkauften Produkten bezieht sich die Gewährleistung nicht auf die Mängel, wegen denen der gesenkte Preis vereinbart wurde.
- Schäden, die infolge von Materialmängeln oder Fehlern des Herstellers entstanden sind, werden kostenlos durch Ersatzlieferung oder Instandsetzung behoben. Voraussetzung ist, dass das Gerät unserer Servicewerkstatt unzerlegt, ordnungsgemäß verpackt und mit dem Kaufbeleg übergeben wird.
- Reinigung, Wartung, Prüfung und Einstellung des Geräts werden nicht als Gewährleistungen angesehen und sind zu bezahlende Dienstleistungen.
- Instandsetzungen, die nicht der Gewährleistung unterliegen, können Sie gegen Entgelt in einer unserer Servicewerkstätten vornehmen lassen. Unsere Servicewerkstatt erstellt Ihnen gern einen Kostenvoranschlag.
- Wir können uns nur mit Geräten befassen, die sauber, komplett und bei Zusendung auch ausreichend verpackt und frankiert wurden. Unfrei – als Sperrgut, Express- oder Sondertransport zugesandte Geräte werden nicht angenommen.
- Im berechtigten Gewährleistungsfall wenden Sie sich bitte an eine unserer Servicewerkstätten. Dort erhalten Sie Auskunft zur weiteren Bearbeitung Ihrer Mängelrüge.

Normaler Verschleiß:

- Genau wie alle mechanischen Teile benötigt auch dieses Gerät von Zeit zu Zeit Service und den Austausch von Verschleißteilen, um ordnungsgemäß funktionieren zu können. Diese Reparaturen fallen nicht unter die Gewährleistung.

Fehlerhafte Wartung:

- Die Lebensdauer des Geräts hängt von den Bedingungen, unter denen er betrieben wird und der sorgfältigen Wartung ab, die ihm gewährt wird. Die Gewährleistung bezieht sich nicht auf Abnutzung durch Staub, Schmutz, Sand oder andere aggressive Materialien, die in Zusammenhang mit fehlerhafter Wartung in die Komponenten des Geräts eindringen. Die Gewährleistung bezieht sich nur auf Material- und Produktionsfehler. Diesbezüglich können keine Anforderungen auf Rückvergütung für im Gerät verbaute Teile geltend gemacht werden. Die Gewährleistung erstreckt sich nicht auf Reparaturen aufgrund von:
- Einbau anderer als der Original-Ersatzteile.
- Bedienelemente oder Baugruppen, die den Start erschweren, eine Leistungsreduktion verursachen und die Lebensdauer verringern.
- Undichte Pumpen, verstopfte Ölleitungen, festgefressene Ventile oder andere Defekte, die von der Verwendung verschmutzten oder überalterten Hydrauliköls herrühren. Verwenden Sie nur frisches, sauberes Öl der vorgeschriebenen Viskosität.
- Reparatur oder Einstellung von Verbindungsteilen bzw. Montage, von Nicht-Originalteilen von z.B. Zahnkupplung, Fernbedienungen o.Ä.
- Schaden bzw. Abnutzung von Teilen aufgrund von Schmutzpartikeln, die in den Motor oder andere Komponenten der Maschine eingedrungen sind wegen unzureichender Wartung oder fehlerhafter Montage eines Luftfilters oder der Verwendung von Nicht-Originalteilen von Reinigungsmitteln oder Filtern.
- Teile, die aufgrund des Überdrehens oder Überhitzen des Motors beschädigt wurden, wegen verstopfter oder blockierter Kühlrippen oder Schwungräder durch Gras, Spänen oder Schmutz.
- Motorschäden oder Schäden an Teilen wegen übermäßiger Vibrationen durch das Lockern des Motorblocks, Mähmesser, gelockerter oder nicht balancierter Schwungräder bzw. der fehlerhaften Befestigung des Motors im Motorschacht, Überdrehens oder unsachgemäßem Betrieb.
- Verbogene oder gebrochene Kurbelwelle nach dem Anfahren mit dem Mähmesser an einem Festkörper oder aufgrund von Keilriemenüberspannung.

EG-KONFORMITÄTSERKLÄRUNG

EN We, the manufacturer of the device and the holder of the documents for issuing this "EC Declaration of Conformity" / **CS** My, výrobce uvedeného zařízení a držitel podkladů k vydání tohoto „ES prohlášení o shodě“ / **SK** My, výrobca uvedeného zariadenia a držiteľ podkladov k vydaniu tohto "ES vyhlásenia o zhode" / **PL** My, producenci urządzenia i posiadacze dokumentów wydanych na podstawie „Deklaracji Zgodności“ / Wir, der Hersteller des Gerätes und Inhaber der Dokumente für die Ausstellung der "EG-Konformitätserklärung"

Wercos spol. s r.o., Za mlýnem 25/1562, 147 00 Praha 4, Czech Republic, IČO 61461661

EN Declare on our own responsibility / **CS** Vydáváme na vlastní zodpovědnost toto prohlášení / **SK** Vydávame na vlastnú zodpovednosť toto vyhlásenie / **PL** Wydajemy na własną odpowiedzialność tę deklarację / Verantwortung, dass

EN Machinery / **CS** Strojní zařízení / **SK** Strojné zariadenie / **PL** Maszyny / **HU** Gépi berendezés / Gerät

EN Electric tiller / **CS** Elektrický kultivátor / **SK** Elektrický kultivátor / **PL** Glebogryzarka elektryczna / Elektronische Gartenhacke

EN Trade name and type / **CS** Obchodní název a typ / **SK** Obchodný názov a typ / **PL** Nazwa firmy i rodzaj / Handelsbezeichnung und Typ:

Hecht 745

EN Model / **CS** Model / **SK** Model / **PL** Model / Modell

LP-ET03

EN The procedure used for the assessment of the conformity / **CS** Postup použitý při posouzení shody / **SK** Postup použitý na posúdenie zhody / **PL** Stosowana procedura oceny zgodności / Die verwendete Prozedur für die Erstellung dieser Konformitätserklärung

EN under Directive 2000/14/EC, Annex VI, as amended by 2005/88/EC

CS podle směrnice 2000/14/ES, příloha VI. v platném znění 2005/88/ES

SK podľa smernice 2000/14/ES, príloha VI. v platnom znení 2005/88/ES

PL Dyrektywą 2000/14/WE, załącznik VI. z późniejszymi zmianami 2005/88/WE

Richtlinie 2000/14/EG, Anhang VI. geändert 2005/88/EG.

EN This declaration was issued on the basis of certificate and measurement protocols of / **CS** Toto prohlášení o shodě bylo vydáno na základě certifikátů a měřících protokolů společnosti / **SK** Toto vyhlásenie o zhode bolo vydané na základe certifikátu a meracích protokolov spoločnosti / **PL** Niniejsza deklaracja zgodności została wydana na podstawie certyfikatu i protokołów pomiarowych / Diese Erklärung wurde ausgestellt auf Basis des Zertifikats von

**TÜV Rheinland /CCIC Co., Ltd.,P.R.C.;
TÜV Rheinland LGA Products GmbH, Germany**

EN This declaration of conformity is issued in accordance with EU directives / **CS** Toto prohlášení o shodě je vydáno v souladu se směrnicemi EU / **SK** Toto vyhlásenie o zhode je vydané v súlade so směrnicami EU / **PL** Ta deklaracja zgodności wydana zgodnie z dyrektywami UE / Diese Konformitätserklärung wurde in Übereinstimmung mit den folgenden EU-Richtlinien ausgestellt:

2004/108/EC
2006/95/EC
2006/42/EC
2000/14/EC & 2005/88/EC
2002/95/EC & 2011/65/EU

EN The following harmonised norms are used for guarantee of conformity, together with the national norms and regulations / **CS** Na zaručení shody se používají následující harmonizované normy, jako i národní normy a ustanovení / **SK** Na zaručenie zhody sa používajú nasledujúce harmonizované normy, ako aj národné normy a ustanovenia / **PL** Zapewnienia zgodności, z następującymi normami zharmonizowanymi, a także krajowe normy i przepisy / Auf die Einhaltung, die folgenden harmonisierten Normen sowie nationalen Normen und Vorschriften:

**EN 60335-1; EN 62233; EN 3744;
EN 55014-1; EN 55014-2; ISO 11094;
EN 61000-3-2; EN 61000-3-3**

EN Guaranteed sound power level / **CS** Garantovaná hladina akustického výkonu / **SK** Garantovaná hladina akustického výkonu / **PL** Gwarantowany poziom mocy akustycznej / Garantierter Schalleistungspegel

LwA = 93 dB (A)

EN Measured sound power level / **CS** Naměřená hladina akustického výkonu / **SK** Nameraná hladina akustického výkonu / **PL** Zmierzony poziom mocy akustycznej / Gemessener Schalleistungspegel

LWA = 91,77 dB (A) ; K = 0,93 dB (A)

EN Number of the noise measurement protocol demonstrating compliance with the requirements of Directive 2000/14/EC / **CS** Číslo protokolu měření hluku dokládající splnění požadavků směrnice 2000/14/ES / **SK** Číslo protokolu merania hluku potvrdzujúce splnenie požiadaviek smernice 2000/14/ES / **PL** Protokół pomiarów hałasu potwierdzający zgodność z wymogami dyrektywy 2000/14/ES / Zertifikatsnummer des Schalleistungspegelprotokolls zur Bestätigung der Einhaltung der Anforderungen der Richtlinie 2000/14/EG:

14706575 005

EN We confirm hereby that

- this machine device, defined by mentioned data, is in conformity with basic requirements mentioned in government regulations and technical requirements and is safe for usual operation, contingently for the use determined by manufacturer; - there were taken measures to ensure the conformity of all products introduced to the market with the technical documentation and requirements of the technical regulations

CS Potvrzujeme, že

- toto strojní zařízení, definované uvedenými údaji, je ve shodě se základními požadavky uvedenými v NV a TP a je za podmínek obvyklého, popřípadě výrobcem určeného použití bezpečné; - jsou přijata opatření k zabezpečení shody všech výrobků uváděných na trh s technickou dokumentací a požadavky technických předpisů

SK Potvrďujeme, že

- toto strojné zariadenie, definované uvedenými údajmi, je v zhode so základnými požiadavkami uvedenými v NV a TP a je za podmienok obvyklého, popřípadě výrobcem určeného používania bezpečné; - sú prijaté opatrenia k zabezpečeniu zhody všetkých výrobkov uvedených na trh s technickou dokumentáciou a požiadavkami technických predpisov

Wir bestätigen hiermit, dass:

- Diese Maschine, definiert durch die o. g. Daten übereinstimmt mit den grundlegenden Anforderungen, aus den gesetzlichen Richtlinien und technischen Anforderungen und für normalen Gebrauch sicher ist, entsprechend der Vorgaben des Herstellers

- Es wurden sämtliche Maßnahmen getroffen, um die Konformität sämtlicher Produkte, die auf den Markt gebracht wurden mit der technischen Dokumentation und den Anforderungen der technischen Regelwerke der Maschine, sicherzustellen.

EN In Prague on / **CS** V Praze dne / **SK** V Prahe dňa / **PL** W Pradze w dniu / **HU** Prag Datum

16. 9. 2015

EN Name / **CS** Jméno / **SK** Meno / **PL** Imię / Name

Rudolf Runštuk

EN Title: Executive Director / **CS** Funkce: jednatel společnosti / **SK** Funkcia: konateľ spoločnosti / **PL** Stanowisko: Prezes / Geschäftsführer

WERCO
Spoločnosť na zabrávanie
WERCO spol. s r.o.
Za Mlýnem 25/1562, 147 00 Praha 4
IČO: 61461661 DIČ: CZ 61461661

www.hecht-garten.de
www.hecht.cz



JH-2903017

Distribution and service / Service und Ersatzteile



WERCO spol. s r.o. • U Mototechny 131 • 251 62 Tehovec • www.werco.cz

HECHT Bäume GmbH • Brock 7 • 48346 Ostbevern • www.hecht-garten.de