

FUXTEC

de en fr it es pt nl se pl

FX-WP143 / FX-WP152

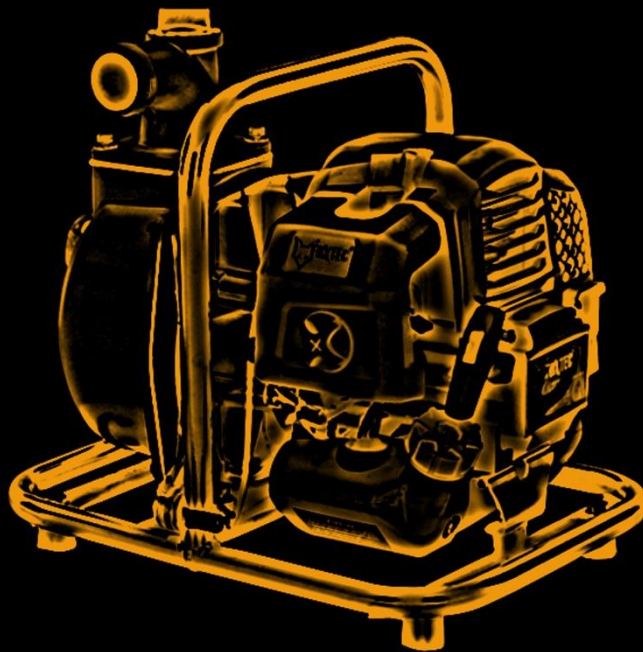

FUXTEC GmbH
Kappstraße 69 | 71083 Herrenberg | Germany
www.fuxtec.com | info@fuxtec.com

DEUTSCHE VERSION.....	3
ENGLISH VERSION.....	28
VERSION FRANCAISE.....	46
VERSIONE ITALIANA.....	64
VERSION ESPANOLA	83
VERSAO PORTUGUESA.....	102
NEDERLANDSE VERSIE	120
SVENSK VERSION	138
POLSKA WERSJA JEZYKOWA	156

Inhalt

DEUTSCHE VERSION.....	10
1. Technische Daten.....	11
2. Symbole und Sicherheitshinweise auf der Maschine	12
3. Bestimmungsgemäßer Gebrauch und allgemeine Sicherheitshinweise	14
4. Bauteilübersicht.....	16
5. Montage der Maschine.....	17
6. Vorpumpen der Maschine	20
7. Kaltstart der Maschine.....	20
8. Warmstart der Maschine	21
9. Maschine stoppen.....	22
10. Wartungsplan	22
11. Einlagerung der Maschine	24
12. Fehlerbehebung.....	25
13. Kundendienst.....	26
14. Gewährleistung.....	26
15. Entsorgungshinweis.....	26
16. EU-Konformitätserklärung.....	27
ENGLISH VERSION.....	28
17. Technical data.....	29
18. Symbols and safety instructions on the device	30
19. Intended use and general safety instructions	32
20. Component overview	34
21. Assembly of the device.....	35

22.	Pre-pumping the Engine	37
23.	Cold start of the Engine	38
24.	Warm start of the engine	39
25.	Stopping the device	39
26.	Maintenance plan.....	40
27.	Storage of the device.....	42
28.	Troubleshooting	43
29.	Customer Service.....	44
30.	Warranty.....	44
31.	Disposal note	44
32.	EU Declaration of Conformity.....	45
VERSION FRANCAISE.....		46
33.	Données techniques	47
34.	Symboles et instructions de sécurité sur l'appareil.....	48
35.	Utilisation conforme et instructions de sécurité générales	50
36.	Vue d'ensemble des pièces	52
37.	Montage de l'appareil	53
38.	Prépompage de la machine	56
39.	Démarrage à froid de l'appareil.....	56
40.	Démarrage à chaud de l'appareil	57
41.	Arrêter la machine.....	58
42.	Plan de maintenance	58
43.	Stockage de l'appareil.....	60
44.	Gestion des pannes	61
45.	Service après-vente	62

46.	Garantie	62
47.	Informations sur le recyclage	62
48.	Déclaration de conformité UE	63
VERSIONE ITALIANA.....		64
49.	Dati tecnici	65
50.	Simboli e disposizioni di sicurezza sull'apparecchio.....	66
51.	Uso prescritto e disposizioni generali di sicurezza	68
52.	Panoramica dei componenti.....	70
53.	Montaggio dell'apparecchio.....	71
54.	Prepompaggio dell'apparecchio.....	74
55.	Avviamento a freddo dell'apparecchio	74
56.	Avviamento a caldo dell'apparecchio.....	75
57.	Spegnimento dell'apparecchio	76
58.	Piano di manutenzione.....	76
59.	Stoccaggio dell'apparecchio	78
60.	Risoluzione dei problemi	80
61.	Servizio clienti.....	81
62.	Garanzia.....	81
63.	Cenni sullo smaltimento.....	81
64.	Dichiarazione di conformità UE.....	82
VERSION ESPANOLA		83
65.	Datos técnicos	84
66.	Símbolos e instrucciones de seguridad en el aparato	85
67.	Uso prescritto y disposiciones generales de seguridad	87
68.	Resumen de los componentes	89

69.	Montaje del dispositivo	90
70.	Pre-bombeo del aparato	92
71.	Arranque en frío del dispositivo	93
72.	Arranque en caliente del dispositivo	94
73.	Apagar el dispositivo.....	95
74.	Plan de mantenimiento	96
75.	Almacenamiento del dispositivo	98
76.	Solución de problemas	99
77.	Servicio de atención al cliente	100
78.	Garantía	100
79.	Notas sobre la eliminación	100
80.	Declaración de conformidad de la UE	101
	VERSAO PORTUGUESA.....	102
81.	Dados técnicos.....	103
82.	Símbolos e instruções de segurança na máquina	104
83.	Utilização prevista e instruções gerais de segurança	106
84.	Síntese de componentes	108
85.	Montagem da máquina	109
86.	Pré-bombeamento da máquina	112
87.	Arranque a frio da máquina	112
88.	Arranque a quente da máquina.....	113
89.	Parar a máquina.....	114
90.	Calendário de manutenção	114
91.	Armazenamento da máquina	116
92.	Resolução de problemas	117

93.	Serviço ao cliente.....	118
94.	Garantia	118
95.	Instruções de eliminação.....	118
96.	Declaração de Conformidade UE.....	119
NEDERLANDSE VERSIE		120
97.	Technische gegevens.....	121
98.	Symbolen en veiligheidsinstructies op de machine	122
99.	Beoogd gebruik en algemene veiligheidsinstructies	124
100.	Overzicht componenten	126
101.	Montage van de machine	127
102.	De machine voorpompen	129
103.	Koude start van de machine	130
104.	Warme start van de machine	131
105.	Machine stoppen.....	131
106.	Onderhoudsschema.....	132
107.	Opslag van de machine.....	134
108.	Problemen oplossen	135
109.	Klantenservice	136
110.	Garantie	136
111.	Instructies voor verwijdering.....	136
112.	EU-conformiteitsverklaring	137
SVENSK VERSION		138
113.	Tekniska data.....	139
114.	Symboler och säkerhetsanvisningar på maskinen.....	140
115.	Avsedd användning och allmänna säkerhetsanvisningar	142

116.	Översikt över komponenterna	144
117.	Montering av maskinen.....	145
118.	Förpumpning av maskinen	147
119.	Kallstart av maskinen.....	148
120.	Varmstart av maskinen.....	149
121.	Stoppa maskinen	149
122.	Underhållsschema	149
123.	Förvaring av maskinen.....	151
124.	Felsökning.....	153
125.	Kundservice	154
126.	Garanti	154
127.	Instruktioner för avfallshantering.....	154
128.	EU-försäkran om överensstämmelse	155
POLSKA WERSJA JEZYKOWA		156
129.	Dane techniczne	157
130.	Symbole i instrukcje bezpieczeństwa na urządzeniu.....	158
131.	Przeznaczenie i ogólne instrukcje bezpieczeństwa	160
132.	Przegląd komponentów.....	162
133.	Montaż urządzenia	163
134.	Pompowanie wstępne	166
135.	Zimny rozruch urządzenia.....	166
136.	Ciepły rozruch urządzenia.....	167
137.	Zatrzymaj maszynę	168
138.	Harmonogram konserwacji	168
139.	Przechowywanie urządzenia	170

140.	Rozwiązywanie problemów	171
141.	Obsługa klienta	172
142.	Gwarancja	172
143.	Instrukcje dotyczące utylizacji	172
144.	Deklaracja zgodności UE	173

DEUTSCHE VERSION

ORIGINALBEDIENUNGSANLEITUNG

Benzin-Wasserpumpe

FX-WP152; FX-WP143



Ihr neues Gerät wurde entwickelt und konstruiert, so dass es FUXTEC hohen Ansprüchen genügt, wie die einfache Bedienung und Benutzersicherheit. Ordentlich behandelt wird Ihnen dieses Gerät auf Jahre hinaus gute Dienste erweisen.



WARNUNG: Um das Risiko von Verletzungen zu verringern, muss der Benutzer diese Anleitung lesen und verstehen, bevor das Gerät in Betrieb genommen wird.

FUXTEC GMBH

KAPPSTRASSE 69, 71083 HERRENBERG, GERMANY

Wir sind bestrebt unsere Produkte laufend zu verbessern. Daher können sich technische Daten und Abbildungen ändern!

1. Technische Daten

Typ	FX-WP143	FX-WP152
Motor	luftgekühlt; 2-Takt	luftgekühlt; 2-Takt
Hubraum	42.7cm ³	52.0cm ³
Max. Ausgangsleistung (kW) (in der Übereinstimmung mit ISO 8893)	1.25KW/6500RPM	1.4KW/7500RPM
Fördermenge (m ³)	8CBM/H	15CBM/H
Saugrohranschluss (inch)	1.0"	1.5"
Druckrohranschluss (inch)	1.0"	1.5"
Max. Förderhöhe (m)	25-30M	30-35M
Max. Saughöhe (m)	8M	8M
Max. Druck (Psi)	0.3MPa	0.35MPa
Höchstgeschwindigkeit des Motors	5500 min ⁻¹	5500 min ⁻¹
Leerlaufdrehzahl der Maschine	3.000 min ⁻¹	3.000 min ⁻¹
L _{PA} am Bedienerplatz	98.16dB(A) (K=3dB)	100.10dB(A) (K=3dB)
Gemessen L _{WA} nach ISO 10884	110.67dB(A) (K=3dB)	112.70dB(A) (K=3dB)
Garantiert L _{WA}	113dB(A)	113dB(A)
Trockengewicht (ohne Kraftstoff, Schneidgarnitur, Tragegurt)	8.5	9,6
Kraftstofftankkapazität (L)	0.9	0.9
Kraftstoffverbrauch (kg/h) (in der Übereinstimmung mit ISO 8893)	0.8	1.0

2. Symbole und Sicherheitshinweise auf der Maschine

	WARNUNG! UNSACHGEMÄßE BEDINGUNG KANN ZU ERNSTHAFTEN VERLETZUNGEN FÜHREN
	LESEN UND VERSTEHEN SIE DIESE BEDIENUNGSANLEITUNG VOR DEM GEBRAUCH.
	ACHTUNG: VERGIFTUNGSGEFAHR, ABGASE NICHT EINATMEN
	ACHTUNG: HEIßE BAUTEILE; NICHT ANFASSEN
	ACHTUNG: KEIN OFFENES FEUER
	ACHTUNG: FÜLLSTAND ÖL-/BENZINGEMISCH ÜBERPRÜFEN
	DER GARANTIERTE GERÄUSCHPEGEL ENTSpricht DEN GESETZLICHEN GERÄUSCHRICHTLINIEN
	NICHT RAUCHEN UND OFFENE FLAMMEN AM GERÄT
	WARNUNG: GEFAHR VOR HEISSEN BAUTEILEN



WARNUNG! ÄNDERN SIE NIE DIE MASCHINE. UNSACHGEMÄSSER GEBRAUCH DER MASCHINE KANN DIE ERNSTEN ODER TÖDLICHEN PERSONENSCHÄDEN VERURSACHEN.

Lassen Sie diese Maschine andere nicht benutzen, es sei denn diese Personen sind gänzlich eingewiesen, haben das Maschinenhandbuch gelesen und verstanden sowie sind in der Bedienung der Maschine ausgebildet worden.



Das Betriebsgeräusch des Werkzeugs kann Ihr Hörvermögen beschädigen. Tragen Sie eine Schalldämmung (Oropax oder Kapselgehörschutz), um es zu schützen. Langzeit- und regelmäßigen Nutzern wird empfohlen, Ihr Hörvermögen regelmäßig zu überprüfen. Seien Sie besonders wachsam und vorsichtig, wenn Sie einen Gehörschutz tragen, da dieser Ihre Fähigkeit Warnungen (Rufe, Alarmsignale etc.) zu hören, einschränkt.



WARNUNG: Eine gewisse Lärmbelastung durch dieses Gerät ist nicht vermeidbar. Verlegen Sie lärmintensive Arbeiten auf zugelassene und dafür bestimmte Zeiten. Halten Sie sich ggf. an Ruhezeiten und beschränken Sie die Arbeitsdauer auf das Notwendigste. Zu ihrem persönlichen Schutz und Schutz in der Nähe befindlicher Personen ist ein geeigneter Gehörschutz zu tragen.

3. Bestimmungsgemäßer Gebrauch und allgemeine Sicherheitshinweise

Wasserpumpen sind nicht zum Pumpen von Trinkwasser bestimmt und ein unsachgemäßer Gebrauch kann zu Verletzungen und Sachschäden führen.

Unfälle können vermieden werden, wenn Sie den Anleitungen hier und auf der Pumpe folgen. Die häufigsten Gefahrenquellen und wie Sie sich vor ihnen schützen können, sind nachstehend beschrieben.

Bestimmungsgemäßer Gebrauch

Die Wasserpumpe ist ausschließlich für den Gebrauch zugelassen

- in Übereinstimmung mit den in diesem Handbuch angegebenen Beschreibungen
- zur Förderung von Wasser und neutralen Flüssigkeiten bei Raumtemperatur

Jede andere Verwendung ist nicht bestimmungsgemäß. Bei nicht sachgemäßer Verwendung für den vorgesehenen Zweck erlischt jegliche Gewährleistung und der Hersteller kann für Schäden nicht verantwortlich gemacht werden. Der Nutzer haftet für alle Schäden an Dritten und deren Eigentum. Eigenmächtige Veränderungen am Gerät schließen eine Haftung des Herstellers für daraus resultierende Schäden aus.

Bitte beachten Sie, dass unsere Geräte bestimmungsgemäß nicht für den Einsatz in gewerblichen, handwerklichen oder industriellen Einsatz konstruiert wurden. Unsere Gewährleistung erlischt, wenn das Gerät in Gewerbe-, Handels- oder Industriebetrieben sowie bei gleichzusetzenden Tätigkeiten eingesetzt wird.

Nicht bestimmungsgemäßer Gebrauch

Die Nutzung der Pumpe ist strengstens verboten für folgende Substanzen:

- Farben und Lacke aller Art
- alle Arten von Lösungs- oder Verdünnungsmitteln
- alle Arten von Kraft- oder Schmierstoffen
- Propan oder andere verflüssigte Gasarten
- brennbare Flüssigkeiten aller Art
- Nahrungsmittel für Menschen und Tiere
- Granulate oder Substanzen mit festen Partikeln
- Chemikalien
- Flüssigkeiten mit Temperaturen über 40°C
- alle Flüssigkeiten auf die nicht explizit in diesem Handbuch hingewiesen wird
- Flüssigkeiten mit Anti-Parasiten, Herbiziden und Pestiziden.

Die Benzin-Motorpumpe ist nicht als Sicherheitseinrichtung für Feuerlöschanlagen geeignet. Die Pumpe darf nicht zum Befüllen von Behältern benutzt werden, welche unter Überdruck explodieren können. Die Benzin Wasserpumpe FX-WP143 / FX-WP152 ist zur privaten Nutzung in Haus und Garten bestimmt.

Korrekte Sicherheitsanweisungen müssen beachtet werden. SETZEN SIE SICH ODER ANDERE NICHT GEFAHR AUS. Befolgen Sie diese allgemeine Sicherheitshinweise:

- Prüfen Sie die gesamte Maschine auf lose Teile (Schraubenmuttern, Bolzen, Schrauben, usw.). Warten oder ersetzen Sie diese falls erforderlich, bevor Sie die Maschine verwenden. Benutzen Sie kein Zubehör, als die vom Hersteller empfohlenen. Sonst können ernste Verletzungen des Benutzers oder der umstehenden Personen sowie Beschädigungen der Maschine daraus resultieren
- Rauchen Sie nicht beim Mischen des Kraftstoffs oder beim Füllen des Tanks
- Mischen Sie nicht Kraftstoff in einem geschlossenen Raum oder in der Nähe von offenen Feuern. Achten Sie auf ausreichende Belüftung / Ventilation
- Mischen und lagern Sie das Kraftstoffgemisch in einem gekennzeichneten Behälter, der nach lokalen Vorschriften für einen solchen Gebrauch zugelassen ist
- Entfernen Sie nie die Kraftstofftankkappe, während die Maschine läuft
- Betreiben Sie die Maschine nicht in geschlossenen Räumen oder Gebäuden. Abgase enthalten gefährliches Kohlenmonoxid
- Benutzen Sie nicht die Maschine, wenn diese beschädigt ist. Entfernen Sie nie Schutzeinrichtungen der Maschine. Sonst kann es zu ernsten Verletzungen des Bedieners oder der Zuschauer kommen, sowie Beschädigung der Maschine daraus resultieren
- Lassen Sie nie die Maschine unbeaufsichtigt
- Kinder dürfen keinen Zugang zu der Maschine haben. Zuschauer sollten in einem Sicherheitsabstand vom Arbeitsbereich mindestens 15 Metern stehen
- Benutzen Sie nicht die Maschine, wenn Sie müde, krank oder unter dem Einfluss von Medikamenten, Drogen oder Alkohol stehen
- **Achtung!** Örtliche Vorschriften können die Benutzung der Maschine begrenzen
- Sichern Sie das Gerät beim Transport gut, um Verlust des Kraftstoffs, Schäden am Gerät und Verletzungen zu verhindern. Montieren Sie immer den Transportschutz der Schneidklinge vor dem Transportieren oder Verstauen der Maschine
- Kontrollieren Sie die Maschine vor jeder Benutzung auf lockere Befestigungsteile, Kraftstoffleckagen, beschädigte Teile etc. Ersetzen Sie beschädigte Teile vor der Benutzung
- Lagern Sie die Maschine nicht in einem geschlossenen Bereich, in dem Kraftstoffdämpfe ein offenes Feuer von den Heißwasserbereitern, Öfen, usw. erreichen können. Lagern Sie die Maschine in einem nur gut gelüfteten Bereich
- **WICHTIG:** Bei der Kraftstoff-Befüllung, stellen Sie sicher, dass die Maschine aus und abgekühlt ist. Tanken Sie nie, wenn die Maschine läuft oder heiß ist. Wenn Benzin verschüttet wird, wischen Sie dieses auf, bevor Sie die Maschine anlassen

4. Bauteilübersicht

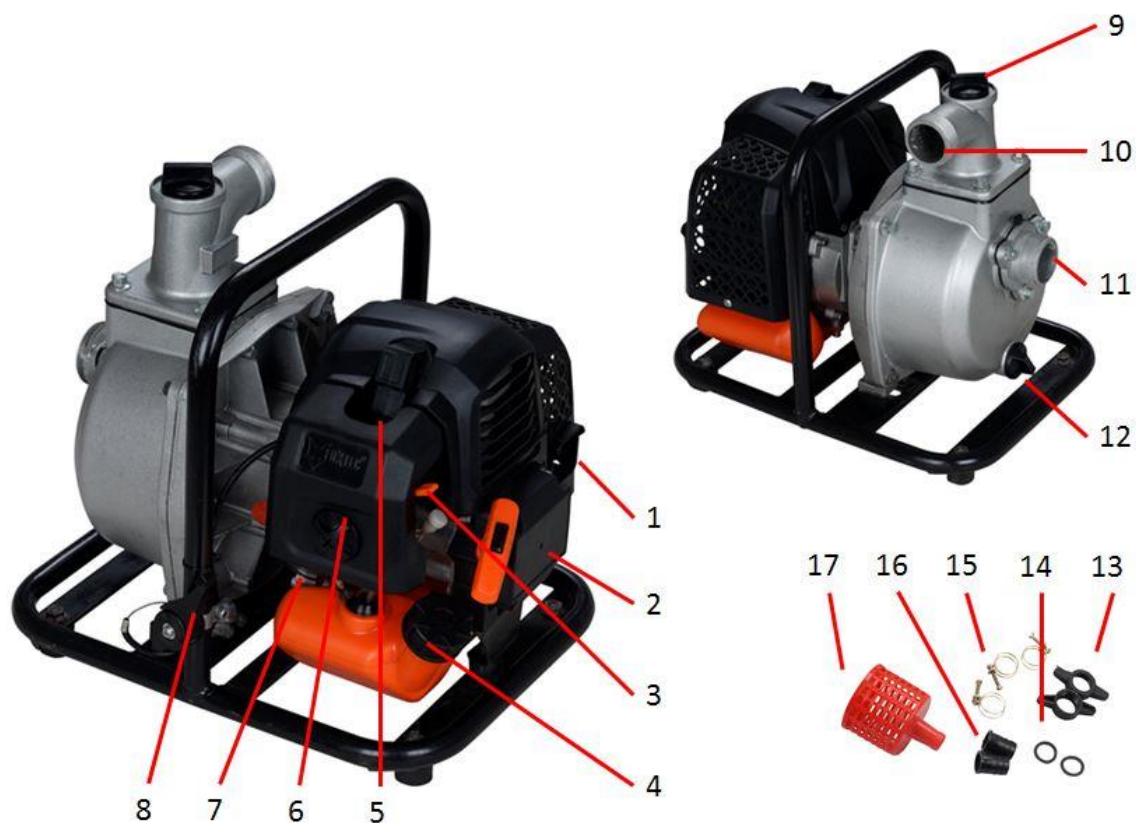

1. Auspuff
2. Seilzugstarter
3. Choke
4. Tank
5. Zündkerze
6. Luftfilterabdeckung
7. Primerpumpe
8. Gashebel
9. Wassereinfüllstutzen

10. Druckleitung
11. Saugleitung
12. Wasserablassschraube
13. Anschlussverschraubung
14. Dichtungen
15. Schlauchschellen
16. Schlauchanschluss
17. Ansaugsieb
18. Start-/Stop Schalter

5. Montage der Maschine

Installation der Saugleitung

Benutzen Sie einen handelsüblichen Schlauch und den Schlauchanschluss mit Schlauchklemme (15;16), wie für die Pumpe mitgeliefert. Die Saugleitung muss mit einer steifen Wand oder einem Drahtgeflecht verstärkt sein. Benutzen Sie keinen Schlauch, der kleiner als der Saugmund (11) der Pumpe ist. Die Saugleitung sollte nur so lange wie nötig sein. Die Pumpleistung ist am besten, wenn die Pumpe möglichst nahe am Wasserspiegel ist und die Schläuche kurz sind.

Mit einer Schlauchklemme befestigen Sie den Schlauchanschluss an der Saugleitung, um Leckluft und Verlust an Saugkraft zu vermeiden. Vergewissern Sie sich, dass die Dichtung (14) des Schlauchanschlusses in gutem Zustand ist.

Bitte achten Sie hierbei auf den korrekten Sitz der Dichtung, sonst zieht die Pumpe Luft und kann nicht die volle Leistung bringen.

Siehe folgende Bilderreihe:



Installieren Sie das Filtersieb (17; mitgeliefert) am anderen Ende der Saugleitung und befestigen Sie es mit einer Schlauchklemme. Das Filtersieb sorgt dafür, dass die Pumpe nicht mit Fremdkörpern verstopf oder beschädigt wird. Befestigen Sie den Schlauchanschluss am Saugmund (11) der Pumpe.

Installation der Druckleitung

Benutzen Sie einen handelsüblichen Schlauch und Schlauchanschluss mit Schlauchklemme, wie für die Pumpe mitgeliefert.

Am besten ist es, einen kurzen Schlauch mit großem Durchmesser zu benutzen, da dies die Flüssigkeitsreibung reduziert und die Pumpleistung verbessert. Ein langer oder dünner Schlauch erhöht die Flüssigkeitsreibung und reduziert die Pumpleistung.

Ziehen Sie die Schlauchklemme fest an, um ein Abrutschen des Auslaufschlauchs unter Druck zu vermeiden.

Bitte achten Sie wie oben beschrieben auf den korrekten Sitz der Dichtung, sonst dringt Wasser aus dem Freiraum der Flügelschraube aus.

Überprüfung Füllstand des Benzin-/Öl Gemisches

Öffnen Sie den Tankdeckel und überprüfen Sie den Kraftstoffstand. Füllen Sie Benzin nach, falls der Kraftstoffstand niedrig ist.

WARNUNG

Benzin ist leicht brennbar und explosiv. Beim Umgang mit Benzin können Sie sich verbrennen oder schwer verletzen. Schalten Sie den Motor aus und halten Sie Wärmequellen, Funken und offene Flammen fern. Hantieren Sie Kraftstoff nur im Freien. Wischen Sie verschütteten Kraftstoff sofort auf. Füllen Sie Kraftstoff in einem gut gelüfteten Bereich nach, bevor Sie den Motor starten. Ist der Motor heiß, so lassen Sie ihn abkühlen. Füllen Sie Kraftstoff vorsichtig nach, damit kein Benzin überläuft. Überfüllen Sie den Kraftstofftank nicht. Füllen Sie den Tank bis ca. 25mm unter dem Rand, um ausreichend Platz für die Expansion des Benzins zu lassen. Entsprechend den Betriebsbedingungen kann es notwendig sein, den Kraftstoffstand zu reduzieren. Nach dem Nachtanken schließen Sie den Tankdeckel fest. Tanken Sie keinesfalls im Gebäude nach, wo Benzindünste mit offenen Flammen oder Funken in Berührung kommen können. Halten Sie Benzin von den Zündflammen von Geräten, Grills, Elektrogeräten, Elektrowerkzeugen usw. fern. Übergelaufener Kraftstoff ist nicht nur ein Brandrisiko, sondern auch Umweltverschmutzung. Wischen Sie verschütteten Kraftstoff sofort auf.

HINWEIS

Benzin kann Farbe und Kunststoffe beschädigen. Achten Sie darauf, beim Befüllen des Kraftstofftanks kein Benzin zu verschütten. Schäden durch übergelaufenen Kraftstoff sind nicht durch die Garantie gedeckt.

KRAFTSTOFF UND 2-TAKT ÖL

Benutzen Sie unverbleites Benzin mit 2-Takt-Motoröl im Verhältnis von 40:1. Während der ersten Arbeitsvorgänge kann ein Mischungsverhältnis von 25:1 gewählt werden, um alle Maschineteile zunächst optimal zu schmieren.

WARNUNG: Benutzen Sie nie reines Benzin in Ihrer Maschine. Dieses verursacht dauerhaften Motorschaden und schließt die Gewährleistung des Herstellers für dieses Produkt aus. Benutzen Sie nie eine Kraftstoffmischung, welches über 90 Tagen gelagert worden ist.

WARNUNG: Es muss ein erstklassiges Öl für 2-Takt luftgekühlte Maschine sein.

KRAFTSTOFFMISCHUNG

Mischen Sie Kraftstoff mit 2-Takt-Öl in einem dafür vorgesehenen Behälter. Beachten Sie die Mischungstabelle der folgenden Seite für korrektes Verhältnis des Kraftstoffs zum Öl. Schütteln Sie den Behälter, um vollständige Mischung sicherzustellen.

Benzin	Zweitaktmotoröl (40:1)	Benzin	Zweitaktmotoröl (40:1)
1 Liter	0,025 Liter	5 Liter	0,125 Liter
2 Liter	0,050 Liter	10 Liter	0,250 Liter

WARNUNG: Mangel an Schmierung schließen die Haftung der Maschinenhersteller aus. Benzin und Öl müssen in Verhältnis 40:1 gemischt werden.

Empfohlener Kraftstoff

Es wird empfohlen, bleifreies Benzin mit einer Oktanzahl von 90 # oder höher zu verwenden, um so die Abscheidung von Kohlenstoff in der Brennkammer zu reduzieren. Verwenden Sie kein altes oder verschmutztes Benzin. Halten Sie den Kraftstofftank staubfrei und vermeiden Sie das Wasser in den Tank gelangt. Manchmal wird es bei Überlast zu Fehlzündungen kommen was normal ist.

Wenn die Fehlzündungen unter normaler Belastung zu hören ist, empfehlen wir das Benzin auszutauschen. Wenn danach die Fehlzündung noch immer vorhanden ist, kontaktieren Sie bitte eine autorisierte Werkstatt.



WARNUNG

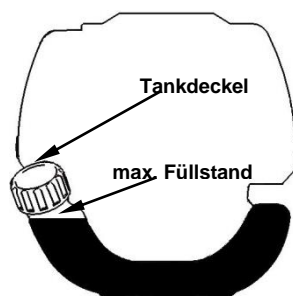

- Benzin ist hoch entzündlich und kann bei Funken zur Explosion führen
- Betanken nur in gut belüfteten Räumen und den Motor vor Befüllung abkühlen lassen. Das Rauchen und offenes Feuer wie jegliche Funken müssen vermieden werden während des Betankens
- Überfüllen Sie den Tank nicht (siehe Abbildung max. Füllstand)
- Überprüfen Sie nach dem Betanken, ob der Tankdeckel auch richtig verschlossen ist
- Vermeiden Sie jegliches Verschütten von Benzin
- Von Kindern die Maschine fernhalten

Benzin mit Ethanol Gehalt

Der Motor kann mit E10 Benzin betrieben werden. Verwenden Sie jedoch kein Benzin mit einem höheren Ethanol Gehalt als 10%.

6. Vorpumpen der Maschine

Vor dem Starten des Motors nehmen Sie die Einfüllkappe von der Pumpenkammer ab und füllen Sie die Pumpenkammer mit Wasser. Setzen Sie die Einfüllkappe zurück und ziehen Sie sie fest an.

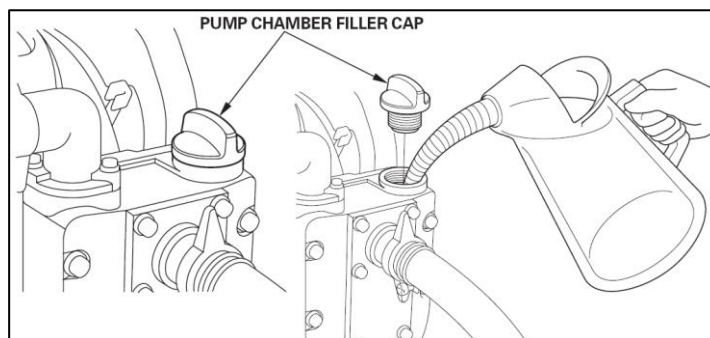

HINWEIS

Trockenbetrieb der Pumpe führt zu Schäden an den Dichtungen der Pumpe. Läuft die Pumpe trocken, so schalten Sie den Motor unverzüglich aus und lassen Sie die Pumpe vor dem Vorpumpen abkühlen.

7. Kaltstart der Maschine

1. Stellen Sie die Maschine auf eine feste und flache Oberfläche. Betätigen Sie den Start-/Stop Schalter.



2. Stellen Sie den Hebel für die Startklappe (Choke) nach oben auf „KALT START“
3. Drücken Sie die Vergaser-Pumpe ca. 8-10mal (bis Benzin in der Leitung fließt)
4. Ziehen Sie das Starterseil mit einem kurzen Hub heraus, bis Widerstand spürbar ist (ungefähr 100mm). Ein durchgängiger vor allem schneller Zug wird für einen starken Funken sorgen und den Motor starten



5. Stellen Sie den Hebel für die Startklappe (Choke) danach auf Position „WARM START“
6. Lassen Sie den Motor im Leerlauf für etwa 10 Minuten warm laufen

ANMERKUNG: Wenn die Maschine nach wiederholten Versuchen nicht startet, beziehen Sie sich auf Fehlersuchkapitel.

ANMERKUNG: Ziehen Sie immer das Starterseil gerade heraus. Das schräge Ziehen des Starters lässt das Seil an der Öse reiben. Der Schrägzug, kann zum Ausfransen oder Bruch des Starterseilzuges führen. Halten Sie immer den Starterhandgriff fest, wenn sich das Seil zurückzieht. Lassen Sie nie das Seil aus herausgezogener Position zurückschleudern. Dieses könnte die Startereinrichtung beschädigen.

Pumpenleistung verstellen

Nachdem der Motor gestartet ist kann die Pumpleistung über den Gashebel verstellt werden. Bewegen Sie den Gashebel in Richtung Maschine so erhöht sich die Fördermenge, bewegen Sie diesen nach vorne in Richtung Leitung so verringert sich diese (nur bei Modell FX-WP152)

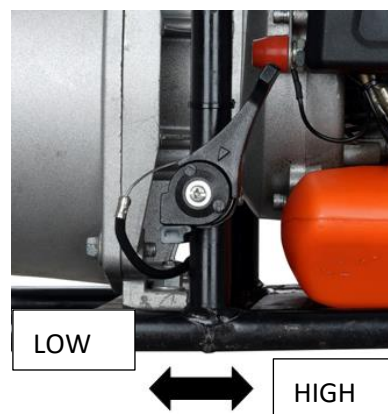

8. Warmstart der Maschine

1. Stellen Sie die Maschine auf eine feste und flache Oberfläche.
2. Verschieben Sie den Motorstoppschalter nach unten
3. Schieben Sie den Choke auf die Position „WARM START“
4. Ziehen Sie das Starterseil mit einem kurzen Hub heraus, bis Widerstand spürbar ist (ungefähr 100mm). Ein durchgängiger vor allem schneller Zug wird für einen starken Funken sorgen und den Motor starten

Wenn Maschine nicht startet, gehen Sie bitte gemäß „Kaltstart der Maschine“ wieder vor

9. Maschine stoppen

Schieben Sie den Gashebel in die LOW Position. Lassen Sie Maschine zum Leerlauf zurückkehren. Betätigen Sie den Motorstoppschalter in die OFF-Position nach oben bis die Maschine stoppt. Falls diese nicht stoppen sollte im Notfall den Zündkerzenstecker ziehen. Niemals die Maschine im laufenden Zustand unbeobachtet zurücklassen.

10. Wartungsplan

Regelmäßige Überprüfungen und Einstellungen müssen durchgeführt werden, um sicherzustellen, dass der Benzin-Motor seine Leistung behält. Die regelmäßige Wartung sorgt auch für eine langfristige Lebensdauer. Siehe folgende Tabelle für den regelmäßigen Wartungszyklus.

Wartungszyklus		Jede Nutzung	Jeden Monat oder 10h	Jede 3 Monate oder 25h	Jede 6 Monate oder 50h	Jede 12 Monate oder 100h	Alle 2 Jahre oder 300h
Luftfilter	Überprüfen	■					
	Säubern			■a			
Zündkerze	Überprüfen & einstellen					■	
	Austauschen						■
Zündkerzen - Stecker (optional)	Säubern					■	
Kühlrippen	Prüfung				■		
Verbindungselemente wie Schrauben und Muttern	Überprüfen (festziehen falls notwendig)	■					
Kupplung	Prüfung				■b		
Leerlauf	Prüfen und einstellen					■b	
Ventilspiel	Prüfen und einstellen					■b	
Brennkammer	Säubern	300 h danach					
Kraftstoff	Überprüfen					■	
Benzintank	Überprüfen					■	
Benzinleitung	Überprüfen	Alle Jahre (austauschen falls notwendig)					

WARNUNG



- a. Wartungsintervalle erhöhen falls in staubiger Umgebung gearbeitet wird.
- b. Alle Wartungsarbeiten – mit Ausnahme der in der Betriebsanleitung aufgeführten Arbeiten sind von qualifiziertem Wartungspersonal auszuführen



Reinigung des Luftfilters

VORSICHT: Lassen Sie nie den Motor ohne den Luftfilter laufen. Ein schmutziger Luftfilter drückt auf die Motorleistung, erhöht den Benzinverbrauch und erschwert den Start. Falls Sie ein Verlust von Motorleistung bemerken:

- 1 Entfernen Sie die Schraube auf der Filterabdeckung und nehmen den Filter heraus.
- 2 Reinigen Sie den Filter mit Seife und Wasser. Benutzen Sie niemals Benzin oder Benzol!
- 3 Lassen Sie den Filter in der Luft trocknen.
- 4 Setzen Sie den Filter wieder ein und befestigen Sie die Filterabdeckung mit der Schraube.

Wartung Zündkerze

Um den normalen Betrieb des Motors zu gewährleisten, muss der Zündabstand von 0,6 -0,7mm eingehalten werden und frei von Kohleablagerungen sein. Folgende Schritte immer bei ausgeschaltetem Motor vornehmen:

1. Ziehen Sie den Zündkerzenstecker vorsichtig ab. Nicht an dem Kabel sondern direkt an dem Stecker ziehen
2. Nutzen Sie den mitgelieferten Zündkerzenschlüssel um die Zündkerze herauszuschrauben
3. Überprüfen Sie die Zündkerze visuell auf Beschädigungen und den Elektrodenabbrand, Entfernen Sie die Kohleablagerungen
4. Überprüfen Sie den Spalt mit einer Fühlerlehre und biegen die Elektrode auf richtigen Abstand von 0,6 bis 0,7mm
5. Überprüfen Sie die Unterlegscheibe der Zündkerze und drehen Sie die Zündkerze mit einem Drehmoment von 12-15 Nm an
6. Montieren Sie die Zündkerze wieder auf die Zündkerze



WARNUNG

Die Zündkerze muss festgeschraubt sein sonst läuft der Motor heiß und wird beschädigt.



11. Einlagerung der Maschine



WARNUNG: Wenn Sie diese Schritte nicht befolgen, kann Belag im Vergaser entstehen. Dadurch wird ein späteres Starten schwierig und dauerhafte Schäden verursacht

1. Führen Sie alle allgemeinen Wartungen durch, die im Wartungsabschnitt Ihres Benutzerhandbuches empfohlen werden.
2. Säubern Sie das Äußere der Maschine, Antriebsachse, Schutzschild und Nylonschneidkopf.
3. Lassen Sie Kraftstoff aus dem Kraftstofftank ab.
4. Nachdem Kraftstoff abgelassen ist, starten Sie die Maschine.
5. Lassen Sie die Maschine im Leerlauf laufen, bis Maschine alleine stoppt. Dieses reinigt den Vergaser vom Kraftstoff.
6. Lassen Sie Maschine abkühlen (etwa 5 Minuten).
7. Verwenden Sie einen Zündkerzenschlüssel, entfernen Sie die Zündkerze.
8. Gießen Sie 1 Teelöffel sauberes 2-Taktöl in die Brennkammer. Ziehen Sie das Starterseil langsam mehrmals, um interne Bestandteile zu beschichten. Ersetzen Sie die Zündkerze.
9. Lagern Sie die Maschine in einem kühlen, trockenen Platz weg von irgendeiner Zündquelle wie ein Ölbrenner, Warmwasseraufbereiter, usw.

TRANSPORTSCHUTZ

Stellen Sie sicher, dass die Maschine während des Transportes, um Kraftstoffverlust, Beschädigung oder Verletzung zu vermeiden gut gesichert ist. Montieren Sie einen Transportschutz für Metallblätter während des Transportes und der Lagerung

12. Fehlerbehebung

1. Schwierigkeiten bei Inbetriebnahme

Situation		Ursache	Lösung
Kein Zündfunke	Zündkerze	Kohleablagerung zwischen den Dioden der Zündkerze	Säubern Sie die Zündkerze. Einstellung des Spaltes 0.6~0.7mm, Ersetze die Zündkerze
	andere	Zündspule defekt Schwungrad-Magnet zu schwach	Ersetzen Sie die Zündspule bzw. das Schwungrad
Schwacher Zündfunke	Kompression	zuviel Benzin im Brennraum, schlechter Kraftstoff oder Wasser im Tank	Zündkerze ausbauen und trocknen lassen, Kraftstoff tauschen.
	Vergaser pumpt kein Öl mehr.	Ölleitung blockiert	Säubern des Vergasers und reinigen der Leitungen
	normale Ölzufuhr jedoch schwache Kompression	Kolbenringe verschlissen, Zündkerze nicht festgeschraubt, Zylinderkopf nicht dicht falsches Ventilspiel oder Zündzeitpunkt.	austauschen festschrauben austauschen oder einstellen
	normale Ölzufuhr und guter Zündfunke	Schlechter Kontakt zwischen Zündkappe und Zündkerze	austauschen oder überprüfen

2. Schwierigkeiten während des Betriebs

Situation	Ursache	Lösung
Motor kommt nicht auf Drehzahl	Choke ist in „KALT START“ Stellung, Abgasanlage verstopft keine Luftzufuhr, Bewegliche Elemente verschlissen, Zündfunke schwach zu großes Ventilspiel, Zylinderkopf verrußt	Choke öffnen, Abgasanlage tauschen Zündspule überprüfen bzw. austauschen, Schwungrad, Zündkerze einstellen
Betriebsstoffe laufen aus	Leitungen zum Vergaser verstopft Zündkerzen-Abstand falsch	Ersetzen Sie Leitungen und Vergaser Spaltmaß einstellen
Motor-Geräusche	Falsche Choke Stellung, Nockenwelle beschädigt	Nockenwelle überprüfen/austauschen
Vergaser undicht	Ausfall des Rückschlagventil am Tankdeckel	Ersetzen Sie den Tankdeckel
	Vergaserdichtung verschlissen	Vergaser oder Dichtung ersetzen



Wenn keine Fehlerbehebung das Problem löst, wenden Sie sich an Ihren Fachhändler oder direkt an den Hersteller. Verwenden Sie ausschließlich vom Hersteller freigegeben Originalteile, da ansonsten ein Gefährdungsrisiko entsteht.

13. Kundendienst

Lassen Sie Ihr erworbenes Gerät nur von qualifiziertem Fachpersonal und nur mit Original-Ersatzteilen reparieren. Damit wird sichergestellt, dass die Sicherheit des Gerätes erhalten bleibt.

Sollten Ihnen keine Adressen von autorisierten Servicestellen zur Verfügung stehen, wenden Sie sich bitte an die Vertriebsstelle, bei der Sie das Gerät erworben haben.

14. Gewährleistung

Die Gewährleistungszeit beträgt 24 Monate ab Kaufdatum. Bewahren Sie Ihren Kaufbeleg gut auf. Ausgenommen von der Gewährleistung sind Verschleißteile und Schäden die auf nicht bestimmungsgemäße Verwendung, Gewaltanwendungen, technische Änderungen, Verwendung von falschen Zubehörteilen bzw. Nichtoriginalersatzteilen und Reparaturversuchen durch nicht qualifiziertes Personal. Gewährleistungsreparaturen dürfen nur vom autorisierten Fachhandel ausgeführt werden.

15. Entsorgungshinweis

Bitte kontaktieren Sie Ihre lokale Kommune für die Entsorgung des Gerätes. Dazu bitte im Vorfeld sämtliche Betriebsstoffe wie Benzin und Öl entsorgen.

16. EU-Konformitätserklärung

Hiermit erklären wir,

FUXTEC GMBH

KAPPSTRAÙE 69, 71083 HERRENBERG, GERMANY

dass die nachfolgend bezeichnete Maschine aufgrund ihrer Konzipierung und Bauart sowie in der von uns in Verkehr gebrachten Ausführung, den einschlägigen grundlegenden Sicherheits- und Gesundheitsanforderungen der EG-Richtlinien entspricht.

Bezeichnung der Maschine: **Benzin-Wasserpumpe**

Maschinentyp: **FX-WP143, FX-WP152**

Handelsmarke: **FUXTEC**

Leistungsaufnahme/ Hubraum **42.7cm³, 52.0cm³**

Gemessener Schallleistungspegel $L_{WA} = 110.7\text{dB} / 112.7\text{dB}$

Garantierter Schallleistungspegel $L_{WA} = 113\text{dB}$

Einschlägige EG-Richtfaden: EG-Maschinenrichtfaden 2006/42/EG

EG-Richtfaden über elektromagnetische Verträglichkeit (EMV) **2004/108/EC**

EG-Richtfaden Geräuschemission (2000/14/EWG & 2005/88/EC)

Herstellerunterschrift/Datum:



L. Zirkler, 05.01.2023

Name und Anschrift der Person,
die berechtigt ist, die technischen
Unterlagen, die in der
Gemeinschaft ansässig ist
zusammenzustellen

Leonhard Zirkler

FUXTEC GMBH - KAPPSTRAÙE 69, 71083 HERRENBERG, Deutschland

ENGLISH VERSION

ORIGINAL USER MANUAL

Gasoline water pump

FX-WP152; FX-WP143



Your new device has been developed and designed to meet FUXTEC's high standards, such as easy operation and user safety. Properly treated, this device will serve you well for years to come.



WARNING: To reduce the risk of injury, the user must read and understand this manual before operating the device.

FUXTEC GMBH

KAPPSTRASSE 69, 71083 HERRENBERG, GERMANY

We are continually striving to improve our products. Therefore technical data and illustrations can change!

17. Technical data

Typ	FX-WP143	FX-WP152
Engine	Air-cooled; 2-stroke	Air-cooled; 2-stroke
Cubic capacity	42,7cm ³	52,0cm ³
Max. output power (kW) (in accordance with ISO 8893)	1.25KW/6500RPM	1.4KW/7500RPM
Flow rate (m ³)	8CBM/H	15CBM/H
Suction pipe connection (inch)	1.0"	1.5"
Pressure pipe connection (inch)	1.0"	1.5"
Max. delivery height (m)	25-30M	30-35M
Max. suction height (m)	8M	8M
Max. Pressure (Psi)	0.3MPa	0.35MPa
Maximum speed of the engine	5500 min ⁻¹	5500 min ⁻¹
Idle speed of the device	3.000 min ⁻¹	3.000 min ⁻¹
LPA at the operator station	98.16 dB(A) (K=3dB)	100.10 dB(A) (K=3dB)
Measured L _{WA} according to ISO 10884	110.67 dB(A) (K=3dB)	112.70 dB(A) (K=3dB)
Guaranted L _{WA}	113 dB(A)	113 dB(A)
Dry weight (without fuel, cutting set, carrying strap)	8.5	9.6
Fuel tank capacity (L)	0.9	0.9
Fuel consumption (kg/h) (in accordance with ISO 8893)	0.8	1.0

18. Symbols and safety instructions on the device

	<p>WARNUNG! IMPROPER USE CAN LEAD TO SERIOUS INJURY</p>
	<p>READ AND UNDERSTAND THIS USER MANUAL BEFORE USE.</p>
	<p>ATTENTION: DANGER OF POISONING, DO NOT INHALE FUMES</p>
	<p>ATTENTION: HOT PARTS; DO NOT TOUCH</p>
	<p>ATTENTION: NO OPEN FIRE</p>
	<p>ATTENTION: CHECK FILLING LEVEL OF OIL/PETROL MIXTURE</p>
	<p>THE GUARANTEED NOISE LEVEL CORRESPONDS TO THE LEGAL NOISE GUIDELINES</p>
	<p>NO SMOKING AND OPEN FLAMES ON THE DEVICE</p>
	<p>WARNING: DANGER OF HOT COMPONENTS</p>



WARNUNG! ÄNDERN SIE NIE DIE MASCHINE. IMPROPER USE OF THE DEVICE CAN CAUSE SERIOUS OR FATAL PERSONAL INJURY.

Do not let others use this device, unless these persons have been fully instructed, have read and understood the device manual, and have been trained in the device's operation.



The operating noise of the tool may damage your hearing. Wear a sound-proofing (Oropax or ear muffs) to protect it. Long-term and regular users are recommended to check your hearing regularly. Be especially vigilant and careful when wearing hearing protection as it limits your ability to hear warnings (cries, alarms, etc.).



WARNING: Some noise exposure from this device cannot be avoided. Do not work in noisy environments during approved and designated times. If necessary, observe rest periods and limit the working time to the absolute minimum. For your protection and protection of persons in the vicinity, wear suitable hearing protection.

19. Intended use and general safety instructions

Water pumps are not intended for pumping drinking water, and an improper use can lead to injuries and material damage.

Accidents can be avoided if you follow the instructions here and on the pump. The most common sources of danger and how you can protect yourself from them are described below.

Intended use

The water pump is approved for use only in accordance

- with the descriptions given in this manual for pumping water
- and neutral liquids at room temperature

Any other use is not intended. In case of improper use for the intended purpose, any warranty will expire. The manufacturer cannot be held responsible for damages. The user is liable for all damages to third parties and their property. Unauthorized modifications to the device exclude any liability of the manufacturer for resulting damages.

Please note that our devices are not designed for commercial, trade, or industrial use. Our warranty expires if the device is used in commercial, trade, industrial operations, or similar activities.

Improper use

The use of the pump is strictly prohibited for the following substances:

- Paints and varnishes of all kinds
- all kinds of solvents or diluents
- all types of fuels or lubricants
- Propane or other liquefied gas types
- flammable liquids of all kinds
- Food for humans and animals
- Granules or substances with solid particles
- Chemicals
- Liquids with temperatures above 40°C
- all fluids that are not explicitly mentioned in this manual
- Liquids with anti-parasites, herbicides, and pesticides.

The gasoline water pump is not suitable as a safety device for fire fighting systems. The pump must not be used to fill containers that may explode under excess pressure. The FX-WP143 / FX-WP152 gasoline water pump is intended for private use in the house and garden.

Correct safety instructions must be observed. **DO NOT EXPOSE YOURSELF OR OTHERS TO DANGER.**

Follow these general safety instructions:

- Check the entire device for loose parts (nuts, bolts, screws, etc.). Maintain or replace them, if necessary, before using the device. Do not use accessories other than those recommended by the manufacturer. Otherwise, severe injuries to the user or bystanders and damage to the device may result
- Do not smoke when mixing the fuel or filling the tank

- Do not mix fuel in an enclosed space or near open fires. Ensure adequate ventilation / aeration
- Mix and store the fuel mixture in a marked container approved for such use according to local regulations
- Never remove the fuel tank cap while the device is running
- Do not operate the device in closed rooms or buildings. Exhaust gases contain dangerous carbon monoxide
- Do not use the device if it is damaged. Never remove safety devices from the device. Otherwise, the operator or the spectators may be seriously injured, and the device may be damaged
- Never leave the device unattended
- Children must not have access to the device. Spectators should stand at least 15 meters away from the working area.
- Do not use the device if you are tired, sick, or under the influence of medication, drugs, or alcohol
- **Caution!** Local regulations may limit the use of the device
- Secure the device properly during transport to prevent fuel loss, damage to the device, and injury. Always mount the transport protection of the cutting blade before transporting or stowing the device
- Check the device before each use for loose fasteners, fuel leaks, damaged parts, etc. Replace damaged parts before use
- Do not store the device in an enclosed area where fuel vapors can reach an open fire from water heaters, stoves, etc. Store the device in a well-ventilated area only.
- **IMPORTANT:** When filling fuel, make sure that the device is off and cooled down. Never refuel when the device is running or hot. If gasoline is spilled, wipe it up before starting the device

20. Component overview

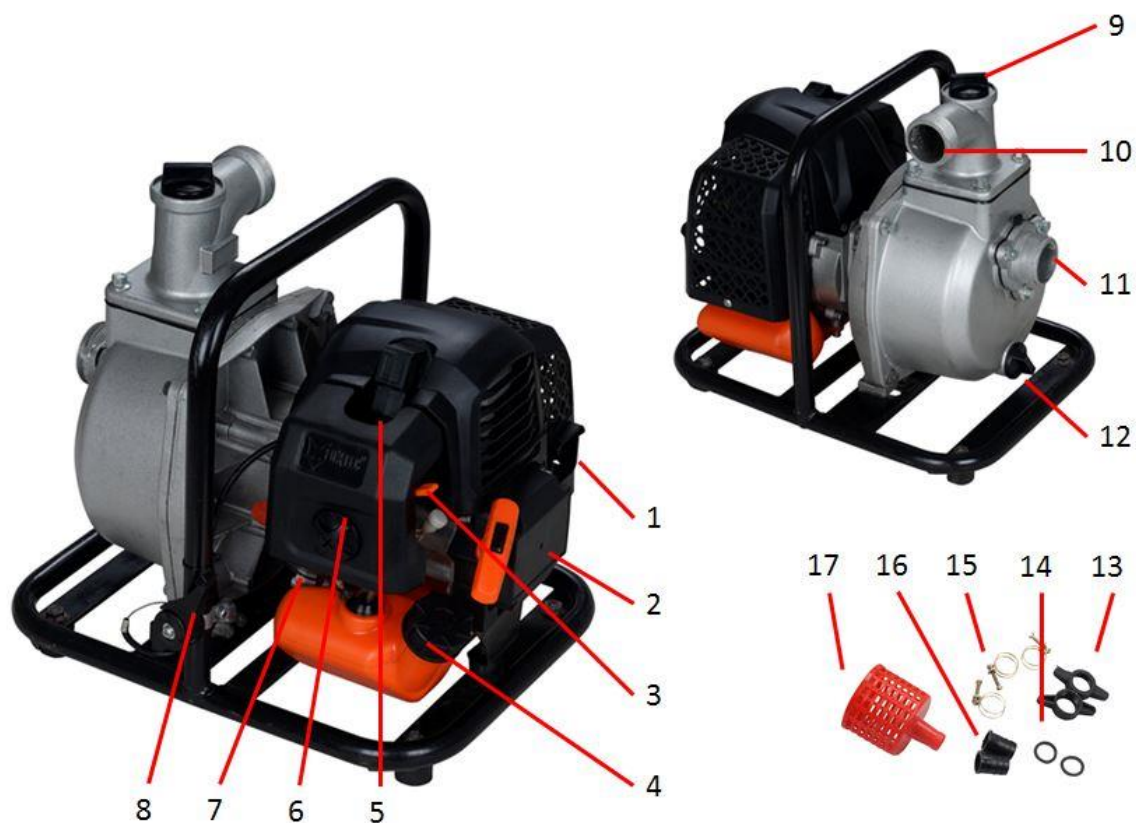

- | | |
|----------------------|-------------------------|
| 1. Exhaust | 10. Pressure line |
| 2. Pullstarter | 11. Suction line |
| 3. Choke | 12. Water drain plug |
| 4. Tank | 13. Connection screwing |
| 5. Spark plug | 14. Seals |
| 6. Air filter cover | 15. Hose clamps |
| 7. Primer Pump | 16. Hose connection |
| 8. Throttle lever | 17. Suction Strainer |
| 9. Water filler neck | |

21. Assembly of the device

Installation of the suction line

Use a standard hose and the hose connection with hose clamp (15;16), as supplied for the pump. The suction line must be reinforced with a stiff wall or wire mesh. Do not use a hose that is smaller than the suction mouth (11) of the pump. The suction line should only be as long as necessary. The pumping performance is best when the pump is as close to

the water level as possible, and the hoses are short.

Use a hose clamp to fix the hose connection to the suction line to avoid leakage air and suction power loss.

Make sure that the seal (14) of the hose connection is in good condition.

Install the filter screen (17; supplied) at the other end of the suction line and fasten it with a hose clamp. The filter screen ensures that the pump is not clogged or damaged by foreign matter. Attach the hose connection to the suction mouth (11) of the pump.

Please ensure that the seal is correctly seated, otherwise the pump will draw air and cannot provide full performance.

See the following series of pictures:



Installation of the pressure line

Use a standard hose and hose connector with a hose clamp, as supplied for the pump.

It is best to use a short hose with a large diameter, reducing fluid friction and improving pumping performance. A long or thin hose increases fluid friction and reduces pumping capacity.

Tighten the hose clamp firmly to prevent the outlet hose from slipping under pressure.

Please ensure that the seal is correctly seated as described above, otherwise water will leak out of the free space of the wing screw.

Checking the filling level of the gasoline/oil mixture

Open the fuel cap and check the fuel level. Fill up with gasoline if the fuel level is low.

WARNING

Gasoline is highly flammable and explosive. You could be burned or seriously injured when handling gasoline. Switch off the engine and keep heat sources, sparks, and open flames away. Only handle fuel outdoors. Wipe up spilled fuel immediately. Top up fuel in a well-ventilated area before starting the engine. If the engine is hot, let it cool down. Fill up with fuel carefully so that no gasoline overflows. Do not overfill the fuel tank. Fill the tank to about 25mm below the rim to leave enough space for the gas to expand. Depending on the operating conditions, it may be necessary to reduce the fuel level. After refueling, close the fuel filler cap firmly. Never refuel inside a building where petrol fumes can come into contact with naked flames or sparks. Keep gasoline away from the ignition flames of devices, grills, electrical appliances, power tools, etc. Spilled fuel is not only a fire risk but also environmental pollution. Wipe up spilled fuel immediately.

NOTE

Gasoline can damage paint and plastics. Take care not to spill gasoline when filling the fuel tank. The warranty does not cover damage caused by fuel spillage.

FUEL AND 2-STROKE OIL

Use unleaded gasoline with 2-stroke engine oil in a 40:1 ratio. During the first few operations, a mixing rate of 25:1 can be selected to optimally lubricate all device parts.

WARNING: Never use pure gasoline in your device. This will cause permanent engine damage and voids the manufacturer's warranty for this product. Never use a fuel mixture that has been stored for more than 90 days.

WARNING: It must be a first-class oil for 2-stroke air-cooled devices.

FUEL MIXTURE

Mix fuel with 2-stroke oil in a particular container. Please note the mixture table on the following page for the correct ratio of fuel to oil. Shake the tank to ensure complete mixing.

Gasoline	Two-stroke engine oil (40:1)	Gasoline	Two-stroke engine oil (40:1)
1 liter	0.025 liter	5 liter	0.125 liter

2 liter

0.050 liter

10 liter

0.250 liter

WARNING: Lack of lubrication excludes the liability of the device manufacturer.
Gasoline and oil must be mixed in a 40:1 ratio.

Recommended fuel

It is recommended to use unleaded gasoline with an octane number of 90 # or higher to reduce carbon deposition in the combustion chamber. Do not use old or dirty gasoline. Keep the fuel tank dust-free and avoid water getting into the tank. Sometimes overload will cause misfiring, which is normal.

If the backfires are heard under the average load, we recommend changing the gasoline. If the misfire is still present afterward, please contact an authorized workshop.



WARNING

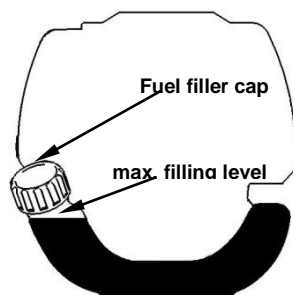

- Gasoline is highly flammable and can cause an explosion in case of sparks
- Refuel only in well-ventilated rooms and let the engine cool down before filling. Smoking and open fire, as well as any sparks, must be avoided during refueling
- Do not overfill the tank (see figure max. filling level)
- After refueling, check that the fuel filler cap is properly closed
- Avoid any spillage of gasoline
- Keep the device away from children

Gasoline with an ethanol content

The engine can be operated with E10 gasoline. However, do not use gasoline with a higher ethanol content than 10%.

22. Pre-pumping the Engine

Before starting the engine, remove the filler cap from the pump chamber and fill it with water. Reset the filling cap and pull

tight.

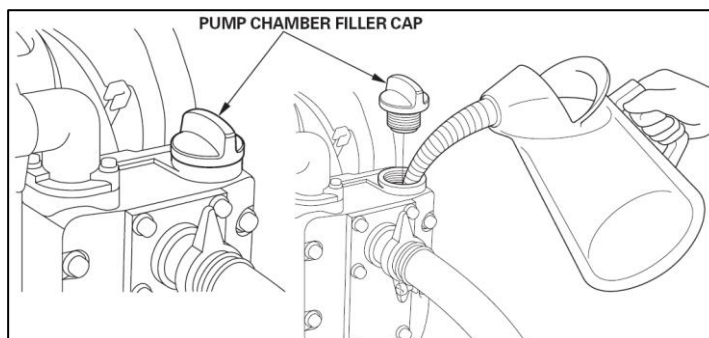

NOTE

Dry operation of the pump will cause damage to the pump seals. If the pump runs dry, switch off the motor immediately and let the pump cool down before pre-pumping.

23. Cold start of the Engine

1. Place the device on a firm and flat surface.
Press the Start/Stop switch.



2. Move the choke lever upwards to "COLD START."
3. Press the carburetor pump about 8-10 times (until gasoline flows in the line)
4. Pull out the starter rope with a short-stroke until resistance is felt (about 100mm). A continuous, especially fast train will provide a vital spark and start the engine



5. Then set the choke lever to the "WARM START" position
6. Let the engine warm-up for about 10 minutes at idle

NOTE: If the device does not start after repeated attempts, refer to troubleshooting chapters.

NOTE: Always pull the starter cord straight out. Pulling the starter at an angle will cause the rope to rub against the eyelet. Pulling the starter at an angle can cause the starter cord to fray or break.

Always hold the starter handle firmly when the rope pulls back.

Never let the rope be thrown back from the pulled-out position.

This could damage the starter device.

Adjusting the pump capacity

After the engine has been started, the pumping capacity can be adjusted via the throttle lever. Move the throttle lever towards the device to increase the flow rate, move it forward towards the pipe to decrease it (only for model FX-WP152)



24. Warm start of the engine

1. Place the device on a firm and flat surface.
2. Move the engine stop switch down
3. Slide the choke to the "WARM START" position
4. Pull out the starter rope with a short-stroke until resistance is felt (about 100mm). A continuous, especially fast train will provide a vital spark and start the engine

If the device does not start, please proceed again according to "Cold start of the device"

25. Stopping the device

Slide the throttle stick to the LOW position. Let the device return to idle. Push the engine stop switch to the OFF position upwards until the device stops. If it does not control, pull out the spark plug connector in an emergency. Never leave the device unattended while it is running.

26. Maintenance plan

Regular checks and adjustments must be made to ensure that the gasoline engine maintains its performance. Periodic maintenance also provides a long service life. See the following table for the regular maintenance cycle.

Maintenance cycle		Every use	Every month or 10h	Every 3 months or 25h	Every 6 months or 50h	Every 12 months or 100h	Every 2 years or 300h
Air Filter	Check	■					
	Clean up			■ ^a			
Spark plug	Check & adjust					■	
	Exchange						■
Spark plug connector (optional)	Clean up					■	
Cooling fins	Exam				■		
Connecting elements such as screws and nuts	Check (tighten if necessary)	■					
Coupling	Exam				■ ^b		
Idle speed	Check and adjust					■ ^b	
Valve clearance	Check and adjust					■ ^b	
Combustion chamber	Clean up	300 h after that					
Fuel	Check					■	
Fuel tank	Check					■	
Fuel line	Check	Every x years (replace if necessary)					

WARNING



- a.** Increase maintenance intervals if working in dusty environments.
- b.** All maintenance work - except that listed in the operating manual must be carried out by qualified maintenance personnel



Cleaning the air filter

CAUTION: Never run the engine without the air filter.

A dirty air filter puts pressure on engine performance, increases fuel consumption, and makes starting more difficult. If you notice a loss of engine power:

- 1 Remove the screw on the filter cover and remove the filter.
2. Clean the filter with soap and water. Never use gasoline or benzene!
- 3 Let the filter dry in the air.
- 4 Put the filter back in place and fasten the filter cover with the screw.

Spark plug maintenance

To ensure the engine's normal operation, the ignition distance of 0.6 -0.7mm must be maintained and free of carbon deposits. Always carry out the following steps with the engine switched off:

1. Carefully remove the spark plug connector. Do not pull on the cable but directly on the plug
2. Use the spark plug wrench supplied to unscrew the spark plug
3. Visually check the spark plug for damage and electrode burn-off,
Remove the carbon deposits
4. Check the gap with a feeler gauge and bend the electrode to the correct of 0.6 to 0.7mm



5. Check the spark plug washer and tighten the spark plug with a torque of 12-15 Nm
6. Mount the ignition cap back on the spark plug

WARNING

The spark plug must be screwed tight, or the engine will run hot and be damaged.



27. Storage of the device



WARNING: Failure to follow these steps may result in carburetor fouling. This makes later starting difficult and causes permanent damage

1. Perform all general maintenance recommended in the maintenance section of your user manual.
2. Clean the exterior of the device, drive axle, protective shield, and nylon cutting head.
3. Drain fuel from the fuel tank.
4. After fuel is drained, start the device.
5. Let the device idle until the device stops by itself. This will clean the carburetor of fuel.
6. Let the device cool down (about 5 minutes).
7. Use a spark plug wrench, remove the spark plug.
8. Pour 1 teaspoon of clean 2-stroke oil into the combustion chamber. Pull the starter rope slowly several times to coat the internal components. Replace the spark plug.
9. Store the device in a cool, dry place away from any ignition source such as an oil burner, water heater, etc.

TRANSPORT PROTECTION

Make sure that the device is well-secured during transport to avoid fuel loss, damage, or injury. Install transport protection for metal sheets during transport and storage

28. Troubleshooting

1. Difficulties during commissioning

Situation		Cause	Solution
No ignition spark	Spark plug	Carbon deposit between the diodes of the spark plug	Clean the spark plug. Adjust the gap 0.6~0.7mm, replace the spark plug
	Other	Ignition coil defective flywheel magnet too weak	Replace the ignition coil or flywheel
Weak ignition spark	Compression	Too much gasoline in the combustion chamber, bad fuel or water in the tank	Remove the spark plug and allow to dry, replace fuel.
	The carburetor does not pump oil anymore.	Oil line blocked	Cleaning the carburetor and cleaning the pipes
Regular oil supply but weak compression	Regular oil supply but weak compression	Piston rings worn, spark plug not screwed down, cylinder head not tight wrong valve clearance or ignition timing.	Replace screw tight replace or adjust
	Regular oil supply and good ignition spark	Poor contact between ignition cap and spark plug	Replace or check

2. Difficulties during operation

Situation	Cause	Solution
The engine does not reach the speed	Choke is in "COLD START" position, the exhaust system is blocked, no air supply, moving elements worn, ignition spark weak too large valve clearance, cylinder head sooty	Open choke, replace exhaust system Check or replace ignition coil, adjust flywheel, spark plug
Operating materials are leaking	Lines to carburetor blocked Spark plug spacing incorrect	Replace lines and carburetor Adjust gap dimension
Engine Noises	Wrong choke position, Camshaft damaged	Check/replace camshaft
Carburetor leaking	Failure of the check valve on the tank cap	Replace the fuel filler cap
	The carburetor gasket is worn out	Replace carburetor or gasket



**If no troubleshooting solves the problem, contact your dealer or the manufacturer directly.
Only use original parts approved by the manufacturer. Otherwise, there is a risk of danger.**

29. Customer Service

Have your purchased device repaired only by qualified personnel and only with original spare parts. This ensures that the safety of the device is maintained.

If you do not have authorized service centers' addresses, please contact the sales office where you purchased the device.

30. Warranty

The warranty period is 24 months from the date of purchase. Keep your proof of purchase in a safe place. Excluded from the warranty are wearing parts and damage caused by improper use, use of force, technical modifications, wrong accessories or non-original spare parts, and repair attempts by non-qualified personnel. Authorized dealers may only carry out warranty repairs.

31. Disposal note

Please contact your local community for the disposal of the device. Please dispose of all functional materials such as gasoline and oil in advance.

32. EU Declaration of Conformity

Herewith we,

FUXTEC GMBH

KAPPSTRASSE 69, 71083 HERRENBERG, GERMANY

declare that the device described below, due to its design and construction and in the version marketed by us, complies with the relevant essential health and safety requirements of the EC directives.

Designation of the device: **Gasoline water pump**

Device type: **FX-WP143, FX-WP152**

Trademark: **FUXTEC**

Power consumption/capacity **42.7cm³, 52.0cm³**

Measured sound power level $L_{WA} = 110.7\text{dB} / 112.7\text{dB}$

Guaranteed sound power level **LWA=113dB**

Relevant EC straightening thread: EC device straightening thread 2006/42/EG

EC Directive on Electromagnetic Compatibility (EMC) **2004/108/EC**

EC-directive thread Noise emission (2000/14/EWG & 2005/88/EC)

Manufacturer signature/date:



L. Zirkler, January 5th 2023

The name and address of the person authorized to compile the technical documentation established within the community

Leonhard Zirkler

FUXTEC GMBH - KAPPSTRASSE 69, 71083 HERRENBERG, GERMANY

VERSION FRANCAISE

MODE D'EMPLOI ORIGINAL

Pompe à eau thermique

FX-WP152; FX-WP143



Votre nouvel appareil a été développé et conçu de manière à répondre au cahier des charges strict de FUXTEC, afin de garantir la facilité d'utilisation et la sécurité de l'utilisateur. S'il est correctement entretenu, cet appareil vous sera utile pendant de nombreuses années.



AVERTISSEMENT : Pour réduire le risque de blessure, il est important que l'utilisateur lise et comprenne ce manuel avant d'utiliser l'équipement.

FUXTEC GMBH

KAPPSTRAÙE 69, 71083 HERRENBERG, ALLEMAGNE

Nous nous efforçons constamment d'améliorer nos produits. Par conséquent, les données techniques et les illustrations peuvent évoluer au cours du temps ! Cependant, nous actualisons régulièrement le contenu de nos manuels d'utilisation.

33. Données techniques

Type	FX-WP143	FX-WP152
Moteur	Refroidi par air; 2 temps	Refroidi par air; 2 temps
Cylindrée	42.7cm ³	52.0cm ³
Puissance de sortie max. (kW) (selon la norme ISO 8893)	1.25KW/6500 tr/min	1.4KW/7500 tr/min
Débit d'eau (m ³)	8CBM/H	15CBM/H
Tuyau d'aspiration (pouce)	1.0"	1.5"
Tuyau de refoulement (pouce)	1.0"	1.5"
Hauteur de refoulement (m)	25-30M	30-35M
Hauteur d'aspiration (m)	8M	8M
Pression max. (Psi)	0.3MPa	0.35MPa
Vitesse max. du moteur	5500 min ⁻¹	5500 min ⁻¹
Vitesse au ralenti	3.000 min ⁻¹	3.000 min ⁻¹
L _{PA} ressentie par l'utilisateur	98.16dB(A) (K=3dB)	100.10dB(A) (K=3dB)
L _{WA} mesurée selon ISO 10884	110.67dB(A) (K=3dB)	112.70dB(A) (K=3dB)
L _{WA} garantie	113dB(A)	113dB(A)
Poids à vide (sans carburant, set de coupe, sangle de transport)	8.5	9,6
Capacité du réservoir (L)	0.9	0.9
Consommation carburant (kg/h) (selon ISO 8893)	0.8	1.0

34. Symboles et instructions de sécurité sur l'appareil

	AVERTISSEMENT ! UNE UTILISATION NON CONFORME PEUT ENTRAINER DES BLESSURES GRAVES
	LISEZ ET COMPRENEZ LE PRÉSENT MANUEL AVANT UTILISATION.
	ATTENTION : DANGER D'EMPOISONNEMENT, ÉVITEZ D'INHALER LES FUMÉES
	ATTENTION : COMPOSANTS CHAUDS ; NE TOUCHEZ PAS
	ATTENTION : ÉVITEZ LA PROXIMITÉ DES FLAMMES NUES
	ATTENTION : VÉRIFIEZ LE NIVEAU DE REMPLISSAGE DU MÉLANGE HUILE / CARBURANT
	LE NIVEAU DE BRUIT GARANTI EST CONFORME AUX DIRECTIVES LÉGALES EN MATIÈRE DE BRUIT
	INTERDICTION DE FUMER ET D'UTILISER DES FLAMMES NUES AU NIVEAU DE L'APPAREIL
	ATTENTION : DANGER DES COMPOSANTS CHAUDS



ATTENTION ! NE MODIFIEZ JAMAIS L'APPAREIL. UNE UTILISATION NON CONFORME DE L'APPAREIL PEUT ENTRAÎNER DES DOMMAGES CORPORELS GRAVES OU MORTELS.

Ne permettez pas à d'autres personnes d'utiliser cet appareil, sauf si elles ont reçu des instructions complètes, ont lu et compris le manuel et ont été formées à son fonctionnement.



Le bruit de fonctionnement de l'outil peut endommager votre audition. Portez une protection acoustique (Boules Quies ou casque antibruit) pour la protéger. Il est recommandé aux utilisateurs réguliers et de longue date de vérifier régulièrement leur audition. Soyez particulièrement vigilant et prudent lorsque vous portez une protection auditive car elle limite votre capacité à entendre les avertissements (cris, alarmes, etc.).



AVERTISSEMENT : une certaine exposition au bruit de cet appareil est inévitable. Effectuez les travaux bruyants à des heures autorisées et prévues à cet effet. Si nécessaire, respectez les périodes de repos et limitez la durée du travail au strict minimum. Pour votre protection personnelle et celle des personnes se trouvant à proximité, portez une protection auditive adaptée.

35. Utilisation conforme et instructions de sécurité générales

Les pompes à eau ne sont pas destinées au pompage de l'eau potable et une utilisation incorrecte peut entraîner des blessures et des dommages matériels.

Les accidents peuvent être évités si vous suivez les instructions ici présentes inscrites sur la pompe. Les sources de danger les plus courantes et la manière dont vous pouvez vous en protéger sont décrites ci-dessous.

Utilisation conforme

L'utilisation de la pompe à eau n'est autorisée que

- En accord avec les indications fournies dans ce manuel
- Dans le cadre du transport de l'eau ou de fluides neutres à température ambiante

Toute autre utilisation n'est pas conforme. Si la pompe n'est pas utilisée correctement pour l'usage prévu, toute garantie expire et le fabricant ne peut être tenu responsable des dommages éventuels.

L'utilisateur est responsable de tous les dommages causés aux tiers et à leurs biens. Les modifications non autorisées apportées à l'appareil excluent la responsabilité du fabricant pour tout dommage en résultant.

Veillez noter que nos appareils ne sont pas conçus pour un usage commercial, artisanal ou industriel. Notre garantie expire si l'appareil est utilisé dans le cadre d'opérations commerciales, industrielles ou commerciales ou d'activités similaires.

Utilisation non conforme

L'utilisation de la pompe est strictement interdite pour les substances suivantes :

- Peintures et vernis de toutes sortes
- tous les types de solvants ou de diluants
- tous les types de combustibles ou de lubrifiants
- Propane ou autres gaz liquéfiés
- Les liquides inflammables de toutes sortes
- Alimentation pour les humains et les animaux
- Granulés ou substances avec des particules solides
- Produits chimiques
- Liquides dont la température est supérieure à 40°C
- Tous les liquides non mentionnés explicitement dans ce manuel
- Liquides avec anti-parasites, herbicides et pesticides.

La motopompe thermique ne convient pas comme dispositif de sécurité pour les systèmes d'extinction d'incendie. La pompe ne doit pas être utilisée pour remplir des récipients susceptibles d'exploser sous une pression excessive. La pompe à eau thermique FX-WP143 / FX-WP152 est destinée à un usage privé dans la maison et le jardin.

Les consignes de sécurité doivent être respectées. **NE VOUS EXPOSEZ PAS OU N'EXPOSEZ PAS LES AUTRES AU DANGER.** Suivez ces instructions générales de sécurité :

- Vérifiez l'ensemble de l'appareil pour détecter les pièces desserrées (écrous, boulons, vis, etc.). Réparez-les ou remplacez-les si nécessaire avant d'utiliser l'appareil. N'utilisez pas

d'autres accessoires que ceux recommandés par le fabricant. Dans le cas contraire, l'utilisateur ou les autres personnes présentes peuvent être gravement blessés et l'appareil peut être endommagé

- Ne fumez pas lorsque vous mélangez le carburant ou remplissez le réservoir
- Ne mélangez pas le combustible dans une pièce fermée ou près de flammes nues. Assurez une aération/ventilation adéquate
- Mélangez et stockez le mélange de carburant dans un récipient marqué et approuvé pour cet usage conformément aux réglementations locales
- Ne retirez jamais le bouchon du réservoir de carburant lorsque l'appareil est en marche
- Ne faites pas fonctionner l'appareil dans des pièces ou des bâtiments fermés. Les gaz d'échappement contiennent du monoxyde de carbone dangereux
- N'utilisez pas l'appareil s'il est endommagé. Ne retirez jamais les dispositifs de protection de l'appareil. Cela peut causer des blessures graves à l'opérateur ou aux personnes présentes et endommager l'appareil
- Ne laissez jamais l'appareil sans surveillance
- Les enfants ne doivent pas avoir accès à l'appareil. Les spectateurs doivent se tenir à une distance de sécurité d'au moins 15 mètres de la zone de travail
- N'utilisez pas l'appareil si vous êtes fatigué, malade ou sous l'influence de médicaments, de drogues ou d'alcool
- **Attention !** Les réglementations locales peuvent limiter l'utilisation de l'appareil
- Fixez correctement l'appareil pendant le transport afin d'éviter les pertes de carburant, les dommages à l'appareil et les blessures.
- Avant chaque utilisation, vérifiez que l'appareil ne présente pas de fixations desserrées, de fuites de carburant, de pièces endommagées, etc. Remplacez les pièces endommagées avant l'utilisation.
- Ne stockez pas l'appareil dans un endroit clos où les vapeurs de carburant peuvent être dégagées par un chauffe-eau, un poêle, etc. et être en contact avec des flammes nues. Ne rangez l'appareil que dans un endroit bien ventilé.
- **IMPORTANT :** Lorsque vous faites le plein de carburant, assurez-vous que l'appareil soit éteint et refroidi. Ne faites jamais le plein lorsque l'appareil est en marche ou chaud. Si du carburant est renversé, essuyez-le avant de démarrer l'appareil.

36. Vue d'ensemble des pièces

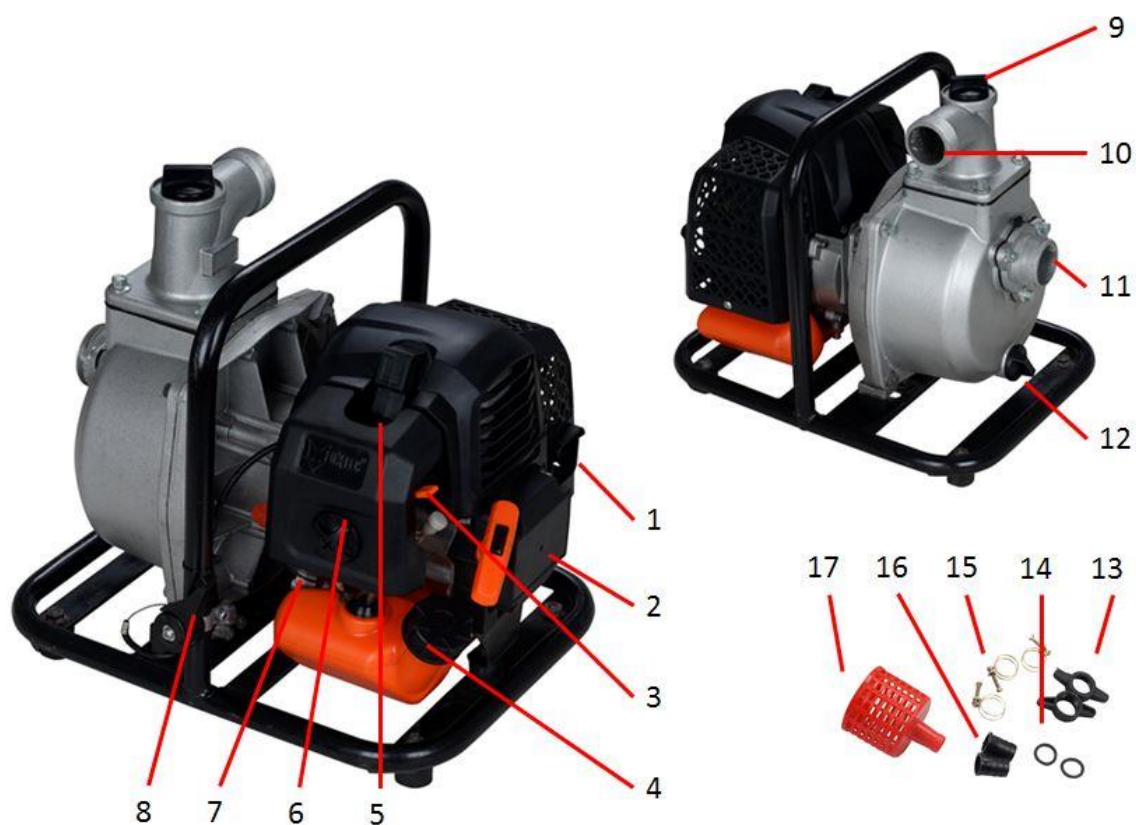

- | | |
|---------------------------------|-----------------------------|
| 1. Échappement | 10. Conduite de refoulement |
| 2. Lanceur | 11. Conduite d'aspiration |
| 3. Starter | 12. Vidange d'eau |
| 4. Réservoir | 13. Raccords filetés |
| 5. Bougie d'allumage | 14. Joints |
| 6. Cache du filtre à air | 15. Colliers de serrage |
| 7. Pompe d'amorçage | 16. Raccords de tuyau |
| 8. Manette des gaz | 17. Crépine d'aspiration |
| 9. Goulot de remplissage en eau | |

37. Montage de l'appareil

Installation de la conduite d'aspiration

Utilisez un tuyau disponible dans le commerce et le raccord de tuyau avec collier de serrage (15 ;16), tel que fourni avec la pompe. La conduite d'aspiration doit être renforcée par une paroi rigide ou un treillis métallique. N'utilisez pas un tuyau plus petit que le diamètre de la bouche d'aspiration (11) de la pompe. Le tuyau d'aspiration ne doit pas dépasser la longueur nécessaire. Les performances de pompage sont meilleures lorsque la pompe est aussi proche que possible du niveau de l'eau et que les tuyaux sont courts.

Utilisez un collier de serrage pour fixer le raccord du tuyau à la conduite d'aspiration afin d'éviter les fuites d'air et la perte de puissance d'aspiration. Assurez-vous que le joint (14) du raccord de tuyau soit en bon état. Installez la crépine (17 ; fournie) à l'autre extrémité du tuyau d'aspiration et fixez-la avec un collier de serrage. La crépine assure que la pompe ne soit pas bloquée ou endommagée par des corps étrangers. Fixez le raccord du tuyau à la bouche d'aspiration (11) de la pompe.

Veillez à ce que le joint soit correctement positionné, sinon la pompe aspire de l'air et ne peut pas fonctionner à plein régime.

Voir la série d'images suivante :



Installation de la conduite de refoulement

Utilisez un tuyau standard et un raccord de tuyau avec collier de serrage, comme ceux fournis avec la pompe. Il est préférable d'utiliser un tuyau court et de grand diamètre, car cela réduit la friction des fluides et améliore les performances de pompage. Un tuyau long ou fin augmente la friction des fluides et réduit la capacité de pompage.

Serrez fermement le collier de serrage pour éviter que le tuyau de décharge ne glisse sous la pression.

Comme décrit ci-dessus, veillez à ce que le joint soit correctement positionné, sinon de l'eau s'échappera de l'espace libre de la vis à oreilles.

Contrôle du niveau de remplissage du mélange carburant/huile

Ouvrez le bouchon du réservoir et vérifiez le niveau de carburant. Faire le plein de carburant si le niveau est bas.

AVERTISSEMENT

Le carburant est hautement inflammable et explosif. Vous pouvez être brûlé ou gravement blessé lorsque vous manipulez du carburant. Éteignez le moteur et éloignez les sources de chaleur, les étincelles et les flammes nues. Ne manipulez le carburant qu'à l'extérieur. Essayez immédiatement le carburant déversé. Faites l'appoint de carburant dans un endroit bien ventilé avant de démarrer le moteur. Si le moteur est chaud, laissez-le refroidir. Faites le plein de carburant avec précaution pour éviter les débordements. Ne remplissez pas trop le réservoir de carburant. Remplissez le réservoir jusqu'à environ 25 mm en dessous du bord pour laisser suffisamment d'espace au carburant pour qu'il se dilate. Selon les conditions de fonctionnement, il peut être nécessaire de réduire le niveau de carburant. Après avoir fait le plein, fermez bien le bouchon du réservoir de carburant. Ne faites jamais le plein à l'intérieur, où les vapeurs d'essence peuvent entrer en contact avec des flammes nues ou des étincelles. Tenez le carburant éloigné des flammes d'allumage des appareils, des grilles, des appareils électriques, des outils électriques, etc. Le carburant déversé est non seulement un risque d'incendie, mais aussi un risque de pollution. Essayez immédiatement le carburant renversé.

REMARQUE

Le carburant peut endommager la peinture et les plastiques. Faites attention à ne pas renverser de carburant lorsque vous remplissez le réservoir. Les dommages dus au débordement de carburant ne sont pas couverts par la garantie.

CARBURANT ET HUILE POUR MOTEUR 2 TEMPS

Utiliser du carburant sans plomb avec de l'huile pour moteur à deux temps dans un rapport de 40:1 ; lors des premières opérations, un rapport de mélange de 25:1 peut être choisi afin de lubrifier toutes les parties de l'appareil de manière optimale.

AVERTISSEMENT : N'utilisez jamais de carburant pur dans votre appareil. Cela provoque des dommages permanents au moteur et exclut la garantie du fabricant pour ce produit. N'utilisez jamais un mélange de carburant qui a été stocké pendant plus de 90 jours.

AVERTISSEMENT : Il doit s'agir d'une huile de première classe pour les appareils à deux temps refroidis par air.

MÉLANGE DE CARBURANT

Mélangez le carburant avec l'huile pour moteur à deux temps dans un récipient spécial. Consultez le tableau des mélanges à la page suivante pour connaître le rapport correct entre le carburant et l'huile. Agiter la cuve pour assurer un mélange complet.

Carburant	Huile moteur 2 temps (40:1)	Carburant	Huile moteur 2 temps (40:1)
1 litre	0,025 litre	5 litres	0,125 litre
2 litres	0,050 litre	10 litres	0,250 litre

AVERTISSEMENT : Le manque de lubrification exclut la responsabilité du fabricant de l'appareil. Le carburant et l'huile doivent être mélangés dans un rapport de 40 :1.

Carburant recommandé

Pour garantir des performances optimales et prolonger la durée de vie de votre appareil, utilisez exclusivement de l'essence sans plomb SP98.

Mélange pour moteurs deux temps

Nous vous conseillons de préparer vous-même le mélange huile/essence pour les moteurs deux temps en suivant le ratio spécifié dans ce manuel. L'utilisation de mélanges tout prêts est déconseillée car elle peut affecter le bon fonctionnement de l'appareil.

N'utilisez pas de carburant vieux ou sale. Gardez le réservoir de carburant exempt de poussière et empêchez l'eau d'y pénétrer. Parfois, une surcharge provoque des ratés d'allumage, ce qui est normal.

Si les ratés se font entendre en charge normale, nous recommandons de remplacer le combustible. Si le raté est toujours présent, veuillez contacter un atelier agréé.



ATTENTION

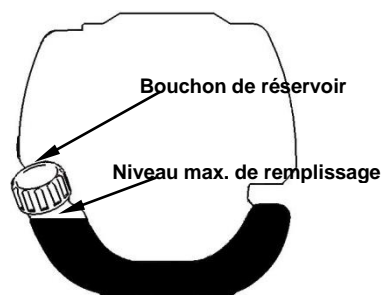

- Le carburant est très inflammable et peut provoquer une explosion en cas d'étincelles
- Ne faites le plein que dans des pièces bien ventilées et laissez le moteur refroidir avant de le remplir. Il faut éviter de fumer et de faire du feu ainsi que des étincelles pendant le plein de carburant
- Ne remplissez pas trop le réservoir (voir figure niveau max.)
- Après le plein, vérifiez que le bouchon du réservoir soit bien fermé
- Éviter tout débordement de carburant
- Tenir les enfants éloignés de l'appareil

Carburant à teneur en éthanol

Le moteur peut fonctionner avec du carburant E10. Toutefois, n'utilisez pas de carburant avec une teneur en éthanol supérieure à 10.

38. Prépompage de la machine

Avant de démarrer le moteur, retirez le bouchon de remplissage de la chambre de la pompe et remplissez la chambre de la pompe avec de l'eau. Remplacez le bouchon de remplissage et serrez le bien.

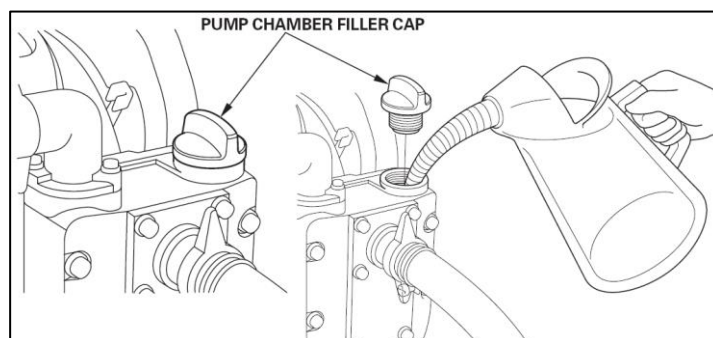

REMARQUE

Le fonctionnement à sec de la pompe endommagera les joints de la pompe. Si la pompe fonctionne à sec, arrêtez immédiatement le moteur et laissez la pompe refroidir avant le pré-pompage.

39. Démarrage à froid de l'appareil

1. Disposez l'appareil sur une surface plane et stable.

Actionnez l'interrupteur de marche / arrêt.



2. Réglez le levier du starter vers le haut sur "KALT START".
3. Appuyez sur la pompe du carburateur environ 8 à 10 fois (jusqu'à ce que le carburant passe dans la conduite)
4. Tirez sur le cordon du démarreur avec une courte impulsion jusqu'à ce que vous sentiez une résistance (environ 100 mm). Une traction continue, surtout rapide, produira une forte étincelle et fera démarrer le moteur

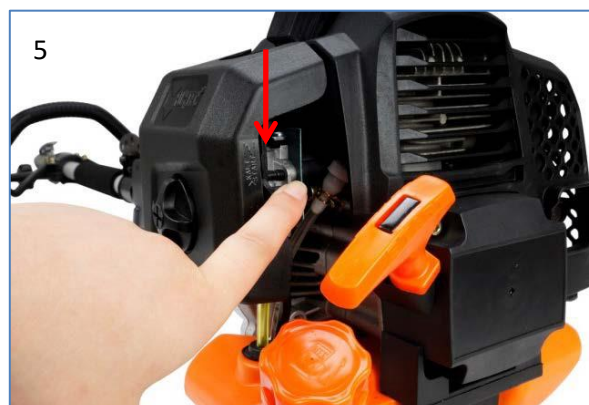

5. Réglez ensuite le levier du starter sur la position "WARM START".
6. Laissez le moteur chauffer au ralenti pendant environ 10 minutes

REMARQUE : Si l'appareil ne démarre pas après plusieurs tentatives, reportez-vous aux chapitres de dépannage.

REMARQUE : Tirez toujours le cordon du démarreur en ligne droite. En tirant le démarreur en biais, le cordon frottera contre l'œillet. En tirant en biais, le cordon de démarrage peut s'effiloche ou se rompre. Tenez toujours fermement la poignée du démarreur lorsque le cordon est tiré vers l'arrière. Ne laissez jamais le cordon revenir brutalement de sa position sortie. Cela pourrait endommager le dispositif de démarrage.

Ajustement de la puissance de la pompe

Après le démarrage du moteur, la capacité de pompage peut être réglée par la manette des gaz. Si vous déplacez la manette des gaz vers la machine, la hauteur de refoulement augmente, si vous l'avancez vers le tuyau, la hauteur de refoulement diminue (pour modèle uniquement FX-WP152).

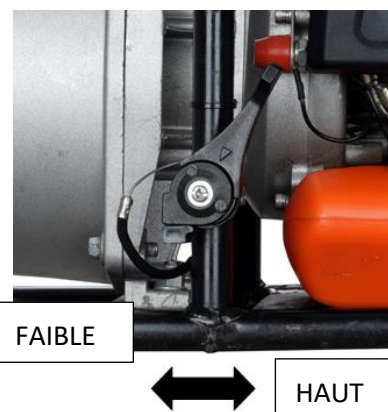

40. Démarrage à chaud de l'appareil

1. Placez la machine sur une surface ferme et plane.
2. Faites glisser l'interrupteur d'arrêt du moteur vers le bas
3. Faites glisser le starter sur la position « WARM START ».
4. Tirez sur le cordon du démarreur avec une courte impulsion jusqu'à ce que vous sentiez une résistance (environ 100 mm). Une traction continue, surtout rapide, produira une forte étincelle et fera démarrer le moteur.

Si l'appareil ne démarre pas, veuillez procéder à nouveau selon la procédure « Démarrage à froid de l'appareil »

41. Arrêter la machine

Faites glisser la manette des gaz sur la position LOW. Faites revenir l'appareil au point mort. Poussez l'interrupteur d'arrêt du moteur en position OFF vers le haut jusqu'à ce que l'appareil s'arrête. S'il ne s'arrête pas, retirez le connecteur de la bougie en cas d'urgence. Ne laissez jamais l'appareil sans surveillance lorsqu'il est en marche.

42. Plan de maintenance

Des contrôles et des ajustements réguliers doivent être effectués pour s'assurer que le moteur à essence conserve ses performances. Un entretien régulier garantit également une longue durée de vie. Voir le tableau suivant pour le cycle d'entretien régulier.

Cycle de maintenance		À chaque utilisation	Chaque mois ou toutes les 10h	Tous les 3 mois ou toutes les 25h	Tous les 6 mois ou toutes les 50h	Tous les 12 mois ou toutes les 100h	Tous les 2 ans ou toutes les 300h
Filtre à air	Contrôler	■					
	Nettoyer			■a			
Bougie d'allumage	Contrôler & régler					■	
	Remplacer						■
Bougies - Connecteur (en option)	Nettoyer					■	
Ailettes de refroidissement	Contrôle				■		
Les éléments de liaison tels que les vis et les écrous	Contrôler (resserrer si nécessaire)	■					
Embrayage	Contrôle				■b		
Ralenti	Contrôler et régler					■b	
Jeu des soupapes	Contrôler et régler					■b	
Chambre de combustion	Nettoyer	300 h après					
Carburant	Contrôler					■	
Réservoir de carburant	Contrôler					■	
Conduite de carburant	Contrôler	Tous les ans (Remplacer si nécessaire)					

AVERTISSEMENT

- a. Augmenter les intervalles de maintenance si vous travaillez dans un environnement poussiéreux.
- b. Tous les travaux de maintenance - à l'exception des travaux énumérés dans le mode d'emploi - doivent être effectués par un personnel de maintenance qualifié

**Nettoyage du filtre à air**

ATTENTION : Ne faites jamais tourner le moteur sans filtre à air. Un filtre à air encrassé diminue sur les performances du moteur, augmente la consommation de carburant et rend le démarrage plus difficile. Si vous constatez une perte de puissance du moteur :

- 1 Retirez la vis du couvercle du filtre et retirez le filtre.
- 2 Nettoyez le filtre avec de l'eau et du savon. N'utilisez jamais de carburant ou de benzène !
- 3 Laissez le filtre sécher à l'air.
- 4 Remplacez le filtre et fixez le couvercle du filtre avec la vis.

Maintenance de la bougie d'allumage

Pour assurer un fonctionnement normal du moteur, il faut maintenir l'écart d'allumage de 0,6 à 0,7 mm et ne pas avoir de dépôts de carbone. Effectuez toujours les étapes suivantes, moteur éteint :

1. Retirez avec précaution le connecteur de la bougie d'allumage. Ne tirez pas sur le câble mais directement sur le connecteur.
2. Utilisez la clé à bougie fournie pour dévisser la bougie
3. Vérifiez visuellement que la bougie d'allumage ne soit pas endommagée et que l'électrode ne soit pas brûlée, Enlevez les dépôts de carbone
4. Vérifiez l'écart avec une jauge d'épaisseur et pliez l'électrode au bon espacement de 0,6 à 0,7 mm
5. Vérifiez la rondelle de la bougie et serrez la bougie avec un couple de 12-15 Nm
6. Remettez le capuchon d'allumage sur la bougie d'allumage





AVERTISSEMENT

La bougie d'allumage doit être bien vissée, sinon le moteur fonctionne à chaud et est endommagé.

43. Stockage de l'appareil



AVERTISSEMENT : Le non-respect de ces étapes peut entraîner l'encrassement du carburateur. Cela rend difficile un démarrage ultérieur et cause des dommages permanents

1. Effectuez tous les entretiens généraux recommandés dans la section "Entretien" de votre manuel d'utilisation.
2. Nettoyez l'extérieur de l'appareil, l'arbre d'entraînement, le carter de protection et la tête de coupe en nylon.
3. Videz le réservoir de carburant.
4. Une fois le carburant vidé, démarrez l'appareil.
5. Laissez l'appareil fonctionner au point mort jusqu'à ce qu'il s'arrête de lui-même. Cela permettra de nettoyer le carburateur du carburant.
6. Laissez l'appareil refroidir (environ 5 minutes).
7. Utilisez une clé à bougie, retirez la bougie.
8. Versez 1 cuillère à café d'huile propre pour moteur 2 temps dans la chambre de combustion. Tirez lentement plusieurs fois sur le cordon du démarreur pour enduire les composants internes. Remplacez la bougie d'allumage.
9. Stockez l'appareil dans un endroit frais et sec, à l'écart de toute source d'inflammation telle qu'un brûleur à mazout, un chauffe-eau, etc..

PROTECTION DE TRANSPORT

Assurez-vous que l'appareil soit bien fixé pendant le transport afin d'éviter les pertes de carburant, les dommages ou les blessures. Installez des protections de transport pour les tôles pendant le transport et le stockage.

44. Gestion des pannes

1. Difficultés lors de la mise en service

Situation		Cause	Solution
Pas d'étincelle d'allumage	Bougie d'allumage	Dépôt de carbone entre les électrodes de la bougie d'allumage	Nettoyez la bougie d'allumage. Ajustez l'écart de 0,6~0,7 mm, remplacez la bougie d'allumage
	Autre	Bobine d'allumage défectueuse aimant de volant d'inertie trop faible	Remplacez la bobine d'allumage ou le volant d'inertie
Faible étincelle d'allumage	Compression	trop de carburant dans la chambre de combustion, mauvais carburant ou eau dans le réservoir	Retirez la bougie et laissez sécher, remplacez le carburant.
	Le carburateur ne reçoit plus de carburant.	Conduite de carburant bouchée	Nettoyage du carburateur et nettoyage des conduites
	Approvisionnement normal en carburant mais faible compression	Segments de piston usés, bougie d'allumage non vissée, culasse non étanche Jeu de soupapes ou calage de l'allumage incorrects.	Remplacer bien visser remplacer ou ajuster
	Approvisionnement normal en carburant et bonne étincelle d'allumage	Mauvais contact entre le bouchon d'allumage et la bougie d'allumage	Remplacer ou contrôler

2. Difficultés pendant l'utilisation

Situation	Cause	Solution
Le moteur n'atteint pas sa vitesse	Le starter est en position "KALT START", le système d'échappement est bloqué, pas d'alimentation en air, les pièces mobiles sont usées, l'étincelle d'allumage est faible, le jeu de soupapes est trop important, la culasse est encrassée	Ouvrez le starter, remplacez le système d'échappement Vérifiez ou remplacez la bobine d'allumage, réglez le volant moteur, la bougie d'allumage
Fuites de fluides	Conduites vers le carburateur bouchées Mauvais écart d'allumage au niveau de la bougie	Remplacez les conduites et le carburateur Ajustez la dimension de l'écart
Bruits de moteur	Mauvaise position de starter, Arbre à cames endommagé	Vérifier/remplacer l'arbre à cames
Fuites au niveau du carburateur	Défaillance du clapet anti-retour sur le bouchon du réservoir	Remplacez le bouchon du réservoir
	Le joint du carburateur est usé	Remplacez le carburateur ou le joint d'étanchéité



Si aucun dépannage ne permet de résoudre le problème, contactez votre revendeur ou le fabricant directement. N'utilisez que des pièces d'origine approuvées par le fabricant, sinon il y a un risque de danger.

45. Service après-vente

Ne faites réparer votre appareil acheté que par du personnel qualifié et uniquement avec des pièces de rechange d'origine. La sécurité de l'appareil sera ainsi maintenue.

Si vous ne disposez pas des adresses des points de service autorisés, veuillez contacter le bureau de vente où vous avez acheté l'appareil. Pour les travaux de maintenance et l'achat de pièces de rechange, veuillez contacter directement le fabricant FUXTEC GmbH à tout moment à l'adresse suivante info@fuxtec.fr

46. Garantie

La période de garantie est de 24 mois à compter de la date d'achat. Conservez votre ticket de caisse dans un endroit sûr. Sont exclus de la garantie les pièces d'usure et les dommages causés par une utilisation inappropriée, l'usage de la force, les modifications techniques, l'utilisation d'accessoires incorrects ou de pièces de rechange non originales et les tentatives de réparation par du personnel non qualifié. Les réparations sous garantie ne peuvent être effectuées que par des revendeurs spécialisés agréés.

47. Informations sur le recyclage

Veuillez contacter les autorités locales pour la mise au rebut de l'appareil. Veuillez-vous débarrasser à l'avance de tout le matériel combustible tel que l'essence ou l'huile.



48. Déclaration de conformité UE

Nous déclarons par la présente, FUXTEC GMBH

KAPPSTRASSE 69, 71083 HERRENBERG, ALLEMAGNE

que l'appareil décrit ci-dessous, de par sa conception et sa construction et dans la version mise sur le marché par nos soins, est conforme aux exigences de base en matière de santé et de sécurité des directives CE.

Dénomination de l'appareil : **Pompe à eau thermique**

Type d'appareil : **FX-WP143, FX-WP152**

Marque commerciale : **FUXTEC**

Puissance absorbée / Cylindrée **42.7cm³, 52.0cm³**

Puissance acoustique mesurée $L_{WA}=110.7\text{dB} / 112.7\text{dB}$

Puissance acoustique garantie $L_{WA}=113\text{dB}$

Directives CE pertinentes : Directive machines CE 2006/42/EG

Directives CE sur la compatibilité électromagnétique (CEM) **2004/108/EC**

Directives CE en matière de bruit (2000/14/EWG & 2005/88/EC)

Signature du fabricant / Date :



L. Zirkler, 05.01.2023

Nom et adresse de la personne

autorisée à établir la

documentation technique établie

dans la Communauté

Leonhard Zirkler FUXTEC GMBH - KAPPSTRASSE 69, 71083 HERRENBERG,
ALLEMAGNE

VERSIONE ITALIANA

MANUALE ORIGINALE DI ISTRUZIONI

Pompa d'acqua a benzina

FX-WP152; FX-WP143



Il tuo nuovo dispositivo è stato sviluppato e realizzato per soddisfare gli elevati standard di FUXTEC, quali la semplicità di utilizzo e la sicurezza d'uso. Questo dispositivo, se trattato in modo adeguato, sarà in grado di fornire ottime prestazioni negli anni a venire.



ATTENZIONE: per ridurre il rischio di lesioni, l'utilizzatore deve leggere attentamente questo manuale prima di utilizzare l'apparecchio

FUXTEC GMBH

KAPPSTRASSE 69, 71083 HERRENBERG, GERMANY

Siamo costantemente impegnati nell'ottica di miglioramento dei nostri prodotti, pertanto i dati tecnici e le illustrazioni sono soggetti a modifiche!

49. Dati tecnici

Tipo	FX-WP143	FX-WP152
Motore	raffreddato ad aria; 2 tempi	raffreddato ad aria; 2 tempi
Cilindrata	42.7cm ³	52.0cm ³
Potenza massima (kW) (conforme a ISO 8893)	1.25KW/6500RPM	1.4KW/7500RPM
Portata (m ³)	8CBM/H	15CBM/H
Attacco tubo di aspirazione (pollici)	1.0"	1.5"
Attacco tubo di scarico (pollici)	1.0"	1.5"
Prevalenza massima (m)	25-30M	30-35M
Altezza massima di aspirazione (m)	8M	8M
Pressione massima (Psi)	0.3MPa	0.35MPa
Velocità massima del motore	5500 min ⁻¹	5500 min ⁻¹
Numero di giri minimo apparecchio	3.000 min ⁻¹	3.000 min ⁻¹
L _{PA} sul luogo di lavoro	98.16dB(A) (K=3dB)	100.10dB(A) (K=3dB)
L _{WA} misurato secondo ISO 10884	110.67dB(A) (K=3dB)	112.70dB(A) (K=3dB)
L _{WA} garantito	113dB(A)	113dB(A)
Peso a vuoto (senza carburante, set di taglio, cinghia di trasporto)	8.5	9,6
Capacità serbatoio carburante (L)	0.9	0.9
Consumo carburante (kg/h) (conforme a ISO 8893)	0.8	1.0

50. Simboli e disposizioni di sicurezza sull'apparecchio

	ATTENZIONE! L'USO NON CORRETTO PUÓ CAUSARE GRAVI LESIONI
	CONSULTARE ATTENTAMENTE IL MANUALE DI ISTRUZIONI PRIMA DELL'USO.
	ATTENZIONE: PERICOLO DI AVELENAMENTO, NON INALARE I GAS DI SCARICO
	ATTENZIONE: PARTI ROVENTI; NON TOCCARE
	ATTENZIONE: NON USARE FIAMME LIBERE
	ATTENZIONE: CONTROLLARE IL LIVELLO DELLA MISCELA OLIO/BENZINA
	IL LIVELLO DI POTENZA ACUSTICA GARANTITO È CONFORME ALLE DIRETTIVE DI LEGGE SUL RUMORE
	DIVIETO DI FUMARE E DI COLLOCARE L'APPARECCHIO NELLE VICINANZE DI FIAMME LIBERE
	ATTENZIONE: PERICOLO DI USTIONI



ATTENZIONE! NON EFFETTUARE MAI MODIFICHE SULL'APPARECCHIO. L'USO IMPROPRIO DELL'APPARECCHIO PUÒ CAUSARE LESIONI PERSONALI GRAVI O MORTALI.

Non consentire l'utilizzo di questo apparecchio ad altre persone, fatto salvo il caso in cui le stesse siano state completamente istruite, abbiano letto attentamente e compreso il manuale d'istruzioni e siano state addestrate nell'utilizzo dell'apparecchio.



La rumorosità dell'apparecchio può danneggiare l'udito. Indossare protezioni acustiche (tappi per le orecchie o cuffie protettive) per salvaguardare l'udito. Si raccomanda agli utilizzatori abituali e di lungo periodo di controllare regolarmente l'udito. Si raccomanda di rimanere particolarmente vigili e attenti quando si indossano protezioni acustiche, in quanto queste ultime limitano la capacità di udire gli avvertimenti (grida, segnali di allarme, ecc.).



ATTENZIONE: non è possibile contenere una certa quantità di inquinamento acustico proveniente da questo apparecchio. Eseguire i lavori ad alta rumorosità in fasce orarie consentite. Se necessario, osservare i periodi di riposo e limitare la durata del lavoro al minimo indispensabile. Per la propria sicurezza e per quella delle persone che si trovano nelle vicinanze, indossare adeguati dispositivi di protezione acustica.

51. Uso prescritto e disposizioni generali di sicurezza

Le pompe d'acqua non sono dispositivi concepiti per il pompaggio di acqua potabile; un utilizzo improprio di detti macchinari può provocare lesioni personali e danni a cose.

È possibile evitare il verificarsi di incidenti attenendosi alle istruzioni contenute nel presente manuale e seguendo le avvertenze riportate sulla pompa. Di seguito vengono descritte le più ricorrenti fonti di pericolo e le modalità con cui è possibile proteggersi.

Uso previsto

La pompa dell'acqua è esclusivamente

- destinata all'utilizzo conformemente alle indicazioni contenute in questo manuale
- destinata al pompaggio di acqua e liquidi neutri a temperatura ambiente

Qualsiasi altro uso non è previsto. L'uso improprio comporta l'annullamento della garanzia e l'esclusione di qualsiasi tipo di responsabilità da parte del produttore. L'utilizzatore risponde di tutti i danni a terzi e alle loro proprietà. Modifiche personali all'apparecchio escludono la responsabilità del produttore per eventuali danni conseguenti.

Si ricorda che i nostri dispositivi non sono destinati all'uso commerciale, artigianale o industriale. La garanzia decade nel momento in cui l'apparecchio viene utilizzato per attività commerciali, industriali o equivalenti.

Uso non previsto

È rigorosamente vietato l'utilizzo della pompa con le seguenti sostanze:

- tutte le tipologie di pitture e smalti
- tutti i tipi di solventi e diluenti
- tutti i tipi di carburanti o lubrificanti
- propano o altri gas liquefatti
- tutti i tipi di liquidi infiammabili
- alimenti destinati alla nutrizione umana e di animali
- granuli o sostanze composte da particelle solide
- prodotti chimici
- liquidi con temperature superiori a 40°C
- tutti i liquidi non esplicitamente menzionati in questo manuale
- liquidi antiparassitari, erbicidi e pesticidi.

La motopompa a benzina non è destinata all'utilizzo come dispositivo di sicurezza per gli impianti di estinzione degli incendi. La pompa non è destinata all'utilizzo per il riempimento di recipienti che possono esplodere a causa dell'eccessiva pressione. La pompa dell'acqua a benzina FX-WP143 / FX-WP152 è destinata all'uso privato all'interno di abitazioni o giardini.

È necessario attenersi correttamente alle disposizioni di sicurezza. **NON ESPORRE SÉ STESSI O GLI ALTRI A PERICOLI.** Seguire le seguenti disposizioni generali di sicurezza:

- Verificare che l'apparecchio non presenti parti allentate (dadi, bulloni, viti, ecc.). Eseguire la manutenzione di dette parti e, se necessario, sostituirle prima di utilizzare l'apparecchio.

Non utilizzare accessori diversi da quelli raccomandati dal produttore. Ciò potrebbe causare gravi lesioni all'utilizzatore o agli astanti e danni alla macchina

- Non fumare durante la miscelazione del carburante o il rabbocco del serbatoio
- Non miscelare mai il carburante in ambienti chiusi o vicino a fiamme libere. Garantire un'adeguata ventilazione/areazione
- Miscelare e conservare la miscela di carburante in una tanica contrassegnata e certificata per tale uso, secondo le normative locali
- Non rimuovere mai il tappo del serbatoio del carburante mentre l'apparecchio è in funzione
- Non avviare mai l'apparecchio in ambienti chiusi o edifici. I gas di scarico del motore contengono livelli pericolosi di monossido di carbonio
- Non utilizzare l'apparecchio se danneggiato. Non rimuovere mai i dispositivi di protezione dall'apparecchio. Ciò potrebbe causare gravi lesioni all'utilizzatore o agli astanti e danni alla macchina
- Non lasciare mai l'apparecchio incustodito
- Tenere l'apparecchio fuori dalla portata dei bambini. Gli astanti devono mantenere una distanza di sicurezza di almeno 15 metri dall'area di lavoro
- Non utilizzare l'apparecchio se si è stanchi, malati o sotto l'effetto di farmaci, droghe o alcool
- **Attenzione!** Le normative locali potrebbero limitare l'uso dell'apparecchio
- Fissare saldamente l'apparecchio durante il trasporto per evitare perdite di carburante, danni all'apparecchio e lesioni. Montare sempre la protezione per la lama di taglio prima di trasportare o stoccare l'apparecchio
- Prima di ogni utilizzo controllare la presenza di parti di fissaggio allentate sull'apparecchio, perdite di carburante, parti danneggiate, ecc. Sostituire le parti danneggiate prima di utilizzare nuovamente l'apparecchio
- Non conservare l'apparecchio in ambienti chiusi, nei quali i vapori di combustione possono raggiungere le fiamme libere di bollitori, stufe, ecc. Conservare l'apparecchio solo in ambienti ben ventilati
- **IMPORTANTE:** durante il rabbocco del carburante, assicurarsi che la l'apparecchio sia spento e raffreddato. Non eseguire mai il rabbocco del carburante quando l'apparecchio è in funzione o è caldo. In caso di rovesciamento a terra di carburante, pulire lo stesso prima di avviare l'apparecchio

52. Panoramica dei componenti

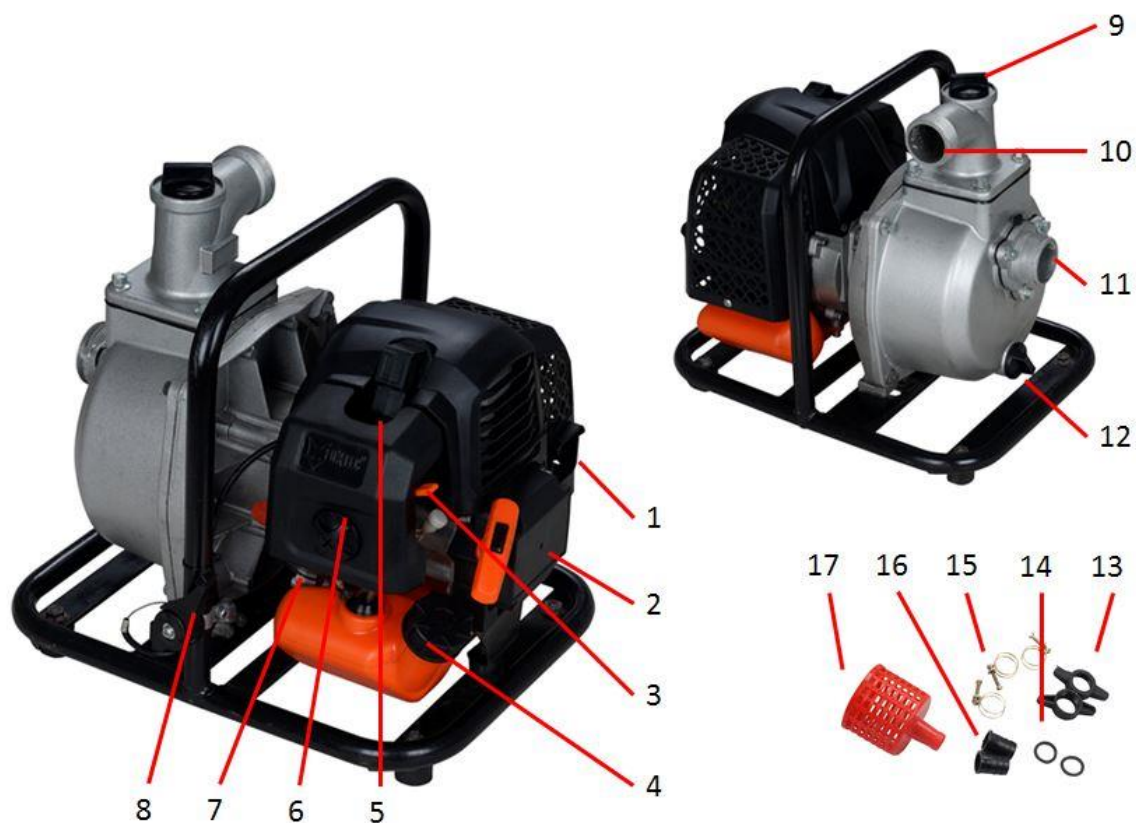

- | | |
|----------------------------|----------------------------|
| 1. Scarico | 10. Condotta forzata |
| 2. Corda di avviamento | 11. Condotta d'aspirazione |
| 3. Starter | 12. Vite di scarico acqua |
| 4. Serbatoio | 13. Vite di collegamento |
| 5. Candela di accensione | 14. Guarnizioni |
| 6. Coperchio filtro aria | 15. Fascette stringitubo |
| 7. Primer | 16. Raccordo |
| 8. Leva acceleratore | 17. Filtro di aspirazione |
| 9. Collo riempimento acqua | |

53. Montaggio dell'apparecchio

Installazione condotta di aspirazione

Usare un tubo disponibile in commercio e un raccordo unitamente a una fascetta stringitubo (15;16) come quella fornita con la pompa. La condotta di aspirazione deve essere rinforzata con una parete rigida o una rete metallica. Non utilizzare un tubo più piccolo della bocca di aspirazione (11) della pompa. La condotta di aspirazione dovrebbe essere lunga solo quanto è necessario. La capacità di pompaggio si rivela migliore tanto più la pompa è vicina al livello delle acque e tanto più i tubi sono corti.

Usare una fascetta stringitubo per fissare il raccordo alla condotta di aspirazione, al fine di evitare perdite d'aria e di potenza d'aspirazione. Assicurarsi che la guarnizione del raccordo (14) sia in buone condizioni. Installare il filtro d'aspirazione (17; in dotazione) sull'altra estremità della condotta di aspirazione e fissarlo con una fascetta. Il filtro d'aspirazione impedisce ai detriti di intasare o danneggiare la pompa. Fissare il raccordo alla bocca di aspirazione (11) della pompa.

Assicurarsi che la guarnizione sia inserita correttamente, altrimenti la pompa aspirerà aria e non potrà fornire prestazioni complete.

Si veda la seguente serie di immagini:



Installazione condotta forzata

Utilizzare un tubo disponibile in commercio e un raccordo unitamente a una fascetta stringitubo, come quella fornita con la pompa.

È preferibile utilizzare un tubo corto e di diametro maggiorato, poiché, così facendo, si riduce l'attrito del fluido e si migliorano le performance di pompaggio. Un tubo lungo o sottile incrementa l'attrito del fluido e riduce le performance di pompaggio.

Stringere saldamente la fascetta stringitubo per evitare che il tubo di scarico si sfilii quando è sottoposto a pressione.

Assicurarsi che la guarnizione sia inserita correttamente come descritto sopra, altrimenti l'acqua fuoriesce dallo spazio libero della vite ad alette.

Controllo livello riempimento miscela benzina/olio

Aprire il tappo del serbatoio del carburante e controllare il livello di quest'ultimo. Effettuare il rabbocco di carburante se il livello dello stesso è troppo basso.

ATTENZIONE

La benzina è altamente infiammabile ed esplosiva. Durante il maneggio della benzina, si può incorrere in ustioni o lesioni gravi. Spegnerne il motore e tenere il carburante lontano da fonti di calore, scintille e fiamme libere. Maneggiare il carburante esclusivamente all'aperto. In caso di rovesciamento a terra di carburante, pulire accuratamente lo stesso. Effettuare il rabbocco del carburante in una zona ben ventilata prima di avviare il motore. Se il motore è caldo, lasciarlo raffreddare. Effettuare il rabbocco di carburante accuratamente, evitando fuoriuscite dello stesso. Non riempire eccessivamente il serbatoio del carburante. Riempire il serbatoio fino a 25 mm sotto il bordo per lasciare sufficiente spazio alla benzina per espandersi. A seconda delle condizioni di lavoro, potrebbe essere necessario ridurre il livello del carburante. Dopo il rifornimento, serrare accuratamente il tappo del serbatoio. Non eseguire il rabbocco del carburante in ambienti chiusi nei quali i vapori del combustibile possono entrare in contatto con fiamme libere o scintille. Tenere la benzina lontano da fiamme pilota, griglie, utensili elettrici, elettrodomestici, ecc. Le fuoriuscite di carburante possono causare sia incendi che inquinare l'ambiente. Pulire immediatamente eventuali fuoriuscite di carburante.

NOTA

La benzina può danneggiare pitture e plastica. Fare attenzione a non rovesciare il carburante durante il rabbocco del serbatoio. I danni causati dalla fuoriuscita di carburante non sono coperti dalla garanzia.

CARBURANTE E OLIO A DUE TEMPI

Utilizzare benzina senza piombo con olio motore a 2 tempi in rapporto di 40:1. Durante i primi utilizzi si può impiegare un rapporto di miscelazione 25:1 per lubrificare in modo ottimale tutte le parti dell'apparecchio.

ATTENZIONE: non utilizzare mai benzina non miscelata nell'apparecchio. Ciò causa danni permanenti al motore e comporta l'annullamento della garanzia del produttore prevista per questo prodotto. Non utilizzare mai una miscela di carburante che sia stata conservata per più di 90 giorni.

ATTENZIONE: l'apparecchio deve essere lubrificato con olio di qualità avente una specifica formulazione per i motori a 2 tempi raffreddati ad aria.

MISCELA DI CARBURANTE

Miscelare il carburante con olio a 2 tempi in un'apposita tanica. Attenersi alla tabella di miscelazione sottostante per ottenere il rapporto corretto tra carburante e olio.

Agitare la tanica per assicurarsi che la miscela sia pronta.

Benzina	Olio motore a 2 tempi (40:1)	Benzina	Olio motore a due tempi (40:1)
1 litro	0,025 litri	5 litri	0,125 litri
2 litri	0,050 litri	10 litri	0,250 litri

ATTENZIONE: i danni provocati a causa della scarsa lubrificazione escludono qualsiasi tipo di responsabilità da parte del produttore. Benzina e olio devono essere miscelati con rapporto 40:1.

Carburante consigliato

Si raccomanda di utilizzare benzina senza piombo con un numero di ottani pari o superiore a 90 #, al fine di ridurre depositi di carbonio nella camera di combustione. Non utilizzare benzina vecchia o contaminata. Mantenere il serbatoio del carburante privo di polvere ed evitare che l'acqua entri nello stesso. In caso di sovraccarico si possono verificare talvolta accensioni irregolari. Se si verificano difetti di accensione in presenza di normale sovraccarico, si raccomanda di sostituire il carburante. Se il problema persiste, si prega di contattare un'officina autorizzata.



ATTENZIONE



- La benzina è altamente infiammabile e, in caso di scintille, possono verificarsi esplosioni
- Effettuare i rifornimenti solo in ambienti ben areati e far raffreddare il motore prima di riempire il serbatoio di carburante. Evitare di effettuare rifornimenti in presenza di fumo, fiamme libere o scintille
- Non riempire il serbatoio completamente (vedasi immagine "livello massimo")
- Verificare dopo ogni rifornimento che il tappo del serbatoio sia chiuso correttamente
- Evitare di rovesciare benzina a terra
- Tenere l'apparecchio fuori dalla portata dei bambini

Benzina con aggiunta di etanolo

Il motore funziona con benzina E10. Non utilizzare benzina con quantitativo di etanolo superiore al 10%.

54. Prepompaggio dell'apparecchio

Prima di avviare il motore, rimuovere il tappo di riempimento della camera di pompaggio e riempire la stessa con acqua. Riposizionare il tappo di riempimento e serrarlo saldamente.

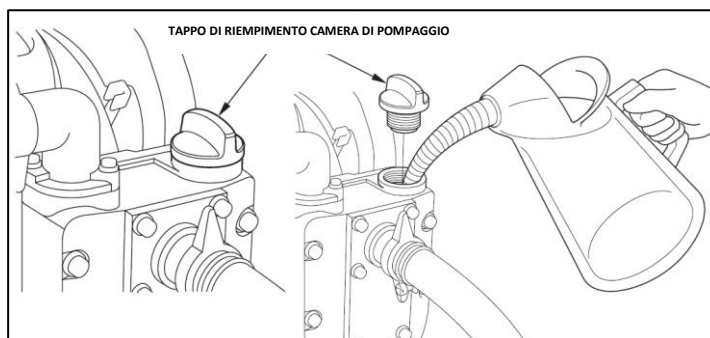

NOTA

Far funzionare la pompa a secco danneggia le guarnizioni della stessa. In caso di funzionamento a secco della pompa, arrestare immediatamente il motore e lasciare raffreddare la pompa prima di effettuare il prepompaggio.

55. Avviamento a freddo dell'apparecchio

1. Posizionare l'apparecchio su una superficie solida e piana.
Attivare l'interruttore di accensione/spegnimento.



2. Spostare la leva dello starter (choke) verso l'alto su "AVVIAMENTO A FREDDO"
3. Premere la pompa del carburatore circa 8-10 volte (fino a quando la benzina non scorre nella tubazione)
4. Estrarre leggermente la corda di avviamento fino a quando non si avverte resistenza (circa 100mm). Una trazione continua e rapida produrrà una forte scintilla e permetterà al motore di avviarsi



5. Riportare la leva dello starter (choke) in posizione “AVVIAMENTO A CALDO”
6. Lasciare riscaldare il motore al minimo per circa 10 minuti

NOTA: se l'apparecchio non si avvia dopo ripetuti tentativi, consultare il capitolo sulla risoluzione dei problemi.

NOTA: tirare la corda di avviamento avendo cura di estrarla sempre diritta. Se la corda di avviamento viene tirata in obliquo, quest'ultima sfrega contro l'occhiello. La trazione diagonale può causare lo sfilacciamento o la rottura della corda di avviamento. Tenere sempre saldamente l'impugnatura quando la corda di avviamento scorre all'indietro. Non lasciare mai la presa sulla corda facendola scorrere all'indietro quando la stessa è completamente estratta. Questo potrebbe danneggiare il dispositivo di avviamento (solo per modello FX-WP152).

Regolazione livello di pompaggio

Dopo l'avvio del motore, il livello di pompaggio può essere regolato tramite la leva dell'acceleratore. Spostando la leva verso l'apparecchio, la portata aumenta, spostandola in avanti in direzione delle tubature, la portata diminuisce.

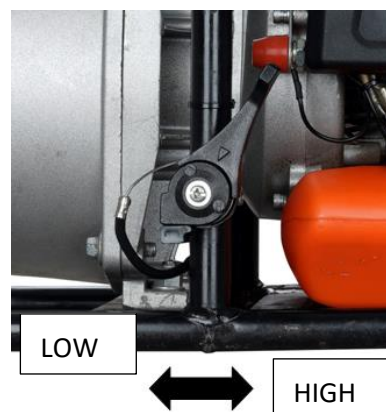

56. Avviamento a caldo dell'apparecchio

1. Posizionare l'apparecchio su una superficie solida e piana.
2. Abbassare l'interruttore di accensione/spengimento
3. Portare lo starter nella posizione “AVVIAMENTO A CALDO”
4. Estrarre leggermente la corda di avviamento fino a quando non si avverte resistenza (circa 100mm). Una trazione continua e rapida produrrà una forte e permetterà al motore di avviarsi

Se l'apparecchio non si avvia, si prega di procedere attenendosi alla procedura “avviamento a freddo dell'apparecchio”

57. Spegnimento dell'apparecchio

Portare la leva dell'acceleratore in posizione "LOW". Lasciare che l'apparecchio torni al regime minimo. Portare l'interruttore di arresto del motore in posizione OFF e attendere che l'apparecchio si arresti.

Se questo non avviene, in caso di emergenza, estrarre il connettore della candela d'accensione.

Non lasciare mai la macchina incustodita mentre è in funzione.

58. Piano di manutenzione

Devono essere effettuati controlli e regolazioni frequenti per garantire che il motore a benzina mantenga stabili le sue prestazioni. Una manutenzione regolare garantisce inoltre la longevità del prodotto. Consultare la seguente tabella relativa al piano di manutenzione periodico.

Piano di manutenzione		Dopo ogni utilizzo	Mensile o dopo 10 ore di utilizzo	Trimestrale o dopo 25 ore di utilizzo	Semestrale o dopo 50 ore di utilizzo	Annuale o dopo 100 ore di utilizzo	Biennale o dopo 300 ore di utilizzo
Filtro aria	Controllo	■					
	Pulizia			■a			
Candela di accensione	Controllo e regolazione					■	
	Sostituzione						■
Connettore candela (opzionale)	Pulizia					■	
Alette di raffreddamento	Controllo				■		
Elementi di fissaggio, es. viti e dadi	Controllo (serrare se necessario)	■					
Frizione	Controllo				■b		

Velocità al minimo	Controllo e regolazione					■b	
Gioco delle valvole	Controllo e regolazione					■b	
Camera di combustione	Pulizia	Ogni 300 ore					
Carburante	Controllo					■	
Serbatoio carburante	Controllo					■	
Condotti carburante	Controllo	Ogni anno (sostituire se necessario)					

ATTENZIONE

a. Aumentare la frequenza delle manutenzioni se si lavora in ambienti caratterizzati da presenza di polveri.

b. Tutti i lavori di manutenzione – ad eccezione di quelli elencati nelle istruzioni per l'uso – devono essere eseguiti da personale qualificato

**Pulizia filtro dell'aria**

ATTENZIONE: non far mai funzionare il motore in assenza del filtro dell'aria. Un filtro dell'aria sporco influisce negativamente sulle prestazioni del motore, aumentandone il consumo di carburante e rendendone più difficile l'avviamento.

Se si riscontra un calo di potenza del motore:

- 1 Rimuovere la vite sul coperchio del filtro ed estrarre il filtro stesso.
- 2 Pulire il filtro con acqua e sapone. Non utilizzare mai benzina o benzene!
- 3 Far asciugare il filtro dell'aria all'aperto.
- 4 Reinscrivere il filtro e fissare il coperchio con l'apposita vite.

Manutenzione candela di accensione

Per garantire il normale funzionamento del motore, la distanza tra gli elettrodi deve essere mantenuta nel range compreso tra 0,6 -0,7 mm. Sugli elettrodi non devono inoltre crearsi depositi carboniosi. Eseguire sempre le seguenti operazioni a motore spento:

1. Rimuovere con cautela il connettore della candela di accensione. Non tirare il cavo, bensì il connettore.
2. Per svitare la candela, utilizzare l'apposita chiave fornita in dotazione
3. Controllare visivamente la candela di accensione per verificare la presenza di danni e l'eventuale bruciatura degli elettrodi; rimuovere i depositi carboniosi
4. Controllare con un calibro la distanza tra gli elettrodi e piegare tali parti, se necessario, per far sì che ci sia una distanza tra gli elettrodi stessi compresa tra 0,6 e 0,7 mm
5. Controllare la guarnizione della candela e avvitare la candela applicando un momento torcente di 12-15



Nm

6. Riposizionare nuovamente il connettore sulla candela

ATTENZIONE

La candela deve essere avvitata completamente per evitare il surriscaldamento e il danneggiamento del motore.

59. Stoccaggio dell'apparecchio



ATTENZIONE: se non vengono rispettate le seguenti precauzioni, può formarsi della patina nel carburatore, la quale può rendere a sua volta difficoltoso l'avvio dell'apparecchio e provocare danni permanenti

1. Effettuare tutti gli interventi di manutenzione generale suggeriti nella relativa sezione contenuta nel presente manuale.
2. Effettuare la pulizia della superficie esterna dell'apparecchio, dell'asse motore, della calotta protettiva e della testina a filo di nylon.
3. Svuotare il serbatoio rimuovendo il carburante.



4. Dopo avere svuotato il serbatoio, avviare l'apparecchio.
5. Fare girare il motore al minimo fino all'arresto completo dell'apparecchio.
Questa procedura consente la pulizia del carburatore.
6. Fare raffreddare l'apparecchio (circa 5 minuti).
7. Rimuovere la candela di accensione con un'apposita chiave.
8. Versare nella camera di combustione olio a 2 tempi in una quantità equivalente a quella di un cucchiaino da tè. Tirare lentamente la corda di avviamento più volte per permettere la lubrificazione delle parti interne. Sostituire la candela di accensione.
9. Stoccare l'apparecchio in un luogo fresco e asciutto, al riparo da qualsiasi fonte di accensione, come bruciatori a olio, generatori d'acqua calda, ecc.

PROTEZIONE PER IL TRASPORTO

Assicurarsi che l'apparecchio sia ben fissato durante il trasporto per evitare perdite di carburante, danni o lesioni. Montare sempre la protezione per lame metalliche prima di trasportare o stoccare l'apparecchio

60. Risoluzione dei problemi

1. Problemi durante l'accensione

Situazione		Causa	Soluzioni
Nessuna scintilla di accensione	Candela di accensione	Deposito di carbonio tra i diodi della candela di accensione	Pulire la candela di accensione. Regolazione distanza elettrodi: 0,6 - 0,7 mm Sostituire la candela
	Altro	Bobina di accensione difettosa o magnete del volano troppo debole	Sostituzione della bobina di accensione e/o del volano
Scintilla di accensione debole	Compressione	Troppa benzina nella camera di combustione, carburante di bassa qualità o acqua nel serbatoio	Smontare la candela e lasciarla asciugare, sostituire il carburante.
	Il carburatore non pompa più olio	Condotto dell'olio bloccato	Pulizia del carburatore e dei condotti
Flusso olio regolare, ma compressione debole	Flusso olio regolare, ma compressione debole	<i>Fascia elastica del pistone usurata, candela di accensione non avvitata completamente*, testata del cilindro non serrata, errato gioco della valvola o errata fasatura accensione</i>	<i>Sostituzione</i> <i>*Avvitamento</i> <i>Sostituzione o regolazione</i>
	Flusso olio regolare e buona scintilla di accensione	Cattivo contatto tra la candela e il connettore	Sostituire o verificare

2. Problemi durante il funzionamento

Situazione	Causa	Soluzioni
Il motore non si avvia	Lo starter è in posizione "avviamento a freddo", sistema di scarico bloccato, afflusso di aria assente, elementi mobili usurati, scintilla di accensione debole, gioco valvole eccessivo, testata del cilindro sporca	Aprire lo starter, sostituire il sistema di scarico, controllare e/o sostituire la bobina di accensione, regolare il volano e la candela di accensione
Fuoriuscita carburante	Condotti del carburante ostruiti o distanza elettrodi non corretta	Sostituire i condotti del carburante ed eventualmente il carburatore; regolare la distanza tra gli elettrodi
Motore rumoroso	Posizione errata dello starter, albero a camme danneggiato	Controllare/sostituire l'albero a camme
Perdite dal carburatore	Guasto della valvola di ritegno sul tappo del serbatoio	Sostituire il tappo del serbatoio del carburante
	Guarnizione carburatore consumata	Sostituire il carburatore o la guarnizione



Se nessuno dei rimedi sopra indicati risolve il problema, si prega di contattare direttamente il proprio rivenditore o il produttore. Utilizzare esclusivamente parti originali approvate dal produttore, altrimenti sussistono rischi e pericoli.

61. Servizio clienti

Far riparare l'apparecchio solo da personale qualificato ed esclusivamente con ricambi originali, al fine di garantire l'utilizzo in sicurezza dell'apparecchio.

Se non si dispone degli indirizzi dei centri di assistenza autorizzati, si prega di contattare il punto vendita dove è stato acquistato l'apparecchio.

62. Garanzia

La garanzia ha una validità di 24 mesi a partire dalla data di acquisto. Conservare la ricevuta d'acquisto in un luogo sicuro. Sono esclusi dalla garanzia i componenti soggetti ad usura e i danni causati da uso improprio, sovraccarico, modifiche tecniche, uso di accessori non idonei e/o di parti di ricambio non originali e tentativi di riparazione da parte di personale non qualificato. Le riparazioni in garanzia possono essere effettuate solo da rivenditori specializzati autorizzati.

63. Cenni sullo smaltimento

Contattare il proprio comune per ottenere informazioni circa lo smaltimento dell'apparecchio. Smaltire preventivamente tutti i materiali di consumo come benzina e olio.

64. Dichiarazione di conformità UE

Con la presente,

FUXTEC GMBH

KAPPSTRASSE 69, 71083 HERRENBERG, GERMANY

dichiara che la macchina descritta di seguito, nello stato costruttivo e nella versione commercializzata, è conforme ai requisiti fondamentali e alle disposizioni vigenti in materia di sicurezza e salute delle direttive CE elencate.

Denominazione della macchina: **Pompa d'acqua a benzina**

Modello della macchina: **FX-WP143, FX-WP152**

Marca: **FUXTEC**

Potenza/cilindrata **42.7cm³, 52.0cm³**

Livello potenza acustica misurato $L_{WA} = 110.7\text{dB} / 112.7\text{dB}$

Livello potenza acustica garantito $L_{WA} = 113\text{dB}$

Direttive CE applicabili:

Direttiva CE sui macchinari 2006/42/CE

Direttiva CE sulla compatibilità elettromagnetica (EMC)

2014/108/CE

Direttiva CE sulle emissioni acustiche (2000/14/CE e 2005/88/CE)

Produttore/data:



L. Zirkler, 05/01/2023

Nome e indirizzo della persona presente all'interno della comunità e autorizzata a compilare il fascicolo tecnico

Leonhard Zirkler

FUXTEC GMBH - KAPPSTRASSE 69, 71083 HERRENBERG, GERMANY

VERSION ESPANOLA

Manual de instrucciones original

Bomba de agua con motor de gasolina

FX-WP152; FX-WP143



Su nuevo dispositivo ha sido desarrollado y fabricado para cumplir con los altos estándares de FUXTEC, como la facilidad de uso y la seguridad en el funcionamiento. Este aparato, si se cuida adecuadamente, podrá ofrecer un excelente rendimiento durante años.



ATENCIÓN: para reducir el riesgo de lesiones, el usuario debe leer atentamente este manual antes de utilizar el aparato

FUXTEC GMBH

KAPPSTRASSE 69, 71083 HERRENBERG, ALEMANIA

Nos esforzamos constantemente por mejorar nuestros productos, por lo que los datos técnicos y las ilustraciones están sujetos a cambios.

65. Datos técnicos

Tipo	FX-WP143	FX-WP152
Motor	raffreddato ad aria; 2 tempi	raffreddato ad aria; 2 tempi
Cilindrada	42.7cm ³	52.0cm ³
Potencia máxima (kW) (conforme a la norma ISO 8893)	1.25KW/6500RPM	1.4KW/7500RPM
Caudal (m ³)	8CBM/H	15CBM/H
Conexión del tubo de aspiración (pulgadas)	1.0"	1.5"
Conexión del tubo de escape (pulgadas)	1.0"	1.5"
Piezometría máxima (m)	25-30M	30-35M
Altura máxima de aspiración (m)	8M	8M
Presión máxima (Psi)	0.3MPa	0.35MPa
Velocidad máxima del motor	5500 min ⁻¹	5500 min ⁻¹
Velocidad mínima del aparato	3.000 min ⁻¹	3.000 min ⁻¹
L _{PA} en el lugar de trabajo	98.16dB(A) (K=3dB)	100.10dB(A) (K=3dB)
L _{WA} medido según la norma ISO 10884	110.67dB(A) (K=3dB)	112.70dB(A) (K=3dB)
L _{WA} garantizado	113dB(A)	113dB(A)
Peso en vacío (sin combustible, juego de corte, correa de transporte)	8.5	9,6
Capacidad del depósito de combustible (L)	0.9	0.9
Consumo de combustible (kg/h) (conforme a la norma ISO 8893)	0.8	1.0

66. Símbolos e instrucciones de seguridad en el aparato

	¡ATENCIÓN!: EL USO INCORRECTO PUEDE CAUSAR LESIONES GRAVES
	CONSULTE ATENTAMENTE EL MANUAL DE INSTRUCCIONES ANTES DE UTILIZARLO.
	¡ATENCIÓN!: PELIGRO DE INTOXICACIÓN, NO INHALAR LOS GASES DE ESCAPE
	¡ATENCIÓN!: PARTES CALIENTES; NO TOCAR
	¡ATENCIÓN!: NO UTILICE LLAMAS DESNUDAS
	¡ATENCIÓN!: COMPROBAR EL NIVEL DE LA MEZCLA DE ACEITE Y COMBUSTIBLE
	EL NIVEL DE POTENCIA SONORA GARANTIZADO CUMPLE CON LAS DIRECTRICES LEGALES SOBRE EL RUIDO
	PROHIBICIÓN DE FUMAR Y DE COLOCAR EL APARATO CERCA DE LLAMAS DESNUDAS
	¡ATENCIÓN!: PELIGRO DE QUEMADURAS



¡ATENCIÓN!: NO REALICE NUNCA MODIFICACIONES EN EL APARATO. EL USO INADECUADO DEL APARATO PUEDE PROVOCAR LESIONES PERSONALES GRAVES O LA MUERTE.

No permita que otras personas utilicen este equipo a menos que hayan sido completamente instruidas, hayan leído y comprendido cuidadosamente el manual de instrucciones y hayan sido formadas en el uso del equipo.



El ruido del aparato puede dañar el oído. Utilice protección auditiva (tapones u orejeras) para proteger su oído. Se recomienda a los usuarios habituales y de larga duración que comprueben su audición con regularidad. Se recomienda permanecer especialmente atento y vigilante cuando se lleva protección auditiva, ya que ésta limita la capacidad de oír las advertencias (gritos, señales de alarma, etc.).



ATENCIÓN: no se puede contener una cierta cantidad de contaminación acústica de este dispositivo, realizar trabajos con altos niveles de ruido durante las horas de trabajo permitidas. Si es necesario, respete los períodos de descanso y limite la duración del trabajo al mínimo. Por su propia seguridad y la de las personas que se encuentren en las inmediaciones, utilice una protección auditiva adecuada.

67. Uso prescrito y disposiciones generales de seguridad

Las bombas de agua no son dispositivos diseñados para el bombeo de agua potable; el uso inadecuado de estas máquinas puede provocar daños personales y materiales.

Los accidentes pueden evitarse siguiendo las instrucciones de este manual y las advertencias de la bomba. A continuación, se describen las fuentes de peligro más comunes y las formas de protegerse.

Uso previsto

La bomba de agua es exclusivamente

- destinada a ser utilizado de acuerdo con las instrucciones de este manual
- destinada a bombear agua y líquidos neutros a temperatura ambiente

Cualquier otro uso no está previsto. El uso inadecuado anula la garantía y excluye cualquier responsabilidad del fabricante. El usuario es responsable de todos los daños causados a terceros y a sus bienes. Las modificaciones personales en el aparato excluyen la responsabilidad del fabricante por cualquier daño consecuente.

Tenga en cuenta que nuestros dispositivos no están destinados a un uso comercial, artesanal o industrial. La garantía expira cuando el aparato se utiliza para actividades comerciales, industriales o equivalentes.

Uso no previsto

Está estrictamente prohibido utilizar la bomba con las siguientes sustancias:

- todo tipo de pinturas y esmaltes
- todo tipo de disolventes y diluyentes
- todo tipo de combustibles o lubricantes
- propano u otros gases licuados
- todo tipo de líquidos inflamables
- productos alimenticios para la alimentación humana y animal
- gránulos o sustancias compuestas de partículas sólidas
- productos químicos
- líquidos con temperaturas superiores a 40°C
- todos los líquidos no mencionados explícitamente en este manual
- plaguicidas, herbicidas y líquidos plaguicidas.

La motobomba de gasolina no está prevista como dispositivo de seguridad para los sistemas de extinción de incendios. La bomba no está prevista para el llenado de recipientes que puedan explotar debido a una presión excesiva. La bomba de agua de gasolina FX-WP143 / FX-WP152 está destinada al uso privado en el interior de las viviendas o los jardines.

Las normas de seguridad deben seguirse correctamente. NO SE EXPONGA A SÍ MISMO NI A LOS DEMÁS AL PELIGRO. Siga las siguientes instrucciones generales de seguridad:

- Compruebe que el aparato no tenga piezas sueltas (tuercas, pernos, tornillos, etc.). Revise estas piezas y sustitúyalas si es necesario antes de utilizar el aparato. No utilice accesorios

distintos a los recomendados por el fabricante. Esto podría causar lesiones graves al usuario o a los transeúntes y daños a la máquina.

- No fume al mezclar el combustible o rellenar el depósito
- Nunca mezcle el combustible en el interior o cerca de llamas abiertas. Garantizar una ventilación/ventilación adecuada
- Mezclar y almacenar la mezcla de combustible en un bidón marcado y certificado para este uso, de acuerdo con la normativa local
- No retire nunca el tapón del depósito de combustible con el aparato en marcha
- Nunca ponga en marcha el aparato en locales o edificios cerrados. Los gases de escape del motor contienen niveles peligrosos de monóxido de carbono
- No utilice el aparato si está dañado. No retire nunca los dispositivos de protección de la máquina. Esto podría causar lesiones graves al usuario o a los transeúntes y daños a la máquina
- No deje nunca el aparato sin vigilancia
- Mantenga el dispositivo fuera del alcance de los niños. Los transeúntes deben mantener una distancia de seguridad de al menos 15 metros de la zona de trabajo
- No utilice el aparato si está cansado, enfermo o bajo la influencia de medicamentos, drogas o alcohol
- **¡Atención!** La normativa local puede restringir el uso del dispositivo
- Asegure la unidad durante el transporte para evitar derrames de combustible, daños a la unidad y lesiones. Coloque siempre el protector de la cuchilla de corte antes de transportar o guardar el aparato.
- Antes de cada uso, compruebe que no haya piezas de fijación sueltas en el aparato, fugas de combustible, piezas dañadas, etc. Sustituya las piezas dañadas antes de volver a utilizar el aparato
- No almacene el aparato en locales cerrados donde los vapores de la combustión puedan alcanzar las llamas abiertas de calderas, estufas, etc. Almacene el aparato sólo en lugares bien ventilados
- **IMPORTANTE:** Al rellenar el combustible, asegúrese de que la unidad esté apagada y enfriada. No rellene nunca el combustible cuando el aparato esté en marcha o caliente. Si se derrama combustible en el suelo, límpielo antes de poner en marcha el aparato.

68. Resumen de los componentes

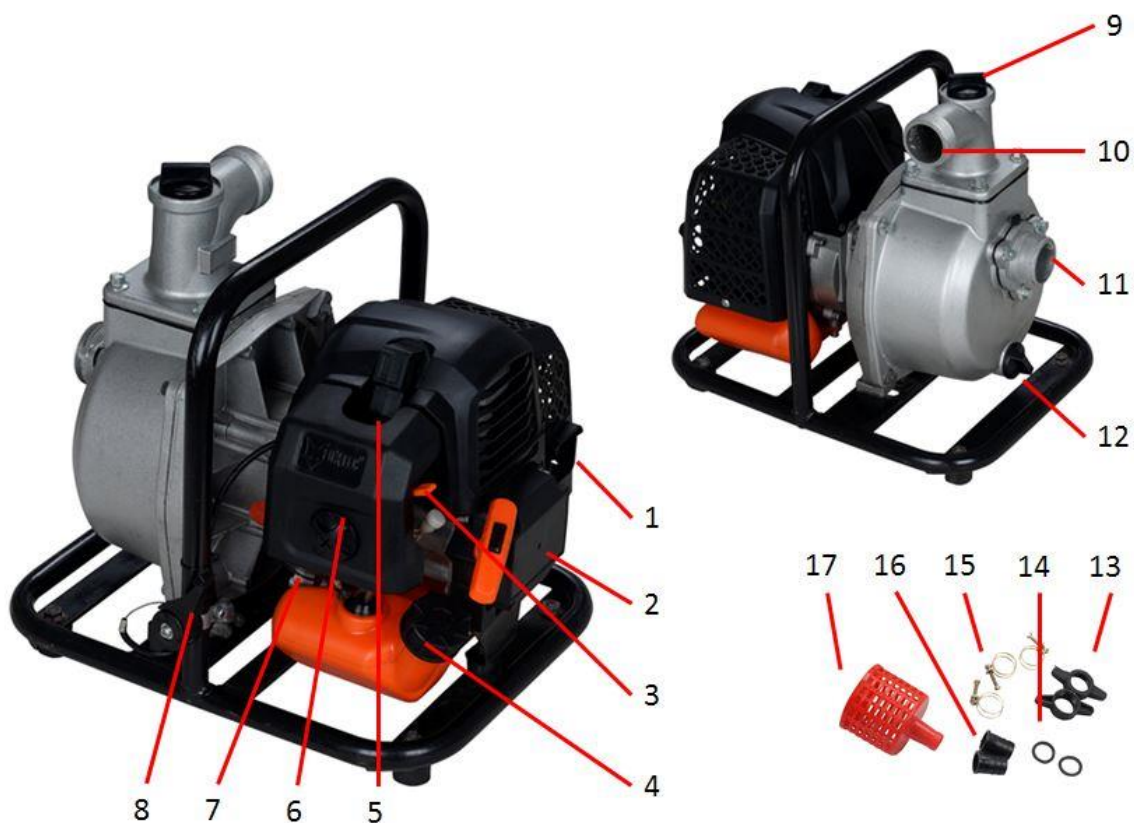

1. Escape
2. Cuerda de arranque
3. Starter
4. Tanque
5. Bujía de encendido
6. Tapa del filtro de aire
7. Primer
8. Palanca de aceleración
9. Cuello de llenado de agua

10. Conducto forzado
11. Conducto de aspiración
12. Tornillo de drenaje de agua
13. Tornillo de conexión
14. Juntas
15. Abrazaderas de manguera
16. Conexión
17. Filtro de aspiración

69. Montaje del dispositivo

Instalación de la línea de aspiración

Utilice una manguera disponible en el mercado y un conector junto con una abrazadera de manguera (15;16) como la que se suministra con la bomba. El conducto de aspiración debe estar reforzado con una pared rígida o una malla metálica. No utilice un tubo más pequeño que la boca de aspiración (11) de la bomba. El conducto de aspiración sólo debe ser tan largo como sea necesario. La capacidad de bombeo es mejor cuanto más cerca esté la bomba del nivel del agua y cuanto más cortas sean las tuberías.

Utilice una abrazadera de manguera para fijar el racor a la línea de aspiración para evitar pérdidas de aire y potencia de aspiración. Asegúrese de que la junta del racor (14) esté en buen estado.

Instale el filtro de aspiración (17; suministrado) en el otro extremo de la línea de aspiración y fíjelo con una abrazadera. El filtro de aspiración evita que los residuos obstruyan o dañen la bomba. Conecte el racor a la boca de aspiración (11) de la bomba.

Asegúrese de que la junta esté correctamente asentada; de lo contrario, la bomba aspirará aire y no podrá ofrecer un rendimiento pleno.

Vea la siguiente serie de imágenes:



Instalación del conducto forzado

Utilice una manguera disponible en el mercado y un racor junto con una abrazadera de manguera, como la que se suministra con la bomba.

Es preferible utilizar un tubo corto con un diámetro mayor, ya que así se reduce la fricción del fluido y se mejora el rendimiento del bombeo. Una manguera larga o fina aumenta la fricción del fluido y reduce el rendimiento del bombeo.

Apriete bien la abrazadera de la manguera para evitar que se salga cuando esté bajo presión.

Asegúrese de que la junta esté correctamente asentada como se ha descrito anteriormente, de lo contrario se producirá una fuga de agua por el espacio libre del tornillo de mariposa.

Comprobación del nivel de llenado de la mezcla de gasolina y aceite

Abra el tapón del depósito de combustible y compruebe el nivel de combustible. Rellene el depósito si el nivel de combustible es demasiado bajo.

ATENCIÓN

La gasolina es altamente inflamable y explosiva. Pueden producirse quemaduras o lesiones graves al manipular la gasolina. Apague el motor y mantenga el combustible alejado de fuentes de calor, chispas y llamas. Manipule el combustible sólo en el exterior. Si el combustible se derrama en el suelo, límpielo bien. Llene el depósito de combustible en un lugar bien ventilado antes de arrancar el motor. Si el motor está caliente, deje que se enfríe. Rellene el combustible con cuidado, evitando que se derrame. No llene en exceso el depósito de combustible. Llene el depósito hasta 25 mm por debajo del borde para dejar espacio suficiente para que la gasolina se expanda. Dependiendo de las condiciones de trabajo, puede ser necesario reducir el nivel de combustible. Después de repostar, apriete el tapón del depósito con cuidado. No repostar en espacios cerrados donde los vapores del combustible puedan entrar en contacto con llamas o chispas. Mantenga la gasolina alejada de llamas piloto, parrillas, herramientas eléctricas, etc. Los derrames de combustible pueden provocar incendios y contaminar el medio ambiente. Limpie inmediatamente cualquier derrame de combustible.

NOTA

La gasolina puede dañar la pintura y el plástico. Tenga cuidado de no derramar combustible al llenar el depósito. Los daños causados por el combustible derramado no están cubiertos por la garantía.

COMBUSTIBLE Y ACEITE DE DOS TIEMPOS

Utilice gasolina sin plomo con aceite de motor de 2 tiempos en una proporción de 40:1. Se puede utilizar una proporción de mezcla de 25:1 durante el primer uso para lubricar de forma óptima todas las partes de la unidad.

ATENCIÓN: no utilice nunca gasolina sin mezclar en el aparato. Esto causará un daño permanente al motor e invalidará la garantía del fabricante para este producto. Nunca utilice una mezcla de combustible que haya estado almacenada durante más de 90 días.

ATENCIÓN: el aparato debe ser lubricado con aceite de calidad que tenga una formulación específica para motores de 2 tiempos refrigerados por aire.

MEZCLA DE COMBUSTIBLE

Mezclar el combustible con el aceite de 2 tiempos en un depósito adecuado. Siga la tabla de mezclas que aparece a continuación para obtener la proporción correcta de combustible y aceite.

Agite la lata para asegurarse de que la mezcla está lista.

Gasolina	Aceite de motor de 2 tiempos (40:1)	Gasolina	Aceite de motor de 2 tiempos (40:1)
1 litro	0,025 litri	5 litri	0,125 litri
2 litri	0,050 litri	10 litri	0,250 litri

ATENCIÓN: Los daños causados por una lubricación deficiente excluyen cualquier responsabilidad del fabricante. La gasolina y el aceite deben mezclarse en una proporción de 40:1.

Combustible recomendado

Se recomienda utilizar gasolina sin plomo con un octanaje de 90 # o superior para reducir los depósitos de carbono en la cámara de combustión. No utilice gasolina vieja o contaminada. Mantenga el depósito de combustible libre de polvo y evite que entre agua en él. En caso de sobrecarga, a veces pueden producirse fallos de encendido. Si se producen fallos de encendido durante una sobrecarga normal, se recomienda sustituir el combustible. Si el problema persiste, póngase en contacto con un taller autorizado.



ATENCIÓN



- La gasolina es altamente inflamable y, en caso de chispas, pueden producirse explosiones
- El repostaje sólo debe realizarse en zonas bien ventiladas y hay que dejar que el motor se enfríe antes de llenar el depósito de combustible. Evite repostar en presencia de humo, llamas o chispas.
- No llene el depósito por completo (véase la imagen "nivel máximo")
- Compruebe después de cada repostaje que el tapón del depósito está bien cerrado
- Evite derramar gasolina en el suelo
- Mantenga el dispositivo fuera del alcance de los niños

Gasolina con etanol añadido

El motor funciona con gasolina E10. No utilice gasolina con más del 10% de etanol.

70. Pre-bombeo del aparato

Antes de arrancar el motor, retire el tapón de la cámara de bombeo y llénela de agua. Vuelva a colocar el tapón de llenado y apriételo firmemente.

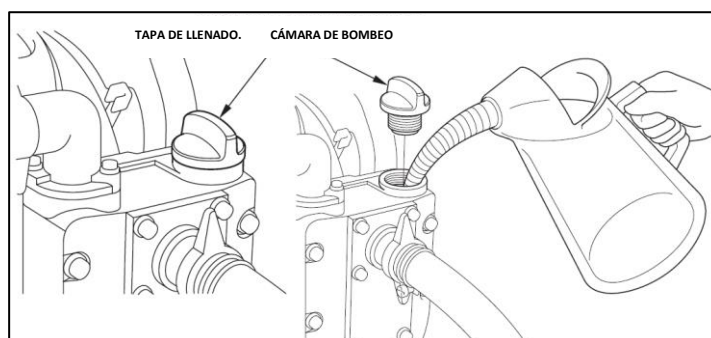
**NOTA**

Hacer funcionar la bomba en seco dañará las juntas de la bomba. Si la bomba funciona en seco, detenga el motor inmediatamente y deje que la bomba se enfríe antes de realizar el bombeo previo.

71. Arranque en frío del dispositivo

1. Coloque el aparato en una superficie firme y nivelada. Conecta el interruptor de encendido/apagado.



2. Mueva la palanca del estrangulador hacia arriba a "COLD START".
3. Presione la bomba del carburador unas 8-10 veces (hasta que la gasolina fluya en la tubería)
4. Tire ligeramente de la cuerda de arranque hasta notar resistencia (unos 100 mm). Un tirón continuo y rápido producirá una chispa fuerte y permitirá que el motor arranque.

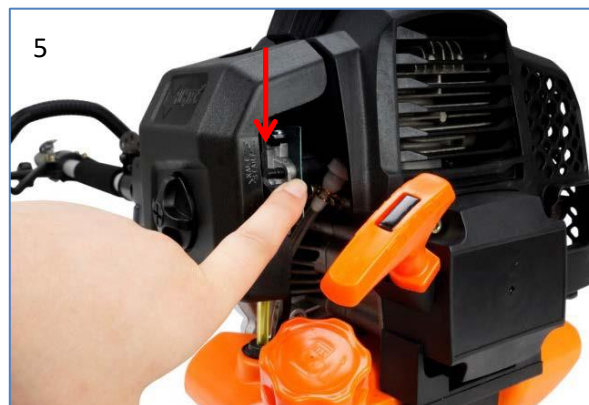

5. Volver a colocar la palanca del estrangulador en la posición " ARRANQUE EN CALIENTE".

Dejar que el motor se caliente al ralentí durante unos 10 minutos

NOTA: si el dispositivo no se pone en marcha tras repetidos intentos, consulte el capítulo de resolución de problemas.

NOTA: Tire de la cuerda de arranque, teniendo cuidado de tirar siempre en línea recta. Si la cuerda de arranque se tira en ángulo, roza con el ojal. Tirar en diagonal puede hacer que la cuerda de arranque se deshilache o se rompa. Sujete siempre la empuñadura con firmeza cuando la cuerda de arranque se deslice hacia atrás. Nunca suelte el agarre de la cuerda deslizándola hacia atrás cuando la cuerda esté totalmente extendida. Esto podría dañar el motor de arranque.

Ajuste del nivel de bombeo

Después de arrancar el motor, el nivel de bombeo puede ajustarse mediante la palanca del acelerador. Si se mueve la palanca hacia el dispositivo, aumenta el caudal, y si se mueve hacia delante en la dirección de las tuberías, disminuye el caudal.

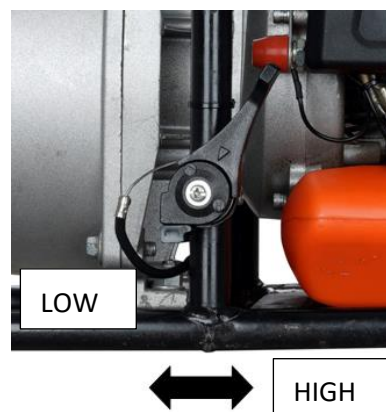

72. Arranque en caliente del dispositivo

1. Coloque el dispositivo en una superficie sólida y nivelada.
2. Bajar el interruptor de encendido/apagado
3. Poner el estrangulador en la posición " ARRANQUE EN CALIENTE ".
4. Tire ligeramente de la cuerda de arranque hasta notar resistencia (unos 100 mm). Un tirón continuo y rápido producirá un fuerte tirón y permitirá que el motor arranque

Si el dispositivo no se pone en marcha, proceda según el procedimiento de "arranque en frío del dispositivo".

73. Apagar el dispositivo

Mueva la palanca del acelerador a la posición "LOW". Permitir que el dispositivo regrese a la velocidad de ralentí. Coloque el interruptor de parada del motor en la posición OFF y espere hasta que el dispositivo se detenga.

Si esto no ocurre, en caso de emergencia, extraiga el conector de la bujía.

No deje nunca la máquina desatendida mientras esté en funcionamiento.

74. Plan de mantenimiento

Es necesario realizar controles y ajustes frecuentes para garantizar que el motor de gasolina mantenga un rendimiento estable. El mantenimiento regular también garantiza la longevidad del producto. Consulte la siguiente tabla sobre el programa de mantenimiento periódico.

Plan de mantenimiento		Después de cada uso	Mensualmente o después de 10 horas de uso	Trimestral o después de 25 horas de uso	Semestral o después de 50 horas de uso	Anual o después de 100 horas de uso	Cada dos años o después de 300 horas de uso
Componentes							
Filtro de aire	Control	■					
	Limpieza			■a			
Bujía de encendido	Control y ajuste					■	
	Sustitución						■
Conector bujía (opcional)	Limpieza					■	
Aletas de refrigeración	Control				■		
Elementos de fijación, por ejemplo, tornillos y tuercas	Control (apretar si es necesario)	■					
Embrague	Control				■b		
Velocidad de ralentí	Control y ajuste					■b	
Juego de válvulas	Control y ajuste					■b	
Cámara de combustión	Limpieza	Cada 300 horas					
Combustible	Control					■	
Tanque de combustible	Control					■	
Conductos de combustible	Control	Cada año (sustituir si es necesario)					

ATENCIÓN

- a. Aumentar la frecuencia del mantenimiento si se trabaja en ambientes polvorientos.
- b. Todos los trabajos de mantenimiento -excepto los indicados en las instrucciones de uso- deben ser realizados por personal cualificado

**Limpieza del filtro de aire**

ATENCIÓN: Nunca haga funcionar el motor sin un filtro de aire.

Un filtro de aire sucio afecta negativamente al rendimiento del motor, aumentando el consumo de combustible y dificultando el arranque.

Si notas que la potencia del motor disminuye:

- 1 Retire el tornillo de la tapa del filtro y extraiga el filtro.
- 2 Limpie el filtro con agua y jabón. No utilice nunca gasolina ni bencina.
- 3 Deje que el filtro de aire se seque al aire libre.
- 4 Vuelva a colocar el filtro y fije la tapa con el tornillo.

**Mantenimiento de bujías**

Para garantizar el funcionamiento normal del motor, la distancia entre los electrodos debe mantenerse en el rango de 0,6-0,7 mm. Tampoco debe haber depósitos de carbono en los electrodos. Realice siempre las siguientes operaciones con el motor apagado:

1. Retire con cuidado el conector de la bujía. No tire del cable, sino del conector.
2. Para desenroscar la bujía, utilice la llave suministrada
3. Compruebe visualmente si la bujía está dañada y si se han quemado los electrodos; elimine los depósitos de carbón
4. Compruebe la distancia entre los electrodos con un calibre y dóblelos, si es necesario, para que haya una distancia entre los electrodos de entre 0,6 y 0,7 mm
5. Compruebe la junta de la bujía y apriete la bujía aplicando un par de 12-15 Nm6.
6. Reposicionar el conector en la bujía



ATENCIÓN: La bujía debe enroscarse completamente para evitar un sobrecalentamiento y daños en el motor.

75. Almacenamiento del dispositivo



ATENCIÓN: si no se observan las siguientes precauciones, puede formarse pátina en el carburador, lo que a su vez puede dificultar el arranque del aparato y causar daños permanentes

1. Realice todos los trabajos de mantenimiento general sugeridos en la sección correspondiente de este manual.
2. Limpie la superficie exterior de la unidad, el eje del motor, la tapa protectora y la cabeza del cable de nylon.
3. Vaciar el depósito quitando el combustible.
4. Después de vaciar el depósito, poner en marcha el aparato.
5. Haga funcionar el motor al ralentí hasta que la unidad se detenga por completo. Este procedimiento permite limpiar el carburador.
6. Deje que el aparato se enfríe (unos 5 minutos).
7. Desmontaje de la bujía con una llave de bujías.
8. Vierta aceite de 2 tiempos en la cámara de combustión en una cantidad equivalente a la de una cucharilla. Tire lentamente de la cuerda de arranque varias veces para permitir la lubricación de las partes internas. Sustituya la bujía.
9. Guarde la unidad en un lugar fresco y seco, lejos de cualquier fuente de ignición, como quemadores de aceite, generadores de agua caliente, etc.

PROTECCIÓN DEL TRANSPORTE

Asegúrese de que la unidad esté bien sujeta durante el transporte para evitar derrames de combustible, daños o lesiones. Coloque siempre la protección metálica de la cuchilla antes de transportar o almacenar la unidad.

76. Solución de problemas

1. Problemas durante la puesta en marcha

Situación		Causa	Soluciones
Ninguno chispa de encendido	Bujía	Depósito de carbono entre los diodos de las bujías	Limpia la bujía. Ajuste de la separación de los electrodos: 0,6 - 0,7 mm Sustituir la bujía
	Más	Bobina de encendido defectuosa o imán del volante demasiado débil	Sustitución de la bobina de encendido y/o del volante de inercia
Chispa de encendido débil	Compresión	Demasiada gasolina en la cámara de combustión, combustible de baja calidad o agua en el depósito	Retire la bujía y deje que se seque, sustituya el combustible.
	El carburador ya no bombea aceite	Tubo de aceite obstruido	Limpieza de carburadores y conductos
	Flujo de aceite regular, pero compresión débil	<i>Anillo del pistón desgastado</i> , bujía no enroscada completamente*, culata no apretada, juego de válvulas incorrecto o sincronización de encendido incorrecta	<i>Sustitución</i> *Atornillar Sustitución o ajuste
	Flujo de aceite suave y buena chispa de encendido	Mal contacto entre la bujía y el conector	Sustituir o verificar

2. Problemas durante el funcionamiento

Situación	Causa	Soluciones
El motor no arranca	El estrangulador está en posición de "arranque en frío", el sistema de escape está bloqueado, no hay suministro de aire, las piezas móviles están desgastadas, la chispa de encendido es débil, el juego de las válvulas es excesivo, la culata está sucia	Abrir el estrangulador, sustituir el sistema de escape, comprobar y/o sustituir la bobina de encendido, ajustar el volante y la bujía
Derrame combustible	Líneas de combustible obstruidas o distancia incorrecta de los electrodos	Sustituir los conductos de combustible y, si es necesario, el carburador; ajustar la distancia entre los electrodos
Motor ruidoso	Posición incorrecta del estrangulador, árbol de levas dañado	Comprobar/sustituir el árbol de levas
Fugas del carburador	Fallo de la válvula de retención en la tapa del depósito	Sustituir el tapón del depósito de combustible
	Junta del carburador desgastada	Sustituir el carburador o la junta



Si ninguno de los remedios anteriores resuelve el problema, póngase en contacto con su distribuidor o con el fabricante directamente. Utilizar sólo piezas originales aprobadas por el fabricante, de lo contrario existen riesgos y peligros.

77. Servicio de atención al cliente

Haga reparar el aparato sólo por personal cualificado y sólo con piezas de repuesto originales, para garantizar un funcionamiento seguro del aparato.

Si no dispone de las direcciones de los centros de servicio autorizados, diríjase al punto de venta donde adquirió el aparato.

78. Garantía

La garantía es válida durante 24 meses a partir de la fecha de compra. Guarde el recibo de compra en un lugar seguro. Quedan excluidos de la garantía los componentes sometidos a desgaste y los daños causados por el uso inadecuado, la sobrecarga, las modificaciones técnicas, el uso de accesorios inadecuados y/o de piezas de recambio no originales y los intentos de reparación por personal no cualificado. Las reparaciones en garantía sólo pueden ser realizadas por distribuidores especializados autorizados.

79. Notas sobre la eliminación

Póngase en contacto con su municipio para obtener información sobre la eliminación del aparato.

Elimine previamente todos los consumibles, como la gasolina y el aceite.

80. Declaración de conformidad de la UE

Por la presente,

FUXTEC GMBH

KAPPSTRASSE 69, 71083 HERRENBERG, ALEMANIA

declara que la máquina descrita a continuación, en su estado de construcción y en su versión comercializada, cumple con los requisitos básicos y las disposiciones de salud y seguridad de las directivas CE enumeradas.

Nombre de la máquina: **Bomba de agua con motor de gasolina**

Modelo de la máquina: **FX-WP143, FX-WP152**

Marca: **FUXTEC**

Potencia/cilindrada **42.7cm³, 52.0cm³**

Nivel de potencia sonora medido $L_{WA} = 110.7\text{dB} / 112.7\text{dB}$

Nivel de potencia sonora
garantizado $L_{WA} = 113\text{dB}$

Directivas CE aplicables: Directiva CE sobre máquinas 2006/42/CE
Directiva comunitaria sobre compatibilidad electromagnética (CEM)
2014/108/CE
Directiva comunitaria sobre emisiones sonoras (2000/14/CE y
2005/88/CE)

Productor/fecha:



L. Zirkler, 05/01/2023

Nombre y dirección de la persona Leonhard Zirkler
presente en la comunidad y FUXTEC GMBH - KAPPSTRASSE 69, 71083 HERRENBERG, ALEMANIA
autorizada a elaborar el
expediente técnico

VERSAO PORTUGUESA

MANUAL DE INSTRUÇÕES ORIGINAL

Bomba de água a gasolina

FX-WP152; FX-WP143



O seu novo aparelho foi desenvolvido e concebido de acordo com os elevados padrões da FUXTEC, tais como a facilidade de utilização e a segurança do utilizador. Se for corretamente tratado, este aparelho irá servir-lhe bem durante muitos anos.



AVISO: Para reduzir o risco de ferimentos, o utilizador deve ler e compreender este manual antes de utilizar o aparelho.

FUXTEC GMBH

KAPPSTRASSE 69, 71083 HERRENBERG, ALEMANHA

Estamos constantemente a tentar melhorar os nossos produtos. Os dados técnicos e as ilustrações estão, por isso, sujeitos a alterações!

81. Dados técnicos

Tipo	FX-WP143	FX-WP152
Motor	arrefecido a ar; 2 tempos	arrefecido a ar; 2 tempos
Deslocação	42,7 cm ³	52,0 cm ³
Potência máx. Potência de saída (kW) (em conformidade com a norma ISO 8893)	1,25KW/6500RPM	1,4KW/7500RPM
Taxa de entrega (m ³)	8CBM/H	15CBM/H
Ligação do tubo de aspiração (polegadas)	1.0"	1.5"
Ligação do tubo de pressão (polegadas)	1.0"	1.5"
Altura máx. Altura de entrega (m)	25-30M	30-35M
Altura máx. Altura de aspiração (m)	8M	8M
Pressão máx. Pressão (Psi)	0,3MPa	0,35MPa
Velocidade máxima do motor	5500 min ⁻¹	5500 min ⁻¹
Velocidade de marcha lenta da máquina	3.000 min ⁻¹	3.000 min ⁻¹
p _{AL} na estação do operador	98,16dB(A) (K=3dB)	100,10dB(A) (K=3dB)
w _{AL} medido de acordo com a norma ISO 10884	110,67dB(A) (K=3dB)	112,70dB(A) (K=3dB)
Garantido L _{WA}	113dB(A)	113dB(A)
Peso seco (sem combustível, conjunto de corte, correia de transporte)	8.5	9,6
Capacidade do depósito de combustível (L)	0.9	0.9
Consumo de combustível (kg/h) (em conformidade com a norma ISO 8893)	0.8	1.0

82. Símbolos e instruções de segurança na máquina

	ATENÇÃO! UMA CONDIÇÃO INCORRECTA PODE CAUSAR PROVOCAR FERIMENTOS GRAVES
	LEIA E COMPREENDA ESTE MANUAL DE INSTRUÇÕES ANTES DE O UTILIZAR.
	ATENÇÃO: RISCO DE ENVENENAMENTO, NÃO INALAR OS FUMOS DE ESCAPE
	CUIDADO: COMPONENTES QUENTES; NÃO TOCAR
	ATENÇÃO: NÃO É PERMITIDO FAZER LUME
	ATENÇÃO: VERIFICAR O NÍVEL DA MISTURA ÓLEO/BENZENO
	O NÍVEL SONORO GARANTIDO ESTÁ EM CONFORMIDADE COM AS DIRECTRIZES LEGAIS EM MATÉRIA DE RUÍDO
	NÃO FUMAR NEM FAZER LUME NO APARELHO
	AVISO: PERIGO DEVIDO A COMPONENTES QUENTES



ATENÇÃO! NUNCA MODIFIQUE A MÁQUINA. A UTILIZAÇÃO INCORRECTA DA MÁQUINA PODE PROVOCAR LESÕES PESSOAIS GRAVES OU MORTAIS.

Não permita que outras pessoas utilizem esta máquina sem que tenham recebido instruções completas, tenham lido e compreendido o manual da máquina e tenham recebido formação sobre o funcionamento da máquina.



O ruído de funcionamento da ferramenta pode afetar a sua audição. Para o proteger, use um aparelho de insonorização (Oropax ou protectores auriculares). Os utilizadores regulares e de longa duração são aconselhados a verificar regularmente a sua audição. É necessário ter especial atenção e cuidado quando se usa proteção auditiva, uma vez que esta limita a capacidade de ouvir avisos (chamadas, alarmes, etc.).



AVISO: É inevitável que este aparelho produza algum ruído. Adiar os trabalhos ruidosos para as horas autorizadas e previstas. Se necessário, respeitar os períodos de repouso e limitar a duração do trabalho ao estritamente necessário. Para a sua proteção pessoal e para a proteção das pessoas que se encontram nas proximidades, deve ser utilizada uma proteção auditiva adequada.

83. Utilização prevista e instruções gerais de segurança

As bombas de água não se destinam a bombear água potável e a sua utilização incorrecta pode resultar em A utilização pode provocar ferimentos e danos materiais.

Os acidentes podem ser evitados se seguir as instruções aqui e na bomba.

seguir. As fontes de perigo mais comuns e a forma como se pode proteger delas são descritas a seguir.

Utilização prevista

A bomba de água só está aprovada para utilização

- de acordo com as descrições apresentadas no presente manual
- para bombear água e líquidos neutros à temperatura ambiente

Qualquer outra utilização não está de acordo com o objetivo pretendido. A utilização incorrecta para o fim a que se destina anula qualquer garantia e o fabricante não pode ser responsabilizado por quaisquer danos. O utilizador é responsável por todos os danos causados a terceiros e aos seus bens. As modificações não autorizadas no aparelho excluem a responsabilidade do fabricante por quaisquer danos daí resultantes.

Tenha em atenção que os nossos aparelhos não foram concebidos para serem utilizados em aplicações comerciais, industriais ou comerciais. A nossa garantia expira se o aparelho for utilizado em operações comerciais, industriais ou para actividades semelhantes.

Utilização incorrecta

A utilização da bomba é estritamente proibida para as seguintes substâncias:

- Tintas e vernizes de todos os tipos
- Todos os tipos de solventes ou diluentes
- todos os tipos de combustíveis ou lubrificantes
- Propano ou outros gases liquefeitos
- Líquidos inflamáveis de todos os tipos
- Alimentos para humanos e animais
- Granulados ou substâncias com partículas sólidas
- Produtos químicos
- Líquidos com temperaturas superiores a 40°C
- todos os líquidos não explicitamente referidos no presente manual
- Líquidos com antiparasitas, herbicidas e pesticidas.

A motobomba a gasolina não é adequada como dispositivo de segurança para sistemas de extinção de incêndios. A bomba não deve ser utilizada para encher recipientes que possam explodir sob pressão excessiva. A bomba de água a gasolina FX-WP143 / FX-WP152 destina-se a uma utilização privada em casa e no jardim.

Devem ser seguidas as instruções de segurança corretas. **NÃO SE EXPONHA A SI PRÓPRIO OU A OUTROS AO PERIGO.** Siga estas instruções gerais de segurança:

- Verificar toda a máquina quanto a peças soltas (porcas, parafusos, parafusos, etc.). Se necessário, efetuar a manutenção ou a substituição das mesmas antes de utilizar a máquina. Não utilizar acessórios que não sejam os recomendados pelo fabricante. Caso contrário,

podem ocorrer ferimentos graves no utilizador ou nas pessoas que se encontrem nas proximidades, bem como danos na máquina

- Não fumar ao misturar o combustível ou ao encher o depósito
- Não misturar combustível numa sala fechada ou perto de fogos abertos. Assegurar uma ventilação adequada
- Misturar e armazenar a mistura de combustível num recipiente rotulado e aprovado para o efeito, em conformidade com a regulamentação local
- Nunca retire a tampa do depósito de combustível enquanto a máquina estiver a funcionar
- Não utilizar a máquina em compartimentos ou edifícios fechados. Os gases de escape contêm monóxido de carbono perigoso
- Não utilizar a máquina se esta estiver danificada. Nunca retirar os dispositivos de proteção da máquina. Se o fizer, pode provocar ferimentos graves no operador ou em pessoas que se encontrem nas proximidades, bem como danos na máquina
- Nunca deixar a máquina sem vigilância
- As crianças não devem ter acesso à máquina. Os espectadores devem manter-se a uma distância segura de, pelo menos, 15 metros da zona de trabalho
- Não utilizar a máquina se estiver cansado, doente ou sob a influência de medicamentos, drogas ou álcool
- **Atenção!** Os regulamentos locais podem restringir a utilização da máquina
- Fixar corretamente o aparelho durante o transporte para evitar perdas de combustível, danos no aparelho e ferimentos. Colocar sempre a proteção de transporte da lâmina de corte antes de transportar ou arrumar a máquina
- Antes de cada utilização, verificar a máquina quanto a peças de fixação soltas, fugas de combustível, peças danificadas, etc. Substituir as peças danificadas antes da utilização
- Não armazenar o aparelho num local fechado onde os vapores de combustível possam atingir um fogo aberto proveniente de aquecedores de água, fornos, etc. Guardar o aparelho apenas num local bem ventilado
- **IMPORTANTE:** Ao reabastecer, certifique-se de que a máquina está desligada e arrefeceu. Nunca reabastecer quando a máquina estiver a funcionar ou quente. Se for derramada gasolina, limpe-a antes de pôr a máquina em funcionamento

84. Síntese de componentes

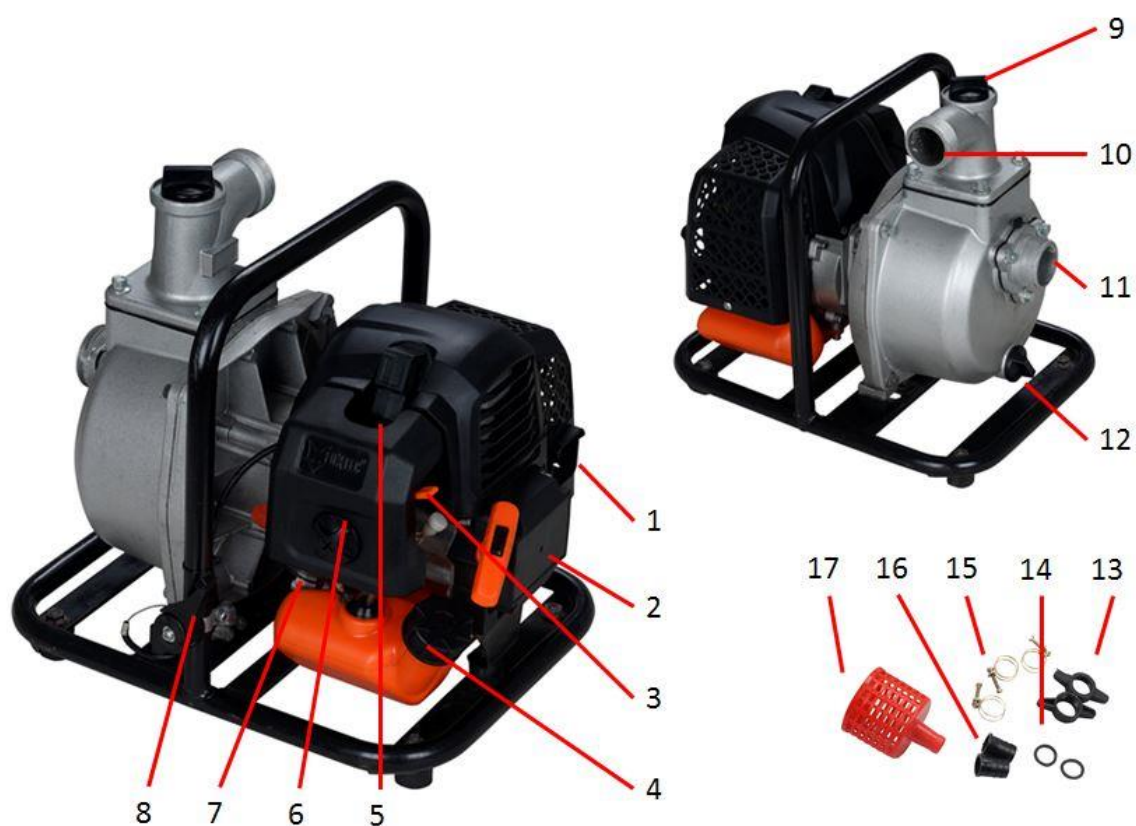

- | | |
|---------------------------------|-------------------------------------|
| 1. Exaustão | 22. Tubo de pressão |
| 2. Arrancador de cabo de tração | 23. Linha de aspiração |
| 3. Estrangulamento | 24. Bujão de drenagem de água |
| 4. Tanque | 25. Ligações roscadas |
| 5. Vela de ignição | 26. Selos |
| 6. Tampa do filtro de ar | 27. Braçadeiras para mangueiras |
| 19. Bomba de escorva | 28. Ligações da mangueira |
| 20. Alavanca do acelerador | 29. Filtro de aspiração |
| 21. Tubo de enchimento de água | 30. Interruptor de arranque/paragem |

85. Montagem da máquina

Instalação da conduta de aspiração

Utilize uma mangueira disponível no mercado e a ligação da mangueira com a braçadeira (15;16) fornecida para a bomba. A linha de sucção deve ser reforçado com uma parede rígida ou uma rede metálica. Não utilizar um tubo flexível mais pequeno do que a boca de aspiração (11) da bomba. A linha de sucção deve ser tão longa quanto necessário. O desempenho da bomba é melhor quando a bomba está o mais próximo possível do tubo de sucção. está ao nível da água e as mangueiras são curtas.

Utilize uma braçadeira de mangueira para fixar a ligação da mangueira à linha de sucção para evitar fugas de ar e perda de potência de sucção. Certifique-se de que o vedante (14) da ligação da mangueira está em boas condições.

Certifique-se de que o vedante está corretamente encaixado, caso contrário a bomba irá aspirar ar e não conseguirá atingir o seu desempenho máximo.

Ver a série de imagens seguinte:



Instale a tela de filtro (17; fornecida) na outra extremidade da linha de sucção e fixe-a com uma braçadeira de mangueira. A tela do filtro garante que a bomba não fica obstruída ou danificada por objectos estranhos. Ligue a ligação da mangueira à boca de aspiração (11) da bomba.

Instalação da tubagem de pressão

Utilize uma mangueira normal e uma ligação de mangueira com braçadeira de mangueira, tal como fornecido com a bomba.

É preferível utilizar um tubo flexível curto com um diâmetro grande, uma vez que isso reduz a fricção do fluido e melhora o desempenho da bombagem. Um tubo comprido ou fino aumenta a fricção do fluido e reduz o desempenho da bombagem.

Aperte firmemente a braçadeira da mangueira para evitar que a mangueira de saída deslize sob pressão.

Certifique-se de que o vedante está corretamente assente, tal como descrito acima, caso contrário, haverá fuga de água do espaço livre do parafuso de orelhas.

Controlo do nível da mistura gasolina/óleo

Abrir o tampão do depósito de combustível e verificar o nível de combustível. Encher com gasolina se o nível de combustível for baixo.

AVISO

A gasolina é altamente inflamável e explosiva. Ao manusear gasolina, pode queimar-se ou ficar gravemente ferido. Desligue o motor e mantenha afastadas fontes de calor, faíscas e chamas livres. Manusear a gasolina apenas ao ar livre. Limpe imediatamente a gasolina derramada. Antes de pôr o motor a trabalhar, abasteça-o num local bem ventilado. Se o motor estiver quente, deixe-o arrefecer. Atestar o depósito de combustível com cuidado para que a gasolina não transborde. Não encher demasiado o depósito de combustível. Encher o depósito até cerca de 25 mm abaixo do rebordo, para que a gasolina possa expandir-se. De acordo com o

Em determinadas condições de funcionamento, pode ser necessário reduzir o nível de combustível. Após o reabastecimento, fechar bem o tampão de enchimento de combustível. Nunca reabastecer num local fechado onde os vapores de gasolina possam entrar em contacto com chamas nuas ou faíscas. Manter a gasolina afastada das luzes piloto de aparelhos, churrasqueiras, aparelhos eléctricos, ferramentas eléctricas, etc. A gasolina derramada não é apenas um risco de incêndio, mas também um perigo para o ambiente. Limpar imediatamente a gasolina derramada.

NOTA

A gasolina pode danificar a pintura e os plásticos. Tenha cuidado para não derramar gasolina ao encher o depósito de combustível. Os danos provocados pelo derrame de gasolina não estão cobertos pela garantia.

COMBUSTÍVEL E ÓLEO A 2 TEMPOS

Utilizar gasolina sem chumbo com óleo de motor a 2 tempos numa proporção de 40:1. Uma proporção de mistura de 25:1 pode ser seleccionada durante os primeiros processos de trabalho, de modo a lubrificar inicialmente todas as peças da máquina de forma óptima.

AVISO: Nunca utilize gasolina pura na sua máquina. Isto provocará danos permanentes no motor e invalidará a garantia do fabricante para este produto. Nunca utilize uma mistura de combustível que tenha sido armazenada durante mais de 90 dias.

ADVERTÊNCIA: Deve ser um óleo de primeira classe para motores a 2 tempos arrefecidos a ar.

MISTURA DE COMBUSTÍVEL

Misturar o combustível com o óleo a 2 tempos num recipiente previsto para o efeito. Atenção a tabela de mistura na página seguinte para obter a proporção correta de combustível para óleo. Agitar o recipiente para assegurar uma mistura completa.

Gasolina	Óleo para motores a dois tempos (40:1)	Gasolina	Óleo para motores a dois tempos (40:1)
1 litro	0,025 litros	5 litros	0,125 litros
2 litros	0,050 litros	10 litros	0,250 litros

AVISO:

A falta

de lubrificação exclui a responsabilidade do fabricante da máquina.

A gasolina e o óleo devem ser misturados numa proporção de 40:1.

Combustível recomendado

Recomenda-se a utilização de gasolina sem chumbo com um índice de octanas de 90 # ou superior para reduzir a deposição de carbono na câmara de combustão. Não utilize gasolina velha ou contaminada. Mantenha o depósito de combustível livre de poeiras e evite a entrada de água no depósito. Por vezes, a sobrecarga provoca falhas de ignição, o que é normal.

Se a falha de ignição puder ser ouvida sob carga normal, recomendamos a substituição da gasolina.

Se, depois disso, a falha de ignição se mantiver, contacte uma oficina autorizada.



AVISO

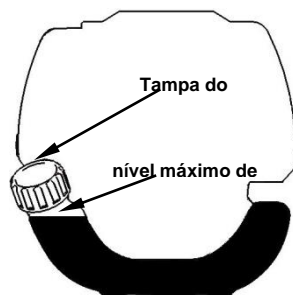

- A gasolina é altamente inflamável e pode provocar uma explosão em caso de faíscas
- Abastecer o veículo apenas em locais bem ventilados e deixar o motor arrefecer antes de o reabastecer. Durante o reabastecimento, deve evitar-se fumar e evitar chamas livres, tais como faíscas
- Não encher demasiado o depósito (ver ilustração do nível máximo de enchimento)
- Após o reabastecimento, verificar se a tampa do depósito está bem fechada
- Evitar qualquer derrame de gasolina
- Manter a máquina afastada das crianças

Gasolina com teor de etanol

O motor pode funcionar com gasolina E10. No entanto, não utilizar gasolina com um teor de etanol superior a 10%.

86. Pré-bombeamento da máquina

Antes de ligar o motor, retirar o tampão de enchimento da câmara da bomba e Encher a câmara da bomba com água. Voltar a colocar o tampão de enchimento e retirar a câmara da bomba.

Abraça-a com força.

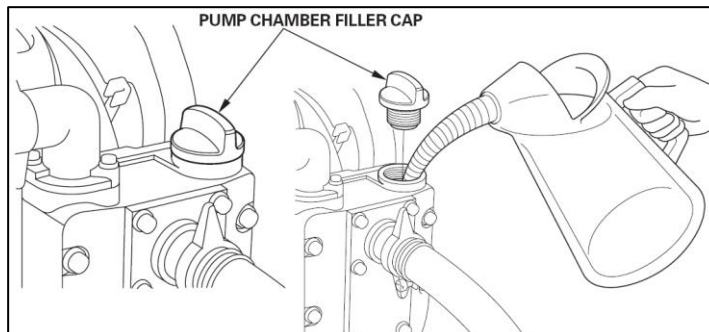

NOTA

O funcionamento a seco da bomba provoca danos nos vedantes da bomba. Se a bomba funcionar em seco, desligue imediatamente o motor e deixe a bomba arrefecer antes de efetuar a pré-bomba.

87. Arranque a frio da máquina

1. Colocar a máquina numa superfície firme e plana.

Prima o interruptor de arranque/paragem.



2. Mova a alavanca da válvula de arranque (choke) para cima, para "COLD START"
3. Pressionar a bomba do carburador cerca de 8-10 vezes (até a gasolina fluir na linha)
4. Puxar o cabo de arranque com um golpe curto até sentir resistência (cerca de 100 mm). Uma tração contínua, especialmente rápida, produzirá uma fâsca forte e fará arrancar o motor

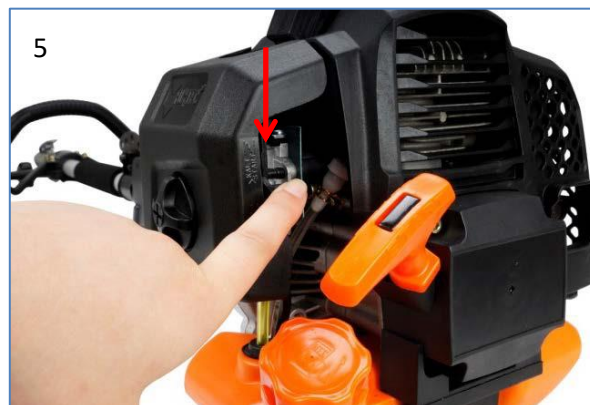

5. De seguida, coloque a alavanca da válvula de arranque (choke) na posição "WARM START"
6. deixar o motor aquecer ao ralenti durante cerca de 10 minutos

NOTA: Se a máquina não arrancar após várias tentativas, consulte o capítulo de resolução de problemas.

NOTA: Puxe sempre o cabo de arranque a direito. Puxar o cabo de arranque num ângulo faz com que o cabo esfregue contra o ilhó. Puxar num ângulo pode fazer com que o cabo de arranque se desgaste ou parta. Segurar sempre a pega de arranque com firmeza quando o cabo se retrai. O cabo de arranque não pode ser puxado para trás a partir da posição de puxado. Isto pode danificar o dispositivo de arranque.

Ajustar a saída da bomba

Depois de o motor arrancar, o débito da bomba pode ser regulado através da alavanca do acelerador. Se deslocar a alavanca do acelerador no sentido da máquina, o débito aumenta; se a deslocar para a frente, no sentido do tubo, o débito diminui (apenas no modelo FX-WP152)

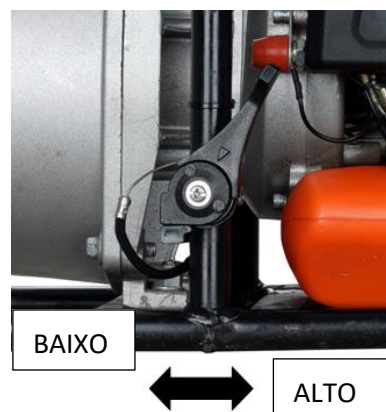

88. Arranque a quente da máquina

1. Colocar a máquina numa superfície firme e plana.
2. mover o interruptor de paragem do motor para baixo
3. Deslize o estrangulador para a posição "WARM START" (arranque a quente)
4. Puxar o cabo de arranque com um golpe curto até sentir resistência (cerca de 100 mm). Uma tração contínua, especialmente rápida, produzirá uma faísca forte e fará arrancar o motor

Se a máquina não arrancar, siga novamente o procedimento "Arranque a frio da máquina"

89. Parar a máquina

Mova a alavanca do acelerador para a posição LOW (baixo). Deixe a máquina voltar ao ralenti. Prima o interruptor de paragem do motor para cima, para a posição OFF, até a máquina parar. Se não parar, puxe a tampa da vela de ignição numa emergência. Nunca deixe a máquina sem vigilância enquanto estiver a funcionar.

90. Calendário de manutenção

É necessário efetuar verificações e regulações regulares para garantir que o motor a gasolina mantém o seu desempenho. Uma manutenção regular assegura igualmente uma longa vida útil. Ver no quadro seguinte o ciclo de manutenção regular.

Ciclo de manutenção		Cada utilização	Todos os meses ou 10h	A cada 3 meses ou 25h	A cada 6 meses ou 50 horas	A cada 12 meses ou 100h	A cada 2 anos ou 300h
Filtro de ar	Verificar	■					
	Limpeza			■a			
Vela de ignição	Verificar e ajustar					■	
	Troca						■
Conector da vela de ignição (opcional)	Limpeza					■	
Aletas de arrefecimento	Exame				■		
Elementos de ligação, como parafusos e porcas	Verificar (apertar se necessário)	■					
Embraiagem	Exame				■b		
Inativo	Verificar e ajustar					■b	
Folga da válvula	Verificar e ajustar					■b	
Câmara de combustão	Limpeza	300 h depois					
Combustível	Verificar					■	
Depósito de gasolina	Verificar					■	
Linha de gasolina	Verificar	Todos os anos (substituir se necessário)					

AVISO



- a. Aumente os intervalos de manutenção se trabalhar num ambiente com muito pó.
- b. Todos os trabalhos de manutenção - com exceção dos enumerados no manual de instruções

Os trabalhos devem ser efectuados por pessoal de manutenção qualificado



Limpeza do filtro de ar

CUIDADO: Nunca ponha o motor a trabalhar sem o filtro de ar. Um filtro de ar sujo reduz o desempenho do motor, aumenta o consumo de gasolina e torna o arranque mais difícil. Se notar uma perda de potência do motor:

- 1 Remover o parafuso da tampa do filtro e retirar o filtro.
- 2 Limpar o filtro com água e sabão. Nunca utilizar gasolina ou benzina!
- 3 Deixar secar o filtro ao ar.
- 4 Reinsira o filtro e fixe a tampa do filtro com o parafuso.

Manutenção da vela de ignição

Para garantir o funcionamento normal do motor, a folga de ignição de 0,6-0,7 mm deve ser mantida e estar livre de depósitos de carbono. Efetuar os passos seguintes sempre com o motor desligado:

1. retirar cuidadosamente o conector da vela de ignição. Não puxe pelo cabo, mas diretamente pela vela
2. utilizar a chave de velas fornecida para desapertar a vela de ignição
3. verificar visualmente a vela de ignição quanto a danos e queima dos eléctrodos,
Remover os depósitos de carbono
4. verificar a folga com um calibre de folgas e dobrar o eléctrodo até à correta de 0,6 a 0,7 mm



5. verificar a anilha da vela de ignição e apertar a vela de ignição com um binário de 12-15 Nm
6. voltar a colocar a tampa da ignição na vela de ignição

AVISO

A vela de ignição deve ser bem aparafusada, caso contrário o motor aquece e fica danificado.



91. Armazenamento da máquina



AVISO: Se não seguir estes passos, podem acumular-se depósitos no carburador. Isto dificultará o arranque subsequente e causará danos permanentes

1. efetuar toda a manutenção geral descrita na secção de manutenção do seu
Recomenda-se a utilização do manual do utilizador.
- 2 Limpar o exterior da máquina, o eixo de acionamento, o escudo de proteção e a cabeça de corte de nylon.
3. drenar o combustível do depósito de combustível.
- 4 Após o esvaziamento do combustível, ligar a máquina.
5. deixar a máquina em marcha lenta até parar por si própria. Isto limpa o carburador de combustível.
6. deixar arrefecer a máquina (cerca de 5 minutos).
7. Com uma chave de velas, retirar a vela de ignição.
8. deitar 1 colher de chá de óleo limpo a 2 tempos na câmara de combustão. Puxar o cabo de arranque lentamente várias vezes para revestir os componentes internos. Substituir a vela de ignição.
9. guardar a máquina num local fresco e seco, longe de qualquer fonte de ignição, como um queimador de óleo, um aquecedor de água, etc.

PROTEÇÃO DOS TRANSPORTES

Certifique-se de que a máquina está corretamente fixada durante o transporte para evitar perdas de combustível, danos ou ferimentos. Coloque uma proteção de transporte para as lâminas de metal durante o transporte e o armazenamento

92. Resolução de problemas

1. dificuldades durante a entrada em funcionamento

Situação		Causa	Solução
Sem faísca de ignição	Vela de ignição	Depósito de carbono entre os díodos da vela de ignição	Limpar a vela de ignição. Ajustar a folga 0,6~0,7mm, substituir a vela de ignição
	outros	Bobina de ignição defeituosa Íman do volante demasiado fraco	Substituir a bobina de ignição ou o volante do motor
Faísca fraca	Compressão	Demasiada gasolina na câmara de combustão, combustível defeituoso ou água no depósito	Retirar a vela de ignição e deixar secar, substituir o combustível.
	O carburador já não bombeia óleo.	Tubo de óleo bloqueado	Limpar o carburador e limpar os tubos
	Alimentação de óleo normal mas compressão baixa	Anéis do pistão desgastados, vela de ignição mal apertada, cabeça do cilindro mal apertada, folga incorrecta das válvulas ou regulação da ignição.	Substituir os parafusos apertados Substituir ou ajustar
	Alimentação normal de óleo e boa faísca de ignição	Mau contacto entre a vela de ignição e o casquilho	Substituir ou verificar

2. dificuldades durante o funcionamento

Situação	Causa	Solução
O motor não acelera	O estrangulador está na posição "COLD START", o sistema de escape está entupido, não há fornecimento de ar, as peças móveis estão gastas, a faísca da ignição é fraca, a folga das válvulas é demasiado grande, a cabeça do cilindro está suja	Abrir o estrangulador, substituir o sistema de escape Verificar ou substituir a bobina de ignição, ajustar o volante do motor, a vela de ignição
Fuga de fluidos de serviço	Linhas para o carburador entupidas Folga da vela de ignição incorrecta	Substituir as tubagens e o carburador Ajustar a dimensão da folga
Motor Ruídos	Posição de estrangulamento incorrecta, Eixo de cames danificado	Verificar/substituir a árvore de cames
Fuga no carburador	Falha da válvula anti-retorno na tampa do reservatório	Substituir o tampão do depósito de combustível
	Junta do carburador gasta	Substituir o carburador ou a junta



Se a resolução de problemas não resolver o problema, contacte o seu revendedor especializado ou diretamente o fabricante. Utilize apenas peças originais aprovadas pelo fabricante, caso contrário existe o risco de perigo.

93. Serviço ao cliente

A reparação do aparelho adquirido só pode ser efectuada por pessoal qualificado e apenas com peças sobressalentes originais. Desta forma, garante-se a segurança do aparelho.

Se não tiver os endereços dos pontos de assistência autorizados, contacte o serviço de vendas onde adquiriu o aparelho.

94. Garantia

O período de garantia é de 24 meses a partir da data de compra. Guarde o comprovativo de compra num local seguro. Estão excluídas da garantia as peças de desgaste e os danos causados por utilização indevida, utilização de força, modificações técnicas, utilização de acessórios incorrectos ou peças sobressalentes não originais e tentativas de reparação por pessoal não qualificado. As reparações ao abrigo da garantia só podem ser efectuadas por pessoal especializado autorizado.

95. Instruções de eliminação

Para a eliminação do aparelho, contacte o seu município. Elimine antecipadamente todos os materiais de utilização, como gasolina e óleo.

96. Declaração de Conformidade UE

Declaramos o seguinte,

FUXTEC GMBH

KAPPSTRAßE 69, 71083 HERRENBERG, ALEMANHA

que a máquina abaixo designada está em conformidade com os requisitos básicos de segurança e de saúde pertinentes das diretivas CE, devido à sua conceção e construção e na versão por nós colocada no mercado.

Designação da máquina: **Bomba de água a gasolina**

Tipo de máquina: **FX-WP143, FX-WP152**

Marca registada: **FUXTEC**

Consumo de energia/capacidade
cúbica **42,7 cm³, 52,0 cm³**

Nível de potência sonora medido $w_{AL} = 110,7\text{dB} / 112,7\text{dB}$

Nível de potência sonora
garantido $w_{AL} = 113\text{dB}$

Diretivas CE relevantes: Diretiva Máquinas 2006/42/CE da CE
Diretiva CE relativa à compatibilidade electromagnética (CEM) **2004/108/CE**
Diretiva CE relativa à emissão de ruído (2000/14/CEE e 2005/88/CE)

Assinatura/data do fabricante:



L. Zirkler, 05.01.2023

Nome e endereço da pessoa
autorizada a elaborar o dossier
técnico estabelecida na
Comunidade

Leonhard Zirkler

FUXTEC GMBH - KAPPSTRAßE 69, 71083 HERRENBERG, Alemanha

NEDERLANDSE VERSIE

ORIGINELE GEBRUIKSAANWIJZING

Benzine waterpomp

FX-WP152; FX-WP143



Uw nieuwe toestel is ontwikkeld en ontworpen om te voldoen aan de hoge normen van FUXTEC, zoals bedieningsgemak en gebruiksveiligheid. Als u dit toestel op de juiste manier behandelt, zal het u jarenlang goede diensten bewijzen.



WAARSCHUWING: Om het risico op letsel te beperken, moet de gebruiker deze handleiding lezen en begrijpen voordat het apparaat wordt gebruikt.

FUXTEC GMBH

KAPPSTRASSE 69, 71083 HERRENBERG, DUITSLAND

We proberen onze producten voortdurend te verbeteren. Technische gegevens en illustraties zijn daarom onder voorbehoud!

97. Technische gegevens

Type	FX-WP143	FX-WP152
Motor	luchtgekoeld; 2-takt	luchtgekoeld; 2-takt
Verplaatsing	42,7 cm ³	52,0 cm ³
Max. Uitgangsvermogen (kW) (in overeenstemming met ISO 8893)	1,25KW/6500RPM	1,4KW/7500 TPM
Afgiftesnelheid (m ³)	8CBM/H	15CBM/H
Aansluiting zuigpijp (inch)	1.0"	1.5"
Aansluiting persleiding (inch)	1.0"	1.5"
Max. Opvoerhoogte (m)	25-30M	30-35M
Max. Aanzuighoogte (m)	8M	8M
Max. Druk (Psi)	0,3MPa	0,35MPa
Maximumsnelheid van de motor	5500 min ⁻¹	5500 min ⁻¹
Stationair toerental van de machine	3000 min ⁻¹	3000 min ⁻¹
_{PA} L op de bedieningspost	98,16 dB(A) (K=3dB)	100,10dB(A) (K=3dB)
_{WA} Gemeten L volgens ISO 10884	110,67 dB(A) (K=3dB)	112,70 dB(A) (K=3dB)
Gegarandeerd L _{WA}	113 dB(A)	113 dB(A)
Droog gewicht (zonder brandstof, maaiset, draagriem)	8.5	9,6
Inhoud brandstoftank (L)	0.9	0.9
Brandstofverbruik (kg/h) (volgens ISO 8893)	0.8	1.0

98. Symbolen en veiligheidsinstructies op de machine

	WAARSCHUWING! ONJUISTE STAAT KAN LEIDEN TOT LEIDEN TOT ERNSTIGE VERWONDINGEN
	LEES EN BEGRIJP DEZE GEBRUIKSAANWIJZING VOOR GEBRUIK.
	LET OP: RISICO OP VERGIFTIGING, ADEM UITLAATGASSEN NIET IN
	LET OP: HETE ONDERDELEN; NIET AANRAKEN
	LET OP: GEEN OPEN VUUR
	LET OP: CONTROLEER HET OLIE/BENZEEN-MENGSELNIVEAU
	HET GEGARANDEERDE GELUIDSNIVEAU VOLDOET AAN DE WETTELIJKE GELUIDSRICHTLIJNEN
	NIET ROKEN EN GEEN OPEN VUUR OP HET APPARAAT
	WAARSCHUWING: GEVAAR DOOR HETE ONDERDELEN



WAARSCHUWING! BRENG NOOIT WIJZIGINGEN AAN HET APPARAAT AAN.
ONJUIST GEBRUIK VAN DE MACHINE KAN ERNSTIG OF DODELIJK PERSOONLIJK
LETSEL VEROORZAKEN.

Sta niet toe dat anderen deze machine gebruiken, tenzij ze volledig geïnstrueerd zijn, de handleiding van de machine hebben gelezen en begrepen en opgeleid zijn in de bediening van de machine.



Het geluid van het gereedschap kan uw gehoor beschadigen. Draag geluidsisolatie (Oropax of gehoorkappen) om het te beschermen. Langdurige en regelmatige gebruikers wordt aangeraden hun gehoor regelmatig te controleren. Wees vooral waakzaam en voorzichtig als je gehoorbescherming draagt, omdat dit je vermogen om waarschuwingen (oproepen, alarmen, enz.) te horen beperkt.



WAARSCHUWING: Een bepaalde hoeveelheid lawaai van dit apparaat is onvermijdelijk. Stel lawaaiige werkzaamheden uit tot toegestane en aangewezen tijden. Houd indien nodig rekening met rustperiodes en beperk de duur van het werk tot het strikt noodzakelijke. Draag geschikte gehoorbescherming voor uw persoonlijke bescherming en de bescherming van mensen in de omgeving.

99. Beoogd gebruik en algemene veiligheidsinstructies

Waterpompen zijn niet bedoeld voor het oppompen van drinkwater en onjuist gebruik kan leiden tot Gebruik kan leiden tot letsel en schade aan eigendommen.

Ongelukken kunnen worden voorkomen als je de instructies hier en op de pomp opvolgt. volgen. De meest voorkomende bronnen van gevaar en hoe je jezelf daartegen kunt beschermen, worden hieronder beschreven.

Beoogd gebruik

De waterpomp is alleen goedgekeurd voor gebruik

- in overeenstemming met de beschrijvingen in deze handleiding
- voor het verpompen van water en neutrale vloeistoffen bij kamertemperatuur

Elk ander gebruik is niet in overeenstemming met het beoogde doel. Onjuist gebruik voor het beoogde doel doet elke garantie vervallen en de fabrikant kan niet aansprakelijk worden gesteld voor eventuele schade. De gebruiker is aansprakelijk voor alle schade aan derden en hun eigendom. Ongeoorloofde wijzigingen aan het apparaat sluiten de aansprakelijkheid van de fabrikant voor daaruit voortvloeiende schade uit.

Houd er rekening mee dat onze apparaten niet zijn ontworpen voor gebruik in commerciële, handels- of industriële toepassingen. Onze garantie vervalt als het apparaat wordt gebruikt voor commerciële, handels- of industriële doeleinden of voor soortgelijke activiteiten.

Onjuist gebruik

Het gebruik van de pomp is ten strengste verboden voor de volgende stoffen:

- Alle soorten verf en vernis
- Alle soorten oplosmiddelen of verdunners
- alle soorten brandstoffen of smeermiddelen
- Propaan of andere vloeibare gassen
- Alle soorten brandbare vloeistoffen
- Voedsel voor mens en dier
- Granulaten of stoffen met vaste deeltjes
- Chemicaliën
- Vloeistoffen met temperaturen boven 40°C
- alle vloeistoffen die niet expliciet worden genoemd in deze handleiding
- Vloeistoffen met antiparasieten, herbiciden en pesticiden.

De benzinemotorpomp is niet geschikt als veiligheidsvoorziening voor brandblussystemen. De pomp mag niet worden gebruikt voor het vullen van vaten die onder overdruk kunnen exploderen. De FX-WP143 / FX-WP152 benzinemotorwaterpomp is bedoeld voor privégebruik in huis en tuin.

Volg de juiste veiligheidsinstructies. STEL UZELF EN ANDEREN NIET BLOOT AAN GEVAAR. Volg deze algemene veiligheidsinstructies:

- Controleer de hele machine op losse onderdelen (moeren, bouten, schroeven, enz.). Onderhoud of vervang deze indien nodig voordat u het apparaat gebruikt. Gebruik geen

andere accessoires dan die worden aanbevolen door de fabrikant. Dit kan leiden tot ernstig letsel voor de gebruiker of omstanders en schade aan het apparaat.

- Rook niet wanneer u brandstof mengt of de tank vult
- Meng geen brandstof in een gesloten ruimte of in de buurt van open vuur. Zorg voor voldoende ventilatie
- Meng en bewaar het brandstofmengsel in een geëtiketteerde container die volgens de plaatselijke voorschriften voor dergelijk gebruik is goedgekeurd.
- Verwijder nooit de dop van de brandstoftank terwijl de machine draait.
- Gebruik het apparaat niet in gesloten ruimten of gebouwen. Uitlaatgassen bevatten gevaarlijke koolmonoxide
- Gebruik het apparaat niet als het beschadigd is. Verwijder nooit beschermingen van de machine. Dit kan leiden tot ernstig letsel bij de bediener of omstanders en schade aan de machine.
- Laat het apparaat nooit onbeheerd achter
- Kinderen mogen geen toegang hebben tot de machine. Toeschouwers moeten zich op een veilige afstand van minstens 15 meter van het werkgebied bevinden.
- Gebruik het apparaat niet als u moe, ziek of onder invloed van medicijnen, drugs of alcohol bent.
- **Let op!** Plaatselijke regelgeving kan het gebruik van de machine beperken
- Zet het apparaat goed vast tijdens transport om brandstofverlies, schade aan het apparaat en letsel te voorkomen. Monteer altijd de transportbeveiliging voor het maimes voordat u de machine vervoert of opbergt.
- Controleer de machine voor elk gebruik op loszittende bevestigingsonderdelen, brandstoflekkage, beschadigde onderdelen enz. Vervang beschadigde onderdelen voor gebruik
- Bewaar het apparaat niet in een afgesloten ruimte waar brandstofdampen van de waterverwarmers, ovens, enz. een open vuur kunnen bereiken. Bewaar het apparaat alleen in een goed geventileerde ruimte
- **BELANGRIJK:** Zorg er bij het tanken voor dat de machine is uitgeschakeld en afgekoeld. Tank nooit benzine als de machine draait of heet is. Als u benzine morst, veeg deze dan op voordat u de machine start.

100. Overzicht componenten

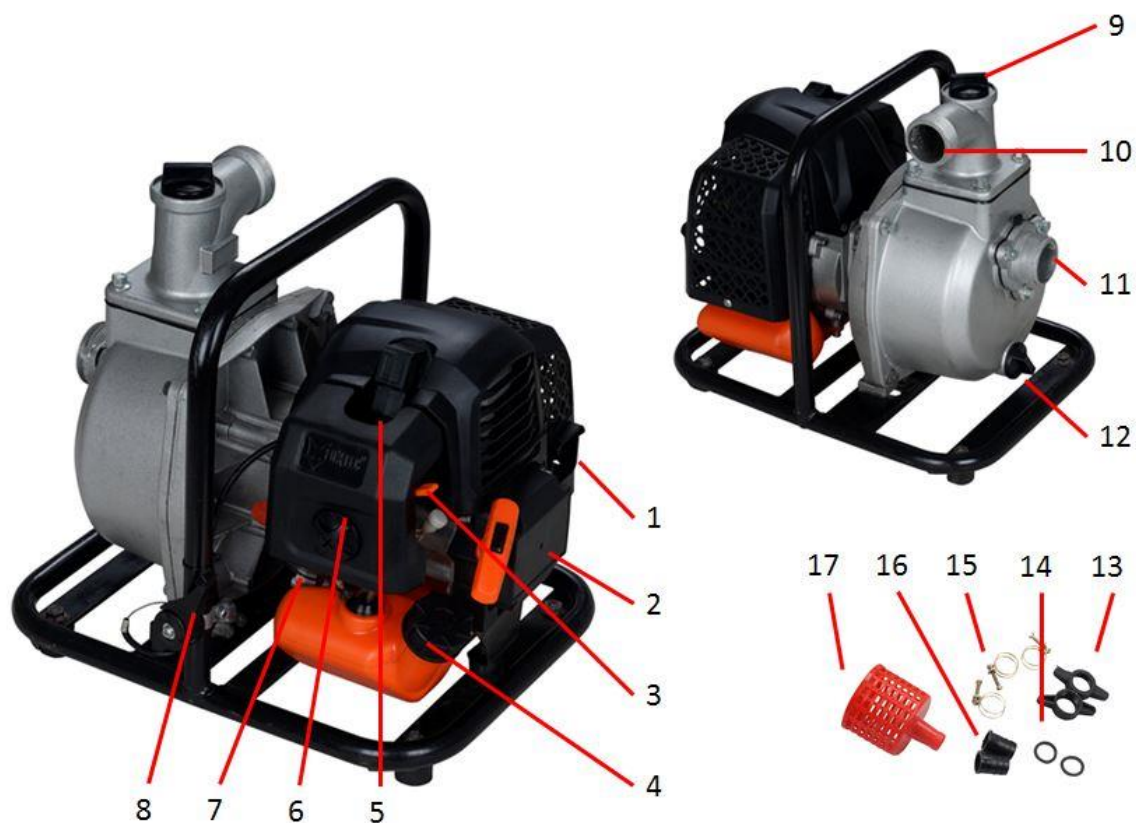

- | | |
|-------------------------|--------------------------|
| 1. Uitlaat | 34. Drukleiding |
| 2. Trekkabelstarter | 35. Zuigleiding |
| 3. Choke | 36. Wateraftapplug |
| 4. Tank | 37. Schroefverbinding |
| 5. Bougie | 38. Afdichtingen |
| 6. Luchtfilterafdekking | 39. Slangklemmen |
| 31. Grondpomp | 40. Slangaansluiting |
| 32. Gashendel | 41. Zuigzeef |
| 33. Watervulopening | 42. Start-/stopshakelaar |

101. Montage van de machine

Installatie van de zuigleiding

Gebruik een in de handel verkrijgbare slang en de slangaansluiting met slangklem (15;16) zoals geleverd voor de pomp. De zuigleiding moet

worden versterkt met een harde wand of gaas. Gebruik geen slang die kleiner is dan de aanzuigmond (11) van de pomp. De aanzuigleiding mag niet langer zijn dan nodig. De prestaties van de pomp zijn het best als de pomp zo dicht mogelijk bij de pomp is.

op het waterniveau is en de slangen kort zijn.

Gebruik een slangklem om de slangaansluiting op de zuigleiding vast te zetten om luchtlekage en verlies van zuigkracht te voorkomen. Zorg ervoor dat de afdichting (14) van de slangaansluiting in goede staat is.

Zorg ervoor dat de afdichting goed op zijn plaats zit, anders zuigt de pomp lucht aan en kan hij niet optimaal presteren.

Zie de volgende serie foto's:



Installeer het filterscherm (17; meegeleverd) aan het andere uiteinde van de zuigleiding en zet het vast met een slangklem. Het filterscherm zorgt ervoor dat de pomp niet verstopt raakt of beschadigd raakt door vreemde voorwerpen. Bevestig de slangaansluiting aan de zuigmond (11) van de pomp.

Installatie van de drukleiding

Gebruik een standaard slang en slangaansluiting met slangklem zoals meegeleverd met de pomp. Het is het beste om een korte slang met een grote diameter te gebruiken, omdat dit de vloeistofwrijving vermindert en de pompprestaties verbetert. Een lange of dunne slang verhoogt de vloeistofwrijving en verlaagt de pompprestaties.

Draai de slangklem stevig vast om te voorkomen dat de uitlaatslang onder druk wegglijdt.

Zorg ervoor dat de afdichting goed vastzit zoals hierboven beschreven, anders lekt er water uit de vrije ruimte van de vleugelschroef.

Het peil van het benzine/oliemengsel controleren

Open de tankdop en controleer het brandstofpeil. Vul met benzine als het brandstofpeil laag is.

WAARSCHUWING

Benzine is licht ontvlambaar en explosief. Bij het omgaan met benzine kunt u zich verbranden of ernstig letsel oplopen. Schakel de motor uit en houd warmtebronnen, vonken en open vuur uit de buurt. Hanteer benzine alleen buitenshuis. Veeg gemorste benzine onmiddellijk op. Vul benzine bij in een goed geventileerde ruimte voordat u de motor start. Als de motor heet is, laat hem dan afkoelen. Vul brandstof voorzichtig bij zodat er geen benzine overloopt. Vul de brandstoftank niet te vol. Vul de tank tot ongeveer 25 mm onder de rand, zodat de benzine voldoende ruimte heeft om uit te zetten. Volgens de

Onder bepaalde omstandigheden kan het nodig zijn om het brandstofpeil te verlagen. Sluit na het tanken de tankdop goed af. Tank nooit brandstof binnenshuis waar benzinedampen in contact kunnen komen met open vuur of vonken. Houd benzine uit de buurt van de waakvlammen van apparaten, barbecues, elektrische apparaten, elektrisch gereedschap, enz. Gemorste benzine is niet alleen brandgevaarlijk, maar ook gevaarlijk voor het milieu. Veeg gemorste benzine onmiddellijk op.

OPMERKING

Benzine kan lak en kunststof beschadigen. Zorg ervoor dat u geen benzine morst wanneer u de brandstoftank vult. Schade veroorzaakt door gemorste benzine valt niet onder de garantie.

BRANDSTOF EN 2-TAKTOLIE

Gebruik loodvrije benzine met 2-takt motorolie in een verhouding van 40:1. Tijdens de eerste paar werkprocessen kan een mengverhouding van 25:1 worden gekozen om alle machineonderdelen aanvankelijk optimaal te smeren.

WAARSCHUWING: Gebruik nooit pure benzine in uw machine. Dit veroorzaakt permanente motorschade en maakt de fabrieksgarantie voor dit product ongeldig. Gebruik nooit een brandstofmengsel dat langer dan 90 dagen is opgeslagen.

WAARSCHUWING: Het moet een eerste klas olie zijn voor 2-takt luchtgekoelde motoren.

BRANDSTOFMENGSEL

Meng brandstof met 2-taktolie in een daarvoor bestemde container. Let op de mengtabel op de volgende pagina voor de juiste verhouding brandstof/olie. Schud de tank om volledige menging te garanderen.

Benzine	Tweetakt motorolie (40:1)	Benzine	Tweetakt motorolie (40:1)
1 liter	0,025 liter	5 liter	0,125 liter
2 liter	0,050 liter	10 liter	0,250 liter

WAARSCHUWING: Gebrek aan smering sluit de aansprakelijkheid van de machinefabrikant uit. Benzine en olie moeten worden gemengd in een verhouding van 40:1.

Aanbevolen brandstof

Het wordt aanbevolen om loodvrije benzine met een octaangehalte van 90 # of hoger te gebruiken om koolafzetting in de verbrandingskamer te verminderen. Gebruik geen oude of vervuilde benzine. Houd de brandstoftank stofvrij en voorkom dat er water in de tank komt. Soms leidt overbelasting tot ontstekingsfouten, wat normaal is.

Als de ontstekingsfout hoorbaar is onder normale belasting, raden we aan de benzine te vervangen. Als de ontstekingsfout hierna nog steeds aanwezig is, neem dan contact op met een erkende werkplaats.



WAARSCHUWING

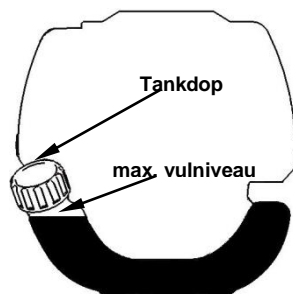

- Benzine is licht ontvlambaar en kan bij vonken een explosie veroorzaken.
- Tank alleen in een goed geventileerde ruimte en laat de motor afkoelen voordat u gaat tanken. Roken en open vuur, zoals vonken, moeten tijdens het tanken worden vermeden.
- Vul de tank niet te vol (zie illustratie max. vulniveau)
- Controleer na het tanken of de tankdop goed gesloten is.
- Voorkom morsen van benzine
- Houd het apparaat uit de buurt van kinderen

Benzine met ethanol

De motor kan werken op E10-benzine. Gebruik echter geen benzine met een ethanolgehalte van meer dan 10%.

102. De machine voorpompen

Voordat u de motor start, verwijdert u de vuldop van de pompkamer en Vul de pompkamer met water. Plaats de vuldop terug en trek de pompkamer naar buiten.

Je houdt haar dicht tegen je aan.

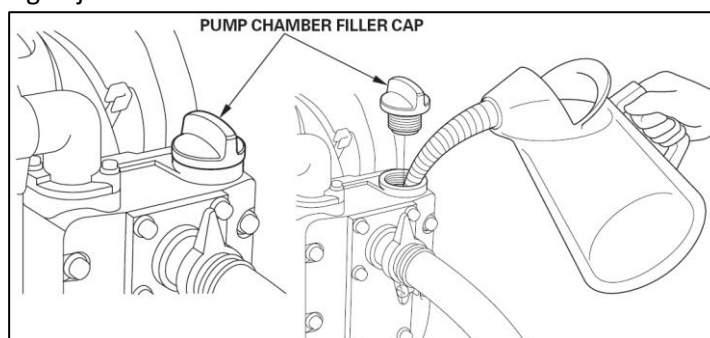

OPMERKING

Drooglopen van de pomp leidt tot schade aan de pompafdichtingen. Als de pomp droogloopt, moet u de motor onmiddellijk uitschakelen en de pomp laten afkoelen voordat u gaat voorpompen.

103. Koude start van de machine

1. Plaats het apparaat op een stevige en vlakke ondergrond.
Druk op de start/stop-schakelaar.



2. Zet de hendel voor de startklep (choke) omhoog naar "COLD START".
3. Druk ongeveer 8-10 keer op de carburateurpomp (tot er benzine in de leiding stroomt).
4. Trek het starttouw met een korte slag uit totdat je weerstand voelt.
(ongeveer 100 mm). Een continue, vooral snelle trek geeft een sterke vonk en start de motor.

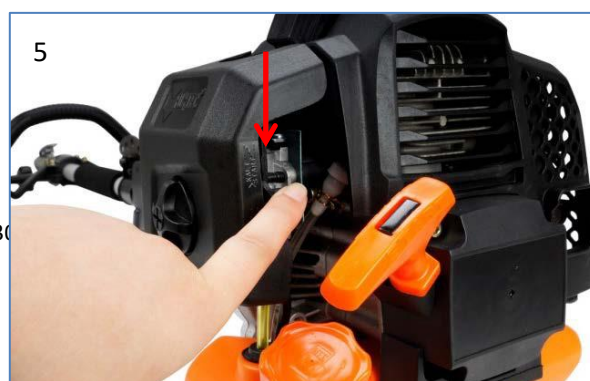

5. Zet vervolgens de hendel voor de startklep (choke) in de stand "WARM START".
6. Laat de motor ongeveer 10 minuten stationair draaien .

OPMERKING: Als de machine na herhaalde pogingen niet start, raadpleeg dan het hoofdstuk Problemen oplossen.

OPMERKING: Trek het starttouw altijd recht uit. Als je het starttouw onder een hoek uittrekt, schuurt het touw tegen het oog. Schuin trekken kan het starttouw doen rafelen of breken. Houd de starthendel altijd stevig vast wanneer het touw ingetrokken wordt. Laat het touw nooit terug slingeren vanuit de uitgetrokken positie. Dit kan het startertoestel beschadigen.

De pompcapaciteit aanpassen

Zodra de motor is gestart, kan de pompcapaciteit worden aangepast met de gashendel. Als u de gashendel in de richting van de machine beweegt, neemt het debiet toe; als u de hendel naar voren beweegt in de richting van de leiding, neemt het debiet af (alleen model FX-WP152)

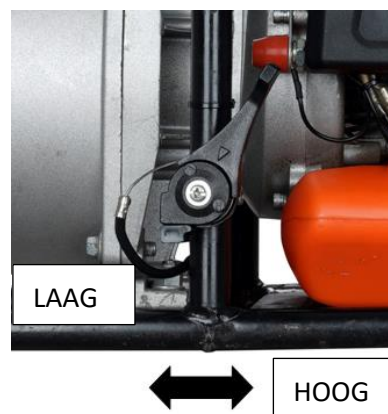

104. Warme start van de machine

1. Plaats het apparaat op een stevige en vlakke ondergrond.
2. beweeg de motorstopschakelaar omlaag
3. schuif de choke naar de positie "WARM START"
4. Trek het starttouw met een korte slag uit totdat je weerstand voelt. (ongeveer 100 mm). Een continue, vooral snelle trek geeft een sterke vonk en start de motor.

Als de machine niet start, volg dan opnieuw de procedure "De machine koud starten".

105. Machine stoppen

Zet de gashendel in de LAGE stand. Laat de machine weer stationair draaien. Druk de motorstopschakelaar omhoog naar de UIT-stand totdat de machine stopt. Als de machine niet stopt, trek dan in noodgevallen de bougiedop eruit. Laat de machine nooit onbeheerd achter terwijl deze draait.

106. Onderhoudsschema

Er moeten regelmatig controles en afstellingen worden uitgevoerd om ervoor te zorgen dat de benzinemotor goed blijft presteren. Regelmatig onderhoud zorgt ook voor een lange levensduur. Zie de volgende tabel voor de regelmatige onderhoudscyclus.

Onderhoudscyclus		Elk gebruik	Elke maand of 10u	Elke 3 maanden of 25u	Elke 6 maanden of 50 uur	Elke 12 maanden of 100u	Elke 2 jaar of 300u
Luchtfilter	Controleer	■					
	Schoonmaken			■a			
Bougie	Controleren en afstellen					■	
	Uitwisseling						■
Bougiestekker (optioneel)	Schoonmaken					■	
Koelribben	Examen				■		
Verbindingselementen zoals schroeven en moeren	Controleren (vastdraaien indien nodig)	■					
Koppeling	Examen				■b		
Inactief	Controleren en afstellen					■b	
Kleppeping	Controleren en afstellen					■b	
Verbrandingskamer	Schoonmaken	300 uur daarna					
Brandstof	Controleer					■	
Benzinetank	Controleer					■	
Benzinelijn	Controleer	Elk jaar (vervangen indien nodig)					

WAARSCHUWING



- a.** Verhoog de onderhoudsintervallen als u in een stoffige omgeving werkt.
- b.** Alle onderhoudswerkzaamheden - met uitzondering van de werkzaamheden die in de bedieningsinstructies worden vermeld

Werkzaamheden moeten worden uitgevoerd door gekwalificeerd onderhoudspersoneel



Luchtfilter reinigen

LET OP: Laat de motor nooit draaien zonder luchtfilter.
Een vervuild luchtfilter vermindert de motorprestaties, verhoogt het benzineverbruik en bemoeilijkt het starten. Als u merkt dat de motor vermogen verliest:

- 1 Verwijder de schroef op het filterdeksel en verwijder het filter.
- 2 Reinig het filter met water en zeep. Gebruik nooit benzine of wasbenzine!
- 3 Laat het filter aan de lucht drogen.
- 4 Plaats het filter terug en zet het filterdeksel vast met de schroef.

Onderhoud van bougies

Voor een normale werking van de motor moet de ontstekingspleet van 0,6-0,7 mm worden gehandhaafd en vrij zijn van koolaanslag. Voer de volgende stappen altijd uit met uitgeschakelde motor:

1. Verwijder de bougiestekker voorzichtig. Trek niet aan de kabel maar rechtstreeks aan de bougie.
2. Gebruik de meegeleverde bougiesleutel om de bougie los te draaien.
3. Controleer de bougie visueel op beschadigingen en doorgebrande elektroden,
Verwijder de koolstofaanslag
4. Controleer de opening met een voelermaat en buig de elektrode tot de juiste afstand van 0,6 tot 0,7 mm.



5. Controleer de bougieering en draai de bougie vast met een koppel van 12-15 Nm.
6. Plaats de bougiedop terug op de bougie.

WAARSCHUWING

De bougie moet goed vastgedraaid zijn, anders loopt de motor warm en raakt hij beschadigd.



afstand

107. Opslag van de machine



WAARSCHUWING: Als u deze stappen niet volgt, kan er aanslag in de carburateur ontstaan. Dit bemoeilijkt het starten en kan permanente schade veroorzaken.

1. voer al het algemene onderhoud uit zoals beschreven in het onderhoudsgedeelte van uw Gebruikershandleiding wordt aanbevolen.
- 2 Reinig de buitenkant van de machine, de aandrijfas, het bescherm schild en de nylon snijkop.
3. Tap de brandstof af uit de brandstoftank.
- 4 Start de machine nadat de brandstof is afgetapt.
5. Laat de machine stationair draaien tot hij vanzelf stopt. Hierdoor wordt de carburateur gereinigd van brandstof.
6. Laat de machine afkoelen (ongeveer 5 minuten).
7. Verwijder de bougie met behulp van een bougiesleutel.
8. Giet 1 theelepel schone tweetaktolie in de verbrandingskamer. Trek aan het starterkoord meerdere keren langzaam om de interne onderdelen te coaten. Vervang de bougie.
9. Bewaar het apparaat op een koele, droge plaats, uit de buurt van ontstekingsbronnen zoals een oliebrander, boiler, enz.

TRANSPORTBESCHERMING

Zorg ervoor dat de machine goed is vastgezet tijdens transport om brandstofverlies, schade of letsel te voorkomen. Monteer een transportbeveiliging voor metalen messen tijdens transport en opslag

108. Problemen oplossen

1. moeilijkheden tijdens inbedrijfstelling

Situatie		Oorzaak	Oplossing
Geen ontstekingsvonk	Bougie	Koolafzetting tussen de diodes van de bougie	Maak de bougie schoon. Stel de opening af op 0,6 ~ 0,7 mm, vervang de bougie.
	andere	Bobine defect Vliegwielmagneet te zwak	Vervang de bobine of het vlieg wiel
Zwakke vonk	Compressie	Te veel benzine in de verbrandingskamer, slechte brandstof of water in de tank	Verwijder de bougie en laat drogen, vervang de brandstof.
	Carburateur pompt geen olie meer.	Olieleiding verstopt	Reinig de carburateur en reinig de leidingen
	Normale olietoevoer maar lage compressie	Zuigerveren versleten, bougie niet vastgedraaid, cilinderkop niet vastgedraaid, verkeerde klepspel of verkeerd ontstekingsstijdstip.	Schroeven vastdraaien Vervangen of afstellen
	Normale olietoevoer en goede ontstekingsvonk	Slecht contact tussen bougiedop en bougie	Vervangen of controleren

2. moeilijkheden tijdens het gebruik

Situatie	Oorzaak	Oplossing
Motor komt niet op snelheid	Choke staat in de stand "COLD START", uitlaatsysteem verstopt geen luchttoevoer, bewegende onderdelen versleten, ontstekingsvonk zwak te veel klepspel, cilinderkop vervuild	Choke openen, uitlaatsysteem vervangen Bobine controleren of vervangen, vlieg wiel afstellen, bougie
Bedrijfsvloeistoffen lekken weg	Leidingen naar carburateur verstopt Bougieafstand onjuist	Leidingen en carburateur vervangen Spleetafmeting aanpassen
Motor Geluiden	Verkeerde chokepositie, Nokkenas beschadigd	Nokkenas controleren/vervangen
Lekkende carburateur	Defecte terugslagklep op de tankdop	Vervang de tankdop
	Carburateurpakking versleten	Carburateur of pakking vervangen



Als het oplossen van problemen het probleem niet oplost, neem dan contact op met uw vakhandelaar of rechtstreeks met de fabrikant. Gebruik alleen originele onderdelen die door de fabrikant zijn goedgekeurd, anders bestaat er gevaar.

109. Klantenservice

Laat uw gekochte apparaat alleen repareren door gekwalificeerde specialisten en alleen met originele reserveonderdelen. Zo blijft de veiligheid van het apparaat gegarandeerd.

Als u niet beschikt over de adressen van geautoriseerde servicepunten, neem dan contact op met het verkoopkantoor waar u het apparaat hebt gekocht.

110. Garantie

De garantieperiode is 24 maanden vanaf de aankoopdatum. Bewaar uw aankoopbewijs op een veilige plaats. Uitgesloten van garantie zijn slijtageonderdelen en schade veroorzaakt door onjuist gebruik, gebruik van geweld, technische wijzigingen, gebruik van onjuiste accessoires of niet-originele reserveonderdelen en reparatiepogingen door ongekwalificeerd personeel. Garantiereparaties mogen alleen worden uitgevoerd door erkende vakhandelaren.

111. Instructies voor verwijdering

Neem contact op met uw gemeente voor verwijdering van het apparaat. Voer alle bedrijfsmaterialen zoals benzine en olie van tevoren af.

112. EU-conformiteitsverklaring

Hierbij verklaren wij,

FUXTEC GMBH

KAPPSTRAÙE 69, 71083 HERRENBERG, DUITSLAND

dat de hieronder aangeduide machine voldoet aan de relevante fundamentele veiligheids- en gezondheidseisen van de EG-richtlijnen op grond van het ontwerp en de constructie en in de versie die door ons op de markt is gebracht.

Benaming van de machine: **Benzine waterpomp**

Type machine: **FX-WP143, FX-WP152**

Handelsmerk: **FUXTEC**

Stroomverbruik/ kubieke
capaciteit **42,7 cm³, 52,0 cm³**

Gemeten geluidsvermogen $w_{AL} = 110,7\text{dB} / 112,7\text{dB}$

Gegarandeerd $w_{AL} = 113\text{dB}$

geluidsvermogensniveau

Relevante EG-richtlijnen:

EG-machinerichtlijn 2006/42/EG

EG-richtlijn inzake elektromagnetische compatibiliteit (EMC) **2004/108/EG**

EG-richtlijn geluidsemisatie (2000/14/EEG & 2005/88/EG)

Handtekening/datum fabrikant:



L. Zirkler, 05.01.2023

Naam en adres van de persoon
die gemachtigd is om het in de
Gemeenschap gevestigde
technisch dossier samen te
stellen

Leonhard Zirkler

FUXTEC GMBH - KAPPSTRAÙE 69, 71083 HERRENBERG, Duitsland

SVENSK VERSION

ORIGINAL BRUKSANVISNING

Bensin vattenpump

FX-WP152; FX-WP143



Din nya apparat har utvecklats och konstruerats för att uppfylla FUXTEC:s höga krav, t.ex. när det gäller användarvänlighet och säkerhet. Rätt behandlad kommer denna apparat att tjäna dig väl under många år framöver.



WARNING: För att minska risken för personskador måste användaren läsa och förstå denna bruksanvisning innan apparaten används.

FUXTEC GMBH

KAPPSTRASSE 69, 71083 HERRENBERG, TYSKLAND

Vi strävar ständigt efter att förbättra våra produkter. Tekniska data och illustrationer kan därför komma att ändras!

113. Tekniska data

Typ	FX-WP143	FX-WP152
Motor	luftkyld; 2-takts	luftkyld; 2-takts
Förskjutning	42,7 cm ³	52,0 cm ³
Max. effekt Utgående effekt (kW) (i enlighet med ISO 8893)	1,25 KW/6500 VARV/MIN	1,4 KW/7500 VARV/MIN
Leveranshastighet (m ³)	8CBM/H	15CBM/H
Anslutning av sugrör (tum)	1.0"	1.5"
Anslutning för tryckrör (tum)	1.0"	1.5"
Max. Leveranshöjd (m)	25-30M	30-35M
max. Sughöjd (m)	8M	8M
Max. tryck Tryck (Psi)	0,3MPa	0,35MPa
Motorns maximala varvtal	5500 min ⁻¹	5500 min ⁻¹
Maskinens tomgångsvarvtal	3.000 min ⁻¹	3.000 min ⁻¹
_{PA} L vid operatörsstationen	98,16dB(A) (K=3dB)	100,10dB(A) (K=3dB)
_{WA} Uppmätt L enligt ISO 10884	110,67dB(A) (K=3dB)	112,70dB(A) (K=3dB)
Garanterad L _{WA}	113dB(A)	113dB(A)
Torrsvikt (utan bränsle, klippaggregat, bärrem)	8.5	9,6
Bränsletankens kapacitet (L)	0.9	0.9
Bränsleförbrukning (kg/h) (i enlighet med ISO 8893)	0.8	1.0

114. Symboler och säkerhetsanvisningar på maskinen

	<p>VARNING! FELAKTIGT TILLSTÅND KAN ORSAKA LEDA TILL ALLVARLIGA SKADOR</p>
	<p>LÄS OCH FÖRSTÅ DENNA BRUKSANVISNING FÖRE ANVÄNDNING.</p>
	<p>FÖRSIKTIGHET: RISK FÖR FÖRGIFTNING, ANDAS INTE IN AVGASER</p>
	<p>FÖRSIKTIGHET: HETA KOMPONENTER; RÖR INTE</p>
	<p>OBS: INGEN ÖPPEN ELD</p>
	<p>OBS: KONTROLLERA NIVÅN PÅ OLJA/BENSENBLANDNINGEN</p>
	<p>DEN GARANTERADE LJUDNIVÅN UPPFYLLER DE LAGSTADGADE RIKTLINJERNA FÖR BULLER</p>
	<p>INGEN RÖKNING OCH ÖPPEN ELD PÅ APPARATEN</p>
	<p>VARNING: FARA FRÅN HETA KOMPONENTER</p>



VARNING! MODIFIERA ALDRIG MASKINEN. FELAKTIG ANVÄNDNING AV MASKINEN KAN ORSAKA ALLVARLIGA ELLER DÖDLIGA PERSONSKADOR.

Låt inte andra använda maskinen om de inte har fått fullständiga instruktioner, har läst och förstått maskinens bruksanvisning och har fått utbildning i hur maskinen ska användas.



Driftljudet från verktyget kan skada hörseln. Använd ljudisolering (Oropax eller hörselkåpor) för att skydda den. Långvariga och regelbundna användare rekommenderas att kontrollera sin hörsel regelbundet. Var särskilt uppmärksam och försiktig när du använder hörselskydd, eftersom detta begränsar din förmåga att höra varningar (samtal, larm etc.).



VARNING: En viss mängd buller från denna apparat är oundvikligt. Skjut upp bullrande arbeten till tillåtna och angivna tider. Vid behov ska du iaktta viloperioder och begränsa arbetstiden till vad som är absolut nödvändigt. Använd lämpliga hörselskydd för att skydda dig själv och andra personer i närheten.

115. Avsedd användning och allmänna säkerhetsanvisningar

Vattenpumpar är inte avsedda för pumpning av dricksvatten och felaktig användning kan leda till användning kan leda till person- och egendomsskador.

Olyckor kan undvikas om du följer anvisningarna här och på pumpen.

följa. Nedan beskrivs de vanligaste riskkällorna och hur du kan skydda dig mot dem.

Avsedd användning

Vattenpumpen är endast godkänd för användning

- i enlighet med beskrivningarna i denna bruksanvisning
- för pumpning av vatten och neutrala vätskor vid rumstemperatur

All annan användning är inte förenlig med det avsedda ändamålet. Felaktig användning för avsett ändamål upphäver alla garantier och tillverkaren kan inte hållas ansvarig för eventuella skador.

Användaren är ansvarig för alla skador på tredje part och deras egendom. Otillåtna ändringar av enheten utesluter tillverkarens ansvar för eventuella skador som uppstår.

Observera att våra apparater inte är konstruerade för användning i kommersiella, handels- eller industriella tillämpningar. Vår garanti upphör att gälla om apparaten används i kommersiell, handels- eller industriell verksamhet eller för liknande aktiviteter.

Felaktig användning

Det är strängt förbjudet att använda pumpen för följande ämnen:

- Färger och lacker av alla slag
- Alla typer av lösningsmedel eller förtunningsmedel
- alla typer av bränslen eller smörjmedel
- Propan eller andra kondenserade gaser
- Brandfarliga vätskor av alla slag
- Livsmedel för människor och djur
- Granulat eller ämnen med fasta partiklar
- Kemikalier
- Vätskor med temperaturer över 40°C
- alla vätskor som inte uttryckligen nämns i denna bruksanvisning
- Vätskor med antiparasitära medel, herbicider och pesticider.

Bensinmotorpumpen är inte lämplig som säkerhetsanordning för brandsläckningssystem. Pumpen får inte användas för att fylla behållare som kan explodera under övertryck. Den bensindrivna vattenpumpen FX-WP143 / FX-WP152 är avsedd för privat bruk i hem och trädgård.

Korrekta säkerhetsinstruktioner måste följas. UTSÄTT INTE DIG SJÄLV ELLER ANDRA FÖR FARA. Följ dessa allmänna säkerhetsanvisningar:

- Kontrollera hela maskinen med avseende på lösa delar (muttrar, bultar, skruvar etc.). Serva eller byt ut dessa vid behov innan maskinen tas i bruk. Använd inga andra tillbehör än de som rekommenderas av tillverkaren. I annat fall kan det leda till allvarliga personskador på användaren eller kringstående samt skador på maskinen.
- Rök inte när du blandar bränsle eller fyller tanken

- Blanda inte bränsle i ett slutet rum eller i närheten av öppen eld. Se till att ventilationen är tillräcklig.
- Blanda och förvara bränsleblandningen i en märkt behållare som är godkänd för sådan användning i enlighet med lokala föreskrifter
- Ta aldrig bort tanklocket när maskinen är igång
- Använd inte maskinen i slutna rum eller byggnader. Avgaser innehåller farlig kolmonoxid
- Använd inte maskinen om den är skadad. Avlägsna aldrig skyddsanordningar från maskinen. Om du gör det kan det leda till allvarliga personskador på operatören eller kringstående och skador på maskinen.
- Lämna aldrig maskinen utan uppsikt
- Barn får inte ha tillgång till maskinen. Åskådare ska stå på ett säkert avstånd på minst 15 meter från arbetsområdet.
- Använd inte maskinen om du är trött, sjuk eller påverkad av mediciner, droger eller alkohol.
- **Varning och försiktighet!** Lokala bestämmelser kan begränsa användningen av maskinen
- Säkra maskinen ordentligt under transport för att förhindra bränsleförlust, skador på maskinen och personskador. Montera alltid transportskyddet för skärbladet innan du transporterar eller förvarar maskinen.
- Kontrollera maskinen före varje användningstillfälle med avseende på lösa fästanordningar, bränsleläckage, skadade delar etc. Byt ut skadade delar före användning
- Förvara inte maskinen i ett slutet utrymme där bränsleångor kan nå en öppen eld från varmvattenberedare, ugnar etc. Förvara maskinen endast i ett väl ventilerat utrymme
- **VIKTIGT:** När du tankar måste du se till att maskinen är avstängd och har svalnat. Tanka aldrig när maskinen är igång eller varm. Om bensin spills ut, torka upp det innan du startar maskinen.

116.Översikt över komponenterna

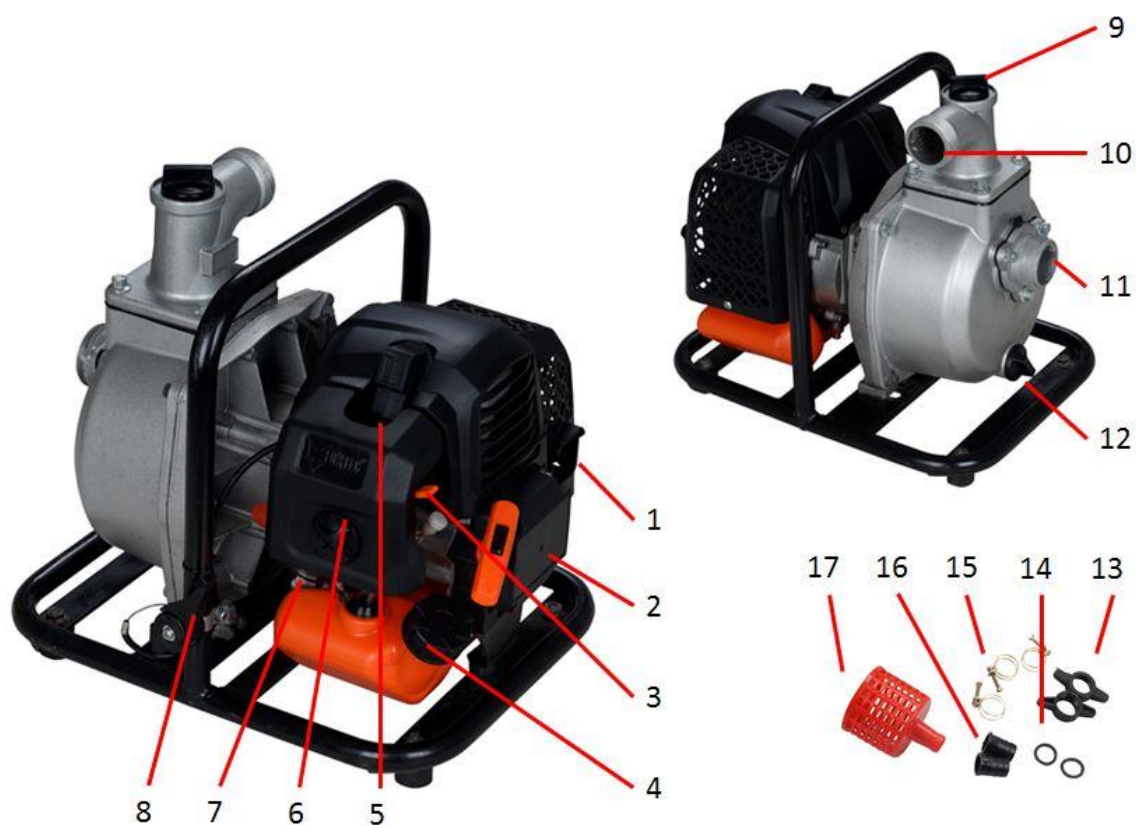

- | | |
|--------------------------------|------------------------------|
| 1. Avgasrening | 46. Tryckrör |
| 2. Startapparat med dragkabel | 47. Sugledning |
| 3. Choke | 48. Vattenavtappningsplugg |
| 4. Tank | 49. Anslutning skruvkoppling |
| 5. Tändstift | 50. Tätningar |
| 6. Luftfilterkåpa | 51. Slangklämmor |
| 43. Primer-pump | 52. Anslutning av slang |
| 44. Spak för gasreglage | 53. Sugande sil |
| 45. Påfyllningsstos för vatten | 54. Start/stopp-omkopplare |

117. Montering av maskinen

Installation av sugledningen

Använd en slang som finns i handeln och den slanganslutning med slangklämma (15;16) som medföljer pumpen. Sugledningen måste förstärkas med en styv vägg eller ett trådnät. Använd inte en slang som är mindre än pumpens sugöppning (11). Sugledningen ska bara vara så lång som nödvändigt. Pumpens prestanda är bäst när den är så nära pumpen som möjligt.

är vid vattennivån och slangarna är korta.

Använd en slangklämma för att säkra slanganslutningen till sugledningen för att förhindra luftläckage och förlust av sugeffekt. Se till att slanganslutningens tätning (14) är i gott skick.

Se till att tätningen sitter korrekt, annars kommer pumpen att suga in luft och kan inte leverera sin fulla prestanda.

Se följande bildserie:



Montera filterskärmen (17; medföljer) i den andra änden av sugledningen och fäst den med en slangklämma. Filtergallret ser till att pumpen inte täpps till eller skadas av främmande föremål. Anslut slanganslutningen till pumpens sugmynning (11).

Installation av tryckledning

Använd en standardslang och slanganslutning med slangklämma som medföljer pumpen.

Det är bäst att använda en kort slang med stor diameter, eftersom det minskar vätskefriktionen och förbättrar pumpprestanda. En lång eller tunn slang ökar vätskefriktionen och försämrar pumpprestanda.

Dra åt slangklämman ordentligt för att förhindra att utloppsslangen glider under tryck.

Se till att tätningen sitter korrekt enligt beskrivningen ovan, annars kommer vatten att läcka ut ur vingskruvens fria utrymme.

Kontroll av nivån på bensin/oljeblandningen

Öppna tanklocket och kontrollera bränslenivån. Fyll på bensin om bränslenivån är låg.

VARNING

Bensin är mycket brandfarligt och explosivt. Du kan bränna dig eller skadas allvarligt vid hantering av bensin. Stäng av motorn och håll värmekällor, gnistor och öppen eld borta. Hantera endast bensin utomhus. Torka omedelbart upp bensinspill. Fyll på bränsle på en väl ventilerad plats innan du startar motorn. Låt motorn svalna om den är varm. Fyll på bränsle försiktigt så att ingen bensin rinner ut. Överfyll inte bränsletanken. Fyll tanken till ca 25 mm under kanten så att det finns tillräckligt med utrymme för bensinen att expandera. I enlighet med

Under vissa driftsförhållanden kan det vara nödvändigt att sänka bränslenivån. Stäng tanklocket ordentligt efter påfyllning av bränsle. Tanka aldrig inomhus där bensinångor kan komma i kontakt med öppen låga eller gnistor. Håll bensinen borta från tändhattar till apparater, grillar, elektriska apparater, elverktyg etc. Bensinspill utgör inte bara en brandrisk utan också en miljöfara. Torka omedelbart upp spilld bensin.

NOT

Bensin kan skada lack och plast. Var försiktig så att du inte spiller bensin när du fyller på bränsletanken. Skador som orsakas av spilld bensin täcks inte av garantin.

BRÄNSLE OCH 2-TAKTSOLJA

Använd blyfri bensin med 2-takts motorolja i förhållandet 40:1. Under de första arbetsprocesserna kan ett blandningsförhållande på 25:1 väljas för att smörjningen av alla maskindelar ska bli optimal.

VARNING: Använd aldrig ren bensin i din maskin. Detta kommer att orsaka permanenta motorskador och ogiltigförklarar tillverkarens garanti för denna produkt. Använd aldrig en bränsleblandning som har förvarats i mer än 90 dagar.

VARNING: Det måste vara en förstklassig olja för 2-takts luftkylda motorer.

BRÄNSLEBLANDNING

Blanda bränsle med 2-taktsolja i en behållare som är avsedd för detta ändamål. Vänligen notera Blandningstabellen på nästa sida för korrekt förhållande mellan bränsle och olja. Skaka behållaren för att säkerställa fullständig blandning.

Bensin	Tvåtakts motorolja (40:1)	Bensin	Tvåtakts motorolja (40:1)
1 liter	0,025 liter	5 liter	0,125 liter
2 liter	0,050 liter	10 liter	0,250 liter

WARNING: Bristande smörjning utesluter maskintillverkarens ansvar.

Bensin och olja ska blandas i förhållandet 40:1.

Rekommenderat bränsle

Vi rekommenderar att du använder blyfri bensin med ett oktantal på 90 # eller högre för att minska kolavlagringen i förbränningskammaren. Använd inte gammal eller förorenad bensin. Håll bränsletanken fri från damm och förhindra att vatten tränger in i tanken. Ibland kan överbelastning orsaka feltändning, vilket är normalt.

Om feltändningen kan höras vid normal belastning rekommenderar vi att du byter bensin. Om feltändningen kvarstår efter detta, kontakta en auktoriserad verkstad.



WARNING

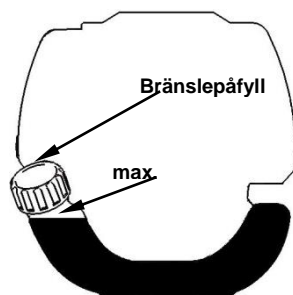

- Bensin är mycket brandfarligt och kan orsaka en explosion om det uppstår gnistor
- Tankning endast på väl ventilerade platser och låt motorn svalna innan du tankar. Rökning och öppen eld, t.ex. gnistor, måste undvikas under tankning.
- Fyll inte på för mycket i tanken (se illustrationen max. påfyllningsnivå)
- Efter tankning, kontrollera att tanklocket är ordentligt stängt
- Undvik spill av bensin
- Håll maskinen borta från barn

Bensin med etanolinnehåll

Motorn kan drivas med E10-bensin. Använd dock inte bensin med en etanolhalt som är högre än 10%.

118. Förpumpning av maskinen

Innan du startar motorn, ta bort påfyllningslocket från pumpkammaren och fyll pumpkammaren med vatten. Sätt tillbaka påfyllningslocket och dra ut pumpkammaren.

Du håller henne nära dig.

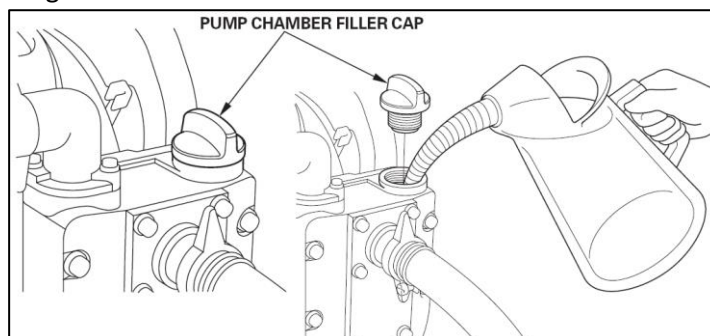

NOT

Torrkörning av pumpen leder till skador på pumpens tätningar. Om pumpen går torr ska du omedelbart stänga av motorn och låta pumpen svalna före förpumpning.

119. Kallstart av maskinen

1. Placera maskinen på ett fast och plant underlag.

Tryck på start/stopp-reglaget.



2. För spaken för startklaffen (choke) uppåt till "COLD START"
3. Tryck på förgasarpumpen ca 8-10 gånger (tills bensin rinner ut i ledningen)
4. Dra ut startlinan med ett kort ryck tills du känner ett motstånd (ca 100 mm). Ett kontinuerligt, särskilt snabbt drag ger en stark gnista och startar motorn

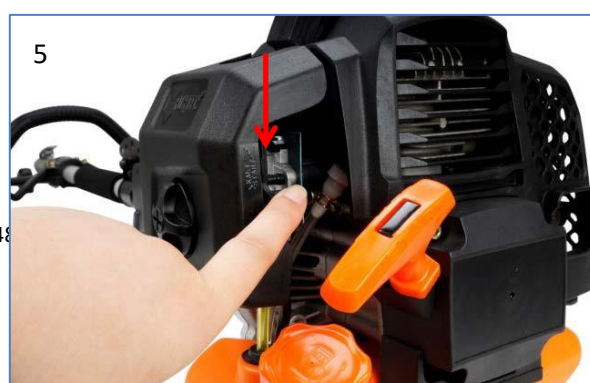

5. Ställ sedan spaken för startklaffen (choken) i läge "WARM START"
6. Låt motorn värmas upp på tomgång i ca 10 minuter.

OBS: Om maskinen inte startar efter upprepade försök, se kapitlet om felsökning.

OBS: Dra alltid startlinan rakt ut. Om du drar startlinan snett kommer linan att gnida mot öglan. Om du drar i vinkel kan startlinan fransas eller gå av. Håll alltid fast starthandtaget ordentligt när repet dras in. Låt aldrig repet slingra tillbaka från det utdragna läget. Detta kan skada startanordningen.

Justering av pumpens utmatning

När motorn har startat kan pumpens effekt justeras med hjälp av gasreglaget. Om du för gasreglaget i riktning mot maskinen ökar flödet, om du för det framåt i riktning mot röret minskar flödet (endast modell FX-WP152)

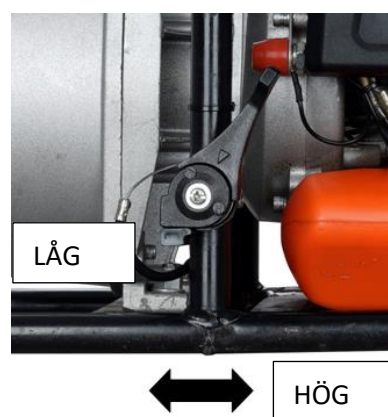

120. Varmstart av maskinen

1. Placera maskinen på ett fast och plant underlag.
2. flytta motorstoppbrytaren nedåt
3. Skjut choken till läget "WARM START".
4. Dra ut startlinan med ett kort drag tills du känner ett motstånd (ca 100 mm). Ett kontinuerligt, särskilt snabbt drag ger en stark gnista och startar motorn

Om maskinen inte startar, följ proceduren "Kallstarta maskinen" igen

121. Stoppa maskinen

Flytta gasreglaget till läget LOW. Låt maskinen återgå till tomgång. Tryck motorstoppbrytaren uppåt till OFF-läget tills maskinen stannar. Om den inte stannar, dra ut tändstiftslocket i en nödsituation. Lämna aldrig maskinen oövervakad när den är igång.

122. Underhållsschema

Regelbundna kontroller och justeringar måste utföras för att säkerställa att bensinmotorn behåller sin prestanda. Regelbundet underhåll garanterar också en lång livslängd. Se följande tabell för regelbunden underhållscykel.

Underhållscykel		Varje användning	Varje månad eller 10 timmar	Var 3:e månad eller 25 timmar	Var 6:e månad eller 50 timmar	Var 12:e månad eller 100h	Vart 2:a år eller 300 timmar
Luftfilter	Kontrollera	■					
	Rengöring			■a			
Tändstift	Kontrollera och justera					■	
	Utbyte						■
Tändstiftskontakt (tillval)	Rengöring					■	
Kylflänsar	Undersökning				■		
Förbindningselement som skruvar och muttrar	Kontrollera (dra åt vid behov)	■					
Koppling	Undersökning				■b		
Inaktiv	Kontrollera och justera					■b	
Ventilspel	Kontrollera och justera					■b	
Förbränningskammare	Rengöring	300 timmar efteråt					
Bränsle	Kontrollera					■	
Bensintank	Kontrollera					■	
Bensinledning	Kontrollera	Varje år (byt ut vid behov)					

VARNING

- a. Öka underhållsintervallerna om du arbetar i en dammig miljö.
b. Allt underhållsarbete - med undantag av det som anges i bruksanvisningen
Arbetet måste utföras av kvalificerad underhållspersonal



1 Lösa skruven på filterlocket och ta bort filtret.

Rengöring av luftfiltret

FÖRSIKTIGHET: Kör aldrig motorn utan luftfilter.

Ett smutsigt luftfilter försämrar motorns prestanda, ökar bensinförbrukningen och gör det svårare att starta. Om du märker att motorn tappat kraft:

2 Rengör filtret med tvål och vatten. Använd aldrig bensin eller bensen!

3 Låt filtret torka i luften.

4 Sätt tillbaka filtret och fäst filterlocket med skruven.

Underhåll av tändstift

För att motorn ska fungera normalt måste tändspalten på 0,6-0,7 mm hållas fri från kolavlagringar. Utför alltid följande steg med avstängd motor:

1. Ta försiktigt bort tändstiftskontakten. Dra inte i kabeln utan direkt i tändstiftet.
2. Använd den medföljande tändstiftsnyckeln för att skruva loss tändstiftet
3. Kontrollera tändstiftet visuellt med avseende på skador och avbrända elektroder, Avlägsna kolavlagringar
4. Kontrollera avståndet med en fingertång och böj elektroden till rätt avstånd på 0,6 till 0,7 mm



5. Kontrollera tändstiftsbrickan och dra åt tändstiftet med ett åtdragningsmoment på 12-15 Nm.

6. Sätt tillbaka tändhatten på tändstiftet.

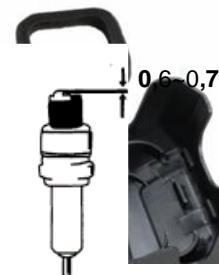

0,6 till 0,7

VARNING

Tändstiftet måste vara ordentligt fastskruvat, annars blir motorn varm och skadas.

123. Förvaring av maskinen



VARNING: Om du inte följer dessa steg kan det bildas avlagringar i förgasaren. Detta försvårar senare start och kan orsaka permanenta skador.

1. Utför allt allmänt underhåll enligt beskrivningen i underhållsavsnittet i din användarmanual rekommenderas.
- 2 Rengör maskinens utsida, drivaxel, skyddssköld och skärhuvud av nylon.
3. Tappa ur bränslet från bränsletanken.
- 4 Starta maskinen efter att bränslet har tömts ut.
5. Låt maskinen gå på tomgång tills den stannar av sig själv. Detta rensar förgasaren från bränsle.
6. Låt maskinen svalna (ca 5 minuter).
7. Ta bort tändstiftet med hjälp av en tändstiftsnyckel.
8. Håll 1 tesked ren 2-taktsolja i förbränningskammaren. Dra i startsnöret långsamt flera gånger för att täcka de inre komponenterna. Byt ut tändstiftet.

9. Förvara maskinen på en sval, torr plats och inte i närheten av antändningskällor som oljebrännare, varmvattenberedare etc.

TRANSPORTSKYDD

Se till att maskinen är ordentligt säkrad under transport för att förhindra bränsleförlust, skador eller personskador. Montera ett transportskydd för metallknivar under transport och förvaring

124. Felsökning

1. Svårigheter under idrifttagningen

Situation		Orsak	Lösning
Ingen tändgnista	Tändstift	Kolavlagringar mellan tändstiftets dioder	Rengör tändstiftet. Justera gapet 0,6 ~ 0,7 mm, byt ut tändstiftet
	andra	Tändspolen defekt Svänghjuls magneten för svag	Byt ut tändspolen eller svänghjulet
Svag gnista	Kompression	För mycket bensin i förbränningskammaren, dåligt bränsle eller vatten i tanken	Ta bort tändstiftet och låt det torka, byt bränsle.
	Förgasaren pumpar inte längre olja.	Oljeröret blockerat	Rengör förgasaren och rengör ledningarna
	Normal oljetillförsel men låg kompression	Slitna kolvringar, tändstiftet inte fastskruvat, topplocket inte fastskruvat, felaktigt ventilspele eller tändinställning.	Byt ut skruvarna och dra åt dem Byt ut eller justera
	Normal oljetillförsel och god tändgnista	Dålig kontakt mellan tändhatt och tändstift	Byt ut eller kontrollera

2. svårigheter under drift

Situation	Orsak	Lösning
Motorn kommer inte upp i varvtal	Choken är i läge "COLD START", avgassystemet igensatt ingen lufttillförsel, rörliga delar slitna, tändgnistan svag för stort ventilspele, topplocket nedsmutsat	Öppna choken, byt avgassystem Kontrollera eller byt tändspolen, justera svänghjulet, tändstiftet
Driftvätskor läcker ut	Ledningarna till förgasaren igensatta Tändstiftsgapet felaktigt	Byt ut ledningar och förgasare Justera spaltmåtten
Motor Ljuden	Fel chokeposition, Kamaxeln skadad	Kontrollera/byt ut kamaxeln
Läckage i förgasaren	Fel på backventilen på tanklocket	Byt ut tanklocket
	Förgasarpackningen sliten	Byt ut förgasare eller packning



Om felsökningen inte leder till någon lösning, kontakta din återförsäljare eller tillverkaren direkt. Använd endast originaldelar som är godkända av tillverkaren, annars finns det risk för fara.

125. Kundservice

Låt endast kvalificerad fackpersonal reparera din köpta apparat och endast med originalreservdelar. På så sätt säkerställs att apparatens säkerhet bibehålls.

Om du inte har adresserna till auktoriserade serviceställen kan du kontakta det försäljningsställe där du köpte enheten.

126. Garanti

Garantitiden är 24 månader från inköpsdatumet. Förvara inköpsbeviset på ett säkert ställe. Garantin omfattar inte slitdelar och skador som orsakats av felaktig användning, våld, tekniska ändringar, användning av felaktiga tillbehör eller reservdelar som inte är originaldelar samt reparationsförsök av okvalificerad personal. Garantireparationer får endast utföras av auktoriserade fackhandlare.

127. Instruktioner för avfallshantering

Kontakta din lokala kommun för avfallshantering av apparaten. Gör dig av med alla driftsmaterial som bensin och olja i förväg.

128. EU-försäkran om överensstämmelse

Vi förklarar härmed, FUXTEC GMBH
KAPPSTRASSE 69, 71083 HERRENBERG, TYSKLAND
att den maskin som anges nedan uppfyller de relevanta grundläggande säkerhets- och hälsokraven i EG-direktiven på grund av sin konstruktion och tillverkning och i det utförande som vi har släppt ut på marknaden.

Maskinens beteckning: **Bensin vattenpump**
Maskintyp: **FX-WP143, FX-WP152**
Varumärke: **FUXTEC**
Effektförbrukning/ kubikvolym **42,7 cm³, 52,0 cm³**

Uppmätt ljudeffektnivå $w_{AL} = 110,7\text{dB} / 112,7\text{dB}$

Garanterad ljudeffektnivå $w_{AL} = 113\text{dB}$

Relevanta EG-direktiv: EG:s maskindirektiv 2006/42/EG
EG-direktiv om elektromagnetisk kompatibilitet (EMC) **2004/108/EG**
EG-direktiv om bullerutsläpp (2000/14/EEG & 2005/88/EG)

Tillverkarens signatur/datum:



L. Zirkler, 05.01.2023

Namn och adress till den person som är behörig att sammanställa det tekniska underlaget och som är etablerad i gemenskapen
Leonhard Zirkler
FUXTEC GMBH - KAPPSTRASSE 69, 71083 HERRENBERG, Tyskland

POLSKA WERSJA JEZYKOWA

ORYGINALNA INSTRUKCJA OBSŁUGI

Benzynowa pompa wodna

FX-WP152; FX-WP143



Twoje nowe urządzenie zostało opracowane i zaprojektowane tak, aby spełniało wysokie standardy firmy FUXTEC, takie jak łatwość obsługi i bezpieczeństwo użytkownika. Odpowiednio traktowane urządzenie będzie dobrze służyć przez wiele lat.



OSTRZEŻENIE: Aby zmniejszyć ryzyko obrażeń, użytkownik musi przeczytać i zrozumieć niniejszą instrukcję przed przystąpieniem do obsługi urządzenia.

FUXTEC GMBH

KAPPSTRAßE 69, 71083 HERRENBERG, NIEMCY

Nieustannie staramy się ulepszać nasze produkty. Dane techniczne i ilustracje mogą zatem ulec zmianie!

129. Dane techniczne

Typ	FX-WP143	FX-WP152
Silnik	chłodzony powietrzem; 2-suwowy	chłodzony powietrzem; 2-suwowy
Przemieszczenie	42,7 cm ³	52,0 cm ³
Maks. Moc wyjściowa (kW) (zgodnie z normą ISO 8893)	1,25 KW/6500 OBR.	1,4 KW/7500 OBR.
Wielkość dostawy (m ³)	8CBM/H	15CBM/H
Przyłącze rury ssącej (cale)	1.0"	1.5"
Przyłącze przewodu ciśnieniowego (cale)	1.0"	1.5"
Maks. Wysokość tłoczenia (m)	25-30M	30-35M
Maks. Wysokość ssania (m)	8M	8M
Maks. Ciśnienie (psi)	0,3 MPa	0,35 MPa
Maksymalna prędkość silnika	5500 min ⁻¹	5500 min ⁻¹
Prędkość maszyny na biegu jałowym	3,000 min ⁻¹	3,000 min ⁻¹
p _{AL} na stanowisku operatora	98.16dB(A) (K=3dB)	100,10dB(A) (K=3dB)
w _A Zmierzona wartość L zgodnie z normą ISO 10884	110.67dB(A) (K=3dB)	112.70dB(A) (K=3dB)
Gwarantowane L _{WA}	113dB(A)	113dB(A)
Waga na sucho (bez paliwa, zestawu tnącego, paska do przenoszenia)	8.5	9,6
Pojemność zbiornika paliwa (L)	0.9	0.9
Zużycie paliwa (kg/h) (zgodnie z normą ISO 8893)	0.8	1.0

130. Symbole i instrukcje bezpieczeństwa na urządzeniu

	<p>OSTRZEŻENIE! NIEPRAWIDŁOWY STAN MOŻE SPOWODOWAĆ PROWADZIĆ DO POWAŻNYCH OBRAŻEŃ</p>
	<p>PRZED UŻYCIEM NALEŻY PRZECZYTAĆ I ZROZUMIEĆ NINIEJSZĄ INSTRUKCJĘ OBSŁUGI.</p>
	<p>UWAGA: RYZYKO ZATRUCIA, NIE WDYCHAĆ SPALIN</p>
	<p>UWAGA: GORĄCE ELEMENTY; NIE DOTYKAĆ</p>
	<p>UWAGA: ZAKAZ UŻYWANIA OTWARTEGO OGNIA</p>
	<p>UWAGA: SPRAWDŹ POZIOM MIESZANKI OLEJU I BENZENU</p>
	<p>GWARANTOWANY POZIOM HAŁASU JEST ZGODNY Z PRAWNYMI WYTYCZNYMI DOTYCZĄCYMI HAŁASU</p>
	<p>ZAKAZ PALENIA I UŻYWANIA OTWARTEGO OGNIA NA URZĄDZENIU</p>
	<p>OSTRZEŻENIE: NIEBEZPIECZEŃSTWO ZWIĄZANE Z GORĄCYMI KOMPONENTAMI</p>



OSTRZEŻENIE! NIGDY NIE MODYFIKUJ URZĄDZENIA. NIEWŁAŚCIWE UŻYTKOWANIE URZĄDZENIA MOŻE SPOWODOWAĆ POWAŻNE LUB ŚMIERTELNE OBRAŻENIA CIAŁA.

Nie zezwalaj innym osobom na korzystanie z tej maszyny, chyba że zostały one w pełni poinstruowane, przeczytały i zrozumiały instrukcję obsługi maszyny oraz zostały przeszkolone w zakresie jej obsługi.



Hałas emitowany przez narzędzie może uszkodzić słuch. Aby go chronić, należy nosić nauszники przeciwhałasowe (Oropax lub nauszники przeciwhałasowe). Długoterminowym i regularnym użytkownikom zaleca się regularne sprawdzanie słuchu. Należy zachować szczególną czujność i ostrożność podczas noszenia ochrony słuchu, ponieważ ograniczy to możliwość słyszenia ostrzeżeń (połączeń, alarmów itp.).



OSTRZEŻENIE: Hałas emitowany przez to urządzenie jest nieunikniony. Prace powodujące hałas należy odłożyć na dozwolone i wyznaczone godziny. W razie potrzeby należy przestrzegać okresów odpoczynku i ograniczyć czas pracy do niezbędnego minimum. Należy nosić odpowiednie środki ochrony słuchu w celu ochrony własnej i osób znajdujących się w pobliżu.

131. Przeznaczenie i ogólne instrukcje bezpieczeństwa

Pompy wodne nie są przeznaczone do pompowania wody pitnej, a ich niewłaściwe użytkowanie może skutkować

Użycie może spowodować obrażenia ciała i uszkodzenie mienia.

Wypadków można uniknąć, postępując zgodnie z instrukcjami zamieszczonymi tutaj i na pompie. przestrzegać. Poniżej opisano najczęstsze źródła zagrożeń i sposoby ochrony przed nimi.

Przeznaczenie

Pompa wodna jest zatwierdzona wyłącznie do użytku

- zgodnie z opisami podanymi w niniejszej instrukcji
- do pompowania wody i neutralnych cieczy w temperaturze pokojowej

Każde inne użycie jest niezgodne z przeznaczeniem. Użytkowanie niezgodne z przeznaczeniem powoduje utratę gwarancji, a producent nie ponosi odpowiedzialności za jakiegokolwiek szkody. Użytkownik ponosi odpowiedzialność za wszelkie szkody wyrządzone osobom trzecim i ich mieniu. Nieautoryzowane modyfikacje urządzenia wykluczają odpowiedzialność producenta za powstałe szkody.

Należy pamiętać, że nasze urządzenia nie są przeznaczone do użytku w zastosowaniach komercyjnych, handlowych lub przemysłowych. Nasza gwarancja wygasa, jeśli urządzenie jest używane w działalności komercyjnej, handlowej lub przemysłowej lub do podobnych działań.

Niewłaściwe użycie

Używanie pompy jest surowo zabronione w przypadku następujących substancji:

- Farby i lakiery wszelkiego rodzaju
- Wszystkie rodzaje rozpuszczalników lub rozcieńczalników
- wszystkie rodzaje paliw lub smarów
- Propan lub inne skroplone gazy
- Łatwopalne ciecze wszelkiego rodzaju
- Żywność dla ludzi i zwierząt
- Granulaty lub substancje z cząstkami stałymi
- Substancje chemiczne
- Ciecze o temperaturze powyżej 40°C
- wszystkie płyny, które nie zostały wyraźnie wymienione w niniejszej instrukcji
- Płyny zawierające środki przeciw pasożytom, herbicydy i pestycydy.

Pompa silnika benzynowego nie nadaje się jako urządzenie zabezpieczające dla systemów gaśniczych. Pompy nie wolno używać do napełniania zbiorników, które mogą eksplodować pod wpływem nadmiernego ciśnienia. Benzynowa pompa wodna FX-WP143 / FX-WP152 jest przeznaczona do użytku prywatnego w domu i ogrodzie.

Należy przestrzegać prawidłowych instrukcji bezpieczeństwa. **NIE NARAŻAĆ SIEBIE ANI INNYCH NA NIEBEZPIECZEŃSTWO.** Należy przestrzegać tych ogólnych instrukcji bezpieczeństwa:

- Sprawdź całe urządzenie pod kątem poluzowanych części (nakrętek, śrub, wkrętów itp.). W razie potrzeby należy je naprawić lub wymienić przed rozpoczęciem użytkowania urządzenia.

Nie używaj akcesoriów innych niż zalecane przez producenta. W przeciwnym razie może dojść do poważnych obrażeń użytkownika lub osób postronnych oraz uszkodzenia urządzenia

- Nie pal podczas mieszania paliwa lub napełniania zbiornika.
- Nie mieszać paliwa w zamkniętym pomieszczeniu lub w pobliżu otwartego ognia. Zapewnić odpowiednią wentylację
- Mieszać i przechowywać mieszanę paliwową w oznakowanym pojemniku zatwierdzonym do takiego użytku zgodnie z lokalnymi przepisami.
- Nigdy nie zdejmuj korka zbiornika paliwa, gdy maszyna jest uruchomiona
- Nie używaj urządzenia w zamkniętych pomieszczeniach lub budynkach. Spaliny zawierają niebezpieczny tlenek węgla
- Nie używaj uszkodzonego urządzenia. Nigdy nie należy zdejmować zabezpieczeń z urządzenia. Może to spowodować poważne obrażenia operatora lub osób postronnych oraz uszkodzenie urządzenia
- Nigdy nie zostawiaj urządzenia bez nadzoru
- Dzieci nie mogą mieć dostępu do maszyny. Widzowie powinni stać w bezpiecznej odległości co najmniej 15 metrów od obszaru roboczego.
- Nie używaj urządzenia, jeśli jesteś zmęczony, chory lub pod wpływem leków, narkotyków lub alkoholu.
- **Uwaga!** Lokalne przepisy mogą ograniczać korzystanie z urządzenia
- Należy odpowiednio zabezpieczyć urządzenie podczas transportu, aby zapobiec utracie paliwa, uszkodzeniu urządzenia i obrażeniom ciała. Przed transportem lub przechowywaniem urządzenia należy zawsze założyć osłonę transportową ostrza tnącego.
- Przed każdym użyciem należy sprawdzić urządzenie pod kątem poluzowanych elementów mocujących, wycieków paliwa, uszkodzonych części itp. Uszkodzone części należy wymienić przed użyciem
- Nie należy przechowywać urządzenia w zamkniętym pomieszczeniu, w którym opary paliwa z podgrzewaczy wody, piekarników itp. mogą przedostać się do otwartego ognia. Urządzenie należy przechowywać wyłącznie w dobrze wentylowanym miejscu
- **WAŻNE:** Podczas tankowania należy upewnić się, że maszyna jest wyłączona i ostygła. Nigdy nie należy tankować, gdy maszyna jest uruchomiona lub gorąca. W przypadku rozlania benzyny należy wytrzeć ją przed uruchomieniem maszyny

132. Przegląd komponentów

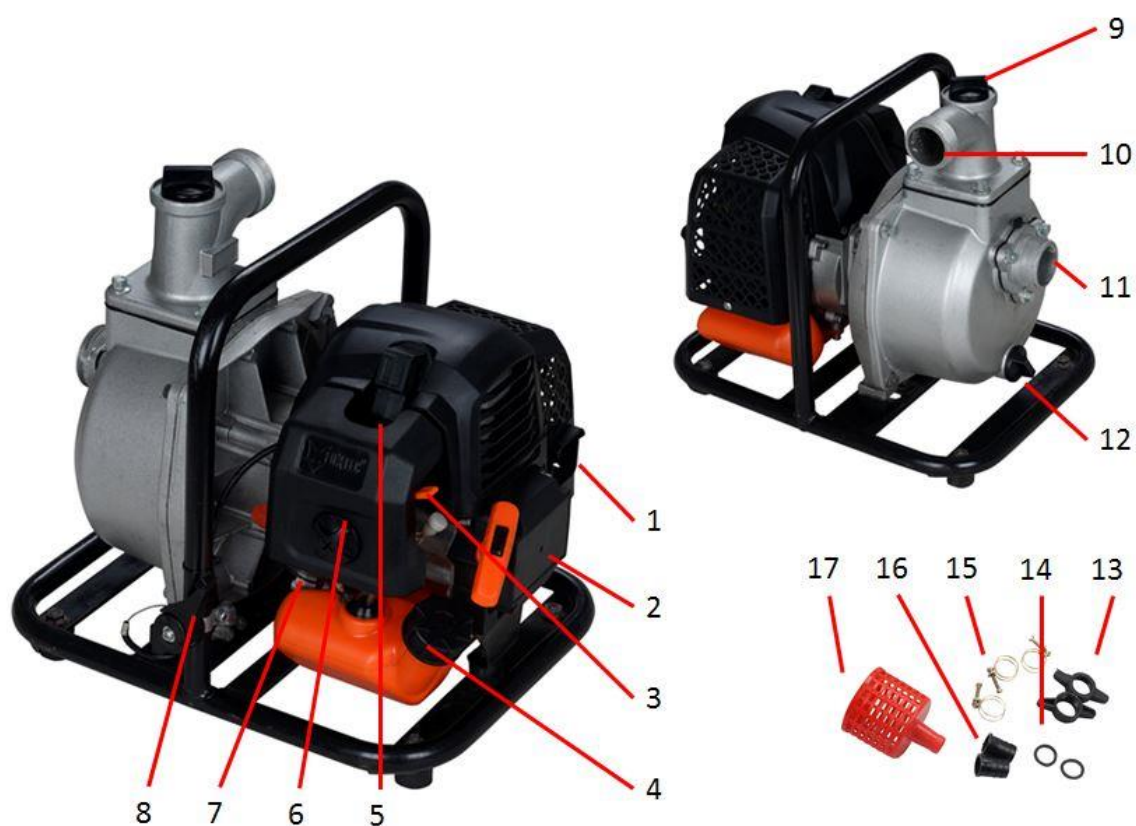

- | | |
|-----------------------------|----------------------------|
| 1. Wydech | 58. Przewód ciśnieniowy |
| 2. Rozrusznik linkowy | 59. Przewód ssący |
| 3. Dławik | 60. Korek spustowy wody |
| 4. Zbiornik | 61. Złącze śrubowe |
| 5. Świeca zapłonowa | 62. Uszczelki |
| 6. Pokrywa filtra powietrza | 63. Opaski zaciskowe |
| 55. Pompa zalewowa | 64. Podłączenie węża |
| 56. Dźwignia przepustnicy | 65. Sitko ssące |
| 57. Szyjka wlewu wody | 66. Przełącznik start/stop |

133. Montaż urządzenia

Instalacja przewodu ssącego

Należy użyć dostępnego w handlu węża i złącza węża z zaciskiem węża (15;16) dostarczonego z pompą.

Przewód ssący musi

być wzmocniony sztywną ścianką lub siatką drucianą. Nie należy używać węża, który jest mniejszy niż otwór ssący (11) pompy. Przewód ssący powinien być tak długi, jak to konieczne. Wydajność pompy jest najlepsza, gdy pompa znajduje się jak najbliżej otworu ssącego.

jest na poziomie wody, a węże są krótkie.

Użyj zacisku węża, aby przymocować złącze węża do przewodu ssącego, aby zapobiec wyciekowi powietrza i utracie mocy ssania. Upewnij się, że uszczelka (14) złącza węża jest w dobrym stanie.

Należy upewnić się, że uszczelka jest prawidłowo osadzona, w przeciwnym razie pompa będzie zasysać powietrze i nie będzie w stanie zapewnić pełnej wydajności.

Patrz poniższa seria zdjęć:



Zainstaluj siatkę filtra (17; w zestawie) na drugim końcu przewodu ssącego i zabezpiecz ją zaciskiem węża.

Siatka filtracyjna zapobiega zatkanie lub uszkodzeniu pompy przez ciała obce. Podłącz wąż do króćca ssawnego (11) pompy.

Instalacja przewodu ciśnieniowego

Użyj standardowego węża i złącza węża z zaciskiem węża dostarczonego z pompą.

Najlepiej jest używać krótkiego węża o dużej średnicy, ponieważ zmniejsza to tarcie cieczy i poprawia wydajność pompowania. Długi lub cienki wąż zwiększa tarcie cieczy i zmniejsza wydajność pompowania. Mocno dokręć zacisk węża, aby zapobiec ześlizgnięciu się węża wylotowego pod wpływem ciśnienia.

Upewnij się, że uszczelka jest prawidłowo osadzona, jak opisano powyżej, w przeciwnym razie woda wycieknie z wolnej przestrzeni śruby skrzydełkowej.

Sprawdzanie poziomu mieszanki benzyny i oleju

Otwórz korek wlewu paliwa i sprawdź poziom paliwa. Napełnić benzyną jeśli poziom paliwa jest niski.

OSTRZEŻENIE

Benzyna jest wysoce łatwopalna i wybuchowa. Obchodzenie się z benzyną grozi poparzeniem lub poważnymi obrażeniami. Należy wyłączyć silnik i trzymać z dala od źródeł ciepła, iskier i otwartego ognia. Z benzyną należy pracować wyłącznie na zewnątrz. Rozlaną benzynę należy natychmiast wytrzeć. Paliwo należy uzupełniać w dobrze wentylowanym miejscu przed uruchomieniem silnika. Jeśli silnik jest gorący, należy odczekać, aż ostygnie. Paliwo należy uzupełniać ostrożnie, aby nie doszło do jego przelania. Nie przepętniać zbiornika paliwa. Zbiornik należy napełnić do poziomu ok. 25 mm poniżej krawędzi, aby zapewnić wystarczającą ilość miejsca na rozprężenie się benzyny.

Zgodnie z

W niektórych warunkach pracy może być konieczne obniżenie poziomu paliwa. Po zatankowaniu należy szczelnie zamknąć korek wlewu paliwa. Nigdy nie tankuj paliwa w pomieszczeniach, w których opary benzyny mogą wejść w kontakt z otwartym ogniem lub iskrami. Benzynę należy przechowywać z dala od lampek kontrolnych urządzeń, grilla, urządzeń elektrycznych, elektronarzędzi itp. Rozlana benzyna stanowi nie tylko zagrożenie pożarowe, ale także zagrożenie dla środowiska. Rozlaną benzynę należy natychmiast wytrzeć.

UWAGA

Benzyna może uszkodzić lakier i tworzywa sztuczne. Należy uważać, aby nie rozlać benzyny podczas napełniania zbiornika paliwa. Uszkodzenia spowodowane rozlaniem benzyny nie są objęte gwarancją.

PALIWO I OLEJ DO SILNIKÓW 2-SUWOWYCH

Stosować benzynę bezołowiową z olejem silnikowym do silników 2-suwowych w proporcji 40:1. Podczas pierwszych kilku procesów roboczych można wybrać proporcję mieszania 25:1, aby początkowo optymalnie nasmarować wszystkie części maszyny.

OSTRZEŻENIE: Nigdy nie używaj czystej benzyny w urządzeniu. Spowoduje to trwałe uszkodzenie silnika i unieważni gwarancję producenta na ten produkt. Nigdy nie używaj mieszanki paliwowej, która była przechowywana dłużej niż 90 dni.

OSTRZEŻENIE: Musi to być olej pierwszej klasy do 2-suwowych silników chłodzonych powietrzem.

MIESZANKA PALIWOWA

Wymieszać paliwo z olejem do silników 2-suwowych w przeznaczonym do tego celu pojemniku.

Uwaga

Prawidłowy stosunek paliwa do oleju podano w tabeli mieszania na następnej stronie. Wstrząsnąć pojemnikiem, aby zapewnić całkowite wymieszanie.

Benzyna	Olej do silników dwusuwowych (40:1)	Benzyna	Olej do silników dwusuwowych (40:1)
1 litr	0,025 litra	5 litrów	0,125 litra
2 litry	0,050 litra	10 litrów	0,250 litra

OSTRZEŻENIE: Brak smarowania wyklucza odpowiedzialność producenta maszyny.

Benzynę i olej należy mieszać w stosunku 40:1.

Zalecane paliwo

Zaleca się stosowanie benzyny bezołowiowej o liczbie oktanowej 90 # lub wyższej w celu ograniczenia osadzania się węgla w komorze spalania. Nie używaj starej lub zanieczyszczonej benzyny. Zbiornik paliwa należy chronić przed kurzem i wodą. Czasami przeciążenie powoduje przerwy w zapłonie, co jest zjawiskiem normalnym.

Jeśli przerwy w zapłonie są słyszalne przy normalnym obciążeniu, zalecamy wymianę benzyny. Jeśli po wykonaniu tej czynności przerwa w zapłonie nadal występuje, należy skontaktować się z autoryzowanym warsztatem.



OSTRZEŻENIE

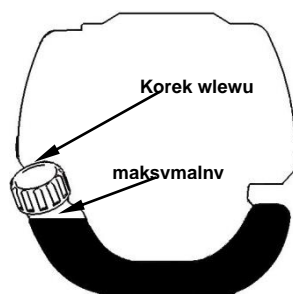

- Benzyna jest wysoce łatwopalna i może spowodować wybuch w przypadku pojawienia się iskier.
- Paliwo należy uzupełniać wyłącznie w dobrze wentylowanych miejscach, a przed tankowaniem należy odczekać, aż silnik ostygnie. Podczas tankowania należy unikać palenia tytoniu i otwartego ognia, takiego jak iskry.
- Nie przepełniać zbiornika (patrz ilustracja maksymalnego poziomu napełnienia)
- Po zatankowaniu należy sprawdzić, czy korek zbiornika jest prawidłowo zamknięty.
- Unikać rozlania benzyny
- Urządzenie należy trzymać z dala od dzieci

Benzyna z zawartością etanolu

Silnik może być zasilany benzyną E10. Nie należy jednak używać benzyny

zawartość etanolu wyższa niż 10%.

134. Pompowanie wstępne

Przed uruchomieniem silnika należy zdjąć korek wlewu paliwa z komory pompy. Napełnić komorę pompy wodą. Założyć korek wlewu i wyciągnij komorę pompy. Przytul ją do siebie.

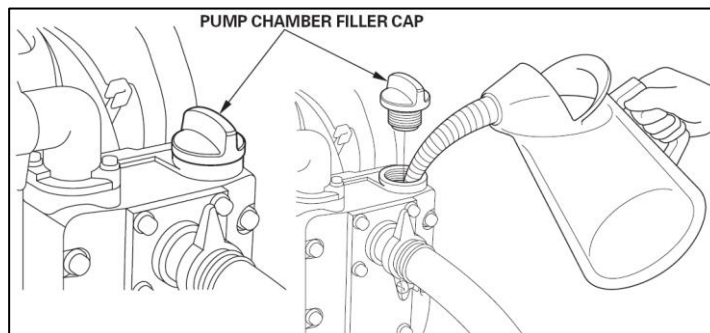

UWAGA

Praca pompy na sucho prowadzi do uszkodzenia uszczelnień pompy. Jeśli pompa pracuje na sucho, należy natychmiast wyłączyć silnik i odczekać, aż pompa ostygnie przed pompowaniem wstępnym.

135. Zimny rozruch urządzenia

1. Umieść urządzenie na twardej i płaskiej powierzchni.
Naciśnij przełącznik start/stop.



2. Przesuń dźwignię kłapy rozruchowej (ssania) w górę do pozycji "COLD START" (ZIMNY ROZRUCH).
3. Naciśnąć pompkę gaźnika ok. 8-10 razy (aż benzyna popłynie w przewodzie)
4. Wyciągnąć linkę rozrusznika krótkim ruchem, aż do wyczucia oporu (około 100 mm). Ciągłe, szczególnie szybkie pociągnięcie zapewni silną iskrę i uruchomi silnik



5. Następnie ustawić dźwignię kłapy rozruchowej (ssania) w położeniu "WARM START" (ciepły rozruch).
6. pozwolić silnikowi rozgrzać się na biegu jałowym przez około 10 minut .

UWAGA: Jeśli urządzenie nie uruchamia się po kolejnych próbach, należy zapoznać się z rozdziałem poświęconym rozwiązywaniu problemów.

UWAGA: Linę rozrusznika należy zawsze wyciągać prosto. Ciągnięcie linki rozrusznika pod kątem powoduje ocieranie się linki o oczko. Ciągnięcie pod kątem może spowodować wystrzępienie lub zerwanie linki rozrusznika. Podczas zwijania linki należy zawsze mocno trzymać uchwyt rozrusznika. Nie wolno dopuścić do cofnięcia się linki z pozycji wyciągniętej. Może to spowodować uszkodzenie rozrusznika.

Regulacja wydajności pompy

Po uruchomieniu silnika wydajność pompy można regulować za pomocą dźwigni przepustnicy. Przesunięcie dźwigni przepustnicy w kierunku maszyny powoduje zwiększenie natężenia przepływu; przesunięcie jej do przodu w kierunku rury powoduje zmniejszenie natężenia przepływu (tylko model FX-WP152).

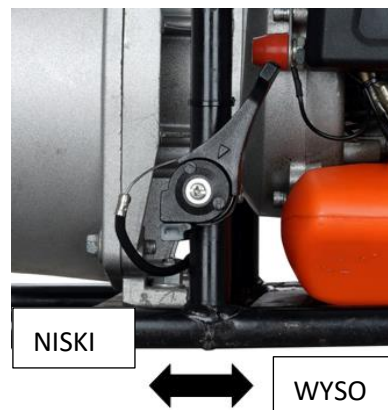

136. Ciepły rozruch urządzenia

1. Umieść urządzenie na twardej i płaskiej powierzchni.
2. przesunąć wyłącznik silnika w dół
3. Przesuń ssanie do pozycji "WARM START" (ciepły rozruch).
4. Wyciągnąć linkę rozrusznika krótkim ruchem, aż do wycucia oporu (około 100 mm). Ciągłe, szczególnie szybkie pociągnięcie zapewni silną iskrę i uruchomi silnik

Jeśli urządzenie nie uruchomi się, należy ponownie wykonać procedurę "Uruchamianie urządzenia na zimno"

137. Zatrzymaj maszynę

Ustaw dźwignię przepustnicy w położeniu LOW. Poczekaj, aż maszyna powróci do pracy na biegu jałowym. Naciśnij wyłącznik silnika w górę do pozycji OFF, aż maszyna się zatrzyma. Jeśli maszyna nie zatrzyma się, należy awaryjnie wyciągnąć korek świecy zapłonowej. Nigdy nie pozostawiaj pracującej maszyny bez nadzoru.

138. Harmonogram konserwacji

Aby silnik benzynowy zachował swoje osiągi, należy przeprowadzać regularne kontrole i regulacje. Regularna konserwacja zapewnia również długą żywotność. Poniższa tabela przedstawia cykl regularnej konserwacji.

Cykl konserwacji		Każde wykorzystanie	Co miesiąc lub co 10 godzin	Co 3 miesiące lub 25 godzin	Co 6 miesięcy lub 50 godzin	Co 12 miesięcy lub 100 godzin	Co 2 lata lub 300 godzin
Filtr powietrza	Sprawdź	■					
	Czyszczenie			■a			
Świeca zapłonowa	Sprawdź i wyreguluj					■	
	Wymiana						■
Złącze świecy zapłonowej (opcjonalnie)	Czyszczenie					■	
Żebra chłodzące	Badanie				■		
Elementy łączące, takie jak śruby i nakrętki	Sprawdź (w razie potrzeby dokręć)	■					
Sprzęgło	Badanie				■b		
Bezczynność	Sprawdź i wyreguluj					■b	
Luz zaworowy	Sprawdź i wyreguluj					■b	
Komora spalania	Czyszczenie	300 h później					
Paliwo	Sprawdź					■	
Zbiornik paliwa	Sprawdź					■	
Linia benzynowa	Sprawdź	Co roku (w razie potrzeby wymienić)					

OSTRZEŻENIE



- a.** Zwiększyć częstotliwość konserwacji w przypadku pracy w zapyłonym środowisku.
- b.** Wszelkie prace konserwacyjne - z wyjątkiem prac wymienionych w instrukcji obsługi. Prace muszą być wykonywane przez wykwalifikowany personel konserwacyjny



wyjmij filtr.

2Filtr należy czyścić wodą z mydłem. Nigdy nie używaj benzyny ani benzenu!

3Pozostawić filtr do wyschnięcia na powietrzu.

4Włóż ponownie filtr i zabezpiecz pokrywę filtra śrubą.

Konserwacja świec zapłonowych

Aby zapewnić normalne działanie silnika, szczelina zapłonowa 0,6-0,7 mm musi być zachowana i wolna od osadów węglowych. Poniższe czynności należy zawsze wykonywać przy wyłączonym silniku:

1. ostrożnie wyjąć złącze świecy zapłonowej. Nie ciągnąć za przewód, lecz bezpośrednio za wtyczkę
2. odkręcić świecę zapłonową za pomocą dostarczonego klucza do świec zapłonowych
3. wzrokowo sprawdzić świecę zapłonową pod kątem uszkodzeń i wypalenia elektrod,

Usuwanie osadów węglowych

4. sprawdzić szczelinę za pomocą szczelinomierza i wygiąć elektrodę do prawidłowej odległości 0,6 do 0,7 mm.
5. sprawdzić podkładkę świecy zapłonowej i dokręcić świecę zapłonową momentem 12-15 Nm
6. ponownie założyć pokrywę zapłonu na świecę zapłonową



OSTRZEŻENIE

Świeca zapłonowa musi być mocno wkręcona, w przeciwnym razie silnik będzie gorący i ulegnie uszkodzeniu.

Czyszczenie filtra powietrza

UWAGA: Nigdy nie uruchamiaj silnika bez filtra powietrza.

Zanieczyszczony filtr powietrza zmniejsza wydajność silnika, zwiększa zużycie benzyny i utrudnia rozruch. Jeśli zauważysz spadek mocy silnika:

1Odkręć śrubę na pokrywie filtra i



139. Przechowywanie urządzenia



OSTRZEŻENIE: Nieprzestrzeganie tych zaleceń może spowodować gromadzenie się osadów w gaźniku. Utrudni to późniejszy rozruch i spowoduje trwałe uszkodzenia

1. przeprowadzać wszystkie ogólne czynności konserwacyjne zgodnie z opisem w części dotyczącej konserwacji
zalecana jest instrukcja obsługi.
2. Oczyszczyć zewnętrzną część maszyny, oś napędową, osłonę ochronną i nylonową głowicę tnącą.
3. spuścić paliwo ze zbiornika paliwa.
4. Po spuszczeniu paliwa uruchom maszynę.
5. pozostawić maszynę na biegu jałowym, aż zatrzyma się sama. Spowoduje to oczyszczenie gaźnika z paliwa.
6. poczekać, aż urządzenie ostygnie (około 5 minut).
7. Wykręcić świecę zapłonową za pomocą klucza do świec zapłonowych.
8. Wlać 1 łyżeczkę czystego oleju do silników 2-suwowych do komory spalania. Pociągnąć linkę rozrusznika
powoli kilka razy, aby pokryć wewnętrzne elementy. Wymień świecę zapłonową.
9. przechowywać urządzenie w chłodnym, suchym miejscu, z dala od źródeł zapłonu, takich jak palnik olejowy, podgrzewacz wody itp.

OCHRONA TRANSPORTU

Upewnij się, że maszyna jest odpowiednio zabezpieczona podczas transportu, aby zapobiec utracie paliwa, uszkodzeniom lub obrażeniom. Zamontuj osłonę transportową metalowych ostrzy podczas transportu i przechowywania.

140. Rozwiązywanie problemów

1. trudności podczas uruchamiania

Sytuacja		Przyczyna	Rozwiązanie
Brak iskry zapłonowej	Świeca zapłonowa	Osad węglowy między diodami świecy zapłonowej	Wyczyść świecę zapłonową. Wyreguluj odstęp 0,6~0,7 mm, wymień świecę zapłonową
	inne	Uszkodzona cewka zapłonowa Zbyt słaby magnes koła zamachowego	Wymień cewkę zapłonową lub koło zamachowe
Słaba iskra	Kompresja	Zbyt dużo benzyny w komorze spalania, złe paliwo lub woda w zbiorniku.	Wykręć świecę zapłonową i pozostaw do wyschnięcia, wymień paliwo.
	Gaźnik nie pompuje już oleju.	Zablokowany przewód olejowy	Wyczyść gaźnik i przewody.
	Normalny dopływ oleju, ale niska kompresja	Zużyte pierścienie tłokowe, niedokręcona świeca zapłonowa, niedokręcona głowica cylindrów, nieprawidłowy luz zaworowy lub rozrząd.	Wymienić dokręcić śruby Wymienić lub wyregulować
	Normalne zasilanie olejem i dobra iskra zapłonowa	Słaby kontakt między iskrownikiem a świecą zapłonową	Wymień lub sprawdź

2. trudności podczas pracy

Sytuacja	Przyczyna	Rozwiązanie
Silnik nie przyspiesza	Dławik w pozycji "COLD START", zatłoczony układ wydechowy, brak dopływu powietrza, zużyte części ruchome, słaba iskra zapłonowa, zbyt duży luz zaworowy, zabrudzona głowica cylindrów.	Otworzyć ssanie, wymienić układ wydechowy Sprawdzić lub wymienić cewkę zapłonową, wyregulować koło zamachowe, świecę zapłonową
Wyciek płynów eksploatacyjnych	Zatłoczone przewody do gaźnika Nieprawidłowa przerwa między świecami zapłonowymi	Wymienić przewody i gaźnik Wyregulować wymiar szczeliny
Silnik Odgłosy	Nieprawidłowa pozycja ssania, Uszkodzony wałek rozrządu	Sprawdź/wymień wałek rozrządu
Wyciek z gaźnika	Awaria zaworu zwrotnego na korku zbiornika	Wymień korek wlewu paliwa
	Zużyta uszczelka gaźnika	Wymień gaźnik lub uszczelkę



Jeśli usunięcie usterki nie rozwiąże problemu, należy skontaktować się ze sprzedawcą lub bezpośrednio z producentem. Należy używać wyłącznie oryginalnych części zatwierdzonych przez producenta, w przeciwnym razie istnieje ryzyko zagrożenia.

141. Obsługa klienta

Naprawę zakupionego urządzenia należy zlecać wyłącznie wykwalifikowanym specjalistom i tylko przy użyciu oryginalnych części zamiennych. Zapewni to utrzymanie bezpieczeństwa urządzenia.

Jeśli nie posiadasz adresów autoryzowanych punktów serwisowych, skontaktuj się z biurem sprzedaży, w którym zakupiono urządzenie.

142. Gwarancja

Okres gwarancji wynosi 24 miesiące od daty zakupu. Dowód zakupu należy przechowywać w bezpiecznym miejscu. Z gwarancji wyłączone są części zużywające się oraz uszkodzenia spowodowane niewłaściwym użytkowaniem, użyciem siły, modyfikacjami technicznymi, użyciem niewłaściwych akcesoriów lub nieoryginalnych części zamiennych oraz próbami naprawy przez niewykwalifikowany personel. Naprawy gwarancyjne mogą być wykonywane wyłącznie przez autoryzowanych sprzedawców.

143. Instrukcje dotyczące utylizacji

W celu utylizacji urządzenia należy skontaktować się z lokalnymi władzami. Wszelkie materiały eksploatacyjne, takie jak benzyna i olej, należy usuwać z wyprzedzeniem.

144. Deklaracja zgodności UE

Niniejszym oświadczamy,

FUXTEC GMBH

KAPPSTRASSE 69, 71083 HERRENBERG, NIEMCY

że maszyna wskazana poniżej jest zgodna z odpowiednimi podstawowymi wymogami bezpieczeństwa i ochrony zdrowia dyrektyw WE ze względu na jej projekt i konstrukcję oraz w wersji wprowadzonej przez nas do obrotu.

Oznaczenie urządzenia:

Benzynowa pompa wodna

Typ maszyny:

FX-WP143, FX-WP152

Znak towarowy:

FUXTEC

Zużycie energii/pojemność

42,7 cm³, 52,0 cm³

Zmierzony poziom mocy
akustycznej

$w_{aL} = 110.7\text{dB} / 112.7\text{dB}$

Gwarantowany poziom mocy
akustycznej

$w_{aL} = 113\text{dB}$

Odpowiednie dyrektywy WE:

Dyrektywa maszynowa WE 2006/42/WE

Dyrektywa WE w sprawie kompatybilności elektromagnetycznej (EMC)

2004/108/WE

Dyrektywa WE w sprawie emisji hałasu (2000/14/EWG i 2005/88/WE)

Podpis/data producenta:



L. Zirkler, 05.01.2023 r.

Nazwisko i adres osoby
upoważnionej do sporządzania
dokumentacji technicznej we
Wspólnocie

Leonhard Zirkler

FUXTEC GMBH - KAPPSTRASSE 69, 71083 HERRENBERG, Niemcy