



DUMOS®



INSTRUCTION MANUAL

Model: C-6579

DE: GEBRAUCHSANLEITUNG
FR: MANUEL D'INSTRUCTION

ASSEMBLY GUIDE

Congratulations, you are now the owner of the new chair!

Before enjoying the comfortable chair, you have to assemble it. This assembly guide will take you through the basic assembly process. To make sure your assembly progress goes smoothly, please follow the assembly instructions especially the important safety information.

It is possible to assemble the chair by your own, while having a second person to help you will make it easier.

Please check if there are any missing parts in the package before start. If there are any issues, please don't hesitate to drop us an email and we'll help you ASAP.

If you run into any difficulty during the assembly, remember to check out the assembly Video to see if you've missed something. If you're still unable to resolve your problems, drop us an email and our support team will assist you.

Video for install













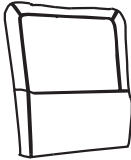

WARNING

To ensure proper assembly, please follow all steps and use all parts.

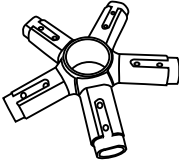
Failure to follow this warning can result in serious injury to yourself or others.

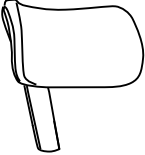
Package List

- Without further ado, we kindly suggest you to list all parts needed for the chair first.

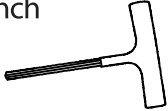
(1)*1 Back Support 	(2)*1 Seat Cushion 	(3)*2 Armrest 
(4)*1 Mechanism 	(5)*1 Gas Lift 	(6)*5 Casters 
(7)*1 Base 	(8)*5 Legs 	(9)*1 Headrest 
(10)*10 Bolts 	(11)*4 Bolts 	(12)*8 Bolts 
(13)*1 Wrench 		

Assembly Instruction

1

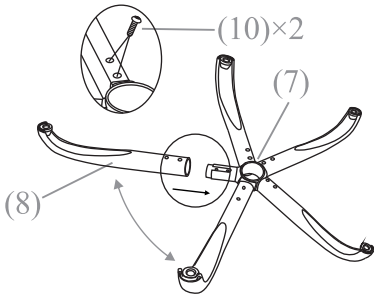

2

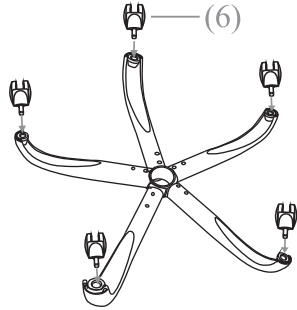

3

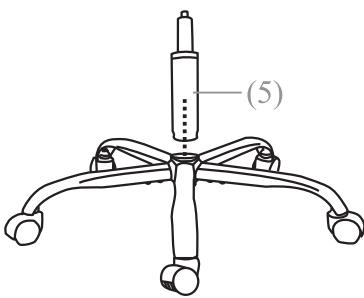

4

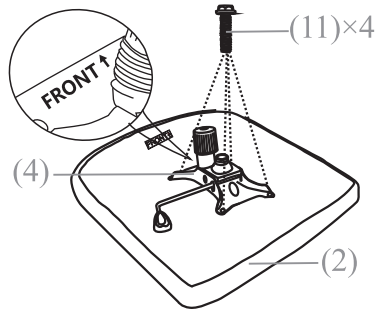

5

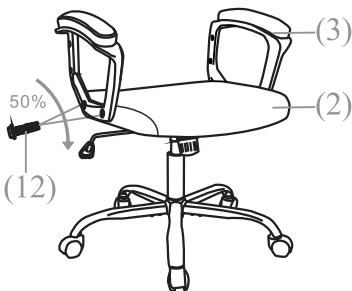

6

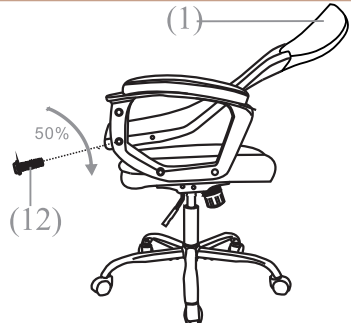

7

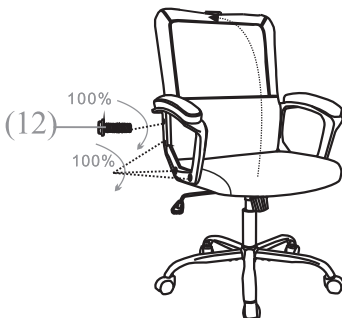

8



Instructions For Use

a

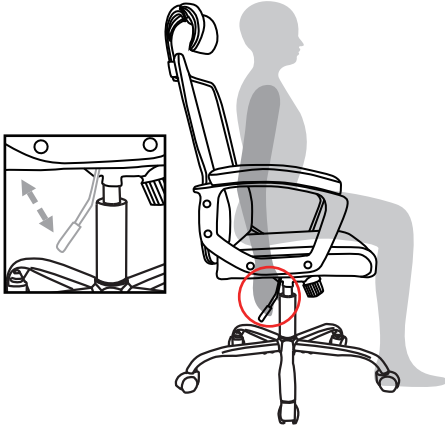

b

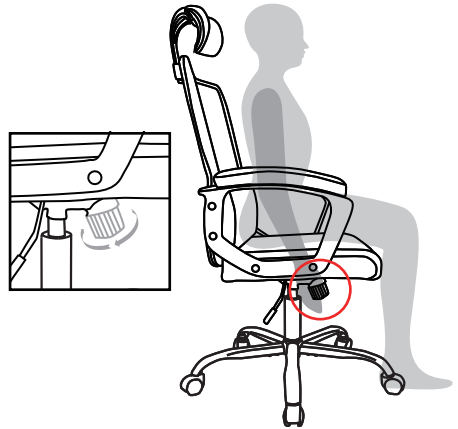

c

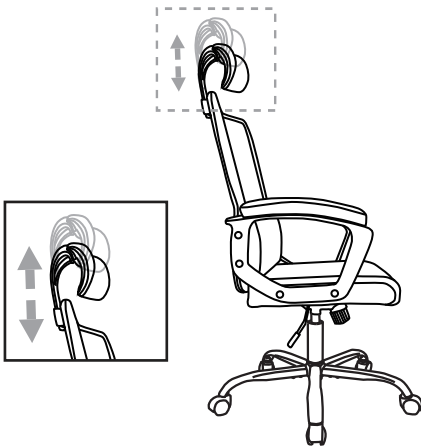

d

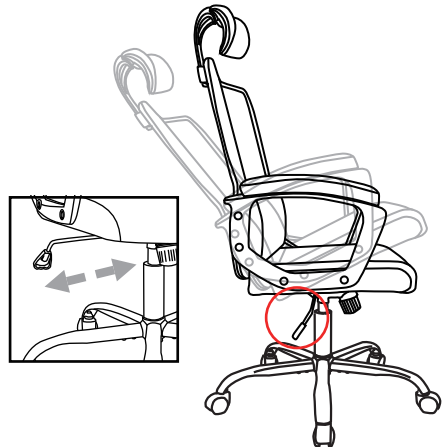

Assembly Instruction

- ① Turn the Base (7) upside down, then insert Base Legs (8) one by one to Base. Use the Wrench (13) to screw Ten Bolts (10) into the pre-drilled screw holes to fix the Base and the Base Legs.
- ② Both hands are forced at the same time to press the Casters (6) into the holes at the end of each Base Leg.
- ③ Insert the Gas Lift (5) into the center hole of the Base.
- ④ Align the Mechanism (4) over the pre-drilled holes underneath the Seat Cushion (2), make sure the front of the mechanism is facing the front of the Seat.
Attach the Mechanism to the Seat Cushion using Four Bolts (11), tighten **all** the bolts with the Wrench (13), being careful not to miss-thread the bolts or damaged the seat.
Note! Don't make the direction wrong, make sure the front of the Mechanism (4) is facing the front of the Seat.
- ⑤ Turn the Seat Cushion (2) upright and align the center hole of the Seat Plate over the lift, then push the Seat Cushion down onto the lift firmly until the connection is secure.
Attach the Armrest (3) to the Seat Cushion (2) with Two Bolts (12), using the Wrench (13). The installation of the other side Armrest is the same.
Note 1: The "Front" mark on the Armrests and the "Front" mark on the Seat Cushion should be in the same direction.
Note 2: Armrests are labeled with an "L" (left) or "R" (right) to show which side they should be placed on.
- ⑥ Lay the Back Cushion on the seat of the chair with the top of the cushion toward the front. Attach the Back Cushion (1) to the Arms by inserting one Bolt (12) in the Lower holes with the Wrench (13). Repeat the other side.
- ⑦ Rotate the back of the chair up, then secure it with the Bolts (12) use the Wrench (13). Adjust the balance on each side of the chair, and fully tighten **all** the bolts at this step.
- ⑧ Press the Headrest (9) into the Headrest Bracket firmly.
Make sure **all** bolts and screws are fully tightened before using chair. Lubricate **all** moving parts and tighten **all** bolts/screws every 6 month or whenever needed.

Instructions For Use

- a) **Seat Height: Paddle-shaped lever on the right side**
To raise: While taking your weight off chair, lift lever up.
To lower: While seated, lift lever up.
*At the proper height, your feet should rest flat on the floor
- b) **Tilt Tension: Long stem under the seat with knob**
To increase tension: While seated, turn knob forward (Counter clockwise)
To decrease tension: While seated, turn knob backward (Clockwise).
*Set the tilt tension to control the resistance you feel when leaning back.
- c) **Headrest Adjustment** Move the headrest up/down to adjust the height.
- d) **Operating the Locking function**
To let your chair tilt back, pull the control handle out
To stop your chair from tilting, sit forward, then push the control handle in.

Safety And Maintenance

- Do not use the chair unless **all** bolts and screws are firmly secured.
- Avoid contact with sharp objects to prevent puncturing the fabric.
- Every 6 months, check **all** bolts and screws to ensure they are tight.
- Chair weight limit not to exceed 250 lbs

Montageanleitung

- ① 1. Drehen Sie das Fußkreuz (7) um. Stecken Sie die fünf Beine (8) in das Fußkreuz. Setzen Sie zehn Schrauben (10) in die vorgebohrten Schraubenlöcher ein. Mithilfe eines Schraubenschlüssels (13) befestigen Sie die Beine an dem Fußkreuz.
- ② Drücken Sie mit beiden Händen gleichzeitig die Rollen (6) in die Löcher am Ende des Beines.
- ③ 3. Stecken Sie die Gasfeder (5) mittig in das Loch des Fußkreuzes.
- ④ 4. Richten Sie den Mechanismus (4) über den vorgebohrten Löchern unter dem Sitz (2) aus. Stellen Sie sicher, dass die Vorderseite des Mechanismus in Richtung der Vorderseite des Sitzes zeigt. Befestigen Sie den Mechanismus mit vier Schrauben (11) am Sitz. Ziehen Sie alle Schrauben mit dem Schraubenschlüssel (13) fest. Achten Sie bitte darauf, die Schrauben nicht falsch einzudrehen und den Sitz nicht zu beschädigen.
Hinweis: Stellen Sie sicher, dass die Vorderseite des Mechanismus (4) in Richtung der Vorderseite des Sitzes zeigt.
- ⑤ 5. Drehen Sie den Sitz (2) nochmal um. Richten Sie das mittlere Loch im Mechanismus über der Gasfeder aus. Drücken Sie den Sitz fest auf die Gasfeder nach unten, bis er vollständig gesichert ist. Befestigen Sie mithilfe des Schraubenschlüssels (13) die Armlehne (3) mit zwei Schrauben (12) am Sitz (2). Die Montage der Armlehne auf der anderen Seite erfolgt genauso.
Hinweis 1: Die Markierung „Front“ auf den Armlehnen und die Markierung „Front“ am Sitz müssen übereinstimmen.
Hinweis 2: Die Armlehnen sind mit „L“ (links) oder „R“ (rechts) gekennzeichnet, um anzuzeigen, auf welcher Seite sie platziert werden sollen.
- ⑥ Legen Sie die Rückenlehne auf den Sitz. Befestigen Sie die Rückenlehne (1) an den Armlehnen, indem Sie mit dem Schraubenschlüssel (13) eine Schraube (12) in das untere Loch einschrauben. Wiederholen Sie dies auf der anderen Seite.
- ⑦ Drehen Sie die Rückenlehne aufrecht. Befestigen Sie die Rückenlehne (1) mit den Schrauben (12) mithilfe des Schraubenschlüssels (13). Passen Sie die Rückenlehne fein an, um beide Seiten waagrecht zu halten. Dann ziehen Sie alle Schrauben vollständig an.
- ⑧ 8. Drücken Sie die Kopfstütze (9) fest in die Kopfstützenhalterung. Vor der Verwendung stellen Sie sicher, dass alle Schrauben vollständig angezogen sind. Schmieren Sie alle Teile und ziehen Sie die Schrauben alle 6 Monate oder bei Bedarf nach.

Gebrauchsanweisung

- a) **Sitzhöhe: Paddelförmiger Hebel auf der rechten Seite**
Zum Anheben: den Hebel nach oben betätigen, während Sie den Stuhl von Ihrem Gewicht entlasten.
Zum Absenken: den Hebel nach oben betätigen, während Sie sitzen.
*Bei richtiger Höhe sollten Ihre Füße vollständig auf den Boden aufsetzen.
- b) **Neigungsverstellung: Lange Stange unter dem Sitz mit Drehknopf**
Zur Spannungserhöhung: Drehen Sie den Knopf sitzend nach vorne (gegen den Uhrzeigersinn).
Zur Spannungsverringering: Drehen Sie den Knopf sitzend nach hinten (im Uhrzeigersinn).
*Stellen Sie die Neigungsspannung ein, um den Widerstand zu steuern, den Sie beim Zurücklehnen spüren.
- c) **Kopfstützeinstellung** Bewegen Sie die Kopfstütze auf/ab, um die Höhe anzupassen.
- d) **Bedienung der Verriegelungsfunktion**
Um den Stuhl in der Neigungsposition zu verriegeln, ziehen Sie den Steuergriff heraus.
Um den Stuhl wieder in die ursprüngliche Position zurückzustellen, setzen Sie sich nach vorne und drücken Sie den Steuergriff hinein.

Sicherheit und Wartung

- Verwenden Sie den Stuhl nur, wenn alle Bolzen und Schrauben fest angezogen sind.
- Vermeiden Sie Kontakt mit scharfen Gegenständen, um Beschädigung des Stoffes zu verhindern.
- Prüfen Sie alle 6 Monate, ob alle Bolzen und Schrauben nachgezogen werden müssen
- Die maximal zulässige Belastung des Stuhls beträgt 250 lbs und darf nicht überschritten werden.

Instruction d'assemblage

- ① Retournez la base (7), puis insérez les pieds (8) de base un par un dans la base. Utilisez la clé (13) pour visser dix boulons (10) dans les trous pré-perçés pour fixer la base et les pieds de base.
- ② Appuyez des deux mains en même temps pour insérer les roulettes (6) dans les trous à l'extrémité de chaque pied de base.
- ③ Insérez le vérin à gaz (5) dans le trou central de la base.
- ④ Alignez le mécanisme (4) sur les trous pré-perçés sous le coussin de Coussin d'assise (2), assurez-vous que l'avant du mécanisme est tourné vers l'avant du siège.
Fixez le mécanisme au coussin de siège à l'aide de quatre boulons (11), serrez tous les boulons avec la clé (13), en veillant à ne pas mal enfiler les boulons ou endommager le siège.
Note ! Ne vous trompez pas de direction, assurez-vous que l'avant du mécanisme (4) est tourné vers l'avant du siège.
- ⑤ Redressez le coussin de Coussin d'assise (2) et alignez le trou central de la plaque de siège sur le vérin, puis poussez fermement le coussin de siège vers le bas sur le vérin jusqu'à ce que la connexion soit sécurisée. Attachez l'accoudoir (3) au coussin de Coussin d'assise (2) avec deux boulons (12), en utilisant la clé (13). L'installation de l'accoudoir de l'autre côté est la même.
Note 1 : La marque "Front" sur les accoudoirs et la marque "Front" sur le coussin de siège doivent être dans la même direction.
Note 2 : Les accoudoirs sont marqués d'un "L" (gauche) ou "R" (droite) pour indiquer de quel côté ils doivent être placés.
- ⑥ Placez le coussin dorsal sur le siège de la chaise avec le haut du coussin vers l'avant. Attachez le coussin dorsal (1) aux bras en insérant un boulons (12) dans les trous inférieurs avec la clé (13). Répétez de l'autre côté.
- ⑦ Tournez le dossier de la chaise vers le haut, puis fixez-le avec les boulons (12) en utilisant la clé (13). Ajustez l'équilibre de chaque côté de la chaise et serrez complètement tous les boulons à cette étape.
- ⑧ Appuyez fermement sur l'appuie-tête (9) dans le support d'appuie-tête.
Assurez-vous que tous les boulons et vis sont bien serrés avant d'utiliser la chaise. Lubrifiez toutes les pièces mobiles et serrez tous les boulons/vis tous les 6 mois ou selon les besoins.

Instructions For Use

- a **Réglage de la hauteur du siège : Levier en forme de palette sur le côté droit**
Pour augmenter : En vous soulevant du siège, levez le levier vers le haut
Pour diminuer : Assis, levez le levier vers le haut.
*À la hauteur appropriée, vos pieds doivent reposer à plat sur le sol
- b **Tension de basculement : Tige longue sous le siège avec un bouton**
Pour augmenter la tension : Assis, tournez le bouton vers l'avant (sens inverse des aiguilles d'une montre)
Pour diminuer la tension : Assis, tournez le bouton vers l'arrière (sens des aiguilles d'une montre).
*Réglez la tension de basculement pour contrôler la résistance que vous ressentez en vous penchant en arrière.
- c **Ajustement de l'appuie-tête** Déplacez l'appuie-tête vers le haut/bas pour ajuster la hauteur.
- d **Fonction de verrouillage :**
Pour permettre à votre chaise de basculer en arrière, tirez sur la poignée de contrôle.
Pour arrêter l'inclinaison de votre chaise, asseyez-vous en avant, puis poussez la poignée de contrôle.

Sécurité et Entretien

- Ne pas utiliser la chaise à moins que tous les boulons et vis ne soient solidement fixés.
- Éviter le contact avec des objets tranchants pour éviter de percer le tissu.
- Tous les 6 mois, vérifier que tous les boulons et vis sont bien serrés.
- Limite de poids de la chaise à ne pas dépasser : 250 livres.

Safety Information



Sit in the center of the chair, with your back to the backrest



Do not sit at the front edge of the chair



Do not stand on the chair



Do not use the chair with more than one person



Do not push the chair around when a person is sitting in it



Do not push down on the backrest when a person is reclined



Do not place all your weight on only the backrest



DUMOS[®]

Technical Support