

Art.-Nr. 95096

Sawhorse

Sägebock



*Aufbau- und Sicherheitshinweise /
Assembly and safety instructions*



AUFBAU / CONSTRUCTION

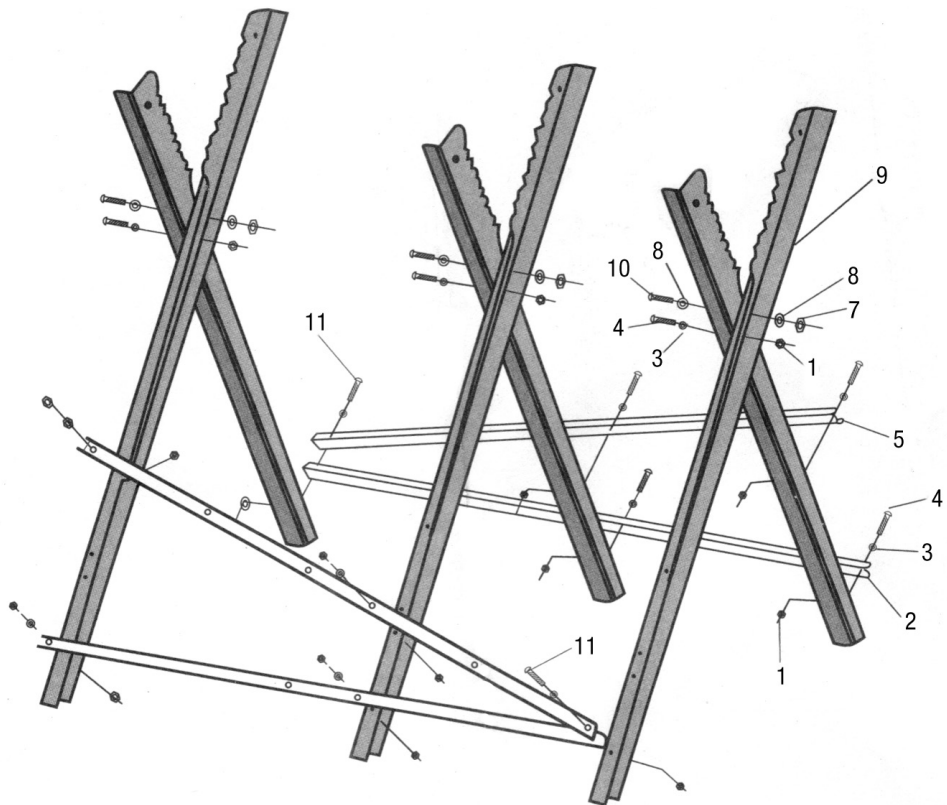

Nr. Beschreibung

- 1 Mutter M6
- 2 Querverstrebung
- 3 Unterlegscheibe \varnothing 6 mm
- 4 Schraube M6 x 12 mm
- 5 Diagonalverstrebung
- 7 Mutter M8
- 8 Unterlegscheibe \varnothing 8 mm
- 9 Bein mit Zahnprofil
- 10 Schraube M8 x 16 mm
- 11 Schraube M6 x 25 mm

Description

- nut M6
- cross support
- washer \varnothing 6 mm
- screw M6 x 12 mm
- diagonal cross support
- nut M8
- washer \varnothing 8 mm
- leg with sawtooth profile
- screw M8 x 16 mm
- Screw M6 x 25 mm

Anzahl / Quantity

- 13 x
- 2 x
- 13 x
- 11 x
- 2 x
- 3 x
- 6 x
- 6 x
- 3 x
- 2 x

D Sägebock

Art.-Nr.: 95096

EINLEITUNG

Machen Sie sich vor dem ersten Gebrauch mit dem Produkt vertraut. Lesen Sie hierzu aufmerksam die nachfolgende Bedienungsanleitung und die Sicherheitshinweise. Benutzen Sie das Produkt nur wie beschrieben und für die angegebenen Einsatzbereiche. Bewahren Sie diese Anleitung gut auf. Händigen Sie alle Unterlagen bei Weitergabe des Produktes an Dritte ebenfalls mit aus.

BESTIMMUNGSGEMÄSSER GEBRAUCH

Verwenden Sie den Sägebock nur für den vorgesehenen Verwendungszweck. Andere Verwendungen oder Veränderungen am Produkt gelten als nicht bestimmungsgemäß und können zu Verletzungen und Beschädigungen führen. Für aus bestimmungswidriger Verwendung entstandene Schäden übernimmt der Hersteller keine Haftung. Das Produkt ist nicht für den gewerblichen Einsatz bestimmt.

⚠ SICHERHEITSHINWEISE

- Stellen Sie sicher, dass während der Montage keine Schrauben, Muttern und Unterlegscheiben in Kinderhände gelangen können. Kleinteile können verschluckt werden - Erstickungsgefahr!
- Überprüfen Sie vor jedem Gebrauch und in regelmäßigen Abständen den technischen Zustand des Gerätes. Ersetzen Sie beschädigte oder abgenutzte Teile und benutzen Sie den Sägebock nicht in Betrieb, wenn Teile beschädigt sind oder entfernt wurden.
- Ziehen Sie alle Schrauben regelmäßig fest nach.
- Plastiktüten können gefährlich sein. Lassen Sie Kinder niemals unbeaufsichtigt mit Verpackungsmaterial um eine Erstickungsgefahr zu vermeiden!

⚠ ACHTUNG!

- Stellen Sie sicher, dass sich während der Arbeit mit einer Säge keine Kinder oder Tiere in unmittelbarer Nähe des Sägebockes befinden.
- Achten Sie darauf, dass der Arbeitsbereich um den Sägebock frei von Hindernissen oder Gegenständen ist, die eine Stolpergefahr darstellen könnten.

AUFBAU

- Führen Sie die Montage des Sägebockes auf einem sauberen Untergrund durch, der frei von scharfkantigen Gegenständen und Verschmutzung ist um Beschädigungen an den Gestellteilen zu vermeiden.
- Bei dem Aufbau gehen Sie gemäß der Abbildung vor.
- Überprüfen Sie nach der Montage und vor der ersten Inbetriebnahme des Gerätes ob alle Verbindungen wie abgebildet vollständig durchgeführt worden sind und überprüfen Sie alle Schrauben und Muttern auf ihren Festsitz!
- **ACHTUNG!** Aufstellen und Gebrauch des Sägebockes nur auf festem, ebenem Grund. Achten Sie darauf, dass der Sägebock nicht wegrutschen oder kippen kann!

TECHNISCHE DATEN

- max. Traglast 150 kg
- Gewicht ca. 6,8 kg

Material:

- Stahl, verzinkt

Maße:

- aufgeklappt (LxBxH)
ca. 83 x 78 x 85 cm
- zusammengeklappt (LxBxH)
ca. ca. 83 x 7 x 99,5 cm
- max. Stamm \varnothing ca. 30 cm

GB Sawhorse
Item no.: 95096

INTRODUCTION

Make yourself familiar with the product before first use. Read the following directions for use and safety instructions carefully. Use this product only for its intended purpose. Keep this instruction for future reference and include this instruction if you pass on the product to third parties.

INTENDED USE

Use the sawhorse only for its intended purpose. Any other use as well as modifications of the product have to be considered as improper use and could cause injuries or product damages. The manufacturer will not be held responsible for any damages resulting from such improper use. Not for commercial use.

⚠ SAFETY INSTRUCTIONS

- Check the technical condition of the sawhorse regularly. Replace any damaged or worn parts and do not use the sawhorse, if parts are damaged, worn or have been removed.
- Tighten all screws regularly!
- Make sure, that no screws, safety nuts or washer can get in hands of children-children could choke on small parts-Danger of suffocation!
- Plastic bags can be dangerous. To avoid danger of suffocation, keep packing materials away from babies and children!

⚠ ATTENTION!

- When working with a saw make sure there are no children or animals near the sawhorse!
- Never work on unstable surfaces and pay attention to obstacles in your working area – you could stumble! Pay attention all the time that the sawhorse stands firm!

ASSEMBLY

- Assemble the sawhorse in a clean location, free of any dirt or other troublesome objects.
- To assemble follow the instructions for assembly exactly.
- After assembly, check that all screws and nuts are tight and that the equipment has been assembled correctly.
- **Important:** Put up on firm flat ground only. Before use check that the sawhorse cannot slip or overturn!

TECHNICAL DATA

- max. load capacity approx. 150 kg
- weight approx. 6.8 kg

Material:

- steel, galvanized

Dimensions:

- unfolded (LxWxH)
approx. 83 x 78 x 85 cm
- folded (LxWxH)
approx. 83 x 7 x 99.5 cm
- max. wood \varnothing approx. 30 cm

Hergestellt für / Produced for:



Haushalt International · Im- & Export GmbH
Gerhard-Stalling-Str. 9 -11 · 26135 Oldenburg