



TOOLCRAFT

Ⓓ Bedienungsanleitung

Regelbare digitale Entlötstation

Best.-Nr. 1620656

Seite 2 - 14

ⒼⒷ Operating Instructions

Adjustable digital desoldering station

Item No. 1620656

Page 15 - 27

Ⓕ Notice d'emploi

Station de dessoudage numérique réglable

N° de commande 1620656

Page 28 - 40

ⒼⓁ Gebruiksaanwijzing

Regelbaar digitaal desoldeerstation

Bestelnr. 1620656

Pagina 41 - 53



	Seite
1. Einführung	3
2. Symbol-Erklärung	3
3. Bestimmungsgemäße Verwendung	4
4. Lieferumfang	4
5. Wichtige Sicherheitshinweise	5
6. Allgemeine Sicherheitshinweise	6
a) Allgemein	6
b) Netzkabel/Netzspannung	6
c) Betrieb	7
7. Bedienelemente	8
8. Inbetriebnahme	9
a) Aufstellort/Anschluss	9
b) Ein-/Ausschalten	9
c) Temperatur einstellen	9
9. Entlöten/Absaugen	10
10. Spitze wechseln	11
11. Pflege und Reinigung	12
a) Allgemein	12
b) Lotreste entfernen	12
c) Entlötpistole reinigen	13
d) Filter ersetzen	13
12. Entsorgung	14
13. Technische Daten	14

1. Einführung

Sehr geehrte Kundin, sehr geehrter Kunde,

wir bedanken uns für den Kauf dieses Produkts.

Dieses Produkt entspricht den gesetzlichen, nationalen und europäischen Anforderungen.

Um diesen Zustand zu erhalten und einen gefahrlosen Betrieb sicherzustellen, müssen Sie als Anwender diese Bedienungsanleitung beachten!



Diese Bedienungsanleitung gehört zu diesem Produkt. Sie enthält wichtige Hinweise zur Inbetriebnahme und Handhabung. Achten Sie hierauf, auch wenn Sie dieses Produkt an Dritte weitergeben. Heben Sie deshalb diese Bedienungsanleitung zum Nachlesen auf!

Bei technischen Fragen wenden Sie sich bitte an:

Deutschland: www.conrad.de/kontakt

Österreich: www.conrad.at
www.business.conrad.at

Schweiz: www.conrad.ch
www.biz-conrad.ch

2. Symbol-Erklärung



Das Symbol mit dem Blitz im Dreieck wird verwendet, wenn Gefahr für Ihre Gesundheit besteht, z.B. durch einen elektrischen Schlag.



Das Symbol mit dem Ausrufezeichen im Dreieck weist auf wichtige Hinweise in dieser Bedienungsanleitung hin, die unbedingt zu beachten sind.



Das Pfeil-Symbol ist zu finden, wenn Ihnen besondere Tipps und Hinweise zur Bedienung gegeben werden sollen.

3. Bestimmungsgemäße Verwendung

Das Produkt eignet sich zum Schmelzen und Absaugen von bleifreiem Weichlot. Die Temperatur der Spitze der Entlötpistole ist einstellbar.

Das Produkt ist nicht zum Entlöten von bleihaltigem Lot vorgesehen.

Die Spannungsversorgung erfolgt über eine haushaltsübliche Netzsteckdose.

Eine Verwendung ist nur in geschlossenen Räumen, also nicht im Freien erlaubt. Der Kontakt mit Feuchtigkeit, z.B. im Badezimmer u.ä. ist unbedingt zu vermeiden.

Aus Sicherheits- und Zulassungsgründen dürfen Sie das Produkt nicht umbauen und/oder verändern. Falls Sie das Produkt für andere Zwecke verwenden, als zuvor beschrieben, kann das Produkt beschädigt werden. Außerdem kann eine unsachgemäße Verwendung Gefahren wie z.B. Kurzschluss, Brand, Stromschlag, etc. hervorrufen. Lesen Sie sich die Bedienungsanleitung genau durch und bewahren Sie diese auf. Reichen Sie das Produkt nur zusammen mit der Bedienungsanleitung an dritte Personen weiter.

Das Produkt entspricht den gesetzlichen, nationalen und europäischen Anforderungen. Alle enthaltenen Firmennamen und Produktbezeichnungen sind Warenzeichen der jeweiligen Inhaber. Alle Rechte vorbehalten.

4. Lieferumfang

- Station
- Entlötpistole
- 2-teiliger Ablageständer
- Schwamm
- 4 x Baumwollfilterscheibe (1 x 20,8 mm / 3 x 16,8 mm)
- 3 x Reinigungswerkzeug
- 2 x Ersatzspitze (N5-1 & N5-3)
- Bedienungsanleitung

Aktuelle Bedienungsanleitungen

Laden Sie aktuelle Bedienungsanleitungen über den Link www.conrad.com/downloads herunter oder scannen Sie den abgebildeten QR-Code. Befolgen Sie die Anweisungen auf der Webseite.



5. Wichtige Sicherheitshinweise



- Dieses Gerät ist nicht dafür bestimmt, durch Personen (einschließlich Kinder) mit eingeschränkten physischen, sensorischen oder geistigen Fähigkeiten oder mangels Erfahrung und/oder mangels Wissen benutzt zu werden, es sei denn, sie werden durch eine für ihre Sicherheit zuständige Person beaufsichtigt oder erhalten von ihr Anweisungen, wie das Gerät zu benutzen ist.
- Reinigung und Benutzer-Wartung dürfen nicht von Kindern durchgeführt werden, es sei denn sie werden beaufsichtigt.
- Kinder müssen beaufsichtigt werden, damit sie nicht mit dem Gerät spielen.
- Seien Sie vorsichtig bei der Verwendung des Produkts, ansonsten besteht Brandgefahr.
- Seien Sie vorsichtig, wenn Sie das Gerät an Stellen mit brennbaren Materialien verwenden.
- Erhitzen Sie nicht für längere Zeit dieselbe Stelle.
- Betreiben Sie das Produkt nicht in Räumen oder bei widrigen Umgebungsbedingungen, wo brennbare Gase, Dämpfe oder Stäube vorhanden sind oder vorhanden sein können! Es besteht Explosionsgefahr!
- Schalten Sie die Station nach dem Gebrauch aus. Stecken Sie die Entlötpistole in den Ablageständer. Lassen Sie die Entlötpistole komplett abkühlen, bevor Sie das Produkt verstauen.
- Betreiben Sie das Produkt niemals unbeaufsichtigt.

6. Allgemeine Sicherheitshinweise



Lesen Sie sich die Bedienungsanleitung aufmerksam durch und beachten Sie insbesondere die Sicherheitshinweise. Falls Sie die Sicherheitshinweise und die Angaben zur sachgemäßen Handhabung in dieser Bedienungsanleitung nicht befolgen, übernehmen wir für dadurch resultierende Personen-/Sachschäden keine Haftung. Außerdem erlischt in solchen Fällen die Gewährleistung/Garantie.

a) Allgemein

- Das Produkt ist kein Spielzeug. Halten Sie es von Kindern und Haustieren fern.
- Lassen Sie das Verpackungsmaterial nicht achtlos liegen. Dieses könnte für Kinder zu einem gefährlichen Spielzeug werden.
- Schützen Sie das Produkt vor extremen Temperaturen, direktem Sonnenlicht, starken Erschütterungen, hoher Feuchtigkeit, Nässe, brennbaren Gasen, Dämpfen und Lösungsmitteln.
- Setzen Sie das Produkt keiner mechanischen Beanspruchung aus.
- Wenn kein sicherer Betrieb mehr möglich ist, nehmen Sie das Produkt außer Betrieb und schützen Sie es vor unbeabsichtigter Verwendung. Der sichere Betrieb ist nicht mehr gewährleistet, wenn das Produkt:
 - sichtbare Schäden aufweist,
 - nicht mehr ordnungsgemäß funktioniert,
 - über einen längeren Zeitraum unter ungünstigen Umgebungsbedingungen gelagert wurde oder
 - erheblichen Transportbelastungen ausgesetzt wurde.
- Gehen Sie vorsichtig mit dem Produkt um. Durch Stöße, Schläge oder dem Fall aus bereits geringer Höhe wird es beschädigt.
- In Schulen, Ausbildungseinrichtungen, Hobby- und Selbsthilfwerkstätten ist das Betreiben des Produkts durch geschultes Personal verantwortlich zu überwachen.
- In gewerblichen Einrichtungen sind die Unfallverhütungsvorschriften des Verbandes der gewerblichen Berufsgenossenschaften für elektrische Anlagen und Betriebsmittel zu beachten.
- Wenden Sie sich an eine Fachkraft, wenn Sie Zweifel über die Arbeitsweise, die Sicherheit oder den Anschluss des Produktes haben.
- Lassen Sie Wartungs-, Anpassungs- und Reparaturarbeiten ausschließlich von einem Fachmann bzw. einer Fachwerkstatt durchführen.
- Sollten Sie noch Fragen haben, die in dieser Bedienungsanleitung nicht beantwortet werden, wenden Sie sich an unseren technischen Kundendienst oder an andere Fachleute.

b) Netzkabel/Netzspannung

- Der Aufbau des Produkts entspricht der Schutzklasse I. Zum Betrieb des Produkts darf nur eine ordnungsgemäße Schutzkontakt-Netzsteckdose verwendet werden.
- Stellen Sie vor dem Anschluss sicher, dass die Netzspannung in Ihrer Region mit der Angabe auf dem Typenschild übereinstimmt.
- Die Netzsteckdose, in die das Netzkabel eingesteckt wird, muss leicht zugänglich sein.



- Ziehen Sie den Netzstecker niemals am Kabel aus der Netzsteckdose.
- Wenn das Netzkabel oder das Produkt Beschädigungen aufweist, so fassen Sie es nicht an, es besteht Lebensgefahr durch einen elektrischen Schlag!



Schalten Sie zuerst die Netzspannung für die Netzsteckdose ab, an der das Netzkabel angeschlossen ist (zugehörigen Sicherungsautomat abschalten bzw. Sicherung herausdrehen, anschließend Fehlerstromschutzschalter (FI-Schutzschalter) abschalten, so dass die Netzsteckdose allpolig von der Netzspannung getrennt ist).

Ziehen Sie erst danach den Netzstecker aus der Netzsteckdose.

- Ist das Produkt beschädigt, so betreiben Sie es nicht mehr. Bringen Sie das Produkt in eine Fachwerkstatt oder entsorgen Sie es umweltgerecht.
- Ein beschädigtes Netzkabel darf nur vom Hersteller, einem Service-Techniker oder einer ähnlich qualifizierten Fachkraft ausgetauscht werden, um Gefahren vorzubeugen.
- Stecken Sie keine Gegenstände in die Lüftungsschlitze der Lötstation. Ansonsten besteht Lebensgefahr durch einen elektrischen Schlag.

c) Betrieb

- Verwenden Sie die Entlötpistole niemals zum Aufheizen von Flüssigkeiten.
- Löten Sie niemals an Bauteilen oder Bauelementen, die unter Spannung stehen. Schalten Sie vorher immer die Spannung ab.
- Befestigen Sie keine Gegenstände an der Lötstation, decken Sie die Lötstation niemals ab. Ansonsten besteht Brandgefahr.
- Beim Anfassen oder beim Löten an Kondensatoren (oder ähnlichen Bauelementen) oder damit verbundenen Leitungen/Leiterbahnen kann es zu einem lebensgefährlichen elektrischen Schlag kommen. Kondensatoren können auch noch Stunden nach dem Abschalten der Betriebsspannung geladen sein.
- Halten Sie Ihren Arbeitsplatz sauber.
- Arbeiten Sie nur bei ausreichender Beleuchtung des Arbeitsplatzes.
- Sorgen Sie während des Lötens für eine ausreichende Belüftung. Löt- und Flussmitteldämpfe können gesundheitsschädlich sein.
- Nachdem Sie mit Lötzinn gearbeitet haben, waschen Sie Ihre Hände gründlich ab.
- Nehmen Sie Lötzinn nicht in den Mund. Essen oder trinken Sie nicht während der Lötarbeiten.
- Tragen Sie beim Löten geeignete Schutzkleidung und eine Schutzbrille. Flüssiges Lötzinn, Lötspitzer usw. können zu schweren Verbrennungen oder Augenschäden führen.
- Fassen Sie beim Arbeiten niemals den Metallschaft oder die Spitze der Entlötpistole an. Ansonsten besteht Verbrennungsgefahr.
- Löten Sie nur auf nicht-brennbaren Oberflächen. Schützen Sie benachbarte Materialien vor Schäden durch Hitzeeinwirkung.
- Legen Sie die Entlötpistole während der Lötpausen immer in den Ablageständer.



- Lotreste lagern sich auch in der Spitze und im Innenrohr des Heizelements ab. Diese Lotreste verlangsamen den Aufheizvorgang und verringern die Saugeffizienz. Falls Sie einen Leistungsabfall beim Absaugen feststellen, ersetzen Sie die Baumwollfilterscheiben und reinigen Sie die Spitze sowie das Innenrohr des Heizelements mit dem beiliegenden Reinigungswerkzeug.
- Falls Sie das Innenrohr des Heizelements nach der Verwendung nicht rechtzeitig reinigen, werden die Lotreste mit der Zeit die Entlötpistole verstopfen. Lötzinn oxidiert bei hohen Temperaturen und lagert sich an den Innenwänden ab. Dann ist es auch nicht mehr möglich, die Lotreste mit dem Reinigungswerkzeug zu entfernen.
- Betrieben Sie das Produkt nicht ohne die Baumwollfilterscheiben. An der Saugöffnung der Station und am hinteren Ende des Glasrohrs muss immer jeweils eine Baumwollfilterscheibe installiert sein.

7. Bedienelemente

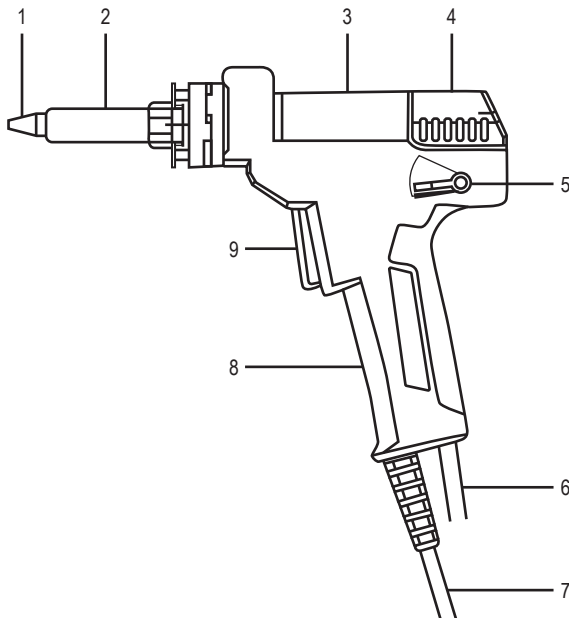

- 1 Spitze
- 2 Heizelement
- 3 Glasrohr
- 4 Verschluss
- 5 Entriegelungshebel
- 6 Saugschlauch
- 7 Stromleitung
- 8 Handgriff
- 9 Auslöser für die Saugfunktion

8. Inbetriebnahme

a) Aufstellort/Anschluss



Schützen Sie hitzeempfindliche Oberflächen durch eine geeignete Unterlage.

Stellen Sie das Produkt niemals auf wertvolle Möbeloberflächen, Böden oder Teppiche.

Halten Sie ausreichend Abstand zu brennbaren oder leicht entflammaren Gegenständen ein (z. B. Vorhänge).

- Platzieren Sie das Produkt auf einer waagerechten, stabilen, ausreichend großen Fläche.
- Bauen Sie den Ablageständer zusammen. Stecken Sie die Metallzunge der Halterung in den passenden Schlitz des Sockels. Die Halterung muss sich oberhalb der Schwammablage befinden.



Brandgefahr!

Wenn Sie die Halterung falsch herum einsetzen, so dass sie über den Rand des Sockels herausragt, kann die Halterung umkippen, wenn Sie die Entlötpistole einsetzen.

- Verbinden Sie die Stromleitung der Entlötpistole mit der passenden Buchse an der Station. Der Stecker passt nur in einer Ausrichtung. Wenden Sie keine Gewalt an.
- Verbinden Sie den Saugschlauch mit der passenden Öffnung an der Station. Drehen Sie die Kappe im Uhrzeigersinn, um die Verbindung zu sichern.
- Stecken Sie die Entlötpistole in den Ablageständer.
- Verbinden Sie den Netzstecker mit einer haushaltsüblichen Netzsteckdose.

b) Ein-/Ausschalten

- Schalten Sie die Station über den Netzschalter auf der Rückseite ein (Schalterposition **I** = ein). Nach dem Einschalten beginnt sofort der Aufheizvorgang. Auf dem Display erscheint die aktuelle Temperatur der Entlötpistole.

→ Falls auf dem Display die Meldung **EEE** erscheint, schalten Sie die Station aus. Trennen Sie die Entlötpistole und verbinden Sie diese erneut mit der Station. Stellen Sie sicher, dass der Stecker ordnungsgemäß angeschlossen ist und dass die Überwurfmutter handfest angezogen ist. Schalten Sie das Produkt erneut ein. Falls die Meldung **EEE** weiterhin angezeigt wird, ist die Entlötpistole defekt und muss ersetzt werden.

- Schalten Sie das Produkt nach der Verwendung aus (Schalterposition **O** = aus).

c) Temperatur einstellen

- Drücken Sie die Taste **+**, um die Temperatur um 1 Grad zu erhöhen.
Drücken Sie die Taste **-**, um die Temperatur um 1 Grad zu verringern.
Halten Sie die jeweilige Taste für einen Schnelldurchlauf gedrückt.
- Mit der Taste **°C/°F** können Sie zwischen der Anzeige in Grad Celsius und Grad Fahrenheit wechseln.

9. Entlöten/Absaugen

→ Stecken Sie die Entlötpistole beim Aufheizen, Abkühlen und bei Pausen immer in den Ablageständer.

Achten Sie beim Entlöten immer darauf, dass die Leiterbahnen nicht zu lange aufgeheizt werden, da sie sich andernfalls vom Trägermaterial lösen können.

- Schalten Sie die Station ein und stellen Sie die gewünschte Temperatur ein.
- Nach dem Einstellen der gewünschten Temperatur benötigt das Produkt einige Sekunden, bis die Spitze die gewünschte Temperatur erreicht.
- Sobald die Temperatur erreicht ist, ziehen Sie die Entlötpistole aus dem Ablageständer heraus.



Verbrennungsgefahr!

Fassen Sie die Entlötpistole ausschließlich am Handgriff an. Fassen Sie niemals die heiße Spitze bzw. den Metallschaft an.

- Regeln Sie bei größeren Lötstellen die Temperatur bei Bedarf nach oben, um den Vorgang schneller durchführen zu können.

→ Verwenden Sie die höchste Temperatureinstellung nur so lange wie erforderlich, um eine übermäßige Belastung der Spitze zu vermeiden.

- Bei Arbeitspausen regeln Sie die Temperatur zurück. Dies spart Energie und verlängert die Lebensdauer der Spitze.
- Achten Sie bei Pausen oder auch vor dem Ausschalten der Station darauf, dass die Spitze gut verzinnt ist.
- Säubern Sie die Spitze gelegentlich (z. B. an einem angefeuchteten Schwamm). Streifen Sie die Spitze nur kurz ab.



Drücken Sie die Spitze nicht in den angefeuchteten Schwamm hinein. Halten Sie die Spitze auch niemals zu lange an den Schwamm, da dieser dadurch beschädigt wird.

Achten Sie immer darauf, dass der Schwamm ausreichend feucht ist. Reinigen Sie die Spitze niemals an einem trockenen Schwamm.

Reinigen Sie die Spitze nicht mit scharfkantigen Gegenständen oder einer Metallbürste.

- Sobald das Lötzinn geschmolzen ist, entfernen Sie das Bauteil mit einer Zange oder Pinzette.
- Nachdem Sie das Bauteil entfernt haben, können Sie das restliche Lötzinn absaugen. Drücken Sie dazu den Auslöser an der Entlötpistole.
- Bevor Sie die Arbeit beenden, müssen Sie die Spitze verzinnen. Geben Sie etwas Lötzinn auf die Spitze, so dass sich ein gleichmäßiger Film von Lötzinn auf der Spitze bildet. Dies verhindert die Korrosion der Spitze.
- Stecken Sie die Entlötpistole anschließend in den Ablageständer. Schalten Sie dann die Station aus.



Verbrennungsgefahr!

Die Entlötpistole braucht zum vollständigen Abkühlen etwa 10 - 15 Minuten. Fassen Sie in dieser Zeit weder die Spitze noch den Ablageständer an.

10. Spitze wechseln

- Falls die Effizienz beim Entlöten spürbar abnimmt, obwohl Sie das Produkt gereinigt und die Filter ersetzt haben, kann es sein, dass die Öffnung der Spitze mit der Zeit durch Korrosion zu stark vergrößert wurde. In diesem Fall sollte die Spitze ersetzt werden.

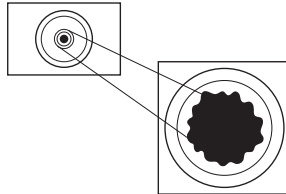

Verwenden Sie ausschließlich die im Lieferumfang enthaltenen Ersatzspitzen oder identische Spitzen.

Beim Einsatz anderer Spitzen kann es zu einer falschen Temperaturmessung kommen (die tatsächliche Temperatur der Spitze stimmt nicht mit der Temperaturanzeige überein). Außerdem kann das Heizelement beschädigt werden. Dies führt zum Verlust von Gewährleistung/Garantie.

- Schalten Sie das Produkt aus und lassen Sie die Entlötpistole vollständig abkühlen.
 - Lösen Sie die geriffelte Überwurfmutter am Metallschaft. Entnehmen Sie die Überwurfmutter und die Metallhülse.
- Durch die Aufheiz- und Abkühlvorgänge kann es vorkommen, dass die Überwurfmutter fest sitzt und sich nicht mit der Hand lösen lässt.

Lösen Sie die Überwurfmutter in diesem Fall vorsichtig mit einer geeigneten Zange. Wenden Sie aber niemals Gewalt an, da es andernfalls zu einer Beschädigung des Heizelements kommen kann. Dies führt zum Verlust von Gewährleistung/Garantie.

- Entnehmen Sie die Spitze.
- Installieren Sie eine neue Spitze.
- Stecken Sie die Metallhülse und die Überwurfmutter auf das Heizelement. Drehen Sie die Überwurfmutter mit der Hand fest. Wenden Sie beim Festdrehen keine Gewalt an.

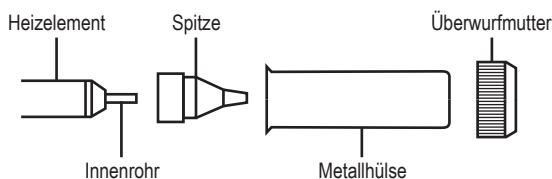

11. Pflege und Reinigung

a) Allgemein



Verwenden Sie auf keinen Fall aggressive Reinigungsmittel, Reinigungsalkohol oder andere chemische Lösungen, da dadurch das Gehäuse angegriffen oder gar die Funktion beeinträchtigt werden kann.

- Trennen Sie das Produkt vor jeder Reinigung von der Stromversorgung. Ziehen Sie den Netzstecker aus der Netzsteckdose.
- Lassen Sie die Entlötpistole vor einer Reinigung vollständig abkühlen.
- Verwenden Sie ein trockenes, faserfreies Tuch zur Reinigung der Station.
- Verwenden Sie zum Reinigen der Spitze keine Feilen oder Schmirgelpapier. Dies kann die Spitze beschädigen.
- Reinigen Sie das Äußere der Spitze mit einem angefeuchteten Schwamm, um überschüssiges Lot zu entfernen.
- Bevor Sie das Produkt ausschalten, muss die Spitze gut verzinnt werden. Dies beugt einer Korrosion der Spitze vor und erhöht deren Lebensdauer.

b) Lotreste entfernen

→ Entleeren Sie das Glasrohr, sobald es ungefähr bis zur Hälfte gefüllt ist.

- Drücken Sie den Entriegelungshebel nach oben. Daraufhin springt der Verschluss nach hinten und gibt das Glasrohr frei.

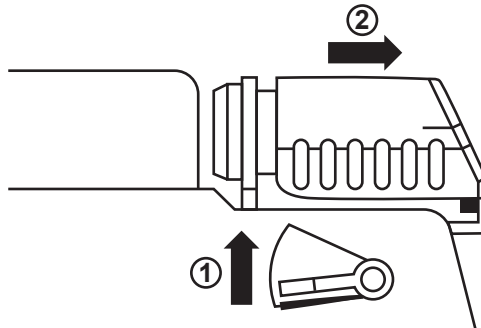

- Entnehmen Sie das Glasrohr vorsichtig.
- Entnehmen Sie die Feder aus dem Glasrohr und entfernen Sie die Lotreste.



Lotreste gehören nicht in den Hausmüll. Entsorgen Sie Lotreste gemäß den geltenden gesetzlichen Bestimmungen.

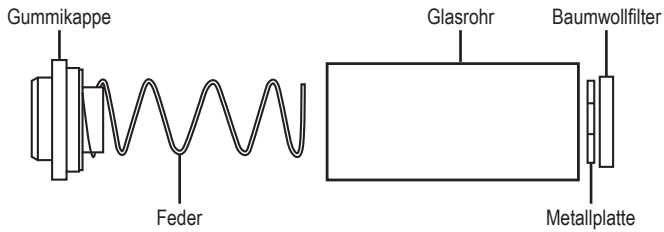

- Setzen Sie die Feder wieder in das Glasrohr ein.
- Setzen Sie das Glasrohr wieder in die Entlötpistole ein.
- Drücken Sie den Verschluss in Richtung des Glasrohrs, bis der Entriegelungshebel in die untere Position springt.

c) Entlötpistole reinigen

→ Falls die Saugeffizienz spürbar abnimmt, unterbrechen Sie den Vorgang und reinigen Sie sofort die Entlötpistole.

- Betätigen Sie nach direkt dem Entlötvorgang noch 3 bis 5 Mal den Auslöser an der Entlötpistole, um Lotreste aus der Spitze und dem Innenrohr zu entfernen.
- Verwenden Sie das Reinigungswerkzeug, um das Innere der Spitze und das Innenrohr des Heizelements zu reinigen.



d) Filter ersetzen

Ersetzen Sie die Baumwollfilterscheiben an der Saugöffnung der Station und im Glasrohr, sobald diese erhärtet sind.

12. Entsorgung



Elektronische Geräte sind Wertstoffe und gehören nicht in den Hausmüll. Entsorgen Sie das Produkt am Ende seiner Lebensdauer gemäß den geltenden gesetzlichen Bestimmungen.

■ Sie erfüllen damit die gesetzlichen Verpflichtungen und leisten Ihren Beitrag zum Umweltschutz.

13. Technische Daten

Betriebsspannung.....	220 – 240 V/AC, 50 Hz
Leistungsaufnahme.....	90 W
Schutzklasse.....	I
Temperaturbereich.....	+160 bis +480 °C
Toleranz.....	±5 %
Vakuumdruck.....	600 mbar
Betriebsbedingungen.....	-6 bis +46 °C, 10 – 90 % rF
Lagerbedingungen.....	-20 bis +60 °C, 10 – 70 % rF
Abmessungen (B x H x T).....	160 x 170 x 240 mm
Gewicht.....	1,93 kg

Table of contents



	Page
1. Introduction	16
2. Explanation of symbols	16
3. Intended use	17
4. Package contents	17
5. Important safety information	18
6. General safety information	19
a) General information	19
b) Power cable/mains voltage	19
c) Operation	20
7. Product overview	21
8. Operation	22
a) Installation site and connection	22
b) Switching on and off	22
c) Setting the temperature	22
9. Desoldering/extraction	23
10. Replacing the tip	24
11. Care and cleaning	25
a) General information	25
b) Removing residual solder	25
c) Cleaning the desoldering gun	26
d) Replacing the filter	26
12. Disposal	27
13. Technical Data	27

1. Introduction

Dear customer,

Thank you for purchasing this product.

This product complies with statutory national and European regulations.

To ensure that the product remains in this state and to guarantee safe operation, always follow the instructions in this manual.



These operating instructions are part of this product. They contain important information on setting up and using the product. Do not give this product to a third party without the operating instructions. Therefore, retain these operating instructions for reference!

For technical queries, please contact:

International: www.conrad.com/contact

United Kingdom: www.conrad-electronic.co.uk/contact

2. Explanation of symbols



The symbol with the lightning in a triangle indicates that there is a risk to your health, e.g. due to an electric shock.



The symbol with an exclamation mark in a triangle is used to highlight important information in these operating instructions. Always read this information carefully.



The arrow symbol alerts the user to the presence of important tips and notes on using the device.

3. Intended use

The product is suitable for melting and extracting lead-free solder. The temperature of the tip of the desoldering gun is adjustable.

The product is not intended for desoldering leaded solder.

Power is supplied via a standard household mains socket.

This product is intended for indoor use only. Do not use it outdoors. Contact with moisture (e.g. in bathrooms) must be avoided under all circumstances.

For safety and approval purposes, you must not rebuild and/or modify this product. Using the product for purposes other than those described above may damage the components. In addition, improper use can cause hazards such as a short circuit, fire or electric shock. Read the instructions carefully and store them in a safe place. Only make this product available to third parties together with its operating instructions.

This product complies with statutory national and European regulations. All company and product names are trademarks of their respective owners. All rights reserved.

4. Package contents

- Station
- Desoldering gun
- 2-piece stand
- Sponge
- 4 x cotton filter disc (1 x 20.8 mm / 3 x 16.8 mm)
- 3 x cleaning tool
- 2 x spare tip (N5-1 & N5-3)
- Operating instructions

Up-to-date operating instructions

To download the latest operating instructions, visit www.conrad.com/downloads or scan the QR code on this page. Follow the instructions on the website.



5. Important safety information



- This product is not intended to be used by people (including children) with impaired physical, sensory or mental capabilities or lack of experience and/or lack of knowledge unless they are supervised by a person responsible for their safety or have received instructions on how to use the product.
- Children must not clean or service the product without appropriate supervision.
- Children must always be supervised by an adult to ensure that they do not play with the product.
- Exercise caution when using the product, otherwise there is a fire hazard.
- Exercise caution if you use the device on joints with combustible materials.
- Do not heat up the same joint for a prolonged period.
- Do not operate the product in rooms or under adverse ambient conditions, where combustible gas, smoke or dust are or could be present! Danger of explosion!
- Turn off the station after use. Place the desoldering gun in the stand. Let the desoldering gun cool down completely before storing the product.
- Never leave the product unattended during use.

6. General safety information



Read the operating instructions and safety information carefully. If you do not follow the safety information and information on proper handling in these operating instruction, we will assume no liability for any resulting personal injury or damage to property. Such cases will invalidate the warranty/guarantee.

a) General information

- The device is not a toy. Keep it out of the reach of children and pets.
- Do not leave packaging material lying around carelessly. It may become a dangerous toy for children.
- Protect the product from extreme temperatures, direct sunlight, strong jolts, high humidity, moisture, flammable gases, vapours and solvents.
- Do not place the product under any mechanical stress.
- If it is no longer possible to operate the product safely, stop using it and prevent unauthorised use. Safe operation can no longer be guaranteed if the product:
 - is visibly damaged,
 - is no longer working properly,
 - has been stored for extended periods in poor ambient conditions or
 - has been subjected to any serious transport-related stress.
- Always handle the product carefully. Jolts, impacts or a fall even from a low height may damage the product.
- In schools, educational facilities, hobby and DIY workshops, the product must be operated under the supervision of qualified personnel.
- Always comply with the accident prevention regulations for electrical equipment when using the product in commercial facilities.
- Consult a technician if you are not sure how to use or connect the product.
- Maintenance, modifications and repairs must be done by a technician or a specialist repair centre.
- If you have questions which remain unanswered by these operating instructions, contact our technical support service or other technical personnel.

b) Power cable/mains voltage

- This product is built according to protection class I. It must be powered by a standard earthed mains socket.
- Before connecting, make sure that the mains voltage in your region meets the specifications on the name plate.
- The mains socket that you use to connect the power cable must be easily accessible.
- Never unplug the mains plug by pulling on the cable.



- Do not touch the mains cable or product if there are any signs of damage, as this may cause a fatal electric shock!

Switch off the mains voltage to the socket containing the power adapter (switch off at the corresponding circuit breaker or remove the fuse, and then switch off at the corresponding RCD protective switch).

You can then unplug the power adapter from the mains socket.

- If there are any signs of damage, discontinue use immediately. Take the product to a specialist repair centre or dispose of it in an environmentally friendly manner.
- A faulty mains cable may be replaced only by the manufacturer, a service engineer or a similarly qualified person in order to prevent hazards.
- Do not insert any objects into the ventilation slots on the desoldering station. This may cause a fatal electric shock!

c) Operation

- Never use the desoldering gun to heat up liquids.
- Never solder live electrical components or parts. Always switch off the power before-hand.
- Do not cover or fasten any items to the desoldering station. Otherwise there is a risk of fire.
- Touching or soldering capacitors (or similar components) or leads/cables that are connected to capacitors may cause a fatal electric shock! Capacitors may stay charged for several hours after you switch off the power supply!
- Keep your workstation clean.
- Ensure that there is sufficient lighting.
- Ensure proper ventilation during soldering. Solder and flux vapours can be harmful to your health.
- Wash your hands thoroughly after working with solder.
- Do not put soldering alloys into your mouth. Do not eat or drink during soldering.
- Wear suitable protective clothing and safety goggles when soldering. Liquid/splashing solder may cause serious burns or eye damage.
- Never touch the metal shaft or the tip of the desoldering gun while working. Otherwise there is a danger of burning!
- Always solder on non-flammable surfaces. Protect other materials nearby from damage through heat.
- Place the desoldering gun in the stand when not in use.
- Residual solder also builds up on the tip and in the inner tube of the heating element. This residual solder slows down the heating process and reduce the station's suction power. If you notice a loss in suction power, replace the cotton filter discs and clean the tip as well as the inner tube of the heating element with the enclosed cleaning tool.
- If you fail to clean inner tube of the heating element in time after use, residual solder will eventually clog up the desoldering gun. Solder oxidises at high temperatures and builds up on the inside walls. It will then also no longer be possible to remove residual solder with the cleaning tool.
- Do not operate the product without the cotton filter discs. One cotton filter disc must always be installed on the suction opening of the station and on the back end of the glass tube.

7. Product overview

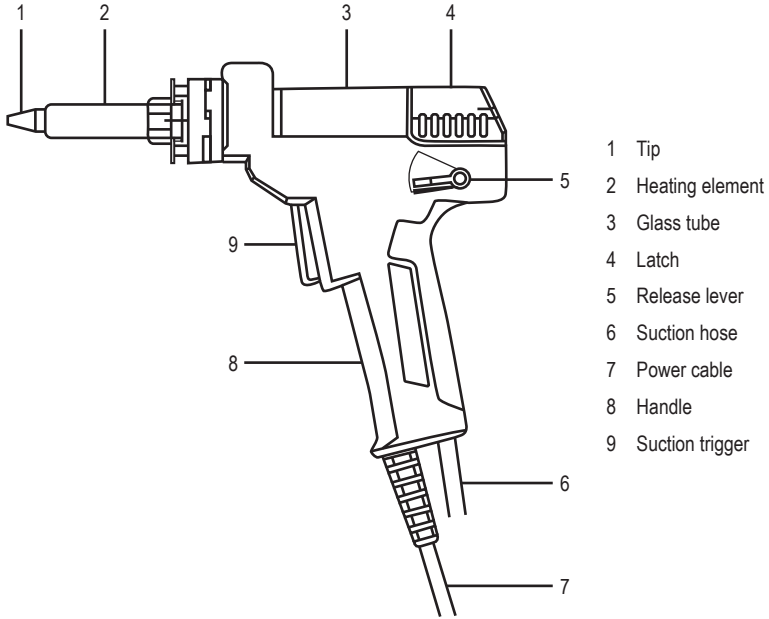

8. Operation

a) Installation site and connection



Protect heat-sensitive surfaces with a suitable cover.

Never place the product on valuable furniture surfaces, floors or carpets.

Maintain a sufficient distance from combustible or flammable objects (e.g. curtains).

- Place the product on a horizontal, stable, sufficiently large surface.
- Assemble the stand. Insert the metal tongue of the holder into the appropriate slot of the base. The holder must be located above the sponge holder.



Risk of fire!

If you insert the holder incorrectly so that it extends over the edge of the base, the holder may tip over when you insert the desoldering gun.

- Connect the mains cable of the desoldering gun with the appropriate socket on the station. The plug fits only in one direction. Do not use any force.
- Connect the suction hose with the appropriate opening on the station. Turn the cap clockwise to secure the connection.
- Place the desoldering gun in the stand.
- Connect the mains plug to a standard mains socket.

b) Switching on and off

- Switch on the station via the mains switch on the rear (switch position **I** = on). The product immediately begins heating up after it switches on. The display shows the current temperature of the desoldering gun.



If the message **EEE** appears on display, turn off the station. Disconnect the desoldering gun and reconnect it with the station. Make sure that the plug is connected correctly and that the union nut is hand-tight. Turn the product back on. If the message **EEE** persists, the desoldering gun is defective and must be replaced.

- Switch off the product after use (switch position **O** = off).

c) Setting the temperature

- Press the **+** button to increase the temperature by 1 degree.
Press the **-** button to reduce the temperature by 1 degree.
Press and hold the button to fast forward.
- With the **°C/°F** button, you can switch display between Celsius and Fahrenheit.

9. Desoldering/extraction

→ Place the desoldering gun in the stand during heating up, cooling down and breaks.

When desoldering, always make sure that the conductor paths are not heated up for too long, otherwise they may detach from the carrier material.

- Switch on the station and set the desired temperature.
- After setting the desired temperature, the product requires a few seconds until the tip reaches the desired temperature.
- As soon as the temperature is reached, remove the desoldering gun from the stand.



Risk of burns!

Touch the desoldering gun by the handle only. Never touch the hot tip or the metal shaft.

- For larger soldering joints, increase the temperature to speed up the process.

→ Only use the highest temperature setting for as long as necessary to avoid overloading the tip.

- Reduce the temperature during breaks. This saves energy and prolongs the lifespan of the tip.
- Make sure that the tip is well coated with tin when taking breaks or before switching the station off.
- Clean the tip from time to time (e.g. with a damp sponge). To do this, briefly wipe the tip.



Do not press the tip into the damp sponge. Never hold the tip against the sponge for too long to prevent damage to the sponge.

Ensure that the sponge is sufficiently damp. Never clean the tip with a dry sponge!

Do not clean the tip with sharp objects or a metal brush.

- Please remove the IC with pincers or tweezers as soon as the soldering tin is melted.
- After you have removed the component, you can suck away the remaining soldering tin. To do this, press the trigger of the desoldering gun.
- Before you finish your work, reapply tin to the tip. Apply a small amount of tin to the tip, ensuring that the tin forms an even layer on the tip. This prevents corrosion on the tip.
- Now place the desoldering gun in the stand. Then switch off the station.



Risk of burns!

It takes about 10–15 minutes for the desoldering gun to cool down completely. Do not touch the tip or the stand during this time.

10. Replacing the tip

- If you notice a significant decrease in efficiency while removing solder although the product is cleaned and the filter has been replaced, the opening of the tip may have become too large through corrosion over time. In this case, replace the tip.

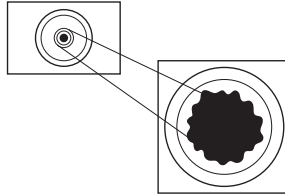

Only use the included replacement tips or identical tips.

The use of other tips can lead to a false temperature reading (the actual temperature of the tip does not match the temperature display). In addition, the heating element can be damaged. This leads to a loss of the warranty.

- Turn off the product and let the desoldering gun cool down completely.
- Loosen the knurled union nut on the metal shaft. Remove the nut and the metal sleeve.

- The heating/cooling process may cause the union nut to become very tight.

If so, loosen the union nut with a pair of pliers. However, do not use any force, as this may damage the heating element. This leads to a loss of the warranty.

- Remove the tip.
- Install a new tip.
- Replace the metal sleeve and the union nut on the heating element. Tighten the fittings manually! Do not use any force when screwing tight.

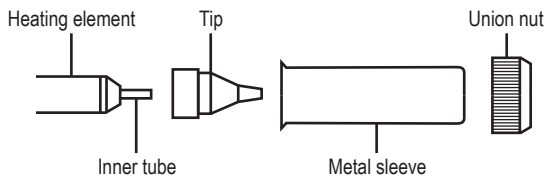

11. Care and cleaning

a) General information



Never use aggressive detergents, rubbing alcohol or other chemical solutions, as these could damage the casing or stop the product from functioning properly.

- Always disconnect the product from the power supply before cleaning it. Disconnect the mains plug from the mains socket.
- Let the desoldering gun cool down completely before cleaning.
- Use a dry, lint-free cloth to clean the station.
- Do not use a file or sandpaper to clean the tip. This may damage the tip.
- Clean the exterior of the tip with a damp sponge to remove excess solder.
- Before turning off the product, the tip must be well coated in tin. This prevents corrosion on the tip and prolongs its lifespan.

b) Removing residual solder

→ Empty the glass tube as soon as it about half filled.

- Press the release lever upwards. The lock then jumps back to release the tube.

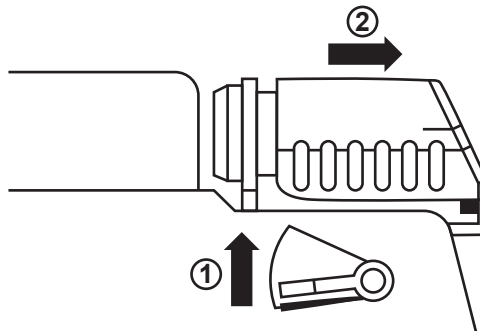

- Carefully remove the glass tube.
- Remove the spring from the glass tube and remove any residual solder.



Residual solder does not belong in household waste. Dispose of residual solder in accordance with the statutory provisions.

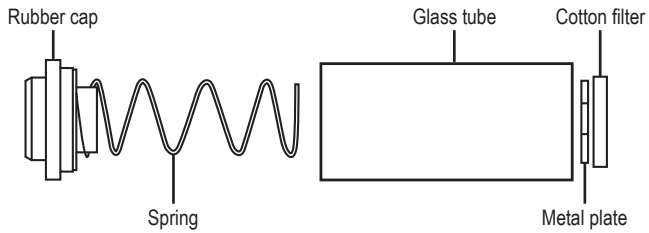

- Replace the spring in the glass tube.
- Place the glass tube back into the desoldering gun.
- Press the lock in the direction of the glass tube until the release lever jumps to the lower position.

c) Cleaning the desoldering gun

→ If there is a significant reduction in suction power, interrupt the process and immediately clean the desoldering gun.

- Directly after desoldering, press the trigger 3 to 5 times to remove residual solder from the tip and the inner tube.
- Use the cleaning tool to clean the inside of the tip and the inner tube of the heating element.



d) Replacing the filter

Replace the cotton filter discs on the suction opening of the station and in the glass tube as soon as they have hardened.

12. Disposal



Electronic devices are recyclable waste and must not be disposed of in the household waste. Always dispose of the product according to the relevant statutory regulations.

■ You thus fulfil your statutory obligations and contribute to the protection of the environment.

13. Technical Data

Operating voltage	220 – 240 V/AC, 50 Hz
Power consumption	90 W
Protection class	I
Temperature range	+160 to +480 °C
Tolerance	±5 %
Vacuum pressure.....	600 mbar
Operating conditions.....	-6 to +46 °C, 10 – 90 % RH
Storage conditions.....	-20 to +60 °C, 10 – 70 % RH
Dimensions (W x H x D)	160 x 170 x 240 mm
Weight	1.93 kg

	Page
1. Introduction	29
2. Explication des symboles	29
3. Utilisation prévue	30
4. Contenu	30
5. Consignes de sécurité importantes	31
6. Consignes générales de sécurité	32
a) Généralités	32
b) Câble/tension d'alimentation	32
c) Mise en service.....	33
7. Éléments de fonctionnement	34
8. Mise en service.....	35
a) Placement/raccordement.....	35
b) Marche/arrêt.....	35
c) Réglage de la température	35
9. Dessoudage/aspiration	36
10. Remplacer la panne.....	37
11. Entretien et nettoyage.....	38
a) Généralités	38
b) Retirez les résidus de soudure	38
c) Nettoyage du pistolet à dessouder	39
d) Remplacement du filtre.....	39
12. Élimination des déchets.....	40
13. Données techniques	40

1. Introduction

Chère cliente, cher client,

Nous vous remercions de l'achat du présent produit.

Le produit est conforme aux exigences des normes européennes et nationales en vigueur.

Afin de maintenir l'appareil en bon état et d'en assurer un fonctionnement sans danger, l'utilisateur doit impérativement respecter le présent mode d'emploi !



Le présent mode d'emploi fait partie intégrante du produit. Il contient des consignes importantes pour la mise en service et la manipulation du produit. Tenez compte de ces remarques, même en cas de cession de ce produit à un tiers. Conservez le présent mode d'emploi afin de pouvoir le consulter à tout moment !

Pour toute question technique, veuillez vous adresser à :

France (email): technique@conrad-france.fr

Suisse: www.conrad.ch
www.biz-conrad.ch

2. Explication des symboles



Le symbole d'éclair dans un triangle indique un risque pour votre santé, par ex. suite à un choc électrique.



Le symbole du point d'exclamation dans un triangle a pour but d'attirer votre attention sur des consignes importantes du mode d'emploi qui doivent impérativement être respectées.



Le symbole de la flèche précède les conseils et remarques spécifiques à l'utilisation.

3. Utilisation prévue

Le produit convient pour faire fondre et aspirer du brasage tendre sans plomb. La température de la panne du pistolet à dessouder est réglable.

Le produit n'est pas prévu pour le dessoudage de fils contenant du plomb.

L'alimentation en énergie électrique est fournie via une prise de courant domestique classique.

L'utilisation est uniquement autorisée en intérieur, dans les locaux fermés ; l'utilisation en plein air est interdite. Tout contact avec l'humidité (par ex.: dans une salle de bain) est à éviter absolument.

Pour des raisons de sécurité et d'homologation, toute transformation et/ou modification du produit est interdite. Si vous utilisez le produit à d'autres fins que celles décrites précédemment, vous risquez de l'endommager. Par ailleurs, une utilisation incorrecte peut être source de dangers tels que court-circuit, incendie, électrocution. Lisez attentivement le mode d'emploi et conservez-le. Ne donnez le produit à un tiers qu'accompagné de son mode d'emploi.

Le produit est conforme aux exigences des directives européennes et nationales en vigueur. Tous les noms d'entreprises et appellations de produits contenus dans ce mode d'emploi sont des marques déposées des propriétaires correspondants. Tous droits réservés.

4. Contenu

- Station
- Pistolet à dessouder
- Support en 2 parties
- Éponge
- 4 disques filtrants en coton (1 de 20,8 mm / 3 de 16,8 mm)
- 3 outils de nettoyage
- 2 pannes de remplacement (N5-1 & N5-3)
- Mode d'emploi

Mode d'emploi actualisé

Téléchargez les modes d'emploi actualisés via le lien www.conrad.com/downloads ou scannez le Code QR illustré. Suivez les instructions du site Web.



5. Consignes de sécurité importantes



- L'appareil n'est pas conçu pour être utilisé par des personnes (y-compris les enfants) présentant des capacités physiques, sensorielles ou intellectuelles limitées ou sans expériences et/ou sans connaissances, à moins que celles-ci soient sous la surveillance d'une personne en charge de leur sécurité, ou bien qu'elles aient reçu de sa part des instructions sur la façon de faire fonctionner l'appareil.
- Le nettoyage et l'entretien de l'utilisateur ne doivent pas être effectués par des enfants, à moins qu'ils ne soient surveillés.
- Les enfants doivent rester sous surveillance afin qu'ils ne jouent pas avec l'appareil.
- La prudence s'impose lors de l'utilisation du produit, dans le cas contraire, il y a risque d'incendie.
- Soyez prudent lorsque vous utilisez cet appareil dans des endroits où des matériaux inflammables sont présents.
- Ne chauffez pas le même endroit sur une longue période.
- N'utilisez pas le produit dans des locaux ou dans des conditions environnementales défavorables où des gaz inflammables, vapeurs ou poussières sont présents ou pourraient être présents. Un risque d'explosion existe.
- Éteignez la station après l'utilisation. Remplacez toujours le pistolet à dessouder sur le support. Laissez complètement refroidir le pistolet à dessouder avant de ranger l'ensemble du produit.
- Ne faites jamais fonctionner le produit sans surveillance.

6. Consignes générales de sécurité



Lisez attentivement le mode d'emploi dans son intégralité, en étant particulièrement attentif aux consignes de sécurité. Nous déclinons toute responsabilité en cas de dommage corporel ou matériel résultant du non respect des consignes de sécurité et des instructions d'utilisation du présent mode d'emploi. En outre, la garantie est annulée dans de tels cas.

a) Généralités

- Ce produit n'est pas un jouet. Gardez-le hors de portée des enfants et des animaux domestiques.
- Ne laissez pas traîner le matériel d'emballage. Cela pourrait devenir un jouet très dangereux pour les enfants.
- Gardez le produit à l'abri de températures extrêmes, de la lumière directe du soleil, de secousses intenses, d'humidité élevée, d'eau, de gaz inflammables, de vapeurs et de solvants.
- N'exposez pas le produit à des contraintes mécaniques.
- Si une utilisation en toute sécurité n'est plus possible, cessez d'utiliser le produit et protégez-le contre une utilisation accidentelle. Une utilisation en toute sécurité n'est plus garantie si le produit :
 - présente des traces de dommages visibles,
 - ne fonctionne plus comme il devrait,
 - a été rangé dans des conditions inadéquates sur une longue durée, ou
 - a été transporté dans des conditions très rudes.
- Maniez le produit avec précaution. Les chocs, les coups et les chutes, même d'une faible hauteur, suffisent pour endommager l'appareil.
- Dans les écoles, centres de formation, ateliers de loisirs et de réinsertion, l'utilisation du produit doit être surveillée par du personnel formé et responsable.
- Dans des sites industriels, il convient d'observer les consignes de prévention d'accidents relatives aux installations électriques et aux matériels prescrites par les syndicats professionnels.
- En cas de doutes concernant le mode de fonctionnement, la sécurité ou encore le raccordement de l'appareil, adressez-vous à un technicien spécialisé.
- Toute manipulation d'entretien, d'ajustement ou de réparation doit être effectuée par un spécialiste ou un atelier spécialisé.
- Si vous avez encore des questions auxquelles ce mode d'emploi n'a pas su répondre, nous vous prions de vous adresser à notre service technique ou à un expert.

b) Câble/tension d'alimentation

- La construction du produit correspond à la classe de protection I. Pour faire fonctionner le produit, seule l'utilisation d'une prise de courant en parfait état avec contact de protection est autorisée.
- Avant le raccordement, vérifiez que la tension du réseau de votre région corresponde bien à l'indication figurant sur l'étiquette signalétique.
- La prise de courant dans laquelle le câble d'alimentation sera branché doit être facilement accessible.
- Ne débranchez jamais la fiche de la prise de courant en tirant sur le câble !



- Si le produit ou le câble secteur est endommagé, ne le touchez pas. Vous courez un risque d'électrocution mortelle !

Coupez d'abord la tension d'alimentation de la prise de courant sur laquelle le câble est branché (déconnectez le coupe-circuit automatique ou retirez le fusible, puis coupez le disjoncteur différentiel de sorte que la prise de courant soit déconnectée sur tous les pôles).

Vous pouvez ensuite retirer la fiche d'alimentation de la prise de courant.

- Si le produit est endommagé, ne l'utilisez plus. Apportez le produit dans un centre de réparation spécialisé ou éliminez-le dans le respect de l'environnement.
- Afin d'éviter tout risque, le cordon d'alimentation endommagé doit être remplacé seulement par le fabricant, un technicien qualifié ou un atelier spécialisé.
- Aucun objet ne doit être introduit dans les fentes d'aération de la station de soudage. Sinon, il existe un risque d'électrocution pouvant entraîner la mort !

c) Mise en service

- N'utilisez jamais le pistolet à dessouder pour le chauffage de liquides.
- Ne soudez jamais de composants ou d'éléments de construction qui sont sous tension. Avant toute opération, coupez toujours la tension.
- N'attachez aucun objet sur la station de soudage et ne la couvrez jamais ! Sinon, il existe un risque d'incendie !
- Il existe un risque d'électrocution mortel en touchant et entrant en contact avec des lignes/pistes conductrices raccordées ou durant le soudage de condensateurs (ou de composants similaires). Les condensateurs peuvent être encore chargés en tension des heures après avoir été coupés.
- Conservez votre lieu de travail propre.
- Travaillez uniquement avec un éclairage suffisant sur le lieu de travail.
- Durant le soudage, assurez-vous qu'une bonne ventilation existe ! Les fumées de la soudure et du fondant peuvent être dangereuses pour la santé.
- Après avoir travaillé avec de l'étain de soudure, lavez-vous soigneusement les mains.
- Ne mettez pas d'étain à souder à la bouche. Ne consommez ni aliments ni boissons durant le soudage.
- Portez un vêtement de protection approprié lors de la soudure ainsi que des lunettes de protection. L'étain de soudure liquide, les éclats de soudure, etc. peuvent causer des brûlures graves ou des lésions oculaires.
- Lorsque vous travaillez, ne touchez jamais la coque métallique ou la panne du pistolet à dessouder. Sinon, il y a un risque de brûlures !
- Soudez seulement sur des surfaces non-combustibles ou ininflammables. Protégez les matériaux adjacents contre les dommages causés par le développement de la chaleur.
- Lors de pause dans la soudure, remplacez toujours le pistolet à dessouder sur son support.



- Des résidus de soudage restent sur la panne et à l'intérieur du tube de l'élément chauffant. Ces résidus ralentissent le processus de chauffage et réduisent la puissance d'aspiration. Si vous constatez une baisse de la puissance lors de l'aspiration, remplacez les disques filtrants en coton et nettoyez la panne ainsi que l'intérieur du tube de l'élément chauffant avec l'outil de nettoyage fourni.
- S'il advenait que l'intérieur du tube de l'élément chauffant ne soit pas nettoyé en temps utile, des résidus de soudure risquent de boucher le pistolet à dessouder avec le temps. L'étain de soudure s'oxyde à haute température et se dépose sur les parois internes. Il n'est alors plus possible de retirer les résidus de soudure avec l'outil de nettoyage.
- N'utilisez pas le produit sans les disques filtrants en coton. Un disque filtrant en coton doit toujours être installé au niveau de l'ouverture d'aspiration de la station et à l'extrémité arrière du tube en verre.

7. Éléments de fonctionnement

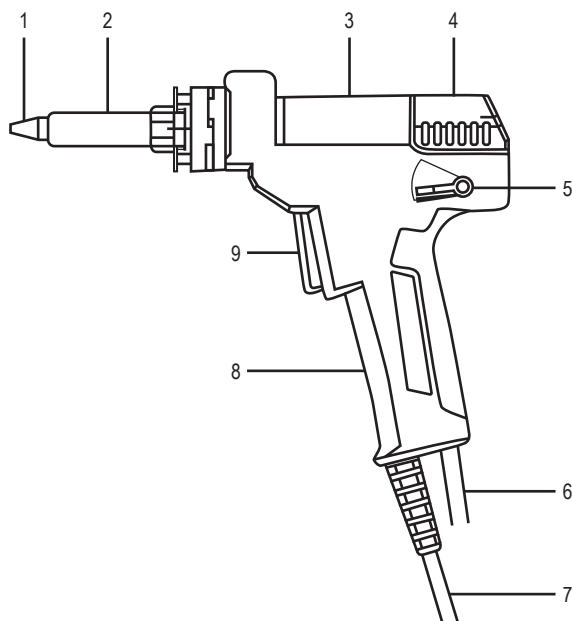

- 1 Pointe
- 2 Élément chauffant
- 3 Tube en verre
- 4 Fermeture
- 5 Levier de déverrouillage
- 6 Tuyau d'aspiration
- 7 Fil électrique
- 8 Poignée
- 9 Déclencheur pour la fonction d'aspiration

8. Mise en service

a) Placement/raccordement



Protégez les surfaces sensibles à la chaleur en utilisant un revêtement approprié.

N'installez jamais le produit sur la surface de meubles de valeur, des sols ou tapis.

Maintenez une distance suffisante des objets inflammables ou facilement inflammables (p. ex. rideaux).

- Placez le produit sur une surface horizontale, stable et suffisamment grande.
- Montez le support de rangement. Insérez la languette métallique du support dans l'ouverture correspondante située sur le socle. Le support doit se trouver au-dessus du support de l'éponge.



Risque d'incendie !

Si vous avez placé le support dans le mauvais sens, ce qui fait qu'il dépasse le bord du socle, le support peut basculer lorsque vous installez le pistolet à dessouder.

- Branchez le cordon d'alimentation du pistolet à dessouder sur la borne prévue à cet effet sur la station. La fiche ne passe que dans un sens. N'utilisez pas la force !
- Branchez le tuyau d'aspiration dans l'ouverture correspondante sur la station. Tournez le capuchon dans le sens des aiguilles d'une montre pour sécuriser le branchement.
- Placez le pistolet à dessouder sur son support.
- Branchez la fiche de secteur sur une prise électrique courante.

b) Marche/arrêt

- Allumez la station grâce à l'interrupteur d'alimentation situé au dos (position de l'interrupteur I = marche). Après la mise en marche, le processus de chauffage commence immédiatement. La température actuelle du pistolet à dessouder apparaît sur l'écran d'affichage.



Si le message **EEE** apparaît sur l'écran, éteignez la station. Débranchez le pistolet à dessouder et rebranchez-le sur la station. Vérifiez que la fiche soit correctement branchée et que l'écrou soit serré à la force de la main. Rallumez le produit. Si le message **EEE** s'affiche toujours, le pistolet à dessouder est défectueux et doit être remplacé.

- Éteignez le produit après l'utilisation (position de l'interrupteur O = arrêt).

c) Réglage de la température

- Appuyez sur la touche + pour augmenter la température d'1 degré.
Appuyez sur la touche – pour réduire la température d'1 degré.
Appuyez sur le bouton correspondant et maintenez-le enfoncé pour accéder au mode sélection rapide.
- Grâce à la touche °C/°F, vous pouvez basculer entre les affichages en degré Celsius et degré Fahrenheit.

9. Dessoudage/aspiration

→ Placez toujours le pistolet à dessouder durant le processus de chauffe, pour le refroidir et lors de pauses dans son support.

Veillez toujours lors du dessoudage que les pistes conductrices ne soient pas trop longtemps chauffées, car, le cas échéant, le culot pourrait se détacher.

- Allumez la station et réglez la température désirée.
- Après le réglage de la température souhaitée, le produit a besoin de quelques secondes jusqu'à ce que la panne atteigne la température souhaitée.
- Dès que la température est atteinte, retirez le pistolet à dessouder du support.



Risque de brûlures !

Saisissez le pistolet à dessouder uniquement par la poignée. Ne touchez jamais la panne chaude ou la coque métallique !

- Pour de plus grandes zones de soudure, augmentez si besoin la température afin de pouvoir réaliser l'opération plus rapidement.

→ Utilisez le réglage de température le plus élevé aussi longtemps que nécessaire afin d'éviter toute surcharge excessive de la panne.

- Durant les pauses de votre travail, baissez la température. Cela économise de l'énergie et prolonge la durée de vie de la panne.
- Veillez lors de pauses ou même avant d'éteindre la station que la panne soit bien étamée.
- Nettoyez la panne de temps à autre (par ex. sur une éponge humide). Passez la panne que brièvement sur celle-ci.



N'appuyez pas la panne dans l'éponge humide. Ne maintenez pas non plus trop longtemps la panne sur l'éponge, car elle risque d'être ainsi endommagée.

Veillez toujours à ce que l'éponge soit suffisamment humide. Ne nettoyez jamais la panne avec une éponge sèche.

Il est interdit de nettoyer la panne avec des objets pointus ou une brosse métallique.

- Une fois l'étain de soudure fondue, retirez le composant avec une paire de pinces ou une pincette.
- Après avoir retiré le composant, vous pouvez aspirer le reste de l'étain. Pour cette opération, appuyez sur le déclencheur se trouvant sur le pistolet à dessouder.
- Avant de terminer un travail, vous devez étamer la pointe de la panne. Passez un peu d'étain de soudure sur la panne permettant de former un film régulier d'étain sur la pointe. Cela empêche la corrosion de la panne.
- Placez ensuite le pistolet à dessouder sur son support. Après, éteignez la station.



Risque de brûlures !

Il faut au moins 10 à 15 minutes pour refroidir complètement le pistolet à dessouder. Pendant cet intervalle, ne touchez ni la panne ni son support !

10. Remplacer la panne

- Si l'efficacité lors du dessoudage diminue sensiblement, bien que le produit ait été nettoyé et que le filtre ait été remplacé, il se peut que l'ouverture de la panne se soit agrandie un peu avec le temps à cause de la corrosion. Dans ce cas, vous devez remplacer la panne.

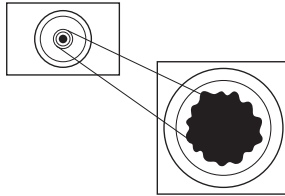

Utilisez uniquement les pannes fournies dans le contenu de l'emballage ou des pannes identiques.

Lors de l'utilisation d'autres pannes, il peut y avoir une erreur dans la mesure de la température (la température réelle de la panne ne correspond pas à l'affichage de la température). L'élément de chauffage peut également être endommagé. Cela peut annuler la garantie/exclure la responsabilité.

- Éteignez le produit et laissez le pistolet à dessouder refroidir complètement.
- Desserrez l'écrou strié sur la coque en métal. Retirez l'écrou et la gaine en métal.

- À cause des processus de chauffe et de refroidissement, il se peut que l'écrou soit fortement serré et qu'il ne puisse plus être desserré à la main.

Dans ce cas, desserrez l'écrou avec précaution à l'aide d'une pince adaptée. Ne forcez jamais car autrement l'élément chauffant pourrait être endommagé. Cela peut annuler la garantie/exclure la responsabilité.

- Enlevez la panne.
- Installez une nouvelle panne.
- Placez la gaine en métal et l'écrou-raccord sur l'élément chauffant. Serrez l'écrou uniquement à la main ! Ne pas forcer en serrant.

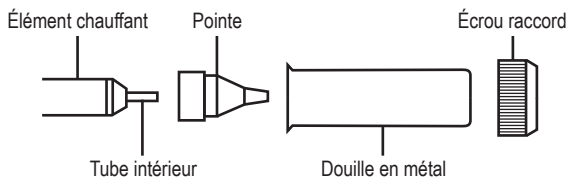

11. Entretien et nettoyage

a) Généralités



N'utilisez en aucun cas des produits de nettoyage agressifs, à base d'alcool ou toute autre solution chimique, car ceux-ci pourraient endommager le boîtier et nuire au bon fonctionnement de l'appareil.

- Débranchez toujours le produit avant de le nettoyer. Débranchez la fiche de la prise de courant !
- Avant de nettoyer, laissez le pistolet à dessouder refroidir complètement.
- Pour nettoyer la station, utilisez un chiffon sec et non pelucheux.
- Pour nettoyer la panne, n'utilisez aucune lime ou aucun papier de verre. Cela peut endommager la panne.
- Nettoyez l'extérieur de la panne avec une éponge humide pour enlever l'excédent de soudure.
- Avant d'éteindre le produit, la panne doit être bien étamée. Cela évite la corrosion de la panne et augmente sa durée de vie.

b) Retirez les résidus de soudure

→ Videz le tube en verre, dès qu'il est rempli à env. la moitié.

- Appuyez sur le levier de déverrouillage vers le haut. Cela permet de faire sauter la fermeture vers l'arrière et de dégager le tube en verre.

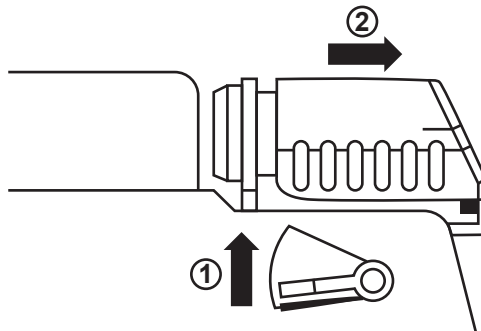

- Retirez le tube en verre avec précaution.
- Ôtez le ressort du tube en verre et retirez les résidus de soudure.



Les résidus de soudure ne doivent pas être jetés dans les ordures ménagères. Recyclez les résidus de soudure en respectant toutes les dispositions légales en vigueur.

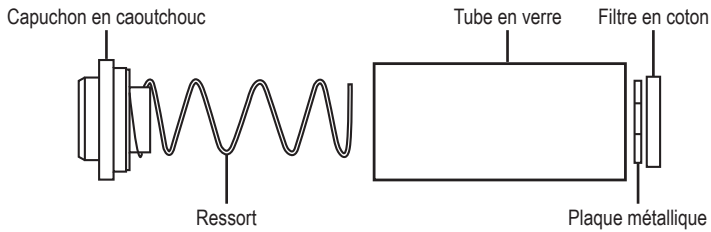

- Remplacez le ressort dans le tube en verre.
- Insérez le tube en verre dans le pistolet à dessouder.
- Appuyez sur la fermeture en direction du tube en verre, jusqu'à ce que le levier de déverrouillage passe à la position inférieure.

c) Nettoyage du pistolet à dessouder

→ Si la puissance d'aspiration diminue sensiblement d'efficacité, interrompez immédiatement le travail et nettoyez le pistolet à dessouder immédiatement.

- Juste après le processus de dessoudage, actionnez le déclencheur du pistolet à dessouder 3 à 5 fois afin d'ôter les résidus de soudage de la panne et de l'intérieur du tube.
- Utilisez l'outil de nettoyage pour nettoyer l'intérieur de la panne et l'intérieur du tube de l'élément chauffant.



d) Remplacement du filtre

Remplacez les disques filtrants en coton de l'ouverture d'aspiration de la station et du tube en verre, dès qu'ils durcissent.

12. Élimination des déchets



Les appareils électroniques sont des matériaux recyclables et ne doivent pas être éliminés avec les ordures ménagères. À la fin de sa durée de vie, mettez l'appareil au rebut conformément aux dispositions légales en vigueur.

Vous respecterez ainsi les ordonnances légales et contribuerez à la protection de l'environnement.

13. Données techniques

Tension de service.....	220 – 240 V/CA, 50 Hz
Consommation d'énergie.....	90 W
Classe de protection.....	I
Plage de température.....	de +160 à +480 °C
Tolérance.....	±5 %
Puissance d'aspiration.....	600 mbar
Conditions de fonctionnement.....	de -6 à +46 °C, 10 – 90 % HR
Conditions de stockage.....	de -20 à +60 °C, 10 – 70 % HR
Dimensions (L x H x P).....	160 x 170 x 240 mm
Poids.....	1,93 kg

	Pagina
1. Inleiding	42
2. Verklaring van de symbolen.....	42
3. Doelmatig gebruik.....	43
4. Omvang van de levering.....	43
5. Belangrijke veiligheidsinstructies	44
6. Algemene veiligheidsinstructies.....	45
a) Algemeen	45
b) Netsnoer/netstroom	45
c) Gebruik	46
7. Bedieningselementen	47
8. Ingebruikname	48
a) Opstelplaats/Aansluiting.....	48
b) Aan- en uitzetten	48
c) Temperatuur instellen	48
9. Desolderen/Afzuigen	49
10. Punt vervangen.....	50
11. Reiniging en onderhoud.....	51
a) Algemeen	51
b) Soldeerresten verwijderen.....	51
c) Het desoldeerpistool reinigen	52
d) Filters vervangen	52
12. Afvoer	53
13. Technische gegevens	53

1. Inleiding

Geachte klant,

Hartelijk dank voor de aankoop van dit product.

Dit product voldoet aan alle wettelijke, nationale en Europese normen.

Om dit zo te houden en een veilig gebruik te garanderen, dient u als gebruiker de aanwijzingen in deze gebruiksaanwijzing op te volgen.



Deze gebruiksaanwijzing behoort bij dit product. Er staan belangrijke aanwijzingen in over de ingebruikname en het gebruik. Houd hier rekening mee als u dit product doorgeeft aan derden. Bewaar deze gebruiksaanwijzing daarom voor later gebruik!

Bij technische vragen kunt u zich wenden tot onze helpdesk.

Voor meer informatie kunt u kijken op www.conrad.nl of www.conrad.be

2. Verklaring van de symbolen



Het symbool met een bliksemschicht in een driehoek wordt gebruikt als er gevaar voor uw gezondheid bestaat bijv. door elektrische schokken.



Het symbool met het uitroepteken in een driehoek wijst op belangrijke aanwijzingen in deze gebruiksaanwijzing die beslist opgevolgd moeten worden.



Het pijl-symbool ziet u waar bijzondere tips en aanwijzingen over de bediening worden gegeven.

3. Doelmatig gebruik

Het product is geschikt voor het smelten en afzuigen van loodvrij zacht soldeermiddel. De temperatuur van de punt van het desoldeerpistool is instelbaar.

Het product is niet bedoeld voor het desolderen van loodhoudend soldeermiddel.

De stroomvoorziening verloopt via een normaal stopcontact in de woning.

Het product is alleen bedoeld voor gebruik in gesloten ruimtes dus gebruik buitenshuis is niet toegestaan. Contact met vocht, bijv. in badkamers dient absoluut te worden vermeden.

In verband met veiligheid en normering zijn geen aanpassingen en/of wijzigingen aan dit product toegestaan. Indien het product voor andere doeleinden wordt gebruikt dan de hiervoor beschreven doeleinden, kan het product worden beschadigd. Bovendien kan bij verkeerd gebruik een gevaarlijke situatie ontstaan met als gevolg bijvoorbeeld kortsluiting, brand, elektrische schok, enz. Lees de gebruiksaanwijzing zorgvuldig door en bewaar deze goed. Geef het product alleen samen met de gebruiksaanwijzing door aan derden.

Het product voldoet aan alle wettelijke, nationale en Europese richtlijnen. Alle vermelde bedrijfs- en productnamen zijn handelsmerken van de respectievelijke eigenaren. Alle rechten voorbehouden.

4. Omvang van de levering

- Station
- Desoldeerpistool
- 2-delige houder
- Spons
- 4 x katoenen filterschijf (1 x 20,8 mm / 3 x 16,8 mm)
- 3 x reinigingsgereedschap
- 2 x reservepunt (N5-1 & N5-3)
- Gebruiksaanwijzing

Actuele gebruiksaanwijzingen

Download de meest recente gebruiksaanwijzing via de link www.conrad.com/downloads of scan de afgebeelde QR-Code. Volg de instructies op de website.



5. Belangrijke veiligheidsinstructies



- Het apparaat is niet bedoeld voor gebruik door personen (inclusief kinderen) met verminderde lichamelijke, zintuiglijke of geestelijke vermogens of gebrek aan ervaring en/of door personen zonder kennis, tenzij ze onder toezicht staan van iemand die verantwoordelijk is voor hun veiligheid of ze heeft geïnstrueerd hoe het apparaat dient te worden gebruikt.
- Reiniging en onderhoud door de gebruiker mogen niet door kinderen worden uitgevoerd, tenzij ze worden begeleid.
- Kinderen moeten in de gaten worden gehouden, zodat ze niet met het apparaat spelen.
- Wees voorzichtig bij het gebruik van het product, anders bestaat brandgevaar.
- Wees voorzichtig als u het apparaat op plaatsen met brandbare materialen gebruikt.
- Verwarm dezelfde plek niet gedurende langere tijd.
- Gebruik het product niet in ruimten of onder ongunstige omgevingsomstandigheden waar brandbare gassen, dampen of stof aanwezig zijn of kunnen zijn! Er bestaat explosiegevaar!
- Schakel het station na gebruik uit. Zet desoldeerpistool in de houder. Laat het desoldeerpistool volledig afkoelen voordat u het product opbergt.
- Gebruik het product nooit zonder toezicht.

6. Algemene veiligheidsinstructies



Lees de gebruiksaanwijzing zorgvuldig door en let vooral op de veiligheidsinstructies. Indien u de veiligheidsinstructies en de aanwijzingen voor een juiste bediening in deze gebruiksaanwijzing niet opvolgt, kunnen wij niet aansprakelijk worden gesteld voor de daardoor ontstane schade aan personen of voorwerpen. Bovendien vervalt in dergelijke gevallen de aansprakelijkheid/garantie.

a) Algemeen

- Het product is geen speelgoed. Houd het uit de buurt van kinderen en huisdieren.
- Laat verpakkingsmateriaal niet achteloos rondslingeren. Dit zou voor kinderen gevaarlijk speelgoed kunnen worden.
- Bescherm het product tegen extreme temperaturen, direct zonlicht, sterke schokken, hoge vochtigheid, vocht, ontvlambare gassen, dampen en oplosmiddelen.
- Stel het product niet bloot aan welke mechanische belasting dan ook.
- Als het product niet langer veilig gebruikt kan worden, stel het dan buiten bedrijf en zorg ervoor dat niemand het per ongeluk kan gebruiken. Veilig gebruik kan niet langer worden gegarandeerd als het product:
 - zichtbaar is beschadigd,
 - niet meer naar behoren werkt,
 - tijdens een langere periode is opgeslagen onder slechte omstandigheden, of
 - tijdens het vervoer aan hoge belastingen onderhevig is geweest.
- Behandel het product met zorg. Schokken, stoten of zelfs vallen vanaf een geringe hoogte kunnen het product beschadigen.
- In scholen, opleidingscentra, hobbyruimtes en werkplaatsen dient door geschoold personeel voldoende toezicht te worden gehouden op de bediening van dit product.
- In commerciële instellingen moeten de toepasselijke ongevalpreventievoorschriften voor elektrische installaties en bedrijfsmiddelen worden nageleefd.
- Raadpleeg een expert wanneer u twijfelt over het juiste gebruik, de veiligheid of het aansluiten van het product.
- Laat onderhoud, aanpassingen en reparaties alleen uitvoeren door een vakman of in een daartoe bevoegde werkplaats.
- Als u nog vragen heeft die niet door deze gebruiksaanwijzing zijn beantwoord, neem dan contact op met onze technische dienst of andere technisch specialisten.

b) Netsnoer/netstroom

- De constructie van het product voldoet aan beschermingsniveau I. Voor het gebruik van het product mag uitsluitend een voorgeschreven geaarde contactdoos worden gebruikt.
- Controleer vóór het aansluiten dat de netspanning in uw regio overeenkomt met de informatie op het typeplaatje.
- Het stopcontact waarop de stroomkabel wordt aangesloten, moet gemakkelijk toegankelijk zijn.



- Trek de stekker nooit aan de kabel uit het stopcontact.
- Raak het netsnoer of het product niet aan als het beschadigingen vertoont; levensgevaar door een elektrische schok!

Schakel eerst de netspanning van het stopcontact uit, waarop de stroomkabel is aangesloten (door de bijbehorende zekeringskast uit te schakelen resp. zekering eruit te draaien, vervolgens de FI-aardlekschakelaar uitschakelen, zodat het stopcontact op alle polen vrij van spanning is).

Trek pas daarna de stekker uit het stopcontact.

- Als het product beschadigd is, mag u het niet meer gebruiken. Breng het product naar een servicewerkplaats of voer het op een milieuvriendelijke wijze af.
- Een beschadigd netsnoer mag alleen door de fabrikant, een onderhoudstechnicus of een vergelijkbaar gekwalificeerde vakman worden vervangen om gevaren te voorkomen.
- Steek geen voorwerpen in de ventilatieopeningen van het soldeerstation. Anders bestaat er levensgevaar door een elektrische schok.

c) Gebruik

- Gebruik het desoldeerpistool nooit voor het verwarmen van vloeistoffen.
- Soldeer nooit onderdelen of componenten die onder spanning staan. Schakel altijd eerst de spanning uit.
- Maak geen voorwerpen aan het soldeerstation vast en dek het soldeerstation nooit af. Anders bestaat er brandgevaar.
- Bij het aanraken of het solderen van condensatoren (of soortgelijke componenten) of daarmee verbonden leidingen/geleiders kan een levensgevaarlijke elektrische schok ontstaan. Condensatoren kunnen zelfs uren na het uitschakelen van de bedrijfsspanning nog geladen zijn.
- Houd uw werkplek schoon.
- Zorg voor voldoende verlichting op de werkplek.
- Zorg voor voldoende ventilatie tijdens het solderen. Soldeer- en vloeistofdampen kunnen schadelijk zijn voor de gezondheid.
- Was uw handen grondig na het werken met soldeertin.
- Stop geen soldeer in de mond. Eet of drink niet tijdens de soldeerwerkzaamheden.
- Draag tijdens het solderen een veiligheidsbril en geschikte beschermende kleding. Vloeibaar soldeer, soldeerspetters, etc. kunnen ernstige brandwonden of oogletsel veroorzaken.
- Raak tijdens werkzaamheden nooit de metalen schacht of de punt van het desoldeerpistool aan. Anders bestaat er verbrandingsgevaar.
- Soldeer uitsluitend op niet-brandbare oppervlakken. Bescherm nabijgelegen materialen tegen beschadiging door warmte-inwerking.
- Plaats het desoldeerpistool tijdens soldeeronderbrekingen altijd in de houder.



- Soldeerresten vormen zich ook in de punt en in de binnenbuis van het verwarmingselement. Deze soldeerresten vertragen de opwarming en verlagen de zuigefficiëntie. Als u prestatieverlies bij het afzuigen vaststelt, vervang dan de katoenen filterschijven en reinig de punt en de binnenbuis van het verwarmingselement met het meegeleverde reinigingsgereedschap.
- Als u de binnenbuis van het verwarmingselement na gebruik niet tijdig reinigt, zal het desoldeerpistool na verloop van tijd door soldeerresten verstopt raken. Soldeer oxideert bij hoge temperaturen en hecht zich aan de binnenwanden. Dan is het ook niet meer mogelijk om de soldeerresten met het reinigingsgereedschap te verwijderen.
- Gebruik het product niet zonder de katoenen filterschijven. Zowel aan de zuigopening van het station als aan het achterste uiteinde van de glazen buis moet altijd een katoenen filterschijf geïnstalleerd zijn.

7. Bedieningselementen

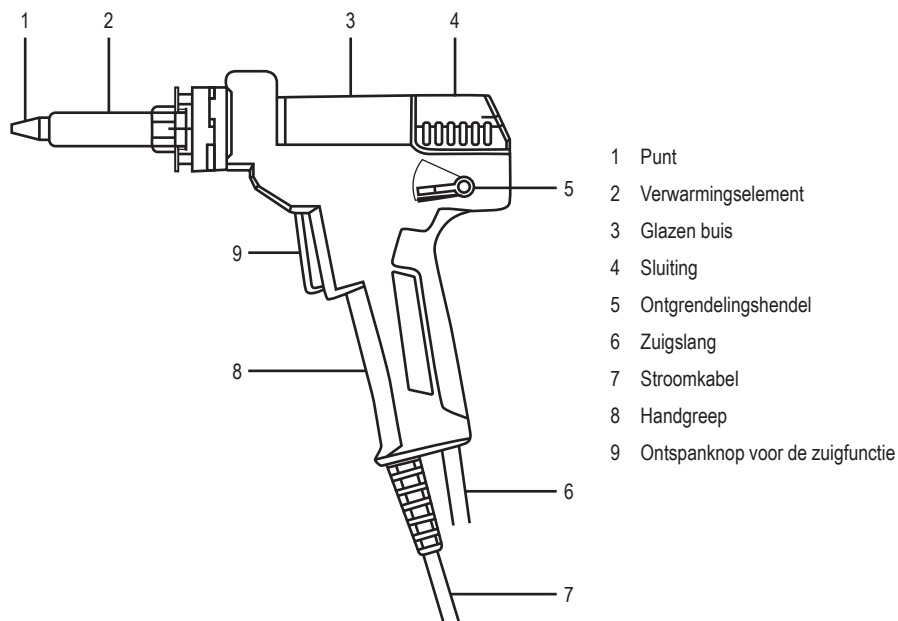

8. Ingebruikname

a) Opstelplaats/Aansluiting



Bescherm hittegevoelige oppervlakken door een geschikte ondergrond.

Plaats het product nooit op waardevolle meubeloppervlakken, de vloer of tapijten.

Houd een veilige afstand van brandbare of licht ontvlambare voorwerpen (bijvoorbeeld gordijnen).

- Plaats het product op een horizontaal, stabiel en voldoende groot oppervlak.
- Zet de houder in elkaar. Steek het metalen lipje van de houder in de passende gleuf van de voet. De houder moet zich boven de sponshouder bevinden.



Brandgevaar!

Als u de houder omgekeerd plaatst, zodat deze over de rand van de voet uitsteekt, kan de houder omvallen als u het desoldeerpistool erin zet.

- Verbind de stroomkabel van het desoldeerpistool met de passende bus op het station. De stekker past slechts in één stand. Gebruik daarbij niet teveel kracht!
- Verbind de zuigslang met de passende opening van het station. Draai de dop rechtsom om de verbinding vast te zetten.
- Steek het desoldeerpistool in de houder.
- Steek de stekker in een gewoon huishoudelijk stopcontact.

b) Aan- en uitzetten

- Schakel het station via de netschakelaar aan de achterzijde in (schakelaar in stand **I** = aan). Na het aanzetten begint het opwarmen onmiddellijk. Op het display verschijnt de huidige temperatuur van het desoldeerpistool.



Als op het display de melding **EEE** verschijnt, schakel dan het station uit. Ontkoppel het desoldeerpistool en verbind deze opnieuw met het station. Zorg ervoor dat de stekker correct is aangesloten en dat de wartelmoer handvast is aangedraaid. Zet het product weer aan. Als de melding **EEE** nog steeds wordt weergegeven, is het desoldeerpistool defect en moet het worden vervangen.

- Schakel het product na het gebruik uit (schakelaar in stand **O** = uit).

c) Temperatuur instellen

- Druk op de toets **+** om de temperatuur met 1 graad te verhogen.
Druk op de toets **-** om de temperatuur met 1 graad te verlagen.
Houd deze toets ingedrukt om de instellingen snel te doorlopen.
- Met de toets **°C/°F** kunt u kiezen tussen weergave in graden Celsius en graden Fahrenheit.

9. Desolderen/Afzuigen

→ Zet het desoldeerpijstool tijdens het opwarmen, afkoelen en tijdens onderbrekingen altijd in de houder.

Let er bij het desolderen altijd op dat de geleiders niet te lang worden verhit, omdat die anders van het dragermateriaal kunnen loskomen.

- Schakel het station in en stel de gewenste temperatuur in.
- Na het instellen van de gewenste temperatuur heeft het product enkele seconden nodig tot de punt de gewenste temperatuur bereikt.
- Als de temperatuur bereikt is, haalt u het desoldeerpijstool uit de houder.



Gevaar voor brandwonden!

Neem het desoldeerpijstool uitsluitend bij het handvat vast. Pak nooit de hete punt of de metalen schacht vast.

- Stel bij grotere soldeervlakken de temperatuur indien nodig iets naar boven bij om het proces sneller te kunnen uitvoeren.

→ Gebruik de hoogste temperatuurinstelling slechts zo lang als nodig, om een overmatige belasting van de punt te voorkomen.

- Zet de temperatuur van de soldeerbout terug tijdens werkonderbrekingen. Dit bespaart energie en verlengt de levensduur van de punt.
- Let er bij pauzes en vóór het uitschakelen van het station op, dat de punt goed vertind is.
- Maak de punt af en toe schoon (bijvoorbeeld met een vochtige spons). Veeg de punt slechts kort af.



Druk de punt niet in de vochtige spons. Houd de punt ook nooit te lang tegen de spons omdat deze hierdoor beschadigd wordt.

Let er altijd op, dat de spons voldoende vochtig is. Maak de punt nooit schoon met een droge spons.

Reinig de punt niet met scherpe voorwerpen of een metalen borstel.

- Zodra het soldeer gesmolten is, verwijdert u het onderdeel met een tang of pincet.
- Nadat u het onderdeel hebt verwijderd, kunt u het overgebleven soldeer afzuigen. Druk op de ontspanknop van het desoldeerpijstool.
- Voordat u het werk beëindigt, moet u de punt vertinnen. Doe een beetje soldeer op de soldeerpunt, zodat er een gelijkmatige laag van soldeer op de punt ontstaat. Dit voorkomt corrosie van de punt.
- Steek het desoldeerpijstool vervolgens in de houder. Schakel vervolgens het station uit.



Gevaar voor brandwonden!

Het desoldeerpijstool heeft ongeveer 10 à 15 minuten nodig om volledig af te koelen. Pak gedurende deze tijd noch de punt, noch de houder vast.

10. Punt vervangen

- Als de efficiëntie bij het desolderen merkbaar afneemt, hoewel u het product gereinigt en het filter vervangen hebt, is het mogelijk dat de opening van de punt door corrosie te sterk vergroot is. In dit geval moet de punt worden vervangen.

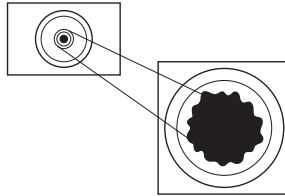

Gebruik uitsluitend de meegeleverde reservepunten of identieke punten.

Bij het gebruik van andere punten kan het tot een verkeerde temperatuurmeting komen (de werkelijke temperatuur van de punt komt niet met de temperatuuraanduiding overeen). Bovendien kan het verwarmingselement beschadigd raken. Dit leidt tot het verlies van waarborg/garantie.

- Schakel het product uit en laat het desoldeerpestool volledig afkoelen.
 - Maak de geribbelde wartelmoer op de metalen schacht los. Verwijder de wartelmoer en de metalen huls.
- Door de opwarm- en afkoelprocessen kan het gebeuren, dat de wartelmoer vastzit en niet met de hand kan worden losgedraaid.

Maak de wartelmoer in dit geval voorzichtig los met een geschikte tang. Gebruik echter nooit te veel kracht, omdat dit tot beschadiging van het verwarmingselement kan leiden. Dit leidt tot het verlies van waarborg/garantie.

- Verwijder de punt.
- Installeer een nieuwe punt.
- Steek de metalen huls en de wartelmoer op het verwarmingselement. Draai de wartelmoer met de hand vast. Gebruik bij het vastdraaien geen geweld.

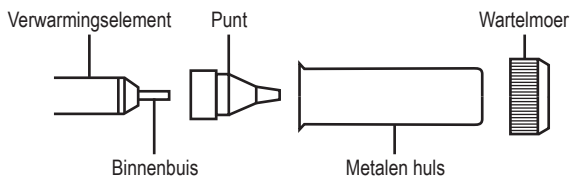

11. Reiniging en onderhoud

a) Algemeen



Gebruik in geen geval agressieve reinigingsmiddelen, reinigingsalcohol of andere chemische producten omdat de behuizing beschadigd of de werking zelfs belemmerd kan worden.

- Verbreek voor iedere reiniging de verbinding van het product met de stroomvoorziening. Trek de stekker uit het stopcontact.
- Laat het desoldeerpestool volledig afkoelen voordat u het schoonmaakt.
- Gebruik een droge, pluisvrije doek om het station mee schoon te maken.
- Gebruik voor het schoonmaken van de punt geen vijl of schuurpapier. Dit kan de punt beschadigen.
- Reinig de buitenkant van de punt met een vochtige spons om overtollig soldeer te verwijderen.
- Voordat u het product uitschakelt, moet de punt goed met tin bedekt zijn. Dit voorkomt corrosie van de punt en verhoogt de levensduur.

b) Soldeerresten verwijderen

→ Maak de glazen buis leeg zodra deze ongeveer tot de helft is gevuld.

- Druk de ontgrendelingshendel naar boven. Daardoor spring de sluiting naar achteren en wordt de glazen buis vrijgegeven.

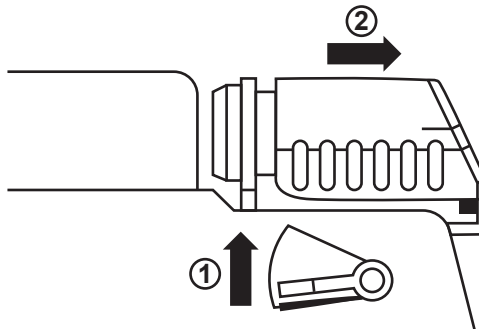

- Verwijder voorzichtig de glazen buis.
- Verwijder de veer uit de glazen buis en verwijder de soldeerresten.



Soldeerresten mogen niet via het normale huisvuil verwijderd worden. Verwijder soldeerresten volgens de geldende wettelijke bepalingen.

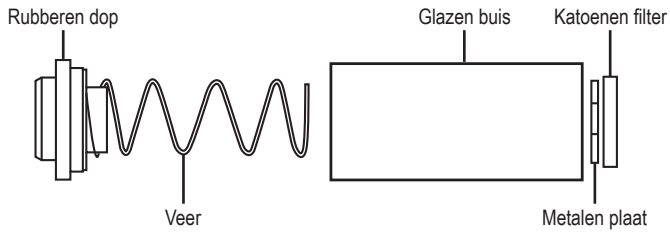

- Plaats de veer weer in de glazen buis.
- Plaats de glazen buis weer in het desoldeerpistool.
- Druk de sluiting in de richting van de glazen buis totdat de ontgrendelingshendel in de onderste stand springt.

c) Het desoldeerpistool reinigen

→ Als de zuigefficiëntie merkbaar afneemt, onderbreek dan het werk en reinig het desoldeerpistool onmiddellijk.

- Druk direct na het desoldeerproces nog 3 tot 5 keer op de ontspanknop van het desoldeerpistool om soldeerresten uit de punt en de binnenbuis te verwijderen.
- Reinig het binnenste van de punt en de binnenbuis van het verwarmingselement met het reinigingsgereedschap.



d) Filters vervangen

Vervang de katoenen filterschijven aan de zuigopening van het station en in de glazen buis zodra deze hard zijn geworden.

12. Afvoer



Elektronische apparaten zijn recyclebare stoffen en horen niet bij het huisvuil. Voer het product aan het einde van zijn levensduur volgens de geldende wettelijke bepalingen af.

U voldoet daarmee aan de wettelijke verplichtingen en draagt bij aan de bescherming van het milieu.

13. Technische gegevens

Bedrijfsspanning	220 – 240 V/AC, 50 Hz
Vermogensopname	90 W
Beschermingsklasse.....	I
Temperatuurbereik.....	+160 tot +480 °C
Tolerantie	± 5 %
Onderdruk.....	600 mbar
Bedrijfscondities	-6 tot +46 °C, 10 – 90 % RV
Opslagcondities	-20 tot +60 °C, 10 – 70 % RV
Afmetingen (B x H x D).....	160 x 170 x 240 mm
Gewicht.....	1,93 kg

(D) Dies ist eine Publikation der Conrad Electronic SE, Klaus-Conrad-Str. 1, D-92240 Hirschau (www.conrad.com).

Alle Rechte einschließlich Übersetzung vorbehalten. Reproduktionen jeder Art, z. B. Fotokopie, Mikroverfilmung, oder die Erfassung in elektronischen Datenverarbeitungsanlagen, bedürfen der schriftlichen Genehmigung des Herausgebers. Nachdruck, auch auszugsweise, verboten. Die Publikation entspricht dem technischen Stand bei Drucklegung.

Copyright 2018 by Conrad Electronic SE.

(GB) This is a publication by Conrad Electronic SE, Klaus-Conrad-Str. 1, D-92240 Hirschau (www.conrad.com).

All rights including translation reserved. Reproduction by any method, e.g. photocopy, microfilming, or the capture in electronic data processing systems require the prior written approval by the editor. Reprinting, also in part, is prohibited. This publication represent the technical status at the time of printing.

Copyright 2018 by Conrad Electronic SE.

(F) Ceci est une publication de Conrad Electronic SE, Klaus-Conrad-Str. 1, D-92240 Hirschau (www.conrad.com).

Tous droits réservés, y compris de traduction. Toute reproduction, quelle qu'elle soit (p. ex. photocopie, microfilm, saisie dans des installations de traitement de données) nécessite une autorisation écrite de l'éditeur. Il est interdit de le réimprimer, même par extraits. Cette publication correspond au niveau technique du moment de la mise sous presse.

Copyright 2018 by Conrad Electronic SE.

(NL) Dit is een publicatie van Conrad Electronic SE, Klaus-Conrad-Str. 1, D-92240 Hirschau (www.conrad.com).

Alle rechten, vertaling inbegrepen, voorbehouden. Reproducties van welke aard dan ook, bijvoorbeeld fotokopie, microverfilmung of de registratie in elektronische gegevensverwerkingsapparatuur, vereisen de schriftelijke toestemming van de uitgever. Nadruk, ook van uittreksels, verboden. De publicatie voldoet aan de technische stand bij het in druk bezorgen.

Copyright 2018 by Conrad Electronic SE.