

Sport-Thieme Dipstation- Wandhalterung

Vielen Dank, dass Sie sich für ein Sport-Thieme Produkt entschieden haben!

Damit Sie viel Freude an diesem Produkt haben und die Sicherheit gewährleistet ist, sollten Sie diese Anleitung vor dem Gebrauch zunächst vollständig durchlesen.

Bewahren Sie die Anleitung gut auf. Für Fragen und Wünsche stehen wir Ihnen gerne zur Verfügung.



Abbildung 1: Wandhalterung für Dipstation

Produktbeschreibung

Verwendungszweck:

Dieses Produkt ist nur für den bestimmungsgemäßen Gebrauch zu verwenden. Missbrauch jeglicher Art führt zur Beeinträchtigung der Sicherheit und zum Verlust der Gewährleistung!

Die Sport-Thieme Dipstation-Wandhalterung zur Wandmontage kann eine Belastbarkeit von bis zu 150 kg aushalten. Zudem können die Polster gelöst werden.

Maße: 72x58,8x75 cm

Gewicht: 15 kg

Maximale Belastbarkeit: 150 kg



Achtung!

- Den Artikel nicht überlasten!
- Scharfe Kanten können die Oberfläche beschädigen!
- Das Gerät vor Feuchtigkeit schützen!
- Nur für den Innenbereich geeignet!

SPORT-THIEME®

Schulsport · Vereinssport · Fitness · Therapie

Wir sind Ihr Team!

Sport-Thieme GmbH · 38367 Grasleben · www.sport-thieme.de
Tel. 053 57-18181 · Fax 053 57-18190 · info@sport-thieme.de

Modifikation von Produkten:

Modifikation jeglicher Art führt zur Beeinträchtigung der Sicherheit und zum Verlust der Gewährleistung!

Montage

Benötigte Werkzeuge: Schraubenschlüssel SW17, Innensechskantschlüssel SW 8

Benötigte Personenzahl: 1-2

Benötigte Zeit: 30 min

Wandmontage:

Bevor Sie den Artikel montieren, sollten Sie die Wand prüfen, an der er befestigt werden soll. Es sollte eine massive tragende Wand sein, welche die geforderten Zugkräfte der Befestigungselemente sicher aufnehmen kann. Achten Sie darauf, keine statisch tragenden Gebäudeteile anzubohren.

Wenn Sie sich nicht sicher sind, dass die Wand die Kräfte aufnimmt, konsultieren Sie bitte einen Statiker.

Befestigungsmaterial:

Verwenden Sie je nach Beschaffenheit Ihrer Wand entsprechendes Befestigungsmaterial.

Dieses sollte eine Zuglast von mindestens 1 kN aufnehmen können.

Stückliste:

Position	Anzahl	Beschreibung
1	2	Armablage
2	1	Rückenpolsterhalterung mit Polstern
3	4	Innensechskantschraube M10x80 DIN 912
4	16	Unterlegscheibe 10,5 DIN 125
5	4	Sicherungsmutter M10 DIN 985
6	4	Sechskantschraube M10x20 DIN 931
7	4	Sechskantschraube M10x40 DIN 931



Abbildung 2: Wandhalterung für Dipstation

Montageschritt 1

Verschrauben Sie beide Seitenteile mit der Rückenpolsterhalterung gemäß der Abbildung 2.

Montageschritt 2

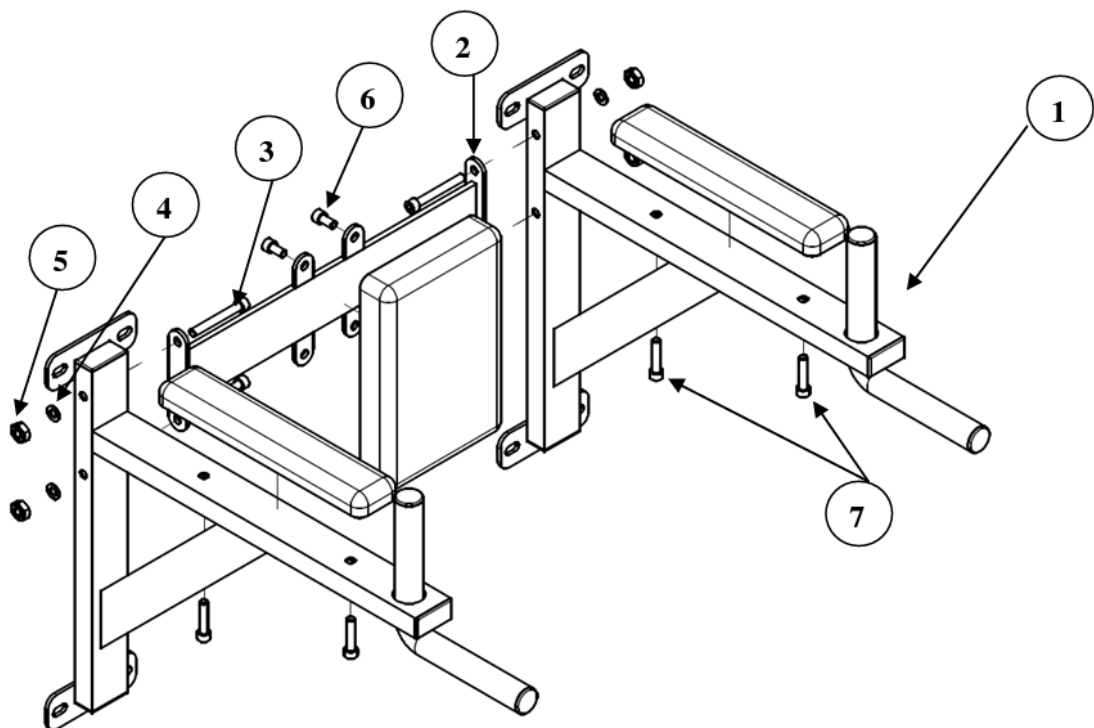
Verwenden Sie je nach Beschaffenheit Ihrer Wand entsprechendes Befestigungsmaterial und verschrauben Sie damit die Dipstation mit der Wand. Die Bohrmaße können der Abbildung 3 entnommen werden.



Abbildung 3: Montage an der Wand

Wartungshinweise und Pflege / Zusatzinformationen

Hinweise zur regelmäßigen Kontrolle:

- Führen Sie in regelmäßigen Abständen eine Sichtprüfung durch.
- Aufgrund unserer kontinuierlichen Qualitätsprüfung der Produkte können sich technische Änderungen ergeben, die zu geringfügigen Abweichungen in der Anleitung führen.
- Kontrollieren Sie regelmäßig die Schraubverbindungen auf ihren festen Sitz.
- Prüfen Sie den Artikel auf eventuelle Beschädigungen und tauschen Sie verschlissene Teile aus.

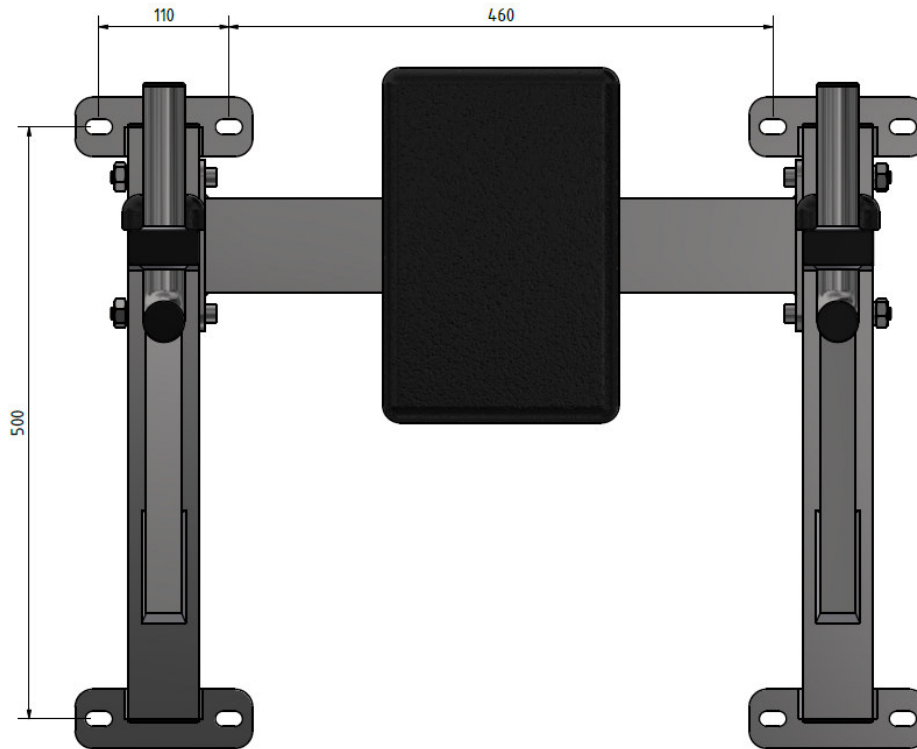
Bei Fragen stehen wir Ihnen gerne zur Verfügung.

Ihr Sport-Thieme Team