



WINKELSCHLEIFER/ANGLE GRINDER/ MEULEUSE D'ANGLE PPWS 230 A1

(DE) (AT) (CH)

WINKELSCHLEIFER

Bedienungsanleitung
Originalbetriebsanleitung

(GB) (IE)

ANGLE GRINDER

User manual
Translation of the original instructions

(FR) (BE)

MEULEUSE D'ANGLE

Mode d'emploi
Traduction de la notice originale

(NL) (BE)

HAAKSE SLIJPER

Gebruiksaanwijzing
Vertaling van de oorspronkelijke gebruiksaanwijzing

(PL)

SZLIFIERKA KĄTOWA

Instrukcja obsługi
Tłumaczenie instrukcji oryginalnej

(CZ)

ÚHLOVÁ BRUSKA

Návod na obsluhu
Překlad původního návodu k používání

(SK)

ÚHLOVÁ BRÚSKA

Návod na obsluhu
Preklad pôvodného návodu na použitie

(ES)

AMOLADORA ANGULAR

Manual de instrucciones
Traducción del manual original

(DK)

VINKELSLIBER

Betjeningsvejledning
Oversættelse af den originale brugsanvisning

(IT)

SMERIGLIATRICE ANGOLARE

Istruzioni per l'uso
Traduzione delle istruzioni originali

(HU)

SAROKCSISZOLÓ

Használati útmutató
Eredeti használati utasítás fordítása

IAN 448847_2304

(DE) (FR) (NL) (BE)

(PL) (CZ) (SK)

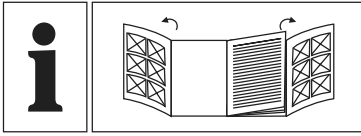

DE/AT/CH	Bedienungsanleitung	Seite	5
GB/IE	User manual	Page	25
FR/BE	Mode d'emploi	Page	42
NL/BE	Gebruiksaanwijzing	Pagina	63
PL	Instrukcja obsługi	Strona	82
CZ	Návod na obsluhu	Strana	102
SK	Návod na obsluhu	Strana	120
ES	Manual de instrucciones	Página	138
DK	Betjeningsvejledning	Side	158
IT	Istruzioni per l'uso	Pagina	176
HU	Használati útmutató	Oldal	195

A

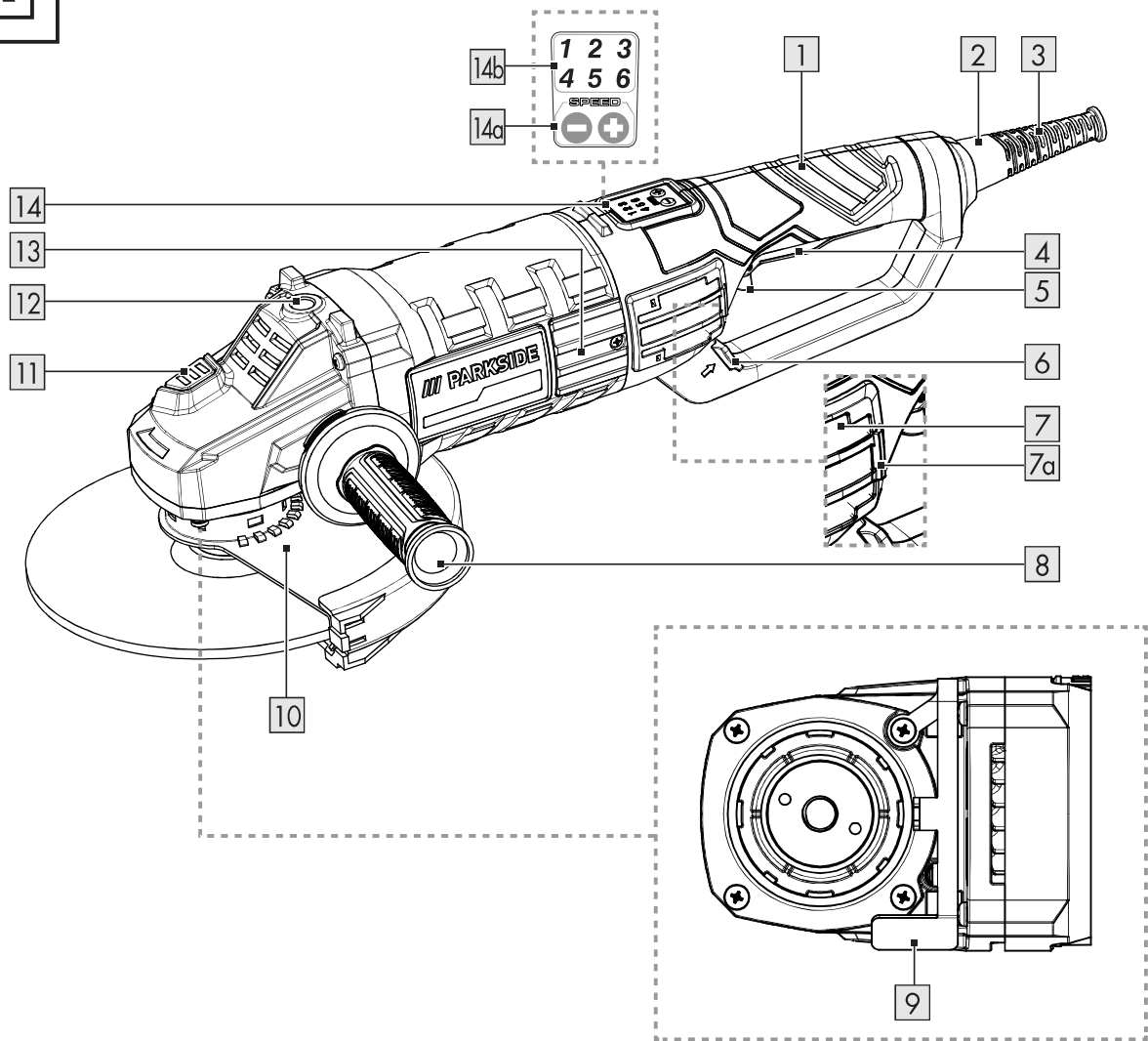

B

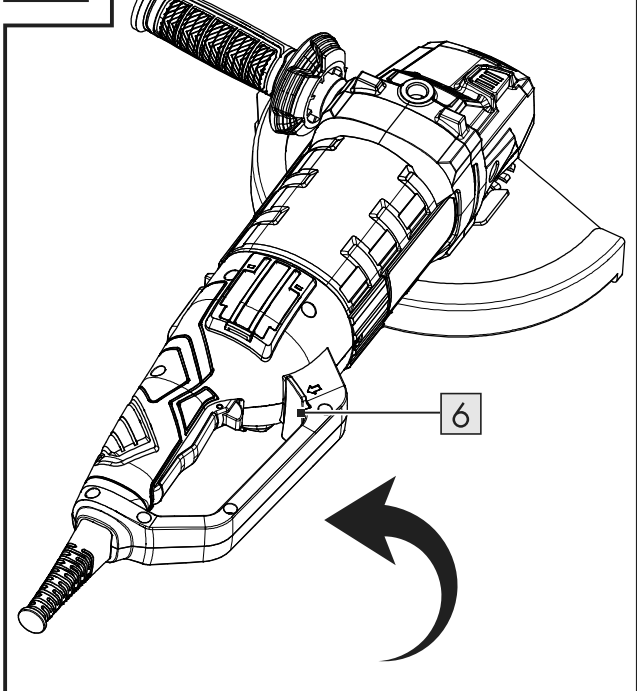

C

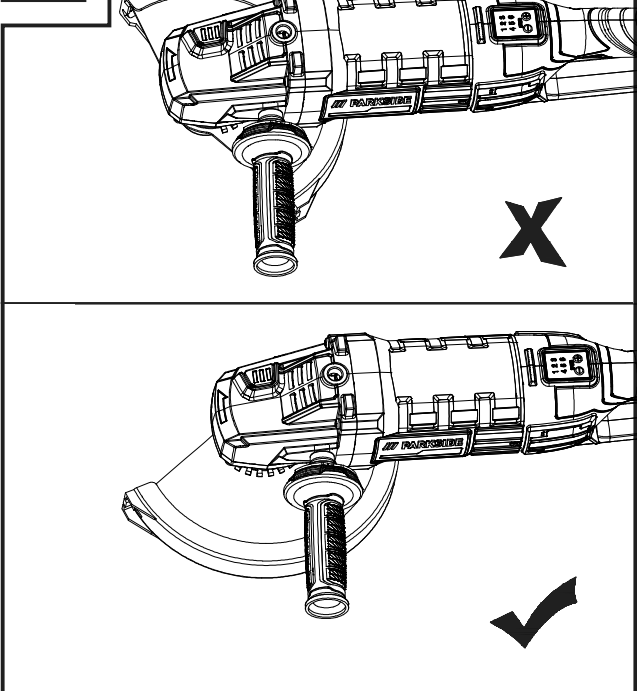

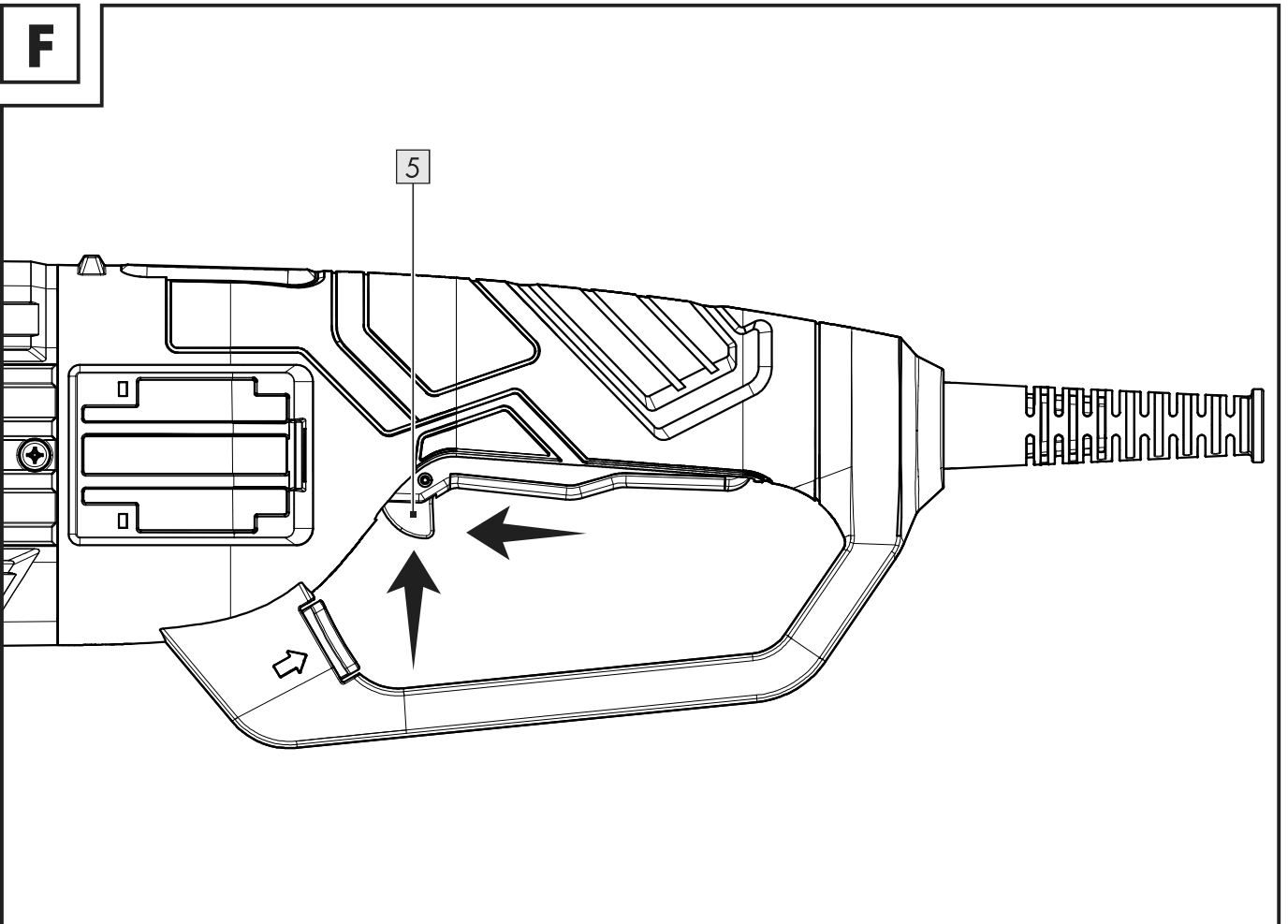
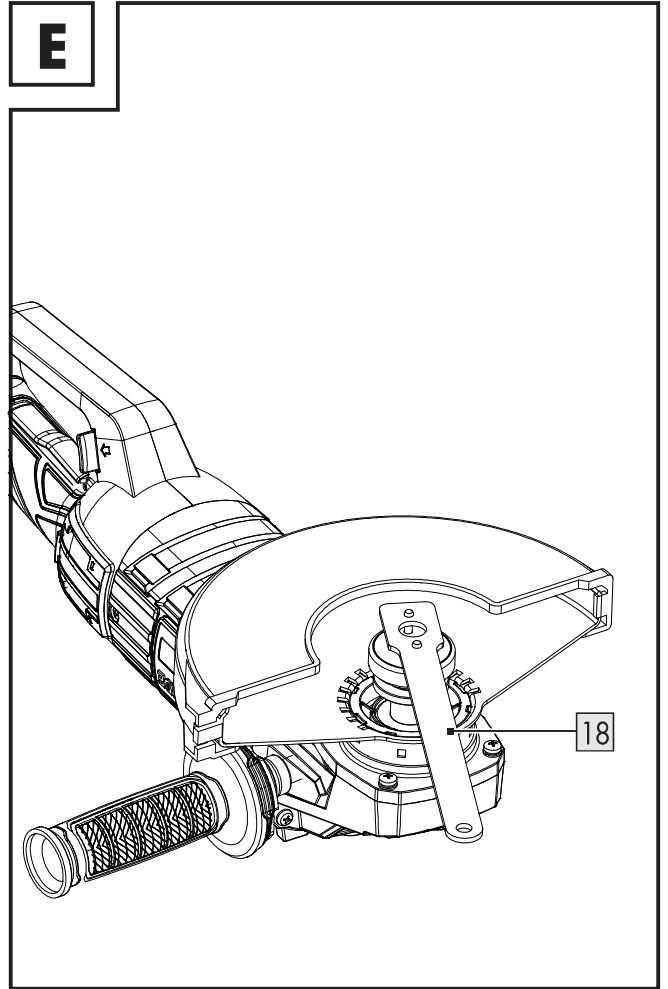
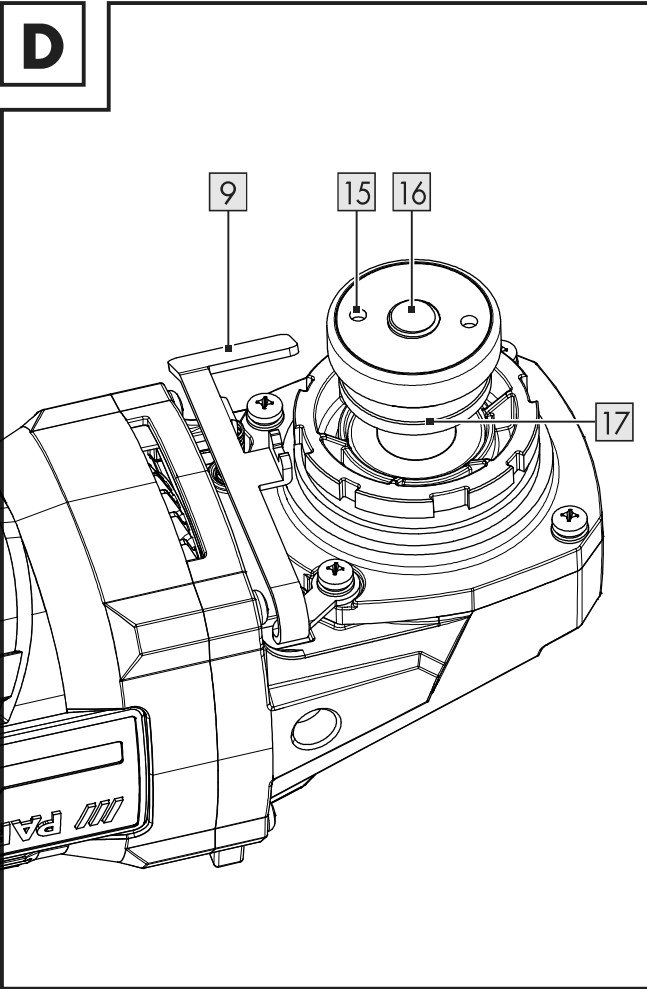

G

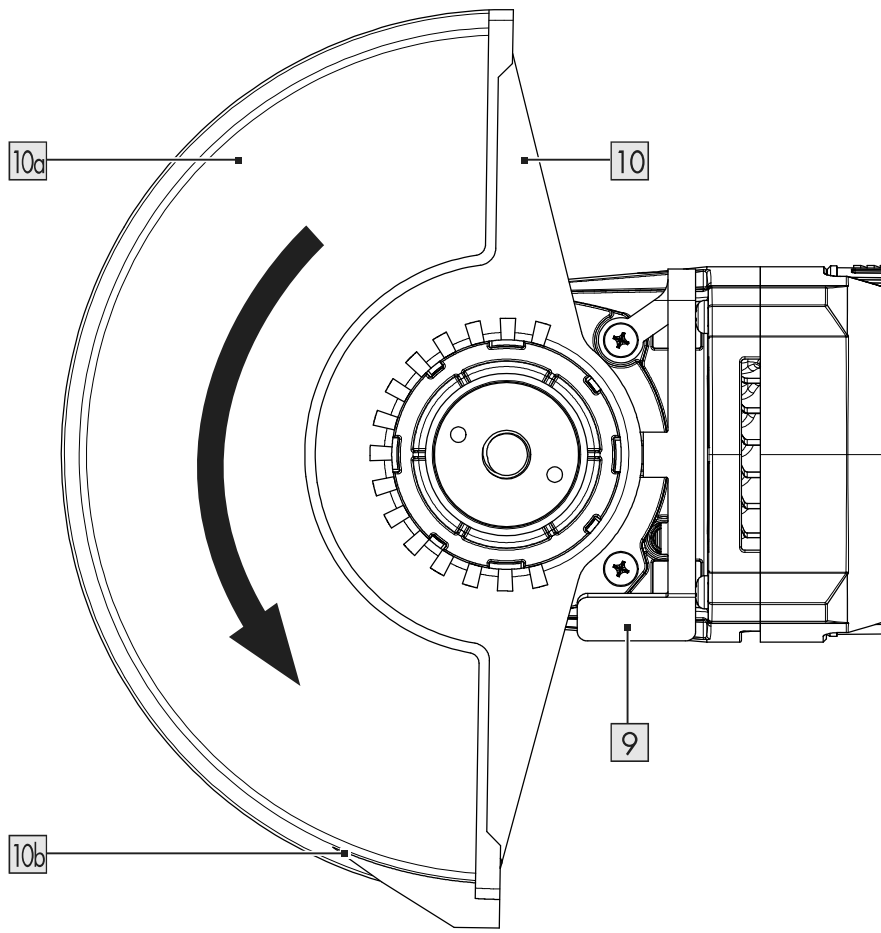

H

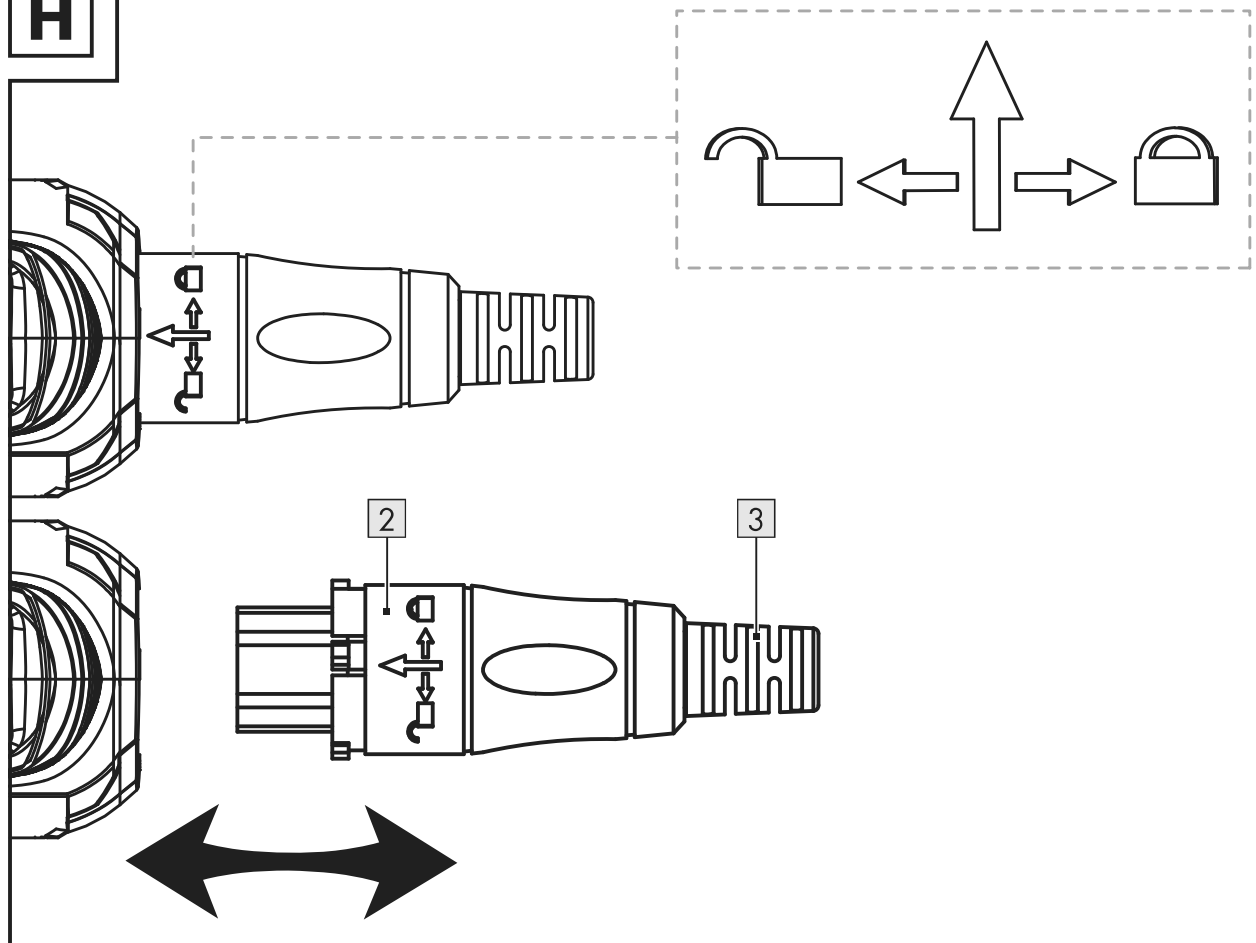



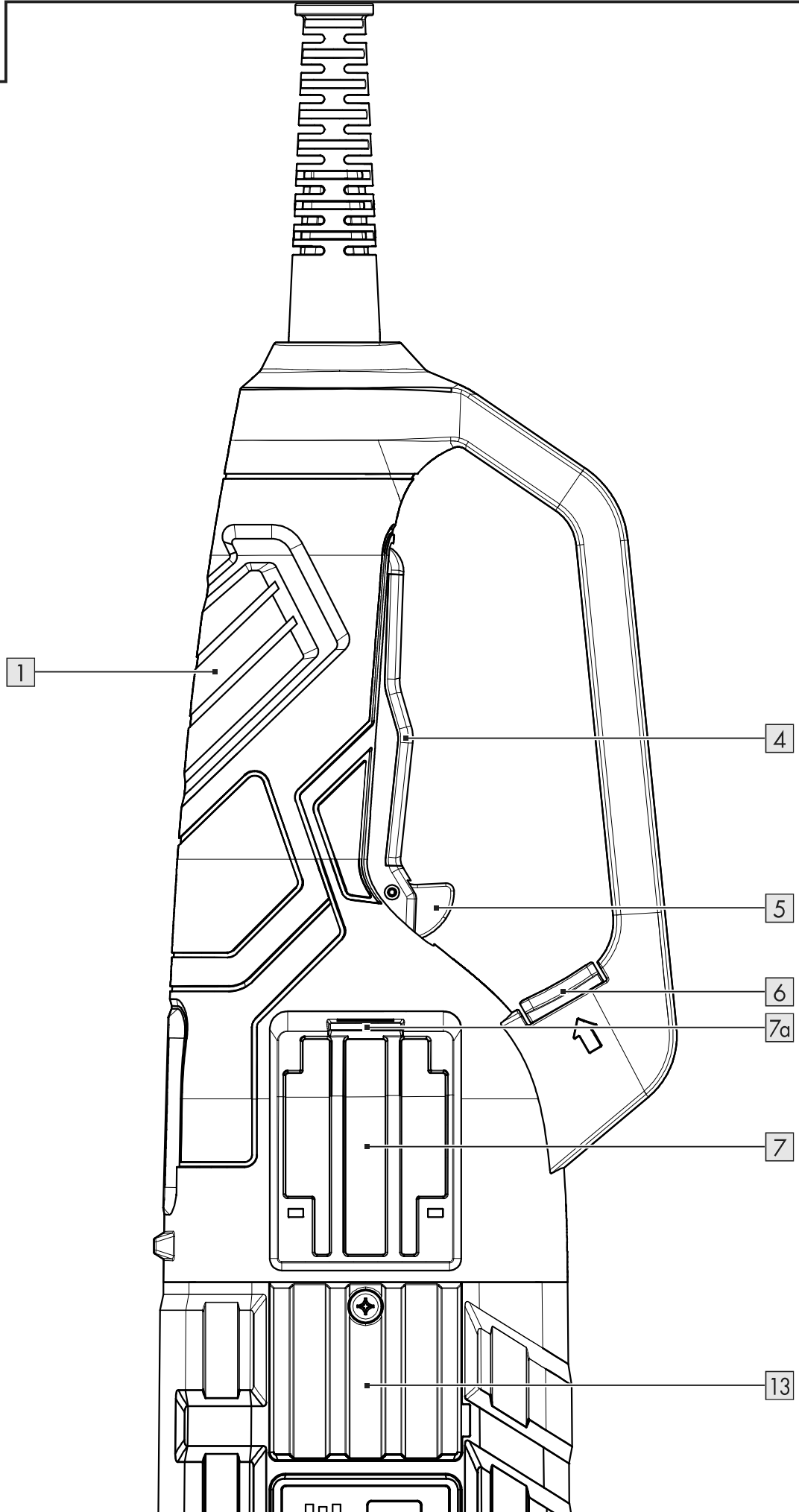



I











Verwendete Warnhinweise und Symbole	Seite	6
Einleitung	Seite	7
Bestimmungsgemäßer Gebrauch	Seite	7
Lieferumfang	Seite	7
Teilebeschreibung	Seite	7
Technische Daten	Seite	8
Sicherheitshinweise	Seite	9
Allgemeine Sicherheitshinweise für Elektrowerkzeuge	Seite	9
Sicherheitshinweise für alle Anwendungen	Seite	11
Zulässiges Zubehör	Seite	16
Aufbewahrung und Handhabung der empfohlenen Einsatzwerkzeuge	Seite	16
Arbeitshinweise	Seite	16
Bedienung	Seite	18
Schleifschutz montieren/verstellen	Seite	18
Montage des Schneidschutzaufsatzes	Seite	18
Abnehmen des Schneidschutzaufsatzes	Seite	18
Zusatz-Handgriff montieren	Seite	19
Schleif-/Trennscheibe montieren/wechseln	Seite	19
Ein- und ausschalten	Seite	20
Drehgeschwindigkeit einstellen	Seite	20
Handstück drehen	Seite	20
Abnehmbare Anschlussleitung anschließen/trennen	Seite	20
Wartung und Reinigung	Seite	21
Ersatzteile/Zubehör	Seite	21
Entsorgung	Seite	22
Garantie	Seite	22
Abwicklung im Garantiefall	Seite	23
Service	Seite	23
EU-Konformitätserklärung	Seite	24

Verwendete Warnhinweise und Symbole

In der Bedienungsanleitung und auf der Verpackung werden die folgenden Warnhinweise verwendet

	<p>GEFAHR! Dieses Symbol mit dem Signalwort „Gefahr“ bezeichnet eine Gefährdung mit einem hohen Risikograd, die, wenn sie nicht vermieden wird, eine schwere Verletzung oder den Tod zur Folge hat.</p>	 Wechselstrom/-spannung
		<p>min⁻¹ Umdrehungen pro Minute</p>
	<p>WARNUNG! Dieses Symbol mit dem Signalwort „Warnung“ bezeichnet eine Gefährdung mit einem mittleren Risikograd, die, wenn sie nicht vermieden wird, eine schwere Verletzung oder den Tod zur Folge haben kann.</p>	 Schutzklasse II
		 Nur in trockenen Innenräumen verwenden.
	<p>VORSICHT! Dieses Symbol mit dem Signalwort „Vorsicht“ bezeichnet eine Gefährdung mit einem niedrigen Risikograd, die, wenn sie nicht vermieden wird, eine geringe oder mäßige Verletzung zur Folge haben kann.</p>	 Tragen Sie Gehörschutz!
		 Tragen Sie eine Schutzbrille!
	<p>HINWEIS: Dieses Symbol mit dem Signalwort „Hinweis“ bietet weitere nützliche Informationen.</p>	 Lesen Sie die Bedienungsanleitung.
	<p>Stromschlaggefahr!</p>	
<p>n₀</p>	<p>Leerlaufdrehzahl</p>	 Schützen Sie das Produkt vor Feuchtigkeit.
	<p>Schalten Sie das Produkt aus und trennen Sie es von der Stromversorgung, bevor Sie Einstellungen vornehmen, Wartungsarbeiten durchführen, das Produkt reinigen und wenn das Produkt nicht in Gebrauch ist!</p>	 Arbeiten Sie immer mit zwei Händen.
		 Verwenden Sie die Schutzvorrichtung nicht für Trennvorgänge.

	Tragen Sie Sicherheitshandschuhe.		VORSICHT! Keine beweglichen Teile berühren.
	Tragen Sie eine Staubmaske.		Schalten Sie das Produkt aus und trennen Sie es von der Stromversorgung vor dem Auswechseln von Zubehör, Reinigung und bei Nichtgebrauch.
	Verriegelt		Sicherheitshinweise Handlungsanweisungen
	Entriegelt		Das CE-Zeichen bestätigt Konformität mit den für das Produkt zutreffenden EU-Richtlinien.

WINKELSCHLEIFER

● Einleitung

Wir beglückwünschen Sie zum Kauf Ihres neuen Produkts. Sie haben sich damit für ein hochwertiges Produkt entschieden. Die Bedienungsanleitung ist Teil dieses Produkts. Sie enthält wichtige Hinweise für Sicherheit, Gebrauch und Entsorgung. Machen Sie sich vor der Benutzung des Produkts mit allen Bedien- und Sicherheitshinweisen vertraut. Benutzen Sie das Produkt nur wie beschrieben und für die angegebenen Einsatzbereiche. Händigen Sie alle Unterlagen bei Weitergabe des Produkts an Dritte mit aus.

● Bestimmungsgemäßer Gebrauch

- Das Produkt ist zum Trennen und Schleifen von Metallwerkstoffen, Beton und Fliesen ohne Verwendung von Wasser geeignet.
- Jede andere Verwendung oder Veränderung des Produktes gilt als nicht bestimmungsgemäß und birgt erhebliche Unfallgefahren.
- Für aus bestimmungswidriger Verwendung entstandene Schäden übernehmen wir keine Haftung. Das Produkt ist nicht für den gewerblichen Einsatz bestimmt.

● Lieferumfang

- 1 Winkelschleifer
- 1 Zusatz-Handgriff
- 1 2-in-1-Schutzgitter
- 1 Zweiloch-Montage-Schlüssel
- 1 Abnehmbare Anschlussleitung mit Netzstecker
- 1 Bedienungsanleitung

● Teilebeschreibung

Abb. A, G

- 1 Drehbares Handstück
- 2 Steckvorrichtung
- 3 Abnehmbare Anschlussleitung mit Netzstecker
- 4 EIN-/AUS-Schalter
- 5 Auslösesperre
- 6 Einstelltaste für das Handstück
- 7 Staubfilter
- 7a Handgriff für Staubfilter
- 8 Zusatz-Handgriff
- 9 Hebel
- 10 Schleifschutz
- 10a Schneidschutzaufsatz
- 10b Einkerbung
- 11 Spindel-Arretiertaste
- 12 Gewinde (3x) für Zusatz-Handgriff
- 13 Abdeckung Kohlebürsten
- 14 Bedienfeld für die Drehgeschwindigkeit

14a Tasten zur Steuerung der Drehgeschwindigkeit:
+ (erhöhen) und - (verringern)

14b Display

Abb. D

15 Verriegelungsflansch

16 Aufnahmespindel

17 Hinterlegflansch

Abb. E

18 Zweiloch-Montage-Schlüssel

● Technische Daten

Bemessungsspannung:	230 V~, 50 Hz
Bemessungsaufnahme:	2 400 W
Leerlaufdrehzahl:	$n_0 \ 6 \ 500 \text{ min}^{-1}$
Scheibenmaß:	Ø 230 mm
Gewindemaß:	M14
Schutzklasse:	II/□ (Doppelisolierung)

Geräusch- und Vibrationsinformationen

Messwert für Geräusch ermittelt entsprechend EN 62841. Der A-bewertete Geräuschpegel des Elektrowerkzeugs beträgt typischerweise:

Geräuschemissionswert

Schalldruckpegel:	$L_{PA} = 95,4 \text{ dB}$
Unsicherheit:	$K = 3 \text{ dB}$
Schallleistungspegel:	$L_{WA} = 103,4 \text{ dB}$
Unsicherheit:	$K = 3 \text{ dB}$

⚠️ WARNUNG!



Tragen Sie Gehörschutz!

Schwingungsgesamtwert

Oberflächenschleifen max.:	$A_{hr, AG} = 5,9 \text{ m/s}^2$
Trennschleifen max.:	$A_{hr, CO} = 5,4 \text{ m/s}^2$
Unsicherheit:	$K = 1,5 \text{ m/s}^2$

HINWEIS

- ▶ Der angegebene Schwingungsgesamtwert und der angegebene Geräuschemissionswert sind nach einem genormten Prüfverfahren gemessen worden und können zum Vergleich eines Elektrowerkzeugs mit einem anderen verwendet werden.
- ▶ Der angegebene Schwingungsgesamtwert und der angegebene Geräuschemissionswert können auch zu einer vorläufigen Einschätzung der Belastung verwendet werden.

⚠️ WARNUNG!

- ▶ Die Schwingungs- und Geräuschemissionen können während der tatsächlichen Benutzung des Elektrowerkzeugs von den Angabewerten abweichen, abhängig von der Art und Weise, in der das Elektrowerkzeug verwendet wird, insbesondere, welche Art von Werkstück bearbeitet wird. Versuchen Sie, die Belastung durch Vibrationen und Geräusche so gering wie möglich zu halten. Beispielhafte Maßnahmen zur Verringerung der Vibrationsbelastung sind das Tragen von Handschuhen beim Gebrauch des Einsatzwerkzeugs und die Begrenzung der Arbeitszeit. Dabei sind alle Anteile des Betriebszyklus zu berücksichtigen (beispielsweise Zeiten, in denen das Elektrowerkzeug abgeschaltet ist, und solche, in denen es zwar eingeschaltet ist, aber ohne Belastung läuft).

WARNUNG!

- ▶ Schleifen von dünnem Metallblech oder anderen gut schwingenden Strukturen mit großer Oberfläche kann zu einer viel (bis zu 15 dB) höheren Gesamtgeräuschemission als die angegebenen Geräuschemissionswerte führen.
- ▶ Schallabstrahlung durch solche Werkstücke sollte soweit wie möglich durch angemessene Maßnahmen wie beispielsweise schweren flexiblen Dämpfungsmatten unterbunden werden.
- ▶ Die erhöhte Geräuschemission ist auch für die Risikoeinschätzung der Geräuschbelastung und für die Auswahl angemessenen Gehörschutzes zu berücksichtigen.



Sicherheitshinweise

● **Allgemeine Sicherheitshinweise für Elektrowerkzeuge**

WARNUNG!

- ▶ **Lesen Sie alle Sicherheitshinweise, Anweisungen, Bilderungen und technischen Daten, mit denen dieses Elektrowerkzeug versehen ist.** Versäumnisse bei der Einhaltung der nachfolgenden Anweisungen können elektrischen Schlag, Brand und/oder schwere Verletzungen verursachen.

Bewahren Sie alle Sicherheitshinweise und Anweisungen für die Zukunft auf.

Der in den Sicherheitshinweisen verwendete Begriff „Elektrowerkzeug“ bezieht sich auf netzbetriebene Elektrowerkzeuge (mit Netzleitung) oder auf akkubetriebene Elektrowerkzeuge (ohne Netzleitung).

Arbeitsplatzsicherheit

- 1) **Halten Sie Ihren Arbeitsbereich sauber und gut beleuchtet.** Unordnung oder unbeleuchtete Arbeitsbereiche können zu Unfällen führen.
- 2) **Arbeiten Sie mit dem Elektrowerkzeug nicht in explosionsgefährdeter Umgebung, in der sich brennbare Flüssigkeiten, Gase oder Stäube befinden.** Elektrowerkzeuge erzeugen Funken, die den Staub oder die Dämpfe entzünden können.
- 3) **Halten Sie Kinder und andere Personen während der Benutzung des Elektrowerkzeugs fern.** Bei Ablenkung können Sie die Kontrolle über das Elektrowerkzeug verlieren.

Elektrische Sicherheit

- 1) **Der Anschlussstecker des Elektrowerkzeugs muss in die Steckdose passen. Der Stecker darf in keiner Weise verändert werden. Verwenden Sie keine Adapterstecker gemeinsam mit schutzgeerdeten Elektrowerkzeugen.** Unveränderte Stecker und passende Steckdosen verringern das Risiko eines elektrischen Schlages.
- 2) **Vermeiden Sie Körperkontakt mit geerdeten Oberflächen wie von Rohren, Heizungen, Herden und Kühlschränken.** Es besteht ein erhöhtes Risiko durch elektrischen Schlag, wenn Ihr Körper geerdet ist.
- 3) **Halten Sie Elektrowerkzeuge von Regen oder Nässe fern.** Das Eindringen von Wasser in ein Elektrowerkzeug erhöht das Risiko eines elektrischen Schlages.

- 4) **Zweckentfremden Sie die Anschlussleitung nicht, um das Elektrowerkzeug zu tragen, aufzuhängen oder um den Stecker aus der Steckdose zu ziehen. Halten Sie die Anschlussleitung fern von Hitze, Öl, scharfen Kanten oder sich bewegenden Teilen.** Beschädigte oder verwickelte Anschlussleitungen erhöhen das Risiko eines elektrischen Schlages.
- 5) **Wenn Sie mit einem Elektrowerkzeug im Freien arbeiten, verwenden Sie nur Verlängerungsleitungen, die auch für den Außenbereich geeignet sind.** Die Anwendung einer für den Außenbereich geeigneten Verlängerungsleitung verringert das Risiko eines elektrischen Schlages.
- 6) **Wenn der Betrieb des Elektrowerkzeugs in feuchter Umgebung nicht vermeidbar ist, verwenden Sie einen Fehlerstromschutzschalter.** Der Einsatz eines Fehlerstromschutzschalters vermindert das Risiko eines elektrischen Schlages.
- 3) **Vermeiden Sie eine unbeabsichtigte Inbetriebnahme. Vergewissern Sie sich, dass das Elektrowerkzeug ausgeschaltet ist, bevor Sie es an die Stromversorgung und/oder den Akku anschließen, es aufnehmen oder tragen.** Wenn Sie beim Tragen des Elektrowerkzeugs den Finger am Schalter haben oder das Elektrowerkzeug eingeschaltet an die Stromversorgung anschließen, kann dies zu Unfällen führen.
- 4) **Entfernen Sie Einstellwerkzeuge oder Schraubenschlüssel, bevor Sie das Elektrowerkzeug einschalten.** Ein Werkzeug oder Schlüssel, der sich in einem drehenden Teil des Elektrowerkzeugs befindet, kann zu Verletzungen führen.
- 5) **Vermeiden Sie eine abnormale Körperhaltung. Sorgen Sie für einen sicheren Stand und halten Sie jederzeit das Gleichgewicht.** Dadurch können Sie das Elektrowerkzeug in unerwarteten Situationen besser kontrollieren.
- 6) **Tragen Sie geeignete Kleidung. Tragen Sie keine weite Kleidung oder Schmuck. Halten Sie Haare und Kleidung fern von sich bewegenden Teilen.** Lockere Kleidung, Schmuck oder lange Haare können von sich bewegenden Teilen erfasst werden.

Sicherheit von Personen

- 1) **Seien Sie aufmerksam, achten Sie darauf, was Sie tun, und gehen Sie mit Vernunft an die Arbeit mit einem Elektrowerkzeug. Benutzen Sie kein Elektrowerkzeug, wenn Sie müde sind oder unter dem Einfluss von Drogen, Alkohol oder Medikamenten stehen.** Ein Moment der Unachtsamkeit beim Gebrauch des Elektrowerkzeugs kann zu ernsthaften Verletzungen führen.
- 2) **Tragen Sie persönliche Schutzausrüstung und immer eine Schutzbrille.** Das Tragen persönlicher Schutzausrüstung, wie Staubmaske, rutschfeste Sicherheitsschuhe, Schutzhelm oder Gehörschutz, je nach Art und Einsatz des Elektrowerkzeugs, verringert das Risiko von Verletzungen.
- 7) **Wenn Staubabsaug- und -auffangeinrichtungen montiert werden können, sind diese anzuschließen und richtig zu verwenden.** Verwendung einer Staubabsaugung kann Gefährdungen durch Staub verringern.
- 8) **Wiegen Sie sich nicht in falscher Sicherheit und setzen Sie sich nicht über die Sicherheitsregeln für Elektrowerkzeuge hinweg, auch wenn Sie nach vielfachem Gebrauch mit dem Elektrowerkzeug vertraut sind.** Achtloses Handeln kann binnen Sekundenbruchteilen zu schweren Verletzungen führen.

Verwendung und Behandlung des Elektrowerkzeugs

- 1) **Überlasten Sie das Elektrowerkzeug nicht. Verwenden Sie für Ihre Arbeit das dafür bestimmte Elektrowerkzeug.** Mit dem passenden Elektrowerkzeug arbeiten Sie besser und sicherer im angegebenen Leistungsbereich.
- 2) **Benutzen Sie kein Elektrowerkzeug, dessen Schalter defekt ist.** Ein Elektrowerkzeug, das sich nicht mehr ein- oder ausschalten lässt, ist gefährlich und muss repariert werden.
- 3) **Ziehen Sie den Stecker aus der Steckdose und/oder entfernen Sie einen abnehmbaren Akku, bevor Sie Geräteeinstellungen vornehmen, Einsatzwerkzeugteile wechseln oder das Elektrowerkzeug weglegen.** Diese Vorsichtsmaßnahme verhindert den unbeabsichtigten Start des Elektrowerkzeugs.
- 4) **Bewahren Sie unbenutzte Elektrowerkzeuge außerhalb der Reichweite von Kindern auf. Lassen Sie keine Personen das Elektrowerkzeug benutzen, die mit diesem nicht vertraut sind oder diese Anweisungen nicht gelesen haben.** Elektrowerkzeuge sind gefährlich, wenn Sie von unerfahrenen Personen benutzt werden.
- 5) **Pflegen Sie Elektrowerkzeuge und Einsatzwerkzeug mit Sorgfalt. Kontrollieren Sie, ob bewegliche Teile einwandfrei funktionieren und nicht klemmen, ob Teile gebrochen oder so beschädigt sind, dass die Funktion des Elektrowerkzeugs beeinträchtigt ist. Lassen Sie beschädigte Teile vor dem Einsatz des Elektrowerkzeuges reparieren.** Viele Unfälle haben ihre Ursache in schlecht gewarteten Elektrowerkzeugen.

- 6) **Halten Sie Schneidwerkzeuge scharf und sauber.** Sorgfältig gepflegte Schneidwerkzeuge mit scharfen Schneidkanten verklemmen sich weniger und sind leichter zu führen.
- 7) **Verwenden Sie Elektrowerkzeug, Einsatzwerkzeug, Einsatzwerkzeuge usw. entsprechend diesen Anweisungen. Berücksichtigen Sie dabei die Arbeitsbedingungen und die auszuführende Tätigkeit.** Der Gebrauch von Elektrowerkzeugen für andere als die vorgesehenen Anwendungen kann zu gefährlichen Situationen führen.
- 8) **Halten Sie Griffe und Griffflächen trocken, sauber und frei von Öl und Fett.** Rutschige Griffe und Griffflächen erlauben keine sichere Bedienung und Kontrolle des Elektrowerkzeugs in unvorhergesehenen Situationen.

Service

- 1) **Lassen Sie Ihr Elektrowerkzeug nur von qualifiziertem Fachpersonal und nur mit Original-Ersatzteilen reparieren.** Damit wird sichergestellt, dass die Sicherheit des Elektrowerkzeugs erhalten bleibt.

● Sicherheitshinweise für alle Anwendungen

Gemeinsame Sicherheitshinweise zum Schleifen und Trennschleifen

- 1) **Dieses Elektrowerkzeug ist zu verwenden als Schleifer und Trennschleifmaschine.** Lesen Sie alle Sicherheitshinweise, Anweisungen, Darstellungen und Daten, die Sie mit dem Gerät erhalten. Wenn Sie nicht alle folgenden Anweisungen beachten, kann es zu elektrischem Schlag, Feuer und/oder schweren Verletzungen kommen.

- 2) **Dieses Elektrowerkzeug ist nicht geeignet zum Sandpapierschleifen, Arbeiten mit Drahtbürsten und Polieren.** Verwendungen, für die das Elektrowerkzeug nicht vorgesehen ist, können Gefährdungen und Verletzungen verursachen.
- 3) **Verwenden Sie das Elektrowerkzeug nicht für eine Funktion, für die es nicht ausdrücklich konstruiert und von seinem Hersteller vorgesehen ist.** Solch ein Umbau kann zu einem Verlust der Kontrolle und ernsthaften Körperverletzungen führen.
- 4) **Verwenden Sie kein Einsatzwerkzeug, das vom Hersteller nicht speziell für dieses Elektrowerkzeug vorgesehen und festgelegt wurde.** Nur weil Sie das Zubehör an Ihrem Elektrowerkzeug befestigen können, garantiert das keine sichere Verwendung.
- 5) **Die zulässige Drehzahl des Einsatzwerkzeugs muss mindestens so hoch sein wie die auf dem Elektrowerkzeug angegebene Höchstdrehzahl.** Ein Einsatzwerkzeug, das sich schneller als zulässig dreht, kann zerbrechen und umherfliegen.
- 6) **Außendurchmesser und Dicke des Einsatzwerkzeugs müssen den Maßangaben Ihres Elektrowerkzeugs entsprechen.** Falsch bemessene Einsatzwerkzeuge können nicht ausreichend abgeschirmt oder kontrolliert werden.
- 7) **Die Maße zur Befestigung des Einsatzwerkzeugs müssen zu den Maßen der Befestigungsmittel des Elektrowerkzeugs passen.** Einsatzwerkzeuge, die nicht passgenau am Elektrowerkzeug befestigt werden, drehen sich ungleichmäßig, vibrieren sehr stark und können zum Verlust der Kontrolle führen.
- 8) **Verwenden Sie keine beschädigten Einsatzwerkzeuge. Kontrollieren Sie vor jeder Verwendung Einsatzwerkzeuge wie Schleifscheiben auf Absplitterungen und Risse, Schleifteller auf Risse, Verschleiß oder starke Abnutzung, Drahtbürsten auf lose oder gebrochene Drähte. Wenn das Elektrowerkzeug oder das Einsatzwerkzeug herunterfällt, überprüfen Sie, ob es beschädigt ist, oder verwenden Sie ein unbeschädigtes Einsatzwerkzeug. Wenn Sie das Einsatzwerkzeug kontrolliert und eingesetzt haben, halten Sie und in der Nähe befindliche Personen sich außerhalb der Ebene des rotierenden Einsatzwerkzeugs auf und lassen Sie das Gerät eine Minute lang mit Höchstdrehzahl laufen.** Beschädigte Einsatzwerkzeuge brechen normalerweise in dieser Testzeit.
- 9) **Tragen Sie persönliche Schutzausrüstung. Verwenden Sie je nach Anwendung Vollgesichtsschutz, Augenschutz oder Schutzbrille. Soweit angemessen, tragen Sie Staubmaske, Gehörschutz, Schutzhandschuhe oder Spezialschürze, die kleine Schleif- und Materialpartikel von Ihnen fernhält.** Die Augen müssen vor herumfliegenden Fremdkörpern geschützt werden, die bei verschiedenen Anwendungen entstehen. Staub- oder Atemschutzmaske müssen den bei der jeweiligen Anwendung entstehenden Staub filtern. Wenn Sie lange lautem Lärm ausgesetzt sind, können Sie einen Hörverlust erleiden.

- 10) **Achten Sie bei anderen Personen auf sicheren Abstand zu Ihrem Arbeitsbereich. Jeder, der den Arbeitsbereich betritt, muss persönliche Schutzausrüstung tragen.** Bruchstücke des Werkstücks oder gebrochener Einsatzwerkzeuge können wegfliegen und Verletzungen auch außerhalb des direkten Arbeitsbereichs verursachen.
- 11) **Halten Sie das Elektrowerkzeug nur an den isolierten Griffflächen, wenn Sie Arbeiten ausführen, bei denen das Einsatzwerkzeug verborgene Stromleitungen oder das eigene Netzkabel treffen kann.** Der Kontakt mit einer spannungsführenden Leitung kann auch metallene Geräteteile unter Spannung setzen und zu einem elektrischen Schlag führen.
- 12) **Halten Sie das Netzkabel von sich drehenden Einsatzwerkzeugen fern.** Wenn Sie die Kontrolle über das Gerät verlieren, kann das Netzkabel durchtrennt oder erfasst werden und Ihre Hand oder Ihr Arm in das sich drehende Einsatzwerkzeug geraten.
- 13) **Legen Sie das Elektrowerkzeug niemals ab, bevor das Einsatzwerkzeug völlig zum Stillstand gekommen ist.** Das sich drehende Einsatzwerkzeug kann in Kontakt mit der Ablagefläche geraten, wodurch Sie die Kontrolle über das Elektrowerkzeug verlieren können.
- 14) **Lassen Sie das Elektrowerkzeug nicht laufen, während Sie es tragen.** Ihre Kleidung kann durch zufälligen Kontakt mit dem sich drehenden Einsatzwerkzeug erfasst werden und das Einsatzwerkzeug sich in Ihren Körper bohren.
- 15) **Reinigen Sie regelmäßig die Lüftungsschlitze Ihres Elektrowerkzeugs.** Das Motorgebläse zieht Staub in das Gehäuse, und eine starke Ansammlung von Metallstaub kann elektrische Gefahren verursachen.

- 16) **Verwenden Sie das Elektrowerkzeug nicht in der Nähe brennbarer Materialien.** Funken könnten diese Materialien entzünden.
- 17) **Verwenden Sie keine Einsatzwerkzeuge, die flüssige Kühlmittel erfordern.** Die Verwendung von Wasser oder anderen flüssigen Kühlmitteln kann zu einem elektrischen Schlag führen.

Rückschlag und entsprechende Sicherheitshinweise:

Rückschlag ist die plötzliche Reaktion infolge eines blockierten oder hakenden drehenden Einsatzwerkzeugs wie Schleifscheibe, Schleifteller, Drahtbürste usw. Verhaken oder Blockieren führt zu einem abrupten Stopp des rotierenden Einsatzwerkzeugs. Dadurch wird ein unkontrolliertes Elektrowerkzeug gegen die Drehrichtung des Einsatzwerkzeugs an der Blockierstelle beschleunigt.

Wenn z. B. eine Schleifscheibe im Werkstück hakt oder blockiert, kann sich die Kante der Schleifscheibe, die in das Werkstück eintaucht, verfangen und dadurch die Schleifscheibe ausbrechen oder einen Rückschlag verursachen. Die Schleifscheibe bewegt sich dann auf die Bedienperson zu oder von ihr weg, je nach Drehrichtung der Scheibe an der Blockierstelle. Hierbei können Schleifscheiben auch brechen.

Ein Rückschlag ist die Folge einer falschen Verwendung des Elektrowerkzeugs und/oder fehlerhaften Arbeitsbedingungen. Er kann durch geeignete Vorsichtsmaßnahmen, wie nachfolgend beschrieben, verhindert werden.

- 1) **Halten Sie das Elektrowerkzeug gut fest und bringen Sie Ihren Körper und Ihre Arme in eine Position, in der Sie die Rückschlagkräfte abfangen können. Verwenden Sie immer den Zusatzgriff, falls vorhanden, um die größtmögliche Kontrolle über Rückschlagkräfte oder Reaktionsmomente beim Hochlauf zu haben.** Die Bedienperson kann durch geeignete Vorsichtsmaßnahmen die Rückschlag- und Reaktionskräfte beherrschen.
- 2) **Bringen Sie Ihre Hand nie in die Nähe sich drehender Einsatzwerkzeuge.** Das Einsatzwerkzeug kann sich beim Rückschlag über Ihre Hand bewegen.
- 3) **Meiden Sie mit Ihrem Körper den Bereich, in den das Elektrowerkzeug bei einem Rückschlag bewegt wird.** Der Rückschlag treibt das Elektrowerkzeug in die Richtung entgegengesetzt zur Bewegung der Schleifscheibe an der Blockierstelle.
- 4) **Arbeiten Sie besonders vorsichtig im Bereich von Ecken, scharfen Kanten usw. Verhindern Sie, dass Einsatzwerkzeuge gegen das Werkstück prallen und verhaken.** Das rotierende Einsatzwerkzeug neigt bei Ecken, scharfen Kanten oder wenn es abprallt, dazu, sich zu verhaken. Dies verursacht einen Kontrollverlust oder Rückschlag.
- 5) **Verwenden Sie kein Kettensägeblatt zum Holzschneiden, keine segmentierte Diamanttrennscheibe mit einem Segmentabstand über 10 mm und kein gezähntes Sägeblatt.** Solche Einsatzwerkzeuge verursachen häufig einen Rückschlag und den Verlust der Kontrolle.

Besondere Sicherheitshinweise zum Schleifen und Trennschleifen:

- 1) **Verwenden Sie ausschließlich die für Ihr Elektrowerkzeug zugelassenen Schleifkörper und die für diese Schleifkörper vorgesehene Schutzhaube.** Schleifkörper, die nicht für das Elektrowerkzeug vorgesehen sind, können nicht ausreichend abgeschirmt werden und sind unsicher.
- 2) **Gekröpfte Schleifscheiben müssen so montiert werden, dass ihre Schleiffläche nicht über der Ebene des Schutzhaubenrandes hervorsteht.** Eine unsachgemäß montierte Schleifscheibe, die über die Ebene des Schutzhaubenrandes hinausragt, kann nicht ausreichend abgeschirmt werden.
- 3) **Die Schutzhaube muss sicher am Elektrowerkzeug angebracht und für ein Höchstmaß an Sicherheit so eingestellt sein, dass der kleinstmögliche Teil des Schleifkörpers offen zum Bediener zeigt.** Die Schutzhaube hilft, die Bedienperson vor Bruchstücken, zufälligem Kontakt mit dem Schleifkörper sowie Funken, die Kleidung entzünden könnten, zu schützen.
- 4) **Schleifkörper dürfen nur für die empfohlenen Einsatzmöglichkeiten verwendet werden. Zum Beispiel: Schleifen Sie nie mit der Seitenfläche einer Trennscheibe.** Trennscheiben sind zum Materialabtrag mit der Kante der Scheibe bestimmt. Seitliche Krafteinwirkung auf diese Schleifkörper kann sie zerbrechen.
- 5) **Verwenden Sie immer unbeschädigte Spannflansche in der richtigen Größe und Form für die von Ihnen gewählte Schleifscheibe.** Geeignete Flansche stützen die Schleifscheibe und verringern so die Gefahr eines Schleifscheibenbruchs. Flansche für Trennscheiben können sich von den Flanschen für andere Schleifscheiben unterscheiden.

- 6) **Verwenden Sie keine abgenutzten Schleifscheiben von größeren Elektrowerkzeugen.** Eine Schleifscheibe für größere Elektrowerkzeuge ist nicht für die höheren Drehzahlen von kleineren Elektrowerkzeugen ausgelegt und kann brechen.
- 7) **Verwenden Sie beim Einsatz von Scheiben für einen doppelten Zweck immer die geeignete Schutzhaube für die durchgeführte Anwendung.** Nichtverwendung der richtigen Schutzhaube kann die erwünschte Abschirmung verfehlen und zu schweren Verletzungen führen.

Weitere besondere Sicherheitshinweise zum Trennschleifen:

- 1) **Vermeiden Sie ein Blockieren der Trennscheibe oder zu hohen Anpressdruck. Führen Sie keine übermäßig tiefen Schnitte aus.** Eine Überlastung der Trennscheibe erhöht deren Beanspruchung und die Anfälligkeit zum Verkanten oder Blockieren und damit die Möglichkeit eines Rückschlags oder Schleifkörperbruchs.
- 2) **Meiden Sie den Bereich vor und hinter der rotierenden Trennscheibe.** Wenn Sie die Trennscheibe im Werkstück von sich wegbewegen, kann im Falle eines Rückschlags das Elektrowerkzeug mit der sich drehenden Scheibe direkt auf Sie zugeschleudert werden.
- 3) **Falls die Trennscheibe verklemmt oder Sie die Arbeit unterbrechen, schalten Sie das Elektrowerkzeug aus und halten Sie es ruhig, bis die Scheibe zum Stillstand gekommen ist. Versuchen Sie nie, die noch laufende Trennscheibe aus dem Schnitt zu ziehen, sonst kann ein Rückschlag erfolgen.** Ermitteln und beheben Sie die Ursache für das Verklemmen.
- 4) **Schalten Sie das Elektrowerkzeug nicht wieder ein, solange es sich im Werkstück befindet. Lassen Sie die Trennscheibe erst ihre volle Drehzahl erreichen, bevor Sie den Schnitt vorsichtig fortsetzen.** Anderenfalls kann die Scheibe verhaken, aus dem Werkstück springen oder einen Rückschlag verursachen.
- 5) **Stützen Sie Platten oder große Werkstücke ab, um das Risiko eines Rückschlags durch eine eingeklemmte Trennscheibe zu vermindern.** Große Werkstücke können sich unter ihrem eigenen Gewicht durchbiegen. Das Werkstück muss auf beiden Seiten der Scheibe abgestützt werden, und zwar sowohl in der Nähe der Schnittlinie als auch an der Kante.
- 6) **Seien Sie besonders vorsichtig bei „Tauchschnitten“ in bestehende Wände oder andere nicht einsehbare Bereiche.** Die eintauchende Trennscheibe kann beim Schneiden in Gas- oder Wasserleitungen, elektrische Leitungen oder andere Objekte einen Rückschlag verursachen.
- 7) **Führen Sie keine Kurvenschnitte aus.** Eine Überlastung der Trennscheibe erhöht deren Beanspruchung und die Anfälligkeit zum Verkanten oder Blockieren und damit die Möglichkeit eines Rückschlags oder Schleifkörperbruchs, was zu schweren Verletzungen führen kann.

● Zulässiges Zubehör

	Max. Durchmesser Ø (mm)	Max. Dicke (mm)	Gewindemaß	Drehzahl (min ⁻¹)	Umfangsgeschwindigkeit (m/s)	Werkzeug
Trennscheiben	230	2,6	M14	6 500	80	Zweiloch-Montage-Schlüssel 18
Schleifscheiben	230	6	M14	6 500	80	Zweiloch-Montage-Schlüssel 18

● Aufbewahrung und Handhabung der empfohlenen Einsatzwerkzeuge

- Schleifwerkzeuge sind mit Vorsicht zu behandeln und zu transportieren.
- Schleifwerkzeuge sind so zu lagern, dass sie keinen mechanischen Beschädigungen oder Umwelteinflüssen (z. B. Feuchtigkeit) ausgesetzt sind.

● Arbeitshinweise

HINWEIS

- ▶ Schleifkörper dürfen nur für die empfohlenen Einsatzmöglichkeiten verwendet werden. Andernfalls könnten sie zerbrechen, beschädigt werden und Verletzungen verursachen.
 - Beim Einsatz einer Schutzhaube des Typs A (Trenn-Schutzhaube) zum Seitenschleifen können die Schutzhaube und das Werkstück sich gegenseitig stören, was zu einer ungenügenden Kontrolle führt.
 - Beim Einsatz einer Schutzhaube des Typs B (Schleif-Schutzhaube) zum Trennschleifen mit gebundenen Trennscheiben besteht ein erhöhtes Risiko, den ausgeworfenen Funken und Schleifpartikeln sowie Bruchstücken der Schleifscheibe im Fall eines Schleifscheibenbruchs ausgesetzt zu sein.

HINWEIS

- Beim Einsatz einer Schutzhaube des Typs A (Trenn-Schutzhaube) und des Typs B (Schleif-Schutzhaube) zum Trenn- oder Seitenschleifen in Betonmauern besteht ein erhöhtes Risiko durch Staubexposition sowie durch Verlust der Kontrolle mit Rückschlag als Folge.

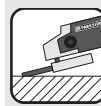

Schleifen

Verwenden Sie niemals Trennscheiben zum Schleifen!

- Bewegen Sie den Winkelschleifer mit mäßigem Druck über das Werkstück hin und her.
- Führen Sie bei weichem Material die Schleifscheibe in einem flachen Winkel über das Werkstück, bei hartem Material in einem etwas steileren Winkel.

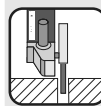

Trennschleifen

Verwenden Sie niemals Schleifscheiben zum Trennen!

- Verwenden Sie nur geprüfte faserstoffverstärkte Trenn- oder Schleifscheiben, die für eine Umfangsgeschwindigkeit von nicht weniger als 80 m/s zugelassen sind.

VORSICHT!

- ▶ Das Schleifwerkzeug läuft nach dem Ausschalten nach. Bremsen Sie es nicht durch seitliches Gegendrücken ab.
- **Sichern Sie das Werkstück.** Benutzen Sie Spannvorrichtungen/Schraubstock, um das Werkstück festzuhalten. Es ist damit sicherer gehalten, als mit Ihrer Hand.
- **Schalten Sie das Produkt vor dem Ablegen immer aus und warten Sie, bis das Produkt zum Stillstand gekommen ist.**
- **Entriegeln Sie bei einem Stromausfall oder wenn der Netzstecker gezogen wird, sofort den EIN-/AUS-Schalter.** Bringen Sie ihn in AUS-Position. Dies verhindert einen unkontrollierten Wiederanlauf.
- **Verwenden Sie das Produkt nur für Trockenschnitt bzw. Trockenschliff.**
- **Der Zusatz-Handgriff  muss bei allen Arbeiten mit dem Produkt montiert sein.**
- **Asbesthaltiges Material darf nicht bearbeitet werden.** Asbest gilt als krebserregend.

GEFAHR! VERLETZUNGSRISIKO!

- ▶ **FÜHREN SIE DAS PRODUKT IMMER IM GEGENLAUF DURCH DAS WERKSTÜCK.** Bei entgegengesetzter Richtung besteht die Gefahr eines Rückschlags. Das Produkt kann aus dem Schnitt gedrückt werden.
- **Führen Sie das Produkt immer eingeschaltet gegen das Werkstück.** Heben Sie das Produkt nach der Bearbeitung vom Werkstück ab und schalten Sie es erst dann aus.
- **Halten Sie das Produkt während der Arbeit immer fest mit beiden Händen.** Sorgen Sie für einen sicheren Stand.
- Für die beste Schleifwirkung bewegen Sie das Produkt gleichmäßig in einem Winkel von 30° bis 40° (zwischen Schleifscheibe und Werkstück) auf dem Werkstück hin und her.

- **Beim Bearbeiten von schrägen Flächen darf das Produkt nicht mit großer Kraft auf das Werkstück gedrückt werden.** Wenn die Drehzahl stark abfällt, müssen Sie die Andruckkraft reduzieren, um sicheres und effektives Arbeiten zu ermöglichen. Sollte das Produkt plötzlich vollkommen gebremst oder blockiert sein, muss der Netzstrom sofort ausgeschaltet werden.
- **Trennen: Arbeiten Sie mit mäßigem Vorschub und verkanten Sie die Trennscheibe nicht.**
- **Schleif- und Trennscheiben werden beim Arbeiten sehr heiß – lassen Sie sie vor dem Berühren vollständig abkühlen.**
- **Verwenden Sie das Produkt niemals zweckentfremdet.**
- **Achten Sie immer darauf, dass das Produkt ausgeschaltet ist, bevor Sie den Netzstecker in die Steckdose stecken.**
- **Ziehen Sie bei Gefahr sofort den Netzstecker aus der Steckdose.** Sorgen Sie dafür, dass das Produkt und der Netzstecker leicht zugänglich und im Notfall problemlos erreichbar sind.
- **Ziehen Sie bei Arbeitspausen, vor allen Arbeiten am Produkt und bei Nichtgebrauch immer den Netzstecker aus der Steckdose.** Das Produkt muss stets sauber, trocken und frei von Öl oder Schmierfetten sein.
- **Seien Sie stets aufmerksam! Achten Sie immer darauf, was Sie tun, und gehen Sie stets mit Vernunft vor.** Benutzen Sie das Produkt in keinem Fall, wenn Sie unkonzentriert sind oder sich unwohl fühlen.

WARNUNG!



Tragen Sie Schutzbrille und



Staubschutzmaske!

● **Bedienung**

● **Schleifschutz montieren/ verstellen**

Abb. G

! WARNUNG! VERLETZUNGSRISIKO!



Schalten Sie das Produkt aus und trennen Sie es von der Stromversorgung, bevor Sie Einstellungen vornehmen, Wartungsarbeiten durchführen, das Produkt reinigen und wenn das Produkt nicht in Gebrauch ist!

! WARNUNG! VERLETZUNGSRISIKO!

- ▶ Verwenden Sie den Winkelschleifer immer mit dem Schleifschutz **10**. Der Schleifschutz muss sicher am Winkelschleifer angebracht werden. Stellen Sie diesen so ein, dass ein Höchstmaß an Sicherheit erreicht wird, d. h. der kleinstmögliche Teil der Schleifscheibe oder der Trennscheibe zeigt offen zur Bedienperson. Der Schleifschutz soll die Bedienperson vor Bruchstücken und zufälligem Kontakt mit dem Schleifkörper schützen.
- ▶ Achten Sie darauf, dass der Schleifschutz **10** mindestens im gleichen Winkel wie der Zusatz-Handgriff **8** montiert wird (Abb. C). Andernfalls können Sie sich an der Schleif- bzw. Trennscheibe verletzen.

1. Setzen Sie den Schleifschutz **10** in der gezeigten Stellung auf.
Der Schleifschutz lässt sich nur in dieser Position aufsetzen oder entnehmen.
Drehen Sie den Schleifschutz, bis dieser das erste Mal hörbar einrastet.
2. Drücken Sie nun den Hebel **9** und drehen Sie den Schleifschutz in die erforderliche Stellung (Arbeitsposition), bis diese hörbar einrastet.
3. Prüfen Sie, ob der Schleifschutz **10** sicher eingerastet ist. Der Hebel **9** muss eingerastet sein und der Schleifschutz darf sich nicht verdrehen lassen.

● **Montage des Schneidschutzaufsatzes**

Abb. G

! WARNUNG! VERLETZUNGSRISIKO!



Schalten Sie das Produkt aus und trennen Sie es von der Stromversorgung, bevor Sie Einstellungen vornehmen, Wartungsarbeiten durchführen, das Produkt reinigen und wenn das Produkt nicht in Gebrauch ist!

HINWEIS

- ▶ Zum Trennschleifen montieren Sie den Schneidschutzaufsatz **10a** auf den Schleifschutz **10**.
1. Montieren Sie den Schneidschutzaufsatz **10a** mit der Seite, auf der die Laufrichtung angegeben ist.
 2. Schieben Sie den Schneidschutzaufsatz **10a** auf den Schleifschutz **10**, bis der Schneidschutzaufsatz einrastet.

● **Abnehmen des Schneidschutzaufsatzes**

Abb. G

! WARNUNG! VERLETZUNGSRISIKO!



Schalten Sie das Produkt aus und trennen Sie es von der Stromversorgung, bevor Sie Einstellungen vornehmen, Wartungsarbeiten durchführen, das Produkt reinigen und wenn das Produkt nicht in Gebrauch ist!

1. Drücken Sie die Einkerbung **10b** am Schneidschutzaufsatz **10a** vom Schleifschutz **10** weg.
2. Entfernen Sie den Schneidschutzaufsatz **10a** vom Schleifschutz **10**.

● Zusatz-Handgriff montieren

⚠ VORSICHT!

- ▶ Aus Sicherheitsgründen darf dieses Produkt nur mit dem Zusatz-Handgriff **8** verwendet werden. Andernfalls können Verletzungen die Folge sein. Der Zusatz-Handgriff kann je nach Arbeitsweise links, rechts oder oben am Produktkopf eingeschraubt werden.

Je nach Arbeitsweise schrauben Sie den Griff auf das Griffgewinde links/rechts/oben am Produkt.

● Schleif-/Trennscheibe montieren/wechseln

Abb. D, E

⚠ WARNUNG! VERLETZUNGSRISIKO!



Schalten Sie das Produkt aus und trennen Sie es von der Stromversorgung, bevor Sie Einstellungen vornehmen, Wartungsarbeiten durchführen, das Produkt reinigen und wenn das Produkt nicht in Gebrauch ist!

Tragen Sie beim Wechseln von Schleifscheiben oder Trennscheiben immer Schutzhandschuhe. Die Schleif- oder Trennscheibe ist nach dem Gebrauch sehr heiß. Lassen Sie die Schleif- oder Trennscheibe vollständig abkühlen, bevor Sie sie berühren.

Beachten Sie die Abmessungen der Schleif- oder Trennscheiben. Die Scheibenbohrung muss ohne Spiel zum Aufnahmeﬂansch passen. Keine Reduzierstücke oder Adapter verwenden.

- Überprüfen Sie die Schleif- oder Trennscheibe. Sie darf weder beschädigt noch feucht sein oder Risse aufzeigen. Andernfalls könnten sie beim Gebrauch zerbrechen und Verletzungen verursachen.

HINWEIS

- ▶ Verwenden Sie unbedingt nur schmutzfreie Scheiben.

- Verwenden Sie nur Schleifwerkzeuge, deren zulässige Drehzahl mindestens so hoch ist wie die Leerlaufdrehzahl des Produktes. Verwenden Sie nur Scheiben, die das Verfallsdatum noch nicht überschritten haben.

⚠ VORSICHT! VERLETZUNGSRISIKO!

- ▶ Betätigen Sie die Spindel-Arretiertaste **11** nur bei stillstehender Aufnahmespindel **16**.

1. Drücken Sie die Spindel-Arretiertaste **11** zum Blockieren des Getriebes.
2. Lösen Sie die den Verriegelungsﬂansch **15** mit Hilfe des Zweiloch-Montage-Schlüssels **18** (Abb. E).
3. Flache Schleif-/Trennscheibe einbauen: Legen Sie die Schleif-/Trennscheibe mit der Beschriftungsseite zum Produkt hin auf den Hinterlegﬂansch **17**.
4. Schleif-/Trennscheibe mit vertiefter Mitte einbauen: Legen Sie die Schleif-/Trennscheibe mit der vertieften Seite hin zum Verriegelungsﬂansch.

HINWEIS

- ▶ Wenn die Scheibe nach dem Wechsel unruhig läuft oder schwingt, muss diese Scheibe sofort wieder ausgewechselt werden.
- Lassen Sie das Produkt nach einem Scheibenwechsel sicherheitshalber 60 Sekunden auf Höchstdrehzahl laufen. Achten Sie auf ungewöhnliche Geräusche und Funkenentwicklung.
- Überprüfen Sie, ob alle Befestigungsteile korrekt angebracht sind.
- Achten Sie darauf, dass der Drehrichtungspfeil (falls vorhanden) auf den Trenn- oder Schleifscheiben (auch Diamant-Trennscheiben) und die Drehrichtung des Produktes (Drehrichtungspfeil auf dem Produkt) übereinstimmen.

● Ein- und ausschalten

Abb. F

- Prüfen Sie das angebrachte Werkzeug vor Gebrauch. Das Werkzeug
 - muss einwandfrei montiert sein
 - muss sich frei drehen können
 - darf nicht beschädigt sein
 - darf keine Risse aufweisen
 - darf nicht feucht sein
- Führen Sie einen 60 Sekunden dauernden Probelauf durch. Verwenden Sie keine unrunderen oder vibrierenden Werkzeuge. Achten Sie auf ungewöhnliche Geräusche und Funkenentwicklung. Überprüfen Sie nach dem Probelauf, ob alle Befestigungsteile korrekt angebracht sind.

HINWEIS

- ▶ Schalten Sie den Winkelschleifer immer vor Materialkontakt ein und führen Sie das Produkt erst dann auf das Werkstück.

Einschalten

1. Drücken und halten Sie die Auslösesperre **5** in Richtung der Befestigungsspindel.
2. Drücken Sie den EIN-/AUS-Schalter **4** in Richtung des Handstücks **1**.

Ausschalten

- Lassen Sie den EIN-/AUS-Schalter **4** wieder los.

Dauerbetrieb

1. Dauerbetrieb starten:
 - Schalten Sie das Produkt ein.
 - Drücken Sie die Auslösesperre **5** nach vorne in Richtung des Produkts.
2. Dauerbetrieb beenden:
 - Drücken Sie den EIN-/AUS-Schalter **4** kurz in die Grifffläche des Produkts.

● Drehgeschwindigkeit einstellen

- Stellen Sie die Drehgeschwindigkeit am Bedienfeld für die Drehgeschwindigkeit **14** ein:
 - Stufe **1**: niedrigste Geschwindigkeitsstufe
 - Stufe **6**: höchste Geschwindigkeitsstufe

- Drehgeschwindigkeit erhöhen: Drücken Sie die Taste zur Steuerung der Drehgeschwindigkeit **+ 14a**.
- Drehgeschwindigkeit verringern: Drücken Sie die Taste zur Steuerung der Drehgeschwindigkeit **- 14a**.
- Führen Sie Tests durch, um die benötigte Geschwindigkeitsstufe zu ermitteln.

● Handstück drehen

Abb. B, I

⚠ WARNUNG! VERLETZUNGSRIKIO!



Schalten Sie das Produkt aus und trennen Sie es von der Stromversorgung, bevor Sie Einstellungen vornehmen, Wartungsarbeiten durchführen, das Produkt reinigen und wenn das Produkt nicht in Gebrauch ist!

- Das Handstück **1** lässt sich um 90° nach rechts oder nach links drehen (Abb. B).
 - Dadurch kann der EIN-/AUS-Schalter **4** je nach Arbeitsbedingung in eine günstigere Position gebracht werden.
1. Ziehen Sie die Einstelltaste für das Handstück **6** und drehen Sie das Handstück **1** (Abb. I).
 2. Lassen Sie das Handstück **1** einrasten.

● Abnehmbare Anschlussleitung anschließen/trennen

Abb. H

⚠ VORSICHT! VERLETZUNGSRIKIO!

- ▶ Ziehen Sie stets den Netzstecker **3** aus der Steckdose, bevor Sie die abnehmbare Anschlussleitung am Produkt anschließen oder davon trennen.

HINWEIS

- ▶ Drehen Sie die Steckvorrichtung **2** der abnehmbaren Anschlussleitung **3**, um die Verbindung zu verriegeln oder entriegeln.

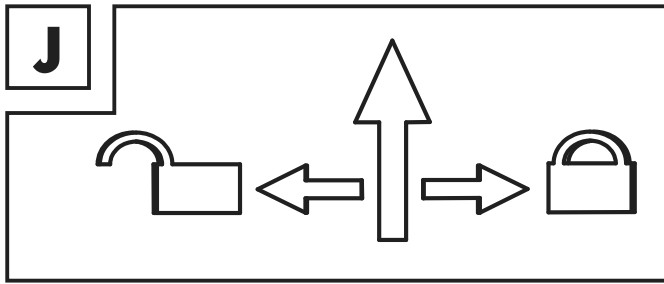

Anschlussleitung anschließen

1. Stecken Sie die Steckvorrichtung **2** bis zum Anschlag in die Buchse am drehbaren Handstück **1**.
2. Drehen Sie die Steckvorrichtung **2** zum Verriegeln auf Position .
3. Ziehen Sie leicht und ohne Drehung an der Anschlussleitung **3**, um zu prüfen, ob die Steckvorrichtung **2** gesichert ist.

Anschlussleitung trennen

1. Drehen Sie die Steckvorrichtung **2** zum Entriegeln auf Position .
2. Ziehen Sie die Steckvorrichtung **2** aus der Buchse am drehbaren Handstück **1**.

● Wartung und Reinigung

WARNUNG! VERLETZUNGSRISIKO!



Schalten Sie das Produkt aus und trennen Sie es von der Stromversorgung, bevor Sie Einstellungen vornehmen, Wartungsarbeiten durchführen, das Produkt reinigen und wenn das Produkt nicht in Gebrauch ist!

HINWEIS

- ▶ Nicht aufgeführte Ersatzteile (wie z. B. Kohlebürsten) können Sie über unsere Service-Hotline bestellen (siehe „Service“).

- Verwenden Sie keine scharfen Gegenstände zur Reinigung des Produktes. Es dürfen keine Flüssigkeiten in das Innere des Produktes gelangen. Andernfalls kann das Produkt beschädigt werden.

- Lassen Sie den Austausch der Kohlebürsten ausschließlich durch die Servicestelle oder eine anerkannte Fachwerkstatt durchführen. Ansonsten ist das Produkt wartungsfrei.
- Wenn die Anschlussleitung beschädigt ist, muss sie durch eine spezielle Anschlussleitung ersetzt werden, die beim Hersteller oder seinem Kundendienst erhältlich ist:
 - VDE-Stecker: 99944884706
 - BS-Stecker: 99944884702
- Reinigen Sie das Produkt regelmäßig, am besten immer direkt nach Abschluss der Arbeit.
- Reinigen Sie das Gehäuse mit einem trockenen Tuch. Verwenden Sie auf keinen Fall Benzin, Lösungsmittel oder Reiniger, die Kunststoff angreifen.
- Zur gründlichen Reinigung des Produktes wird ein Staubsauger benötigt.
- Lüftungsöffnungen müssen immer frei sein.
- Reinigen Sie den Staubfilter **7**:
 - Ziehen Sie den Handgriff für den Staubfilter **7a** mit einem kleinen Werkzeug heraus, um den Staubfilter **7** zu öffnen.
 - Reinigen Sie den Staubfilter **7** regelmäßig mit einer weichen Bürste.
 - Schließen Sie den Staubfilter **7**.
- Entfernen Sie anhaftenden Schleifstaub mit einem Pinsel.

● **Ersatzteile/Zubehör**

- Kunden können kompatible Ersatzakkus und Ladegeräte über den LIDL-Onlineshop www.lidl.de beziehen.
- Halten Sie die Bestellnummer für Ihre Bestellung bereit.
- Sie können Bestellungen nur online aufgeben.
- Wenden Sie sich für weitere Informationen an die Lidl-Service-Hotline (siehe „Service“).

Teil	Bestellnummer
Abnehmbare Anschlussleitung mit Netzstecker 3	99944884702 (BS-Stecker) 99944884706 (VDE-Stecker)

● Entsorgung

Die Verpackung besteht aus umweltfreundlichen Materialien, die Sie über die örtlichen Recyclingstellen entsorgen können.



Beachten Sie die Kennzeichnung der Verpackungsmaterialien bei der Abfalltrennung, diese sind gekennzeichnet mit Abkürzungen (a) und Nummern (b) mit folgender Bedeutung: 1-7: Kunststoffe/20-22: Papier und Pappe/80-98: Verbundstoffe.

Produkt:



Das Produkt inkl. Zubehör und die Verpackungsmaterialien sind recyclebar und unterliegen einer erweiterten Herstellerverantwortung.

Entsorgen Sie diese getrennt, den abgebildeten Info-tri (Sortierinformation) folgend, für eine bessere Abfallbehandlung.

Das Triman-Logo gilt nur für Frankreich.

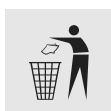

Möglichkeiten zur Entsorgung des ausgedienten Produkts erfahren Sie bei Ihrer Gemeinde- oder Stadtverwaltung.



Gerät entsorgen

Das Symbol der durchgestrichenen Mülltonne bedeutet, dass dieses Gerät am Ende der Nutzungszeit nicht über den Hausmüll entsorgt werden darf. Das Gerät ist bei eingerichteten Sammelstellen, Wertstoffhöfen oder Entsorgungsbetrieben abzugeben. Zudem sind Vertreiber von Elektro- und Elektronikgeräten sowie Vertreiber von Lebensmitteln zur Rücknahme verpflichtet. LIDL bietet Ihnen Rückgabemöglichkeiten direkt in den Filialen und Märkten an. Rückgabe und Entsorgung sind für Sie

kostenfrei. Beim Kauf eines Neugerätes haben Sie das Recht, ein entsprechendes Altgerät unentgeltlich zurückzugeben.

Zusätzlich haben Sie die Möglichkeit, unabhängig vom Kauf eines Neugerätes, unentgeltlich (bis zu drei) Altgeräte abzugeben, die in keiner Abmessung größer als 25 cm sind.

Bitte löschen Sie vor der Rückgabe alle personenbezogenen Daten.

Bitte entnehmen Sie vor der Rückgabe Batterien oder Akkumulatoren, die nicht vom Altgerät umschlossen sind, sowie Lampen, die zerstörungsfrei entnommen werden können und führen diese einer separaten Sammlung zu.

● Garantie

Das Produkt wurde nach strengen Qualitätsrichtlinien hergestellt und vor der Auslieferung sorgfältig geprüft. Im Falle von Material- oder Herstellungsfehlern haben Sie gegenüber dem Verkäufer des Produkts gesetzliche Rechte. Ihre gesetzlichen Rechte werden in keiner Weise durch unsere unten aufgeführte Garantie eingeschränkt.

Die Garantie für dieses Produkt beträgt 5 Jahre ab Kaufdatum. Die Garantiezeit beginnt mit dem Kaufdatum. Bewahren Sie den Originalkaufbeleg an einem sicheren Ort auf, da dieses Dokument als Nachweis des Kaufs erforderlich ist.

Alle Schäden oder Mängel, die bereits zum Zeitpunkt des Kaufs vorhanden sind, müssen unverzüglich nach dem Auspacken des Produkts gemeldet werden.

Sollte das Produkt innerhalb von 5 Jahren ab Kaufdatum einen Material- oder Herstellungsfehler aufweisen, werden wir es – nach unserer Wahl – kostenlos für Sie reparieren oder ersetzen. Die Garantiezeit verlängert sich durch einen stattgegebenen Gewährleistungsanspruch nicht. Dies gilt auch für ersetzte und reparierte Teile.

Diese Garantie erlischt, wenn das Produkt beschädigt oder unsachgemäß verwendet oder gewartet wurde.

Die Garantie deckt Material- und Herstellungsfehler ab. Diese Garantie erstreckt sich weder auf Produktteile, die normalem Verschleiß unterliegen, und somit als Verschleißteile gelten (z. B. Batterien, Akkus, Schläuche, Farbpatronen), noch auf Schäden an zerbrechlichen Teilen, z. B. Schalter oder Teile aus Glas.

● **Abwicklung im Garantiefall**

Um eine schnelle Bearbeitung Ihres Anspruchs zu gewährleisten, beachten Sie die folgenden Hinweise:

Halten Sie den Originalkaufbeleg und die Artikelnummer (IAN 448847_2304) als Nachweis für den Kauf bereit.

Sie finden die Artikelnummer auf dem Typenschild, einer Gravur auf dem Produkt, der Startseite der Bedienungsanleitung (unten links) oder als Aufkleber auf der Rück- oder Unterseite des Produkts.

Sollten Funktionsfehler oder sonstige Mängel auftreten, wenden Sie sich zunächst telefonisch oder per E-Mail an die unten aufgeführte Serviceabteilung.

Sobald das Produkt als defekt erfasst wurde, können Sie es kostenlos an die Ihnen mitgeteilte Service-Anschrift zurücksenden. Stellen Sie sicher, dass Sie den Originalkaufbeleg (Kassenbon) sowie eine kurze, schriftliche Beschreibung beilegen, in der die Einzelheiten des Defekts und der Zeitpunkt des Auftretens dargelegt sind.

● **Service**

DE **Service Deutschland**

Tel.: 0800 5435 111

E-Mail: owim@lidl.de

AT **Service Österreich**

Tel.: 0800 292726

E-Mail: owim@lidl.at

CH **Service Schweiz**

Tel.: 0800 562153

E-Mail: owim@lidl.ch

● EU-Konformitätserklärung

EU-KONFORMITÄTSERKLÄRUNG (448847_2304)

IAN: 448847_2304
Produkt-Identifikation: "PARKSIDE" Winkelschleifer
Modellnummer: HG11009

Der oben beschriebene Gegenstand der Erklärung erfüllt die einschlägigen Harmonisierungsvorschriften der Union:

Richtlinie 2006/42/EG
Richtlinie 2014/30/EU
Richtlinie 2011/65/EU mit allen dazugehörigen Änderungen

Angabe der einschlägigen harmonisierten Normen oder der anderen technischen Spezifikationen, für die die Konformität erklärt wird:

Nr. / Teile
Richtlinie 2006/42/EG
EN 62841-1:2015/A11:2022
EN IEC 62841-2-3:2021/A11:2021
Richtlinie 2014/30/EU
EN IEC 55014-1:2021
EN IEC 55014-2:2021
EN IEC 61000-3-2:2019/A1:2021
EN 61000-3-3:2013/A2:2021

Parlaments und des Rates vom 8. Juni 2011 zur Beschränkung der Verwendung bestimmter gefährlicher Stoffe in Elektro- und Elektronikgeräten:

Nr. / Teile
EN IEC 63000:2018

Person, die die technische Dokumentation aufbewahrt: OWIM GmbH & Co.KG

Unterzeichnet für und im Namen von:

OWIM GmbH & Co. KG, Stiftsbergstraße 1, 74167 Neckarsulm, Deutschland

Diese Konformitätserklärung wird unter der alleinigen Verantwortung des Herstellers ausgestellt.

Original-Konformitätserklärung

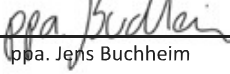
Neckarsulm	30.10.2023		
Ort	Datum	ppa. Stefan Haensel Prokurist	ppa. Jens Buchheim Prokurist

DE

