



## Beleuchtung

Exclusive Line

Nebelmacher

» Pumpen «

Teichfilter

Zubehör

## Teichpumpe / Pond pump

KEP0450L

KEP0750L

KEP0950L/N

KEP3000N

KEP1000L

KEP1200L

KEP1500N/L

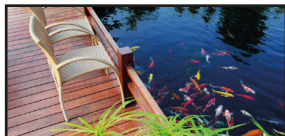

## Gebrauchsanweisung

Wir freuen uns, dass Sie sich für ein KERRY Wasserspiel / Teichpumpe entschieden haben und möchten Ihnen für das Vertrauen, welches Sie hiermit in unsere Produkte setzen, danken.

Lesen und Beachten Sie unbedingt die Gebrauchsanweisung vor Inbetriebnahme! Eine digitale Version finden Sie auf der letzten Seite.

### *Instruction Manual*

Thank you for choosing our KERRY water feature pump / pond pump and your trust in our products. You must read and comply the instruction manual! You find a digital version on the last page .



[www.kerry-electronics.com](http://www.kerry-electronics.com)



## » Pumpen / pumps«

Übersicht / Overview

- 1) Vordere Abdeckung / Front cover
- 2) Regulierung / Flow control
- 3) Aufnahme Rotorblatt / Water leave seating
- 4) Rotorblatt / Water leave

- 5) Rotor / Rotor
- 6) Dichtungsring / Sealing ring
- 7) Wasserauslass / Water outlet

Abbildung 1 / figure 1

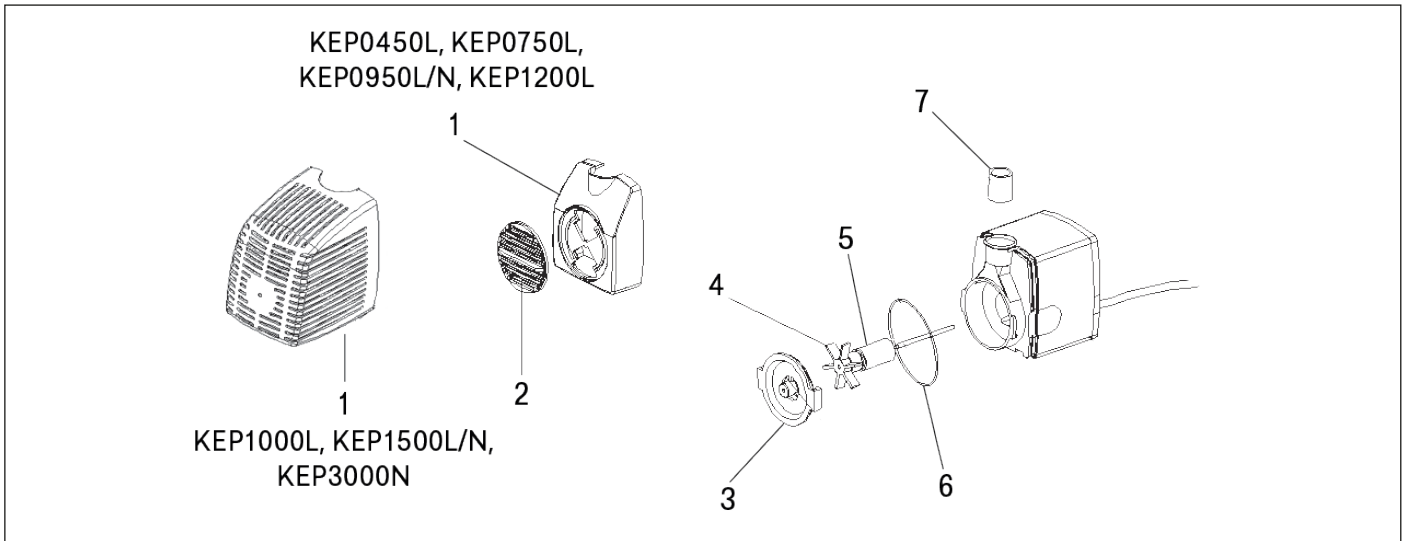

[www.kerry-electronics.com](http://www.kerry-electronics.com)

Entsorgung: Dieses Produkt darf nicht mit dem Hausmüll entsorgt werden. Dieses Produkt muss in Sammelstellen für elektrische und elektronische Geräte entsorgt werden. Durch das Sammeln und Recycling von Abfällen, helfen Sie natürliche Ressourcen zu sparen.



### Einführung

Die Pumpe wird sorgfältig geprüft und getestet sowohl auf Sicherheit als auch um die Betriebsleistung sicherzustellen. Allerdings kann die Nichtbeachtung der Anweisungen und Warnungen in dieser Anleitung Schäden an der Pumpe und / oder schwere Verletzungen zur Folge haben. Lesen Sie diese Anleitung aufmerksam durch und heben Sie für einen späteren Zeitpunkt auf.

### Charakteristik Für den Einsatz im Außenbereich.

Die Pumpe darf nur mit einem FI-Schutzschalter betrieben werden, der einen Nennfehlerstrom von 30 mA nicht überschreitet.

Verwendung als Tauchpumpe

Wichtig: Lassen Sie die Pumpe nie ohne Wasser laufen, dies kann zur Beschädigung der Pumpe führen.

- Tauchen Sie die Pumpe so unter Wasser, dass sich der Pumpenkörper vollständig mit Wasser füllt.
- Die Pumpe sollte mindestens 15cm unter der Wasseroberfläche sein, um das Ansaugen von Luft zu verhindern.
- Um zu verhindern, dass die Pumpe ständig verstopft sollte sie oberhalb des Teichbodens platziert werden.
- Die Pumpe kann einfach durch das Ein- und Ausstecken des Steckers aus- und eingeschaltet werden.
- Die Wassertemperatur sollte 35°C nicht übersteigen. Im Winter darf die Pumpe keinen Frost abbekommen.

### Vorsicht

- Ziehen Sie immer den Stecker aus der Steckdose, bevor Sie die Pumpe reinigen.
- Betreiben Sie die Pumpe nie ohne Wasser.
- Die Pumpe nicht am Netzkabel heben oder befördern.
- Bei automatischer Abschaltung den Stecker aus- und danach wieder einstecken.
- Nur bei einer Wassertemperatur von unter 35°C betreiben.
- Betrieb nur in Süßwasser.
- Betreiben Sie Pumpe vollständig unter Wasser.
- Nicht für Schwimmbäder oder Pools geeignet.
- Dieses Produkt darf nicht mit dem Hausmüll entsorgt werden. Dieses Produkt muss in Sammelstellen für elektrische und elektronische Geräte entsorgt werden.
- Durch das Sammeln und Recycling von Abfällen, helfen Sie natürliche Ressourcen zu sparen.

### Warnhinweise:

- Diese Pumpe ist mit einem Erdungsleiter und einem Erdungsstecker ausgestattet. Um das Risiko eines Stromschlags zu verringern, schließen Sie sie nur an eine ordnungsgemäß geerdete Steckdose an.
- Entfernen Sie nie den Erdungsstift aus dem Stecker.
- Schließen Sie die Pumpe nicht an eine andere Spannung als die auf der Pumpe angezeigten an.
- Pumpen Sie keine brennbaren Flüssigkeiten.
- Nutzen Sie die Pumpe nur, wenn in dem genutzten Stromkreis ein FI-Schutzschalter verbaut ist. Wenden Sie sich hierfür an einen Elektriker.
- Um die Gefahr eines elektrischen Schlags zu reduzieren, verwenden Sie diese Pumpe nur für freistehende Brunnen nicht größer als 2 m in jeder Dimension.
- Die Pumpe nur bei einer maximalen Wassertiefe von 2 m verwenden.
- Die Wassertemperatur darf 35°C nicht übersteigen.
- Die maximale Förderhöhe der einzelnen Modelle entnehmen Sie bitte der Verpackung oder Abbildung 2.
- Das Netzkabel kann nicht ersetzt werden. Wenn das Kabel beschädigt ist muss das Gerät entsorgt werden.
- Kindern oder gebrechlichen Personen dürfen diese Pumpe nur unter Aufsicht nutzen.
- Das Gerät kann von Kindern ab 8 Jahren und Personen mit eingeschränkten physischen oder geistigen Fähigkeiten nur verwendet werden, wenn sie beaufsichtigt werden und vorab über den richtigen Gebrauch belehrt wurden.
- Kinder dürfen nicht mit dem Gerät spielen. Reinigung und Wartung darf nicht von Kindern ohne Aufsicht durchgeführt werden

### Leistung

- Ein verstopftes oder verschmutztes Ansaugsieb reduziert die Leistung erheblich.
- Wenn die Pumpe auf einer schmutzigen Oberfläche verwendet wird, heben Sie sie leicht an um die Menge der Ablagerungen an der Pumpe zu verringern.
- Verwenden Sie die Pumpe nur im Wasser. Andernfalls kann die Pumpe Schaden nehmen. Tauchen Sie die Pumpe immer erst ins Wasser und stecken dann den Stecker in die Steckdose. Am Anfang kann es sein, dass die Pumpe kein Wasser fördert, da sich noch Luft in der Pumpe befindet. Bitte stecken Sie den Stecker einige Male ein und aus um das Problem zu beheben.
- Die Pumpe darf nur mit einem FI-Schutzschalter betrieben werden, der einen Nennfehlerstrom von 30 mA nicht überschreitet.

### Wartung und Reinigung (s. Abbildung 1)

Um die Pumpe zu reinigen, entfernen Sie die vordere Abdeckung und das Laufrad. Mit einem kleinen Pinsel oder unter fließendem Wasser alle Ablagerungen entfernen. Stellen Sie sicher, dass vor allen Arbeiten an der Pumpe der Netzstecker gezogen wurde.

1. Entfernen Sie die vordere Abdeckung (1) durch leichten Druck auf die seitlichen Flächen.
2. Drehen Sie die Rotorblatt Aufnahme (3) vom Pumpenkörper ab.
3. Achten Sie darauf, dass der Dichtungsring (6) nicht von der Rotorblatt Aufnahme (3) abrutscht.
4. Ziehen Sie den kompletten Rotor (4+5) aus dem Pumpenkörper.
5. Reinigen Sie alle Teile unter Nutzung von Wasser und einem weichen Schwamm.

### Zusammenbau der Pumpe:

6. Setzen Sie den kompletten Rotor (4+5) wieder in den Pumpenkörper ein.
7. Testen Sie den Leerlauf des Rotors (5) durch leichtes Drehen an den Rotorblättern (4).
8. Befestigen Sie die Rotorblatt Aufnahme (3) durch Drehen an dem Pumpenkörper.
9. Achten Sie darauf, dass der Dichtungsring (6) in seiner Führung liegt.
10. Klipsen Sie die vordere Abdeckung (1) wieder auf den Pumpenkörper.

### Überspannungsschutz

Die Pumpe hat eine eingebaute thermische Überlastauslösung, die die Pumpe vor Überhitzung schützt. Die Pumpe muss vor dem Neustart abkühlen.

- VORSICHT: Die Pumpenwelle kann nicht entfernt werden. Wenn die Pumpe nicht arbeitet, überprüfen Sie Folgendes:
- Prüfen Sie ob der Schutzschalter ausgelöst hat oder nutzen Sie eine andere Steckdose, um die elektrische Leistung zu gewährleisten.
  - Prüfen Sie den Pumpendruck und die Schläuche auf Knicke und Hindernisse.
  - Überprüfen Sie den Einlass um zu gewährleisten, dass er nicht mit Schmutz verstopft.
  - Entfernen Sie den Pumpeneinlass um auf den Rotorbereich zuzugreifen. Drehen Sie den Rotor, um sicherzustellen, dass er nicht gebrochen oder blockiert ist.
  - Die Lebensdauer der Pumpe kann durch monatliche Wartung verlängert werden.
- HINWEIS: Bilden Sie eine „Tropfschleife“ mit dem Kabel, sodass verhindert wird, dass Wasser am Kabel entlang in die Steckdose gelangt. (Abbildung 3)



**Dieser Teil der Bedienungsanleitung bezieht sich nur auf Pumpen die einen Trafo im Lieferumfang enthalten!**

**Bestimmungsgemäße Verwendung**

Das Produkt dient zur Wechselstromversorgung passender 12 V Geräte wie z.B. einer Wasserpumpe. Aus Sicherheits- und Zulassungsgründen dürfen Sie das Produkt nicht umbauen und/oder verändern. Falls Sie das Produkt für andere Zwecke verwenden, als beschrieben, kann das Produkt beschädigt werden. Außerdem kann eine unsachgemäße Verwendung Gefahren wie z.B. Kurzschluss, Brand, Stromschlag, etc. hervorrufen. Lesen Sie sich die Bedienungsanleitung genau durch und bewahren Sie diese auf. Reichen Sie das Produkt nur zusammen mit der Bedienungsanleitung an dritte Personen weiter. Das Produkt entspricht den gesetzlichen, nationalen und europäischen Anforderungen. Alle enthaltenen Firmennamen und Produktbezeichnungen sind Warenzeichen der jeweiligen Inhaber. Alle Rechte vorbehalten.

**Sicherheitshinweise**

- Das Produkt ist kein Spielzeug und sollte daher mit Vorsicht betrieben werden. Halten Sie es von Kindern und Tieren fern.
- Verpackungsmaterial kann für Kinder zur Gefahr werden. Lassen Sie es daher nicht unachtsam liegen.
- Schützen Sie das Produkt vor extremen Temperaturen, direktem Sonnenlicht, starken Erschütterungen, hoher Feuchtigkeit, Nässe, brennbaren Gasen, Dämpfen und Lösungsmitteln.
- Wenn das Gerät außer Betrieb ist, nehmen Sie es vom Strom und verstauen Sie das Gerät sicher.
- Ist kein sicherer Betrieb gewährleistet, nehmen Sie das Gerät vom Strom und schützen Sie es vor unbeachtlicher Verwendung.
- Nehmen Sie den Transformator sofort vom Strom wenn der Transformator:
  1. sichtbare Schäden aufweist
  2. nicht mehr ordnungsgemäß funktioniert
  3. längere Zeit in ungünstiger Umgebung gelagert wurde
- Behandeln Sie das Gerät vorsichtig. Durch Stöße und Schläge kann es zu Beschädigungen kommen. Beachten Sie die Gebrauchsanweisungen der Geräte mit denen Sie den Transformator verbinden möchten. Wenden Sie sich an eine Fachkraft falls Sie Zweifel über die Arbeitsweise, Sicherheit oder den Anschluss des Produkts haben.
- Reparaturen sollten nur von Fachleuten durchgeführt werden.
- Ziehen Sie nicht am Kabel des Transformators.
- Ziehen Sie bei Nichtbenutzung des Transformators den Stecker aus der Steckdose.
- Bei Gewitter empfiehlt es sich, den Transformator auszustecken um Schäden zu vermeiden.
- Ist die Isolierung des Kabels beschädigt, nehmen Sie den Transformator nicht mehr in Betrieb.
- Nehmen Sie keine technischen Veränderungen an dem Transformator vor.
- Den Netzstecker nur mit trockenen Händen ein- und ausstecken.
- Verlegen Sie das Kabel so, dass keiner darüber stolpern kann.
- Ist der Transformator defekt und der Stecker befindet sich in der Steckdose, so schalten Sie den Strom ab, bevor Sie den Stecker herausnehmen.
- Bitte decken Sie das Gerät nicht ab, da dieses im Betrieb Hitze erzeugt.
- Stellen Sie keine elektrischen Geräte in die Nähe von Flüssigkeiten.
- Achten Sie darauf, dass keine Flüssigkeiten in den Steckanschluss eindringen.
- Sorgen Sie für einen festen und sicheren Stand des Transformators.

**Betrieb**

- Stecken Sie den Anschlussstecker in den zweipoligen Anschluss am Transformator.
- Drehen Sie die Schraubmuffe auf das Gewinde vom Transformator.
- Stecken Sie den Stecker in eine mit Strom versorgte 230V-240V Steckdose. Das angeschlossene Gerät wird durch den Transformator mit Strom versorgt. Es befindet sich kein Ein- / und Ausschalter am Transformator.

**Technische Daten**

Eingangsspannung	230-240V/AC ~ 50Hz
Ausgangsspannung	12V/AC
Thermosicherung	125°C (nicht austauschbar)
Schutzklasse	II
Schutzgrad	IP44
Kabeltyp	H05RN-F 2 x 0,75mm²
Kabellänge	2,0 m
Lagerbedingungen	20-85% relative Luftfeuchtigkeit

**Symbole**

IP44 Das Produkt ist Spritzwasser geschützt.

 Schutzklasse II

 Thermosicherung (nicht Wechselbar) Die Temperaturangabe entspricht der Auslösetemperatur.

 Nach den Richtlinien VDE0551 ist ein Sicherheitstransformator verbaut.

**Pflegehinweise**

Vor jeder Reinigung ist der Trafo vom Stromnetz zu entfernen. Benutzen Sie keine chemischen Reiniger. Diese könnten das Gerät beschädigen. Zur Reinigung verwenden Sie bitte ein angefeuchtetes Tuch. Beachten Sie, dass in den Steckanschluss kein Wasser eindringen darf. Der Trafo verfügt über einen Thermoschutz. Erhitzt der Trafo sich auf über 130°C schmilzt dieser durch. Die Thermosicherung ist nicht austauschbar. Das Produkt ist nicht mehr funktionstüchtig und sollte nach den aktuell gesetzlichen Bestimmungen entsorgt werden.

 Elektronische Geräte sind Wertstoffe und gehören nicht in den normalen Hausmüll. Entsorgen Sie das Produkt daher ordnungsgemäß, wie oben bereits erwähnt.



## INTRODUCTION

The pump is carefully inspected and tested to ensure both safety and operating performance. However, failure to follow the instructions and warnings in this manual may result in pump damage and/or serious injury. Be sure to read and save this manual for future reference.

### Characteristic For outdoor use.

The pump is to be supplied through a residual current device (RCD) with a rated residual operating current not exceeding 30mA.

Used as submersible pumps.

**IMPORTANT:** Do not let the pump run dry – this could cause damage to the motor.

- Submerge the pumps completely in your pond so as to make the pump body fill with water.

- A water level of approx. 15 cm (6 in.) is required for submersible use in order to prevent the pump from taking in air.

- To prevent the filter becoming prematurely clogged, place the pump above the mud in the pond!

- The pump can be switched on by simply plugging it in and switched off by unplugging off.

- The water temperature should not exceed 35° C (95° F) and do not let the pump freeze in the wintertime.

### WARNING

- This pump is supplied with a grounding conductor and a grounding type attachment plug. To reduce risk of electric shock, connect only to a properly grounded outlet.

- Do not remove the grounding pin from the plug.

- Do not connect to any voltage other than that shown on the pump.

- Do not pump flammable liquids.

- A earth fault circuit interrupter be used in the branch circuit supplying fountain pumps and other pond equipment. See your electrical supplies dealer for this device.

- To reduce the risk of electrical shock, use only on portable self-contained fountains no larger than 2m in any dimension.

- The pump do not use in the water over than 2m depth.

- Do not use with water above 35° C.

- The maximum delivery height of the individual models can be found on the packaging or on figure 2.

- The supply cord cannot be replaced. If the cord is damaged the appliance should be scrapped.

- The pump is not intended for use by young children or infirm persons without supervision.

- This appliance can be used by children aged from 8 years and above and persons with reduced physical, sensory or mental capabilities or lack of experience and knowledge if they have been given supervision or instruction concerning use of the appliance in a safe way and understand the hazards involved.

- Children shall not play with the appliance. Cleaning and user maintenance shall not be made by children without supervision.

- To reduce the risk of electric shock, be certain that it is connected only to properly grounded, grounding-type receptacle."

### CAUTION

- Always disconnect from electrical outlet before cleaning the pump.

- Don't operate without water.

- Do not lift the pump by the power cord.

- Automatic shut off if no water for 2 minutes.

- Pull the plug out, and re-insert for resuming work.

- For liquids having a temperature not exceeding 35°C

- Operate in freshwater only.

- Operate pump completely submerged for proper cooling.

- Not for swimming pool.

- This product must not be disposed together with the domestic waste. This product has to be disposed at an authorized place for recycling of electrical and electronic appliances.

- By collecting and recycling waste, you help save natural resources, and make sure the product is disposed

in an environmental friendly and healthy way.

### PERFORMANCE

A clogged or dirty intake screen will greatly reduce performance.

If the pump is used on a dirty surface, raise it slightly to reduce the amount of debris contacting the intake.

Do not let the pump run when not submerged in water. Doing so may damage the pump. Always submerge the pump first, and then plug in the electrical outlet. At the beginning, it probably can't pump water, because there is air in the pump and the tube. Don't worry about it. Please pull out and insert electrical outlet several times, it will work very well at once.

The pump is to be supplied through a residual current device (RCD) with a rated residual operating current not exceeding 30mA.

### MAINTENANCE AND CLEANING (SEE FIG 1)

To clean the pump, remove the front cover and the impeller.

Use a small brush or stream of water to remove any debris.

Follow these safety instructions. Make sure that the pump is unplugged.

1. Remove the front cover (1) by softly ressing the sidewalls together.
2. Twist off the water leave seating (3) from the pump body.
3. Take care that the sealing ring (6) does nit slip away from the water leave seating (3).
4. Pull the rotor (4+5) out of the pump body.
5. By using flowing water and a soft sponge clean the dirt parts away.

### Assembling the pump together:

6. Put the rotor (4+5) back into the pump body.

7. Try the idle running of the rotor (5) by softly spinning the water leave (4).

8. Spinn the water leave seating (3) back to the pump body.

9. Take care that the sealing ring (6) does not slip apart from the waterleave seating (3).

10. Clip the front cover (1) back to the pump body.

### Overload protection

The pump has a built-in thermal overload trip which prevents the pump from overheating. The pump must be allowed to cool down before restarting.

CAUTION: The pump shaft can not be removed.

IF THE PUMP FAILS TO OPERATE, CHECK THE FOLLOWING:

- Check the circuit breaker and try another outlet to ensure the pump is getting electrical power. NOTE: Always disconnect from electrical outlet before handling the pump.
- Check the pump discharge and tubing for kinks and obstructions. Algae build up can be flushed out with a garden hose.
- Check the inlet to ensure it is not clogged with debris.
- Remove the pump inlet to access the impeller area. Turn the rotor to ensure it is not broken or jammed.
- Monthly maintenance will add to your pump's life. NOTE: Ensure that the electrical cord loops below the electrical outlet to form a "Drip Loop" This will prevent water from running down the cord into the electrical outlet. (Figure 3)

**DISPOSAL:** Do not dispose this product as unsorted municipal waste. Collection of such waste separately for special treatment is necessary.

This product must not be disposed together with the domestic waste. This product has to be disposed at an authorized place for recycling of electrical and electronic appliances.

By collecting and recycling waste, you help save natural resources, and make sure the product is disposed in an environmental friendly and healthy way



**This part of the user manual applies only to pumps that include a transformer in the scope of delivery!**

#### **Intended use**

The product is used to supply alternating current to suitable 12 V devices such as a water pump. For safety and approval reasons, you may not modify and/or modify the product. Using the product for purposes other than those described above may damage the product. In addition, improper use can cause hazards such as short circuits, fire, electric shock, etc. Read the operating instructions carefully and keep them in a safe place. Only pass on the product to third parties together with the operating instructions. The product complies with legal, national and European requirements. All contained company names and product designations are trademarks of the respective owners. All rights reserved.



#### **Safety notices**

- The product is not a toy and should therefore be used with caution. Keep it away from children and animals.
  - Packaging material can be dangerous for children. Therefore, do not leave it lying carelessly.
  - Protect the product from extreme temperatures, direct sunlight, strong shocks, high humidity, moisture, flammable gases, vapors and solvents.
  - When the unit is not in use, disconnect it from the power supply and stow it safely.
  - If safe operation is not guaranteed, disconnect the device from the power supply and protect it from unintentional use.
  - Remove the transformer from the power immediately when the transformer:
    1. visible damage
    2. no longer functions properly
    3. was stored for a longer period in an unfavourable environment
  - Handle the device with care. Shocks and blows can cause damage.
  - Follow the operating instructions of the devices with which you want to connect the transformer.
  - Contact a specialist if you are in any doubt about the operation, safety or connection of the product.
  - Repairs should only be carried out by specialists.
  - Do not pull on the transformer cable.
  - Unplug the transformer when not in use.
  - During thunderstorms, it is recommended to unplug the transformer to avoid damage.
  - If the insulation of the cable is damaged, do not put the transformer back into operation.
  - Do not make any technical changes to the transformer.
  - Only plug in and out the power plug with dry hands.
  - Route the cable in such a way that nobody can trip over it.
  - If the transformer is defective and the plug is in the socket, switch off the power before removing the plug.
  - Please do not cover the unit, as it generates heat during operation.
  - Do not place electrical devices near liquids.
  - Make sure that no liquids penetrate into the plug connection.
  - Ensure that the transformer is stable and secure.
- #### **Enterprise**
- Plug the connector plug into the two-pole connection on the transformer.
  - Screw the screw socket onto the thread of the transformer.
  - Plug the plug into an 230-240V electrical outlet. The connected device is powered by the transformer. - There is no on/off switch on the transformer.

#### **Technical data**

Input voltage	230-240V/AC – 50Hz
Output voltage	12V/AC
Thermal fuse	125°C (not exchangeable)
Protection class	II
Degree of protection	IP44
Cable type	H05RN-F 2 x 0.75 mm
cable length	2 m
storage requirements	20-85% Relative humidity

#### **Symbols**

- IP44 The product is splash-proof.
-  Protection class II
-  Thermal fuse (not replaceable) The temperature specification corresponds to the trigger temperature.
-  A safety transformer is installed in accordance with VDE0551 guidelines.

#### **Care tips**

The transformer must be removed from the mains before each cleaning. Do not use chemical cleaners. These could damage the device. Please use a damp cloth for cleaning. Make sure that no water can penetrate into the plug connection. The transformer has thermal protection. If the transformer heats up to over 130°C, it melts through. The thermal fuse is not replaceable. The product is no longer functional and should be disposed of in accordance with current legal regulations.

-  Electronic devices are recyclable materials and do not belong in normal household waste. Dispose of the product properly, as mentioned above.

## Notizen / Notice

---

---

---

---

---

---

---

---

---

---

---

---

---

---

---

---

---

---

---

---

---

---

---

---

## Garantie Karte / Guarantee Card

Name / Name	
Adresse / Address	
PLZ, Ort / Zip code, City	
Telefon / Phone	
Beanstandung / Complaint	
Kaufdatum / Date of purchase	
Händler / Dealer	
Datum / Date	
Unterschrift / Signature	
Stempel des Händlers / stamp of the dealer	



Abbildung 2 / figure 2



Abbildung 3 / figure 3





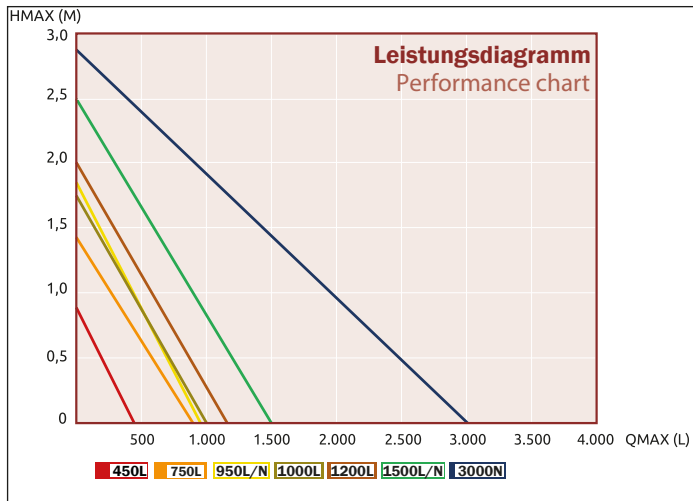
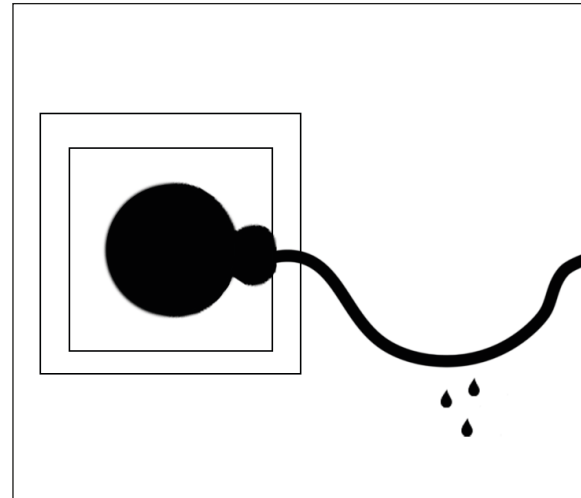

## Beleuchtung

Exclusive Line

Nebelmacher

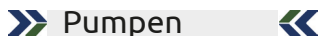

Pumpen



Teichfilter

Zubehör

## Teichpumpe / Pond pump

KEP0450L

KEP0750L

KEP0950L/N

KEP3000N

KEP1000L

KEP1200L

KEP1500N/L

## Vertrieb / Distribution

AGABA GmbH

Johann-Philipp-Reis-Straße 16

D-53332 Bornheim

Telefon: +49 (0) 2222.9220-0

Fax: +49 (0) 2222.9220-29

E-Mail: [info@kerry-electronics.com](mailto:info@kerry-electronics.com)

Homepage: [www.kerry-electronics.com](http://www.kerry-electronics.com)

## Digitale Version / Digital version

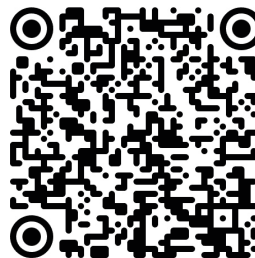

[https://www.kerry-electronics.com/  
Kerry-Bedienungsanleitungen](https://www.kerry-electronics.com/Kerry-Bedienungsanleitungen)



[www.kerry-electronics.com](http://www.kerry-electronics.com)