

BAUANLEITUNG

Artikelnummer : WF297721AAAW
WF297722AAAW

Polsterbett :140*200CM

TIPPS



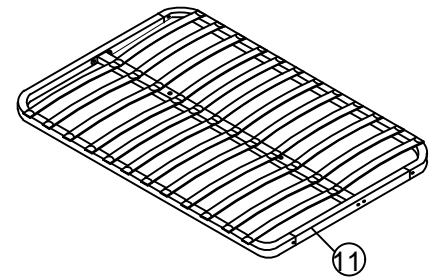
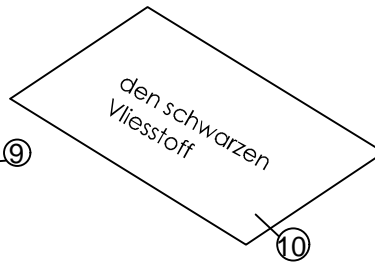
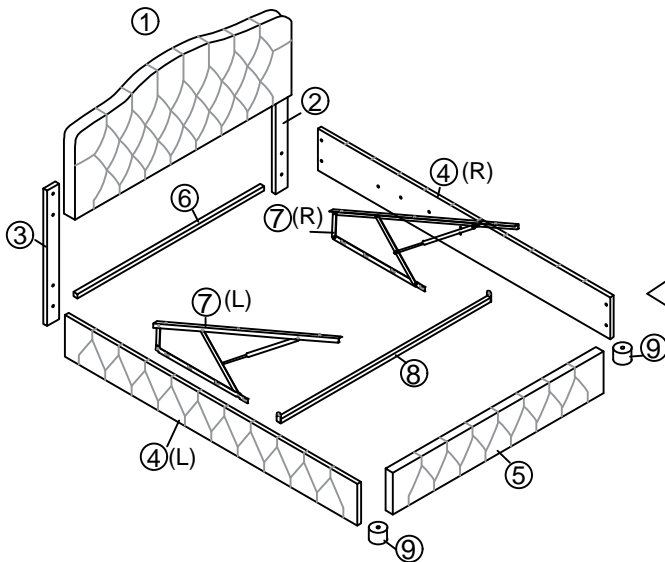
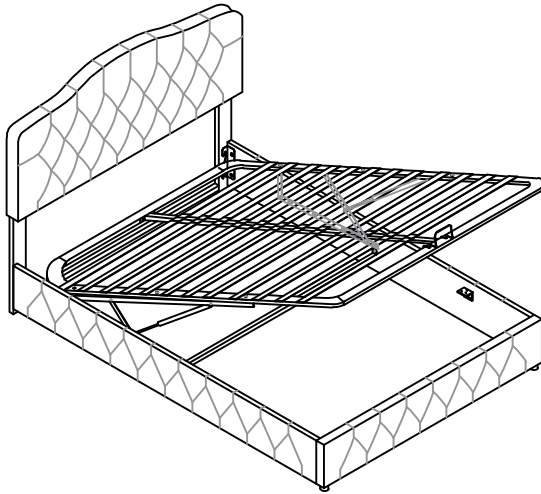

1. Dieses Set kommt in zwei Boxen. Wenn Sie keine Vollständige 2-Boxen, kontaktieren Sie bitte unseren Kundenservice.
2. Bitte lesen Sie die Anweisungen vollständig, bevor Sie Montage. Diese Anweisungen enthalten wichtige Informationen, die eine korrekte Montage gewährleisten könnten. Wir haben an der Bereitstellung hoher Qualität gearbeitete Produkte für Sie. Im seltenen Fall dass Ihr Produkt defekt ist, Teile fehlen oder Es gibt einige Probleme, bitte zögern Sie nicht Kontaktieren Sie unseren Kundenservice, um Teile einzureichen Anforderungen, Montagevorschlag oder Garantie Ansprüche, und wir geben die beste Lösung so schnell wie möglich wie möglich. Bei Bedarf benötigen wir von Ihnen einige deutlichere Bilder der Ausgabe.
3. Insert die Schrauben in Löcher und ziehen Sie die Schrauben, aber nicht zu fest, 70%~80% ist ok, schließlich Alle Schrauben anziehen. Wenn einige Probleme aufgetreten sind dass einige Schrauben nicht auf das Loch zielen können oder Einige Teile sind schwierig zu installieren, bitte justieren die Dichtheit der Schrauben.
4. 2 Personen werden empfohlen, zu beenden.

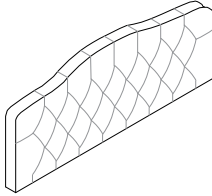
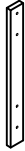

Liste der Einzelteile			Hardwareliste		
NO	ITEM	QTY	NO	ITEM	QTY
1	Kopfplatte	1	A	Inbusschlüssel	1
2	Kopfbein	1	B	Schrauben (M8x45mm)	20
3	Kopfbein	1	C	Unterlegscheibe	4
4	Seitenschienen	2	D	Schrauben (M8x18mm)	22
5	Fußbrett	1	E	Muttern	14
6	Querstange am Kopfteil	1	F	Nägeln (M4x25mm)	9
7	Gaslift	2	G	Nägeln (M4x50mm)	2
8	Querbalken	1	H	Muttern	2
9	Beine	2	I	Schrauben (M6x25mm)	10
10	Vliesstoffe	1	J	Schraubenschlüssel	1
11	Lattenrost	1	K	Scharnier	4
			L	Kunststoff	3
			M	Mittlere Beine	2
			N	Mittlere Latten	12
			O	Endleistenkappe	24
			P	Stopper	1
			Q	Drei Löcher Eisen	2

Liste der Einzelteile

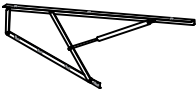
WF297721AAW

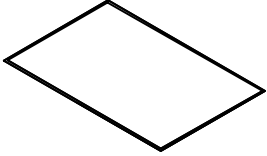
<p>1</p>  <p>Kopfteil-1Stück</p>	<p>2</p>  <p>Kopfbein-1Stück</p>	<p>3</p>  <p>Kopfbein-1Stück</p>
<p>7</p>  <p>Gaslift-2Stück</p>	<p>9</p>  <p>Beine -2Stück</p>	<p>10</p>  <p>Vliesstoffe-1Stück</p>

Hardwareliste +WF297722AAW

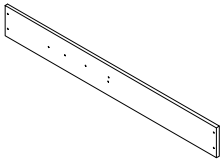
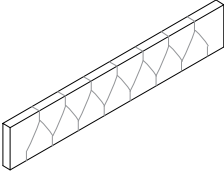
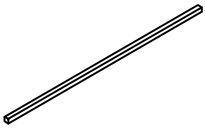
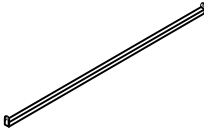
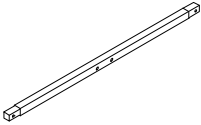
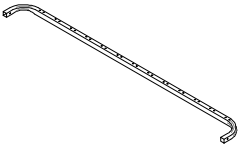
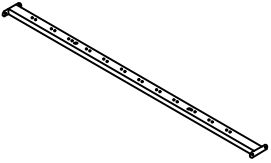
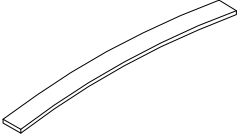
<p>4</p>  <p>Seitenschienen-2Stück</p>	<p>5</p>  <p>Fußbrett-1Stück</p>	<p>6</p>  <p>Querstange des Kopfbrettes-1Stück</p>
<p>8</p>  <p>Querbalken-1Stück</p>	<p>11.1</p>  <p>Metallrahmen Querstange-2Stück</p>	<p>11.2</p>  <p>Metallrahmen Seitenstange-2Stück</p>
<p>11.3</p>  <p>Metallrahmen mittlere Bar-1Stück</p>	<p>11.4</p>  <p>Latte-24Stück</p>	

Achtung: Ziehen Sie die Schrauben nicht an, bevor Sie die gesamte Installation abgeschlossen haben. Wenn Sie Schwierigkeiten mit der Installation haben, können Sie sich gerne an uns wenden.

Schritt 1x2

Fixieren Sie die Kopfteil-Beine ②/③ am Kopfteil ① mit Schrauben B und Unterlegscheiben C mit Inbusschlüssel A, können Sie die Löcher a und c oder b und d.

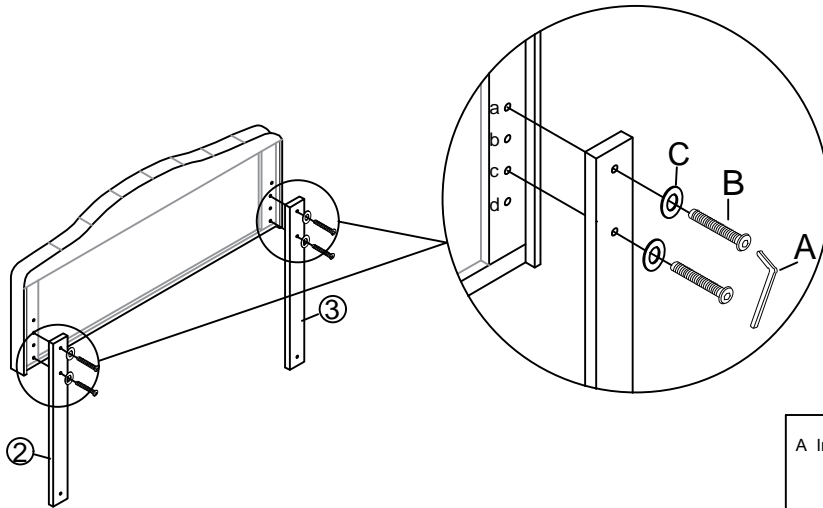



A Inbusschlüssel	C Unterlegscheibe x 4	B Schrauben x 4 M8X45mm
		

Schritt 2x2

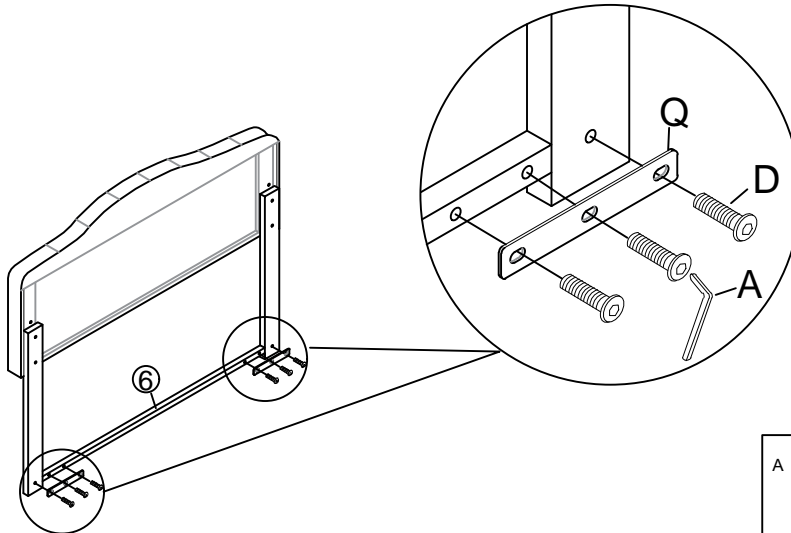
Befestigen Sie die Kopfteil-Querstange ⑥ mit Schraube D und Dreiloch-Eisen Q mit Inbusschlüssel A an den Kopfteil-Beinen ②/③.





A Inbusschlüssel	D Schrauben x 6 M8X18mm	Q Drei Löcher Eisen x2
		

Schritt 3

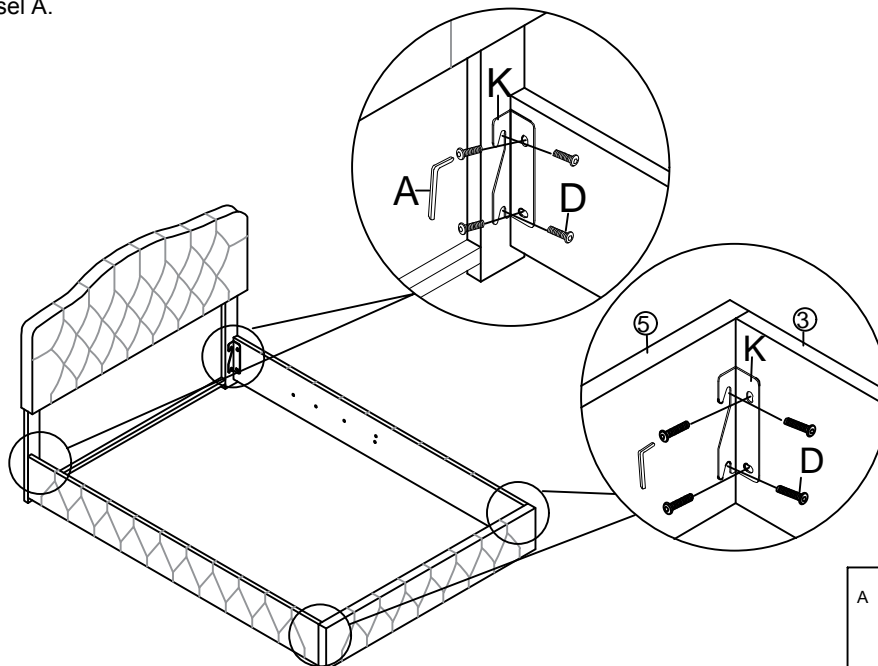
Befestigung der Seitenschienen ④ an den seitlichen Kopfbrettbeinen ② und ③, footboard ⑤ mit Bolzen D und Scharnieren K mit Inbusschlüssel A.





A Inbusschlüssel	D Schrauben x 16 M8X18mm	K Scharnier x4
		

Schritt 4

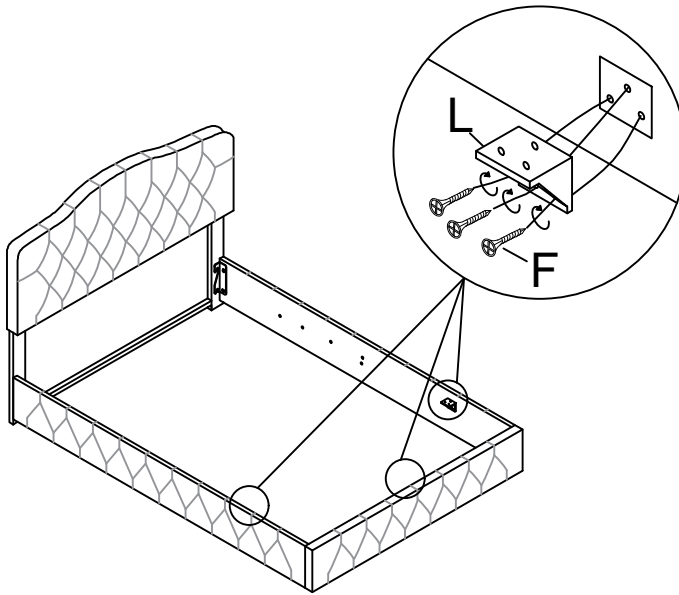
Befestigung der Kunststoffstütze L an den Seitenschienen ④ und Trittbrett ⑤ mit Nägeln F mit Elektrobohrer oder Schraubendreher.



F Nägel x9  M4X25mm	L Kunststoff x3 
--	--

Schritt 5

Befestigen Sie die Querstange ⑧ mit Schrauben I mit Elektrobohrer oder Schraubendreher an den Seitenschienen ④.

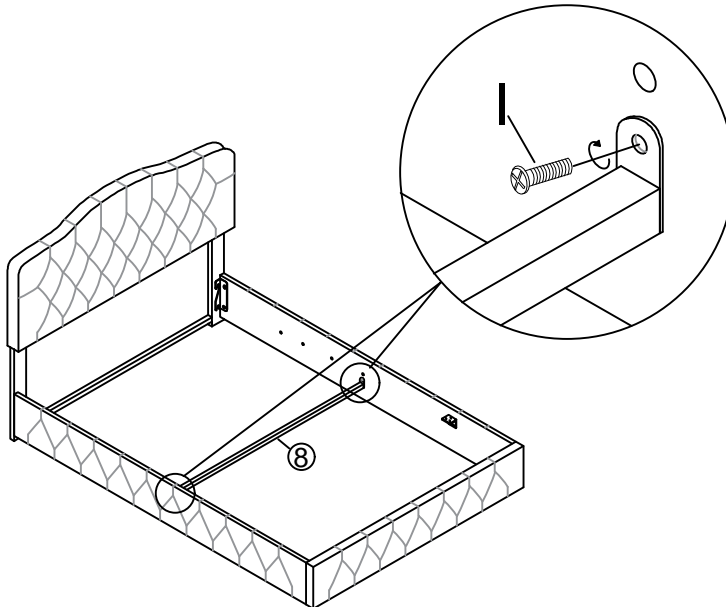



I Schrauben x 2  M6X25mm

Schritt 6x2

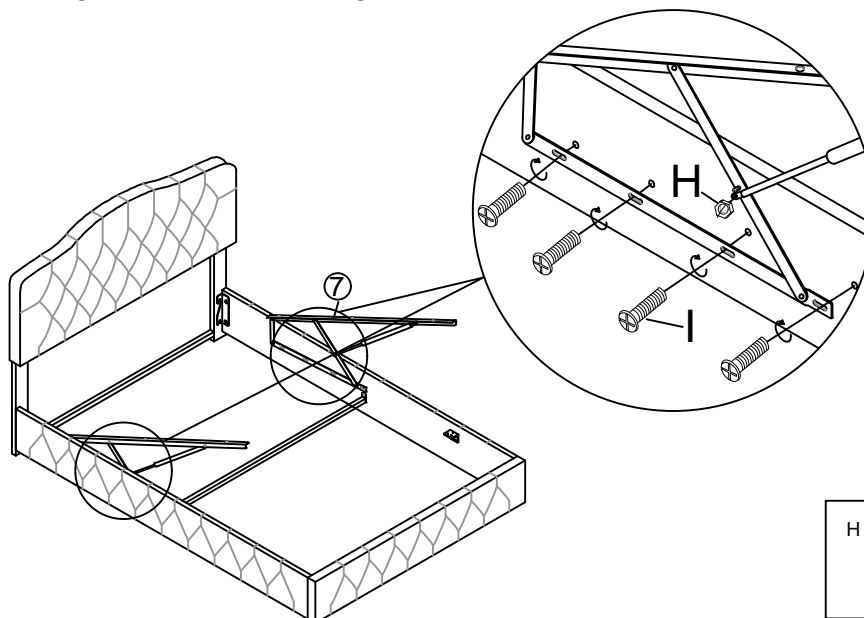
Befestigen Sie die Gaslifte ⑦ an den Seitenschienen ④ mit Blots I mit Elektrobohrer. Fixieren Sie die Gasstange an den Gasliften ⑦ mit Muttern H.



H Muttern x2 	I Schrauben x 8  M6X25mm
---	---

Schritt 7

Kleben Sie den schwarzen Vliesstoff ⑩ auf den Boden des Bettes.

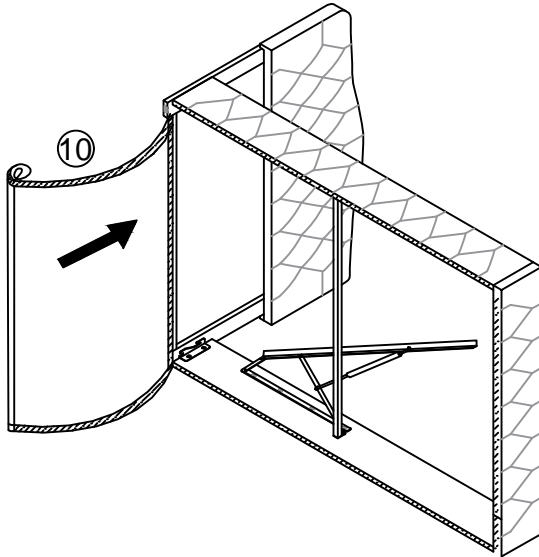

Schritt 8

Befestigen Sie die Beine ⑨ mit Nägeln G am Trittbrett ⑤ mit Elektrobohrer oder Schraubendreher.

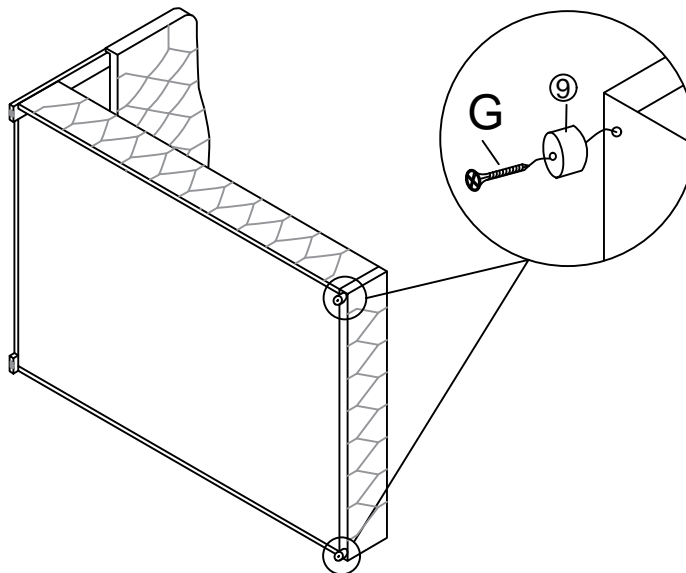

G Nägel x2



M4X50mm

Schritt 9

Montieren Sie den Lattenrahmen mit Schrauben B und Muttern E mit Schrauben J

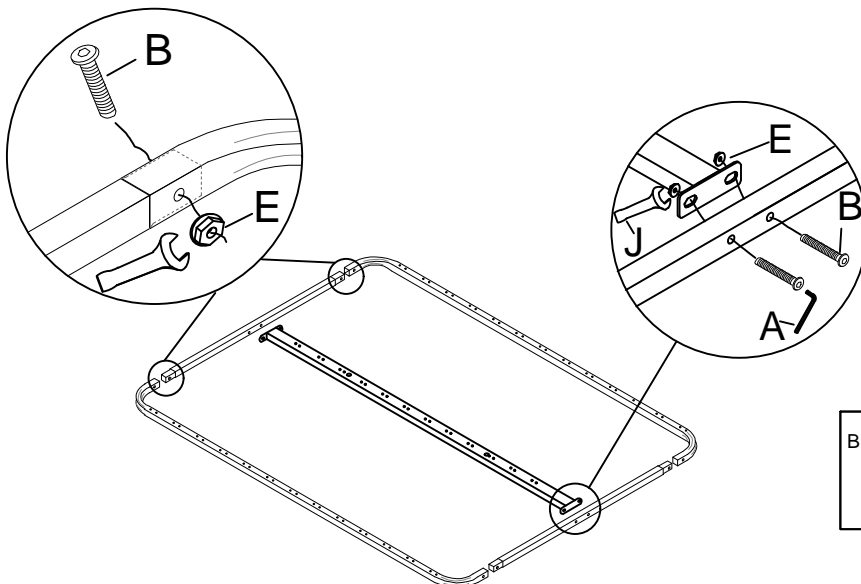

B Schrauben x8

M8X45mm

E Muttern x8

J Schraubenschlüssel x1
