

Art.Nr.
5911235915
AusgabeNr.
5911235915_1002
Rev.Nr.
18/04/2023

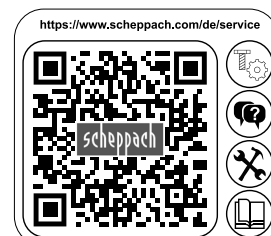

MR224-61

DE	Benzin-Aufsitzrasenmäher Originalbetriebsanleitung	7
GB	Petrol ride-on lawnmower Translation of original instruction manual	34
FR	Tondeuse autoportée Traduction des instructions d'origine	57
IT	Trattorino tosaerba a benzina La traduzione dal manuale di istruzioni originale	82
NL	Benzine zitmaaier Vertaling van de originele gebruikshandleiding	108

ES	Tractor cortacésped de gasolina Traducción del manual de instrucciones original	133
HR	Benzinska traktorska kosilica Prijevod originalnog priručnika za uporabu	159
SI	Bencinska sedežna kosilnica Prevod originalnih navodil za uporabo	183
SE	Bensindriven åkräsklippare Översättning av original-bruksanvisning	206
DK	Benzin-rideplæneklipper Oversættelse fra den oprindelige betjeningsvejledning	229

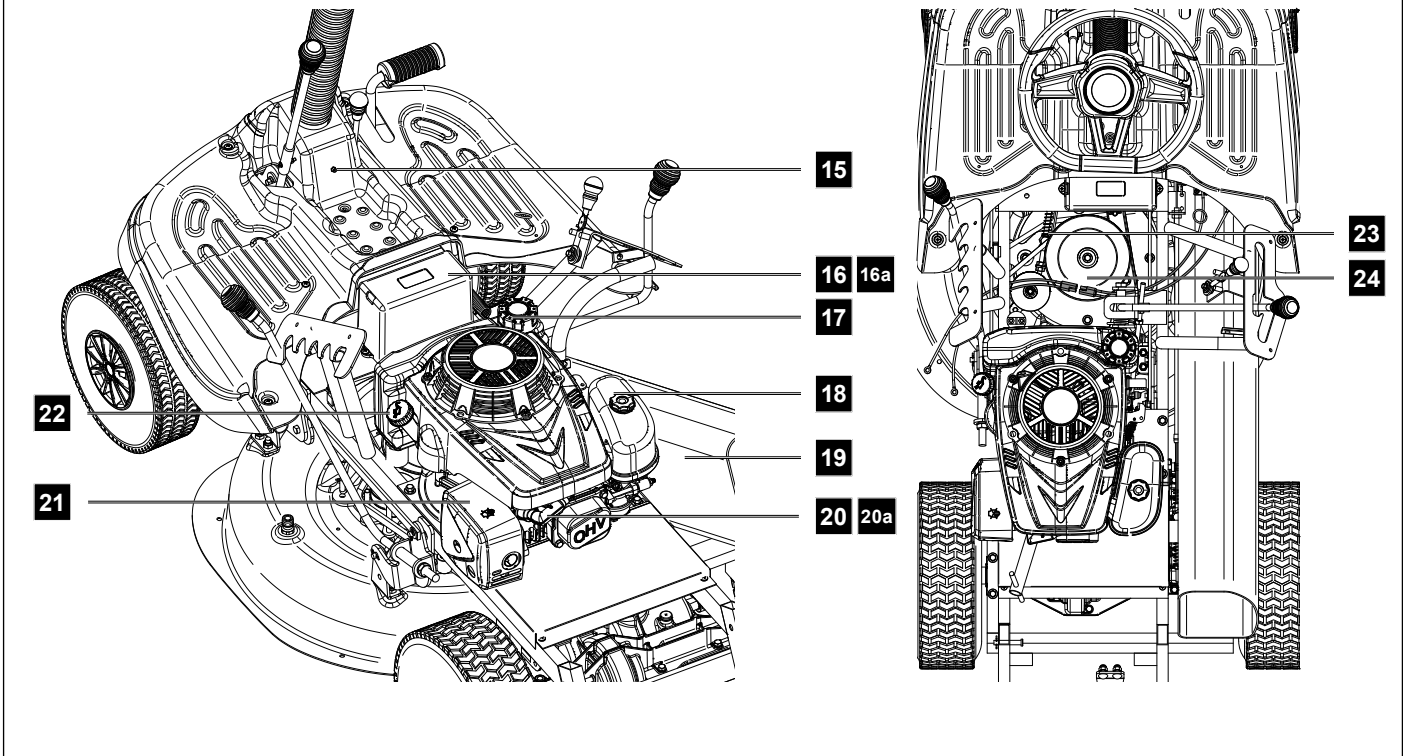
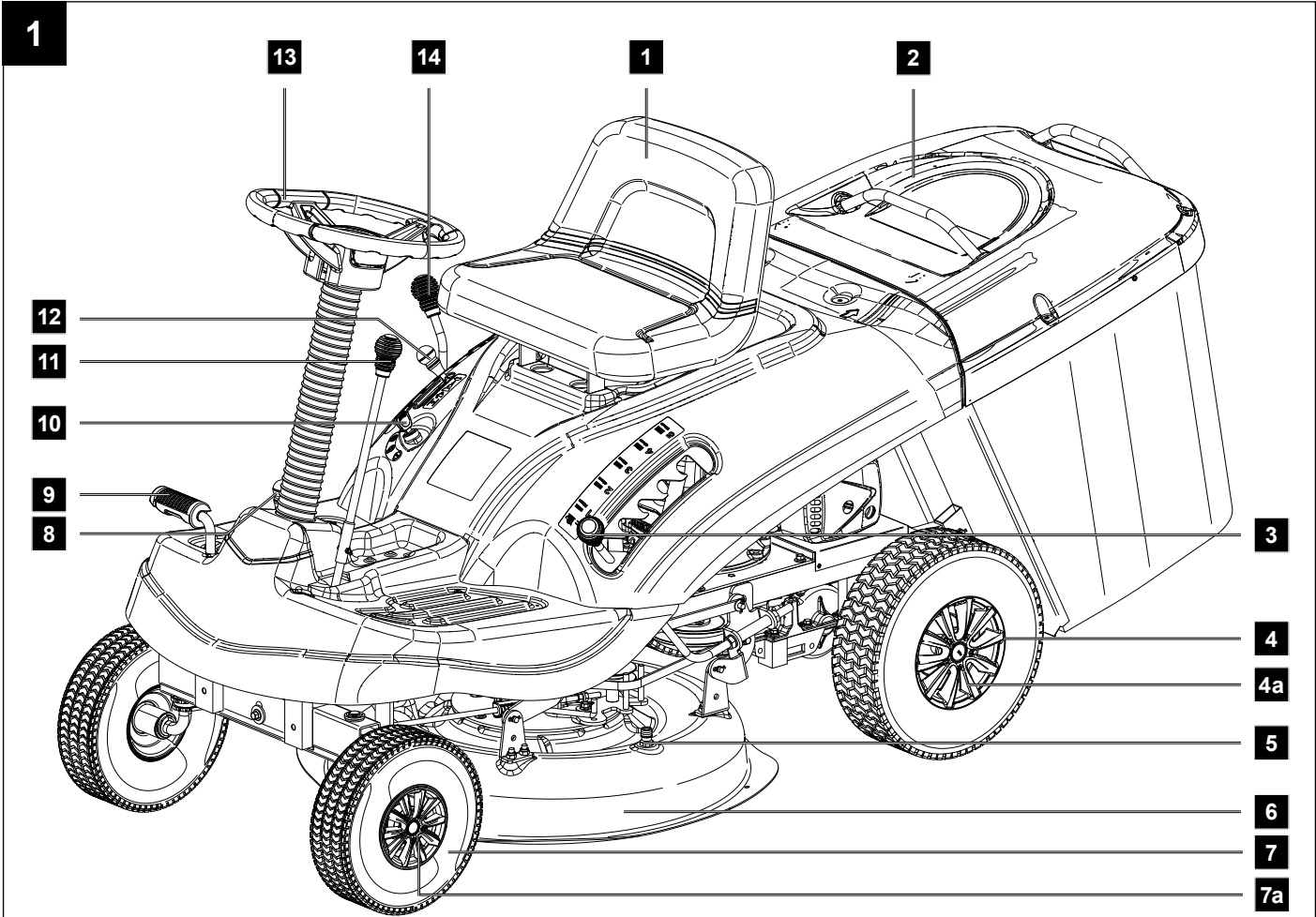

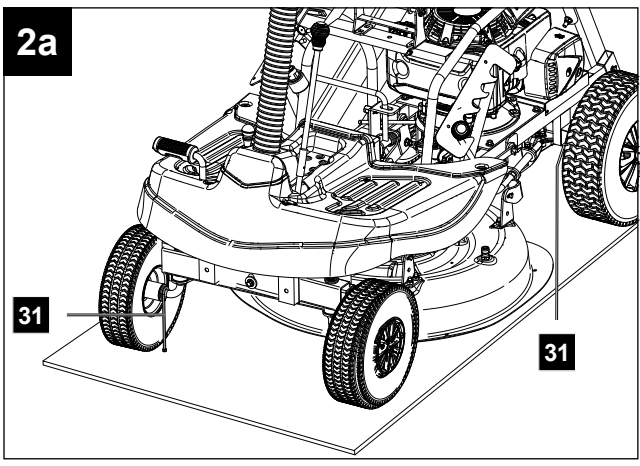
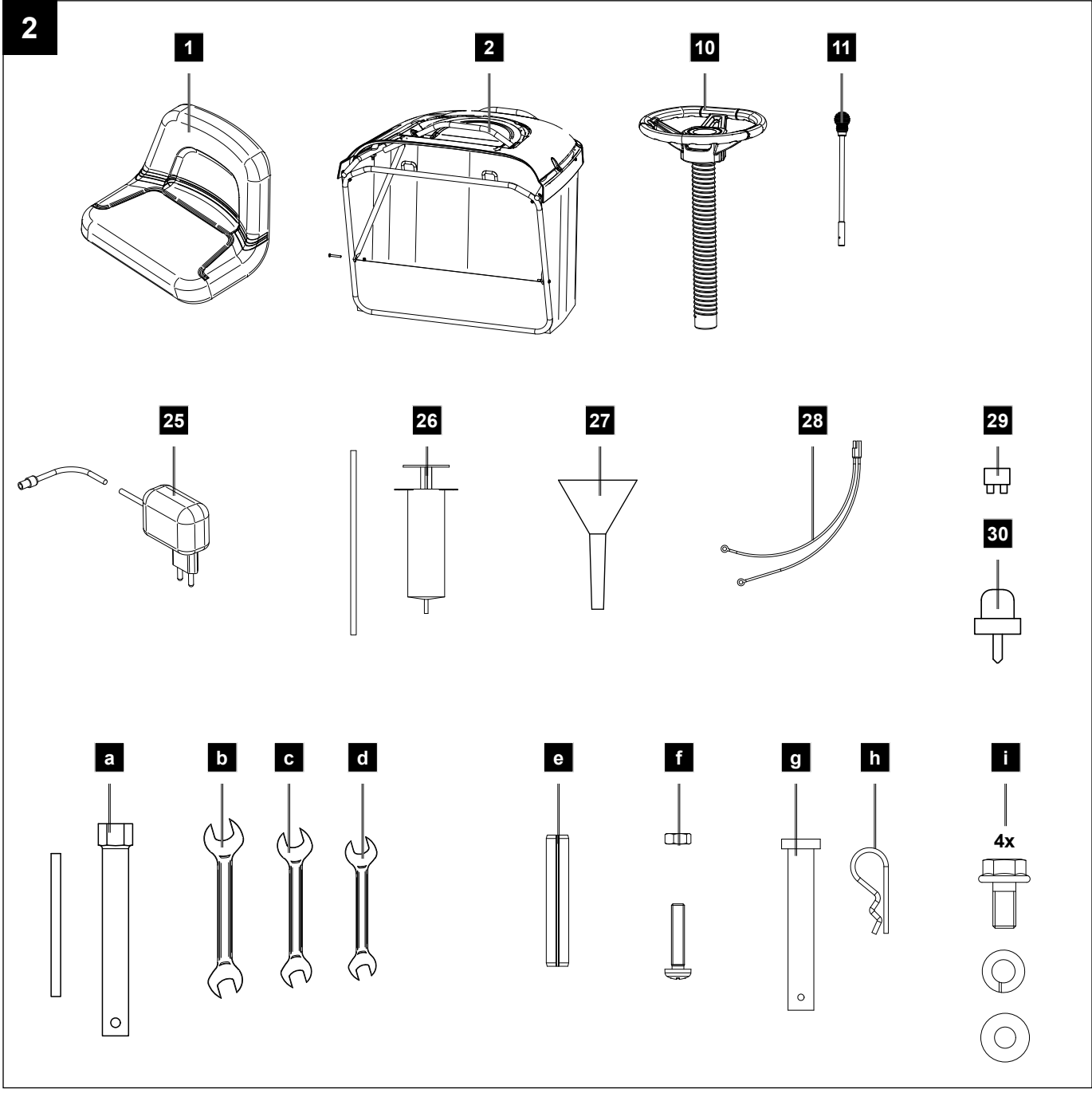

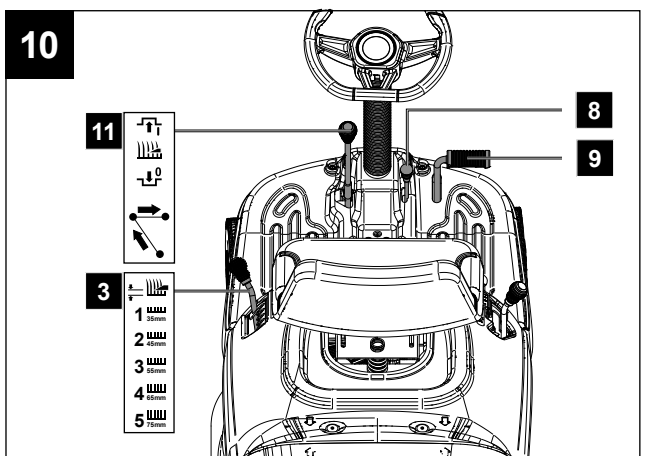
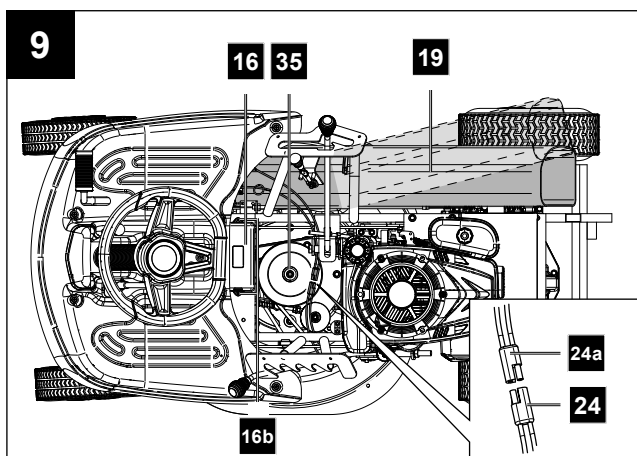
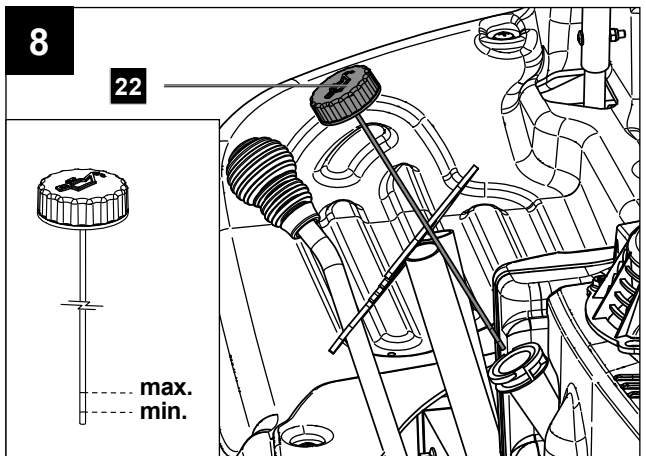
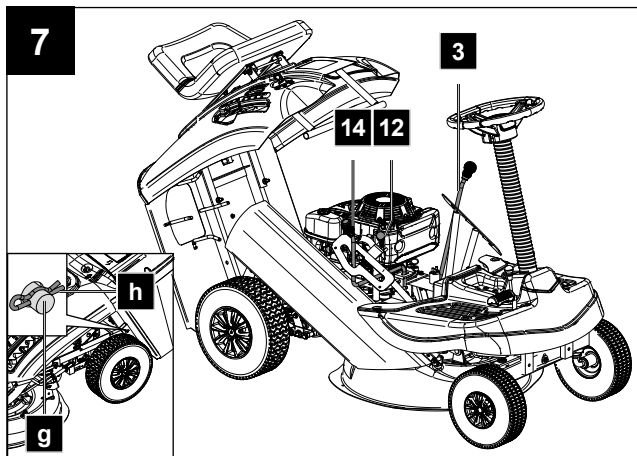
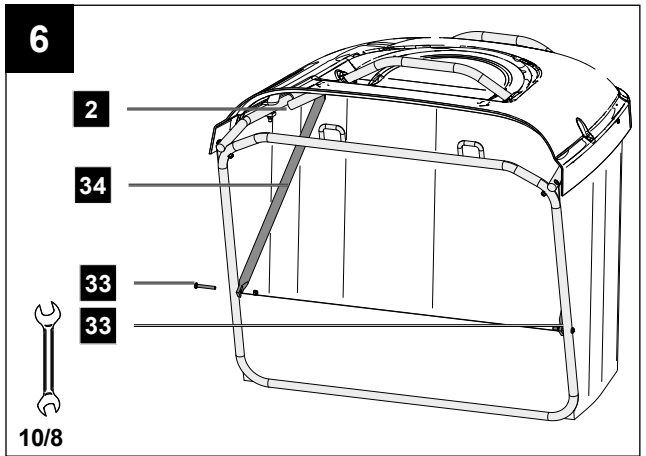
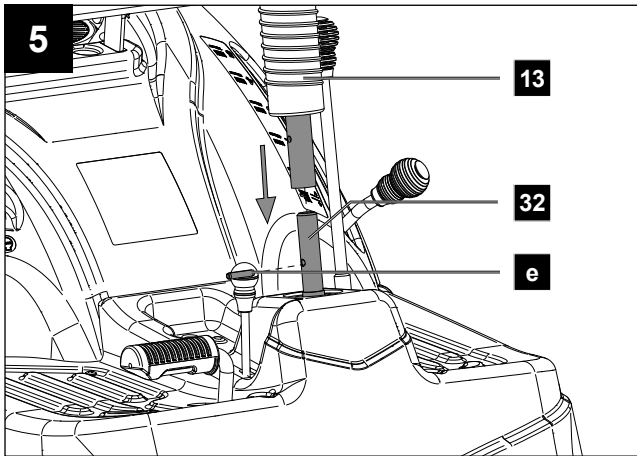
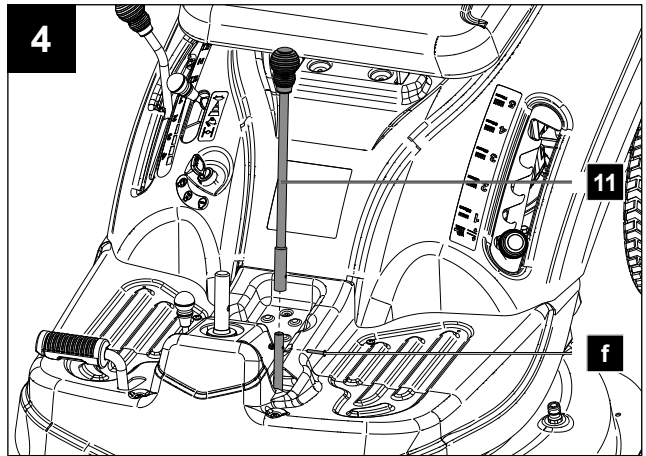
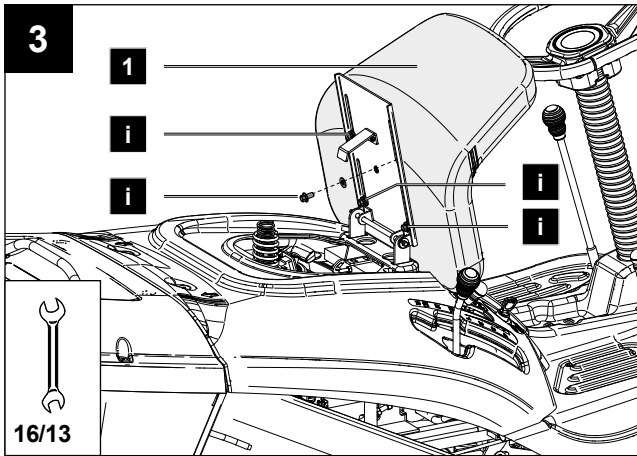

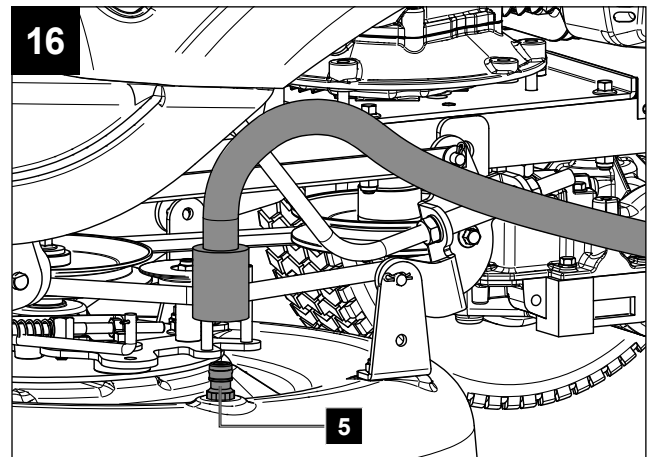
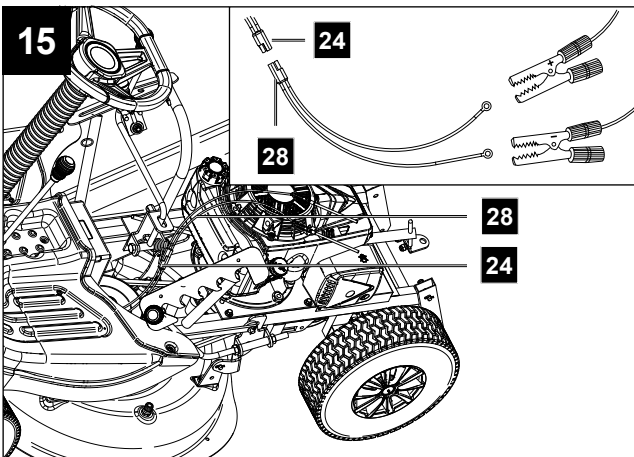
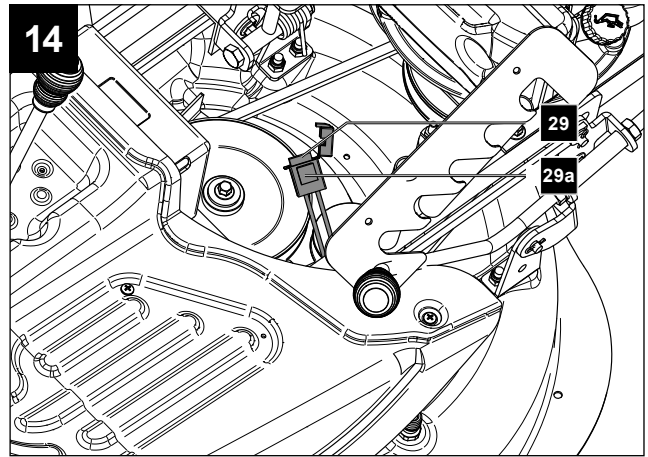
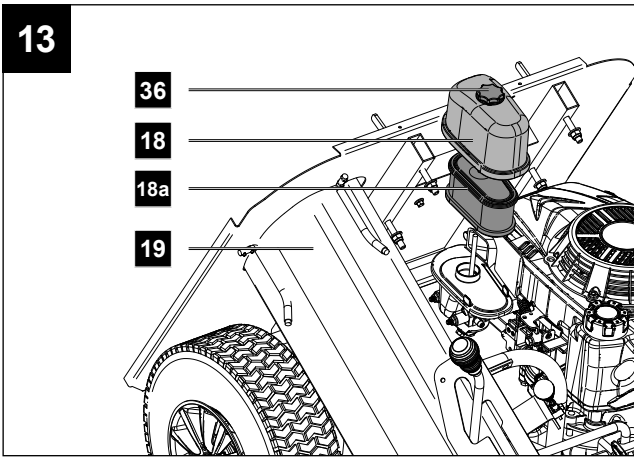
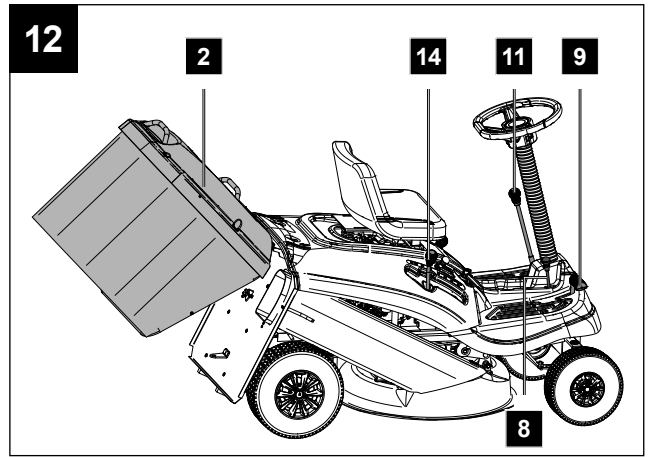
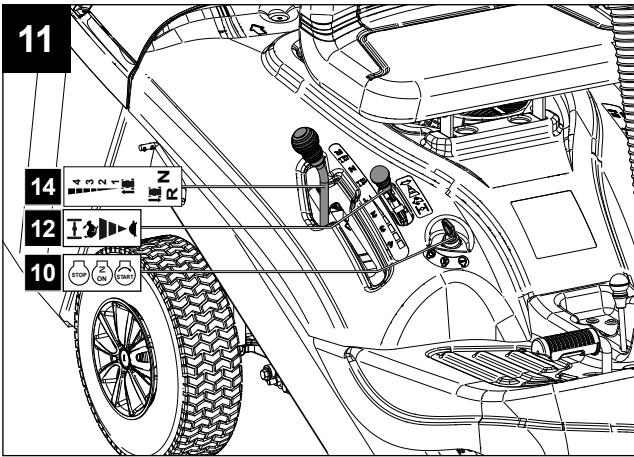





Inhaltsverzeichnis:	Seite:
1. Erklärung der Symbole auf dem Produkt	8
2. Einleitung.....	11
3. Gerätebeschreibung.....	11
4. Lieferumfang (Abb. 2).....	11
5. Bestimmungsgemäße Verwendung	12
6. Sicherheitshinweise.....	13
7. Technische Daten.....	16
8. Auspacken.....	17
9. Montage	17
10. Vor Inbetriebnahme	18
11. Bedienung	20
12. Transport	24
13. Reinigung und Wartung.....	24
14. Lagerung	29
15. Entsorgung und Wiederverwertung	30
16. Störungsabhilfe	31
17. Konformitätserklärung	258

1. Erklärung der Symbole auf dem Produkt

Die Verwendung von Symbolen in diesem Handbuch soll Ihre Aufmerksamkeit auf mögliche Risiken lenken. Die Sicherheitssymbole und Erklärungen, die diese begleiten, müssen genau verstanden werden. Die Warnungen selbst beseitigen keine Risiken und können korrekte Maßnahmen zum Verhüten von Unfällen nicht ersetzen.

	Beachten Sie vor dem Gebrauch sämtliche Sicherheitshinweise.
	Lesen und verstehen Sie vor der Inbetriebnahme den kompletten Text der Betriebsanleitung.
	Verletzungsgefahr! Nicht an Hängen über 10° (17%) Neigung fahren oder mähen. Nicht in Längsrichtung fahren oder mähen. Kippgefahr!
	Gerät niemals ohne Fangkorb betreiben.
	Gefahr durch fortschleudernde Teile bei laufendem Motor. Unbedingt Sicherheitsabstand einhalten.
	Stellen Sie sicher, dass andere Personen ausreichend Sicherheitsabstand einhalten. Halten Sie nicht beteiligte Personen vom Gerät fern.
	Entfernen Sie den Zündkerzenstecker, bevor Sie Wartungsarbeiten vornehmen.
	Halten Sie Hände und Füße von den rotierenden Mähmessern fern.
	Halten Sie Hände und Füße von den rotierenden Mähmessern fern.
	Wichtig. Die Abgase sind giftig, betreiben Sie den Motor daher nicht in unbelüfteten Bereichen.
	Achtung heiße Oberfläche - Verbrennungsgefahr.
	Gehör- und Augenschutz benutzen!
	Sicherheitsschuhe, Sicherheitshandschuhe, enganliegende Kleidung tragen.
	ACHTUNG! Betriebsstoffe sind feuergefährlich und explosiv -Verbrennungsgefahr.
	Tankinhalt

	Leistung
	Hubraum
	Drehzahl
	Volumen Fangkorb
	Schnitthöhenverstellung min. max.
	max. Geschwindigkeit
	max. Hangneigung
	max. Breite
	Gewicht
	Motoröl
	Nicht bei heißem oder laufendem Motor tanken.
	Länge Mähmesser. Max. Schnittbreite.
	Garantierter Schalleistungspegel
	Warnung vor gefährlicher elektrischer Spannung.
	Das Produkt entspricht den geltenden europäischen Richtlinien.
	Vor allen Arbeiten am Gerät Zündschlüssel ziehen und Hinweise in dieser Anleitung beachten.

	Ladebuchse 12V-Gleichspannung
	STOP: Motor ausschalten ON: Betrieb START: Start
	Brems- und Kupplungspedal
	Feststellbremse
	Choke/Drehzahlregler
	Vorwärtsgangschaltung
	Neutral
	Rückwärtsgang
	5-fach Schnitthöhenverstellung
	Mähwerk ein/aus
	Gerätesicherung
	Schutzklasse II
	Altgeräte dürfen nicht in den Hausmüll.
<p>GEFAHR!</p>	Signalwort zur Kennzeichnung einer unmittelbar bevorstehenden Gefährdungssituation, die, wenn sie nicht vermieden wird, den Tod oder eine schwere Verletzung zur Folge hat.
<p>WARNUNG!</p>	Signalwort zur Kennzeichnung einer möglichen Gefährdungssituation, die, wenn sie nicht vermieden wird, den Tod oder eine schwere Verletzung zur Folge haben könnte.
<p>VORSICHT!</p>	Signalwort zur Kennzeichnung einer möglichen Gefährdungssituation, die, wenn sie nicht vermieden wird, eine geringfügige oder mäßige Verletzung zur Folge haben könnte.
<p>HINWEIS</p>	Signalwort zur Kennzeichnung einer möglichen Gefährdungssituation, die, wenn sie nicht vermieden wird, Sachschäden am Produkt oder Eigentum/Besitz zur Folge haben könnte.

2. Einleitung

HERSTELLER:

Scheppach GmbH
Günzburger Straße 69
D-89335 Ichenhausen

VEREHRTER KUNDE,

wir wünschen Ihnen viel Freude und Erfolg beim Arbeiten mit Ihrem neuen Gerät.

HINWEIS:

Der Hersteller dieses Gerätes haftet nach dem geltenden Produkthaftungsgesetz nicht für Schäden, die an diesem Gerät oder durch dieses Gerät entstehen bei:

- unsachgemäßer Behandlung,
- Nichtbeachtung der Betriebsanleitung,
- Reparaturen durch Dritte, nicht autorisierte Fachkräfte,
- Einbau und Austausch von nicht originalen Ersatzteilen,
- nicht bestimmungsgemäßer Verwendung,
- Ausfällen der elektrischen Anlage bei Nichtbeachtung der elektrischen Vorschriften und VDE-Bestimmungen 0100, DIN 57113 / VDE0113.

Beachten Sie:

Lesen Sie vor der Montage und vor Inbetriebnahme den gesamten Text der Betriebsanleitung durch.

Diese Betriebsanleitung soll es Ihnen erleichtern, Ihr Gerät kennenzulernen und dessen bestimmungsgemäßen Einsatzmöglichkeiten zu nutzen.

Die Betriebsanleitung enthält wichtige Hinweise, wie Sie mit dem Gerät sicher, fachgerecht und wirtschaftlich arbeiten, und wie Sie Gefahren vermeiden, Reparaturkosten sparen, Ausfallzeiten verringern und die Zuverlässigkeit und Lebensdauer des Gerätes erhöhen.

Zusätzlich zu den Sicherheitsbestimmungen dieser Betriebsanleitung müssen Sie unbedingt die für den Betrieb des Gerätes geltenden Vorschriften Ihres Landes beachten.

Bewahren Sie die Betriebsanleitung, in einer Plastikhülle geschützt vor Schmutz und Feuchtigkeit, bei dem Gerät auf. Sie muss von jeder Bedienungsperson vor Aufnahme der Arbeit gelesen und sorgfältig beachtet werden.

An dem Gerät dürfen nur Personen arbeiten, die im Gebrauch des Gerätes unterwiesen und über die damit verbundenen Gefahren unterrichtet sind. Das geforderte Mindestalter ist einzuhalten.

Neben den in dieser Betriebsanleitung enthaltenen Sicherheitshinweisen und den besonderen Vorschriften Ihres Landes sind die für den Betrieb von baugleichen Maschinen allgemein anerkannten technischen Regeln zu beachten.

Wir übernehmen keine Haftung für Unfälle oder Schäden, die durch Nichtbeachten dieser Anleitung und den Sicherheitshinweisen entstehen.

3. Gerätebeschreibung

1. Fahrersitz
2. Fangkorb
3. Schnitthöheneinstellung
4. Räder hinten
- 4a Radkappen hinten
5. Wasseranschluss
6. Mähwerk (Schutz)
- 6a. Mähmesser
7. Räder vorne
- 7a Radkappen vorne
8. Feststellbremse
9. Brems-/Kupplungspedal
10. Zündschloss
11. Mähwerk ein/aus
12. Drehzahlhebel
13. Lenkrad
14. Gangschaltung
15. Ladebuchse Batterie
16. Batterieabdeckung
- 16a Batterie
- 16b Schrauben (Batterie)
17. Tankdeckel
18. Luftfiltergehäuse
- 18a Luftfilter
19. Auswurfkanal
20. Zündkerzenstecker
- 20a Zündkerze
21. Auspuff
22. Öltankdeckel mit Messstab
23. Keilriemen
24. Batterieanschlusskabel
- 24a Motoranschlusskabel
25. Ladegerät
26. Spritze
27. Trichter
28. Ladekabel für Autoladegerät
29. Sicherung 10A
- 29a Halter Sicherung
30. Zündschlüssel
31. Befestigungshaken
32. Lenkstutzen
33. Schrauben (Fangkorb)
34. Verstärkungsstreben
35. Schraube (Riemenrad)
36. Schraube (Luftfilter)

4. Lieferumfang (Abb. 2)

- Benzin-Aufsitzrasenmäher
- Sitz (1)
- Fangkorb (2)
- Lenksäule mit Lenkrad (13)

- Schalthebel Mähwerk (11)
- Ladegerät (25)
- Batterie (16a)
- Spritze 100 ml zum Ölabsaugen mit Schlauch (26)
- Trichter (27)
- Ladekabel für Autoladegerät (28)
- Sicherung 10A (29)
- Zündschlüssel 1x (30)
- Betriebsanleitung

Werkzeuge:

- a) Zündkerzenschlüssel (a)
- b) Maulschlüssel 16/13 (b)
- c) Maulschlüssel 12/10 (c)
- d) Maulschlüssel 10/8 (d)

Montagematerial:

- e) 1x Spannhülse Ø6 x 35 für Lenksäule (e)
- f) 1x Linsenkopfschraube M4x20 mit Mutter M4 für Schalthebel Mähwerk (f)
- g) 1x Bolzen Ø 8 mm für Kippsicherung (g)
- h) Sicherungssplint (h)
- i) 4x Sechskantschrauben M8x16 mit Scheiben für Sitzbefestigung (i)

5. Bestimmungsgemäße Verwendung

Die Maschine entspricht der gültigen EG-Maschinenrichtlinie.

Achtung – Unfallgefahr!

Der Benzin-Aufsitzrasenmäher ist nur zum Rasenmähen bestimmt, ein anderweitiger Gebrauch ist nicht gestattet.

Vor Arbeitsaufnahme müssen sämtliche Schutz- und Sicherheitseinrichtungen an der Maschine montiert sein.

- Die Bedienungsperson ist im Arbeitsbereich gegenüber Dritten verantwortlich.
- Die Maschine ist zur Bedienung durch eine Person konzipiert.
- Alle Sicherheits- und Gefahrenhinweise an der Maschine beachten.
- Alle Sicherheits- und Gefahrenhinweise an der Maschine vollzählig in lesbarem Zustand halten.
- Maschine nur in technisch einwandfreiem Zustand sowie bestimmungsgemäß, sicherheits- und gefahrenbewusst unter Beachtung der Betriebsanleitung benutzen!
- Insbesondere Störungen, welche die Sicherheit beeinträchtigen können, umgehend beseitigen (lassen)!
- Die Sicherheits-, Arbeits- und Wartungsvorschriften des Herstellers sowie die in den technischen Daten angegebenen Abmessungen müssen eingehalten werden.

- Die zutreffenden Unfallverhütungsvorschriften und die sonstigen, allgemein anerkannten sicherheitstechnischen Regeln müssen beachtet werden.
- Die Maschine darf nur von sachkundigen Personen genutzt, gewartet oder repariert werden, die damit vertraut und über die Gefahren unterrichtet sind. Eigenmächtige Veränderungen an der Maschine schließen eine Haftung des Herstellers für daraus resultierende Schäden aus.
- Die Maschine darf nur mit Originalzubehör und Originalwerkzeugen des Herstellers genutzt werden.
- Jeder darüberhinausgehende Gebrauch gilt als nicht bestimmungsgemäß. Für daraus resultierende Schäden haftet der Hersteller nicht, das Risiko dafür trägt allein der Benutzer.
- Wenn Sie nicht sicher sind, ob eine Arbeitsbedingung sicher oder unsicher ist, arbeiten Sie nicht mit der Maschine.
- Der Benzin Rasenmäher ist für die private Benutzung im Haus- und Hobbygarten geeignet. Als Rasenmäher für den privaten Haus- und Hobbygarten werden solche angesehen, deren jährliche Benutzung in der Regel 50 Stunden nicht übersteigen und die vorwiegend für die Pflege von Gras oder Rasenflächen verwendet werden, nicht jedoch in öffentlichen Anlagen, Parks, Sportstätten sowie nicht in der Land- und Forstwirtschaft.

Wegen körperlicher Gefährdung des Benutzers oder anderer Personen darf das Gerät beispielsweise nicht eingesetzt werden:

- zum Schneiden von Rankgewächsen,
- zum Häckseln und Zerkleinern von Baum- und Heckenschnitt,
- zum Reinigen von Gehwegen (Absaugen, Fortblasen),
- zum Schneeräumen mit Hilfe des Mähwerks,
- zur Rasenpflege auf Dachbepflanzungen,
- zum Einebnen von Bodenerhebungen, wie z. B. Maulwurfshügeln,
- zum Transportieren von Schnittgut, außer im dafür vorgesehenen Fangkorb.
- Das Gerät ist nicht für den öffentlichen Straßenverkehr zugelassen.
- Die Beförderung von Personen (insbesondere von Kindern) und Tieren ist nicht gestattet.
- Niemals auf das Mähwerk steigen.
- Aus Sicherheitsgründen darf der Rasenmäher nicht als Antriebsaggregat für andere Arbeitswerkzeuge und Werkzeugsätze jeglicher Art verwendet werden.

⚠ WARNUNG

Bitte lesen Sie vor der Inbetriebnahme des Geräts zu Ihrer eigenen Sicherheit dieses Handbuch und die allgemeinen Sicherheitshinweise gründlich durch. Wenn Sie das Gerät Dritten überlassen, legen Sie diese Betriebsanleitung immer bei.

Bitte beachten Sie, dass unsere Geräte bestimmungsgemäß nicht für den gewerblichen, handwerklichen oder industriellen Einsatz konstruiert wurden. Wir übernehmen keine Gewährleistung, wenn das Gerät in Gewerbe-, Handwerks- oder Industriebetrieben sowie bei gleichzusetzenden Tätigkeiten eingesetzt wird.

6. Sicherheitshinweise

⚠ Achtung!

Beim Benutzen von Geräten müssen einige Sicherheitsvorkehrungen eingehalten werden, um Verletzungen und Schäden zu verhindern. Lesen Sie diese Betriebsanleitung / Sicherheitshinweise deshalb sorgfältig durch. Bewahren Sie diese gut auf, damit Ihnen die Informationen jederzeit zur Verfügung stehen. Falls Sie das Gerät an andere Personen übergeben sollten, händigen Sie diese Betriebsanleitung/ Sicherheitshinweise bitte mit aus. Wir übernehmen keine Haftung für Unfälle oder Schäden, die durch Nichtbeachten dieser Anleitung und den Sicherheitshinweisen entstehen.

Wer das Gerät nicht benutzen darf:

- Kindern, Personen mit eingeschränkten körperlichen, sensorischen oder geistigen Fähigkeiten oder unzureichender Erfahrung und Wissen oder Personen, welche mit den Anweisungen nicht vertraut sind, darf die Verwendung des Gerätes nie gestattet werden.
- Erlauben Sie niemals Kindern oder Jugendlichen unter 16 Jahren das Gerät zu benutzen. Örtliche Bestimmungen können das Mindestalter des Benutzers festlegen.
- Benutzen Sie das Gerät nur ausgeruht und bei guter körperlicher sowie geistiger Verfassung. Wenn Sie gesundheitlich beeinträchtigt sind, sollten Sie Ihren Arzt fragen, ob die Arbeit mit dem Gerät möglich ist.

Nach der Einnahme von Alkohol, Drogen oder Medikamenten, die das Reaktionsvermögen beeinträchtigen, darf nicht mit dem Gerät gearbeitet werden.

⚠ Sicherheit von Personen

Achtung! Gefährdung der Gesundheit durch Vibrationen!

Übermäßige Belastung durch Vibrationen kann zu Kreislauf- oder Nervenschäden führen, insbesondere bei Menschen mit Kreislaufproblemen. Wenden Sie sich an einen Arzt, falls Symptome auftreten, die durch Vibrationsbelastung ausgelöst worden sein könnten.

Solche Symptome, die hauptsächlich in den Fingern, Händen oder Handgelenken auftreten, sind zum Beispiel:

- Gefühllosigkeit,
- Schmerzen,
- Muskelschwäche,
- Hautverfärbungen,
- unangenehmes Kribbeln.

Den Lenker während des Betriebs fest aber nicht verkrampft mit beiden Händen an den vorgesehenen Stellen halten. Arbeitszeiten so planen, dass höhere Belastungen über einen längeren Zeitraum vermieden werden.

Warnung! Dieses Elektrowerkzeug erzeugt während des Betriebs ein elektromagnetisches Feld. Dieses Feld kann unter bestimmten Umständen aktive oder passive medizinische Implantate beeinträchtigen. Um die Gefahr von ernsthaften oder tödlichen Verletzungen zu verringern, empfehlen wir Personen mit medizinischen Implantaten ihren Arzt und den Hersteller vom medizinischen Implantat zu konsultieren, bevor das Elektrowerkzeug bedient wird.

Bekleidung und Ausrüstung

- Während der Arbeit ist immer festes Schuhwerk mit griffiger Sohle zu tragen. Arbeiten Sie niemals barfuß oder beispielsweise in Sandalen.
- Das Gerät darf nur mit langen Hosen und enganliegender Kleidung in Betrieb genommen werden.
- Niemals lose Kleidung tragen, die an beweglichen Teilen (Bedienhebel) hängen bleiben kann – auch keinen Schmuck, keine Krawatten und keine Schals.
- Bei Wartungs- und Reinigungsarbeiten sowie beim Transport des Geräts zusätzlich stets feste Handschuhe tragen und lange Haare zusammenbinden und sichern (Kopftuch, Mütze etc.).
- Beim Schärfen des Mähmessers muss eine geeignete Schutzbrille getragen werden.

Während der Arbeit

- Arbeiten Sie niemals, während Personen, insbesondere Kinder, oder Tiere in der Nähe sind. Achten Sie darauf, dass Gras niemals in Richtung Dritte ausgeworfen wird.
- Arbeiten Sie mit dem Gerät nicht bei Regen, Gewitter und insbesondere nicht bei Blitzschlaggefahr.

Abgase:

- Lebensgefahr durch Vergiftung! Bei Übelkeit, Kopfschmerzen, Sehstörung (z. B. kleiner werdendes Blickfeld), Hörstörung, Schwindel, nachlassender Konzentrationsfähigkeit Arbeit sofort einstellen. Diese Symptome können unter anderem durch zu hohe Abgaskonzentrationen verursacht werden.

- Das Gerät erzeugt giftige Abgase, sobald der Verbrennungsmotor läuft. Diese Gase enthalten giftiges Kohlenmonoxid, ein farb- und geruchloses Gas, sowie andere Schadstoffe. Der Verbrennungsmotor darf niemals in geschlossenen oder schlecht belüfteten Räumen in Betrieb genommen werden.
- Die Abgase des Verbrennungsmotors werden vor dem linken Hinterrad ins Freie abgegeben. Bei der Arbeit mit dem Gerät ist darauf zu achten, dass dieser Bereich stets sauber bleibt und niemals abgedeckt wird, damit sich die Abgase nicht stauen.

⚠ Arbeitsplatzsicherheit

- Überprüfen Sie vollständig das Gelände, auf dem das Gerät eingesetzt wird, und entfernen Sie alle Steine, Stöcke, Drähte, Knochen und sonstigen Fremdkörper, die von dem Gerät hochgeschleudert werden können. Hindernisse (z. B. Baumstümpfe, Wurzeln) können im hohen Gras leicht übersehen werden.
- Markieren Sie deshalb vor der Arbeit mit dem Gerät alle in der Rasenfläche verborgenen Fremdoobjekte (Hindernisse), die nicht entfernt werden können.
- Achten Sie auf Vertiefungen (Löcher) im Gelände und andere nicht sichtbare Gefahrenstellen. Hindernisse können im hohen Gras leicht übersehen werden.
- Benutzen Sie das Gerät mit besonderer Vorsicht, wenn Sie in der Nähe von Abhängen, Geländekanten, Gräben und Deichen arbeiten. Insbesondere auf ausreichenden Abstand zu solchen Gefahrenstellen achten.
- Besondere Vorsicht ist an unübersichtlichen Stellen, Büschen, Bäumen und anderen Hindernissen geboten, hinter denen sich Personen, insbesondere Kinder, oder Tiere befinden können.
- Den Benzin-Aufsitzrasenmäher sofort anhalten und die Mähmesser abstellen, wenn jemand den Mähbereich betritt.
- Halten Sie den Bereich vor dem Fahrzeug stets im Auge. Achten Sie auf Hindernisse, um ihnen rechtzeitig ausweichen zu können.
- Vor jeder Rückwärtsfahrt den Bereich hinter dem Benzin-Aufsitzrasenmäher kontrollieren und wenn vorhanden, das Anbaugerät auskuppeln. Niemals rückwärts mähen, wenn dies nicht unbedingt erforderlich ist. Beim Rückwärtsmähen besondere Vorsicht walten lassen und vor dem Mähbeginn den gesamten Bereich hinter dem Benzin-Aufsitzrasenmäher gründlich überprüfen.
- Bei Arbeiten innerhalb einer Gruppe müssen Sie anderen stets rechtzeitig mitteilen, was Sie zu tun beabsichtigen. Sicherheitsabstand beachten!
- Vor jeder Richtungsänderung ist die Fahrgeschwindigkeit so zu reduzieren, dass der Benutzer jederzeit die Kontrolle über das Gerät behält und der Benzin-Aufsitzrasenmäher auch nicht umkippen kann.

- Beim Betrieb in der Nähe von Straßen und beim Überqueren von Verkehrswegen muss auf andere Verkehrsteilnehmer geachtet werden.
- Besondere Vorsicht ist beim Mähen in der Nähe von Straßen, Radwegen und Gehwegen notwendig. Weggeschleuderte Teile können zu schweren Verletzungen und Beschädigungen führen.

⚠ Umgang mit Benzin

⚠ Lebensgefahr! Benzin ist giftig und hochgradig entflammbar.

- Bewahren Sie Benzin nur in dafür vorgesehenen und geprüften Behältern (Kanistern) auf. Die Verschlusskappen der Tankbehälter sind immer ordnungsgemäß aufzuschrauben und festzuziehen. Defekte Verschlüsse sind aus Sicherheitsgründen auszutauschen.
- Halten Sie Benzin von Funken, offenen Flammen, Dauerflammen, Wärmequellen und anderen Zündquellen fern. Rauchen Sie nicht!
- Tanken Sie nur im Freien und Rauchen Sie während des Betankens nicht.
- Stellen Sie vor dem Tanken den Verbrennungsmotor ab und lassen Sie ihn abkühlen.
- Benzin ist vor dem Starten des Verbrennungsmotors einzufüllen. Während der Verbrennungsmotor läuft, oder bei heißer Maschine darf der Tankverschluss nicht geöffnet oder Benzin nachgefüllt werden.
- Öffnen Sie den Tankverschluss vorsichtig und langsam. Druckausgleich abwarten und erst danach Tankdeckel vollständig abnehmen.
- Verwenden Sie zum Auftanken einen geeigneten Trichter oder ein Einfüllrohr, damit kein Kraftstoff auf Verbrennungsmotor und Gehäuse bzw. Rasen auslaufen kann.

Überfüllen Sie den Kraftstofftank nicht!

- Um dem Kraftstoff Platz zum Ausdehnen zu lassen, Kraftstofftank niemals über die Unterkante des Einfüllstutzens hinaus befüllen. Zusätzliche Angaben in der Gebrauchsanleitung des Verbrennungsmotors beachten.
- Falls Benzin übergelaufen ist, den Verbrennungsmotor erst starten, nachdem die benzinverschmutzte Fläche gereinigt wurde. Jeglicher Zündversuch ist zu vermeiden, bis sich die Benzindämpfe verflüchtigt haben (trockenwischen).
- Wischen Sie verschütteten Kraftstoff stets auf.
- Wenn Benzin auf die Kleidung geraten ist, muss diese gewechselt werden.
- Der Tankdeckel ist nach jedem Tankvorgang ordnungsgemäß aufzuschrauben und festzuziehen. Das Gerät darf ohne aufgeschraubten Original-Tankdeckel nicht in Betrieb genommen werden.

- Überprüfen Sie aus Sicherheitsgründen Kraftstoffleitung, Kraftstofftank, Tankverschluss und Anschlüsse regelmäßig auf Beschädigungen, Alterung (Brüchigkeit), auf festen Sitz und undichte Stellen und tauschen diese bei Bedarf aus.
- Entleeren Sie den Tank nur im Freien.
- Verwenden Sie niemals Getränkeflaschen oder Ähnliches zum Entsorgen oder Lagern von Betriebsstoffen, wie z. B. Kraftstoff. Personen, insbesondere Kinder, könnten verleitet werden, daraus zu trinken.
- Bewahren Sie niemals das Gerät mit Benzin im Tank innerhalb eines Gebäudes auf. Entstehende Benzindämpfe können mit offenem Feuer oder Funken in Berührung kommen und sich entzünden.
- Gerät und Kraftstoffbehälter nicht in der Nähe von Heizungen, Heizstrahlern, Schweißgeräten und sonstigen Wärmequellen abstellen.

Explosionsgefahr!

Wird während des Betriebs ein Defekt am Tank, am Tankdeckel oder an kraftstoffführenden Teilen (Kraftstoffleitungen) festgestellt, muss sofort der Verbrennungsmotor abgestellt werden. Anschließend ist ein Fachhändler aufzusuchen.

Sicherheit Batterie

- Um Funkenbildung durch einen Kurzschluss zu vermeiden, muss stets zuerst das Minuskabel (–) an der Batterie ab- und als Letztes wieder angeklemt werden.
- Rauchen Sie niemals bei allen Arbeiten an der Batterie. Halten Sie Funken, offene Flammen und sonstige Wärmequellen stets von der Batterie fern.
- Bei der Verwendung von Starthilfekabeln ist besondere Vorsicht nötig. Beachten Sie betreffende Anweisungen, um Schäden am Benzin-Aufsitzrasenmäher zu vermeiden (insbesondere Anlasser maximal 10 Sekunden betätigen).
- Batterie niemals öffnen und nicht fallen lassen.
- Die Batterie immer in einem geschlossenen Raum mit guter Belüftung, trocken und gegen Witterung geschützt, aufladen.
- Schließen Sie Anschlüsse der Batterie nicht kurz.
- Deformierte oder defekte (auslaufende) Batterien dürfen nicht verwendet werden und müssen ausgetauscht sowie umweltgerecht entsorgt werden. Beachten Sie die länderspezifischen Vorschriften.
- Bei defekten Batterien kann Flüssigkeit austreten. Kontakt vermeiden! Bei zufälligem Kontakt mit Wasser abspülen. Wenn die Flüssigkeit in die Augen kommt, zusätzlich ärztliche Hilfe in Anspruch nehmen. Austretende Batterieflüssigkeit kann zu Hautreizungen, Verbrennungen und Verätzungen führen.

- Untersuchen Sie regelmäßig durch Sichtkontrolle die Anschlusskabel an der Batterie auf Beschädigungen. Lassen Sie beschädigte Kabel von einem Fachmann ersetzen.
- Die Sicherungen dürfen niemals überbrückt werden. Setzen Sie nie eine Sicherung mit einer anderen als der vorgeschriebenen Belastbarkeit (Ampere) ein.

⚠ Sicherheitshinweise für Benzin-Aufsitzrasenmäher

Starten:

- Das Gerät darf nur vom Fahrersitz aus gestartet werden.
- Das Gerät auf ebener Fläche starten, nicht in Hanglage.
- Der Verbrennungsmotor darf nur in einem gut gelüfteten Arbeitsbereich gestartet werden, insbesondere in Garagen muss auf ausreichende Belüftung geachtet werden.
- Vor dem Starten des Verbrennungsmotors Schneidwerkzeug, Anbaugeräte und Antrieb auskuppeln sowie das Bremspedal fest durchdrücken.
- Beim Starten ist darauf zu achten, dass ausreichender Abstand zwischen Füßen und Schneidwerkzeug gegeben ist.
- Starten Sie den Motor nicht, wenn Sie vor dem Auswurfkanal stehen.
- Heben Sie oder tragen Sie niemals einen Rasenmäher mit laufendem Motor.
- Ein Betreiben der Maschine mit übermäßiger Geschwindigkeit kann die Unfallgefahr erhöhen.
- Starten Sie niemals den Verbrennungsmotor durch Kurzschließen der Anlasserklemme. Wenn der normale Anlasserschaltkreis umgangen wird, kann sich der Benzin-Aufsitzrasenmäher plötzlich in Bewegung setzen.
- Starten Sie den Verbrennungsmotor niemals, wenn Sie Benzingeruch feststellen – **Explosionsgefahr!**

Arbeitseinsatz:

⚠ Warnung – Verletzungsgefahr!

- Beachten Sie den Arbeitsbereich des Mähmessers. Führen Sie niemals Hände oder Füße an oder unter sich drehende Teile. Berühren Sie niemals das umlaufende Mähmesser. Halten Sie sich immer entfernt von der Auswurföffnung. Ein ausreichender Sicherheitsabstand ist stets einzuhalten.
- Arbeiten Sie nur bei Tageslicht oder bei guter künstlicher Beleuchtung.
- Beim Fahren außerhalb des Rasens oder wenn nicht gemäht wird, ist das Mähwerk auszukuppeln und das Mähwerk in die höchste Schnittstellung zu bringen.

- In der Grasnarbe verborgene Objekte (Rasensprenganlagen, Pfähle, Wasserventile, Fundamente, elektrische Leitungen etc.) müssen umfahren werden. Überfahren Sie niemals solche Fremdojekte.
- Während der Fahrt sollte das Lenkrad immer fest mit beiden Händen gehalten werden.
- Besondere Vorsicht ist beim Befahren von Rasenflächen und sonstigen unebenen Flächen geboten, da sich das Lenkrad durch Löcher, Hügel, Schläge usw. selbständig verdrehen kann.
- **Verletzungsgefahr für Hände und Finger!**
- Fahren Sie stets mit angemessener Geschwindigkeit.
- Entleeren Sie den Fangkorb nur vom Fahrersitz aus.
- Vor dem Entleeren des Fangkorbes stets das Mähmesser auskuppeln und warten, bis es zum Stillstand gekommen ist.

Schalten Sie den Antrieb aus, stellen Sie den Verbrennungsmotor ab und warten Sie, bis das Mähmesser vollkommen stillsteht, legen Sie die Feststellbremse ein und ziehen Sie den Zündschlüssel ab:

- bevor Sie Blockierungen lösen oder Verstopfungen im Auswurfkanal beseitigen,
- bevor Sie den Benzin-Aufsitzrasenmäher überprüfen, reinigen oder daran arbeiten,
- wenn das Mähmesser auf einen Fremdkörper trifft. Suchen Sie nach Beschädigungen an der Maschine und am Schneidwerkzeug und lassen Sie die erforderlichen Reparaturen durchführen, bevor Sie erneut starten,
- falls das Gerät anfängt, ungewöhnlich stark zu vibrieren. Eine sofortige Überprüfung ist erforderlich,
- beim Verlassen bzw. Transport des Gerätes.

Restgefahren und Schutzmaßnahmen

Vernachlässigung ergonomischer Grundsätze Nachlässiger Gebrauch persönlicher Schutzausrüstung (PSA)

Nachlässiger Gebrauch oder Weglassen persönlicher Schutzausrüstung können zu schweren Verletzungen führen.

- Vorgeschriebene Schutzausrüstung tragen.

Menschliches Verhalten, Fehlverhalten

- Stets bei allen Arbeiten voll konzentriert sein.

⚠ **Restgefahr** kann nie ausgeschlossen werden.

Gefährdung durch Lärm

Gehörschädigungen

Längeres ungeschütztes Arbeiten mit dem Gerät kann zu Gehörschädigungen führen.

- Grundsätzlich einen Gehörschutz tragen.

Verhalten im Notfall

Bei einem eventuell eintretenden Unfall leiten Sie die entsprechend notwendigen Erste-Hilfe-Maßnahmen ein und fordern Sie schnellstmöglich qualifizierte ärztliche Hilfe an.

7. Technische Daten

Motortyp	4-Taktmotor/ luftgekühlt
Hubraum.....	224 cm ³
Arbeitsdrehzahl	3000 min ⁻¹
Leistung.....	5 kW/ 6,8 PS
Kraftstoff Normalbenzin/bleifrei max. 10% Bioethanol	
Tankinhalt	1,4 l
Motoröl	SAE 30 / 10W40
Tankinhalt/Öl	0,6 l
Schnitthöhenverstellung.....	5-fach
Füllmenge Fangkorb	150 l
Schnittbreite	61 cm
Schnitthöhe	35-75 mm
Gewicht	115 kg
Fahrgeschwindigkeit V	1,5, 2,0, 3,0, 4,6 km/h
Fahrgeschwindigkeit R.....	2,3 km/h
Vorderräder	10x4,00-4
Luftdruck Vorderräder	1,3 bar
Hinterräder	13x5,00-6
Luftdruck Hinterräder	1,8 bar
Batterietyp	Blei
Nennspannung	12 V
Kapazität	7 Ah

Technische Änderungen vorbehalten!

Information zur Geräusentwicklung nach den einschlägigen Normen:

gemessen nach ISO 5395-1:2013:

Schalldruck L _{PA}	79,6 dB
Messunsicherheit K.....	2,5 dB
Schalleistung L _{WA}	94,34 dB
Messunsicherheit K.....	1,08 dB

Tragen Sie einen Gehörschutz.

Die Einwirkung von Lärm kann Hörverlust bewirken.

gemessen nach ISO 5395-1:

Vibration a _h (Körper).....	3,761 m/s ²
Vibration a _h (Hand-Arm - Lenkrad)	4,969 m/s ²
Messunsicherheit K.....	1,5 m/s ²

Beschränken Sie die Geräusentwicklung und Vibration auf ein Minimum!

- Verwenden Sie nur einwandfreie Produkte.
- Warten und reinigen Sie das Produkt regelmäßig.
- Passen Sie Ihre Arbeitsweise dem Produkt an.
- Überlasten Sie das Produkt nicht.
- Lassen Sie das Produkt gegebenenfalls überprüfen.

- Schalten Sie das Produkt aus, wenn es nicht benutzt wird.
- Tragen Sie Schutzhandschuhe.

Bei längerer Anwendung des Benzin-Aufsitzrasenmähers kann es zu einer vibrationsbedingten Durchblutungsstörung kommen (Weißfingerkrankheit). Angaben über die Dauer der Anwendung können in diesem Fall nicht gemacht werden, da dies von Person zu Person unterschiedlich sein kann.

Folgende Faktoren können diese Erscheinung beeinflussen:

- Durchblutungsstörungen der Hände des Bedieners
- niedrige Außentemperaturen
- lange Anwendungszeiten

Deshalb wird empfohlen warme Arbeitshandschuhe zu tragen und regelmäßige Arbeitspausen einzulegen.

8. Auspacken

1. Öffnen Sie die Verpackung und entfernen Sie das Verpackungsmaterial.
2. Überprüfen Sie, ob der Lieferumfang vollständig ist.
3. Kontrollieren Sie das Gerät und die Zubehörteile auf Transportschäden.
4. Entfernen Sie die beiden Befestigungshaken (31) mit Hilfe des Maulschlüssels 16/13 (b). (Abb. 2a)
5. Pumpen Sie mit einer handelsüblichen Fußluftpumpe (nicht im Lieferumfang enthalten) alle 4 Reifen (4 + 7) auf, indem Sie vorher die Radkappen (4a + 7a) von der Felge abziehen und die Kappe des Ventils entfernen. Drehen Sie die Radkappe entgegen dem Uhrzeigersinn und ziehen Sie sie von der Felge ab.

Der korrekte Reifendruck beträgt 1,3 bar an den Vorderrädern (7) und 1,8 bar an den Hinterrädern (4).

6. **Achtung - Schnittgefahr!** Tragen Sie Schutzhandschuhe!
7. Nehmen Sie und 3 weitere Personen den Benzin-Aufsitzrasenmäher vorsichtig von der Palette.
8. Greifen Sie das Gerät am Rahmen - nicht an der Plastikverkleidung!
9. Bewahren Sie die Verpackung nach Möglichkeit bis zum Ablauf der Garantiezeit auf.

⚠ GEFAHR

Gerät und Verpackungsmaterialien sind kein Kinderspielzeug! Kinder dürfen nicht mit Kunststoffbeuteln, Folien und Kleinteilen spielen! Es besteht Verschluckungs- und Erstickungsgefahr!

9. Montage

⚠ WARNUNG!

Verletzungsgefahr und Beschädigungsgefahr!

Die Verwendung falscher Ersatz- und Zubehörteile kann zu Verletzungen und Beschädigungen führen. Diese könnten sich lösen und weggeschleudert werden. Außerdem können sie die Leistung des Produkts verringern.

- Verwenden Sie nur originale Ersatz- und Zubehörteile des Herstellers. Originalersatzteile oder -zubehör erhalten Sie bei Ihrem Fachhändler.
- Bei Nichtbeachtung kann sich die Leistung des Produkts verringern und Teile können sich evtl. lösen.
- Bei Nichtbeachtung erlischt die Herstellergarantie.

Bei der Lieferung sind einige Teile demontiert. Der Zusammenbau ist einfach, wenn die folgenden Hinweise beachtet werden.

Hinweis!

Beim Zusammenbau und/oder für Wartungsarbeiten benötigen Sie folgendes zusätzliches Werkzeug, das nicht im Lieferumfang enthalten ist:

- einen Messbecher 1 Liter (Öl / benzinfest)
- einen Benzinkanister (5 Liter sind ausreichend für ca. 5 Betriebsstunden)
- einen Trichter (passend zum Benzineinfüllstutzen des Tanks)
- Haushaltswischtücher (zum Abwischen von Öl / Benzinresten; Entsorgung an der Tankstelle)
- eine Benzin Absaugpumpe (Plastikausführung, in Baumärkten erhältlich)
- 0,6 l Motoröl SAE 30
- Kleiner Hammer

9.1 Sitz montieren (Abb. 3)

1. Montieren Sie den Sitz (1), indem Sie die 4 Sechskantschrauben M8x16 inkl. Unterleg-/Beilagscheiben (i) mit Hilfe des Maulschlüssels 16/13 (b) zunächst von Hand ansetzen.
2. Stellen Sie die gewünschte Sitzposition durch Verschieben des Sitzes ein. Achten Sie darauf, dass Sie die Bedienehebel und das Pedal sicher erreichen können.
3. Ziehen Sie die 4 Sechskantschrauben (i) mit Hilfe des Maulschlüssels 16/13 (b) nun an.

9.2 Hebel für Mähwerk montieren (Abb. 4)

1. Montieren Sie den Hebel (11) für das Mähwerk mit der mitgelieferten Linsenkopfschraube M4x20 (f) und mit Hilfe eines Kreuzschlitzschraubendrehers und eines Maulschlüssels (7 mm) (nicht im Lieferumfang enthalten).

9.3 Lenksäule montieren (Abb. 5)

1. Stecken Sie die Lenksäule mit dem Lenkrad (13) in den Lenkstutzen (32).
2. Achten Sie dabei darauf, dass die Bohrlöcher übereinander liegen.
3. Klopfen Sie anschließend die Spannhülse (e) mit einem Hammer (nicht im Lieferumfang enthalten) ein.

9.4 Fangkorb montieren und einhängen (Abb. 6)

1. Entfernen Sie mit einem Kreuzschlitzschraubendreher (nicht im Lieferumfang enthalten) und dem mitgelieferten Maulschlüssel 10/8 (d) zunächst die Schrauben (33) am Fangkorb (2).
2. Verschrauben Sie anschließend die Verstärkungsstreben (34) am Fangkorb (2).
3. Halten Sie den Fangkorb (2) mit einer Hand am Fangkorbgriff und mit der anderen Hand an der Halteöffnung an der Rückseite.
4. Legen Sie den Fangkorb (2) symmetrisch auf die Führung. Richten Sie dabei den Fangkorb (2) am Benzin-Aufsitzrasenmäher aus.
5. Kippen Sie den Fangkorb (2) mit der anderen Hand leicht nach vorne, so dass der vordere Teil des Fangkorbs (2) einrastet.
6. Schwenken Sie nun den Fangkorb (2) wieder nach unten.
7. Überprüfen Sie den korrekten Sitz des Fangkorbs (2).

9.5 Auswurfkanal prüfen (Abb. 9)

Prüfen Sie den Auswurfkanal (19) auf Beschädigungen und entfernen Sie gegebenenfalls Grasreste. Lassen Sie diesen, im Falle einer Beschädigung, von einem Fachmann ersetzen.

10. Vor Inbetriebnahme

⚠ WARNUNG!

Gesundheitsgefahr!

Das Einatmen von Benzin-/Schmieröldämpfen und Abgasen kann zu schweren gesundheitlichen Schäden, Bewusstlosigkeit und im Extremfall zum Tod führen.

- Atmen Sie Benzin-/Schmieröldämpfe und Abgase nicht ein.
- Betreiben Sie das Produkt nur im Freien.

Prüfen Sie das Produkt vor jeder Inbetriebnahme auf:

- Dichtheit des Treibstoffsystems,
- einwandfreien Zustand und Vollständigkeit der Schutzeinrichtungen und der Schnitvorrichtung,
- festen Sitz sämtlicher Verschraubungen,
- Leichtgängigkeit aller beweglichen Teile.

Kontrollieren Sie vor jeder Inbetriebnahme,

- ob sich das Schneidwerkzeug und die gesamte Schneideeinheit (Mähmesser, Messerkupplung, Messerbremse, Befestigungsbolzen, Mähwerksgehäuse) in einwandfreiem Zustand befinden. Insbesondere ist auf sicheren Sitz, Beschädigungen sowie Verschleiß zu achten.
- ob der Tankdeckel fest aufgeschraubt ist.
- ob der Tank und kraftstoffführende Teile sowie der Tankdeckel in einwandfreiem Zustand sind.
- ob die Sicherheitseinrichtungen in einwandfreiem Zustand sind und ordnungsgemäß funktionieren.
- ob Bereifung (Luftdruck, Schäden, Abnutzung) und Rahmen in einwandfreiem Zustand sind. Schraubverbindungen sind auf festen Sitz zu prüfen. Insbesondere sind alle Wartungsarbeiten durchzuführen, die im Wartungsplan unter der Rubrik „Vor jeder Inbetriebnahme“ angeführt sind.

Ersetzen Sie vor dem Gebrauch des Geräts defekte sowie alle anderen abgenutzten und beschädigten Teile. Unleserliche oder beschädigte Gefahren und Warnhinweise am Gerät müssen erneuert werden.

Suchen Sie bei Bedarf einen Fachhändler auf.

Treibstoff und Öl

HINWEIS!

Beschädigungsgefahr!

Werden falsch gelagerte oder nicht abgelassene Treibstoffe verwendet, kann der Vergaser verstopfen oder der Motorbetrieb beeinträchtigt werden.

- Geben Sie nicht benötigten Treibstoff in einen luftdichten Behälter und bewahren Sie diesen in einem dunklen, kühlen Raum auf.
- Verwenden Sie zum Transport und zur Lagerung von Treibstoff nur dafür vorgesehene und zugelassene Behälter.

10.1 Karosserie hochklappen (Abb. 7)

1. Bringen Sie die Gangschaltung (14) auf Position N, den Drehzahlhebel (12) auf Position Schildkröte und die Schnitthöheneinstellung (3) auf Position 5.
2. Entfernen Sie die Kunststoffgriffe.
3. Entfernen Sie den Kippsicherungsbolzen (g). Dazu müssen Sie den Sicherungssplint (h) entfernen.
4. Klappen Sie die Karosserie nach oben.

10.2. Motoröl auffüllen und Batteriekabel verbinden (Abb. 8 + 9)

⚠ Achtung!

Der Motor wird ohne Öl ausgeliefert. Vor Inbetriebnahme daher unbedingt Öl einfüllen. Verwenden Sie hierzu Mehrbereichsöl (SAE 30). Der Ölstand im Motor muss vor jedem Mähen überprüft werden.

1. Klappen Sie die Karosserie, wie unter 10.1 beschrieben, hoch.
2. Öffnen Sie den Öltankdeckel (22) und befüllen Sie den Tank mit Öl (SAE 30) mit Hilfe des Trichters (27). Achten Sie auf die max. Füllmenge.
3. Schließen Sie den Öltankdeckel (22) anschließend wieder.
4. Verbinden Sie das Batterieanschlusskabel (24) mit dem Motoranschlusskabel (24a) (Abb. 9).
5. Klappen Sie die Karosserie wieder nach unten und schrauben die Kunststoffgriffe (14), (12) und (3) wieder an. Achten Sie beim Herunterklappen auf die Positionierung des Auswurfkanals (19), der Gangschaltung (14), des Drehzahlhebels (12) und der Schnitthöheneinstellung (3) (siehe Abb. 7).
6. Stecken Sie den Kippsicherungsbolzen (g) ein und sichern Sie ihn mit dem Sicherungssplint (h).
7. Hängen Sie den Fangkorb (2) ein.

⚠ **GEFAHR!**

Brand- und Explosionsgefahr!

Kraftstoff kann sich beim Befüllen entzünden und gegebenenfalls explodieren. Dies führt zu schweren Verbrennungen oder zum Tod.

- Schalten Sie den Motor aus und lassen diesen abkühlen.
- Halten Sie Hitze, Flammen und Funken fern.
- Füllen Sie Kraftstoff nur im Freien auf.
- Tragen Sie Schutzhandschuhe.
- Vermeiden Sie Haut- und Augenkontakt.
- Starten Sie das Produkt mit Abstand von mindestens 3 m zum Auffüllort des Kraftstoffs.
- Achten Sie auf Undichtigkeiten. Wenn Benzin ausläuft, starten Sie den Motor nicht.

⚠ **WARNUNG!**

Gesundheitsgefahr!

Das Einatmen von Benzin-/Schmieröldämpfen kann zu schweren gesundheitlichen Schäden, Bewusstlosigkeit und im Extremfall zum Tod führen.

- Atmen Sie Benzin-/Schmieröldämpfe nicht ein.
- Betreiben Sie das Produkt nur im Freien.

HINWEIS!

Produktbeschädigung

Wird das Produkt ohne oder mit zu wenig Motor- und Getriebeöl betrieben, kann dies zu einem Motorschaden führen.

- Füllen Sie vor der Inbetriebnahme Benzin und Öl ein. Das Produkt wird ohne Motor- und Getriebeöl geliefert.

HINWEIS!

Umweltschäden!

Ausgelaufenes Öl kann die Umwelt nachhaltig verschmutzen. Die Flüssigkeit ist hochgiftig und kann schnell zu Wasserverschmutzung führen.

- Befüllen / Entleeren Sie Öl nur auf ebenen, befestigten Flächen.
- Nutzen Sie einen Einfüllstutzen oder Trichter.
- Fangen Sie abgelassenes Öl in einem geeigneten Gefäß auf.
- Wischen Sie verschüttetes Öl sofort sorgfältig auf und entsorgen Sie den Lappen nach den örtlichen Vorschriften.
- Entsorgen Sie Öl nach den örtlichen Vorschriften.

10.3 Benzin auffüllen (Abb. 1)

⚠ Achtung!

Der Benzin-Aufsitzrasenmäher wird ohne Benzin ausgeliefert. Vor Inbetriebnahme daher unbedingt Benzin einfüllen. Verwenden Sie hierzu Super E5 / E10 Benzin.

1. Klappen Sie den Sitz (1) um.
2. Säubern Sie die Umgebung des Einfüllbereiches. Verunreinigungen im Tank verursachen Betriebsstörungen.
3. Öffnen Sie den Tankdeckel (17) vorsichtig, damit evtl. vorhandener Überdruck abgebaut werden kann.
4. Befüllen Sie den Tank mit Hilfe eines Trichters (nicht im Lieferumfang enthalten) mit Benzin (Super E5 / E10). Achten Sie auf die max. Füllmenge. Füllen Sie das Benzin vorsichtig bis zur Unterkante des Einfüllstutzens ein.
5. Verschließen Sie den Tankdeckel (17) wieder. Stellen Sie sicher, dass der Tankverschluss dicht schließt.
6. Säubern Sie den Tankverschluss und die Umgebung.
7. Überprüfen Sie den Tank und die Kraftstoffleitungen auf Undichtigkeiten.
8. Entfernen Sie sich vor dem Starten des Motors mindestens drei Meter vom Tankplatz.

10.4 Reifendruck prüfen

Der richtige Reifendruck ist die wesentliche Voraussetzung für einen perfekt in Waage stehendes Schneidwerkzeug und somit auch für einen gleichmäßig gemähten Rasen.

1. Kontrollieren Sie den Reifendruck mit einer handelsüblichen Fußluftpumpe in regelmäßigen Abständen.
2. Füllen Sie, falls nötig, mit einer handelsüblichen Fußluftpumpe (nicht im Lieferumfang enthalten) Luft nach, indem Sie vorher die Radkappen (4a + 7a) von der Felge abziehen und die Kappe des Ventils entfernen. Der korrekte Reifendruck beträgt 1,3 bar an den Vorderrädern (7) und 1,8 bar an den Hinterrädern (4).

Hinweis: Sollten Sie feststellen, dass die Reifen oder Räder beschädigt sind, kontaktieren Sie bitte den Kundendienst bzw. eine Fachwerkstatt.

10.5 Kontaktschalter der Feststellbremse prüfen (Abb. 1)

Der Kontaktschalter der Feststellbremse stellt sicher, dass der Motor nur dann gestartet werden kann, wenn die Feststellbremse angezogen ist.

Voraussetzung: Der Motor ist aus.

1. Setzen Sie sich auf den Fahrersitz (1).
2. Lösen Sie die Feststellbremse (8), indem Sie das Bremspedal (9) betätigen.
3. Lösen Sie das Bremspedal (9). Achten Sie darauf, dass der Benzin-Aufsitzrasenmäher gegen Wegrollen gesichert ist.
4. Versuchen Sie den Motor zu starten (Zündschlüssel (30) in Position „Start“ drehen).
5. Der Motor darf nicht starten!

Hinweis: Sollten Sie feststellen, dass der Kontaktschalter nicht korrekt funktioniert, kontaktieren Sie bitte den Kundendienst bzw. eine Fachwerkstatt.

10.6 Mähwerkkontaktschalter prüfen (Abb. 1)

Der Mähwerkkontaktschalter stellt sicher, dass sich der Motor nicht starten lässt, wenn das Mähwerk zugeschaltet ist.

1. Motor ist aus.
2. Setzen Sie sich auf den Fahrersitz (1).
3. Drücken Sie das Bremspedal (9) ganz durch und betätigen Sie die Feststellbremse (8).
4. Schalten Sie das Mähwerk zu, in dem Sie den Hebel für das Mähwerk (11) nach vorne schieben und nach rechts drücken, bis dieser einrastet.
5. Versuchen Sie den Motor zu starten (Zündschlüssel (30) in Position „Start“).
6. Der Motor darf nicht starten!

Hinweis: Sollten Sie feststellen, dass der Kontaktschalter nicht korrekt funktioniert, kontaktieren Sie bitte den Kundendienst bzw. eine Fachwerkstatt.

10.7 Sitzkontaktschalter prüfen (Abb. 1)

Der Sitzkontaktschalter stellt sicher, dass sich der Motor abschaltet, sobald sich bei eingeschaltetem Mähwerk keine Person mehr auf dem Fahrersitz befindet.

1. Setzen Sie sich auf den Fahrersitz (1).
2. Treten Sie das Bremspedal (9) und betätigen Sie die Feststellbremse (8).
3. Starten Sie den Motor und lassen Sie ihn laufen.
4. Schalten Sie das Mähwerk (11) zu, in dem Sie den Hebel für das Mähwerk (11) langsam nach vorne schieben und nach rechts drücken, bis dieser einrastet.
5. Entlasten Sie den Fahrersitz (1), indem Sie aufstehen (nicht absteigen!).
6. Der Motor muss sich abschalten!

Hinweis: Sollten Sie feststellen, dass der Kontaktschalter nicht korrekt funktioniert, kontaktieren Sie bitte den Kundendienst bzw. eine Fachwerkstatt.

10.8 Kontaktschalter des Fangkorbes prüfen (Abb. 1)

Der Kontaktschalter am Fangkorb (2) stellt sicher, dass sich der Motor abschaltet, sobald der Fangkorb bei eingeschaltetem Mähwerk nicht korrekt eingehängt ist.

1. Setzen Sie sich auf den Fahrersitz (1).
2. Treten Sie das Bremspedal (9) und betätigen Sie die Feststellbremse (8).
3. Starten Sie den Motor und lassen Sie ihn laufen.
4. Schalten Sie das Mähwerk (11) zu, in dem Sie den Hebel für das Mähwerk (11) langsam nach vorne schieben und nach rechts drücken, bis dieser einrastet.
5. Heben Sie den leeren Fangkorb (2) leicht an.
6. Der Motor muss sich abschalten!

Hinweis: Sollten Sie feststellen, dass der Kontaktschalter nicht korrekt funktioniert, kontaktieren Sie bitte den Kundendienst bzw. eine Fachwerkstatt.

10.9 Messerstoppvorrichtung prüfen

Beim Auskuppeln des Mähwerks wird automatisch, zeitgleich ein Bremsvorgang ausgelöst, der das Mähmesser innerhalb weniger Sekunden zum Stillstand bringt.

Ein laufendes Messer erzeugt klar wahrnehmbare Windgeräusche. Das Laufen des Messers wird durch das erzeugte Windgeräusch signalisiert und kann so kontrolliert werden.

Hinweis: Sollten Sie feststellen, dass die Messerstoppvorrichtung nicht korrekt funktioniert, kontaktieren Sie bitte den Kundendienst bzw. eine Fachwerkstatt.

11. Bedienung

11.1. Betriebszeiten

Beachten Sie bitte die gesetzlichen Bestimmungen, zur Regelung der Betriebszeiten von Rasenmähern, welche örtlich unterschiedlich sein können.

Machen Sie sich mit den Bedienelementen und den Stellteilen sowie mit dem Gebrauch des Geräts vertraut. Insbesondere muss der Benutzer wissen, wie das Arbeitswerkzeug und Verbrennungsmotor des Gerätes rasch angehalten werden können.

Das Gerät darf nur von Personen benutzt werden, die die Gebrauchsanleitung gelesen haben und die mit der Handhabung des Geräts vertraut sind. Vor der erstmaligen Inbetriebnahme muss sich der Benutzer um eine fachkundige und praktische Unterweisung bemühen. Dem Benutzer muss vom Verkäufer oder von einem anderen Fachkundigen erklärt werden, wie das Gerät sicher zu verwenden ist.

Bei dieser Unterweisung sollte dem Benutzer insbesondere bewusst gemacht werden,

- dass für die Arbeit mit dem Gerät äußerste Sorgfalt und Konzentration notwendig sind.
- dass ein Benzin-Aufsitzrasenmäher, der auf einem Hang abgeleitet, nicht durch Betätigen der Bremse kontrolliert werden kann.

Die wesentlichen Ursachen für den Verlust der Kontrolle über den Benzin-Aufsitzrasenmäher können unter anderem sein:

- mangelnde Bodenhaftung der Räder,
- zu schnelles Fahren,
- unangemessenes Bremsen,
- unsachgemäßer Einsatz (Sportveranstaltungen usw.),
- mangelnde Kenntnisse über Wirkungen, die mit den Bodenverhältnissen zusammenhängen, insbesondere am Hang (siehe unter Punkt 11.6.3 „Arbeiten an Hanglagen“),
- nicht korrektes Anhängen von Lasten und schlechte Lastverteilung.

11.2 Mähfläche vorbereiten

1. Untersuchen Sie die zu mähende Fläche vor dem Mähen sorgfältig.
2. Entfernen Sie Steine, Stöcke, Knochen, Drähte, Spielzeug und andere Gegenstände, die durch das Gerät weggeschleudert werden können.
3. Achten Sie darauf, dass sich keine Personen auf der zu mähenden Fläche aufhalten.

11.3 Mähmesser kontrollieren (Abb. 9)

⚠ WARNUNG!

Verletzungsgefahr!

Nach dem Ausschalten des Motors läuft das Mähmesser noch einige Sekunden nach. Wenn Sie die rotierenden Teile berühren, können Schnittverletzungen die Folge sein.

- Warten Sie bis zum Stillstand des Mähmessers.
 - Bremsen Sie das Schneidewerkzeug nicht mit der Hand ab.
 - Tragen Sie Schutzhandschuhe.
 - Halten Sie das Schneidewerkzeug von Ihren Füßen fern.
1. Stellen Sie, bevor irgendeine Kontrolle des Mähmessers durchgeführt wird, den Motor ab und ziehen Sie den Zündschlüssel (30) vom Zündschloss (10) ab.
 2. Klappen Sie die Karosserie, wie unter 10.1 beschrieben, hoch.
 3. Heben Sie den Auswurfkanal (19) leicht an und drehen diesen nach außen. Nun ist das Mähmesser (6a) zugänglich.
 4. Setzen Sie einen Steckschlüssel 12 mm (nicht im Lieferumfang enthalten) auf die Schraube (Riemenrad) (35).

5. Drehen Sie nun das Mähmesser (6a) im Uhrzeigersinn in den Sichtbereich und kontrollieren Sie dieses.
6. Prüfen Sie regelmäßig, ob das Mähmesser (6a) richtig befestigt, in gutem Zustand und gut geschliffen ist.
7. Falls dies nicht der Fall sein sollte, lassen Sie das Mähmesser (6a) von einer Fachwerkstatt schleifen oder ersetzen.

11.4 Motor starten (Abb. 10 + 11)

1. Kontrollieren Sie den Motorölstand. Siehe Abschnitt 13.3.3.
2. Hängen Sie den Fangkorb (2) ein. Siehe Abschnitt 9.4.
3. Setzen Sie sich auf den Fahrersitz (1).
4. Das Mähwerk (11) muss ausgeschaltet sein.
5. Treten Sie Brems- und Kupplungspedal (9) durch und betätigen Sie die Feststellbremse (8). Stellen Sie die gewünschte Schnitthöhe (3) ein. Siehe Abschnitt 11.6.1.
6. Stellen Sie die Gangschaltung (14) auf Neutral „N“.
7. Stellen Sie den Drehzahlhebel (12) bei kälteren Temperaturen auf Position „Choke“. Und stellen Sie ihn bei wärmeren Temperaturen oder warmen Motor auf maximale Geschwindigkeit.
8. Drehen Sie den Zündschlüssel (30) im Zündschloss (11) auf „Start“, bis der Motor anspringt und lassen Sie ihn auf Position „On“.
9. Nehmen Sie den Drehzahlhebel (12) gegebenenfalls von Position „Choke“ zurück und stellen Sie die gewünschte Geschwindigkeit ein.

11.5 Anfahren mit ausgeschaltetem Mähwerk

Achtung! Nehmen Sie den Gangwechsel nur im Stillstand vor.

1. Treten Sie bei niedriger Drehzahl „Schildkröte“ das Bremspedal (9) ganz durch. Dabei entriegelt sich die Feststellbremse (9).
2. Legen Sie den gewünschten Gang ein.
3. Lassen Sie das Bremspedal (9) langsam los, damit sich der Benzin-Aufsitzrasenmäher in Bewegung setzt.
4. Schieben Sie den Drehzahlhebel (12) in Richtung „Hase“, um Gas zu geben.
5. Um das Gerät zu stoppen, treten Sie das Bremspedal (9).

11.6 Mähen

⚠ WARNUNG!

Unfallgefahr beim Rückwärtsfahren!

Beachten Sie das rückwärtige Umfeld beim Rückwärtsfahren!

- Rückwärtsfahren nur wenn erforderlich!
- Der Rückwärtsgang kann bei eingeschaltetem Mähwerk nicht eingelegt werden.

Hinweise zum Mähen

- Prüfen Sie vor jedem Mähvorgang, ob das Mähmesser (6a) richtig befestigt, in gutem Zustand und gut geschliffen ist. Tragen Sie dabei immer Schutzhandschuhe!
- Überprüfen Sie den Mäher, das Mähmesser und die anderen Teile, wenn Sie in einen Fremdkörper gefahren sind oder wenn das Gerät stärker als normal vibriert.
- Ein heißer Motor, Auspuff oder Antrieb kann Verbrennungen verursachen. Also nicht berühren.
- Mähen Sie nur bei ausreichenden Lichtverhältnissen.
- Achten Sie auf oder in der Nähe einer Straße auf den Straßenverkehr. Halten Sie den Auswurfkanal (19) von der Straße fern.
- Vermeiden Sie Stellen, bei denen die Räder nicht mehr greifen oder das Mähen unsicher ist.
- Vergewissern Sie sich vor einer Rückwärtsbewegung, ob nicht kleine Kinder hinter Ihnen sind.
- Schneiden Sie nur mit scharfen, einwandfreien Mähmessern, damit die Grashalme nicht ausfransen und der Rasen nicht gelb wird.
- Führen Sie zur Erzielung eines sauberen Schnittbildes den Rasenmäher in möglichst geraden Bahnen. Dabei sollten sich diese Bahnen immer um einige Zentimeter überlappen, damit keine Streifen stehen bleiben.
- Halten Sie die Unterseite des Mähgehäuses sauber und entfernen Sie unbedingt Grasablagerungen. Grasablagerungen erschweren den Startvorgang, beeinträchtigen die Schnittqualität und den Grasauswurf.

11.6.1 Einstellen der Schnitthöhe (Abb. 10)

⚠ Achtung! Das Verstellen der Schnitthöhe darf nur bei abgestelltem Mähwerk vorgenommen werden.

Wählen Sie die Schnitthöhe, je nach der tatsächlichen Rasenlänge. Führen Sie mehrere Durchgänge aus, so dass maximal 4 cm Rasen auf einmal abgetragen wird.

1. Rasten Sie den Hebel zur Schnitthöheneinstellung (3) auf die gewünschte Schnitthöhe ein.
2. Sie können 5 verschiedene Schnitthöhen einstellen.

WICHTIG: Für den Transport müssen Sie das Schneidwerkzeug stets in die höchste Stellung (Stufe 5) bringen.

11.6.2 Mähen / Anfahren mit eingeschaltetem Mähwerk (Abb. 10, 11 + 12)

⚠ WARNUNG!

Verletzungs- und Beschädigungsgefahr!

Gegenstände können weggeschleudert werden und Personen treffen und verletzen. Feste Gegenstände können das Produkt beschädigen.

Außerdem können kleine Steine oder andere Gegenstände mindestens 15 Meter weggeschleudert werden. Dies kann zu Beschädigungen an Autos, Häusern und Fenstern führen.

- Achten Sie auf ausreichend Abstand bei Abmäharbeiten von 30 Metern zu anderen Personen oder Tieren.
- Entfernen Sie mit dem Produkt keine Gegenstände von Fußwegen usw.

HINWEIS!

Beschädigungsgefahr!

Wird das Produkt nicht regelmäßig gereinigt, können sich Gras-/Unkrautreste unterhalb des Schutzschildes verfangen festsetzen. Dies kann die Leistung des Produkts beeinträchtigen und es auf Dauer schädigen.

- Reinigen Sie das Produkt nach jedem Gebrauch.

Achtung! Nehmen Sie einen Gangwechsel nur im Stillstand vor.

1. Treten Sie bei niedriger Drehzahl „Schildkröte“ das Bremspedal (9) ganz durch. Die Feststellbremse (8) muss dabei aktiviert sein Position P (Abb. 10).
2. Schieben Sie den Mähwerk Schalthebel (11) langsam nach vorne, bis er einrastet, um das Mähwerk einzuschalten.
3. Treten Sie bei niedriger Drehzahl „Schildkröte“ das Bremspedal (9) ganz durch. Dabei entriegelt sich die Feststellbremse (8).
4. Legen Sie den gewünschten Gang (14) ein.
5. Lassen Sie das Bremspedal (9) langsam los, damit sich der Rasenmäher in Bewegung setzt.
6. Schieben Sie den Drehzahlhebel (12) in Richtung „Hase“, um Gas zu geben.
7. Um das Gerät zu stoppen, treten Sie das Bremspedal (9).

11.6.3 Arbeiten an Hanglagen

⚠ WARNUNG!

Gefahr durch Fehler beim Fahren an Hängen!

Beim Fahren an Hängen ist besondere Vorsicht geboten! Es gibt keinen „sicheren“ Hang. Beachten Sie dazu besonders folgende Sicherheitshinweise!

- Wenn die Räder durchdrehen sollten oder wenn das Fahrzeug beim Befahren einer Steigung stecken bleibt, Mähwerk und Anbaugeräte auskuppeln. Danach in langsamer Abwärtsfahrt und gerader Richtung den Hang verlassen!
- Ein voller Fangkorb erhöht durch dessen Gewicht die Kippgefahr des Benzin-Aufsitzrasenmähers!

- An Hängen ist die Schneidebahn quer zum Hang zu legen. Ein Abgleiten des Rasenmähers lässt sich durch Schrägstellung nach oben verhindern.

- Abhänge sind eine der Hauptursachen für Unfälle, bei denen die Kontrolle über den Benzin-Aufsitzrasenmäher verloren geht und das Gerät umkippt. Dies kann schwere oder sogar tödliche Verletzungen verursachen.
- Aus Sicherheitsgründen darf das Gerät nicht an Hängen mit einer Steigung über 10° (17,6 %) eingesetzt werden.
- 10° Hangneigung entsprechen einem vertikalen Anstieg von 17,6 cm bei 100 cm horizontaler Länge.
- Vermeiden Sie Anfahren oder Anhalten in einem Gefälle.
- Verwenden Sie das Gerät nicht an Stellen wie Abhängen oder Gräben, an denen es umkippen oder abrutschen kann. Die Gefahr des Umkippen oder Abrutschens wird größer, wenn der Untergrund locker oder feucht ist.
- Befahren Sie Abhänge immer in Längsrichtung. Bei Querfahrten besteht erhöhte Kippgefahr.
- Bei Fahrten an Abhängen sollten keine abrupten Geschwindigkeits- oder Richtungsänderungen vorgenommen werden. Das Arbeiten in derartigen Situationen erfordert eine vorsichtige, ruhige und gleichmäßige Bedienung des Benzin-Aufsitzrasenmähers.
- Vermeiden Sie Richtungsänderungen an Hanglagen. Wenden Sie nur dann an Abhängen, wenn dies unvermeidlich ist; wenn möglich, fahren Sie langsam und in weitem Bogen in Abwärtsrichtung.
- Mähen Sie kein nasses Gras, besonders nicht an Abhängen, da sich auf nassem Gras die Bodenhaftung verringert. Der Benzin-Aufsitzrasenmäher könnte abrutschen und deshalb vom Benutzer nicht mehr kontrolliert werden.
- Beim Befahren von Hängen darf das Getriebe nicht mittels Getriebefreilauf entriegelt werden.
- Bei der Bedienung von Anbaugeräten an Abhängen ist besondere Vorsicht geboten (geänderte Gewichtsverteilung am Gerät).
- Wenn die Räder durchdrehen sollten oder wenn das Fahrzeug beim Befahren eines Gefälles in Aufwärtsrichtung stecken bleibt, ist das Mähmesser bzw. das Anbaugerät auszukuppeln. Danach ist der Hang in langsamer Abwärtsfahrt und gerader Richtung zu verlassen.
- Versuchen Sie niemals, den Benzin-Aufsitzrasenmäher durch Abstützen mit dem Fuß auf dem Erdboden zu stabilisieren.
- Das Gewicht des Fangkorbs erhöht die Kippgefahr, insbesondere wenn er gefüllt ist.
- Entleeren oder heben Sie den Fangkorb niemals auf einer schiefen Ebene.

11.6.4 Fangkorb im Sitzen entleeren (Abb. 12)

Wenn Schnittgut am Boden liegen bleibt, ist der Fangkorb voll und muss entleert werden.

1. Schalten Sie das Mähwerk (11) ab, in dem Sie den Hebel für das Mähwerk (11) nach vorne schieben und nach links drücken.
2. Fahren Sie an den Platz, an dem Sie den Fangkorb (2) entleeren wollen.
3. Drücken Sie das Bremspedal (9) durch und aktivieren Sie die Feststellbremse (8).
4. Stellen Sie die Gangschaltung (14) auf Neutral "N".
5. Heben Sie am Griff den Fangkorb (2) an, damit sich dieser entleert.
6. Senken Sie den Fangkorb (2) wieder ab.

Achtung: Wenn der Fangkorb (2) nicht ordnungsgemäß eingerastet ist, kann das Mähwerk (11) nicht zugeschaltet werden.

11.6.5 Fangkorb zum Entleeren aushängen (Abb. 12)

Wenn Schnittgut am Boden liegen bleibt, ist der Fangkorb voll und muss entleert werden.

⚠ **WARNUNG!**

Verletzungsgefahr!

Ein unbeabsichtigtes und unerwartetes Anlaufen des Produkts kann zu Verletzungen führen.

- Schalten Sie den Motor vor dem Entleeren aus.

1. Drücken Sie das Bremspedal (9) durch und aktivieren Sie die Feststellbremse (8).
2. Schalten Sie das Mähwerk (11) ab, in dem Sie den Hebel für das Mähwerk (11) nach hinten schieben und nach links drücken.
3. Stellen Sie die Gangschaltung (14) auf Neutral "N".
4. Stellen Sie den Motor ab, indem Sie den Zündschlüssel (30) auf Position „Stop“ stellen. Ziehen Sie anschließend den Zündschlüssel (30) vom Zündschloss (10) ab.
5. Hängen Sie den Fangkorb (2) aus und entleeren diesen.
6. Hängen Sie den Fangkorb (2) wieder ein.
7. Wenn der Fangkorb (2) nicht ordnungsgemäß eingerastet ist, kann das Mähwerk (11) nicht zugeschaltet werden.

11.7 Benzin-Aufsitzrasenmäher abstellen

⚠ **WARNUNG!**

Verletzungs- und Verbrennungsgefahr!

Ein heißer Motor, Auspuff oder Antrieb kann Verbrennungen verursachen.

- Berühren Sie keine heißen Teile des Benzin-Aufsitzrasenmähers.
- Achten Sie beim Abstellen des Motors darauf, dass heiße Teile keine in der Nähe befindlichen Gegenstände oder Materialien entzünden können.

⚠ **WARNUNG!**

Verletzungs- und Kippgefahr!

Der Benzin-Aufsitzrasenmäher kann kippen, wenn er nicht auf einer ebenen Fläche abgestellt wurde.

- Die Gefahr des Umkippen oder Abrutschens wird größer, wenn der Untergrund locker oder feucht ist.
- Achten Sie beim Anhalten auf den Nachlauf des Schneidwerkzeuges, der bis zum Stillstand einige Sekunden beträgt.

Stellen Sie das Gerät wie folgt ab:

1. Drücken Sie das Bremspedal (9) ganz durch und betätigen Sie die Feststellbremse (8).
2. Schalten Sie vor dem Verlassen des Fahrersitzes das Mähwerk (11) aus.
3. Stellen Sie die Schnitthöhe (3) auf die niedrigste Position.
4. Schieben Sie die Gangschaltung (14) auf Position „N“.
5. Stellen Sie den Motor ab, indem Sie den Zündschlüssel (30) im Zündschloss (10) auf Position „Stop“ stellen. Ziehen Sie anschließend den Zündschlüssel (30) vom Zündschloss (10) ab.
6. Bewahren Sie den Zündschlüssel (30) so auf, dass nur befugte Personen Zugriff haben.
7. Vergewissern Sie sich, dass der Benzin-Aufsitzrasenmäher vollkommen zum Stillstand gekommen ist, bevor Sie absteigen.

11.8. Nach dem Mähen

1. Lassen Sie den Motor immer zuerst abkühlen, bevor Sie den Benzin-Aufsitzrasenmäher in einem geschlossenen Raum abstellen.
2. Entfernen Sie Gras, Laub, Schmiere und Öl vor dem Einlagern. Legen Sie keine anderen Gegenstände auf dem Mäher ab.
3. Kontrollieren Sie vor erneutem Gebrauch alle Schrauben und Muttern. Ziehen Sie gelockerte Schrauben fest.
4. Entleeren Sie den Fangkorb (2) vor dem erneuten Gebrauch.
5. Ziehen Sie den Zündschlüssel (30) vom Zündschloss (10) ab.
6. Achten Sie darauf, dass der Benzin-Aufsitzrasenmäher nicht neben einer Gefahrenquelle abgestellt wird. Das Austreten von Gas kann zu Explosionen führen.
7. Entleeren Sie bei längerem Nichtgebrauch des Benzin-Aufsitzrasenmähers den Benzintank mit einer Benzinabsaugpumpe (nicht im Lieferumfang enthalten).
8. Ölen und Warten Sie das Gerät.

12. Transport

⚠ **WARNUNG!**

Verletzungsgefahr!

Ein unbeabsichtigtes und unerwartetes Anlaufen des Produkts kann zu Verletzungen führen.

- Schalten Sie nach dem Verladen den Motor aus und ziehen Sie, nachdem der Motor abgekühlt ist, den Zündkerzenstecker von der Zündkerze.
- Das Produkt kann durch sein Eigengewicht schwere Quetschverletzungen verursachen.

Beim Auf- und Abladen des Benzin-Aufsitzrasenmähers zum Transport in einem Fahrzeug oder Anhänger ist mit besonderer Vorsicht vorzugehen.

Legen Sie immer die Feststellbremse (8) ein und kuppeln Sie den Antrieb zum Mähwerk (11) bzw. zu den Anbaugeräten aus.

Beachten Sie beim Transport des Benzin-Aufsitzrasenmähers regionale gesetzliche Vorschriften, insbesondere was die Ladungssicherheit und den Transport von Gegenständen auf Ladeflächen betrifft.

Dieser Benzin-Aufsitzrasenmäher darf nicht abgeschleppt werden. Für den Transport auf öffentlichen Verkehrswegen muss ein geeignetes Fahrzeug oder ein geeigneter Anhänger verwendet werden. Achten Sie beim Transport auf ausreichende Traglast des Transportmittels und eine geeignete Sicherung des Benzin-Aufsitzrasenmähers.

Halten Sie die Ladefläche und den Bereich um Schalldämpfer und Verbrennungsmotor während des Transports frei von brennbaren Materialien wie Stroh, Blättern oder trockenen Grasresten.

Ziehen Sie nach dem Verladen immer den Zündschlüssel (30) vom Zündschloss (10) ab!

13. Reinigung und Wartung

⚠ **WARNUNG!**

Verletzungs- und Verbrennungsgefahr!

Das Produkt kann unerwartet starten und dadurch zu Verletzungen führen. Außerdem können Temperaturen von 80° C und mehr erreicht werden.

- Schalten Sie vor allen Reinigungs- und Wartungsarbeiten den Motor aus.
- Lassen Sie vor Arbeiten im Bereich von Verbrennungsmotor, Auspuffkrümmer und Schalldämpfer das Gerät auskühlen – insbesondere betrifft dies auch alle Wartungsarbeiten am Mähwerk.
- Ziehen Sie den Zündkerzenstecker von der Zündkerze.

⚠ WARNUNG!

Gesundheitsgefahr!

Das Einatmen von Benzin-/Schmieröldämpfen kann zu schweren gesundheitlichen Schäden, Bewusstlosigkeit und im Extremfall zum Tod führen.

- Atmen Sie Benzin-/Schmieröldämpfe nicht ein.
- Betreiben Sie das Produkt nur im Freien.

HINWEIS!

Beschädigungsgefahr!

Dringt Wasser in das Gehäuse ein, können Motorschäden die Folge sein. Außerdem kann der Strahl eines Hochdruckreinigers Teile des Produkts beschädigen.

- Reinigen Sie das Produkt mit einem Tuch, einer Handbürste etc.
- Tauchen Sie das Produkt nicht in Wasser oder andere Flüssigkeiten und spritzen Sie es nicht mit einem Hochdruckreiniger ab.

Wartungsplan			
	nach 10 Betriebsstunden	nach 25 Betriebsstunden	alle 50 Betriebsstunden
Luftfilter	reinigen	reinigen	ersetzen
Zündkerze	prüfen	reinigen	ersetzen

Fachmännische Prüfung erforderlich:

- wenn der Benzin-Aufsitzrasenmäher über einen großen Gegenstand fährt,
- wenn der Motor plötzlich anhält,
- wenn das Schnittmesser verbogen ist (nicht selbst wieder geradebiegen!),
- wenn das Getriebe beschädigt ist.

13.1 Reinigungsarbeiten:

⚠ WARNUNG!

Verletzungsgefahr!

Ein unbeabsichtigtes und unerwartetes Anlaufen des Produkts kann zu Verletzungen führen.

- Schalten Sie vor allen Reinigungs- und Wartungsarbeiten den Motor aus und ziehen Sie, nachdem der Motor abgekühlt ist, den Zündkerzenstecker von der Zündkerze.

HINWEIS!

Beschädigungsgefahr!

Wird das Produkt und dessen Anbaugeräte nicht regelmäßig gereinigt, können sich Gras-/Unkrautreste unterhalb des Benzin-Aufsitzrasenmähers festsetzen. Dies kann die Leistung des Produkts beeinträchtigen und es auf Dauer schädigen.

- Reinigen Sie das Produkt mit einem Tuch oder einer Handbürste etc..
- Tauchen Sie das Produkt nicht in Wasser oder andere Flüssigkeiten und spritzen Sie es nicht mit einem Hochdruckreiniger ab.

- Halten Sie die Griffe ölfrei, damit Sie immer sicheren Halt haben.

13.2 Gerät mit Wasser reinigen (Abb. 16)

1. Setzen Sie das Schlauch-Anschluss-Stück auf den Wasseranschluss (5) des Benzin-Aufsitzrasenmähers auf und öffnen Sie den Wasserhahn.
2. Starten Sie den Benzin-Aufsitzrasenmäher und schalten Sie das Mähwerk (11) an, in dem Sie den Hebel für das Mähwerk (11) nach vorne schieben und nach rechts drücken, bis dieser einrastet. Der rotierende Messerbalken schleudert das Wasser an die Unterseite des Benzin-Aufsitzrasenmähers und reinigt diese somit.
3. Schalten Sie nach ca. 30 Sekunden den Benzin-Aufsitzrasenmäher und das Mähwerk (11) wieder ab.
4. Schließen Sie den Wasserhahn und ziehen Sie das Schlauch-Anschluss-Stück ab.
5. Reinigen Sie die Oberseite mit einem Lappen (verwenden Sie dabei keine scharfen Gegenstände, z. B. Messer).

Hinweis: Am leichtesten entfernen Sie Schmutz und Gras gleich nach dem Mähen. Angetrocknete Grasreste und Schmutz können zu einer Beeinträchtigung des Mähbetriebes führen. Kontrollieren Sie, ob der Grasauswurfkanal frei von Grasresten ist, und entfernen diese bei Bedarf.

Reinigen Sie den Mäher niemals mit einem Wasserstrahl oder Hochdruckreiniger. Der Motor soll trocken bleiben.

Aggressive Reinigungsmittel wie Kaltreiniger oder Waschbenzin dürfen nicht verwendet werden.

Fahren Sie für Reinigungsarbeiten (z. B. am Rahmen des Benzin-Aufsitzrasenmähers) niemals nahe an eine Kante oder einen Graben.

Um Brandgefahr zu vermeiden, halten Sie Verbrennungsmotor, Kühlrippen, Batteriefach, den Bereich um Tank und Auspuff frei von Gras, Blättern oder austretendem Öl (Fett).

Reinigen Sie stets den Fangkorb.

13.3 Wartungsarbeiten

Es dürfen nur Wartungsarbeiten durchgeführt werden, die in dieser Betriebsanleitung beschrieben sind, alle anderen Arbeiten von einem Fachhändler ausführen lassen. Sollten Ihnen notwendige Kenntnisse und Hilfsmittel fehlen, wenden Sie sich immer an einen Fachhändler.

Wir empfehlen, Wartungsarbeiten und Reparaturen nur vom Fachhändler durchführen zu lassen.

Verwenden Sie nur Werkzeuge, Zubehöre oder Anbaugeräte, welche vom Hersteller dieses Gerätes zugelassen sind oder technisch gleichartige Teile, sonst kann die Gefahr von Unfällen mit Personenschäden oder Schäden am Gerät bestehen. Bei Fragen sollten Sie sich an einen Fachhändler wenden.

Original-Werkzeuge, -Zubehör und -Ersatzteile sind in ihren Eigenschaften optimal auf das Gerät und die Anforderungen des Benutzers abgestimmt.

Der Benzin-Aufsitzrasenmäher sollte einmal im Jahr vom Fachhändler überprüft werden.

Halten Sie Warn- und Hinweisaufkleber stets sauber und lesbar. Beschädigte oder verloren gegangene Aufkleber sind durch neue Originalschilder zu ersetzen. Falls ein Bauteil durch ein Neuteil ersetzt wird, achten Sie darauf, dass das Neuteil dieselben Aufkleber erhält.

Aus Sicherheitsgründen sind kraftstoffführende Bauteile (Kraftstoffleitung, Kraftstoffhahn, Kraftstofftank, Tankverschluss, Anschlüsse usw.) regelmäßig auf Beschädigungen und undichte Stellen zu überprüfen und bei Bedarf von einem Fachmann auszutauschen.

Bevor mit Arbeiten an oder in der Nähe von elektrischen Komponenten begonnen wird, muss das Batterieanschlusskabel (24) von dem Motoranschlusskabel (24a) getrennt werden.

Das Gerät ist mit zahlreichen Sicherheitseinrichtungen ausgestattet. Diese Vorrichtungen dürfen nicht entfernt oder modifiziert (überbrückt usw.) werden und müssen in regelmäßigen Abständen überprüft werden. Arbeiten an den Sicherheitsvorrichtungen dürfen nur von einem Fachmann ausgeführt werden.

Halten Sie alle Muttern, Bolzen und Schrauben, besonders die Messerbefestigungsschraube, fest angezogen, damit sich das Gerät in einem sicheren Betriebszustand befindet.

Abgenutzte oder beschädigte Teile sind aus Sicherheitsgründen sofort auszutauschen.

Prüfen Sie regelmäßig die Grasfangeinrichtung (z. B. Fangkorb, Auswurfkanal) auf Verschleiß, Beschädigung oder Verlust der Funktionsfähigkeit.

Arbeiten unter der Maschine erfordern besondere Vorsicht aufgrund des Gewichts des Benzin-Aufsitzrasenmähers. Wenden Sie sich deshalb an Ihren Fachhändler.

Kontrollieren Sie die sichere Befestigung der Vorder- und Hinterräder.

Halten Sie den Benzin-Aufsitzrasenmäher und die Anbaugeräte stets in einwandfreiem Betriebszustand; alle Sicherheitseinrichtungen müssen vorhanden und in einwandfreiem Betriebszustand sein.

Die Funktion der Bremse regelmäßig (alle 25 Betriebsstunden) überprüfen und gegebenenfalls die erforderlichen Einstellungen bzw. Wartungsarbeiten von einer Fachwerkstatt durchführen lassen.

13.3.1 Radachsen und Radnaben

Um die Leichtgängigkeit der Räder zu gewährleisten, empfehlen wir die Radachsen und Radnaben mindestens einmal pro Saison zu reinigen und leicht einzufetten.

HINWEIS:

Die Vorder- und Hinterräder (7 + 4) müssen zum Abschmieren der Achsen und Naben demontiert werden.

13.3.2 Wechseln des Mähmessers

Lassen Sie Ihr Mähmesser aus Sicherheitsgründen nur von einer autorisierten Fachwerkstatt ersetzen, schärfen, auswuchten und montieren. Um ein optimales Arbeitsergebnis zu erzielen, wird empfohlen das Mähmesser einmal im Jahr überprüfen zu lassen.

13.3.3 Kontrolle des Ölstandes (Abb. 8)

⚠ GEFAHR!

Brand- und Explosionsgefahr!

Kraftstoff kann sich beim Befüllen entzünden und gegebenenfalls explodieren. Dies führt zu schweren Verbrennungen oder zum Tod.

- Schalten Sie den Motor aus und lassen diesen abkühlen.
- Halten Sie Hitze, Flammen und Funken fern.
- Füllen Sie Kraftstoff nur im Freien auf.
- Tragen Sie Schutzhandschuhe.
- Vermeiden Sie Haut- und Augenkontakt.
- Starten Sie das Produkt mit Abstand von mindestens 3 m zum Auffüllort des Kraftstoffs.
- Achten Sie auf Undichtigkeiten. Wenn Benzin ausläuft, starten Sie den Motor nicht.

⚠ WARNUNG!

Gesundheitsgefahr!

Das Einatmen von Benzin-/Schmieröldämpfen kann zu schweren gesundheitlichen Schäden, Bewusstlosigkeit und im Extremfall zum Tod führen.

- Atmen Sie Benzin-/Schmieröldämpfe nicht ein.
- Betreiben Sie das Produkt nur im Freien.

HINWEIS!

Produktbeschädigung

Wird das Produkt ohne oder mit zu wenig Motor- und Getriebeöl betrieben, kann dies zu einem Motorschaden führen.

- Füllen Sie vor der Inbetriebnahme Benzin und Öl ein. Das Produkt wird ohne Motor- und Getriebeöl geliefert.
- Verwenden Sie nur Motorenöl SAE 30.

HINWEIS!

Umweltschäden!

Ausgelaufenes Öl kann die Umwelt nachhaltig verschmutzen. Die Flüssigkeit ist hochgiftig und kann schnell zu Wasserverschmutzung führen.

- Befüllen / Entleeren Sie Öl nur auf ebenen, befestigten Flächen.
- Nutzen Sie einen Einfüllstutzen oder Trichter.
- Fangen Sie abgelassenes Öl in einem geeigneten Gefäß auf.
- Wischen Sie verschüttetes Öl sofort sorgfältig auf und entsorgen Sie den Lappen nach den örtlichen Vorschriften.
- Entsorgen Sie Öl nach den örtlichen Vorschriften.

1. Stellen Sie den Benzin-Aufsitzrasenmäher auf eine ebene, gerade Fläche.
2. Ziehen Sie den Zündschlüssel (30) vom Zündschloss (10) ab.
3. Klappen Sie die Karosserie, wie unter 10.1 beschrieben, hoch (Abb. 7).
4. Schrauben Sie den Öltankdeckel mit Messstab (22) durch Linksdrehung ab und wischen ihn ab.
5. Schrauben Sie den Öltankdeckel mit Messstab (22) wieder bis zum Anschlag in den Einfüllstutzen ein.
6. Ziehen Sie den Öltankdeckel mit Messstab (22) heraus und lesen in waagrechter Stellung den Ölstand ab. Der Ölstand muss sich zwischen max. und min. des Ölmesstables (22) befinden.

13.3.4 Ölwechsel

Der Motorölwechsel sollte jährlich vor Saisonbeginn bei betriebswarmem und ausgeschaltetem Motor durchgeführt werden.

Verwenden Sie nur Motoröl (SAE 30).

1. Stellen Sie den Benzin-Aufsitzrasenmäher auf eine ebene, gerade Fläche.
2. Klappen Sie die Karosserie, wie unter 10.1 beschrieben, hoch (Abb. 7).
3. Schrauben Sie den Öltankdeckel mit Messstab (22) durch Linksdrehung ab.
4. Saugen Sie mit der mitgelieferten Spritze (26) und den Schlauch das Motoröl durch den Einfüllstutzen ab.
5. Füllen Sie frisches Motoröl auf und kontrollieren Sie den Ölstand (siehe 13.3.3).

Das Altöl muss gemäß den geltenden Bestimmungen entsorgt werden.

13.3.5 Wartung des Luftfilters (Abb. 13)

△ GEFAHR!

Brand- und Explosionsgefahr!

Kraftstoff kann sich bei falscher Reinigung entzünden und gegebenenfalls explodieren. Dies führt zu schweren Verbrennungen oder zum Tod.

- Reinigen Sie den Luftfilter nur durch Ausklopfen.
- Reinigen Sie den Luftfilter niemals mit Benzin oder brennbaren Lösungsmitteln.

HINWEIS!

Beschädigungsgefahr!

Der Betrieb des Motors ohne eingesetztes Filterelement kann zu Motorschäden führen.

- Lassen Sie den Motor nie ohne eingesetztes Luftfilterelement laufen.

Verschmutzte Luftfilter (18a) verringern die Motorleistung durch zu geringe Luftzufuhr zum Vergaser. Regelmäßige Kontrolle ist daher unerlässlich.

Der Luftfilter sollte alle 25 Betriebsstunden kontrolliert werden und bei Bedarf gereinigt werden. Bei sehr staubiger Luft ist der Luftfilter öfters zu überprüfen.

1. Klappen Sie die Karosserie, wie bei 10.1 beschrieben, hoch.
2. Öffnen Sie die Schraube (36) des Luftfiltergehäuses (18) und heben Sie das Gehäuse ab.
3. Reinigen Sie den Luftfilter (18a) nur durch Ausklopfen.
4. Montieren Sie das Luftfiltergehäuse (18) und den Luftfilter (18a) in umgekehrter Reihenfolge.

13.3.6 Wartung der Zündkerze (Abb. 1)

Überprüfen Sie die Zündkerze erstmals nach 10 Betriebsstunden auf Verschmutzung und reinigen Sie diese gegebenenfalls mit einer Kupferdrahtbürste. Danach die Zündkerze alle 50 Betriebsstunden bei Bedarf ersetzen.

1. Ziehen Sie den Zündkerzenstecker (20) mit einer Drehbewegung ab.
2. Entfernen Sie die Zündkerze (20a) mit einem Zündkerzenschlüssel (a).

Stellen Sie unter Verwendung einer Fühlerlehre den Abstand auf 0,75 mm (0,030“) ein. Bringen Sie die Zündkerze (20a) wieder an und achten Sie darauf, dass Sie diese nicht zu fest ziehen.

13.3.7 Sicherung ersetzen (Abb. 14)

Der Elektrostart ist mit einer 10A-Sicherung (29) abgesichert.

Verwenden Sie niemals eine andere Sicherung und überbrücken Sie diese niemals.

1. Klappen Sie die Karosserie, wie unter 10.1 beschrieben, hoch (Abb. 7).
2. Öffnen Sie den Halter der Sicherung (29a).

3. Entfernen Sie die defekte Sicherung (29) aus der Halterung (29a).
4. Setzen Sie eine neue 10A-Sicherung (29) ein.
5. Schließen Sie den Halter der Sicherung (29a).

13.3.8 Batterie laden

Die Batterie wird beim Betrieb aufgeladen. Allerdings kann es durch häufiges Starten notwendig sein, die Batterie mit dem mitgelieferten Ladegerät (25) zu laden:

1. Stecken Sie den Stecker in die Ladebuchse (15) und das Ladegerät (25) in eine Steckdose 230V~/50Hz.
2. Laden Sie die Batterie min. 5 Stunden auf.

13.3.9 Batterie laden mit Autoladegerät (Abb. 15)

⚠ GEFAHR!

Gefahr durch falsches Aufladen der Starterbatterie!

Bei zu hoher Ladespannung besteht Explosionsgefahr der Starterbatterie.

- Der Ladestrom des Ladegerätes darf 5 A nicht überschreiten und die Ladespannung darf max. 14,4 V betragen.
- Ziehen Sie bei Arbeiten an der Batterie immer den Zündschlüssel (30) vom Zündschloss (10) ab.

Achtung!

Gefahr von Kurzschluss!

Um einen Kurzschluss zu vermeiden, klemmen Sie immer zuerst das Minuskabel (-) an der Batterie (16a) ab und als letztes wieder an.

- Ziehen Sie bei Arbeiten an der Batterie (16a) immer den Zündschlüssel (30) vom Zündschloss (10) ab.
- Beachten Sie die Polarität.

Sie können die Batterie auch mit dem mitgeliefertem Ladekabel (28) an einem handelsüblichem Autoladegerät für 12V-Bleiakkus aufladen.

1. Trennen Sie hierfür die Verbindung des Batterieanschlusskabels (24) und des Motoranschlusskabels (24a). (Abb. 9)
2. Stecken Sie das mitgelieferte Ladekabel (28) an der Batterie (16a) an. Verbinden Sie das schwarze Kabel mit dem Minuspol (-) und das rote Kabel mit dem Pluspol (+) des Ladegerätes.

Achtung!

Gefahr von Kurzschluss!

Achten Sie beim Anschließen/Abklemmen des Batterieanschlusskabels (24) darauf, dass sich die Pole (+/-) nicht gegenseitig und/oder den Rahmen berühren.

Um einen Kurzschluss zu vermeiden, klemmen Sie immer zuerst das Minuskabel (-) am Ladegerät ab und als letztes wieder an.

Lagern Sie den Benzin-Aufsitzrasenmäher immer mit vollständig geladener Batterie (16a).

13.3.10 Reifendruck prüfen

1. Kontrollieren Sie vor dem Start den Reifendruck (siehe auch 10.4)!
2. Kontrollieren Sie den Reifendruck mit einer handelsüblichen Fußluftpumpe (nicht im Lieferumfang enthalten) in regelmäßigen Abständen.
3. Füllen Sie, falls nötig, mit einer handelsüblichen Fußluftpumpe (nicht im Lieferumfang enthalten) Luft nach, indem Sie vorher die Radkappen (4a + 7a) und die Kappe des Ventils entfernen. Der korrekte Reifendruck beträgt 1,3 bar an den Vorderrädern (7) und 1,8 bar an den Hinterrädern (4).
4. Wichtig: Bei zu niedrigem Reifendruck erhöht sich das Risiko für das Beschädigen von Ventilen und somit auch von den Schläuchen.

Hinweis: Sollten Sie feststellen, dass die Reifen oder Räder beschädigt sind, kontaktieren Sie bitte den Kundendienst bzw. eine Fachwerkstatt.

13.3.11 Reparatur

Nach Reparatur oder Wartung vergewissern Sie sich, ob alle sicherheitstechnischen Teile angebracht und in einwandfreiem Zustand sind. Verletzungsgefährdende Teile vor anderen Personen und Kindern unzugänglich aufbewahren.

Achtung: Laut Produkthaftungsgesetz wird nicht für Schäden gehaftet, die durch unsachgemäße Reparaturen oder durch Nichtverwendung von Originalersatzteilen verursacht werden.

Beauftragen Sie einen Kundendienst oder einen autorisierten Fachmann. Entsprechendes gilt auch für Zubehörteile.

Wichtiger Hinweis im Fall einer Reparatur:

Bei Rücklieferung des Gerätes zur Reparatur beachten Sie bitte, dass das Gerät aus Sicherheitsgründen öl- und benzinfrei an die Servicestation gesendet werden müssen.

13.3.12 Ersatzteilbestellung

Bei der Ersatzteilbestellung sollten folgende Angaben gemacht werden:

- Typ des Gerätes
- Artikelnummer des Gerätes

Ersatzteile / Zubehör

Rasenmähermesser - Artikel-Nr.: 7911200616

Batterie - Artikel-Nr.: 5911235066

13.3.13 Service-Informationen

Es ist zu beachten, dass bei diesem Produkt folgende Teile einem gebrauchsmäßigen oder natürlichen Verschleiß unterliegen bzw. folgende Teile als Verbrauchsmaterialien benötigt werden.

Verschleißteile*: Zündkerze, Luftfilter, Benzinfilter, Mähmesser, Keilriemen, Batterie, Sicherung, Reifen
 * nicht zwingend im Lieferumfang enthalten!

Ersatzteile und Zubehör erhalten Sie in unserem Service-Center. Scannen Sie hierzu den QR-Code auf der Titelseite.

14. Lagerung

⚠ GEFAHR!

Brand- und Explosionsgefahr!

Beim Lagern des Produkts in der Nähe von möglichen Entzündungsquellen, kann es zu einem Brand oder einer Explosion kommen. Dies führt zu schweren Verbrennungen oder zum Tod.

- Beseitigen Sie mögliche Entzündungsquellen, wie z.B. Öfen, Heißwasserboiler mit Gas, Gastrockner usw..

HINWEIS!

Beschädigungsgefahr!

Wird das Produkt nicht ordnungsgemäß gelagert, kann dies zu Motorschäden führen.

- Lagern Sie das Produkt geschützt vor Schmutz, Staub und Feuchtigkeit.

14.1 Lagerung bei längeren Betriebspausen

Lassen Sie den Motor abkühlen, bevor Sie das Gerät in einem geschlossenen Raum abstellen.

Bewahren Sie den Benzin-Aufsitzrasenmäher mit entleertem Tank und bewahren Sie den Kraftstoffvorrat außerdem in einem abschließbaren und gut durchlüfteten Raum auf.

Bewahren Sie das Gerät niemals mit Benzin im Kraftstofftank innerhalb eines Gebäudes auf, in dem möglicherweise Benzindämpfe mit offenem Feuer oder Funken in Berührung kommen können. Falls der Tank zu entleeren ist (z. B. Stilllegung vor der Winterpause), sollte das Entleeren des Kraftstofftanks nur im Freien erfolgen (Tank z. B. durch Laufenlassen des Verbrennungsmotors im Freien entleeren).

Lagern Sie den Benzin-Aufsitzrasenmäher im betriebssicheren Zustand.

Der Zündschlüssel (30) muss immer vom Zündschloss (10) abgezogen und sicher aufbewahrt werden, um eine unbefugte oder unsachgemäße Benutzung durch Kinder und andere Personen zu verhindern.

Reinigen Sie den Benzin-Aufsitzrasenmäher vor der Lagerung (z. B. Winterpause) gründlich. Trockene Grasreste und Blätter in der Nähe des Schalldämpfers können sich entzünden. **Entzündungsgefahr!**

Lassen Sie das Gerät vollständig abkühlen, bevor Sie es abdecken.

Vor der Einlagerung alle notwendigen Wartungsarbeiten durchführen.

Wenn der Benzin-Aufsitzrasenmäher für längere Zeit außer Betrieb genommen wird, muss bevor mit Arbeiten an oder in der Nähe von elektrischen Komponenten begonnen wird, das Batterieanschlusskabel (24) von dem Motoranschlusskabel (24a) getrennt werden. Wir empfehlen, die Batterie (16a) auszubauen und voll geladen in einem trockenen und verschlossenen Raum einzulagern.

14.1.1 Ausbau der Batterie (Abb. 9)

1. Trennen Sie hierfür die Verbindung des Batterieanschlusskabels (24) und des Motoranschlusskabels (24a). (Abb. 9).
2. Lösen Sie anschließend die beiden Schrauben (16b) mit Hilfe eines Kreuzschlitzschraubendrehers (nicht im Lieferumfang enthalten) von der Batterieabdeckung (16).
3. Entnehmen Sie die Batterie (16a) inklusive Batterieabdeckung (16).

Stellen Sie sicher, dass Batterien vor unbefugter Benutzung (z. B. durch Kinder) geschützt sind.

Laden Sie die Batterie (16a) während des Winters 1-2 Mal auf, um sicherzustellen, dass sie die volle Ladekapazität beibehält. Falsche Lagerung kann die Batterie (16a) schädigen und ist von der Garantie ausgeschlossen.

14.2 Benzin mit einer Benzinabsaugpumpe ablassen

1. Halten Sie einen Auffangbehälter unter den Schlauch der Benzinabsaugpumpe (nicht im Lieferumfang enthalten).
2. Schrauben Sie die Tankdeckel (17) auf und entfernen Sie diese.
3. Schieben Sie den Schlauch der Benzinabsaugpumpe in den Benzintank und lassen Sie das Benzin mit Hilfe der Benzinabsaugpumpe vollständig ab.
4. Schrauben Sie die Tankdeckel (17) wieder fest.

15. Entsorgung und Wiederverwertung

Hinweise zur Verpackung



Die Verpackungsmaterialien sind recycelbar. Bitte Verpackungen umweltgerecht entsorgen.

Hinweise zum Elektro- und Elektronikgerätegesetz (ElektroG)



Elektro- und Elektronik-Altgeräte gehören nicht in den Hausmüll, sondern sind einer getrennten Erfassung bzw. Entsorgung zuzuführen!

- Altbatterien oder -akkus, welche nicht fest im Altgerät verbaut sind, müssen vor Abgabe zerstörungsfrei entnommen werden! Deren Entsorgung wird über das Batteriegesetz geregelt.
- Besitzer bzw. Nutzer von Elektro- und Elektronikgeräten sind nach deren Gebrauch gesetzlich zur Rückgabe verpflichtet.
- Der Endnutzer trägt die Eigenverantwortung für das Löschen seiner personenbezogenen Daten auf dem zu entsorgenden Altgerät!
- Das Symbol der durchgestrichenen Mülltonne bedeutet, dass Elektro- und Elektronikaltgeräte nicht über den Hausmüll entsorgt werden dürfen.
- Elektro- und Elektronikaltgeräte können bei folgenden Stellen unentgeltlich abgegeben werden:
 - Öffentlich-rechtliche Entsorgungs- bzw. Sammelstellen (z. B. kommunale Bauhöfe).
 - Verkaufsstellen von Elektrogeräten (stationär und online), sofern Händler zur Rücknahme verpflichtet sind oder diese freiwillig anbieten.
 - Bis zu drei Elektroaltgeräte pro Geräteart, mit einer Kantenlänge von maximal 25 Zentimetern, können Sie ohne vorherigen Erwerb eines Neugerätes vom Hersteller kostenfrei bei diesem abgeben oder einer anderen autorisierten Sammelstelle in Ihrer Nähe zuführen.
 - Weitere ergänzende Rücknahmebedingungen der Hersteller und Vertreiber erfahren Sie beim jeweiligen Kundenservice.
- Im Falle der Anlieferung eines neuen Elektrogerätes durch den Hersteller an einen privaten Haushalt, kann dieser die unentgeltliche Abholung des Elektroaltgerätes, auf Nachfrage vom Endnutzer, veranlassen. Setzen Sie sich hierzu mit dem Kundenservice des Herstellers in Verbindung.
- Diese Aussagen gelten nur für Geräte, die in den Ländern der Europäischen Union installiert und verkauft werden und die der Europäischen Richtlinie 2012/19/EU unterliegen. In Ländern außerhalb der Europäischen Union können davon abweichende Bestimmungen für die Entsorgung von Elektro- und Elektronik-Altgeräten gelten.

Hinweise zum Batteriegesetz (BattG)



Altbatterien und -akkus gehören nicht in den Hausmüll, sondern sind einer getrennten Erfassung bzw. Entsorgung zuzuführen!

- Zur sicheren Entnahme von Batterien oder Akkus aus dem Elektrogerät und für Informationen über deren Typ bzw. chemisches System beachten Sie die weiteren Angaben innerhalb der Bedienungs- bzw. Montageanleitung.
- Besitzer bzw. Nutzer von Batterien und Akkus sind nach deren Gebrauch gesetzlich zur Rückgabe verpflichtet. Die Rückgabe beschränkt sich auf die Abgabe von haushaltsüblichen Mengen.
- Altbatterien können Schadstoffe oder Schwermetalle enthalten, die der Umwelt und der Gesundheit Schaden zufügen können. Eine Verwertung der Altbatterien und Nutzung der darin enthaltenen Ressourcen trägt zum Schutz dieser beiden wichtigen Güter bei.
- Das Symbol der durchgestrichenen Mülltonne bedeutet, dass Batterien und Akkus nicht über den Hausmüll entsorgt werden dürfen.
- Befinden sich zudem die Zeichen Hg, Cd oder Pb unterhalb des Mülltonnensymbols, so steht dies für Folgendes:
 - Hg: Batterie enthält mehr als 0,0005 % Quecksilber
 - Cd: Batterie enthält mehr als 0,002 % Cadmium
 - Pb: Batterie enthält mehr als 0,004 % Blei
- Akkus und Batterien können bei folgenden Stellen unentgeltlich abgegeben werden:
 - Öffentlich-rechtliche Entsorgungs- bzw. Sammelstellen (z. B. kommunale Bauhöfe)
 - Verkaufsstellen von Batterien und Akkus
 - Rücknahmestellen des gemeinsamen Rücknahmesystems für Geräte-Altbatterien
 - Rücknahmestelle des Herstellers (falls nicht Mitglied des gemeinsamen Rücknahmesystems)
- Diese Aussagen sind nur gültig für Akkus und Batterien, die in den Ländern der Europäischen Union verkauft werden und die der Europäischen Richtlinie 2006/66/EG unterliegen. In Ländern außerhalb der Europäischen Union können davon abweichende Bestimmungen für die Entsorgung von Akkus und Batterien gelten.

Akku vor der Entsorgung des Geräts ausbauen

- Der integrierte Akku muss vor der Entsorgung des Geräts ausgebaut und gesondert umweltgerecht entsorgt werden.
- Kleben Sie offene Kontakte ab und verpacken Sie den Akku so, dass er sich nicht in der Verpackung bewegt. Bitte beachten Sie auch eventuelle weiterführende nationale Vorschriften.

Möglichkeiten zur Entsorgung des ausgedienten Gerätes erfahren Sie bei Ihrer Gemeinde- oder Stadtverwaltung.

Kraftstoffe und Öle

- Vor der Entsorgung des Geräts müssen der Kraftstofftank und der Motorölbehälter geleert werden!
- Kraftstoff und Motoröl gehören nicht in den Hausmüll oder Abfluss, sondern sind einer getrennten Erfassung bzw. Entsorgung zuzuführen!
- Leere Öl- und Kraftstoffbehälter müssen umweltgerecht entsorgt werden.

16. Störungsabhilfe

Fehlersuche

Die Tabelle zeigt mögliche Fehler, deren mögliche Ursache und Möglichkeiten zur Abhilfe. Sollten Sie das Problem trotzdem nicht beseitigen können, ziehen Sie eine Fachkraft zu Rate.

⚠ VORSICHT!

Zuerst den Motor abschalten und das Zündkabel ziehen, bevor Inspektionen oder Justierungen vorgenommen werden.

⚠ VORSICHT!

Wenn nach einer Justierung oder Reparatur der Motor einige Minuten gelaufen ist, denken Sie daran, dass der Auspuff und andere Teile heiß sind. Also nicht berühren, um Verbrennungen zu vermeiden.

Störung	Mögliche Ursache	Abhilfe
Unruhiger Lauf, starkes vibrieren des Gerätes	<ul style="list-style-type: none"> • Schrauben lose • Mähmesserbefestigung lose • Mähmesser nicht ausgewuchtet • Keilriemen beschädigt • Auswurfkanal verstopft 	<ul style="list-style-type: none"> • Schrauben prüfen • Mähmesserbefestigung prüfen • Mähmesser ersetzen durch Fachwerkstatt • Keilriemen tauschen • Auswurfkanal reinigen
Motor läuft nicht	<ul style="list-style-type: none"> • Falsche Startreihenfolge • Choke-Einstellung falsch • Motorbremshebel nicht gedrückt • Gashebel falsche Stellung • Zündkerze defekt • Kraftstofftank leer • Bowdenzüge zu lange • schlechter Kraftstoff, Lagerung ohne Entleerung des Benzintanks, falsche Benzinsorte • Zündkerze verschmutzt, (Kohlerückstände auf den Elektroden), Elektrodenabstand zu groß • Die Zündkerze ist nass vom Benzin (abgesoffener Motor). • Motor defekt 	<ul style="list-style-type: none"> • Startvorgang prüfen • Choke-Einstellung prüfen • Motorbremshebel drücken • Einstellung prüfen • Zündkerze erneuern • Kraftstoff einfüllen • Bowdenzüge durch Überwurfmutter nachstellen. • Kraftstofftank und Vergaser entleeren. Frisches Benzin einfüllen. • Kerze reinigen, Wärmewert der Kerze kontrollieren evtl. Zündkerze erneuern, 0,6-0,8 mm einstellen • Zündkerze trocknen und erneut einsetzen. • Autorisierten Kundendienst aufsuchen
Verbrennungsmotor wird sehr heiß.	<ul style="list-style-type: none"> • Kühlrippen sind verschmutzt. • Zu geringer Motorölstand. • Keilriemen verschlissen 	<ul style="list-style-type: none"> • Kühlrippen reinigen. • Füllstand des Motoröls kontrollieren und Motoröl nachfüllen. • Keilriemen tauschen
Gerät fährt nicht.	<ul style="list-style-type: none"> • Getriebe ausgekuppelt • Keilriemen (Getriebe) ausgehängt • Keilriemen (Getriebe) verschlissen oder beschädigt • Fehlende Passfeder zwischen Hinterachse und Hinterrädern 	<ul style="list-style-type: none"> • Getriebe einkuppeln (Bügel Getriebefreilauf) • Keilriemen (Getriebe) einhängen • Keilriemen (Getriebe) tauschen • Passfeder montieren

Motor läuft unruhig	<ul style="list-style-type: none"> • Luftfilter verschmutzt • Zündkerze verschmutzt 	<ul style="list-style-type: none"> • Luftfilter reinigen • Zündkerze reinigen
Rasen wird gelb, Schnitt unregelmäßig	<ul style="list-style-type: none"> • Mähmesser ist unscharf • Schnitthöhe zu gering 	<ul style="list-style-type: none"> • Mähmesser schärfen • richtige Höhe einstellen
Grasauswurf ist unsauber	<ul style="list-style-type: none"> • Schnitthöhe zu niedrig • Mähmesser abgenutzt • Fangkorb verstopft • Kanal verstopft • Gras zu nass • Zu hohe Fahrgeschwindigkeit 	<ul style="list-style-type: none"> • Höhe einstellen • Mähmesser austauschen • Fangkorb ausleeren oder Verstopfung lösen • Auswurfkanal reinigen • bei trockenem Wetter mähen • Niedrigeren Gang wählen
Mäher startet nicht mit Elektro-Start	<ul style="list-style-type: none"> • Batterie entladen • Sicherung durchgebrannt 	<ul style="list-style-type: none"> • Batterie laden • Sicherung ersetzen
Absinken der Leistung des Motors während des Mähens	<ul style="list-style-type: none"> • Fahrgeschwindigkeit im Verhältnis zur Schnitthöhe zu hoch 	<ul style="list-style-type: none"> • Fahrgeschwindigkeit vermindern und Schnitthöhe erhöhen
Bremsleistung ungenügend	<ul style="list-style-type: none"> • Bremse nicht mehr korrekt eingestellt 	<ul style="list-style-type: none"> • Fachhändler/Kundendienst kontaktieren

Garantiebedingungen

Revisionsdatum 26.11.2021

Sehr geehrte Kundin, sehr geehrter Kunde,

unsere Produkte unterliegen einer strengen Qualitätskontrolle. Sollte ein Gerät dennoch nicht einwandfrei funktionieren, bedauern wir dies sehr und bitten Sie, sich an unseren Servicedienst unter der unten angegebenen Adresse zu wenden. Gerne stehen wir Ihnen auch telefonisch über die Servicenummer zur Verfügung. Die nachfolgenden Hinweise sollen Ihnen für eine problemlose Bearbeitung und Regulierung im Schadensfall dienen.

Für die Geltendmachung von Garantieansprüchen - innerhalb Deutschland - gilt folgendes:

- 1. Diese Garantiebedingungen** regeln unsere **zusätzlichen Hersteller-Garantieleistungen** für Käufer (private Endverbraucher) von Neugeräten. Die gesetzlichen Gewährleistungsansprüche werden von dieser Garantie nicht berührt. Für diese ist der Händler zuständig, bei dem Sie das Produkt erworben haben.
- 2. Die Garantieleistung** erstreckt sich ausschließlich auf Mängel an einem von Ihnen erworbenen neuen Gerät, die auf einem Material- oder Herstellungsfehler beruhen und ist - nach unserer Wahl - auf die unentgeltliche Reparatur solcher Mängel oder den Austausch des Gerätes beschränkt (ggf. auch Austausch mit einem Nachfolgemodell). Ersetzte Geräte oder Teile gehen in unser Eigentum über. Bitte beachten Sie, dass unsere Geräte bestimmungsgemäß nicht für den gewerblichen, handwerklichen oder beruflichen Einsatz konstruiert wurden. Ein Garantiefall kommt daher nicht zustande, wenn das Gerät innerhalb der Garantiezeit in Gewerbe-, Handwerks- oder Industriebetrieben verwendet wurde oder einer gleichzusetzenden Beanspruchung ausgesetzt war.
- 3. Von unseren Garantieleistungen ausgenommen sind:**
 - Schäden am Gerät, die durch Nichtbeachtung der Montageanleitung, nicht fachgerechte Installation, Nichtbeachtung der Bedienungsanleitung (z.B. Anschluss an eine falsche Netzspannung oder Stromart) bzw. der Wartungs- und Sicherheitsbestimmungen oder durch Einsatz des Geräts unter ungeeigneten Umweltbedingungen sowie durch mangelnde Pflege und Wartung entstanden sind.
 - Schäden am Gerät, die durch missbräuchliche oder unsachgemäße Anwendungen (wie z.B. Überlastung des Gerätes oder Verwendung von nicht zugelassenen Werkzeugen bzw. Zubehör), Eindringen von Fremdkörpern in das Gerät (wie z.B. Sand, Steine oder Staub), Transportschäden, Gewaltanwendung oder Fremdeinwirkungen (wie z. B. Schäden durch Herunterfallen) entstanden sind.
 - Schäden am Gerät oder an Teilen des Geräts, die auf einen bestimmungsgemäßen, üblichen (betriebsbedingten) oder sonstigen natürlichen Verschleiß zurückzuführen sind sowie Schäden und/oder Abnutzung von Verschleißteilen.
 - Mängel am Gerät, die durch Verwendung von Zubehör-, Ergänzungs- oder Ersatzteilen verursacht wurden, die keine Originalteile sind oder nicht bestimmungsgemäß verwendet werden.
 - Geräte, an denen Veränderungen oder Modifikationen vorgenommen wurden.
 - Geringfügige Abweichungen von der Soll-Beschaffenheit, die für Wert und Gebrauchstauglichkeit des Geräts unerheblich sind.
 - Geräte an denen eigenmächtig Reparaturen oder Reparaturen, insbesondere durch einen nicht autorisierten Dritten, vorgenommen wurden.
 - Wenn die Kennzeichnung am Gerät bzw. die Identifikationsinformationen des Produktes (Maschinenaufkleber) fehlen oder unlesbar sind.
 - Geräte die eine starke Verschmutzung aufweisen und daher vom Servicepersonal abgelehnt werden.

Schadensersatzansprüche sowie Folgeschäden sind von dieser Garantieleistung generell ausgeschlossen.
- 4. Die Garantiezeit** beträgt regulär **24 Monate*** (12 Monate bei Batterien / Akkus) und beginnt mit dem Kaufdatum des Gerätes. Maßgeblich ist das Datum auf dem Original-Kaufbeleg. Garantieansprüche müssen jeweils nach Kenntniserlangung unverzüglich erhoben werden. Die Geltendmachung von Garantieansprüchen nach Ablauf der Garantiezeit ist ausgeschlossen. Die Reparatur oder der Austausch des Gerätes führt weder zu einer Verlängerung der Garantiezeit noch wird eine neue Garantiezeit durch diese Leistung für das Gerät oder für etwaige eingebaute Ersatzteile in Gang gesetzt. Dies gilt auch bei Einsatz eines Vor-Ort-Services. Das betroffene Gerät ist in gesäubertem Zustand zusammen mit einer Kopie des Kaufbelegs, - hierin enthalten die Angaben zum Kaufdatum und der Produktbezeichnung - der Kundendienststelle vorzulegen bzw. einzusenden. Wird ein Gerät unvollständig, ohne den kompletten Lieferumfang eingesendet, wird das fehlende Zubehör wertmäßig in Anrechnung / Abzug gebracht, falls das Gerät ausgetauscht wird oder eine Rückerstattung erfolgt. Teilweise oder komplett zerlegte Geräte können nicht als Garantiefall akzeptiert werden. Bei nicht berechtigter Reklamation bzw. außerhalb der Garantiezeit trägt der Käufer generell die Transportkosten und das Transportrisiko. **Einen Garantiefall melden Sie bitte vorab bei der Servicestelle (s.u.) an.** In der Regel wird vereinbart, dass das defekte Gerät mit einer kurzen Beschreibung der Störung per Abhol-Service (nur in Deutschland) oder - im Reparaturfall außerhalb des Garantiezeitraums - ausreichend frankiert, unter Beachtung der entsprechenden Verpackungs- und Versandrichtlinien, an die unten angegebene Serviceadresse eingesendet wird. **Beachten Sie bitte, dass Ihr Gerät (modellabhängig) bei Rücklieferung, aus Sicherheitsgründen - frei von allen Betriebsstoffen ist.** Das an unser Service-Center eingeschickte Produkt, muss so verpackt sein, dass Beschädigungen am Reklamationsgerät auf dem Transportweg vermieden werden. Nach erfolgter Reparatur / Austausch senden wir das Gerät frei an Sie zurück. Können Produkte nicht repariert oder ausgetauscht werden, kann nach unserem eigenen freien Ermessen ein Geldbetrag bis zur Höhe des Kaufpreises des mangelhaften Produkts erstattet werden, wobei ein Abzug aufgrund von Abnutzung und Verschleiß berücksichtigt wird. **Diese Garantieleistungen gelten nur zugunsten des privaten Erstkäufers und sind nicht abtret- oder übertragbar.**
- 5. Für die Geltendmachung Ihres Garantieanspruches kontaktieren Sie bitte unser Service-Center.**

Bitte verwenden Sie vorzugsweise unser Formular auf unserer Homepage: <https://www.scheppach.com/de/service>

Bitte senden Sie uns keine Geräte ohne vorherige Kontaktaufnahme und Anmeldung bei unserem Service-Center.

Für die Inanspruchnahme dieser Garantiezusagen ist der Erstkontakt mit unserem Service-Center zwingende Voraussetzung.

6. Bearbeitungszeit - Im Regelfall erledigen wir Reklamationssendungen innerhalb 14 Tagen nach Eingang in unserem Service-Center.

Sollte in Ausnahmefällen die genannte Bearbeitungszeit überschritten werden, so informieren wir Sie rechtzeitig.

7. Verschleißteile - Verschleißteile sind: a) mitgelieferte, an- und/oder eingebaute Batterien / Akkus sowie b) alle modellabhängigen Verschleißteile (siehe Bedienungsanleitung). Von der Garantieleistung ausgeschlossen sind tief entladene bzw. an Gehäuse und oder Batteriepolen beschädigte Batterien / Akkus.

8. Kostenvoranschlag - Von der Garantieleistung nicht oder nicht mehr erfasste Geräte reparieren wir gegen Berechnung. Auf Nachfrage bei unserem Service-Center können Sie die defekten Geräte für einen Kostenvoranschlag einsenden und ggf. dem Service-Center schriftlich (per Post, eMail) die Reparaturfreigabe erteilen. Ohne Reparaturfreigabe erfolgt keine weitere Bearbeitung.

9. Andere Ansprüche, als die oben genannten, können nicht geltend gemacht werden.

Die **Garantiebedingungen** gelten nur in der jeweils aktuellen Fassung zum Zeitpunkt der Reklamation und können ggf. unserer Homepage (www.scheppach.com) entnommen werden.

Bei Übersetzungen ist stets die deutsche Fassung maßgeblich.



Scheppach GmbH · Günzburger Str. 69 · 89335 Ichenhausen (Deutschland) · www.scheppach.com

Telefon: +800 4002 4002 (Service-Hotline/Freecall Rufnummer dt. Festnetz**) · Telefax +49 [0] 8223 4002 20 · E-Mail: service@scheppach.com · Internet: <http://www.scheppach.com>

* Produktabhängig auch über 24 Monate; länderbezogen können erweiterte Garantieleistungen gelten

** Verbindungskosten: kostenlos aus dem deutschen Festnetz

Änderungen dieser Garantiebedingungen ohne Voranmeldung behalten wir uns jederzeit vor.



Ersatzteile
Zubehör



Reparatur



Kontakt



















Dokumente

Table of contents:	Page:
1. Explanation of the symbols on the product	35
2. Introduction.....	38
3. Device description.....	38
4. Scope of delivery (fig. 2).....	38
5. Proper use.....	39
6. Safety information	40
7. Technical data	43
8. Unpacking	43
9. Assembly.....	44
10. Before commissioning.....	44
11. Operation.....	46
12. Transport	50
13. Cleaning and maintenance.....	50
14. Storage.....	54
15. Disposal and recycling	55
16. Troubleshooting.....	56
17. Declaration of conformity	258

1. Explanation of the symbols on the product

Symbols are used in this manual to draw your attention to potential hazards. The safety symbols and the accompanying explanations must be fully understood. The warnings themselves will not rectify a hazard and cannot replace proper accident prevention measures.

	Observe all safety instructions before use.
	Read and understand all text in the operating instructions before start up.
	Risk of injury! Do not drive or mow on slopes steeper than 10° (17%) inclination. Do not drive or mow in the lengthwise direction. Tipping hazard!
	Never operate the device without the catch bucket.
	Danger due to parts flying off while the engine is running. The safety distance must be observed.
	Make sure that other persons maintain a sufficient safety distance. Keep uninvolved persons away from the device.
	Remove the spark plug connector prior to all maintenance work.
	Keep your hands and feet away from the rotating mowing blades.
	Keep your hands and feet away from the rotating mowing blades.
	Important. The exhaust gases are toxic. Do not operate the engine in areas that are not ventilated.
	Attention: hot surface - danger of burning.
	Use hearing and eye protection!
	Wear safety shoes, safety gloves, close-fitting clothes.
	ATTENTION! Operating materials are flammable and explosive - danger of burning.

	Tank contents
	Power
	Displacement
	Speed
	Catch basket volume
	Min. - max. cutting height adjustment
	Max. speed
	Max. slope angle
	Max. width
	Weight
	Engine oil
	Do not fill with fuel while the engine is hot or running.
	Mowing blade length. Max. cutting width.
	Guaranteed sound power level
	Warning against hazardous electrical voltage.
	The product complies with the applicable European directives.

	<p>Before working on the device, remove the ignition key and observe the instructions in this manual.</p>
	<p>Charging socket 12V direct voltage</p>
	<p>STOP: Shut off engine ON: Operation START: Start</p>
	<p>Brake and clutch pedal</p>
	<p>Locking brake</p>
	<p>Choke/speed controller</p>
	<p>Forwards gear shift</p>
	<p>Neutral</p>
	<p>Reverse gear</p>
	<p>5-level cutting height adjustment</p>
	<p>Mower on/off</p>
	<p>Device fuse</p>
	<p>Protection class II</p>
	<p>Do not throw old equipment away with household waste.</p>
<p>GEFAHR!</p>	<p>Signal word to indicate an imminently hazardous situation which, if not avoided, will result in death or serious injury.</p>
<p>WARNUNG!</p>	<p>Signal word to indicate a potentially hazardous situation which, if not avoided, could result in death or serious injury.</p>
<p>VORSICHT!</p>	<p>Signal word to indicate a potentially hazardous situation which, if not avoided, could result in minor or moderate injury.</p>
<p>HINWEIS</p>	<p>Signal word to indicate a potentially hazardous situation which, if not avoided, could result in product or property damage.</p>

2. Introduction

MANUFACTURER:

Scheppach GmbH
Günzburger Straße 69
D-89335 Ichenhausen

DEAR CUSTOMER,

We hope your new tool brings you much enjoyment and success.

NOTE:

In accordance with the applicable product liability laws, the manufacturer of this device assumes no liability for damage to the device or caused by the device arising from:

- Improper handling,
- Non-compliance with the operating manual,
- Repairs carried out by third parties, unauthorised specialists.
- Installing and replacing non-original spare parts,
- Application other than specified,
- Failure of the electrical system in the event of the electrical regulations and VDE provisions 0100, DIN 13 / VDE0113 not being observed.

Please consider:

Read through the complete text in the operating manual before installing and commissioning the device.

The operating manual is intended to help the user to become familiar with the machine and take advantage of its application possibilities in accordance with the recommendations.

The operating manual includes important instructions for safe, proper and economic operation of the device, for avoiding danger, for minimising repair costs and downtimes, and for increasing the reliability and extending the service life of the device.

In addition to the safety instructions in this operating manual, you must also observe the regulations applicable to the operation of the device in your country.

Keep the operating manual package with the machine at all times and store it in a plastic cover to protect it from dirt and moisture. They must be read and carefully observed by all operating personnel before starting the work.

The device may only be used by personnel who have been trained to use it and who have been instructed with respect to the associated hazards. The required minimum age must be observed.

In addition to the safety instructions in this operating manual and the separate regulations of your country, the generally recognised technical rules relating to the operation of such machines must also be observed.

We accept no liability for accidents or damage that occur due to a failure to observe this manual and the safety instructions.

3. Device description

1. Driver's seat
2. Catch basket
3. Cutting height setting
4. Rear wheels
 - 4a Wheel caps, rear
5. Water connection
6. Mower (protection)
- 6a. Mowing blade
7. Wheels, front
 - 7a Wheel caps, front
8. Locking brake
9. Brake/clutch pedal
10. Ignition lock
11. Mower on/off
12. Speed lever
13. Steering wheel
14. Gear switching
15. Battery charging socket
16. Battery cover
 - 16a Battery
 - 16b Screws (battery)
17. Tank cover
18. Air filter housing
 - 18a Air filter
19. Ejector chute
20. Spark plug connector
 - 20a Spark plug
21. Exhaust pipe
22. Oil tank cover with dipstick
23. V-belt
24. Battery connection cable
 - 24a Engine connection cable
25. Battery charger
26. Injector needle
27. Funnel
28. Charging cable for car charging device
29. Fuse 10 A
 - 29a Holder retainer
30. Ignition key
31. Fastening hooks
32. Steering connection piece
33. Screws (catch basket)
34. Reinforcement struts
35. Screw (belt pulley)
36. Screw (air filter)

4. Scope of delivery (fig. 2)

- Petrol ride-on lawnmower
- Seat (1)
- Catch basket (2)
- Steering column with steering wheel (13)
- Mowing unit shift lever (11)
- Charging unit (25)
- Battery (16a)

- 100 ml injector needle for extracting oil with hose (26)
- Funnel (27)
- Charging cable for car charging unit (28)
- Fuse 10A (29)
- Ignition key 2x (30)
- Operating manual

Tools:

- a) Spark plug wrench (a)
- b) Open-end spanner 16/13 (b)
- c) Open-end spanner 12/10 (c)
- d) Open-end spanner 10/8 (d)

Assembly material:

- e) 1x clamping sleeve Ø6 x 35 for steering column (e)
- f) 1x fillister head screw M4x20 with nut M4 for mowing unit shift lever (f)
- g) 1x pin Ø 8 mm for tilt protection (g)
- h) Safety splint (h)
- i) 4x hexagonal bolts M8x16 with washers for seat attachment (i)

5. Proper use

The machine complies with the applicable EC machinery directive.

Attention – Danger of accident!

The petrol ride-on lawnmower is intended for lawn mowing only, no other use is permitted.

Before starting any work, all protective and safety devices must be in place.

- The operator is responsible for third parties in the area of operations.
- The machine has been designed to be operated by one person.
- Observe all safety information and danger notices on the machine.
- Ensure that all of the safety information and danger notices on the machine are complete and in legible condition.
- Only use the machine when in a technically faultless condition, appropriately and in compliance with the operating manual and with full knowledge of safety and hazards!
- In particular, rectify malfunctions that could impair safety immediately (or commission rectification works accordingly)!
- The manufacturer's safety, operating and maintenance specifications as well as the dimensions given in the technical data must be observed.
- Relevant accident prevention regulations and other generally recognized safety and technical rules must also be observed.

- The machine may only be used, maintained or repaired by trained persons who are familiar with it and have been informed of the dangers. Any liability of the manufacturer for damages resulting from arbitrary changes to the machine is excluded.
- The machine may only be operated with original accessories and original tools from the manufacturer.
- Any use beyond this is improper use. The manufacturer is not responsible for the resultant damages, the user bears this risk alone.
- If you are not sure whether working conditions are safe or unsafe, do not work with the machine.
- The petrol lawn mower is intended for private use i.e. for use in home and gardening environments. Private use of the lawn mower refers an annual operating time generally not exceeding that of 50 hours, during which time the machine is primarily used to maintain small-scale, residential lawns and home/hobby gardens. Public facilities, sporting halls, and agricultural/forestry applications are excluded.

Due to physical danger to the user or other persons, the device must not be used, for example:

- for cutting climbing plants,
- for chipping and shredding tree and hedge cuttings,
- for cleaning pavements (vacuuming, blowing away),
- for clearing snow with the aid of the mowing unit,
- for lawn care on roof plantings,
- for levelling ground elevations, such as molehills,
- for transporting cuttings, except in the catch basket provided.
- The device is not permitted for public highways.
- The carriage of persons (especially children) and animals is not permitted.
- Never climb onto the mowing unit.
- For safety reasons, the lawn mower may not be used as a drive unit for other work tools or toolkits of any kind.

⚠ WARNING

For your own safety, please thoroughly read this manual and the general safety instructions before turning the machine on. If you give the machine to third parties, always include these instructions.

Please observe that our equipment was not designed with the intention of use for commercial or industrial purposes. We assume no guarantee if the equipment is used in commercial or industrial applications, or for equivalent work.

6. Safety information

⚠ Attention!

When using equipment, several safety warnings must be observed to prevent injuries and damage. For this reason, please carefully read this operating manual / safety instructions. Keep them in a safe place so that the information is available at all times. If you hand the device over to another person, please hand over this operating manual / safety instructions as well. We accept no liability for accidents or damage that occur due to a failure to observe this manual and the safety instructions.

Who is not permitted to use the device:

- Children, persons with reduced physical, sensory or mental capabilities or insufficient experience and knowledge or persons who are not familiar with the instructions must never be allowed to use the device.
- Never allow children or young people under the age of 16 to use the device. Contact your local governmental agency for information regarding minimum age requirements for operating the mower.
- Only use the device when you are rested and in a good physical and mental state. If you have health problems, you should ask your doctor whether it is possible to work with the device.
Do not operate the device after taking alcohol, drugs or medication that impairs the ability to react.

⚠ Personal safety

Attention! Risk to health due to vibrations!

Excessive exposure to vibrations can cause circulatory or nerve damage, especially in people with circulatory problems. Consult a doctor if symptoms occur that may have been triggered by exposure to vibration.

Such symptoms, which mainly occur in the fingers, hands or wrists, are for example:

- Numbness,
- Pain,
- Muscle weakness,
- Skin discolourations,
- Unpleasant tingling sensation.

Hold the handlebars firmly but not tensely with both hands at the designated points during operation. Plan working hours in such a way that higher stress levels are avoided over an extended period of time.

Warning! This power tool generates an electromagnetic field during operation. This field can impair active or passive medical implants under certain conditions.

In order to prevent the risk of serious or deadly injuries, we recommend that persons with medical implants consult with their physician and the manufacturer of the medical implant prior to operating the power tool.

Clothing and equipment

- Always wear sturdy footwear with non-slip soles during work. Never work barefoot or in sandals, for example.
- The device may only be operated with long trousers and tight-fitting clothing.
- Never wear loose clothing that can get caught on moving parts (control levers) – also no jewellery, no ties and no scarves.
- When carrying out maintenance and cleaning work, as well as when transporting the device, always wear sturdy gloves and tie up and secure long hair (bandana, cap, etc.).
- Suitable safety goggles must be worn when sharpening the mowing blade.

During work

- Never work while people, especially children, or animals are nearby. Make sure that grass is never ejected towards third parties.
- Do not work with the device during rain, thunderstorms and especially when there is a risk of lightning.

Exhaust gases:

- Danger to life due to poisoning! Stop work immediately in case of nausea, headache, visual disturbance (e.g. diminishing field of vision), hearing disturbance, dizziness, loss of concentration. These symptoms can be caused, among other things, by excessive exhaust gas concentrations.
- The device produces toxic exhaust gases as soon as the combustion engine is running. These gases contain toxic carbon monoxide, a colourless and odourless gas, as well as other pollutants. The combustion engine must never be operated in enclosed or poorly ventilated spaces.
- The exhaust gases of the combustion engine are released into the open in front of the left rear wheel. When working with the device, ensure that this area is kept clean at all times and is never covered so that exhaust gases do not build up.

⚠ Work area safety

- Completely check the terrain where the device will be used and remove all stones, sticks, wires, bones and other foreign objects that may be thrown up by the device. Obstacles (e.g. tree stumps, roots) can easily be overlooked in the tall grass.
- Therefore, before working with the device, mark all foreign objects (obstacles) hidden in the lawn that cannot be removed.
- Look out for depressions (holes) in the terrain and other non-visible danger spots. Obstacles can easily be overlooked in the tall grass.
- Use the device with special care when working near slopes, terrain edges, ditches and dykes. In particular, ensure that there is sufficient distance to such danger points.
- Take special care at blind spots, bushes, trees and other obstacles behind which there may be people, especially children, or animals.
- Stop the petrol ride-on lawnmower immediately and turn off the mowing blades if anyone enters the mowing area.
- Always keep an eye on the area in front of the vehicle. Watch out for obstacles so that you can avoid them in time.
- Before reversing, always check the area behind the petrol ride-on lawnmower and disengage the attachment device if fitted. Never mow backwards unless absolutely necessary. When mowing in reverse, take extra care and thoroughly check the entire area behind the petrol ride-on lawnmower before starting to mow.
- When working within a group, you must always let others know in good time what you intend to do. Observe the safety distance!
- Before any change of direction, reduce the driving speed so that the user remains in control of the device at all times and also so that the petrol ride-on lawnmower cannot tip over.
- When operating near roads and when crossing traffic routes, attention must be paid to other road users.
- Special care is needed when mowing near roads, cycle paths and footpaths. Ejected parts can cause serious injuries and damage.

⚠ Use of petrol

⚠ Danger to life! Petrol is toxic and highly flammable.

- Only store petrol in containers (canisters) designed and tested for this purpose. The tank caps must always be properly screwed on and tightened. Defective caps must be replaced for safety reasons.
- Keep petrol away from sparks, open flames, permanent flames, heat sources and other sources of ignition. Do not smoke!

- Refuel outdoors only and do not smoke while refuelling.
- Before refuelling, switch off the combustion engine and let it cool down.
- Petrol must be filled before starting the combustion engine. While the combustion engine runs or if the machine is hot, the tank plug must not be opened and petrol must not be filled.
- Open the tank plug carefully and slowly. Wait for the pressure to equalise and only then remove the tank cover completely.
- Use a suitable funnel or filler pipe for refuelling so that no fuel can spill onto the combustion engine and housing or lawn.

Do not overfill the fuel tank!

- To leave room for the fuel to expand, never fill the fuel tank beyond the lower edge of the filling nozzle. Observe additional information in the combustion engine user manual.
- If petrol has overflowed, do not start the combustion engine until the petrol-contaminated area has been cleaned. Avoid starting the engine until the fuel vapours have evaporated (wipe dry).
- Always wipe up spilled fuel immediately.
- If petrol has got on clothing, it must be changed.
- The tank cover must be properly screwed on and tightened after each refuelling operation. The device must not be put into operation without the original tank cover screwed on.
- For safety reasons, check fuel line, fuel tank, tank plug and connections regularly for damage, ageing (brittleness), tight fit and leaks and replace if necessary.
- Only empty the tank outdoors.
- Never use beverage bottles or similar to dispose of or store operating materials, such as fuel. People, especially children, could be tempted to drink from it.
- Never store the device with petrol in the tank inside a building. Any fuel vapours produced can come into contact with naked flames or sparks and ignite.
- Do not place the device and fuel tank near heaters, radiant heaters, welding machines or other sources of heat.

Risk of explosion!

If a defect is detected on the tank, the tank cover or on fuel-carrying parts (fuel lines) during operation, the combustion engine must be switched off immediately. Then consult a specialist dealer.

Battery safety

- To avoid spark formation due to a short circuit, always disconnect the negative cable (–) from the battery first and reconnect it last.

- Never smoke during any work on the battery. Always keep sparks, naked flames and other heat sources away from the battery.
- Special care must be taken when using jumper cables. Follow relevant instructions to avoid damage to the petrol ride-on lawnmower (in particular, do not operate the starter for more than 10 seconds).
- Never open the battery and do not drop it.
- Always charge the battery in a closed room with good ventilation, dry and protected against the weather.
- Do not short-circuit battery connections.
- Deformed or defective (leaking) batteries must not be used and must be replaced and disposed of in an environmentally friendly manner. Observe the country-specific regulations.
- If the batteries are defective, liquid may leak out. Avoid contact! In case of accidental contact, rinse with water. If the liquid gets into your eyes, seek additional medical attention. Leaking battery fluid can cause skin irritation, burns and chemical burns.
- Regularly visually inspect the connection cables on the battery for damage. Have damaged cables replaced by a specialist.
- Never bypass the fuses. Never use a fuse with a rating other than the prescribed rating (amperes).

⚠ **Safety instructions for petrol ride-on lawnmowers**

Starting up:

- The device may only be started from the driver's seat.
- Start the device on a level surface, not on a slope.
- The combustion engine may only be started in a well ventilated work area, especially in garages care must be taken to ensure sufficient ventilation.
- Before starting the combustion engine, disengage the cutting tool, attachment devices and drive and firmly depress the brake pedal.
- When starting, make sure that there is sufficient distance between the feet and the cutting tool.
- Do not start the engine if you are standing in front of the ejector chute.
- Never lift or carry a lawnmower while the motor is running.
- Operating the machine with excessive speed can increase the risk of accidents.
- Never start the combustion engine by short-circuiting the starter terminal. If the normal starter circuit is bypassed, the petrol ride-on lawnmower may suddenly start moving.
- Never start the combustion engine if you notice the smell of petrol. – **Danger of explosion!**

Work deployment:

⚠ **Warning – Danger of injury!**

- Note the working range of the mowing blade. Never out hands and feet on or under rotating parts. Never touch the rotating mowing blade. Always keep clear of the discharge opening. A sufficient safety distance must always be maintained.
- Only work in daylight or with good, artificial lighting.
- When driving outside the lawn or when not mowing, disengage the mowing blade and move the mowing unit to the highest cutting position.
- Objects hidden in the turf (lawn sprinkler systems, piles, water valves, foundations, electrical lines, etc.) must be bypassed. Never drive over such foreign objects.
- While driving, the steering wheel should always be held firmly with both hands.
- Special care should be taken when driving on lawns and other uneven surfaces, as the steering wheel can turn on its own due to holes, hills, bumps, etc.
- **Danger of injury to hands and fingers!**
- Always drive at an appropriate speed.
- Only empty the catch basket from the driver's seat.
- Before emptying the catch basket, always disengage the mowing blade and wait until it has come to a standstill.

Switch off the drive, stop the combustion engine and wait until the mowing blade comes to a complete stop, engage the locking brake and remove the ignition key:

- before releasing blockages or rectifying obstructions in the ejector chute,
- before checking, cleaning or working on the petrol ride-on lawnmower,
- if the mowing blade encounters a foreign object. Look for damage to the machine and cutting tool and have the necessary repairs carried out before starting again,
- if the device starts to vibrate unusually strongly. Immediate review is required.
- when leaving or transporting the device.

Residual risks and accident prevention standards

Neglect of ergonomic principles

Negligent use of personal protective equipment (PPE)

Careless use or omission of personal protective equipment may result in serious injury.

- Wear prescribed protective equipment.

Human behaviour, misconduct

- Always concentrate fully on all work.

⚠ **Residual risk** can never be ruled out.

Danger from noise

Hearing damage

Prolonged unprotected work with the device may cause hearing damage.

- Always wear hearing protection as a matter of principle.

Behaviour in an emergency

In case of an accident, initiate the necessary first aid measures and seek medical assistance as quickly as possible.

7. Technical data

Type of engine.....	4-Stroke engine / air cooled
Displacement	224 cm ³
Rotation speed	3000 min ⁻¹
Power	5 kW/ 6.8 HP
Fuel.....	Regular grade petrol/lead-free max. 10% bioethanol
Tank contents	1.4 l
Engine oil.....	SAE 30 / 10W40
Oil tank capacity.....	0.6 l
Cutting height adjustment	5-level
Catch basket capacity	150 l
Cutting width	61 cm
Cut height.....	35-75 mm
Weight	115 kg
Driving speed V.....	1.5, 2.0, 3.0, 4.6 km/h
Driving speed R.....	2.3 km/h
Front wheels.....	10x4,00-4
Air pressure front wheels	1.3 bar
Rear wheels	13x5,00-6
Air pressure rear wheels	1.8 bar
Battery type.....	Lead
Rated voltage	12V
Capacity	7 Ah

Technical changes reserved!

Information about noise level measured in accordance with applicable standards:

measured according to ISO 5395-1:2013

Sound pressure L_{PA}

Measurement uncertainty K.....

Sound pressure L_{WA}

Measurement uncertainty K.....

Wear hearing protection.

Excessive noise can result in a loss of hearing.

measured according to ISO 5395-1:

Vibration a_n (body).....

Vibration a_n (Hand-Arm - Steering Wheel).....

Measurement uncertainty K.....

Keep the noise level and vibration to a minimum!

- Only use faultless products.

- Maintain and clean the product at regular intervals.
- Adapt your working methods to the product.
- Do not overload the product.
- Have the product checked if necessary.
- Switch the product off if it is not in use.
- Wear protective gloves.

Use of the petrol ride-on lawnmower over a long period can lead to vibration-related circulatory disorders (Raynaud syndrome).

Information about the duration of use cannot be provided in this case, since this can vary from person to person.

The following factors can influence the condition:

- Circulatory problems in the user's hands
- Low outdoor temperatures
- Long periods of use

We therefore recommend you wear warm work gloves and take regular breaks.

8. Unpacking

1. Open the packaging and remove the packaging material.
2. Check whether the scope of delivery is complete.
3. Check the device and accessory parts for transport damage.
4. Remove the two fastening hooks (31) using the open-end spanner 16/13 (b). (Fig. 2a)
5. Inflate all 4 tyres (4 + 7) with a commercially available foot pump (not included in the scope of delivery) by first pulling the wheel caps (4a + 7a) off the rim and removing the cap of the valve. Turn the wheel cap anticlockwise and pull it off the rim. The correct tyre pressure is 1.3 bar in the front wheels (7) and 1.8 bar in the rear wheels (4).
6. **Attention - Danger of cutting!** Wear protective gloves!
7. Carefully remove the petrol ride-on lawnmower from the pallet with 3 other people.
8. Grip the device by the frame - not by the plastic casing!
9. If possible, keep the packaging until the expiry of the warranty period.

⚠ DANGER

The device and the packaging are not children's toys! Do not let children play with plastic bags, films or small parts! There is a danger of choking or suffocating!

9. Assembly

⚠ WARNING!

Risk of injury and damage!

The use of incorrect spare parts and accessories can lead to injuries and damage. These could come loose and be flung away. They can also reduce the power of the product.

- Only use original spare parts and accessories from the manufacturer. Original spare parts or accessories can be obtained from your dealer.
- Failure to do so may reduce the power of the product and parts may come loose.
- Failure to observe this will invalidate the manufacturer's warranty.

Some parts of the mower come disassembled. For quick and easy assembly, read and follow the instructions below.

Note!

During assembly and/or for maintenance work, the following additional tools will be required, which are not included in the scope of delivery:

- a 1 litre measuring beaker (oil / petrol-proof)
- a petrol canister (5 litres are sufficient for approx. 5 operating hours)
- A funnel (suitable for the tank's petrol filler neck)
- Household wipes (to wipe up oil/petrol residue; dispose of these at a filling station)
- A petrol suction pump (plastic, available from DIY stores)
- 0.6 l SAE 30 engine oil
- Small hammer

9.1 Fitting the seat (fig. 3)

1. Mount the seat (1) by first tightening the 4 hexagonal bolts M8x16 incl. washers (i) by hand using the open-end spanner 16/13 (b).
2. Adjust the desired seating position by moving the seat. Make sure that you can reach the control levers and the pedal safely.
3. Now tighten the 4 hexagonal bolts (i) using the open-end spanner 16/13 (b).

9.2 Fitting the lever for the mowing unit (fig. 4)

1. Fit the lever (11) for the mowing unit using the M4x20 fillister head screw (f) supplied and a Phillips screwdriver and open-end spanner (7 mm) (not included in the scope of delivery).

9.3 Fitting the steering column (fig. 5)

1. Insert the steering column with the steering wheel (13) into the steering socket (32).
2. Make sure that the drill holes are on top of each other.

3. Then knock in the clamping sleeve (e) with a hammer (not included in the scope of delivery).

9.4 Fitting and hooking in the catch basket (fig. 6)

1. Using a Phillips screwdriver (not included in the scope of delivery) and the 10/8 open-ended spanner (d) supplied, first remove the screws (33) on the catch basket (2).
2. Then screw the reinforcement struts (34) to the catch basket (2).
3. Hold the catch basket (2) with one hand on the catch basket handle and with the other hand on the holding hole at the back.
4. Place the catch basket (2) symmetrically on the guide. When doing so, align the catch basket (2) with the petrol ride-on lawnmower.
5. Tilt the catch basket (2) slightly forwards with the other hand so that the front part of the catch basket (2) engages.
6. Now swivel the catch basket (2) back down.
7. Check that the catch basket (2) is correctly seated.

9.5 Checking the ejector chute (fig. 9)

Check the ejector chute (19) for damage and remove grass cuttings if necessary.

In case of damage, have it replaced by a specialist.

10. Before commissioning

⚠ WARNING!

Risk to health!

Inhalation of petrol/lubricating oil vapours and exhaust gases can cause serious damage to health, unconsciousness and in extreme cases death.

- Do not breathe petrol/lubricating oil vapours and exhaust gases.
- Only use the product outdoors.

Before each commissioning, check the product for the following:

- Check the fuel system for leakage.
- Faultless condition and completeness of the guards and the cutting device
- Tight fit of all screw connections
- Smooth running of all moving parts.

Check before each commissioning,

- whether the cutting tool and the entire cutting unit (mowing blade, blade coupling, blade brake, mounting bolts, mowing unit housing) are in perfect condition. Particular attention must be paid to secure seating, damage and wear.
- whether the tank cover is screwed on tightly.
- whether the tank and fuel-carrying parts as well as the tank cover are in perfect condition.
- whether the safety devices are in perfect condition and function properly.

- whether tyres (air pressure, damage, wear) and frame are in perfect condition. Screw connections must be checked for tightness. In particular, all maintenance work listed in the maintenance schedule under the heading "Before each commissioning" must be carried out.

Replace defective parts and all other worn and damaged parts before using the device. Illegible or damaged danger and warning information on the device must be renewed.

If necessary, consult a specialist dealer.

Fuel and oil

NOTE!

Risk of damage!

If incorrectly stored or undrained fuel is used, the carburettor may become clogged or engine operation may be affected.

- Put unused fuel in an airtight vessel and store it in a dark, cool room.
- Use only designated and approved vessels for the transport and storage of fuel.

10.1 Folding the body up (fig. 7)

1. Move the gear shift (14) to position N, the speed lever (12) to the tortoise position and the cutting height adjustment (3) to position 5.
2. Remove the plastic handles.
3. Remove the anti-tilt pin (g). To do this, you must remove the safety splint (h).
4. Fold the body upwards.

10.2. Fill up with engine oil and connect battery cables (fig. 8 + 9)

⚠ Attention!

The engine does not come with oil in it. Therefore, ensure that you add oil before starting it up. Use multigrade oil (SAE 30) for this purpose. The oil level in the engine must be checked each time before mowing.

1. Fold up the body as described in 10.1.
2. Open the oil tank cover (22) and fill the tank with oil (SAE 30) using the funnel (27). Note the max. filling capacity.
3. Then close the oil tank cover (22) again.
4. Connect the battery connection cable (24) to the engine connection cable (24a) (fig. 9).
5. Fold the body back down and screw the plastic handles (14), (12) and (3) back on. When folding down, pay attention to the positioning of the ejector chute (19), the gear shift (14), the speed lever (12) and the cutting height adjustment (3) (see fig. 7).
6. Insert the anti-tilt pin (g) and secure it with the safety splint (h).
7. Engage the catch basket (2).

⚠ DANGER!

Risk of fire and explosion!

When filling, fuel may ignite and even explode. This leads to severe burns or death.

- Switch off the engine and let it cool down.
- Keep heat, flames and sparks away.
- Only fill up with fuel outdoors.
- Wear protective gloves.
- Avoid contact with skin and eyes.
- Start the product at a distance of at least 3 m from the fuel filling point.
- Watch out for leaks. If petrol is leaking, do not start the engine.

⚠ WARNING!

Risk to health!

Inhaling petrol/lubricant vapours may lead to severe health damage, loss of consciousness and, in extreme cases, to death.

- Do not inhale petrol/lubricant vapours.
- Only use the product outdoors.

NOTE!

Product damage

Using the product without or with too little engine and gear oil can result in engine damage.

- Fill with petrol and oil before commissioning. The product is supplied without engine and gear oil.

NOTE!

Environmental damage!

Spilled oil can pollute the environment permanently. The liquid is highly toxic and can quickly lead to water pollution.

- Fill/empty oil only on level, paved surfaces.
- Use a filling nozzle or funnel.
- Collect drained oil in a suitable container.
- Immediately wipe up any spilled oil carefully and dispose it according to local regulations.
- Dispose of oil as per local regulations.

10.3 Filling up with petrol (fig. 1)

⚠ Attention!

The petrol ride-on lawnmower is delivered without petrol. It is therefore essential to fill with petrol before commissioning. Use Super E5 / E10 petrol for this purpose.

1. Fold the seat (1) over.
2. Clean the area surrounding the filling area. Impurities in the tank lead to operational faults.
3. Carefully open the tank cap (17) so that any possible overpressure can be relieved.
4. Fill the tank with petrol (Super E5 / E10) using a funnel (not included in scope of delivery). Note the max. filling capacity. Carefully fill the petrol up to the lower edge of the filler neck.
5. Close the tank cover (17) again. Ensure that the tank cap is tightly sealed.
6. Clean the tank cap and the surroundings.

7. Check the tank and fuel lines for leaks.
8. Move at least three meters away from the refueling area before starting the engine.

10.4 Checking tyre pressure

The correct tyre pressure is the essential prerequisite for a perfectly balanced cutting tool and thus also for an evenly mown lawn.

1. Check the tyre pressure with a commercially available foot pump at regular intervals.
2. If necessary, top up with air using a commercially available foot air pump (not included in the scope of delivery) by first pulling the wheel caps (4a + 7a) off the rim and removing the cap of the valve. The correct tyre pressure is 1.3 bar in the front wheels (7) and 1.8 bar in the rear wheels (4).

Note: If you notice that the tyres or wheels are damaged, please contact the customer service or a specialist workshop.

10.5 Check locking brake contact switch (fig. 1)

The locking brake contact switch ensures that the engine can only be started when the locking brake is applied.

Prerequisite: The engine is off.

1. Sit on the driver's seat (1).
2. Release the locking brake (8) by pressing the brake pedal (9).
3. Release the brake pedal (9). Make sure that the petrol ride-on lawnmower is secured against rolling away.
4. Try to start the engine (rotate ignition key (30) to "Start" position).
5. The engine must not start!

Note: If you notice that the contact switch is not working correctly, please contact the customer service or a specialist workshop.

10.6 Checking the mowing unit contact switch (fig. 1)

The mowing unit contact switch ensures that the engine cannot be started when the mowing unit is engaged.

1. Engine is off.
2. Sit on the driver's seat (1).
3. Press the brake pedal (9) down completely and actuate the locking brake (8).
4. Engage the mowing unit by pushing the lever for the mowing unit (11) forward and pressing it to the right until it engages.
5. Try to start the engine (ignition key (30) in "Start" position).
6. The engine must not start!

Note: If you notice that the contact switch is not working correctly, please contact the customer service or a specialist workshop.

10.7 Checking the seat contact switch (fig. 1)

The seat contact switch ensures that the engine switches off as soon as there is no one in the driver's seat when the mowing unit is switched on.

1. Sit on the driver's seat (1).
2. Depress the brake pedal (9) and activate the locking brake (8).
3. Start the engine and let it run.
4. Engage the mowing unit (11) by pushing the lever for the mowing unit (11) forward and pressing it to the right until it engages.
5. Take the weight off the driver's seat (1) by standing up (do not get off!).
6. The engine must switch off!

Note: If you notice that the contact switch is not working correctly, please contact the customer service or a specialist workshop.

10.8 Checking the catch basket contact switch (fig. 1)

The catch basket contact switch (2) ensures that the engine switches off as soon as the catch basket is not correctly hooked in when the mowing unit is switched on.

1. Sit on the driver's seat (1).
2. Depress the brake pedal (9) and activate the locking brake (8).
3. Start the engine and let it run.
4. Engage the mowing unit (11) by pushing the lever for the mowing unit (11) forward and pressing it to the right until it engages.
5. Lift the empty catch basket (2) slightly.
6. The engine must switch off!

Note: If you notice that the contact switch is not working correctly, please contact the customer service or a specialist workshop.

10.9 Checking the blade stopping device

When the mowing unit is released, a braking process is triggered automatically and simultaneously, bringing the mowing blade to a standstill within a few seconds.

A running blade produces clearly perceptible wind noises. The running of the blade is signalled by the wind noise generated and can thus be controlled.

Note: If you notice that the blade stopping device is not working correctly, please contact the customer service or a specialist workshop.

11. Operation

11.1. Operating times

Please comply with statutory regulations to lawnmower operating times, which may vary from location to location.

Familiarise yourself with the controls and the control parts as well as with the use of the device. In particular, the user must know how to stop the device's working tool and combustion engine quickly.

The device may only be used by persons who have read the user manual and who are familiar with the handling of the device. Prior to initial commissioning, the user must seek expert and practical instruction. The user must be told by the seller or another qualified person how to use the device safely.

During this instruction, the user should be made aware in particular,

- that extreme care and concentration are necessary when working with the device.
- that a petrol ride-on lawnmower that slides down a slope cannot be controlled by applying the brake.

The main causes of loss of control of the petrol ride-on lawnmower may include:

- lack of wheel grip,
- driving too fast,
- inappropriate braking,
- improper use (sporting events, etc.),
- lack of knowledge about effects related to soil conditions, especially on slopes (see under point 11.6.3 "Working on slopes"),
- incorrect attachment of loads and poor load distribution.

11.2 Preparing the mowing area

1. Before mowing, carefully examine the area.
2. Remove stones, sticks, bones, wires, toys and other objects that may be ejected.
3. Ensure that no other people are present on the surface to be mowed.

11.3 Checking the mowing blade (fig. 9)

⚠ WARNING!

Risk of injury!

After switching off the engine, the mowing blade continues to run for a few seconds. If you touch the rotating parts, you may cut yourself.

- Wait until the mowing blade comes to a standstill.
 - Do not stop the cutting tool with your hand.
 - Wear protective gloves.
 - Keep the cutting tool away from your feet.
1. Before carrying out any check of the mowing blade, stop the engine and remove the ignition key (30) from the ignition switch (11).
 2. Fold up the body as described in 10.1.
 3. Lift the ejector chute (19) slightly and rotate it outwards. Now the mowing blade is accessible.
 4. Place a socket spanner 12 mm (not included in the scope of delivery) on the screw (35).

5. Now rotate the mowing blade (6a) clockwise into view and check it.
6. Regularly check that the mowing blade (6a) is properly fastened, in good condition and sharpened.
7. If this is not the case, have the mowing blade (34) sharpened or replaced by a specialist workshop.

11.4 Starting the engine (fig. 10 + 11)

1. Check the engine oil level. See section 13.3.3.
2. Engage the catch basket (2). See section 9.4.
3. Sit on the driver's seat (1).
4. The mowing unit (11) must now be shut off.
5. Depress the brake and clutch pedals (9) and apply the locking brake (8). Set the desired cutting height (3). See section 11.6.1.
6. Set the gear shift (14) to neutral "N".
7. Set the speed lever (12) to the "choke" position in colder temperatures. And set it to maximum speed when the temperature is warmer or the engine is warm.
8. Rotate the ignition key (30) in the ignition lock (11) to "Start" until the engine starts and leave it in the "On" position.
9. If necessary, take the speed lever (12) back from the "Choke" position and set the desired speed.

11.5 Starting with the mowing unit switched off

Attention! Only change gear when the vehicle is at a standstill.

1. With the "tortoise" low engine speed, depress the brake pedal (9) all the way. This unlocks the locking brake (9).
2. Put in the desired gear.
3. Slowly release the brake pedal (9) so that the petrol ride-on lawnmower starts moving.
4. Push the speed lever (12) in the direction of the "Hare" to accelerate.
5. To stop the device, depress the brake pedal (9).

11.6 Mowing

⚠ WARNING!

Danger of accident when reversing!

Be aware of the rear environment when reversing!

- Reverse only if necessary!
- Reverse gear cannot be engaged when the mowing unit is switched on.

Hints for mowing

- Before each mowing operation, check that the mowing blade (34) is correctly attached, in good condition and well sharpened. Always wear protective gloves when doing this!
- Check the mower, mowing blade and other parts if you have driven into a foreign object or if the device vibrates more than normal.
- A hot engine, exhaust pipe or drive unit can burn the skin. Thus, do not touch these parts.

- Only mow when there is sufficient light.
- Watch out for traffic on or near a road. Keep the ejector chute (19) away from the road.
- Avoid mowing in places where the wheels have trouble gripping or mowing is unsafe in any other way.
- Before reversing, make sure there are no small children behind you.
- Only cut with sharp, flawless mowing blades so that the blades of grass do not fray and the lawn does not turn yellow.
- To achieve a clean cut, guide the lawnmower in the straightest possible paths. These strips should always overlap by a few centimetres so that no patches remain.
- Keep the underside of the mower housing clean and be sure to remove grass debris. Grass deposits make the starting process more difficult, impair cutting quality and grass discharge.

11.6.1 Adjusting the cutting height (fig. 10)

△ Attention! The cutting height may only be adjusted when the mower is shut off.

Set the cutting height depending on the actual length of the lawn. Carry out several passes so that a maximum of 4 cm of lawn is removed at a time.

1. Engage the cutting height adjustment lever (3) to the desired cutting height.
2. 5 different cutting heights can be set.

IMPORTANT: For transport, the cutting tool must always be placed in the highest position (level 5).

11.6.2 Mowing / starting with the mowing unit switched on (fig. 10, 11 + 12)

△ WARNING!

Risk of injury and damage!

Objects can be ejected and may hit and injure persons. Solid objects can damage the product.

In addition, small stones or other objects can be ejected at least 15 meters. This can damage cars, houses, and windows.

- When mowing, keep a distance of 30 metres between bystanders or animals.
- Do not remove objects from footpaths etc. with the product.

NOTE!

Risk of damage!

If the product is not cleaned on a regular basis, grass/weed residues may become trapped below the protection shield and may block the product. This can impair the performance of the product and damage it in the long run.

- Clean the product thoroughly after each use.

Attention! Only change gears when the vehicle is at a standstill.

1. With the “tortoise” low engine speed, depress the brake pedal (9) all the way. The locking brake (8) must be activated in position P (fig. 10).
2. Slowly push the mowing unit shift lever (11) forward until it engages to switch on the mowing unit.
3. With the “tortoise” low engine speed, depress the brake pedal (9) all the way. This unlocks the locking brake (8).
4. Put in the desired gear (14).
5. Release the brake pedal (9) slowly to mobilise the petrol ride-on lawnmower slowly.
6. Push the speed lever (12) in the direction of the “Hare” to accelerate.
7. To stop the device, depress the brake pedal (9).

11.6.3 Working on slopes

△ WARNING!

Danger due to errors when driving on slopes!

Take special care when driving on slopes! There is no “safe” slope. Pay particular attention to the following safety instructions!

- If the wheels should spin or if the vehicle gets stuck when climbing a slope, disengage the mowing unit and attachment devices. Then slowly descend and leave the slope in a straight direction!
- A full catch basket increases the risk of the petrol ride-on lawnmower tipping over due to its weight!

- On slopes, the cutting path should be made perpendicular to the slope. It is possible to prevent the lawnmower from slipping by lifting it upwards at an angle.
- Slopes are one of the main causes of accidents where control of the petrol ride-on lawnmower is lost and the device tips over. This can cause serious or even fatal injuries.
- For safety reasons, the device must not be used on slopes steeper than 10° (17.6 %).
- 10° slope corresponds to a vertical rise of 17.6 cm at 100 cm horizontal length.
- Avoid starting or stopping on a slope.
- Do not use the device in places such as slopes or ditches where it may tip over or slip. The danger of tipping over or slipping is greater if the surface is loose or damp.
- Always drive on slopes in the longitudinal direction. There is an increased risk of tipping over when driving sideways.
- When driving on slopes, do not make abrupt changes in speed or direction. Working in such situations requires careful, calm and steady operation of the petrol ride-on lawnmower.
- Avoid changes of direction on slopes. Turn around on slopes only if this is unavoidable; if possible, drive slowly and in a wide arc in the downward direction.

- Do not mow wet grass, especially on slopes, as grip is reduced on wet grass. The petrol ride-on lawnmower could slip and therefore no longer be controlled by the user.
- When driving on slopes, the transmission must not be unlocked by means of the gear freewheel.
- Special care must be taken when operating attachment devices on slopes (altered weight distribution on the device).
- If the wheels should spin or if the vehicle gets stuck when travelling up a slope, disengage the mowing blade or attachment device. Afterwards, the slope is to be left in a slow downward and straight direction.
- Never try to stabilise the petrol ride-on lawnmower by supporting it with your foot on the ground.
- The weight of the catch basket increases the risk of tipping, especially when it is full.
- Never empty or lift the catch basket on an inclined plane.

11.6.4 Emptying the catch basket while sitting down (fig. 12)

If cuttings remain on the ground, the catch basket is full and must be emptied.

1. Switch off the mowing unit (11) by pushing the lever for the mowing unit (11) backwards and to the left.
2. Drive to the location where you would like to empty the catch basket (2).
3. Press the brake pedal (9) completely and activate the locking brake (8).
4. Set the gear shift (14) to neutral "N".
5. Lift the catch basket (2) by the handle so that it empties.
6. Lower the catch basket (2) again.

Attention: If the catch basket (2) is not properly engaged, the mowing unit (11) cannot be engaged.

11.6.5 Disengage the catch basket for emptying (fig. 12)

If cuttings remain on the ground, the catch basket is full and must be emptied.

⚠ **WARNING!**

Risk of injury!

Unintended and unexpected start-up of the product may lead to injuries.

- Always switch off the engine before emptying.

1. Press the brake pedal (9) completely and activate the locking brake (8).
2. Switch off the mowing unit (11) by pushing the lever for the mowing unit (11) backwards and to the left.
3. Set the gear shift (14) to neutral "N".
4. Stop the engine by turning the ignition key (30) to the "Stop" position. Then remove the ignition key (30) from the ignition lock (10).

5. Disengage the catch basket (2) and empty it.
6. Engage the catch basket (2) again.
7. If the catch basket (2) is not properly engaged, the mowing unit (11) cannot be engaged.

11.7 Parking the petrol ride-on lawnmower

⚠ **WARNING!**

Danger of injury and burning!

A hot engine, exhaust pipe or drive unit can burn the skin.

- Do not touch any hot parts of the petrol ride-on lawnmower
- When turning off the engine, make sure that hot parts cannot ignite any nearby objects or materials.

⚠ **WARNING!**

Danger of injury and tipping!

The petrol ride-on lawnmower may tip over if it has not been parked on a level surface.

- The danger of tipping over or slipping is greater if the surface is loose or damp.
- When stopping, pay attention to the overrun of the cutting tool, which is a few seconds until it comes to a standstill.

Turn off the device as follows:

1. Press the brake pedal (9) down completely and actuate the locking brake (8).
2. Before leaving the driver's seat, switch off the mowing unit (11).
3. Set the cutting height (3) to the lowest position.
4. Slide the gear shift (14) to position "N".
5. Stop the engine by turning the ignition key (30) in the ignition lock (10) to the "Stop" position. Then remove the ignition key (30) from the ignition lock (10).
6. Store the ignition key (30) so that only authorised persons have access to it.
7. Make sure that the petrol ride-on lawnmower has come to a complete stop before dismounting.

11.8. After mowing

1. Always allow the engine to cool down before parking the petrol ride-on lawnmower in an enclosed space.
2. Remove grass, leaves, grease, and oil before storage. Do not place any other objects on the mower.
3. Check all screws and nuts before the next use. Tighten up the loose screws.
4. Empty the catch basket (2) before the next use.
5. Remove the ignition key (30) from the ignition lock (10).
6. Make sure that the petrol ride-on lawnmower is not parked next to a source of danger. Escaping gas can cause explosions.
7. When the petrol ride-on lawnmower is not in use for an extended period of time, empty the fuel tank with a petrol suction pump (not included in the scope of delivery).
8. Oil and maintain the device.

12. Transport

⚠ WARNING!

Risk of injury!

Unintended and unexpected start-up of the product may lead to injuries.

- After loading, switch off the engine and, after the engine has cooled down, remove the spark plug connector from the spark plug.
- The product can cause severe crushing injuries due to its own weight.

Special care must be taken when loading and unloading the petrol ride-on lawnmower for transport in a vehicle or trailer.

Always engage the locking brake (8) and disengage the drive to the mowing unit (11) or attachments.

When transporting the petrol ride-on lawnmower, observe regional legal regulations, especially with regard to load safety and the transport of objects on loading areas.

This petrol ride-on lawnmower must not be towed. A suitable vehicle or trailer must be used for transport on public roads. When transporting, ensure that the transport device has sufficient payload-bearing capacity and that the petrol ride-on lawnmower is suitably safeguarded.

Keep the loading area and the area around the silencer and combustion engine free of combustible materials such as straw, leaves or dry grass cuttings during transport.

Always remove the ignition key (30) from the ignition lock (10) after loading!

13. Cleaning and maintenance

⚠ WARNING!

Danger of injury and burning!

The product can start unexpectedly and cause injuries. In addition, temperatures of 80° C and more can be reached.

- Switch off the motor before carrying out any cleaning or maintenance work.
- Allow the device to cool down before working in the area of the combustion engine, exhaust manifold and silencer – in particular, this also applies to all maintenance work on the mowing unit.
- Disconnect the spark plug connector from the spark plug.

⚠ WARNING!

Risk to health!

Inhaling petrol/lubricant vapours may lead to severe health damage, loss of consciousness and, in extreme cases, to death.

- Do not inhale petrol/lubricant vapours.
- Only use the product outdoors.

NOTE!

Risk of damage!

Water entering the housing can cause engine damages. In addition, the jet of a high-pressure cleaner can damage parts of the product.

- Clean the product with a cloth, a hand brush, etc.
- Do not immerse the product in water or any other liquid and do not wash it with a high-pressure cleaner.

Maintenance plan			
	After 10 operating hours	After 25 operating hours	Every 50 operating hours
Air filter	Clean	Clean	Replace
Spark plug	Check	Clean	Replace

Expert inspection required:

- when the petrol ride-on lawnmower passes over a large object,
- if the engine suddenly stops.
- if the cutting blade is bent (do not straighten it yourself!).
- if the transmission is damaged.

13.1 Cleaning work:

⚠ WARNING!

Risk of injury!

Unintended and unexpected start-up of the product may lead to injuries.

- Switch off the engine before carrying out any cleaning or maintenance work and after the engine has cooled down, disconnect the spark plug connector from the spark plug.

NOTE!

Risk of damage!

If the product and its attachment devices are not cleaned regularly, grass/weed debris may become trapped underneath the petrol ride-on lawnmower. This can impair the performance of the product and damage it in the long run.

- Clean the product with a cloth or a hand brush, etc.
- Do not immerse the product in water or any other liquid and do not wash it with a high-pressure cleaner.
- Keep the handles free of oil so that you always have a secure grip.

13.2 Cleaning the device with water (fig. 16)

1. Place the hose connector on the water connection (5) of the petrol ride-on lawnmower and open the water tap.
2. Start the petrol ride-on lawnmower and switch on the mowing unit (11) by pushing the lever for the mowing unit (11) forward and to the right until it engages. The rotating cutter bar dashes the water against the underside of the petrol ride-on lawnmower and in doing so cleans it.
3. After approx. 30 seconds, switch off the petrol ride-on lawnmower and the mowing unit (11) again.
4. Close the water tap and pull off the hose connector.
5. Clean the top side with a cloth (do not use any sharp objects!, e.g. measuring tools).

Note: It is easiest to remove the dirt and grass immediately after mowing. Grass residues and dirt that have dried on can impair mowing. Check that the grass ejection channel is clear of grass residues and remove these if necessary.

Never clean the mower with a water jet or high pressure cleaner. The motor should remain dry.

Do not use aggressive cleaning products such as cold cleaners or white spirit.

Never drive close to an edge or ditch for cleaning work (e.g. on the frame of the petrol ride-on lawnmower).

To avoid fire hazard, keep combustion engine, cooling fins, battery compartment, area around fuel tank and exhaust pipe free from grass, leaves or leaking oil (grease).

Always clean the catch basket.

13.3 Maintenance work

Only maintenance work described in this operating manual may be carried out; have all other work carried out by a specialist dealer. If you lack the necessary knowledge and tools, always consult a specialist dealer.

We recommend that maintenance work and repairs be carried out only by a specialist dealer.

Only use tools, accessories or attachment devices which are permitted by the manufacturer of this device or technically similar parts, otherwise there may be a danger of accidents resulting in personal injury or damage to the device. If you have any questions, you should contact a specialist dealer.

Original tools, accessories and spare parts are optimally matched to the device and the user's requirements.

The petrol ride-on lawnmower should be checked by the specialist dealer once a year.

Keep warning and instruction labels clean and legible at all times. Damaged or lost stickers must be replaced with new original ones. If a component is replaced by a new part, make sure that the new part has the same stickers.

For safety reasons, fuel-carrying components (fuel line, fuel valve, fuel tank, tank plug, connections, etc.) must be checked regularly for damage and leaks and replaced by a specialist if necessary.

Before starting work on or near electrical components, disconnect the battery connection cable (24) from the engine connection cable (24a).

The device is equipped with numerous safety features. These devices must not be removed or modified (bypassed, etc.) and must be checked at regular intervals. Work on the safety devices may only be carried out by a specialist.

Keep all nuts, pins and screws, especially the blade fixing screw, firmly tightened so that the device is in a safe operating status.

Worn or damaged parts must be replaced immediately for safety reasons.

Regularly check the catcher (e.g. catch basket, ejector chute) for wear, damage or loss of functionality.

Working under the machine requires special care due to the weight of the petrol ride-on lawnmower. Contact your specialist dealer for this.

Check that the front and rear wheels are secured.

Always keep the petrol ride-on lawnmower and attachment devices in good working order; all safety devices must be in place and in good working order.

Check the function of the brake regularly (every 25 operating hours) and have the necessary settings or maintenance work carried out by a specialist workshop if necessary.

13.3.1 Wheel axles and hubs

To ensure the smooth running of the wheels, we recommend cleaning and lightly greasing the wheel axles and wheel hubs at least once per season.

NOTE:

The front and rear wheels (7 + 4) must be disassembled to grease the axles and hubs.

13.3.2 Changing the mowing blade

For safety reasons, only have your mowing blade replaced, sharpened, balanced and fitted by an authorised specialist workshop. To achieve an optimal working result, it is recommended to have the mowing blade checked once a year.

13.3.3 Checking the oil level (fig. 8)

⚠ DANGER!

Risk of fire and explosion!

When filling, fuel may ignite and even explode. This leads to severe burns or death.

- Switch off the engine and let it cool down.
- Keep heat, flames and sparks away.
- Only fill up with fuel outdoors.
- Wear protective gloves.
- Avoid contact with skin and eyes.
- Start the product at a distance of at least 3 m from the fuel filling point.
- Watch out for leaks. If petrol is leaking, do not start the engine.

⚠ WARNING!

Risk to health!

Inhaling petrol/lubricant vapours may lead to severe health damage, loss of consciousness and, in extreme cases, to death.

- Do not inhale petrol/lubricant vapours.
- Only use the product outdoors.

NOTE!

Product damage

Using the product without or with too little engine and gear oil can result in engine damage.

- Fill with petrol and oil before commissioning. The product is supplied without engine and gear oil.
- Only use SAE 30 engine oil.

NOTE!

Environmental damage!

Spilled oil can pollute the environment permanently. The liquid is highly toxic and can quickly lead to water pollution.

- Fill/empty oil only on level, paved surfaces.
 - Use a filling nozzle or funnel.
 - Collect drained oil in a suitable container.
 - Immediately wipe up any spilled oil carefully and dispose it according to local regulations.
 - Dispose of oil as per local regulations.
1. Place the petrol ride-on lawnmower on a level, even surface.
 2. Remove the ignition key (30) from the ignition lock (10).
 3. Fold up the body as described in 10.1 (fig. 7).
 4. Unscrew the oil tank cover with dipstick (22) by turning it anticlockwise and wipe it off.

5. Screw the oil tank cover with dipstick (22) back into the filling nozzle as far as it will go.
6. Pull out the oil tank cover with dipstick (22) and read the oil level in the horizontal position. The oil level must be positioned between the max. and min. of the oil dipstick (22).

13.3.4 Changing oil

The engine oil change should be completed annually before the start of the season while the engine is at operating temperature and shut off.

Only use engine oil (SAE 30).

1. Place the petrol ride-on lawnmower on a level, even surface.
2. Fold up the body as described in 10.1 (fig. 7).
3. Unscrew the oil tank cover with dipstick (22) by turning it anticlockwise.
4. Use the included injector needle (26) and the hose to suck out the engine oil through the filling nozzle.
5. Fill up with fresh engine oil and check the oil level (see 13.3.3).

Dispose of the used oil in accordance with applicable regulations.

13.3.5 Maintenance of the air filter (fig. 13)

⚠ DANGER!

Risk of fire and explosion!

If not cleaned correctly, fuel may ignite and even explode. This leads to severe burns or death.

- Clean the air filter only by knocking it out.
- Never use petrol or flammable solvents to clean the air filter.

NOTE!

Risk of damage!

Operating the engine without the filter element in place can cause engine damage.

- Never run the engine without the air filter element in place.

Fouled air filters (18a) diminish the engine output due to reduced air supply to the carburettor. Regular inspection is therefore essential.

The air filter should be checked every 25 operating hours and cleaned as required. The air filter must be checked more often in case of very dusty air.

1. Fold up the body as described at 10.1.
2. Open the screw (36) of the air filter housing (18) and lift off the housing.
3. Clean the air filter (18a) only by knocking it out.
4. Assemble the air filter housing (18) and the air filter (18a) in reverse order.

13.3.6 Spark plug maintenance (fig. 1)

Check the spark plug for dirt and grime after 10 operating hours and if necessary, clean it with a copper wire brush. Thereafter, replace the spark plug every 50 operating hours if necessary.

1. Pull off the spark plug connector (20) with a twisting motion.
2. Remove the spark plug (20a) with a spark plug wrench (a).

Use a feeler gauge to set the gap to 0.75 mm (0.030"). Replace the spark plug (20a) and take care not to pull it too firmly.

13.3.7 Replacing the fuse (fig. 14)

The electric start is protected by a 10A fuse (29).

Never use another fuse and never bypass it.

1. Fold up the body as described in 10.1 (fig. 7).
2. Open the fuse holder (29a)
3. Remove the defective fuse (29) from the holder (29a).
4. Insert a new 10A fuse (29).
5. Close the fuse holder (29a).

13.3.8 Charging the battery

The battery is charged during operation. In any case, frequent starting may make it necessary to charge the battery with the included charging unit (25):

1. Plug the connector into the charging socket (15) and the charging unit (25) into a plug socket. 230V~/50Hz
2. Charge the battery for min. 5 hours.

13.3.9 Charging the battery with a car charging unit (fig. 15)

⚠ DANGER!

Danger due to incorrect charging of the starter battery!

If the charging voltage is too high, there is a danger of the starter battery exploding.

- The charging current of the charging unit must not exceed 5 A and the charging voltage must not exceed 14.4 V.
- Always remove the ignition key (30) from the ignition lock (10) when working on the battery.

Attention!

Danger of short circuit!

To avoid a short circuit, always disconnect the negative cable (-) from the battery (16a) first and reconnect it last.

- Always remove the ignition key (30) from the ignition lock (10) when working on the battery (16a).
- Observe the polarity.

You may also charge the battery with the included charging cable (28) on an industry-standard car charging unit for 12V lead batteries.

1. To do this, disconnect the battery connection cable (24) and the engine connection cable (24a). (Fig. 9)
2. Connect the supplied charging cable (28) to the battery (16a). Connect the black cable to the negative terminal (-) and the red cable to the positive terminal (+) of the charging unit.

Attention!

Danger of short circuit!

When connecting/disconnecting the battery connection cable (24), make sure that the poles (+/-) do not touch each other and/or the frame.

To avoid a short circuit, always disconnect the negative (-) cable from the charging unit first and reconnect it last.

Always store the petrol ride-on lawnmower with the battery (16a) fully charged.

13.3.10 Checking tyre pressure

1. Check the tyre pressure before starting (see also 10.4)!
2. Check the tyre pressure with a commercially available foot pump (not included in the scope of delivery) at regular intervals.
3. If necessary, top up with air using a commercially available foot air pump (not included in the scope of delivery) by first removing the wheel caps (4a + 7a) and the cap of the valve. The correct tyre pressure is 1.3 bar in the front wheels (7) and 1.8 bar in the rear wheels (4).
4. Important: If the tyre pressure is too low, the risk of damage to the valves and therefore the hoses increases.

Note: If you notice that the tyres or wheels are damaged, please contact the customer service or a specialist workshop.

13.3.11 Repair

After any repair or maintenance work, check that all safety-related parts are in place and in perfect condition. All parts which may cause injury must be kept where they are inaccessible to children or others.

Attention: According to the German Product Liability Act, no liability is accepted for damage caused by improper repairs or by not using original spare parts. Such work should be performed by a customer service centre or an authorised specialist. The same applies to accessory parts.

Important note in the case of repairs:

When returning the device for repair, please ensure for safety reasons that it is free of oil and petrol when it is sent to the service centre.

13.3.12 Ordering spare parts

Please provide the following information when ordering replacement parts:

- Device type
- Device article number

Spare parts / accessories

Lawnmower blade - article no.: 7911200616

Battery - Article no: 5911235066

13.3.13 Service information

With this product, it is necessary to note that the following parts are subject to natural or usage-related wear, or that the following parts are required as consumables.

Wearing parts*: Spark plug, air filter, fuel filter, mowing blade, v-belt, battery, blade, tyres

* may not be included in the scope of supply!

Spare parts and accessories can be obtained from our service centre. To do this, scan the QR code on the cover page.

14. Storage

⚠ DANGER!

Risk of fire and explosion!

Storing the product near potential sources of ignition can result in a fire or an explosion. This leads to severe burns or death.

- Eliminate possible sources of ignition, such as furnaces, hot water boilers with gas, gas dryers, etc.

NOTE!

Risk of damage!

If the product is not stored properly, the engine can be damaged.

- Store the product protected against dirt, dust and moisture.

14.1 Storage during extended breaks in operation

Allow the engine to cool down before parking the device in an enclosed space.

Store the petrol ride-on lawnmower with the tank emptied and also store the fuel supply in a lockable and well-ventilated area.

Never store the device with petrol in the fuel tank inside a building in which fuel vapours may come into contact with naked flames or sparks. If the tank has to be emptied (e.g. decommissioning before winter break), the fuel tank should only be emptied outdoors (e.g. empty the tank by running the combustion engine outdoors).

Store the petrol ride-on lawnmower in a safe condition.

The ignition key (30) must always be removed from the ignition lock (10) and stored securely to prevent unauthorised or improper use by children and other persons.

Clean the petrol ride-on lawnmower thoroughly before storing it (e.g. winter break). Dry grass cuttings and leaves near the silencer can catch fire. **Danger of ignition!**

Allow the device to cool down completely before covering it.

Before storage, carry out all necessary maintenance work.

When the petrol ride-on lawnmower is taken out of service for an extended period of time, before starting work on or near electrical components, disconnect the battery connection cable (24) from the engine connection cable (24a). We recommend removing the battery (16a) and storing it fully charged in a dry and locked room.

14.1.1 Removing the battery (fig. 9)

1. To do this, disconnect the battery connection cable (24) and the engine connection cable (24a). (Fig. 9).
2. Then loosen the two screws (16b) from the battery cover (16) using a Phillips screwdriver (not included in the scope of delivery).
3. Remove the battery (16a) including the battery cover (16).

Ensure that batteries are secured against unauthorised use (e.g. by children).

Charge the battery (16a) during the winter 1-2 times to ensure that the full charging capacity is maintained. Incorrect storage can damage the battery (16a) and is excluded from the guarantee.

14.2 Drain petrol with a petrol extraction pump

1. Hold a collection container under the hose of the petrol extraction pump (not included in the scope of delivery).
2. Unscrew and remove the tank cover (17).
3. Push the hose of the petrol suction pump into the fuel tank and drain the petrol completely using the petrol suction pump.
4. Re-tighten the tank cover (17).

15. Disposal and recycling

Notes for packaging



The packaging materials are recyclable. Please dispose of packaging in an environmentally friendly manner.

Notes on the electrical and electronic equipment act [ElektroG]



Waste electrical and electronic equipment does not belong in household waste, but must be collected and disposed of separately!

- Used batteries or rechargeable batteries that are not installed permanently in the old appliance must be removed non-destructively before disposal. Their disposal is regulated by the battery law.
- Owners or users of electrical and electronic devices are legally obliged to return them after use.
- The end user is responsible for deleting their personal data from the old device being disposed of!
- The symbol of the crossed-out dustbin means that waste electrical and electronic equipment must not be disposed of with household waste.
- Waste electrical and electronic equipment can be handed in free of charge at the following places:
 - Public disposal or collection points (e.g. municipal works yards)
 - Points of sale of electrical appliances (stationary and online), provided that dealers are obliged to take them back or offer to do so voluntarily.
 - Up to three waste electrical devices per type of device, with an edge length of no more than 25 centimetres, can be returned free of charge to the manufacturer without prior purchase of a new device from the manufacturer or taken to another authorised collection point in your vicinity.
 - Further supplementary take-back conditions of the manufacturers and distributors can be obtained from the respective customer service.
- If the manufacturer delivers a new electrical appliance to a private household, the manufacturer can arrange for the free collection of the old electrical appliance upon request from the end user. Please contact the manufacturer's customer service for this.
- These statements only apply to devices installed and sold in the countries of the European Union and which are subject to the European Directive 2012/19/EU. In countries outside the European Union, different regulations may apply to the disposal of waste electrical and electronic equipment.

Information on the battery act [BattG]



Old batteries and rechargeable batteries do not belong in household waste, but must be collected or disposed of separately!

- For safe removal of primary batteries or rechargeable batteries from the electrical appliance and for information on their type or chemical system, please refer to the additional information in the operating or assembly instructions.
- Owners or users of primary batteries and rechargeable batteries are legally obliged to return them after use. The return is limited to household quantities.
- Old batteries may contain pollutants or heavy metals that can harm the environment or human health. Recycling old batteries and using the resources they contain helps to protect these two important issues.
- The symbol of the crossed-out dustbin means that primary batteries and rechargeable batteries must not be disposed of with household waste.
- If the signs Hg, Cd or Pb are also located below the dustbin symbol, this stands for the following:
 - Hg: Battery contains more than 0.0005% mercury
 - Cd: Battery contains more than 0.002% cadmium
 - Pb: Battery contains more than 0.004% lead
- Rechargeable batteries and primary batteries can be returned free of charge to the following places:
 - Public disposal or collection points (e.g. municipal works yards)
 - Sales points for primary batteries and rechargeable batteries
 - Take-back points of the common take-back system for old device batteries
 - Take-back point of the manufacturer (if not a member of the common take-back system)
- These statements are only valid for rechargeable batteries and primary batteries sold in the countries of the European Union and subject to the European Directive 2006/66/EC. In countries outside the European Union, different regulations may apply to the disposal of rechargeable batteries and primary batteries.

You can find out how to dispose of the disused device from your local authority or city administration.

Fuels and oils

- Before disposing of the unit, the fuel tank and the engine oil tank must be emptied!
- Fuel and engine oil do not belong in household waste or drains, but must be collected or disposed of separately!
- Empty oil and fuel tanks must be disposed of in an environmentally friendly manner.

16. Troubleshooting

Troubleshooting

The table shows potential failures, their possible cause and solutions. However, if you are unable to solve the problem, contact a professional to assist you.

⚠ CAUTION!

Always switch off the engine and disconnect the ignition cable before starting any inspection or adjustment work.

⚠ CAUTION!

If, after making an adjustment or repair to the engine, you let it run for a few minutes, remember that the exhaust pipe and other parts will become hot. Thus, do not touch the parts that emanate heat, as these may burn you.

Fault	Possible cause	Remedy
Unsteady running, strong vibration of the device	<ul style="list-style-type: none"> • Screws are loose • Mowing blade attachment loose • Mowing blade not balanced • V-belt damaged • Ejector chute blocked 	<ul style="list-style-type: none"> • Check screws • Check mowing blade attachment • Replace mowing blade by specialist workshop • Replace V-belt • Clean the ejector chute
Motor does not run	<ul style="list-style-type: none"> • Incorrect start sequence • Choke setting incorrect • Engine brake lever not pressed • Throttle in wrong position • Spark plug is defective • Fuel tank is empty • Bowden cables too long • poor fuel, storage without emptying the petrol tank, incorrect petrol type • spark plug fouled (carbon residue on the electrodes), electrode distance too large • The spark plug is wet from the petrol (motor flooded). • Engine defective 	<ul style="list-style-type: none"> • Check start process • Check choke setting • Press engine brake lever • Check setting • Replace spark plug • Refill with fuel • Adjust the Bowden cables using the union nuts. • Empty the fuel tank and carburettor. Fill with fresh fuel. • Clean the plug, check the heat value of the plug, replace the spark plug as required, set to 0.6 - 0.8 mm • Dry the spark plug and insert it again. • Contact authorised customer service
Combustion engine gets very hot.	<ul style="list-style-type: none"> • Cooling fins are dirty. • Engine oil level too low. • V-belt worn out 	<ul style="list-style-type: none"> • Clean the cooling fins. • Check fill level of engine oil and top up engine oil. • Replace V-belt
Device does not move.	<ul style="list-style-type: none"> • Transmission disengaged • V-belt (transmission) unhooked • V-belt (transmission) worn or damaged • Missing parallel key between rear axle and rear wheels 	<ul style="list-style-type: none"> • Engaging the gear (transmission free-wheel bow) • Hook in the V-belt (transmission) • Replace the V-belt (transmission) • Fitting the parallel key
Engine runs unsteadily	<ul style="list-style-type: none"> • Air filter dirty. • Spark plug dirty 	<ul style="list-style-type: none"> • Clean the air filter • Clean the spark plug
Lawn turns yellow, uneven mowing results	<ul style="list-style-type: none"> • Mowing blade is not sharp • Cutting height is too low 	<ul style="list-style-type: none"> • Sharpen the mowing blade • Set the correct height
The discharge of grass clippings is unclean	<ul style="list-style-type: none"> • Cutting height is too low • Mowing blade worn out • Catch basket is clogged • Chute blocked • Grass too wet • Driving speed too high 	<ul style="list-style-type: none"> • Set height • Replace the mowing blade • Empty the catch basket or remove the blockage • Clean the ejector chute • Mow during dry weather • Choose a lower gear
The mower does not start with the electrical start	<ul style="list-style-type: none"> • Battery has discharged • Fuse burnt out 	<ul style="list-style-type: none"> • Charge the battery • Replace the fuse
Motor output drops during mowing	<ul style="list-style-type: none"> • The driving speed in relation to the cutting height is too high 	<ul style="list-style-type: none"> • Reduce the driving speed and increase the cutting height
Braking power insufficient	<ul style="list-style-type: none"> • The brake is no longer set correctly 	<ul style="list-style-type: none"> • Contact the specialist merchant/customer service

















Table des matières:	Page:
1. Explication des symboles sur le produit.....	58
2. Introduction.....	61
3. Description de l'appareil.....	61
4. Fournitures (Fig. 2).....	61
5. Utilisation conforme.....	62
6. Consignes de sécurité.....	63
7. Caractéristiques techniques.....	66
8. Déballage.....	67
9. Montage.....	67
10. Avant la mise en service.....	68
11. Commande.....	70
12. Transport.....	74
13. Nettoyage et maintenance.....	74
14. Stockage.....	78
15. Élimination et recyclage.....	79
16. Dépannage.....	80
17. Déclaration de conformité.....	258



1. Explication des symboles sur le produit

L'utilisation de symboles dans ce manuel permet d'attirer votre attention sur les éventuels risques. Les symboles de sécurité et les explications qui les accompagnent doivent être parfaitement compris. Les avertissements en eux-même ne permettent pas d'éliminer les risques ni de remplacer les mesures adaptées pour la prévention des accidents.

	Avant utilisation, respectez toutes les consignes de sécurité.
	Lisez l'ensemble du texte de la notice d'utilisation avant la mise en service.
	Risque de blessures ! Ne pas conduire ou tondre sur des pentes de plus de 10° (17 %). Ne pas conduire ou tondre en direction longitudinale. Risque de basculement !
	Ne jamais utiliser l'appareil sans panier.
	Danger lié à la projection de pièces lorsque le moteur est en cours de fonctionnement. Respectez impérativement la distance de sécurité.
	Vérifiez que chacun respecte une distance de sécurité suffisante. Maintenez à distance de l'appareil les personnes ne prenant pas part à la production.
	Débrancher le connecteur de bougie d'allumage avant les travaux de maintenance.
	Tenez vos mains et pieds à distance des lames de tonte en rotation.
	Tenez vos mains et pieds à distance des lames de tonte en rotation.
	Important. Les gaz d'échappement sont nocifs. Par conséquent, vous ne devez pas faire fonctionner le moteur dans des zones non ventilées.
	Attention aux surfaces brûlantes - risque de brûlures.
	Portez des protections auditives et oculaires !
	Porter des chaussures de sécurité, des gants de sécurité, des vêtements proches du corps.
	ATTENTION ! Les combustibles sont inflammables et explosifs - risque de brûlures.

	Volume du réservoir
	Puissance
	Cylindrée
	Régime
	Volume du panier
	Réglage de la hauteur de coupe min. max.
	Vitesse max.
	Déclivité max.
	Largeur max.
	Poids
	Huile moteur
	Ne pas faire l'appoint en cas de moteur chaud ou en marche.
	Longueur lame de tonte. Largeur de coupe max.
	Niveau de puissance sonore garanti
	Avertissement, tension électrique dangereuse.
	Le produit respecte les directives européennes en vigueur.

	<p>Avant d'effectuer quelque travail que ce soit sur l'appareil, retirer la clé de contact et respecter les instructions de cette notice.</p>
	<p>Prise de chargement 12 V tension continue</p>
	<p>STOP : Arrêtez le moteur ON : Fonctionnement START : Démarrage</p>
	<p>Pédale de frein et d'embrayage</p>
	<p>Frein d'arrêt</p>
	<p>Starter/Variateur de vitesse</p>
	<p>Changement de vitesse marche avant</p>
	<p>Neutre</p>
	<p>Marche arrière</p>
	<p>Réglage de la hauteur de coupe à 5 niveaux</p>
	<p>Activation/désactivation de la faucheuse</p>
	<p>Fusible de l'appareil</p>
	<p>Classe de protection II</p>
	<p>Les appareils usés ne doivent pas être jetés avec les ordures ménagères.</p>
<p>DANGER !</p>	<p>Terme de signalisation servant à désigner une situation de danger immédiate qui entraîne des blessures graves voire mortelles si elle n'est pas évitée.</p>
<p>AVERTISSEMENT !</p>	<p>Terme de signalisation servant à désigner une situation de danger possible qui peut entraîner des blessures graves voire mortelles si elle n'est pas évitée.</p>
<p>PRUDENCE !</p>	<p>Terme de signalisation servant à désigner une situation de danger possible qui peut entraîner des blessures légères ou modérées si elle n'est pas évitée.</p>
<p>REMARQUE</p>	<p>Terme de signalisation servant à désigner une situation de danger possible qui peut endommager le produit ou les biens environnants.</p>

2. Introduction

FABRICANT :

Scheppach GmbH
Günzburger Straße 69
D-89335 Ichenhausen

CHER CLIENT,

Nous espérons que votre nouvelle machine vous apportera satisfaction et de bons résultats.

REMARQUE :

Conformément à la loi en vigueur sur la responsabilité du fait des produits, le fabricant de cet appareil n'est pas responsable des dommages survenus ou générés sur l'appareil en cas de :

- Manipulation incorrecte,
- Non-respect de la notice d'utilisation,
- Réparations effectuées par des tiers, des spécialistes non autorisés
- Montage et remplacement des pièces de rechange non originales
- Utilisation non conforme
- Pannes de l'installation électrique, en cas de non-respect des prescriptions électriques et des dispositions de la VDE 0100, DIN 57113 / VDE0113.

Nous vous recommandons :

Lisez l'ensemble du texte de la notice d'utilisation avant le montage et la mise en service.

La présente notice d'utilisation a pour objectif de vous familiariser avec votre appareil et d'en exploiter les possibilités d'emploi conforme.

La notice d'utilisation contient des remarques importantes sur la manière de travailler en toute sécurité, réglementairement et économiquement avec l'appareil et sur la façon d'éviter les dangers, d'économiser les coûts de réparation, de réduire les périodes d'arrêt et d'augmenter la fiabilité et la durée de vie de l'appareil.

Outre les dispositions de sécurité figurant dans cette notice d'utilisation, vous devez absolument observer les prescriptions concernant le fonctionnement de l'appareil en vigueur dans votre pays.

Conservez la notice d'utilisation dans une pochette en plastique à l'abri de la poussière et de l'humidité près de l'appareil. Chaque opérateur doit l'avoir lue avant le début des travaux et doit la respecter minutieusement.

Seules des personnes formées à l'utilisation de l'appareil et informées des dangers associés sont autorisées à travailler avec l'appareil. Respecter la limite d'âge minimum requis.

Outre les consignes de sécurité reprises dans la présente notice d'utilisation et les prescriptions particulières en vigueur dans votre pays, respecter également les règles techniques générales concernant l'utilisation des machines similaires.

Nous déclinons toute responsabilité concernant les accidents ou dommages qui surviendraient en raison d'un non-respect de cette notice et des consignes de sécurité.

3. Description de l'appareil

1. Siège du conducteur
2. Panier
3. Réglage de la hauteur de coupe
4. Roues à l'arrière
- 4a Enjoliveur arrière
5. Raccord d'eau
6. Faucheuse (protection)
- 6a. Lame de tonte
7. Roues avant
- 7a Enjoliveur avant
8. Frein d'arrêt
9. Pédale de frein/d'embrayage
10. Contact d'allumage
11. Activation/désactivation de la faucheuse
12. Levier de vitesse
13. Volant
14. Changement de vitesse
15. Prise de chargement de la batterie
16. Couvercle de la batterie
- 16a Pile
- 16b Vis (batterie)
17. Couvercle de réservoir
18. Boîtier du filtre à air
- 18a Filtre à air
19. Canal d'éjection
20. Connecteur de bougie d'allumage
- 20a Bougie d'allumage
21. Pot d'échappement
22. Couvercle du réservoir d'huile avec jauge d'huile
23. Courroie trapézoïdale
24. Câble de raccordement de la batterie
- 24a Câble de raccordement moteur
25. Chargeur
26. Injecteur
27. Trémie
28. Câble de chargement pour chargeur de voiture
29. Fusible 10A
- 29a Support du fusible
30. Clé de contact
31. Crochet de fixation
32. Embout de direction
33. Vis (panier)
34. Entretoise de renforcement
35. Vis (roue de la courroie)
36. Vis (filtre à air)

4. Fournitures (Fig. 2)

- Tondeuse autoportée à essence
- Siège (1)
- Panier (2)

- Colonne de direction avec volant (13)
- Levier de commande de la faucheuse (11)
- Chargeur (25)
- Batterie (16a)
- Injecteur 100 ml pour l'aspiration d'huile avec flexible (26)
- Trémie (27)
- Câble de chargement pour chargeur de voiture (28)
- Fusible 10A (29)
- Clé de contact 2x (30)
- Notice d'utilisation

Outils :

- a) Clé à bougie d'allumage (a)
- b) Clé plate 16/13 (b)
- c) Clé plate 12/10 (c)
- d) Clé plate 10/8 (d)

Matériel de montage :

- e) 1x manchon de serrage Ø6 x 35 pour colonne de direction (e)
- f) 1x vis à tête bombée M4x20 avec écrou M4 pour levier de commande de la faucheuse (f)
- g) 1x boulon Ø 8 mm de protection contre le basculement (g)
- h) Goupille de sécurité (h)
- i) 4x vis à six pans M8x16 avec rondelles pour fixation du siège (i)

5. Utilisation conforme

La machine correspond à la directive CE sur les machines en vigueur.

Attention – risque d'accident !

La tondeuse autoportée à essence est uniquement conçue pour tondre le gazon, toute autre utilisation est interdite.

Avant de commencer à utiliser la machine, toutes les protections et équipements de sécurité doivent être mis en place.

- L'opérateur est responsable vis-à-vis des tiers dans la zone de travail.
- Cette machine est conçue pour être utilisée par une seule personne.
- Observer toutes les mentions de danger et de sécurité sur cette machine.
- S'assurer que toutes les mentions de danger et de sécurité restent lisibles sur la machine.
- Utilisez la machine uniquement dans un état technique irréprochable ainsi que de façon conforme à sa destination, en toute conscience de la sécurité et des dangers et en respectant la notice d'utilisation !
- (Faire) immédiatement éliminer les défauts, en particulier ceux qui peuvent entraver la sécurité !

- Respecter les prescriptions de sécurité, de travail et de maintenance du fabricant, ainsi que les dimensions indiquées dans les caractéristiques techniques.
- Les instructions de prévention des accidents concernées et autres règles techniques de sécurité généralement admises doivent être observées.
- La machine ne doit être utilisée, entretenue ou réparée que par des spécialistes qui en sont familiers et informés des dangers. Toute modification arbitraire de la machine annule toute garantie du fabricant pour les dommages en résultant.
- La machine ne doit être utilisée qu'avec des accessoires et des outils d'origine du fabricant.
- Toute utilisation hors de ce cadre est considérée comme non conforme. Le fabricant n'est pas responsable des dommages en résultant, seul l'utilisateur en porte le risque.
- Si vous n'êtes pas certain que toutes les conditions sont réunies pour travailler en toute sécurité, n'utilisez pas la machine.
- La tondeuse à gazon à essence convient à un emploi privé dans les jardins domestiques et d'agrément. Une tondeuse est considérée comme tondeuse à gazon de loisir lorsqu'elle est utilisée pour l'entretien des surfaces plantées d'herbe ou de gazon des jardins domestiques et d'agrément et lorsque son utilisation annuelle ne dépasse pas 50 heures, à l'exclusion de l'entretien des lieux publics, des parcs, des terrains de sports ainsi que dans l'agriculture et les exploitations forestières.

En raison des risques de blessure de l'utilisateur et d'autres personnes, l'appareil ne doit par exemple pas être utilisé :

- pour couper les plantes grimpantes,
- pour hacher et broyer les débris de bois et de haies,
- pour nettoyer les allées (aspiration, soufflage),
- pour enlever la neige avec la faucheuse,
- pour entretenir la pelouse de toitures végétalisées,
- pour égaliser les inégalités du sol, comme les taupinières,
- pour transporter les résidus de découpe, hormis dans le panier prévu à cet effet.
- L'appareil n'est pas autorisé à circuler sur la voie publique.
- Le transport de personnes (en particulier d'enfants) et d'animaux est interdit.
- Ne montez jamais sur la faucheuse.
- Pour des raisons de sécurité, il est interdit d'utiliser la tondeuse à gazon comme groupe d'entraînement pour d'autres outils et accessoires en tous genres.

⚠ AVERTISSEMENT

Pour votre sécurité, merci de lire entièrement cette notice et les informations concernant la sécurité avant d'utiliser la machine. Lorsque vous prêtez la machine, joignez toujours la notice à la machine.

Veillez tenir compte du fait que nos appareils n'ont pas été conçus pour être utilisés dans le domaine professionnel, industriel ou artisanal. Nous ne n'accordons aucune garantie lorsque l'appareil est utilisé à des fins professionnelles, artisanales ou industrielles ou lors de toute utilisation de la même nature.

6. Consignes de sécurité

⚠ Attention !

Lors de l'utilisation d'appareils, certaines mesures de précaution doivent être prises afin d'empêcher les blessures et dommages. Par conséquent, lisez attentivement cette notice d'utilisation/ces consignes de sécurité. Conservez-les bien afin d'avoir à tout moment ces informations à disposition. Si vous êtes amené à céder l'appareil à d'autres personnes, veuillez lui joindre cette notice d'utilisation/ces consignes de sécurité. Nous déclinons toute responsabilité concernant les accidents ou dommages qui surviendraient en raison d'un non-respect de cette notice et des consignes de sécurité.

L'appareil ne doit pas être utilisé par les catégories de personnes suivantes :

- Les enfants, les personnes présentant des capacités physiques, sensorielles ou mentales limitées, les personnes manquant d'expérience/de connaissances ou encore les personnes qui ne connaissent pas les instructions d'utilisation de l'appareil ne doivent pas utiliser l'appareil.
- Ne laissez jamais des enfants ou des jeunes de moins de 16 ans utiliser l'appareil. Des réglementations locales peuvent déterminer l'âge minimum requis pour les utilisateurs.
- Utilisez l'appareil uniquement lorsque vous êtes reposé et que vous êtes en bonne forme physique et psychologique. Si vous avez des problèmes de santé, consultez votre médecin pour savoir si vous pouvez utiliser l'appareil.
Il est interdit d'utiliser l'appareil après avoir consommé de l'alcool, de la drogue ou des médicaments qui diminuent la capacité de réaction.

⚠ Sécurité des personnes

Attention ! Les vibrations présentent un risque pour la santé !

Une sollicitation trop importante due aux vibrations peut nuire à la circulation et endommager les nerfs, en particulier chez les personnes ayant des problèmes de circulation. Adressez-vous à un médecin en cas de symptômes qui pourraient être causés par l'exposition aux vibrations.

Ces symptômes, qui peuvent apparaître principalement au niveau des doigts, mains ou poignets, sont par exemple :

- Engourdissement,
- Douleurs,
- Fatigue musculaire,
- Coloration cutanée,
- Fourmillements désagréables.

Pendant l'utilisation, tenez le volant fermement des deux mains aux emplacements prévus, mais sans trop le serrer. Prévoyez des plages de travail de sorte à éviter les sollicitations importantes prolongées.

Avertissement ! Pendant son fonctionnement, cet outil électrique génère un champ électromagnétique. Ce champ peut dans certaines circonstances nuire aux implants médicaux actifs ou passifs. Pour réduire les risques de blessures graves voire mortelles, nous recommandons aux personnes porteuses d'implants médicaux de consulter leur médecin, ainsi que le fabricant de leur implant avant d'utiliser l'outil électrique.

Vêtements et équipement

- Pendant les travaux, portez toujours des chaussures solides avec une semelle antidérapante. Ne travaillez jamais pieds nus ou en sandales par exemple.
- Mettez l'appareil en service uniquement si vous portez un pantalon et des vêtements près du corps.
- Ne portez jamais de vêtements amples qui pourraient se coincer dans les pièces mobiles (levier de commande) – ni de bijoux, cravate ou foulard.
- Portez toujours des gants résistants, attachez vos cheveux s'ils sont longs et recouvrez-les (foulard, bonnet, etc.) lors des travaux de maintenance et de nettoyage ainsi que lors du transport de l'appareil.
- Portez des lunettes de protection adaptées lors de l'aiguisage de la lame de tonte.

Pendant les travaux

- N'utilisez jamais l'appareil lorsque des personnes, en particulier des enfants, ou des animaux se trouvent à proximité. Veillez à ce que l'herbe ne soit pas projetée vers d'autres personnes.
- N'utilisez pas l'appareil sous la pluie ou en cas d'intempéries, en particulier s'il y a un risque de foudroiement.

Gaz d'échappement :

- Danger de mort par intoxication ! En cas de nausées, de maux de tête, de troubles visuels (champ de vision réduit p. ex.), de troubles auditifs, de vertiges ou de perte de concentration, arrêtez immédiatement les travaux. Ces symptômes peuvent être causés par une concentration trop élevée de gaz d'échappement.

- L'appareil rejette des gaz d'échappement toxiques dès que le moteur à combustion est allumé. Ces gaz contiennent du monoxyde de carbone, un gaz mortel inodore et incolore, ainsi que d'autres substances nocives. N'allumez jamais le moteur à combustion dans des espaces clos ou des pièces mal aérées.
- Les gaz d'échappement du moteur à combustion sont expulsés devant la roue arrière gauche. Lors de travaux avec l'appareil, vérifiez que cette zone est toujours dégagée et jamais recouverte, afin que les gaz d'échappement ne s'accumulent pas.

⚠ Sécurité sur le poste de travail

- Vérifiez minutieusement le terrain sur lequel l'appareil est utilisé. Retirez les pierres, bâtons, fils métalliques, os et tout autre corps étranger susceptible d'être projeté par l'appareil. Les obstacles (souches d'arbre, racines) peuvent être cachés si l'herbe est haute.
- Signalez par conséquent tous les corps étrangers qui se trouvent sur la pelouse (obstacles) et qui ne peuvent pas être retirés avant de commencer les travaux avec l'appareil.
- Soyez attentifs aux différences de niveau (trous) dans le terrain et aux autres zones de danger non visibles. Les obstacles peuvent être difficiles à voir si l'herbe est haute.
- Soyez particulièrement prudent lorsque vous utilisez l'appareil à proximité de pentes, de bords de terrain, de fossés et de digues. Veillez particulièrement à observer une distance suffisante avec ces zones de danger.
- Soyez particulièrement prudent au niveau des zones à visibilité réduite, des arbustes, des arbres et autres obstacles, car des personnes, en particulier des enfants, ou des animaux peuvent se trouver derrière.
- Arrêtez immédiatement la tondeuse autoportée à essence et la lame de tonte lorsque quelqu'un pénètre dans la zone de tonte.
- Gardez toujours un œil sur la zone située devant le véhicule. Soyez attentifs aux obstacles, afin de pouvoir les éviter à temps.
- Avant chaque marche arrière, contrôlez la zone située derrière la tondeuse autoportée à essence et, s'il est monté, découpez l'accessoire. Ne tondez jamais en marche arrière si ce n'est pas absolument nécessaire. Soyez particulièrement prudents lorsque vous tondez en marche arrière et contrôlez minutieusement l'ensemble de la zone située derrière la tondeuse autoportée à essence avant de commencer les travaux.
- Si vous travaillez avec un groupe, indiquez toujours aux autres ce que vous comptez faire. Respectez la distance de sécurité !

- Avant de changer de direction, réduisez la vitesse de déplacement afin de garder à tout moment le contrôle de l'appareil et prévenir tout renversement de la tondeuse autoportée à essence.
- En cas de travaux à proximité de routes et si vous traversez la voie publique, soyez attentif aux autres usagers.
- Soyez particulièrement prudent lorsque vous effectuez une tonte à proximité d'une route, d'une piste cyclable ou d'une allée. Les pièces projetées peuvent causer de graves blessures et des dommages importants.

⚠ Manipulation de l'essence

⚠ Danger de mort ! L'essence est toxique et facilement inflammable.

- Stockez le carburant dans des récipients (bidons) spécialement conçus à cet effet et vérifiés. Les capuchons de fermeture du réservoir d'essence doivent toujours être correctement vissés et serrés. Remplacer tout capuchon de fermeture défectueux pour des raisons de sécurité.
- Tenez l'essence à l'écart des étincelles, des flammes nues, des flammes continues, des sources de chaleur et de toute autre source d'ignition. Ne fumez pas !
- Faites le plein uniquement en extérieur et ne fumez pas pendant que vous faites le plein.
- Avant de faire le plein, arrêtez le moteur à combustion et laissez-le refroidir.
- Faites l'appoint d'essence avant de démarrer le moteur à combustion. Il est interdit d'ouvrir le bouchon de réservoir et de faire l'appoint d'essence pendant le fonctionnement du moteur à combustion ou alors que la machine est chaude.
- Ouvrez prudemment et lentement le bouchon de réservoir. Attendez que la pression soit compensée pour retirer entièrement le couvercle de réservoir.
- Pour faire le plein, utilisez une trémie adaptée ou un tube de remplissage, afin de ne pas renverser de carburant sur le moteur à combustion ou sur le boîtier/gazon.

Ne remplissez pas le réservoir de carburant à ras bord !

- Ne remplissez jamais le réservoir de carburant au-delà du bord inférieur de la tubulure de remplissage, afin que le carburant puisse se dilater. Observez les autres indications de la notice d'utilisation du moteur à combustion.
- Si de l'essence déborde, ne démarrez le moteur à combustion qu'après avoir nettoyé la zone où l'essence a été renversée. Évitez toute tentative d'allumage tant que les vapeurs d'essence ne se sont pas évaporées (essuyage à sec).
- Essuyez toujours le carburant renversé.

- Si de l'essence a coulé sur vos vêtements, changez-les.
- Vissez et serrez correctement le couvercle de réservoir après chaque plein. Il est interdit de mettre l'appareil en service si le couvercle de réservoir d'origine n'est pas vissé.
- Pour des raisons de sécurité, contrôlez régulièrement la conduite de carburant, le réservoir de carburant, le bouchon de réservoir et les raccords pour vérifier leur bonne fixation, détecter les éventuels dommages, traces de vieillissement (fragilité) et zones non étanches. Au besoin, remplacez-les.
- Ne videz le réservoir qu'à l'extérieur.
- N'utilisez jamais de bouteille ou de contenant similaire pour éliminer ou stocker les combustibles comme le carburant. Certaines personnes, en particulier les enfants, risqueraient d'y boire.
- Ne conservez jamais l'appareil avec de l'essence dans le réservoir s'il est dans un bâtiment. Les vapeurs d'essence générées pourraient entrer en contact avec une flamme nue et prendre feu.
- Ne déposez pas l'appareil et le réservoir de carburant à proximité de chauffages, chauffages rayonnants, postes à souder ni de toute autre source de chaleur.

Risque d'explosion !

Si vous détectez un défaut sur le réservoir, le couvercle de réservoir ou des pièces acheminant du carburant (conduites de carburant) pendant l'utilisation, arrêtez immédiatement le moteur à combustion. Contactez un revendeur spécialisé.

Sécurité pile

- Pour éviter la formation d'étincelles dues à un court-circuit, débranchez toujours le câble moins (-) de la batterie en premier et rebranchez-le en dernier.
- Ne fumez jamais lorsque vous travaillez sur la batterie. Tenez la batterie à l'écart des étincelles, des flammes nues et de toute autre source de chaleur.
- Si vous utilisez des câbles de démarrage, soyez particulièrement prudent. Observez les consignes correspondantes afin d'éviter d'endommager la tondeuse autoportée à essence (en particulier, ne pas actionner le démarreur plus de 10 secondes).
- N'ouvrez pas la batterie et ne la faites pas tomber.
- Rechargez toujours la batterie dans un espace clos bien aéré, sec et protégé des intempéries.
- Ne court-circuitiez pas les bornes de la batterie.
- Les batteries déformées ou défectueuses (qui présentent des fuites) ne doivent pas être utilisées, doivent être remplacées et éliminées de manière respectueuse de l'environnement. Observez les dispositions propres au pays d'utilisation.

- Des fuites de liquide peuvent avoir lieu sur les batteries défectueuses. Évitez tout contact avec le liquide ! En cas de contact, rincez à l'eau. Si le liquide entre en contact avec les yeux, contactez en outre un médecin. Le liquide qui s'écoule des batteries peut causer des démangeaisons, des brûlures et des irritations.
- Inspectez régulièrement visuellement le câble de raccordement de la batterie pour détecter les éventuels dommages. Faites remplacer les câbles endommagés par un spécialiste.
- Ne pontez jamais les fusibles. N'utilisez jamais un fusible d'une autre capacité (ampérage) que celle prescrite.

⚠ Consignes de sécurité pour la tondeuse autoportée à essence

Démarrage :

- L'appareil doit uniquement être démarré depuis le siège du conducteur.
- Démarrez l'appareil sur une surface plane, jamais en pente.
- Le moteur à combustion doit uniquement être démarré dans une zone bien aérée. Dans les garages, veillez à garantir une aération suffisante.
- Avant de démarrer le moteur à combustion, débrayez l'outil de coupe, les accessoires et l'entraînement et appuyez fermement sur la pédale de frein.
- Lors du démarrage, veillez à placer vos pieds à une distance suffisante de l'outil de coupe.
- Ne démarrez pas le moteur si vous vous situez devant le canal d'éjection.
- Ne soulevez ou ne portez jamais une tondeuse avec le moteur en marche.
- Une exploitation de la machine à une vitesse excessive peut augmenter le risque d'accident.
- Ne démarrez jamais le moteur à combustion en court-circuitant la borne du démarreur. Si vous contournez le circuit de commutation normal du démarreur, la tondeuse autoportée à essence peut se mettre subitement en mouvement.
- Ne démarrez pas le moteur à combustion si vous sentez une odeur d'essence – **Risque d'explosion !**

Utilisation :

⚠ Avertissement – Risque de blessures !

- Soyez attentifs à la zone de travail de la lame de tonte. Ne mettez jamais les mains ou les pieds sur ou sous des pièces en rotation. Ne touchez jamais la lame de tonte lorsqu'elle est en cours de fonctionnement. Tenez-vous toujours éloigné de l'orifice d'éjection. Observez toujours une distance de sécurité suffisante.
- Travaillez uniquement à la lumière du jour ou sous un bon éclairage.

- Si vous sortez de la pelouse ou que vous ne tondez pas, débrayez la lame de tonte et placez la faucheuse sur la hauteur de coupe maximale.
- Les objets cachés dans le gazon (arrosages automatiques, pieux, vannes d'eaux, fondations, lignes électriques, etc.) doivent être contournés. Ne passez jamais sur ces objets.
- Pendant le déplacement, maintenez toujours fermement le volant à deux mains.
- Soyez particulièrement prudent lorsque vous passez sur le gazon et d'autres surfaces irrégulières, car les trous, les monticules, les chocs peuvent faire subitement tourner le volant.
- **Risque de blessures aux mains et aux doigts !**
- Roulez toujours à une vitesse adaptée.
- Videz uniquement le panier depuis le siège du conducteur.
- Avant de vider le panier, débrayez toujours la lame de tonte et attendez qu'elle soit immobilisée.

Coupez l'entraînement, arrêtez le moteur à combustion et attendez que la lame de tonte soit entièrement immobilisée, serrez le frein d'arrêt et retirez la clé de contact :

- avant de retirer des blocages ou d'éliminer les bouchons dans le canal d'éjection,
- avant de contrôler, de nettoyer ou de travailler sur la tondeuse autoportée à essence,
- lorsque la lame de tonte rencontre un corps étranger. Recherchez les dommages sur la machine et l'outil de coupe et faites effectuer les réparations nécessaires avant toute remise en marche,
- si l'appareil commence à vibrer trop fort. Un contrôle immédiat est nécessaire.
- lorsque vous quittez ou transportez l'appareil.

Risques résiduels et mesures de protection

Non-respect des principes ergonomiques Utilisation incorrecte des équipements de protection individuelle (EPI)

L'utilisation incorrecte ou le retrait des équipements de protection individuelle peuvent entraîner des blessures graves.

- Porter les équipements de protection prescrits.

Comportement humain, comportement incorrect

- Toujours rester concentré lors de tous les travaux.

⚠ **Un danger résiduel** ne peut jamais être exclu.

Danger lié au bruit

Troubles de l'audition

Un travail non protégé et de longue durée avec l'appareil peut provoquer des pertes d'audition.

- Porter une protection pour les oreilles.

Comportement en cas d'urgence

En cas d'éventuel accident, appliquez les premiers secours nécessaires et contactez immédiatement un médecin.

7. Caractéristiques techniques

Type de moteur	Moteur 4 temps / refroidissement à air
Cylindrée 224 cm ³
Régime 3000 min ⁻¹
Puissance 5 kW / 6,8 CV
Carburant...	Essence normale/sans plomb, teneur en bioéthanol max. 10 %
Volume du réservoir 1,4 l
Huile moteur SAE 30 / 10W40
Capacité du réservoir 0,6 l
Réglage de la hauteur de coupe 5 niveaux
Capacité du panier 150 l
Largeur de coupe 61 cm
Hauteur de coupe 35-75 mm
Poids 115 kg
Vitesse de conduite V 1,5, 2,0, 3,0, 4,6 km/h
Vitesse de conduite R 2,3 km/h
Roues avant 10x4,00-4
Pression des roues avant 1,3 bar
Roues arrière 13x5,00-6
Pression des roues arrière 1,8 bar
Type de batterie Plomb
Tension nominale 12 V
Capacité 7 Ah

Sous réserve de modifications techniques !

Informations concernant le développement de bruit mesurée selon les normes en vigueur :

selon la norme ISO 5395-1:2013

Niveau de pression sonore L_{PA} 79,6 dB

Incertitude de mesure K 2,5 dB

Niveau de puissance sonore L_{WA} 94,34 dB

Incertitude de mesure K 1,08 dB

Portez une protection auditive.

Les nuisances sonores peuvent entraîner une perte d'audition.

selon la norme ISO 5395-1:

Vibration a_h (corps) 3,761 m/s²

Vibration a_h (main-bras - volant) 4,969 m/s²

Incertitude de mesure K 1,5 m/s²

Limitez au maximum le développement de bruit et les vibrations !

- Utilisez uniquement des produits en parfait état.
- Entretenez et nettoyez régulièrement le produit.
- Adaptez votre mode de travail au produit.
- Ne surchargez pas le produit.
- Faites au besoin contrôler le produit.
- Arrêtez le produit lorsque vous ne l'utilisez pas.

- Portez des gants de protection.

L'utilisation prolongée de la tondeuse autoportée à essence peut entraîner des problèmes circulatoires dus aux vibrations (syndrome de Raynaud).

Dans ce cas, il est impossible de fournir des indications concernant la durée d'utilisation étant donné que cela peut varier d'une personne à l'autre.

Les facteurs suivants peuvent engendrer ce phénomène :

- Problèmes circulatoires dans les mains de l'utilisateur
- Températures extérieures basses
- Durées d'utilisation prolongées

Nous vous conseillons donc de porter des gants chauds et de faire régulièrement des pauses.

8. Déballage

1. Ouvrez l'emballage et retirez le matériau d'emballage.
2. Vérifiez que les fournitures sont complètes.
3. Vérifiez que l'appareil et les accessoires n'ont pas été endommagés lors du transport.
4. Retirez les deux crochets de fixation (31) avec la clé plate 16/13 (b). (fig. 2a)
5. Gonflez les 4 pneus (4 + 7) en utilisant une pompe à pied du commerce (non fournie) en prenant soin de retirer au préalable les enjoliveurs (4a + 7a) de la jante et le capuchon de la valve. Faites tourner l'enjoliveur dans le sens inverse des aiguilles d'une montre et retirez-le de la jante.

La pression de gonflage des pneus correcte est de 1,3 bar sur les roues avant (7) et de 1,8 bar sur les roues arrière (4).

6. **Attention : risque de se couper !** Portez des gants de protection !
7. Avec 3 autres personnes, soulevez prudemment la tondeuse autoportée à essence de la palette.
8. Saisissez l'appareil par le châssis, pas par le revêtement en plastique !
9. Conservez si possible l'emballage jusqu'à la fin de la période de garantie.

⚠ DANGER :

L'appareil et les matériaux d'emballage ne sont pas des jouets ! Les enfants ne doivent pas jouer avec les sacs en plastique, films d'emballage et pièces de petite taille ! Il existe un risque d'ingestion et d'étouffement !

9. Montage

⚠ AVERTISSEMENT !

Risque de blessures et d'endommagement de l'appareil !

L'utilisation d'accessoires et de pièces de rechange incorrects peut conduire à des blessures et des dommages. Ils pourraient se détacher et être projetés. Ils peuvent en outre diminuer les performances du produit.

- Utilisez uniquement des pièces de rechange et des accessoires d'origine du fabricant. Vous trouverez les pièces de rechange et les accessoires d'origine chez votre revendeur.
- En cas de non-respect de cette consigne, vous risquez de diminuer les performances du produit et certaines pièces pourraient se détacher.
- En cas de non-respect de cette consigne, la garantie constructeur devient caduque.

Certaines pièces sont livrées non assemblées. L'assemblage est simple à condition de respecter les consignes suivantes.

Remarque !

Pour l'assemblage et/ou pour les travaux de maintenance, vous aurez besoin des outils suivants qui ne sont pas fournis :

- un gobelet gradué de 1 litre (résistant à l'huile/essence)
- un bidon à essence (5 litres suffisent pour environ 5 heures de fonctionnement)
- un entonnoir (adapté au diamètre de l'orifice de remplissage d'essence du réservoir)
- des chiffons (pour essuyer les restes d'huile / d'essence, à éliminer dans une station service)
- une pompe d'aspiration de carburant en plastique (se trouve dans les grandes surfaces de bricolage)
- 0,6 l d'huile de moteur SAE 30
- Petit marteau

9.1 Montage du siège (fig. 3)

1. Montez le siège (1) en serrant tout d'abord manuellement les 4 vis à six pans M8x16 avec les rondelles d'appui/rondelles plates (i) à l'aide de la clé plate 16/13 (b).
2. Réglez la position assise souhaitée en déplaçant le siège. Veillez à pouvoir atteindre facilement le levier de commande et la pédale.
3. Serrez à présent les 4 vis à six pans (i) à l'aide de la clé plate 16/13 (b).

9.2 Montage du levier pour faucheuse (fig. 4)

1. Montez le levier (11) pour faucheuse avec la vis à tête bombée M4x20 (f) fournie, en utilisant un tournevis cruciforme et une clé plate (7 mm) (non fournis).

9.3 Montage de la colonne de direction (fig. 5)

1. Enfoncez la colonne de direction avec le guidon (13) sur l'embout de direction (32).
2. Veillez à ce que les trous percés soient au même niveau.
3. Insérez ensuite le manchon de serrage (e) à l'aide d'un marteau (non fourni).

9.4 Montage et accrochage du panier (fig. 6)

1. Retirez tout d'abord les vis (33) situées sur le panier (2) en utilisant un tournevis cruciforme (non fourni) et la clé plate 10/8 (d) fournie.
2. Vissez ensuite les entretoises de renforcement (34) sur le panier (2).
3. D'une main, tenez le panier (2) par sa poignée et de l'autre, par l'ouverture de maintien située à l'arrière.
4. Placez le panier (2) de manière symétrique sur le guidage. Orientez le panier (2) par rapport à la tondeuse autoportée à essence.
5. De l'autre main, faites légèrement pivoter le panier (2) vers l'avant afin que la partie avant du panier (2) s'enclenche.
6. Faites à nouveau pivoter le panier (2) vers l'arrière.
7. Vérifiez que le panier (2) est bien positionné.

9.5 Contrôle du canal d'éjection (fig. 9)

Contrôlez le canal d'éjection (19) pour détecter les éventuels dommages et éliminez les amas d'herbe au besoin.

Faites remplacer le canal d'éjection par un spécialiste s'il est endommagé.

10. Avant la mise en service

⚠ AVERTISSEMENT !

Risque sanitaire !

L'inhalation de vapeurs d'essence/d'huile de lubrification et de gaz d'échappement peut causer de graves lésions, une perte de connaissance et, dans des cas extrêmes, la mort.

- Ne respirez pas les vapeurs d'essence/vapeurs d'huile de lubrification ni les gaz d'échappement.
- Utilisez ce produit uniquement à l'extérieur.

Avant chaque mise en service du produit, contrôlez :

- Étanchéité du système de carburant
- État irréprochable et intégrité des dispositifs de protection et du dispositif de coupe
- Bonne fixation de tous les raccords vissés
- Mobilité de toutes les pièces mobiles.

Avant chaque mise en service, vérifiez,

- que l'ensemble de l'unité de coupe de l'outil de coupe (lame de tonte, embrayage de la lame, frein de la lame, boulons de fixation, boîtier de la faucheuse) est dans un état irréprochable. Contrôlez en particulier la bonne fixation, les éventuels dommages et l'usure.

- que le couvercle de réservoir est bien vissé.
- que le réservoir, les pièces transportant du carburant et le couvercle de réservoir sont en parfait état.
- que les dispositifs de sécurité sont en parfait état et qu'ils fonctionnent correctement.
- que les pneus (pression de l'air, dommages, usure) et le châssis sont en parfait état. Vérifiez que les raccords vissés sont bien fixés. Veillez en particulier à effectuer tous les travaux de maintenance indiqués dans le plan de maintenance au point « Avant chaque mise en service ».

Avant d'utiliser l'appareil, remplacez les pièces défectueuses ainsi que les pièces usées et endommagées. Les panneaux de danger et d'avertissement illisibles ou sur l'appareil doivent être remplacés.

Si nécessaire, contactez un revendeur.

Carburant et huile

REMARQUE !

Risque d'endommagement !

Si vous utilisez des carburants qui ont été stockés dans de mauvaises conditions ou non autorisés, le carburateur risque de se boucher et d'entraver le fonctionnement du moteur.

- Versez le carburant non utilisé dans un récipient étanche à l'air et stockez-le dans une pièce sombre et fraîche.
- Pour le transport et le stockage de carburant, utilisez uniquement les récipients prévus à cet effet et autorisés.

10.1 Ouverture de la carrosserie (fig. 7)

1. Mettez le levier de déplacement (14) en position N, le levier de vitesse (12) en position tortue et le réglage de la hauteur de coupe (3) en position 5.
2. Retirez les poignées en plastique.
3. Retirez le boulon anti-basculement (g). Pour cela, vous devez retirer la goupille de sécurité (h).
4. Relevez la carrosserie.

10.2. Remplissage d'huile moteur et raccordement du câble de batterie (fig. 8 + 9)

⚠ Attention !

Le moteur est livré sans huile. Avant la mise en service, faites impérativement le plein d'huile. Utilisez de l'huile multigrade (SAE 30). Contrôlez le niveau d'huile moteur avant chaque tonte.

1. Relevez la carrosserie conformément aux indications en 10.1.
2. Ouvrez le couvercle du réservoir d'huile (22) et remplissez le réservoir avec de l'huile (SAE 30) en utilisant la trémie (27). Veillez à respecter la quantité de remplissage max.
3. Refermez ensuite le couvercle du réservoir d'huile (22).

4. Raccordez le câble de raccordement de la batterie (24) au câble de raccordement moteur (24a) (fig. 9).
5. Rabattez de nouveau la carrosserie vers le bas et revissez les poignées en plastique (14), (12) et (3). Lorsque vous rabattez la carrosserie, vérifiez le positionnement du canal d'éjection (19), du levier de déplacement (14), du levier de vitesse (12) et du réglage de la hauteur de coupe (3) (voir fig. 7).
6. Enfoncez le boulon anti-basculement (g) et bloquez-le avec la goupille de sécurité (h).
7. Accrochez le panier (2).

⚠ DANGER !

Risque d'incendie et d'explosion !

Lors du remplissage, le carburant peut s'enflammer et exploser. Cela cause de graves blessures voire la mort.

- Arrêtez le moteur et laissez-le refroidir.
- Maintenez-le à l'écart de la chaleur, des flammes et des étincelles.
- Remplissez le réservoir de carburant uniquement à l'extérieur.
- Portez des gants de protection.
- Éviter tout contact cutané ou oculaire.
- Démarrez le produit à une distance d'au moins 3 m de la zone de remplissage de carburant.
- Surveillez les éventuelles fuites. Si de l'essence s'écoule, ne démarrez pas le moteur.

⚠ AVERTISSEMENT !

Risque sanitaire !

L'inhalation de vapeurs d'essence/d'huile de lubrification peut causer de graves lésions, une perte de connaissance et, dans des cas extrêmes, la mort.

- Ne respirez pas les vapeurs d'essence/vapeurs d'huile de lubrification.
- Utilisez ce produit uniquement à l'extérieur.

REMARQUE !

Endommagement du produit

Le fonctionnement du produit sans huile moteur/huile pour engrenages ou avec un niveau d'huile insuffisant peut endommager le moteur.

- Avant chaque mise en service, faites l'appoint d'essence et d'huile. Le produit est livré sans huile moteur et sans huile pour engrenages.

REMARQUE !

Dommages environnementaux !

L'huile qui s'écoule peut polluer durablement l'environnement. Ce liquide est très toxique et peut rapidement polluer l'eau.

- Ne faites l'appoint/la vidange d'huile que sur une surface plane et solide.
- Utilisez une tubulure de remplissage ou une trémie.
- Collectez l'huile de vidange dans un récipient adapté.

- Essuyez immédiatement et minutieusement toute huile renversée et éliminez le chiffon selon les dispositions locales.
- Éliminez l'huile conformément aux dispositions locales.

10.3 Plein d'essence (fig. 1)

⚠ Attention !

La tondeuse autoportée à essence est livrée sans essence. Il faut donc impérativement faire le plein d'essence avant la mise en service. Utilisez de l'essence Super E5 / E10.

1. Faites basculer le siège (1).
2. Nettoyez l'espace autour de la zone de remplissage. Des impuretés dans le réservoir causent des dysfonctionnements.
3. Ouvrez prudemment le couvercle du réservoir (17), afin qu'une éventuelle surpression existante puisse être évacuée.
4. Remplissez le réservoir d'essence (Super E5 / E10) à l'aide d'une trémie (non fournie). Veillez à respecter la quantité de remplissage max. Remplissez prudemment l'essence jusqu'au bord inférieur de l'orifice de remplissage.
5. Refermez de nouveau le couvercle du réservoir (17). Assurez-vous que le bouchon du réservoir se ferme de manière étanche.
6. Nettoyez le bouchon du réservoir et son environnement.
7. Vérifiez l'étanchéité du réservoir et des conduites de carburant.
8. Avant le démarrage du moteur, éloignez-vous au moins de trois mètres du lieu d'approvisionnement en essence.

10.4 Contrôle de la pression de gonflage des pneus

Une pression de gonflage des pneus correcte est une condition essentielle à l'équilibre de l'outil de coupe et par suite à une coupe homogène du gazon.

1. Contrôlez la pression de gonflage des pneus à intervalles réguliers à l'aide d'une pompe à pied du commerce.
2. Au besoin, ajustez la pression des pneus en utilisant une pompe à pied du commerce (non fournie) et en prenant soin de retirer au préalable les enjoliveurs (4a + 7a) de la jante et le capuchon de la valve. La pression de gonflage des pneus correcte est de 1,3 bar sur les roues avant (7) et de 1,8 bar sur les roues arrière (4).

Remarque : si vous remarquez que les pneus ou les roues sont endommagés, contactez le service client ou un atelier spécialisé.

10.5 Contrôle du commutateur de contact du frein d'arrêt (fig. 1)

Le commutateur de contact du frein d'arrêt permet de s'assurer que le moteur ne démarre que lorsque le frein d'arrêt est serré.

Condition : le moteur est arrêté.

1. Mettez-vous sur le siège du conducteur (1).
2. Desserrez le frein d'arrêt (8) en actionnant la pédale de frein (9).
3. Desserrez la pédale de frein (9). Veillez à ce que la tondeuse à gazon autoportée à essence soit sécurisée contre tout déplacement.
4. Essayez de démarrer le moteur (mettez la clé de contact (30) en position « Start »).
5. Le moteur ne doit pas démarrer !

Remarque : si vous remarquez que le commutateur de contact ne fonctionne pas correctement, contactez le service client ou un atelier spécialisé.

10.6 Contrôle du commutateur de contact de la faucheuse (fig. 1)

Le commutateur de contact de la faucheuse permet de s'assurer que le moteur ne démarre pas lorsque la faucheuse est enclenchée.

1. Le moteur est arrêté.
2. Mettez-vous sur le siège du conducteur (1).
3. Appuyez à fond sur la pédale de frein (9) et actionnez le frein d'arrêt (8).
4. Actionnez la faucheuse en poussant le levier de la faucheuse (11) vers l'avant et vers la droite jusqu'à ce qu'il s'enclenche.
5. Essayez de démarrer le moteur (clé de contact (30) en position « Start »).
6. Le moteur ne doit pas démarrer !

Remarque : si vous remarquez que le commutateur de contact ne fonctionne pas correctement, contactez le service client ou un atelier spécialisé.

10.7 Contrôle du commutateur de contact du siège (fig. 1)

Le commutateur de contact du siège coupe le moteur dès que plus personne ne se trouve sur le siège alors que la faucheuse est activée.

1. Mettez-vous sur le siège du conducteur (1).
2. Appuyez sur la pédale de frein (9) et actionnez le frein d'arrêt (8).
3. Démarrez le moteur et laissez-le tourner.
4. Actionnez la faucheuse (11) en poussant le levier de la faucheuse (11) vers l'avant et vers la droite jusqu'à ce qu'il s'enclenche.
5. Déchargez le siège du conducteur (1) en vous levant (ne descendez pas !)
6. Le moteur doit s'arrêter !

Remarque : si vous remarquez que le commutateur de contact ne fonctionne pas correctement, contactez le service client ou un atelier spécialisé.

10.8 Contrôle du commutateur de contact du panier (fig. 1)

Le commutateur de contact situé sur le panier (2) coupe le moteur dès que le panier n'est pas correctement accroché alors que la faucheuse est activée.

1. Mettez-vous sur le siège du conducteur (1).
2. Appuyez sur la pédale de frein (9) et actionnez le frein d'arrêt (8).
3. Démarrez le moteur et laissez-le tourner.
4. Actionnez la faucheuse (11) en poussant le levier de la faucheuse (11) vers l'avant et vers la droite jusqu'à ce qu'il s'enclenche.
5. Soulevez légèrement le panier vide (2).
6. Le moteur doit s'arrêter !

Remarque : si vous remarquez que le commutateur de contact ne fonctionne pas correctement, contactez le service client ou un atelier spécialisé.

10.9 Contrôle du dispositif d'arrêt de la lame

Lors du débrayage de la faucheuse, un freinage simultané est automatiquement initié afin d'immobiliser la lame de tonte en quelques secondes.

Une lame en rotation émet un bruit de vent clairement perceptible. La rotation de la lame est indiquée par le bruit de vent produit et peut ainsi être contrôlée.

Remarque : si vous remarquez que le dispositif d'arrêt de la lame ne fonctionne pas correctement, contactez le service client ou un atelier spécialisé.

11. Commande

11.1. Heures d'utilisation

Veillez respecter les arrêtés locaux pouvant différer en fonction de la localité.

Familiarisez-vous avec les éléments de commande et les organes de commande ainsi qu'avec l'utilisation de l'appareil. L'utilisateur doit notamment savoir comment arrêter rapidement l'outil de travail et le moteur à combustion de l'appareil.

L'appareil doit uniquement être utilisé par les personnes qui ont lu la notice d'utilisation et qui se sont familiarisées avec la manipulation de l'appareil. Avant la première mise en service, l'utilisateur doit suivre une formation pratique spécialisée. L'utilisateur doit se faire expliquer par le vendeur ou un autre spécialiste comment utiliser l'appareil en toute sécurité.

Cette formation doit en particulier attirer l'attention de l'utilisateur sur,

- la nécessité de faire preuve d'un soin et d'une concentration accrus lors des travaux avec l'appareil.

- l'impossibilité d'utiliser le frein pour contrôler une tondeuse autoportée à essence qui glisse sur une pente.

Les principales causes de la perte de contrôle d'une tondeuse autoportée à essence peuvent être, entre autres :

- adhérence insuffisante des roues,
- conduite trop rapide,
- freinage inapproprié,
- utilisation incorrecte (manifestations sportives, etc.),
- connaissance insuffisante des effets résultants des caractéristiques du sol, en particulier sur les pentes (voir le point 11.6.3 « Travaux en pente »),
- mauvaise suspension des charges et mauvaise répartition des charges.

11.2 Préparation de la surface à tondre

1. Inspectez la surface à tondre avec soin avant de commencer le travail.
2. Enlevez les pierres, les bâtons, les os, les fils de fer, les jouets et tous les objets, qui pourraient être expulsés par la machine.
3. Veillez à ce que personne ne se trouve sur la surface à tondre.

11.3 Contrôle de la lame de tonte (fig. 9)

⚠ AVERTISSEMENT !

Risque de blessures !

Après l'arrêt du moteur, la lame de tonte continue de tourner quelques secondes. Si vous touchez les pièces en rotation, vous risquez de vous blesser en vous coupant.

- Attendez que la lame de tonte soit immobilisée.
 - Ne freinez pas l'outil de coupe avec la main.
 - Portez des gants de protection.
 - Maintenez l'outil de coupe à l'écart de vos pieds.
1. Avant d'effectuer n'importe quel contrôle sur la lame de tonte, arrêtez le moteur et retirez la clé de contact (30) du contact d'allumage (11).
 2. Relevez la carrosserie conformément aux indications en 10.1.
 3. Relevez légèrement le canal d'éjection (19) et tournez-le vers l'extérieur. La lame de tonte est maintenant accessible.
 4. Insérez une clé à douille de 12 mm (non fournie) dans la vis (35).
 5. Faites tourner la lame de tonte (6a) dans le sens horaire dans la zone visible et contrôlez-la.
 6. Vérifiez régulièrement si la lame de tonte (6a) est fixée correctement, est en bon état et est bien affûtée.
 7. Si ce n'est pas le cas, faites affûter ou remplacer la lame de tonte (34) par un atelier spécialisé.

11.4 Démarrage du moteur (fig. 10 + 11)

1. Contrôlez le niveau d'huile du moteur. Voir section 13.3.3.
2. Accrochez le panier (2). Voir section 9.4.
3. Mettez-vous sur le siège du conducteur (1).
4. La faucheuse (11) doit être désactivée.
5. Appuyez sur la pédale de frein et d'embrayage (9) et actionnez le frein d'arrêt (8). Réglez la hauteur de coupe souhaitée (3). Voir section 11.6.1.
6. Placez le levier de déplacement (14) sur Neutre « N ».
7. Placez le levier de vitesse (12) sur « Starter manuel » lorsque les températures sont basses. Lorsque les températures sont plus élevées ou que le moteur est chaud, mettez-le à la vitesse maximale.
8. Tournez la clé de contact (30) dans le contact d'allumage (11) sur « Start » jusqu'à ce que le moteur démarre, laissez-la ensuite en position « On ».
9. Retirez éventuellement le levier de vitesse (12) de la position « Starter manuel » et réglez la vitesse souhaitée.

11.5 Démarrage avec la faucheuse désactivée

Attention ! Ne déplacez le levier de déplacement qu'à l'arrêt.

1. Enfoncez complètement la pédale de frein (9) lorsque vous êtes sur le régime « tortue », le plus bas. Cela permet de déverrouiller le frein d'arrêt (9).
2. Réglez la position de déplacement souhaitée.
3. Relâchez lentement la pédale de frein (9) pour que la tondeuse autoportée à essence se mette en mouvement.
4. Poussez le levier de vitesse (12) vers la position « lièvre » pour accélérer.
5. Pour arrêter l'appareil, appuyez sur la pédale de frein (9).

11.6 Tonte

⚠ AVERTISSEMENT !

Risque d'accident en cas de marche arrière !

Si vous effectuez une marche arrière, soyez attentifs à ce qui se trouve derrière l'appareil !

- La marche arrière est réservée aux situations nécessaires !
- La marche arrière ne peut pas être enclenchée lorsque la faucheuse est activée.

Remarques concernant la tonte

- Vérifiez avant chaque tonte si la lame de tonte (34) est fixée correctement, est en bon état et est bien affûtée. Pour ce faire, portez toujours des gants de protection !
- Contrôlez la tondeuse, la lame de tonte et les autres pièces lorsque vous entrez en contact avec un corps étranger ou que l'appareil vibre plus que d'habitude.

- Il est possible de se brûler au contact du moteur, de l'échappement ou des éléments d'entraînement de la lame lorsqu'ils sont chauds. Donc, ne les touchez pas.
- Arrêtez de tondre lorsqu'il fait trop sombre ou lorsque que l'éclairage artificiel est insuffisant.
- Sur les routes ou à proximité de celles-ci, soyez attentifs à la circulation. Maintenez le canal d'éjection (19) à l'écart de la route.
- Évitez les endroits sur lesquels les roues patinent et où la tonte est incertaine.
- Avant toute marche arrière, assurez-vous qu'aucun enfant ne se trouve derrière vous.
- Effectuez uniquement des coupes avec des lames de tonte aiguisées et impeccables, afin que les brins d'herbe ne s'effilochent pas et que le gazon ne jaunisse pas.
- Afin d'obtenir une coupe homogène et propre, conduisez la tondeuse suivant une trajectoire aussi droite que possible. Avec cela, les bandes doivent toujours se chevaucher de quelques centimètres, afin qu'il n'y ait pas de petites bandelettes résiduelles.
- Gardez la partie inférieure du boîtier de tonte propre et retirez impérativement les dépôts d'herbe. Les dépôts d'herbe compliquent le démarrage, réduisent la qualité de la coupe et l'éjection d'herbe.

11.6.1 Réglage de la hauteur de coupe (fig. 10)

⚠ Attention ! Le réglage de la hauteur de coupe doit uniquement être effectué avec la faucheuse à l'arrêt.

Sélectionnez la hauteur de coupe en fonction de la longueur de pelouse réelle. Effectuez plusieurs passages, de façon à ce que 4 cm de pelouse soient enlevés en un passage.

1. Enclenchez le levier de réglage de la hauteur de coupe (3) à la hauteur de coupe souhaitée.
2. 5 hauteurs de coupe différentes sont paramétrables.

IMPORTANT : pour le transport, l'outil de coupe doit toujours être sur la hauteur de coupe maximale (niveau 5).

11.6.2 Tonte/démarrage avec faucheuse activée (fig. 10, 11 + 12)

⚠ AVERTISSEMENT !

Risque de blessure et d'endommagement de l'appareil !

Des objets peuvent être projetés, heurter des personnes et les blesser. Les objets rigides peuvent endommager le produit.

En outre, les petites pierres et d'autres objets peuvent être projetés à au moins 15 mètres. Cela peut endommager les voitures, habitations et fenêtres.

- Lorsque vous effectuez des travaux de coupe, veillez à observer une distance de 30 m avec les autres personnes et les animaux.
- N'utilisez pas le produit pour retirer des objets des allées, etc.

REMARQUE !

Risque d'endommagement !

Si vous ne nettoyez pas régulièrement le produit, des résidus de gazon/mauvaises herbes peuvent se coincer sous le bouclier de protection. Cela peut réduire les performances du produit et l'endommager à long terme.

- Nettoyez le produit après chaque utilisation.

Attention ! Ne changez de position de déplacement qu'à l'arrêt.

1. Enfoncez complètement la pédale de frein (9) lorsque vous êtes sur le régime « tortue », le plus bas. Le frein d'arrêt (8) doit être activé en position P (fig. 10).
2. Poussez lentement le levier de commande de la faucheuse (11) vers l'avant jusqu'à ce qu'il s'enclenche afin d'actionner la faucheuse.
3. Enfoncez complètement la pédale de frein (9) lorsque vous êtes sur le régime « tortue », le plus bas. Cela permet de déverrouiller le frein d'arrêt (8).
4. Réglez la position de déplacement souhaitée (14).
5. Relâchez lentement la pédale de frein (9) pour que la tondeuse se mette en mouvement.
6. Poussez le levier de vitesse (12) vers la position « lièvre » pour accélérer.
7. Pour arrêter l'appareil, appuyez sur la pédale de frein (9).

11.6.3 Travaux en pente

⚠ AVERTISSEMENT !

Risque d'erreur lors des déplacements sur les pentes !

Soyez particulièrement prudent lorsque vous conduisez sur des pentes ! Aucune pente n'est « sûre ». Observez par conséquent les consignes de sécurité suivantes !

- Si les roues patinent ou que le véhicule reste bloqué en montant une pente, débrayez la faucheuse et les accessoires. Descendez ensuite la pente lentement et tout droit !
- Le risque de renversement de la tondeuse autoprotégée à essence est augmenté lorsque le panier est plein, en raison du poids !
- Dans les pentes, la bande de coupe doit s'effectuer perpendiculairement à la pente. Un glissement de la tondeuse peut être évité par une position oblique vers le haut.

- Les pentes sont l'une des principales causes d'accidents provoqués par une perte de contrôle de la tondeuse autoportée à essence et résultant en un basculement de l'appareil. Un tel accident peut provoquer des blessures graves voire mortelles.
- Pour des raisons de sécurité, n'utilisez pas l'appareil en pente en cas d'inclinaison supérieure à 10° (17,6 %).
- Une inclinaison de pente de 10° correspond à un dénivelé de 17,6 cm sur 100 cm de long.
- Évitez de démarrer ou de vous arrêter en pente.
- N'utilisez pas l'appareil dans des zones comportant des pentes ou des trous, car l'appareil risque d'y basculer ou d'y glisser. Le risque de renversement ou de glissement augmente lorsque le sol est meuble ou humide.
- Déplacez-vous toujours dans le sens longitudinal des pentes. Les déplacements perpendiculaires augmentent le risque de basculement.
- Lors des déplacements sur les pentes, évitez tout changement de vitesse ou de direction brusque. Les travaux dans ce type de situation nécessitent une commande prudente, calme et régulière de la tondeuse autoportée à essence.
- Évitez tout changement de direction en pente. N'effectuez de virage en pente que lorsque c'est inévitable et, si possible, conduisez lentement et effectuez de larges boucles dans le sens de la pente.
- Ne tondez pas d'herbe humide, en particulier dans les pentes, car l'herbe humide réduit l'adhérence. La tondeuse autoportée à essence pourrait glisser et l'utilisateur en perdre le contrôle.
- Lorsque vous vous déplacez sur des pentes, il est interdit d'utiliser le point mort.
- Soyez particulièrement prudent si vous utilisez des accessoires en pente (modification de la répartition du poids sur l'appareil).
- Si les roues patinent ou que le véhicule reste bloqué en montant une pente, débrayez la lame de tonte ou les accessoires. Descendez ensuite la pente lentement et tout droit.
- N'essayez jamais de stabiliser la tondeuse autoportée à essence en posant un pied à terre.
- Le poids du panier augmente le risque de basculement, surtout s'il est plein.
- Ne videz et ne soulevez jamais le panier sur un plan incliné.

11.6.4 Vidage du panier en position assise (fig. 12)

Si vous retrouvez des résidus de coupe au sol, c'est que le panier est plein et doit être vidé.

1. Désactivez la faucheuse (11) en poussant le levier de la faucheuse (11) vers l'arrière et vers la gauche.
2. Conduisez jusqu'à l'endroit où vous souhaitez vider le panier (2).
3. Appuyez à fond sur la pédale de frein (9) et activez le frein d'arrêt (8).

4. Placez le levier de déplacement (14) sur Neutre « N ».
5. Levez le panier (2) par la poignée, afin que ce dernier se vide.
6. Abaissez de nouveau le panier (2).

Attention : si le panier (2) n'est pas enclenché correctement, la faucheuse (11) ne peut pas être actionnée.

11.6.5 Décrochage du panier pour le vider (fig. 12)

Si vous retrouvez des résidus de coupe au sol, c'est que le panier est plein et doit être vidé.

⚠ AVERTISSEMENT !

Risque de blessures !

Le démarrage non volontaire et inattendu du produit peut causer des blessures.

- Arrêtez le moteur avant de vider le panier.

1. Appuyez à fond sur la pédale de frein (9) et activez le frein d'arrêt (8).
2. Désactivez la faucheuse (11) en poussant le levier de la faucheuse (11) vers l'arrière et vers la gauche.
3. Placez le levier de déplacement (14) sur Neutre « N ».
4. Coupez le moteur en mettant la clé de contact (30) en position « Stop ». Retirez ensuite la clé de contact (30) du contact d'allumage (10).
5. Décrochez le panier (2) et videz ce dernier.
6. Raccrochez le panier (2).
7. Si le panier (2) n'est pas enclenché correctement, la faucheuse (11) ne peut pas être actionnée.

11.7 Arrêt de la tondeuse autoportée à essence

⚠ AVERTISSEMENT !

Risque de blessure et de brûlures !

Il est possible de se brûler au contact du moteur, de l'échappement ou des éléments d'entraînement de la lame lorsqu'ils sont chauds.

- Ne touchez pas les pièces brûlantes de la tondeuse autoportée à essence

- Lorsque vous arrêtez le moteur, veillez à ce que les pièces brûlantes ne puissent pas enflammer les objets ou matériaux situés à proximité.

⚠ AVERTISSEMENT !

Risque de blessure et de renversement !

La tondeuse autoportée à essence peut se renverser si elle n'est pas déposée sur une surface plane.

- Le risque de renversement ou de glissement augmente lorsque le sol est meuble ou humide.
- Lors de l'arrêt, soyez attentif à la course à vide de l'outil de coupe, qui peut nécessiter quelques secondes avant une immobilisation complète.

Arrêtez l'appareil de la manière suivante :

1. Appuyez à fond sur la pédale de frein (9) et actionnez le frein d'arrêt (8).

2. Avant de quitter le siège du conducteur, désactivez la faucheuse (11).
3. Réglez la hauteur de coupe (3) en position inférieure.
4. Poussez le levier de déplacement (14) en position « N ».
5. Coupez le moteur en mettant la clé de contact (30) en position « Stop » dans le contact d'allumage (10). Retirez ensuite la clé de contact (30) du contact d'allumage (10).
6. Conservez la clé de contact (30) dans un endroit auquel seules les personnes autorisées ont accès.
7. Assurez-vous que la tondeuse autoportée à essence est entièrement immobilisée avant de descendre.

11.8. Après la tonte

1. Laissez toujours le moteur refroidir avant de stocker la tondeuse autoportée à essence dans un espace clos.
2. Retirez toute trace d'herbes, de feuilles, de lubrifiant et d'huile avant l'entreposage. Ne posez pas d'autres objets sur la tondeuse.
3. Contrôlez toutes les vis et tous les écrous avant une nouvelle utilisation. Resserrez les vis lâches.
4. Videz le panier (2) avant toute nouvelle utilisation.
5. Retirez la clé de contact (30) du contact d'allumage (10).
6. Veillez à ce que la tondeuse autoportée à essence ne soit pas entreposée à côté d'une source de danger. L'échappement de gaz peut conduire à des explosions.
7. En cas de période de non-utilisation prolongée de la tondeuse autoportée à essence, videz le réservoir d'essence au moyen d'une pompe d'aspiration d'essence (non fournie).
8. Huilez et entretenez l'appareil.

12. Transport

⚠ AVERTISSEMENT !

Risque de blessures !

Le démarrage non volontaire et inattendu du produit peut causer des blessures.

- Après le chargement, coupez le moteur et débranchez le connecteur de bougie d'allumage de la bougie d'allumage lorsque le moteur a refroidi.
- Le poids du produit peut causer de graves blessures par écrasement.

Soyez particulièrement prudent lorsque vous chargez et déchargez la tondeuse autoportée à essence dans un véhicule ou sur une remorque pour le transport.

Serrez toujours le frein d'arrêt (8) et débrayez l'entraînement de la faucheuse (11) ou des accessoires.

Lors du transport de la tondeuse autoportée à essence, observez la législation régionale, en particulier concernant la sécurité de chargement et le transport d'objets sur des surfaces de chargement.

La tondeuse autoportée à essence ne doit pas être remorquée. Pour le transport sur la voie publique, utilisez un véhicule ou une remorque adapté(e). Lors du transport, veillez à ce que la charge de transport du moyen de transport soit suffisante et à ce que la tondeuse autoportée à essence soit bien sécurisée.

Pendant le transport, gardez la surface de chargement et la zone autour du silencieux et du moteur à combustion exemptes de matériaux inflammables comme de la paille, des feuilles ou des amas d'herbe secs.

Après avoir chargé le produit, retirez toujours la clé de contact (30) du contact d'allumage (10) !

13. Nettoyage et maintenance

⚠ AVERTISSEMENT !

Risque de blessure et de brûlures !

Le produit pourrait démarrer de manière inattendue et causer des blessures. En outre, des températures de 80 °C ou supérieures pourraient survenir.

- Arrêtez le moteur avant tous les travaux de nettoyage et de maintenance.
- Laissez l'appareil refroidir avant d'effectuer des travaux sur le moteur à combustion, le pot d'échappement ou le silencieux – en particulier si vous effectuez des travaux de maintenance sur la faucheuse.
- Débranchez le connecteur de bougie d'allumage de la bougie d'allumage.

⚠ AVERTISSEMENT !

Risque sanitaire !

L'inhalation de vapeurs d'essence/d'huile de lubrification peut causer de graves lésions, une perte de connaissance et, dans des cas extrêmes, la mort.

- Ne respirez pas les vapeurs d'essence/vapeurs d'huile de lubrification.
- Utilisez ce produit uniquement à l'extérieur.

REMARQUE !

Risque d'endommagement !

Si de l'eau pénètre dans le boîtier, cela risque d'endommager le moteur. En outre, le jet du nettoyeur haute pression peut endommager certaines pièces du produit.

- Nettoyez le produit avec un chiffon, une brosse, etc.
- N'immergez pas le produit dans l'eau ou dans d'autres liquides et ne l'arrosez pas avec un nettoyeur haute pression.

Plan de maintenance			
	après 10 heures de fonctionnement	après 25 heures de fonctionnement	toutes les 50 heures de fonctionnement
Filtre à air	nettoyage	nettoyage	remplacement
Bougie d'allumage	contrôle	nettoyage	remplacement

Contrôle par un professionnel nécessaire :

- lorsque la tondeuse autoportée à essence est passée sur un objet de grande taille,
- lorsque le moteur s'arrête soudainement,
- lorsque la lame de coupe est pliée (ne la redressez pas vous-même !),
- lorsque la transmission est endommagée.

13.1 Travaux de nettoyage :

⚠ AVERTISSEMENT !

Risque de blessures !

Le démarrage non volontaire et inattendu du produit peut causer des blessures.

- Avant les travaux de nettoyage et de maintenance, coupez le moteur et débranchez le connecteur de bougie d'allumage de la bougie d'allumage lorsque le moteur a refroidi.

REMARQUE !

Risque d'endommagement !

Si vous ne nettoyez pas régulièrement le produit et ses accessoires, des résidus de gazon/mauvaises herbes peuvent se coincer sous la tondeuse autoportée à essence. Cela peut réduire les performances du produit et l'endommager à long terme.

- Nettoyez le produit avec un chiffon ou une brosse.
- N'immergez pas le produit dans l'eau ou dans d'autres liquides et ne l'arrosez pas avec un nettoyeur haute pression.
- Ne mettez pas d'huile sur les poignées afin de garantir un bon maintien.

13.2 Nettoyage de l'appareil à l'eau (fig. 16)

1. Placez l'embout de raccordement de flexible sur le raccord d'eau (5) de la tondeuse autoportée à essence et ouvrez le robinet d'eau.
2. Démarrez la tondeuse autoportée à essence et activez la faucheuse (11) en poussant le levier de la faucheuse (11) vers l'avant et vers la droite jusqu'à ce qu'il s'enclenche. La barre de coupe rotative projette l'eau sur la partie inférieure de la tondeuse autoportée à essence pour la nettoyer.
3. Au bout d'env. 30 secondes, arrêtez à nouveau la tondeuse autoportée à essence et la faucheuse (11).
4. Fermez le robinet d'eau et retirez l'embout de raccordement de flexible.
5. Nettoyez la partie supérieure avec un chiffon (n'utilisez pas d'objets tranchants de type couteau !).

Remarque : L'élimination d'impuretés et d'herbe est le plus facile à effectuer directement après la tonte. Des résidus d'herbe séchés et des salissures peuvent conduire à une détérioration de la tonte. Contrôlez si le canal d'éjection d'herbe est libre de résidus d'herbe et éloignez-les en cas de besoin.

Ne nettoyez jamais la tondeuse au moyen d'un jet d'eau ou d'un nettoyeur haute pression. Le moteur doit rester sec.

Des détergents agressifs, comme des détergents à froid ou de l'essence à nettoyer ne doivent pas être utilisés.

Pour les travaux de nettoyage (sur le châssis de la tondeuse autoportée à essence p. ex.), ne vous approchez jamais d'une bordure ou d'un trou.

Pour éviter tout risque d'incendie, veillez à ce que le moteur à combustion, les ailettes de refroidissement, le compartiment de batterie, la zone autour du réservoir et le pot d'échappement soient exempts d'herbe, de feuille et d'huile d'écoulement (graisse).

Nettoyez toujours le panier.

13.3 Opérations de maintenance

Seules les opérations de maintenance décrites dans cette notice d'utilisation doivent être effectuées, tous les autres travaux doivent être effectués par un revendeur. Si vos connaissances sont insuffisantes ou que vous manquez d'outils, contactez toujours un revendeur.

Nous recommandons de faire effectuer les travaux de maintenance et les réparations par un revendeur.

Utilisez uniquement des outils et accessoires autorisés par le fabricant de cet appareil ou des pièces techniques similaires, afin d'éviter tout risque d'accident, de blessures et de dommages à l'appareil. En cas de question, contactez un revendeur.

Les propriétés des outils, accessoires et pièces de rechange d'origine sont parfaitement adaptées à l'appareil et aux exigences de l'utilisateur.

La tondeuse autoportée à essence doit être contrôlée une fois par an par un revendeur.

Les autocollants d'avertissement et de conseil doivent rester propres et lisibles. Remplacez les autocollants endommagés ou perdus par de nouveaux autocollants d'origine. Si vous remplacez un composant par un nouveau, veillez à ce que le même autocollant soit apposé sur le nouveau composant.

Pour des raisons de sécurité, les composants qui transportent du carburant (conduite de carburant, robinet de carburant, réservoir de carburant, bouchon de réservoir, raccords, etc.) doivent régulièrement être contrôlés pour détecter les dommages et zones non étanches et éventuellement remplacés par un spécialiste.

Avant de commencer des travaux sur ou à proximité de composants électriques, débranchez le câble de raccordement de la batterie (24) du câble de raccordement moteur (24a).

L'appareil est doté de nombreux dispositifs de sécurité. Ces dispositifs ne doivent pas être retirés ou modifiés (pontés, etc.) et doivent être contrôlés à intervalles réguliers. Les travaux sur les équipements de sécurité ne doivent être effectués que par un spécialiste.

Veillez à ce que les écrous, boulons et vis, en particulier la vis de fixation de la lame, soient bien serrés afin de garantir la sécurité de fonctionnement de l'appareil.

Remplacez immédiatement les pièces usées ou endommagées pour des raisons de sécurité.

Contrôlez régulièrement l'usure, les éventuels dommages et le bon fonctionnement du dispositif de collecte d'herbe (panier, canal d'éjection, etc.).

Les travaux sous la machine requièrent une vigilance accrue en raison du poids de la tondeuse autoportée à essence. Sur ce point, contactez votre revendeur,

Contrôlez la bonne fixation des roues avant et arrière.

Maintenez toujours la tondeuse autoportée à essence et les accessoires dans un état irréprochable, tous les dispositifs de sécurité doivent être présents et en bon état de fonctionnement.

Contrôlez régulièrement le fonctionnement des freins (toutes les 25 heures de fonctionnement) et, au besoin, faites effectuer les réglages nécessaires ou les opérations de maintenance par un atelier spécialisé.

13.3.1 Essieux de roue et moyeux de roue

Pour garantir la bonne mobilité des roues, nous recommandons de nettoyer et de graisser légèrement les essieux de roue et les moyeux de roue au moins chaque saison.

REMARQUE :

Les roues avant et arrière (7 + 4) doivent être démontées pour lubrifier les essieux et les moyeux.

13.3.2 Remplacement de la lame de tonte

Pour des raisons de sécurité, ne faites remplacer, affûter, équilibrer et monter votre lame de tonte que par un atelier spécialisé agréé. Pour des performances optimales, nous recommandons de faire contrôler la lame de tonte une fois par an.

13.3.3 Contrôle du niveau d'huile (fig. 8)

⚠ DANGER !

Risque d'incendie et d'explosion !

Lors du remplissage, le carburant peut s'enflammer et exploser. Cela cause de graves blessures voire la mort.

- Arrêtez le moteur et laissez-le refroidir.
- Maintenez-le à l'écart de la chaleur, des flammes et des étincelles.
- Remplissez le réservoir de carburant uniquement à l'extérieur.
- Portez des gants de protection.
- Éviter tout contact cutané ou oculaire.
- Démarrez le produit à une distance d'au moins 3 m de la zone de remplissage de carburant.
- Surveillez les éventuelles fuites. Si de l'essence s'écoule, ne démarrez pas le moteur.

⚠ AVERTISSEMENT !

Risque sanitaire !

L'inhalation de vapeurs d'essence/d'huile de lubrification peut causer de graves lésions, une perte de connaissance et, dans des cas extrêmes, la mort.

- Ne respirez pas les vapeurs d'essence/vapeurs d'huile de lubrification.
- Utilisez ce produit uniquement à l'extérieur.

REMARQUE !

Endommagement du produit

Le fonctionnement du produit sans huile moteur/huile pour engrenages ou avec un niveau d'huile insuffisant peut endommager le moteur.

- Avant chaque mise en service, faites l'appoint d'essence et d'huile. Le produit est livré sans huile moteur et sans huile pour engrenages.
- Utilisez uniquement de l'huile moteur SAE 30.

REMARQUE !

Domages environnementaux !

L'huile qui s'écoule peut polluer durablement l'environnement. Ce liquide est très toxique et peut rapidement polluer l'eau.

- Ne faites l'appoint/la vidange d'huile que sur une surface plane et solide.
- Utilisez une tubulure de remplissage ou une trémie.
- Collectez l'huile de vidange dans un récipient adapté.
- Essuyez immédiatement et minutieusement toute huile renversée et éliminez le chiffon selon les dispositions locales.
- Éliminez l'huile conformément aux dispositions locales.

1. Placez la tondeuse autoportée à essence sur une surface plane et droite.
2. Retirez la clé de contact (30) du contact d'allumage (10).
3. Relevez la carrosserie conformément aux indications en 10.1 (fig. 7).
4. Dévissez le couvercle du réservoir d'huile avec jauge d'huile (22) en le tournant vers la gauche et essuyez-le.
5. Revissez le couvercle du réservoir d'huile avec jauge d'huile (22) jusqu'à la butée dans la tubulure de remplissage.
6. Retirez le couvercle du réservoir d'huile avec jauge d'huile (22) et lisez le niveau d'huile en position horizontale. Le niveau d'huile doit se situer entre les références max. et min. de la jauge d'huile (22).

13.3.4 Vidange d'huile

La vidange d'huile de moteur doit être effectuée avant le début de la saison avec le moteur chaud et à l'arrêt. Utilisez uniquement de l'huile moteur (SAE 30).

1. Placez la tondeuse autoportée à essence sur une surface plane et droite.
2. Relevez la carrosserie conformément aux indications en 10.1 (fig. 7).
3. Dévissez le couvercle du réservoir d'huile avec jauge d'huile (22) en le tournant vers la gauche.
4. Avec l'injecteur fourni (26), aspirez l'huile de moteur à travers la tubulure de remplissage.
5. Faites l'appoint d'huile moteur neuve et contrôlez le niveau d'huile (voir 13.3.3).

L'huile usagée doit être éliminée conformément à la réglementation en vigueur.

13.3.5 Maintenance du filtre à air (fig. 13)

⚠ DANGER !

Risque d'incendie et d'explosion !

En cas de mauvais nettoyage, le carburant peut s'enflammer et exploser. Cela cause de graves blessures voire la mort.

- Nettoyez le filtre à air uniquement en tapotant dessus.
- Ne nettoyez jamais le filtre à air à l'essence ou à l'aide d'un solvant inflammable.

REMARQUE !

Risque d'endommagement !

Le fonctionnement du moteur sans élément filtrant peut endommager le moteur.

- Ne faites pas tourner le moteur sans filtre à air.

Les filtres à air (18a) encrassés réduisent la puissance du moteur en raison d'une alimentation en air trop faible vers le carburateur. Pour cette raison, un contrôle régulier est indispensable.

Le filtre à air doit être contrôlé toutes les 25 heures de service et doit être nettoyé en cas de besoin. En cas d'air fortement chargé de poussière, le filtre à air doit être vérifié plus souvent.

1. Relevez la carrosserie conformément aux indications en 10.1.
2. Dévissez la vis (36) du boîtier de filtre à air (18) et enlevez le boîtier.
3. Nettoyez le filtre à air (18a) uniquement en tapotant dessus.
4. Montez le boîtier de filtre à air (18) et le filtre à air (18a) en procédant dans l'ordre inverse.

13.3.6 Maintenance de la bougie d'allumage (fig. 1)

Contrôlez la bougie d'allumage pour la première fois après 10 heures de fonctionnement et, si nécessaire, nettoyez-les avec une brosse en cuivre. Remplacez ensuite la bougie d'allumage toutes les 50 heures de fonctionnement au besoin.

1. Débranchez le connecteur de bougie d'allumage (20) en le faisant tourner.
2. Retirez la bougie d'allumage (20a) avec une clé à bougie d'allumage (a).

Réglez la distance entre les électrodes à l'aide d'un cale de mesure à 0,75 mm (0,030»). Remettez la bougie d'allumage (20a) et veillez à ne pas trop la serrer.

13.3.7 Remplacement du fusible (fig. 14)

Le démarrage électrique est sécurisé par un fusible 10A (29).

N'utilisez jamais d'autre fusible et ne le pontez jamais.

1. Relevez la carrosserie conformément aux indications en 10.1 (fig. 7).
2. Ouvrez le support du fusible (29a)
3. Retirez le fusible défectueux (29) du support (29a).
4. Mettez le nouveau fusible 10A (29) en place.
5. Fermez le support du fusible (29a).

13.3.8 Chargement de la batterie

La pile est chargée pendant le fonctionnement. Toutefois, en raison d'un démarrage répété, il peut s'avérer nécessaire de charger la batterie au moyen du chargeur (25) fourni :

1. Insérez le connecteur dans la prise de chargement (15) et le chargeur (25) dans une prise de courant. 230 V~/50 Hz
2. Chargez la pile pendant au moins 5 heures.

13.3.9 Chargement de la batterie avec un chargeur de voiture (fig. 15)

⚠ DANGER !

Danger dû à un mauvais chargement de la batterie de démarrage !

Une tension de chargement excessive peut faire exploser la batterie de démarrage.

- Le courant de charge du chargeur ne doit pas dépasser 5 A et la tension de charge ne doit pas dépasser 14,4 V.
- Lors des travaux sur la batterie, retirez toujours la clé de contact (30) du contact d'allumage (10).

Attention !

Risque de court-circuit !

Pour éviter un court-circuit, débranchez toujours le câble moins (-) de la batterie (16a) en premier et rebranchez-le en dernier.

- Lors des travaux sur la batterie (16a), retirez toujours la clé de contact (30) du contact d'allumage (10).
- Respectez la polarité.

Vous pouvez également charger la batterie avec le câble de chargement (28) joint à un chargeur de voiture usuel pour batteries à plomb de 12V.

1. Pour ce faire, débranchez le câble de raccordement de la batterie (24) du câble de raccordement moteur (24a). (fig. 9)
2. Branchez le câble de chargement fourni (28) sur la batterie (16a). Raccordez le câble noir au pôle moins (-) et le câble rouge au pôle plus (+) du chargeur.

Attention !

Risque de court-circuit !

Lors du raccordement/débranchement du câble de raccordement de la batterie (24), veillez à ce que les pôles (+/-) ne se touchent pas et ne touchent pas le châssis.

Pour éviter un court-circuit, débranchez toujours le câble moins (-) en premier et rebranchez-le en dernier sur le chargeur.

Stockez toujours la tondeuse autoportée à essence avec la batterie entièrement chargée (16a).

13.3.10 Contrôle de la pression de gonflage des pneus

1. Contrôlez la pression de gonflage des pneus avant le démarrage (voir également 10.4) !
2. Contrôlez la pression de gonflage des pneus à l'aide d'une pompe à pied du commerce (non fournie) à intervalles réguliers.
3. Au besoin, ajustez la pression des pneus en utilisant une pompe à pied du commerce (non fournie) en prenant soin de retirer au préalable les enjoliveurs (4a + 7a) et le capuchon de la valve. La pression de gonflage des pneus correcte est de 1,3 bar sur les roues avant (7) et de 1,8 bar sur les roues arrière (4).
4. Important : En cas de pression de gonflage des pneus trop faible, le risque d'endommagement de soupapes et ainsi de tuyaux est augmenté.

Remarque : si vous remarquez que les pneus ou les roues sont endommagés, contactez le service client ou un atelier spécialisé.

13.3.11 Réparation

Assurez-vous après toute réparation ou travail de maintenance que toutes les pièces relatives à la sécurité sont bien montées et en état irréprochable. Placez les pièces dangereuses hors de portée des autres personnes et des enfants.

Attention : la loi allemande de responsabilité produit décharge le fabricant de toute responsabilité en cas de dommages dus à des réparations incorrectes ou à la non-utilisation de pièces de rechange d'origine. Faites-les effectuer dans un atelier de service après-vente ou un spécialiste dûment autorisé. Il en va de même pour les accessoires.

Remarque importante en cas de réparation :

Lors du retour de l'appareil en vue d'une réparation, celui-ci, pour des raisons de sécurité, doit être expédié à la station d'entretien sans huile ni essence.

13.3.12 Commande de pièces de rechange

Les informations suivantes sont nécessaires pour commander des pièces de rechange :

- Type de l'appareil
- Référence de l'appareil

Pièces de rechange / accessoires

Lame de tondeuse à gazon - Numéro d'article :

7911200616

Réf. de la batterie :

5911235066

13.3.13 Informations de service

Notez que, pour ce produit, les composants suivants sont soumis à une usure naturelle ou due à l'utilisation et que les composants suivants sont nécessaires en tant que consommables.

Pièces d'usure* : bougie d'allumage, filtre à air, filtre à essence, lame de tonte, courroie trapézoïdale, batterie, fusible, pneus

* ne sont pas des composants obligatoires de la livraison !

Les pièces de rechange et accessoires sont disponibles auprès de notre centre de services. Pour ce faire, scannez le QR Code figurant sur la page d'accueil.

14. Stockage

⚠ DANGER !

Risque d'incendie et d'explosion !

Le stockage du produit à proximité d'éventuelles sources d'ignition présente un risque d'incendie et d'explosion.

Cela cause de graves blessures voire la mort.

- Éliminez les éventuelles sources d'ignition, comme les fours, les chauffe-eau au gaz, les séchoirs à gaz, etc.

REMARQUE !

Risque d'endommagement !

Le stockage incorrect du produit peut endommager le moteur.

- Stockez le produit à l'abri des saletés, de la poussière et de l'humidité.

14.1 Stockage en cas de non-utilisation prolongée

Laissez refroidir le moteur avant de déposer l'appareil dans un espace clos.

Stockez la tondeuse autoportée à essence avec le réservoir vide et stockez votre essence à l'écart, dans une pièce verrouillée et bien aérée.

Ne stockez jamais l'appareil avec de l'essence dans le réservoir dans un bâtiment, où des vapeurs d'essence pourraient entrer en contact avec une flamme nue ou des étincelles. Si vous devez vider le réservoir de carburant (arrêt hivernal p. ex.), videz-le à l'extérieur (videz le réservoir en laissant tourner le moteur à combustion à l'extérieur).

Stockez la tondeuse autoportée à essence en parfait état de fonctionnement.

La clé de contact (30) doit toujours être retirée du contact d'allumage (10) et stockée dans un endroit sûr afin d'empêcher toute utilisation interdite ou non conforme par des enfants ou d'autres personnes.

Nettoyez minutieusement la tondeuse autoportée à essence avant le stockage (arrêt hivernal p. ex.). Les amas d'herbe secs et les feuilles à proximité du silencieux peuvent facilement prendre feu. **Risque d'ignition !**

Laissez toujours l'appareil refroidir complètement avant de le recouvrir.

Effectuez tous les travaux de maintenance nécessaires avant le stockage.

Si vous n'utilisez pas la tondeuse autoportée à essence pendant une période prolongée, avant de commencer des travaux sur ou à proximité de composants électriques, débranchez le câble de raccordement de la batterie (24) du câble de raccordement moteur (24a). Nous recommandons de démonter la batterie (16a) et de la stocker entièrement chargée dans une pièce sèche et verrouillée.

14.1.1 Démontage de la batterie (fig. 9)

1. Pour ce faire, débranchez le câble de raccordement de la batterie (24) du câble de raccordement moteur (24a). (fig. 9).
2. Desserrez ensuite les deux vis (16b) du couvercle de la batterie (16) à l'aide d'un tournevis cruciforme (non fourni).
3. Retirez la batterie (16a) ainsi que le couvercle de la batterie (16).

Assurez-vous que les batteries ne peuvent pas être utilisées par des personnes non autorisées (enfants p. ex.).

Chargez la batterie (16a) 1 à 2 fois pendant l'hiver, afin de vous assurer qu'elle maintienne sa pleine capacité de chargement. Un mauvais stockage peut endommager la batterie (16a) et est exclu de la garantie.

14.2 Aspiration de l'essence avec une pompe d'aspiration de carburant

1. Placez un récipient de collecte sous le flexible de la pompe d'aspiration de carburant (non fourni).
2. Dévissez le couvercle de réservoir (17) et retirez-le.
3. Faites passer le flexible de la pompe d'aspiration de carburant dans le réservoir d'essence et aspirez toute l'essence à l'aide de la pompe d'aspiration de carburant.
4. Revissez le couvercle de réservoir (17).

15.Élimination et recyclage

Consignes relatives à l'emballage



Les matériaux d'emballage sont recyclables. Merci d'éliminer les emballages de manière respectueuse de l'environnement.

Consignes relatives à la loi allemande sur les appareils électriques et électroniques



Les appareils électriques et électroniques usagés ne doivent pas être jetés avec les ordures ménagères, mais éliminés séparément !

- Retirer les piles ou batteries amovibles usagées de manière non destructive avant de déposer vos déchets électroniques dans un point de collecte ! L'élimination des piles et batteries est réglementée par la loi allemande sur les piles.
- Les propriétaires et utilisateurs d'appareils électriques et électroniques sont légalement tenus de les rapporter à l'issue de leur utilisation.

- Il incombe à l'utilisateur final de supprimer ses données à caractère personnel enregistrées sur l'appareil usagé !
- Le symbole représentant une poubelle barrée signifie que les appareils électriques et électroniques ne doivent pas être jetés avec les ordures ménagères.
- Les appareils électriques et électroniques peuvent être gratuitement déposés :
 - Dans les points de collecte et d'élimination publics (dépôts municipaux p. ex.)
 - Dans les points de vente d'appareils électroniques (sur place ou en ligne) si le distributeur est tenu de les reprendre ou propose ce service.
 - Vous pouvez déposer jusqu'à trois appareils électroniques usagés dont les bords ne dépassent pas 25 centimètres de longueur auprès du fabricant ou d'un point de collecte agréé situé près de chez vous sans acheter de nouvel appareil.
 - Pour plus de détails concernant les conditions de reprise des fabricants et distributeurs, contactez le service client correspondant.
- En cas de livraison d'un nouvel appareil électronique à un consommateur privé par le fabricant, le fabricant peut accepter de reprendre l'appareil électronique usagé gratuitement sur demande de l'utilisateur final. Pour en être sûr, contactez le service client du fabricant.
- Ces déclarations ne s'appliquent qu'aux appareils vendus et installés dans les pays membres de l'Union européenne et visés par la directive européenne 2012/19/UE. D'autres dispositions d'élimination des appareils électriques et électroniques usagés peuvent s'appliquer dans les pays hors de l'Union européenne.

Consignes relatives à la loi allemande sur les piles



Les piles et batteries usagées ne doivent pas être jetées avec les ordures ménagères, mais éliminées séparément !

- Pour retirer en toute sécurité les piles ou batteries de l'appareil électronique et pour obtenir des informations sur leur modèle et leur composition chimique, reportez-vous aux informations de la notice d'utilisation ou de montage.

16. Dépannage

Recherche des erreurs

Le tableau énumère les pannes possibles, leur cause probable et les possibilités de résolution. Si le problème persiste, faites appel à un spécialiste.

⚠ PRUDENCE !

Arrêtez tout d'abord le moteur et retirez le câble d'allumage avant toute inspection ou réglage.

- Les propriétaires et utilisateurs de piles et batteries sont légalement tenus de les rapporter à l'issue de leur utilisation. Le retour des piles et batteries se limite aux quantités habituelles pour les ménages.
- Les piles usagées peuvent contenir des substances nocives ou des métaux lourds qui peuvent nuire à l'environnement ou à la santé. Le recyclage des piles usagées et la réutilisation des ressources qu'elles contiennent participent à leur protection.
- Le symbole représentant une poubelle barrée signifie que les piles et batteries ne doivent pas être jetées avec les ordures ménagères.
- Si les symboles chimiques Hg, Cd ou Pb se trouvent sous le symbole de poubelle, cela signifie :
 - Hg : la pile contient plus de 0,0005 % de mercure
 - Cd : la pile contient plus de 0,002 % de cadmium
 - Pb : la pile contient plus de 0,004 % de plomb
- Les piles et batteries peuvent être gratuitement déposées :
 - Dans les points de collecte et d'élimination publics (dépôts municipaux p. ex.)
 - Dans les points de vente de piles et batteries
 - Dans les points de collecte faisant partie du système allemand de reprise des piles usagées d'appareils
 - Dans les points de collecte du fabricant (si celui-ci n'est pas membre du système allemand de reprise de piles usagées)
- Ces déclarations ne s'appliquent qu'aux piles et batteries vendues dans les pays membres de l'Union européenne et visées par la directive européenne 2006/66/UE. D'autres dispositions d'élimination des piles et batteries peuvent s'appliquer dans les pays hors de l'Union européenne.

Pour connaître les possibilités d'élimination de l'appareil usé, adressez-vous aux autorités communales ou municipales.

Carburants et huiles

- Vider le réservoir de carburant et le réservoir d'huile moteur avant d'éliminer l'appareil !
- Le carburant et l'huile moteur ne doivent pas être jetés avec les ordures ménagères ni dans les égouts, mais éliminés séparément !
- Les réservoirs de carburant et d'huile vides doivent être éliminés de manière respectueuse de l'environnement.

⚠ PRUDENCE !

Si après un réglage ou une réparation, le moteur a tourné quelques minutes, pensez au fait que le pot d'échappement et d'autres pièces sont chaudes. Donc, ne les touchez pas afin d'éviter des brûlures.

















Panne	Cause possible	Remède
Fonctionne avec des ratées, fortes vibrations de l'appareil	<ul style="list-style-type: none"> • Vis desserrées • Fixation lâche de la lame de tonte • lame de tonte non équilibrée • Courroie trapézoïdale endommagée • Canal d'éjection obstrué 	<ul style="list-style-type: none"> • Contrôlez les vis • Contrôler la fixation de la lame de tonte • Faire remplacer la lame de tonte par un atelier spécialisé • Remplacer la courroie trapézoïdale • Nettoyer le canal d'éjection
Le moteur ne fonctionne pas.	<ul style="list-style-type: none"> • Mauvais ordre de démarrage • Mauvais réglage du starter manuel • Levier du frein-moteur non appuyé • Mauvaise position de l'accélérateur • Bougie d'allumage défectueuse • Réservoir à essence vide • Câbles Bowden trop longs • Mauvais carburant, entreposage sans vidange du réservoir d'essence, mauvaise sorte d'essence • Bougie d'allumage encrassée (résidus de charbon sur les électrodes), écart entre les électrodes trop grand • La bougie d'allumage est mouillée par l'essence (moteur noyé). • Moteur défectueux 	<ul style="list-style-type: none"> • Vérifier la procédure de démarrage • Contrôler le réglage du starter manuel • Appuyez sur le levier du frein • Contrôlez le paramétrage • Remplacez la bougie d'allumage • Remplissez de carburant • Procéder au réglage ultérieur des câbles Bowden par écrou-raccord. • Vider le réservoir d'essence et le carburateur. Faire l'appoint d'essence fraîche. • Nettoyer la bougie, contrôler la capacité calorifique de la bougie, éventuellement renouveler la bougie, réglage 0,6-0,8 mm • Sécher la bougie et la réinsérer. • Consultez un réparateur
Le moteur à combustion chauffe beaucoup.	<ul style="list-style-type: none"> • Ailettes de refroidissement encrassées. • Niveau d'huile moteur insuffisant. • Courroie trapézoïdale usée 	<ul style="list-style-type: none"> • Nettoyer les ailettes de refroidissement. • Contrôler le niveau d'huile moteur et faire l'appoint d'huile moteur. • Remplacer la courroie trapézoïdale
L'appareil ne se déplace pas.	<ul style="list-style-type: none"> • Transmission débrayée • Courroie trapézoïdale (transmission) décrochée • Courroie trapézoïdale (transmission) usée ou endommagée • Clavette manquante entre l'essieu arrière et les roues arrière 	<ul style="list-style-type: none"> • Embrayer la transmission (étrier de point mort) • Accrocher la courroie trapézoïdale (transmission) • Remplacer la courroie trapézoïdale (transmission) • Monter la clavette
Le moteur fonctionne avec des ratées	<ul style="list-style-type: none"> • Filtre à air encrassé • Bougie d'allumage encrassée 	<ul style="list-style-type: none"> • Nettoyer le filtre à air • Nettoyer la bougie d'allumage
Le gazon vire au jaune, coupe irrégulière	<ul style="list-style-type: none"> • lame de tonte émoussée • Hauteur de coupe trop basse 	<ul style="list-style-type: none"> • Affûter la lame de tonte • Régler la bonne hauteur
L'éjection d'herbe n'est pas correcte	<ul style="list-style-type: none"> • Hauteur de coupe trop basse • lame de tonte usée • Bac collecteur bouché • Canal obturé • Herbe trop mouillée • Vitesse de conduite trop élevée 	<ul style="list-style-type: none"> • Réglez à la hauteur correcte • Remplacer la lame de tonte • Vider le panier ou retirer l'obstruction • Nettoyer le canal d'éjection • Tondre sous temps sec • Sélectionner une vitesse inférieure
La tondeuse ne démarre pas avec le démarrage électrique	<ul style="list-style-type: none"> • Pile déchargée • Fusible grillé 	<ul style="list-style-type: none"> • Charger la pile • Remplacer le fusible
Réduction de la puissance du moteur pendant la tonte	<ul style="list-style-type: none"> • Vitesse de conduite trop élevée par rapport à la hauteur de coupe 	<ul style="list-style-type: none"> • Réduire la vitesse de conduite et augmenter la hauteur de coupe
Puissance de freinage insuffisante	<ul style="list-style-type: none"> • Le frein n'est plus réglé correctement 	<ul style="list-style-type: none"> • Contacter le commerçant spécialisé/le service après-vente

Indice:	Pagina:
1. Spiegazione dei simboli sul prodotto.....	83
2. Introduzione.....	86
3. Descrizione dell'apparecchio	86
4. Contenuto della fornitura (Fig. 2).....	87
5. Impiego conforme alla destinazione d'uso	87
6. Indicazioni di sicurezza	88
7. Dati tecnici.....	91
8. Disimballaggio	92
9. Montaggio.....	92
10. Prima della messa in funzione	93
11. Funzionamento	95
12. Trasporto	99
13. Pulizia e manutenzione	99
14. Stoccaggio.....	104
15. Smaltimento e riciclaggio	104
16. Risoluzione dei guasti	106
17. Dichiarazione di conformità.....	258

1. Spiegazione dei simboli sul prodotto

L'utilizzo di simboli in questo manuale serve ad attirare la vostra attenzione sui possibili rischi. I simboli di sicurezza e le spiegazioni che li accompagnano devono essere perfettamente compresi. Le avvertenze in quanto tali non eliminano i rischi e non possono sostituire le misure atte a prevenire gli infortuni.

	Prima dell'uso prestare attenzione a tutte le indicazioni di sicurezza.
	Prima della messa in funzione, leggere e comprendere tutto il testo delle istruzioni per l'uso.
	Pericolo di lesioni! Non procedere o falciare con pendenze superiori a un'inclinazione di 10° (17%). Non procedere o falciare in direzione longitudinale. Pericolo di ribaltamento!
	Non utilizzare mai lo strumento senza cesto di raccolta.
	Pericolo di pezzi proiettati in avanti con motore in funzione. Mantenere assolutamente una distanza di sicurezza.
	Assicurarsi che le altre persone mantengano una distanza di sicurezza sufficiente. Tenere lontane dall'apparecchio le persone che non devono utilizzarlo.
	Rimuovere la pipetta della candela di accensione prima di eseguire le operazioni di manutenzione.
	Tenere mani e piedi lontani dalle lame falciatrici rotanti.
	Tenere mani e piedi lontani dalle lame falciatrici rotanti.
	Importante. I gas di scarico sono velenosi, pertanto non azionare il motore in spazi non ventilati.
	Attenzione superfici calde - Pericolo di ustioni.
	Utilizzare una protezione per gli occhi e per l'udito!
	Indossare scarpe antinfortunistiche, guanti di sicurezza e vestiti aderenti.
	ATTENZIONE! Le materie di consumo sono potenzialmente infiammabili ed esplosive - Pericolo di ustione.

 <p>1,4 l</p>	Capacità del serbatoio
 <p>5 kW / 6,8 PS</p>	Potenza
 <p>224 cm³</p>	Cilindrata
 <p>3000 min⁻¹</p>	Regime
 <p>150 l</p>	Volume cesto di raccolta
 <p>35-75 mm</p>	Regolazione dell'altezza di taglio min. max.
 <p>4,6 km/h</p>	Velocità max.
 <p>max. 10°</p>	Pendenza max.
 <p>700 mm</p>	Larghezza max.
 <p>115 kg</p>	Peso
	Olio motore
	Non fare rifornimento con motore caldo o in funzione.
 <p>61 cm</p>	Lunghezza lame falciatrici. Max. larghezza di taglio.
 <p>L_{WA} 98 dB</p>	Livello di potenza sonora garantito.
	Avviso di tensione elettrica pericolosa.
	Il prodotto è conforme alle direttive europee in vigore.

	<p>Prima di qualsiasi lavoro sull'apparecchio, estrarre la chiave di accensione e rispettare le avvertenze riportate nelle presenti istruzioni per l'uso.</p>
	<p>Presenza di carica a tensione continua 12V</p>
	<p>STOP: Spegnimento del motore ON: Funzionamento START: Start</p>
	<p>Pedale della frizione e del freno</p>
	<p>Freno di stazionamento</p>
	<p>Starter/regolatore del numero di giri</p>
	<p>Funzionamento in marcia avanti</p>
	<p>Neutro</p>
	<p>Retromarcia</p>
	<p>Regolazione dell'altezza di taglio a 5 livelli</p>
	<p>Falciatrice ON/OFF</p>
	<p>Sistema di sicurezza del dispositivo</p>
	<p>Classe di protezione II</p>
	<p>Non è consentito smaltire i rifiuti di apparecchiature con i rifiuti domestici.</p>
<p>PERICOLO!</p>	<p>Dicitura di segnalazione indicante la presenza di una situazione imminente di pericolo che, se non viene evitata, porta alla morte o a gravi lesioni.</p>
<p>AVVISO!</p>	<p>Dicitura di segnalazione indicante una possibile situazione di pericolo che, se non viene evitata, può portare alla morte o a gravi lesioni.</p>
<p>CAUTELA!</p>	<p>Dicitura di segnalazione indicante una possibile situazione di pericolo che, se non viene evitata, può comportare lesioni di lieve o media entità.</p>
<p>AVVERTENZA</p>	<p>Dicitura di segnalazione indicante una possibile situazione di pericolo che, se non viene evitata, potrebbe comportare danni materiali al prodotto o proprietà.</p>

2. Introduzione

FABBRICANTE:

Scheppach GmbH
Günzburger Straße 69
89335 Ichenhausen

GENTILE CLIENTE,

le auguriamo un piacevole utilizzo del suo nuovo apparecchio.

AVVERTENZA:

Sulla base della legge attualmente in vigore sulla responsabilità per prodotti difettosi, il produttore del presente apparecchio non risponde dei danni all'apparecchio in questione o derivanti da esso in caso di:

- manipolazione impropria,
- mancato rispetto delle istruzioni per l'uso,
- riparazioni da parte di terzi, personale tecnico non autorizzato,
- montaggio e sostituzione di pezzi di ricambio non originali,
- utilizzo non conforme,
- guasti all'impianto elettrico dovuti alla mancata osservanza delle norme elettriche e delle disposizioni VDE 0100, DIN 57113 / VDE0113.

Da osservare:

Prima del montaggio e della messa in funzione, leggere tutto il testo delle istruzioni per l'uso.

Le presenti istruzioni per l'uso le consentono di conoscere l'apparecchio di sfruttare le sue possibilità d'impiego conformi.

Le istruzioni per l'uso contengono avvertenze importanti su come utilizzare l'apparecchio in modo sicuro, corretto ed economico e su come evitare i pericoli, risparmiare sui costi di riparazione, ridurre i tempi di inattività e aumentare l'affidabilità e la durata di vita dell'apparecchio.

Oltre alle disposizioni di sicurezza contenute nelle qui presenti istruzioni per l'uso, è necessario altresì osservare le norme in vigore nel proprio Paese per l'apparecchio.

Conservare le istruzioni per l'uso vicino all'apparecchio, protette da sporcizia e umidità in una copertina di plastica. Esse devono essere lette e rispettate attentamente da tutti gli operatori prima di iniziare il lavoro.

Possono lavorare sull'apparecchio solo persone che sono state istruite sull'uso dell'apparecchio e che sono state informate dei rischi a esso associati. L'età minima richiesta per gli operatori deve essere assolutamente rispettata.

Oltre alle indicazioni di sicurezza contenute nelle presenti istruzioni per l'uso e alle disposizioni speciali in vigore nel proprio Paese, devono essere rispettate le regole tecniche generalmente riconosciute per l'utilizzo di macchine simili.

Si declina ogni responsabilità in caso di incidenti o danni dovuti al mancato rispetto delle presenti istruzioni per l'uso e delle indicazioni di sicurezza.

3. Descrizione dell'apparecchio

1. Sedile del conducente
2. Cesto di raccolta
3. Impostazione dell'altezza di taglio
4. Ruote posteriori
- 4a Copriruota posteriori
5. Allacciamento dell'acqua
6. Falciatrice (protezione)
- 6a. Lame per falciatrice
7. Ruote anteriori
- 7a Copriruota anteriori
8. Freno di stazionamento
9. Pedale della frizione/freno
10. Blocchetto dell'accensione
11. Falciatrice ON/OFF
12. Leva di velocità
13. Volante
14. Cambio di marcia
15. Presa di carica batteria
16. Copertura della batteria
- 16a Batteria
- 16b Viti (batteria)
17. Coperchio del serbatoio
18. Alloggiamento del filtro dell'aria
- 18a Filtro dell'aria
19. Canale di espulsione
20. Pipetta della candela
- 20a Candela di accensione
21. Scarico
22. Tappo del serbatoio dell'olio con asta di misurazione livello
23. Cinghia trapezoidale
24. Cavo di collegamento della batteria
- 24a Cavo di collegamento del motore
25. Caricatore
26. Siringa
27. Imbuto
28. Cavo di carica per caricatore da auto
29. Fusibile 10A
- 29a Portafusibili
30. Chiave di accensione
31. Gancio di fissaggio
32. Bussola dello sterzo
33. Viti (cesto di raccolta)
34. Aste di rinforzo
35. Vite (puleggia)
36. Vite (filtro dell'aria)

4. Contenuto della fornitura (Fig. 2)

- Trattorino tosaerba a benzina
- Sedile (1)
- Cesto di raccolta (2)
- Piantone dello sterzo con volante (13)
- Leva del cambio dell'unità di taglio (11)
- Caricatore (25)
- Batteria (16a)
- Siringa da 100 ml per l'aspirazione dell'olio con tubo flessibile (26)
- Imbuto (27)
- Cavo di ricarica per caricatore da auto (28)
- Fusibile 10A (29)
- Chiave di accensione 1x (30)
- Istruzioni per l'uso

Attrezzi:

- a) Chiave per candele (a)
- b) Chiave aperta 16/13 (b)
- c) Chiave aperta 12/10 (c)
- d) Chiave aperta 10/8 (d)

Materiale di montaggio:

- e) 1x Boccola di serraggio Ø6x35 per piantone dello sterzo (e)
- f) 1x Vite a testa bombata M4x20 con dado M4 per la leva del cambio dell'unità di taglio (f)
- g) 1x Perno Ø 8 mm per il dispositivo antiribaltamento (g)
- h) Coppiglia (h)
- i) 4x Viti a testa esagonale M8x16 con rondelle per fissaggio del sedile (i)

5. Impiego conforme alla destinazione d'uso

La macchina è conforme alla Direttiva Macchine CE in vigore.

Attenzione – Pericolo di incidenti!

Il trattorino tosaerba a benzina è destinato esclusivamente al taglio del prato, ogni altro uso non è consentito.

Prima di iniziare l'attività, è necessario che tutti i dispositivi di protezione e di sicurezza siano montati sulla macchina.

- La persona addetta è responsabile, nell'area di lavoro, per la sicurezza di terzi.
- La macchina è concepita per l'utilizzo esclusivo da parte di un'unica persona.
- Osservare tutte le avvertenze di sicurezza e le indicazioni di pericolo presenti sulla macchina.
- Mantenere leggibili tutte le avvertenze di sicurezza e le indicazioni di pericolo presenti sulla macchina.
- Utilizzare la macchina solo in perfette condizioni tecniche e secondo le disposizioni, attenendosi alle istruzioni per l'uso nella piena consapevolezza dei rischi e delle norme di sicurezza!

- In particolare provvedere ad eliminare (o far eliminare) immediatamente eventuali anomalie che possono compromettere la sicurezza!
- Le disposizioni di sicurezza, lavoro e manutenzione del produttore e le misure indicate nei Dati tecnici devono essere rispettate.
- Le disposizioni antinfortunistiche in vigore e tutte le altre normative tecniche di sicurezza generalmente riconosciute devono essere rispettate.
- La macchina può essere utilizzata, sottoposta a manutenzione o riparata soltanto da persone specializzate che abbiano familiarità con essa e siano state istruite sui pericoli. Modifiche arbitrarie alla macchina escludono la responsabilità del produttore per i danni che ne derivano.
- La macchina può essere utilizzata soltanto con accessori e utensili originali del fabbricante.
- Qualsiasi uso diverso risulta non conforme alla destinazione d'uso. Il fabbricante non si assume alcuna responsabilità per i danni risultanti da tale uso; il rischio è esclusivamente a carico dell'utilizzatore.
- Qualora non si sia certi della sicurezza di una certa condizione di lavoro, non operare con la macchina.
- Il tosaerba a benzina è adatto all'uso privato in giardini domestici e per il giardinaggio amatoriale. In qualità di tosaerba per giardini domestici e giardinaggio amatoriale, si stima che il suo utilizzo non debba superare di norma le 50 ore all'anno e che venga impiegato per la cura di superfici erbose o prati, ma non comunque in strutture pubbliche, parchi, impianti sportivi, né in campo agricolo e forestale.

A causa del pericolo fisico per l'utente o per altre persone, l'apparecchio non deve essere utilizzato, ad esempio:

- per il taglio di piante rampicanti,
- per la cippatura e la triturazione di rami e ramaglia,
- per la pulizia di sentieri e vialetti (aspirazione, soffiatura),
- per lo sgombero della neve con l'ausilio dell'unità di taglio,
- per la cura del prato su tetti piantumati,
- per il livellamento di zolle di terreno, come ad es. i cumuli creati dalle talpe,
- per il trasporto di sfalci, che non entrano nell'apposito cesto di raccolta.
- L'apparecchio non è omologato per la circolazione su strade pubbliche.
- Non è consentito il trasporto di persone (soprattutto bambini) e animali.
- Non salire mai sull'unità di taglio.
- Per motivi di sicurezza, il tosaerba non deve essere utilizzato come gruppo di azionamento per altri strumenti di lavoro e kit di lavoro di qualsiasi genere.

⚠ **AVVISO**

Si prega, per la propria sicurezza personale, di leggere il presente manuale prima della messa in funzione dello strumento e di prendere visione delle avvertenze generali di sicurezza. Qualora lo strumento sia affidato a terzi, allegare sempre queste istruzioni per l'uso.

Si prega di osservare che i nostri apparecchi non sono destinati a un uso commerciale, artigianale o industriale. Non ci si assume alcuna responsabilità se l'apparecchio è impiegato nel quadro di un'attività commerciale, artigianale, industriale o simili.

6. Indicazioni di sicurezza

⚠ **Attenzione!**

Quando si utilizzano gli apparecchi, occorre attenersi ad alcune misure di sicurezza per evitare lesioni e danni. Leggere dunque attentamente e in modo completo le presenti istruzioni per l'uso / indicazioni di sicurezza. Conservare con cura queste istruzioni in modo da avere sempre a disposizione le necessarie informazioni. Qualora l'apparecchio venga ceduto ad un'altra persona, consegnarle anche queste istruzioni per l'uso / indicazioni di sicurezza. Si declina ogni responsabilità in caso di incidenti o danni dovuti al mancato rispetto delle presenti istruzioni per l'uso e delle indicazioni di sicurezza.

Chi non deve utilizzare l'apparecchio:

- L'uso dell'apparecchio deve essere interdetto ai bambini, alle persone con ridotte capacità fisiche, sensoriali o mentali, alle persone con esperienza e conoscenze insufficienti nonché alle persone che non hanno familiarità con le istruzioni per l'uso.
- Non permettere mai ai bambini o ai ragazzi di età inferiore ai 16 anni di utilizzare l'apparecchio. Le norme locali possono stabilire l'età minima dell'utilizzatore.
- Utilizzare l'apparecchio solo quando si è riposati e in buone condizioni fisiche e mentali. In caso di condizioni di salute precarie, chiedere al medico se è possibile lavorare con l'apparecchio.

Non utilizzare l'apparecchio dopo aver assunto alcolici, droghe o farmaci che compromettono la capacità di reazione.

⚠ **Sicurezza di persone**

Attenzione! Pericolo per la salute a causa delle vibrazioni!

Un'esposizione eccessiva alle vibrazioni può causare danni circolatori o nervosi, soprattutto nelle persone con problemi circolatori. Consultare un medico in caso di sintomi che potrebbero essere stati causati dall'esposizione alle vibrazioni.

Tali sintomi, che si manifestano principalmente a livello delle dita, delle mani o dei polsi, sono ad esempio:

- insensibilità,
- dolore,
- debolezza muscolare,
- decolorazione della pelle,
- una sgradevole sensazione di formicolio.

Durante il funzionamento, tenere il manubrio con entrambe le mani in modo fermo ma non teso, nei punti previsti. Pianificare l'orario di lavoro su periodo di tempo più lungo, così da evitare elevati livelli di stress.

Avviso! Questo attrezzo elettrico genera un campo magnetico durante l'esercizio. Tale campo può danneggiare impianti medici attivi o passivi in particolari condizioni. Per ridurre il rischio di lesioni serie o mortali, si raccomanda alle persone con impianti medici di consultare il proprio medico e il fabbricante dell'impianto medico prima di utilizzare l'attrezzo elettrico.

Abbigliamento e equipaggiamento

- Indossare sempre calzature robuste con suola antiscivolo durante il lavoro. Non lavorare mai ad esempio a piedi nudi o con i sandali.
- L'apparecchio deve essere utilizzato solo indossando con pantaloni lunghi e indumenti aderenti.
- Non indossare mai indumenti larghi che possano impigliarsi nelle parti in movimento (leve di comando) – inoltre non indossare gioielli, cravatte o sciarpe.
- Durante i lavori di manutenzione e pulizia, nonché durante il trasporto dell'apparecchio, indossare sempre guanti robusti e legare e raccogliere i capelli lunghi (bandana, berretto, ecc.).
- Durante l'affilatura della lama falciatrice è necessario indossare occhiali protettivi adeguati.

Termine dei lavori

- Non lavorare mai quando nelle vicinanze sono presenti altre persone, in particolare bambini o animali. Assicurarsi che l'erba non venga mai espulsa verso terzi.
- Non lavorare con l'apparecchio quando piove, sono in corso temporali e soprattutto quando c'è il rischio di fulmini.

Gas di scarico:

- Pericolo di morte per avvelenamento! Interrompere immediatamente il lavoro in caso di nausea, mal di testa, disturbi della vista (ad es. riduzione del campo visivo), disturbi dell'udito, vertigini, perdita di concentrazione. Questi sintomi possono essere causati, tra l'altro, da un'eccessiva concentrazione di gas di scarico.
- Non appena il motore a combustione viene messo in funzione, l'apparecchio produce gas di scarico tossici.

Questi gas contengono monossido di carbonio tossico, un gas incolore e inodore nonché altri inquinanti. Il motore a combustione non deve mai essere utilizzato in locali chiusi o poco ventilati.

- I gas di scarico del motore a combustione vengono emessi nell'aria all'aperto sul davanti alla ruota posteriore sinistra. Quando si lavora con l'apparecchio, assicurarsi che questa zona sia sempre pulita e mai coperta, in modo da evitare l'accumulo dei gas di scarico.

⚠ **Sicurezza sul posto di lavoro**

- Controllare completamente il terreno sul quale verrà utilizzato l'apparecchio e rimuovere tutte le pietre, i bastoni, i fili metallici, gli ossi o altri corpi estranei che potrebbero essere proiettati dall'apparecchio. Gli ostacoli (ad es., ceppi di alberi, radici) nell'erba alta non sono facilmente visibili.
- Pertanto, prima di iniziare a lavorare con l'apparecchio, contrassegnare tutti gli oggetti estranei (ostacoli) nascosti nel prato che non possono essere rimossi.
- Fare attenzione alle depressioni del terreno (buche) e ad altri punti di pericolo non visibili. Gli ostacoli nell'erba alta non sono facilmente visibili.
- Usare l'apparecchio prestando particolare attenzione quando si lavora in prossimità di pendii, bordi del terreno, fossati e argini. In particolare, assicurarsi di mantenere una distanza sufficiente da tali punti pericolosi.
- Procedere con cautela in particolare in prossimità di punti ciechi, cespugli, alberi e altri ostacoli dietro i quali potrebbero essere presenti persone, soprattutto bambini o animali.
- Fermare immediatamente il trattorino tosaerba a benzina e spegnere le lame falciatrici quando qualcuno entra nell'area di taglio.
- Tenere sempre d'occhio l'area antistante il veicolo. Prestare attenzione agli ostacoli in modo da poterli evitare in tempo.
- Prima di ogni inversione, controllare l'area dietro il trattorino tosaerba a benzina e, se presente, disinnestare l'attrezzo montato. Non tagliare mai procedendo all'indietro se non assolutamente necessario. Prestare particolare attenzione quando esegue il taglio in retromarcia e controllare accuratamente l'intera area dietro il trattorino tosaerba a benzina prima di iniziare a tagliare.
- Quando si lavora in gruppo, bisogna sempre comunicare per tempo agli altri ciò che si intende fare. Mantenere la distanza di sicurezza!
- Prima di ogni cambio di direzione, ridurre la velocità di marcia in modo tale che l'utente mantenga sempre il controllo dell'apparecchio ed evitare che il trattorino tosaerba a benzina possa ribaltarsi.

- Quando si lavora in prossimità di strade e si attraversano vie trafficate, prestare assolutamente attenzione agli altri utenti della strada.
- È necessario prestare particolare attenzione quando si falcia in prossimità di strade, piste ciclabili e sentieri. Le parti proiettate possono causare gravi lesioni e danni.

⚠ **Manipolazione della benzina**

⚠ **Pericolo di morte! La benzina è tossica e altamente infiammabile.**

- Conservare la benzina solo in contenitori (taniche) progettati e omologati per questo scopo. I tappi dei serbatoi devono sempre essere avvitati e serrati correttamente. Le chiusure difettose devono essere sostituite per motivi di sicurezza.
- Tenere la benzina lontana da scintille, fiamme libere, fiamme permanenti, fonti di calore e altre fonti di accensione. Non fumare!
- Fare rifornimento solo all'aperto e non fumare durante il rifornimento.
- Prima di fare rifornimento, spegnere il motore a combustione e lasciarlo raffreddare.
- Il rifornimento di benzina deve essere fatto prima di avviare il motore a combustione. Non aprire il tappo del serbatoio né rabboccare benzina con il motore a combustione in funzione o la macchina calda.
- Aprire il tappo del serbatoio con cautela e lentamente. Attendere che la pressione si stabilizzi e solo allora rimuovere completamente il tappo del serbatoio.
- Per il rifornimento utilizzare un imbuto o un tubo di rifornimento idoneo, in modo da evitare che il carburante si riversi sul motore a combustione, sull'alloggiamento o sul prato.

Non riempire eccessivamente il serbatoio del carburante!

- Per lasciare spazio all'espansione del carburante, non riempire mai il serbatoio oltre il bordo inferiore del bocchettone di riempimento. Osservare le informazioni aggiuntive contenute nelle istruzioni d'uso del motore a combustione.
- In caso di traboccamento della benzina, non avviare il motore a combustione finché l'area contaminata dalla benzina non è stata pulita. Evitare ogni tentativo di accensione fino a quando i vapori di benzina non siano evaporati.
- Raccogliere sempre il carburante versato.
- Se la benzina finisce sugli indumenti, è necessario cambiarli.

- Il coperchio del serbatoio deve essere avvitato e serrato correttamente dopo ogni rifornimento. L'apparecchio non deve essere messo in funzione senza il coperchio del serbatoio originale correttamente avvitato.
- Per motivi di sicurezza, controllare regolarmente il condotto del carburante, il serbatoio del carburante, il tappo del serbatoio e i raccordi per verificare che non siano danneggiati, invecchiati (fragilità), siano stati stretti correttamente e non presentino perdite e, se necessario, sostituirli.
- Svuotare il serbatoio solo all'aperto.
- Non utilizzare mai bottiglie per bevande o simili per smaltire o conservare materie di consumo, come ad es. il carburante. Le persone, soprattutto i bambini, potrebbero essere tentati di bere dalla bottiglia.
- Non conservare mai l'apparecchio con la benzina nel serbatoio all'interno di un edificio. I vapori di benzina prodotti possono entrare in contatto con fiamme libere o scintille ed incendiarsi.
- Non riporre mai l'apparecchio e il serbatoio del carburante vicino a stufe, radiatori, saldatrici o altre fonti di calore.

Pericolo di esplosione!

Se durante il funzionamento si riscontra un difetto sul serbatoio, sul tappo del serbatoio o sulle parti che trasportano il carburante (tubazioni), spegnere immediatamente il motore a combustione. Rivolgersi poi ad un rivenditore specializzato.

Sicurezza batteria

- Per evitare la formazione di scintille dovute a un cortocircuito, scollegare sempre per primo il cavo negativo (-) dalla batteria e ricollegarlo per ultimo.
- Non fumare mai durante gli interventi sulla batteria. Tenere sempre la batteria lontano da scintille, fiamme libere e altre fonti di calore.
- Prestare particolare attenzione quando si utilizzano cavi per l'avviamento. Seguire le istruzioni per evitare di danneggiare il trattorino tosaerba a benzina (in particolare, non azionare il motorino di avviamento per oltre 10 secondi).
- Non aprire mai la batteria e non farla cadere.
- Caricare sempre la batteria in un locale chiuso con una buona ventilazione, asciutto e protetto dalle intemperie.
- Non cortocircuitare i collegamenti della batteria.
- Le batterie deformate o difettose (che perdono) non devono essere utilizzate e devono essere sostituite e smaltite nel rispetto dell'ambiente. Osservare le norme specifiche del paese.
- Se le batterie sono difettose, il liquido potrebbe fuoriuscire. Evitare il contatto! In caso di contatto accidentale sciacquare abbondantemente con acqua. In caso di contatto del liquido con gli occhi consultare un medico.

La fuoriuscita del liquido della batteria può causare irritazioni cutanee, ustioni e bruciate chimiche.

- Controllare regolarmente che i cavi di collegamento della batteria non siano danneggiati. Far sostituire i cavi danneggiati da personale esperto.
- I fusibili non devono mai essere bypassati. Non utilizzare mai un fusibile con un valore diverso da quello prescritto (ampere).

⚠ Indicazioni di sicurezza per trattorini tosaerba a benzina

Avvio:

- L'apparecchio può essere avviato solo dal posto di guida.
- Avviare l'apparecchio su una superficie piana, non su terreni in pendenza.
- L'avviamento del motore a combustione deve avvenire solo in un'area di lavoro ben ventilata, in particolare nei garage è necessario garantire una ventilazione sufficiente.
- Prima di avviare il motore a combustione, disinnestare l'attrezzo da taglio, gli attrezzi montati e l'azionamento nonché premere con forza il pedale del freno.
- In fase di avvio, accertarsi che vi sia una distanza sufficiente tra i piedi e l'attrezzo da taglio.
- Non avviare il motore se ci si trova davanti al canale di espulsione.
- Non sollevare né trasportare mai il tosaerba con motore in funzione.
- Un funzionamento della macchina a velocità eccessiva può aumentare il rischio di incidenti.
- Non avviare mai il motore a combustione cortocircuitando il terminale del motorino di avviamento. Se viene bypassato il normale circuito di avviamento, il trattorino tosaerba a benzina potrebbe mettersi improvvisamente in movimento.
- Non avviare mai il motore a combustione se si avverte odore di benzina – **Pericolo di esplosione!**

Tecnica di utilizzo:

⚠ Avviso – Pericolo di lesioni!

- Osservare l'area di lavoro della lama falciatrice. Non portare mai le mani o i piedi vicino o sotto a parti in movimento. Non toccare mai la lama falciatrice in funzione. Tenersi sempre lontani dall'apertura di espulsione. Mantenere sempre una distanza di sicurezza sufficiente.
- Lavorare soltanto di giorno oppure in presenza di una buona illuminazione artificiale.
- Quando si esce dal prato o quando non si taglia, disinnestare la lama falciatrice e portare l'unità di taglio nella posizione di taglio più alta.
- Gli oggetti nascosti nel manto erboso (sistemi di irrigazione, paletti, valvole dell'acqua, fondazioni, linee elettriche, ecc.) devono essere evitati. Non passare mai sopra questi oggetti estranei.

- Durante la guida, il volante deve essere sempre tenuto saldamente con entrambe le mani.
- Prestare particolare attenzione quando si guida su prati e altre superfici irregolari, in quanto il volante può spostarsi autonomamente in presenza di buche, cunette, sassi, ecc.
- **Pericolo di lesioni alle mani e alle dita!**
- Guidare sempre a una velocità adeguata.
- Svuotare il cesto di raccolta solo dal posto di guida.
- Prima di svuotare il cesto di raccolta, disinnestare sempre la lama falciatrice e attendere che si arresti.

Spegnere l'azionamento, arrestare il motore a combustione e attendere che la lama falciatrice si arresti completamente, inserire il freno di stazionamento e togliere la chiave di accensione:

- prima di rimuovere blocchi o ostruzioni presenti nel canale di espulsione,
- prima di ispezionare, pulire o intervenire sul trattorino tosaerba a benzina,
- quando la lama falciatrice incontra un oggetto estraneo. Verificare la presenza di danni alla macchina e all'attrezzo da taglio e far eseguire le riparazioni necessarie prima di ricominciare,
- se l'apparecchio inizia a vibrare in modo anomalo. È necessaria una revisione immediata.
- quando si abbandona o si trasporta l'apparecchio.

Pericoli residui e misure di protezione da applicare

Inosservanza dei principi ergonomici

Uso non attento dei dispositivi di protezione individuale (DPI)

Un utilizzo non attento o il mancato utilizzo dei dispositivi di protezione individuale possono comportare gravi lesioni.

- Indossare i dispositivi di protezione individuale richiesti.

Comportamento umano, errato

- Rimanere pienamente concentrati durante i lavori.

⚠ **Pericolo residuo** impossibile da escludere completamente.

Rischio da rumore

Danni all'udito

Lunghe operazioni con l'apparecchio in assenza di otoprotettori può provocare danni all'udito.

- Indossare di base otoprotettori.

Comportamento in caso di emergenza

Qualora si verificasse un incidente, prendere le dovute misure di primo soccorso e richiedere l'intervento medico immediato da parte di personale qualificato.

7. Dati tecnici

Tipo di motore Motore a 4 tempi / raffreddato ad aria	
Cilindrata	224 cm ³
Numero di giri operativi	3000 min ⁻¹
Potenza	5 kW/ 6,8 PS
Carburante	Benzina normale/senza piombo max. 10% di bioetanolo
Capacità del serbatoio	1,4 l
Olio motore.....	SAE 30 / 10W40
Capacità del serbatoio/olio.....	0,6 l
Regolazione dell'altezza di taglio.....	x 5
Capienza del cesto di raccolta	150 l
Larghezza di taglio	61 cm
Altezza di taglio	35-75 mm
Peso	115 kg
Velocità di marcia avanti	1,5, 2,0, 3,0, 4,6 km/h
Velocità di retromarcia	2,3 km/h
Ruote anteriori.....	10x4,00-4
Pressione aria ruote anteriori.....	1,3 bar
Ruote posteriori.....	13x5,00-6
Pressione aria ruote posteriori.....	1,8 bar
Tipo di batteria	Piombo
Tensione nominale	12V
Capacità	7 Ah

Con riserva di modifiche tecniche!

Informazioni relative all'emissione sonora misurata in base alle norme in vigore:

secondo la norma ISO 5395-1:2013

Pressione acustica L _{PA}	79,6 dB
Incertezza di misura K	2,5 dB
Potenza acustica L _{WA}	94,34 dB
Incertezza di misura K	1,08 dB

Indossare degli otoprotettori.

L'esposizione al rumore può provocare la perdita dell'udito.

secondo la norma ISO 5395-1:

Vibrazione a _h (Corpo).....	3,761 m/s ²
Vibrazione a _h (mano-braccio - volante).....	4,969 m/s ²
Incertezza di misura K	1,5 m/s ²

Ridurre al minimo le vibrazioni e l'emissione sonora!

- Utilizzare solo apparecchi in perfetto stato di funzionamento.
- Eseguire regolarmente la manutenzione e la pulizia dell'apparecchio.
- Adattare il proprio modo di lavorare all'apparecchio.
- Non sovraccaricare il prodotto.
- Se necessario, far ispezionare l'apparecchio.
- Spegnere l'apparecchio quando non viene utilizzato.
- Indossare dei guanti protettivi.

In caso di utilizzo prolungato del trattorino tosaerba a benzina, possono presentarsi problemi al sistema circolatorio legati alle vibrazioni (sindrome del dito bianco).

Non è possibile in questo caso fornire indicazioni sulla durata di applicazione, in quanto può variare da persona a persona.

I seguenti fattori possono acuire i sintomi di tale sindrome:

- problemi vascolari alle mani dell'operatore
- basse temperature esterne
- tempi di utilizzo lunghi

Si consiglia pertanto di indossare guanti da lavoro caldi e di inserire pause regolari dal lavoro.

8. Disimballaggio

1. Aprire l'imballaggio e rimuovere il materiale d'imballaggio.
2. Controllare se il contenuto della fornitura è completo.
3. Controllare l'apparecchio e gli accessori per rilevare l'eventuale presenza di danni dovuti al trasporto.
4. Rimuovere i due ganci di fissaggio (31) usando la chiave aperta 16/13 (b). (Fig. 2a)
5. Gonfiare tutti e 4 i pneumatici (4 + 7) con una pompa a pedale disponibile in commercio (non inclusa nella fornitura), togliendo prima i cappucci dei mozzi (4a + 7a) dal cerchio e rimuovendo il cappuccio della valvola. Ruotare il copriruota in senso antiorario e rimuoverlo dal cerchio. La corretta pressione di gonfiaggio degli pneumatici è pari a 1,3 bar per le ruote anteriori (7) e a 1,8 bar per quelle posteriori (4).
6. **Attenzione - Pericolo di taglio!** Indossare dei guanti protettivi!
7. Ricorrendo all'aiuto di altre 3 persone, rimuovere con cautela il trattorino tosaerba a benzina dal pallet.
8. Afferrate l'apparecchio per il telaio, non per il rivestimento di plastica!
9. Ove possibile, conservare l'imballaggio fino alla scadenza della garanzia.

⚠ PERICOLO

L'apparecchio e il materiale di imballaggio non sono giocattoli per bambini! I bambini non devono giocare con i sacchetti di plastica, pellicole e piccole parti! Sussiste il pericolo di ingerimento e soffocamento!

9. Montaggio

⚠ AVVISO!

Pericolo di lesioni e danni!

L'uso di ricambi e accessori non corretti può causare lesioni e danni. Potrebbero staccarsi ed essere proiettati. Possono anche ridurre le prestazioni del prodotto.

- Utilizzare solo pezzi di ricambio e accessori originali del produttore. I pezzi di ricambio o gli accessori originali sono reperibili presso il proprio rivenditore specializzato.
- In caso di inosservanza, le prestazioni del prodotto potrebbero subire una riduzione e le parti potrebbero allentarsi.
- La mancata osservanza di questa prescrizione invalida la garanzia del produttore.

Alla consegna, alcuni componenti sono smontati. Il montaggio è semplice, se si rispettano le seguenti indicazioni.

Nota!

Durante l'assemblaggio e/o per le operazioni di manutenzione, sono necessari i seguenti attrezzi, non inclusa nell'oggetto della fornitura:

- un recipiente graduato da 1 litro (resistente a olio/benzina)
- una tanica della benzina (5 litri sono sufficienti per circa 5 ore di servizio)
- un imbuto (che si adatti ai bocchettoni di riempimento del serbatoio per la benzina)
- stracci di uso domestico (per rimuovere resti di olio / benzina; smaltimento presso il distributore)
- una pompa di aspirazione della benzina (versione in plastica, disponibile nei grandi magazzini)
- 0,6 l di olio motore SAE 30
- Martello piccolo

9.1 Montaggio del sedile (Fig. 3)

1. Montare il sedile (1) applicando le 4 viti a testa esagonale M8x16, comprese le rondelle di rasamento (i) prima a mano con l'ausilio della chiave aperta 16/13 (b).
2. Regolare la posizione di seduta desiderata spostando il sedile. Assicurarsi di poter raggiungere le leve di comando e il pedale in tutta sicurezza.
3. Serrare ora le 4 viti a testa esagonale (i) con la chiave aperta 16/13 (b).

9.2 Montaggio della leva dell'unità di taglio (Fig. 4)

1. Montare la leva (11) dell'unità di taglio con la vite a testa bombata M4x20 (f) in dotazione e utilizzando un cacciavite a lama cruciforme e una chiave aperta (7 mm) (non inclusi nella fornitura).

9.3 Montaggio del piantone dello sterzo (Fig. 5)

1. Inserire il piantone dello sterzo con il volante (13) nella bussola dello sterzo (32).
2. Assicurarsi che i fori siano sovrapposti.
3. Quindi battere il manicotto di serraggio (e) con un martello (non incluso nella fornitura).

9.4 Montaggio e aggancio del cesto di raccolta (Fig. 6)

1. Utilizzando un cacciavite a lama cruciforme (non incluso nella fornitura) e la chiave aperta da 10/8 (d) in dotazione, rimuovere innanzitutto le viti (33) del cestello di raccolta (2).
2. Avvitare quindi le aste rinforzo (34) al cesto di raccolta (2).
3. Tenere il cesto di raccolta (2) con una mano sulla maniglia del cesto di raccolta e con l'altra sull'apertura posteriore.
4. Posizionare il cesto di raccolta (2) in modo simmetrico sulla guida. Allineare il cesto di raccolta (2) con il trattorino tosaerba a benzina.
5. Inclinare leggermente in avanti il cesto di raccolta (2) con l'altra mano, in modo da agganciare la parte anteriore del cesto di raccolta (2).
6. A questo punto, ruotare e abbassare di nuovo il cesto di raccolta (2).
7. Verificare il corretto inserimento del cesto di raccolta (2).

9.5 Controllo del canale di espulsione (Fig. 9)

Controllare che il canale di espulsione (19) non sia danneggiato e, se necessario, rimuovere i residui d'erba.

In caso di danneggiamento, farlo sostituire da personale esperto.

10. Prima della messa in funzione

⚠ AVVISI!

Pericolo per la salute!

Inalare vapori di benzina o di olio lubrificante e gas di scarico può comportare gravi danni per la salute, perdita di coscienza e, in casi estremi, la morte.

- Non inalare vapori di benzina/olio lubrificante e gas di scarico.
- Azionare il prodotto solo all'aperto.

Controllare l'apparecchio prima di ogni messa in funzione:

- Tenuta del sistema del carburante.
- stato impeccabile ed integrità dei dispositivi di protezione e del dispositivo di taglio,
- posizionamento corretto di tutti i collegamenti a vite,
- Mobilità di tutte le parti in movimento.

Prima di ogni messa in funzione, controllare

- che l'attrezzo da taglio e l'intero gruppo di taglio (lama falciatrici, innesto lame, freno lame, bulloni di montaggio, alloggiamento dell'unità di taglio) siano in perfette condizioni. Prestare particolare attenzione al fissaggio in sede, ai danni e all'usura.
- che il coperchio del serbatoio sia ben avvitato.
- che il serbatoio, le parti che trasportano il carburante e il coperchio del serbatoio siano in perfette condizioni.
- che i dispositivi di sicurezza siano in perfette condizioni e funzionino correttamente.
- che i pneumatici (pressione dell'aria, danni, usura) e il telaio siano in perfette condizioni. Verificare il serraggio dei collegamenti a vite. In particolare, devono essere eseguiti tutti gli interventi di manutenzione elencati nel piano di manutenzione alla voce "Prima di ogni messa in funzione".

Prima di utilizzare l'apparecchio, sostituire le parti difettose e tutte le altre parti usurate o danneggiate. Gli avvisi di pericolo e le avvertenze illeggibili o danneggiati apposti sull'apparecchio devono essere sostituiti.

Se necessario, rivolgersi ad un rivenditore specializzato.

Carburante ed olio

AVVISO!

Pericolo di danni!

Qualora si utilizzino carburanti conservati scorrettamente o non defluiti, il carburatore potrebbe rimanere intasato oppure ne potrebbe essere compromesso il funzionamento del motore.

- Non inserire il carburante necessario all'interno di un contenitore a tenuta d'aria e conservarlo in un locale buio e freddo.
- Per il trasporto e lo stoccaggio del carburante utilizzare solo contenitori appositamente predisposti e omologati.

10.1 Ribaltamento verso l'alto della carrozzeria (Fig. 7)

1. Portare il cambio (14) in posizione N, la leva della velocità (12) sulla posizione Tartaruga e la regolazione dell'altezza di taglio (3) in posizione 5.
2. Rimuovere i pomelli.
3. Rimuovere il bullone del dispositivo antiribaltamento (g). A tal fine, è necessario rimuovere la coppia di sicurezza (h).
4. Ribaltare la carrozzeria verso l'alto.

10.2. Riempire con olio motore e collegare i cavi della batteria (Fig. 8 + 9)

⚠ Attenzione!

Il motore è consegnato senza olio. Prima della messa in funzione, rabboccare dunque con olio. Utilizzare a tale proposito un olio multiuso (SAE 30). Il livello dell'olio deve essere controllato prima di ogni falciatura.

1. Ribaltare verso l'alto la carrozzeria come descritto al punto 10.1.
2. Aprire il tappo del serbatoio dell'olio (22) e riempire di olio il serbatoio (SAE 30) utilizzando l'imbuto (27). Fare attenzione alla quantità di riempimento massima.
3. Infine richiudere il tappo del serbatoio dell'olio (22).
4. Collegare il cavo di collegamento della batteria (24) al cavo di collegamento del motore (24a) (Fig. 9).
5. Ribaltare nuovamente verso il basso la carrozzeria e riavvitare i pomelli (14), (12) e (3). Durante il ribaltamento, prestare attenzione al posizionamento del canale di espulsione (19), del cambio (14), della leva della velocità (12) e della regolazione dell'altezza di taglio (3) (vedere Fig. 7).
6. Inserire il bullone del dispositivo antiribaltamento (g) e fissarlo con la coppiglia di sicurezza (h).
7. Agganciare il cesto di raccolta (2).

⚠ PERICOLO!

Pericolo di incendio ed esplosione!

Il carburante può incendiarsi durante il riempimento ed eventualmente esplodere. Questo comporta gravi ustioni o la morte.

- Spegnerne il motore e lasciarlo raffreddare.
- Tenere lontano da calore, fiamme e scintille.
- Rifornire con carburante solo all'aperto.
- Indossare dei guanti protettivi.
- Evitare il contatto con la pelle e gli occhi.
- Avviare l'apparecchio a una distanza di almeno 3 m dal punto di rifornimento del carburante.
- Prestare attenzione ai difetti di tenuta. Se fuoriesce della benzina, non avviare il motore.

⚠ AVVISO!

Pericolo per la salute!

Inalare vapori di benzina o di olio lubrificante può comportare gravi danni per la salute, perdita di coscienza e, in casi estremi, la morte.

- Non inalare i vapori di benzina/olio lubrificante.
- Azionare il prodotto solo all'aperto.

AVVISO!

Danni al prodotto

Qualora il prodotto venga messo in funzione senza o con troppo poco olio motore e olio per ingranaggi, può portare a danni al motore.

- Prima della messa in funzione, rabboccare la benzina e l'olio. Il prodotto viene consegnato senza olio motore e olio per ingranaggi.

AVVISO!

Danni ambientali!

Eventuali fuoriuscite di olio possono inquinare l'ambiente. Il liquido è estremamente velenoso e può comportare un rapido inquinamento dell'acqua.

- Rabboccare / svuotare l'olio solo su superfici piane e stabili.
- Utilizzare un bocchettone o un imbuto.
- Raccogliere l'olio di scarico in un recipiente adatto.
- Raccogliere immediatamente e con cautela l'olio versato e smaltire gli stracci come da disposizioni locali.
- Smaltire l'olio come da disposizioni locali.

10.3 Rabbocco della benzina (Fig. 1)

⚠ Attenzione!

Il trattorino tosaerba a benzina viene consegnato senza benzina. Prima della messa in funzione, è necessario dunque rabboccare con benzina. A tal fine, utilizzare benzina Super E5 / E10.

1. Reclinare il sedile (1).
2. Pulire la zona circostante l'area di riempimento. Impurità nel serbatoio causano anomalie di funzionamento.
3. Aprire con cautela il coperchio del serbatoio (17), per scaricare eventuali sovrappressioni presenti.
4. Riempire il serbatoio di benzina (Super E5 / E10) aiutandosi con un imbuto (non incluso nella fornitura). Fare attenzione alla quantità di riempimento massima. Riempire attentamente con la benzina fino al bordo inferiore del bocchettone di riempimento.
5. Richiudere il coperchio del serbatoio (17). Accertarsi che il serbatoio sia chiuso a tenuta.
6. Pulire il tappo del serbatoio e l'area circostante.
7. Verificare l'assenza di difetti di tenuta sulle linee del carburante.
8. Prima dell'avvio del motore, allontanarsi di almeno tre metri dalla luogo di rifornimento.

10.4 Controllo della pressione di gonfiaggio degli pneumatici

La corretta pressione di gonfiaggio dei pneumatici è il presupposto essenziale per un attrezzo da taglio perfettamente bilanciato e quindi anche per un prato tagliato in modo uniforme.

1. Controllare a intervalli regolari la pressione di gonfiaggio dei pneumatici con una pompa d'aria a pedale disponibile in commercio.
2. Se necessario, rabboccare l'aria con una pompa d'aria a pedale disponibile in commercio (non inclusa nella fornitura), togliendo prima i copriruota (4a + 7a) dal cerchio e rimuovendo il tappo della valvola.

La corretta pressione di gonfiaggio degli pneumatici è pari a 1,3 bar per le ruote anteriori (7) e a 1,8 bar per quelle posteriori (4).

Avvertenza: Se si nota che i pneumatici o le ruote sono danneggiati, contattate il servizio clienti o un'officina specializzata.

10.5 Controllo dell'interruttore di contatto del freno di stazionamento (fig. 1)

L'interruttore di contatto del freno di stazionamento assicura che il motore possa essere avviato solo con il freno di stazionamento inserito.

Prerequisito: Il motore è spento.

1. Sedersi sul sedile del conducente (1).
2. Rilasciare il freno di stazionamento (8) premendo il pedale del freno (9).
3. Rilasciare il pedale del freno (9). Assicurarsi che il trattorino tosaerba a benzina sia stato bloccato contro il rischio di rotolamento.
4. Provare ad avviare il motore (girare la chiave di accensione (30) in posizione "Start").
5. Il motore non deve avviarsi!

Avvertenza: Se si nota che l'interruttore di contatto non funziona correttamente, contattare il servizio clienti o un'officina specializzata.

10.6 Controllo dell'interruttore di contatto dell'unità di taglio (Fig. 1)

L'interruttore di contatto dell'unità di taglio garantisce che il motore non possa essere avviato con l'unità di taglio innestata.

1. Il motore si arresta.
2. Sedersi sul sedile del conducente (1).
3. Premere fino in fondo il pedale del freno (9) e attivare il freno di stazionamento (8).
4. Innestare l'unità di taglio spingendo in avanti la leva dell'unità di taglio (11) e premendola verso destra finché non si innesta.
5. Provare ad avviare il motore (chiave di accensione (30) in posizione "Start").
6. Il motore non deve avviarsi!

Avvertenza: Se si nota che l'interruttore di contatto non funziona correttamente, contattare il servizio clienti o un'officina specializzata.

10.7 Controllo dell'interruttore di contatto del sedile (Fig. 1)

L'interruttore di contatto del sedile assicura che il motore si spenga non appena sul sedile di guida viene abbandonato dal conducente con l'unità di taglio accesa.

1. Sedersi sul sedile del conducente (1).
2. Premere il pedale del freno (9) e attivare il freno di stazionamento (8).
3. Avviare il motore e lasciarlo funzionare.
4. Innestare l'unità di taglio (11) spingendo lentamente in avanti la leva dell'unità di taglio (11) e premendola verso destra finché non si innesta.

5. Togliere il peso dal sedile del conducente (1) alzandosi in piedi (non scendere!).

6. Il motore deve spegnersi!

Avvertenza: Se si nota che l'interruttore di contatto non funziona correttamente, contattare il servizio clienti o un'officina specializzata.

10.8 Controllo dell'interruttore di contatto del cesto di raccolta (Fig. 1)

L'interruttore di contatto sul cesto di raccolta (2) assicura che il motore si spenga non appena il cesto di raccolta non risulti essere agganciato correttamente con l'unità di taglio accesa.

1. Sedersi sul sedile del conducente (1).
2. Premere il pedale del freno (9) e attivare il freno di stazionamento (8).
3. Avviare il motore e lasciarlo funzionare.
4. Innestare l'unità di taglio (11) spingendo lentamente in avanti la leva dell'unità di taglio (11) e premendola verso destra finché non si innesta.
5. Sollevare leggermente il cesto di raccolta vuoto (2).
6. Il motore deve spegnersi!

Avvertenza: Se si nota che l'interruttore di contatto non funziona correttamente, contattare il servizio clienti o un'officina specializzata.

10.9 Controllo del dispositivo di arresto lama

Quando viene disinnestata l'unità di taglio, si attiva automaticamente e simultaneamente un processo di frenatura che porta all'arresto della lama falciatrice in pochi secondi.

Una lama in funzione produce rumori di vento chiaramente percepibili. Il funzionamento della lama è segnalato dal rumore di vento generato e può quindi essere controllato.

Avvertenza: Se si nota che il dispositivo di arresto della lama non funziona correttamente, contattare il servizio clienti o un'officina specializzata.

11. Funzionamento

11.1. Orari di lavoro

Si prega di rispettare le norme di legge che regolano gli orari di lavoro con i tosaerba, norme che possono variare da luogo a luogo.

Familiarizzare con gli elementi di comando e i componenti di regolazione e con l'utilizzo dell'apparecchio. In particolare, l'utente deve sapere come arrestare rapidamente l'attrezzo di lavoro e il motore a combustione dell'apparecchio.

L'apparecchio può essere utilizzato solo da persone che hanno letto le istruzioni d'uso e che hanno familiarità con l'utilizzo dell'apparecchio. Prima della prima messa in funzione, l'utente deve rivolgersi al personale esperto e ricevere una formazione pratica. Il venditore o un'altra persona qualificata deve spiegare all'utente come utilizzare l'apparecchio in modo sicuro.

Durante questa formazione, l'utente deve essere informato in particolare,

- che per lavorare con l'apparecchio sono necessarie estrema attenzione e concentrazione.
- che un trattorino tosaerba a benzina che scivola su un terreno in pendenza non può essere controllato azionando il freno.

Le principali cause di perdita di controllo del trattorino tosaerba a benzina possono essere le seguenti:

- mancanza di trazione delle ruote,
- eccessiva velocità,
- frenata inappropriata,
- uso improprio (manifestazioni sportive, ecc.),
- scarsa conoscenza degli effetti legati alle condizioni del suolo, soprattutto in pendenza (vedere il punto 11.6.3 "Lavoro su terreni in pendenza"),
- fissaggio errato dei carichi e cattiva distribuzione degli stessi.

11.2 Preparazione delle superfici da tosare

1. Ispezionare accuratamente la superficie da tosare prima di iniziare con la tosatura.
2. Rimuovere tutti i sassi, rami, ossi, fili metallici, giocattoli e altri oggetti che potrebbero essere proiettati in aria dall'apparecchio.
3. Assicurarsi che sulla superficie da falciare non sia presente nessuno.

11.3 Controllo della lama falciatrice (Fig. 9)

⚠ AVVISI!

Pericolo di lesioni!

Dopo aver spento il motore, la lama falciatrice continua a girare per alcuni secondi. Se si toccano le parti rotanti, ci si può tagliare.

- Attendere che la lama falciatrice si arresti.
 - Non frenare l'attrezzo da taglio con la mano.
 - Indossare dei guanti protettivi.
 - Tenere l'attrezzo da taglio lontano dai piedi.
1. Prima di effettuare qualsiasi controllo della lama falciatrice, arrestare il motore e rimuovere la chiave di accensione (30) dal blocchetto di accensione (10).
 2. Ribaltare verso l'alto la carrozzeria come descritto al punto 10.1.
 3. Sollevare leggermente il canale di espulsione (19) e ruotarlo verso l'esterno. Ora è possibile accedere alla lama falciatrice (6a).

4. Inserire una chiave a bussola da 12 mm (non inclusa nella fornitura) sulla vite (puleggia) (35).
5. Ruotare ora la lama (6a) in senso orario nel settore a vista e controllarla.
6. Controllare regolarmente che la lama falciatrice (6a) sia fissata correttamente, in buone condizioni e ben affilata.
7. In caso contrario, far affilare o sostituire la lama falciatrice (6a) da un'officina specializzata.

11.4 Avvio del motore (Fig. 10 + 11)

1. Controllare il livello dell'olio motore. Vedere sezione 13.3.3.
2. Agganciare il cesto di raccolta (2). Vedere sezione 9.4.
3. Sedersi sul sedile del conducente (1).
4. L'unità di taglio (11) deve essere spenta.
5. Premere il pedale del freno e della frizione (9) e inserire il freno di stazionamento (8). Impostare l'altezza di taglio desiderata (3). Vedere sezione 11.6.1.
6. Portare il cambio (14) in folle "N".
7. Con temperature più basse, portare la leva della velocità (12) in posizione "Starter". E impostate la velocità massima a temperature più calde o quando il motore è caldo.
8. Ruotare la chiave di accensione (30) nel blocchetto di accensione (11) su "Start" finché il motore non si avvia e lasciarla in posizione "On".
9. Se necessario, togliere la leva della velocità (12) dalla posizione "Starter" e impostare la velocità desiderata.

11.5 Avvio con l'unità di taglio spenta

Attenzione! Cambiate marcia solo con il veicolo fermo.

1. Premere a fondo il pedale del freno (9) a bassa velocità "Tartaruga". In questo modo il freno di stazionamento si sblocca (9).
2. Inserire la marcia desiderata.
3. Rilasciare lentamente il pedale del freno (9) in modo che il trattorino tosaerba a benzina inizi a muoversi.
4. Spingere la leva della velocità (12) in direzione "Lepre" per accelerare.
5. Per arrestare l'apparecchio premere il pedale del freno (9).

11.6 Falciatura

⚠ AVVISI!

Pericolo di incidente durante la retromarcia!

Prestare attenzione all'ambiente retrostante quando si procede in retromarcia!

- Procedere in retromarcia solo se necessario!
- La retromarcia non può essere inserita con l'unità di taglio accesa.

Avvertenze per la falciatura

- Prima di ogni operazione di falciatura, controllare regolarmente che la lama falciatrice (6a) sia fissata correttamente, in buone condizioni e ben affilata. Indossare sempre guanti protettivi quando si esegue questa operazione!
- Controllare la falciatrice, la lama falciatrice e gli altri componenti qualora ci si sia imbattuti in corpi estranei o quando l'apparecchio vibra più del normale.
- Un motore, uno scarico o un azionamento caldi possono provocare ustioni. Non toccarli dunque.
- Falciare solo in condizioni di illuminazione sufficiente.
- Fare attenzione al traffico quando si lavora a bordo strada o in prossimità di una strada. Tenere il canale di espulsione (19) lontano dalla strada.
- Evitare punti in cui le ruote non riescano più a fare presa o la falciatura risulti non sicura.
- Prima di fare retromarcia, accertarsi che dietro non vi siano bambini piccoli.
- Utilizzare solo lame affilate e perfette per eseguire il taglio, in modo che i fili d'erba non si sfilaccino e il prato non assuma una colorazione giallastra.
- Per ottenere un taglio netto, guidare il tosaerba in un percorso il più possibile rettilineo. Le linee di taglio dovrebbero in questo caso sovrapporsi sempre di alcuni centimetri, affinché non rimangano strisce vuote.
- Mantenere pulita la parte inferiore dell'alloggiamento del tosaerba e assicurarsi di rimuovere i residui d'erba. I residui di erba rendono più difficile il processo di avvio, compromettono la qualità del taglio e l'espulsione dell'erba.

11.6.1 Regolazione dell'altezza di taglio (Fig. 10)

⚠ Attenzione! La regolazione dell'altezza di taglio può essere eseguita solo a falciatrice spenta.

Scegliere l'altezza di taglio a seconda dell'effettiva lunghezza dell'erba. Eseguire più passate, livellando al massimo 4 cm di prato alla volta.

1. Inserire la leva di regolazione dell'altezza di taglio (3) all'altezza di taglio desiderata.
2. È possibile impostare 5 diverse altezze di taglio.

IMPORTANTE: Per il trasporto, l'attrezzo da taglio deve essere sempre posizionato nella posizione più alta (livello 5).

11.6.2 Falciatura/Avviamento con l'unità di taglio accesa (Fig. 10, 11 + 12)

⚠ AVVISO!

Pericolo di lesioni e di danni!

Gli oggetti possono essere proiettati, colpendo e ferendo persone. Gli oggetti solidi possono danneggiare l'apparecchio.

Inoltre, piccole pietre o altri oggetti possono venire scaraventati ad almeno 15 metri di distanza. Questo può causare danni alle auto, alle case e alle finestre.

- Assicurarsi che ci sia una distanza sufficiente di 30 da altre persone o animali quando si falcia.
- Non rimuovere oggetti da marciapiedi e simili usando l'apparecchio.

AVVISO!

Pericolo di danni!

Se l'apparecchio non viene pulito regolarmente, i residui di erba/infestanti possono accumularsi sotto lo scudo di protezione. Ciò può compromettere le prestazioni del prodotto e danneggiarlo a lungo termine.

- Pulire il prodotto dopo ogni uso.

Attenzione! Cambiare marcia solo a veicolo fermo.

1. Premere a fondo il pedale del freno (9) a bassa velocità "Tartaruga". Il freno di stazionamento (8) deve essere attivato in posizione P (Fig. 10).
2. Per l'accensione dell'unità di taglio, spingere lentamente in avanti la leva del cambio dell'unità di taglio (11) finché non si innesta.
3. Premere a fondo il pedale del freno (9) a bassa velocità "Tartaruga". In questo modo il freno di stazionamento si sblocca (8).
4. Inserire la marcia desiderata (14).
5. Rilasciare lentamente il pedale del freno (9) in modo che il tosaerba inizi a muoversi.
6. Spingere la leva della velocità (12) in direzione "Lepre" per accelerare.
7. Per arrestare l'apparecchio premere il pedale del freno (9).

11.6.3 Lavoro su terreni in pendenza

⚠ AVVISO!

Pericolo dovuto a errori di guida sui terreni in pendenza!

Prestare particolare attenzione quando di guida su terreni in pendenza! Non esiste un terreno in pendenza "sicuro". Prestare particolare attenzione alle seguenti indicazioni di sicurezza!

- Se le ruote dovessero slittare o se il veicolo si bloccasse in salita, disinnestare dell'unità di taglio e gli attrezzi montati. Poi scendere lentamente e abbandonare il terreno in pendenza in direzione rettilinea!
- Un cesto di raccolta pieno aumenta il rischio di ribaltamento del trattorino tosaerba a benzina!

- Sui terreni in pendenza, la linea di taglio deve essere eseguita trasversale alla pendenza stessa. Si può impedire lo scivolamento del tosaerba grazie ad una posizione inclinata verso l'alto.
- I terreni in pendenza sono una delle principali cause di incidenti in cui si perde il controllo del trattorino tosaerba a benzina e l'apparecchio si ribalta. Ciò può causare lesioni gravi o addirittura mortali.
- Per motivi di sicurezza, l'apparecchio non deve essere utilizzato su pendenze superiori a 10° (17,6%).

- Una pendenza di 10° corrisponde a un aumento verticale di 17,6 cm a 100 cm di lunghezza orizzontale.
- Evitare partenze e arresti in pendenza.
- Non utilizzare l'apparecchio in luoghi come pendii o fossati, dove potrebbe ribaltarsi o scivolare. Il rischio di ribaltamento o di scivolamento è maggiore se il fondo non è friabile o umido.
- Sui pendii procedere sempre in direzione longitudinale. Il rischio di ribaltamento aumenta quando si guida in senso trasversale.
- Quando si guida su pendii, non effettuare bruschi cambi di velocità o di direzione. Lavorare in queste situazioni richiede un uso attento, calmo e costante del trattorino tosaerba a benzina.
- Evitare i cambi di direzione sui pendii. Invertire la marcia sui pendii solo se è inevitabile; se possibile, guidare lentamente e descrivendo in un ampio arco verso basso.
- Non tagliare l'erba bagnata, soprattutto su pendii, perché l'aderenza sull'erba bagnata è minore. Il trattorino tosaerba a benzina potrebbe scivolare e quindi non essere più controllabile dall'utente.
- Durante la guida su terreni in pendenza, il cambio non deve essere sbloccato tramite il cambio in folle.
- È necessario prestare particolare attenzione quando si utilizzano attrezzi montati su terreni in pendenza (cambio della distribuzione del peso sull'apparecchio).
- Se le ruote dovessero slittare o se il veicolo si bloccasse durante la salita, disinnestare la lama falciatrice o l'attrezzo montato. Successivamente, la pendenza deve essere abbandonata procedendo lentamente verso il basso e in direzione rettilinea.
- Non tentare mai di stabilizzare il trattorino tosaerba a benzina bloccandolo, appoggiando un piede a terra.
- Il peso del cesto di raccolta aumenta il rischio di ribaltamento, soprattutto quando è pieno.
- Non svuotare o sollevare mai il cesto di raccolta su un piano inclinato.

11.6.4 Svuotamento del cesto di raccolta da seduti (Fig. 12)

Se gli sfalci rimangono a terra, significa che il cesto di raccolta è pieno e deve essere svuotato.

1. Disinnestare l'unità di taglio (11) spingendo in avanti la leva dell'unità di taglio (11) e premendola verso sinistra.
2. Guidare fino al luogo in cui si desidera scaricare il cesto di raccolta (2).
3. Premere sul pedale del freno (9) e attivare il freno di stazionamento (8).
4. Portare il cambio (14) in folle "N".
5. Sollevare il cesto di raccolta dalla maniglia (2) per scaricarlo.
6. Riabbassare il cesto di raccolta (2).

Attenzione: Se il cesto di raccolta (2) non è agganciato correttamente, l'unità di taglio (11) non può essere azionata.

11.6.5 Sgancio del cesto di raccolta per lo svuotamento (Fig. 12)

Se gli sfalci rimangono a terra, significa che il cesto di raccolta è pieno e deve essere svuotato.

⚠ **AVVISO!**

Pericolo di lesioni!

Un avvio inaspettato e involontario del prodotto può provocare lesioni.

- Spegner il motore prima di procedere allo svuotamento.

1. Premere sul pedale del freno (9) e attivare il freno di stazionamento (8).
2. Disinnestare l'unità di taglio (11) spingendo indietro la leva dell'unità di taglio (11) e premendola verso sinistra.
3. Portare il cambio (14) in folle "N".
4. Arrestare il motore ruotando la chiave di accensione (30) in posizione "Stop". Quindi rimuovere la chiave di accensione (30) dal blocchetto di accensione (10).
5. Sganciare il cesto di raccolta (2) e svuotarlo.
6. Riagganciare il cesto di raccolta (2).
7. Se il cesto di raccolta (2) non è agganciato correttamente, l'unità di taglio (11) non può essere azionata.

11.7 Spegnimento del trattorino tosaerba a benzina

⚠ **AVVISO!**

Pericolo di lesioni e di ustioni!

Un motore, uno scarico o un azionamento caldi possono provocare ustioni.

- Non toccare le parti calde del trattorino tosaerba a benzina
- Quando si spegne il motore, assicurarsi che le parti calde non possano incendiare oggetti o materiali vicini.

⚠ **AVVISO!**

Pericolo di lesioni e di ribaltamento!

Il trattorino tosaerba a benzina può ribaltarsi se non ci si ferma su una superficie piana.

- Il rischio di ribaltamento o di scivolamento è maggiore se il fondo non è friabile o umido.
- Quando ci si ferma, prestare attenzione alla corsa d'inerzia dell'attrezzo da taglio, che impiega alcuni secondi prima di arrestarsi.

Spegner l'apparecchio come segue:

1. Premere fino in fondo il pedale del freno (9) e attivare il freno di stazionamento (8).

2. Prima di abbandonare il posto di guida, spegnere l'unità di taglio (11).
3. Impostare l'altezza di taglio (3) nella posizione più bassa.
4. Posizionare il cambio (14) in posizione "N".
5. Spegnere il motore ruotando la chiave di accensione (30) nel blocchetto di accensione (10) in posizione "Stop". Quindi rimuovere la chiave di accensione (30) dal blocchetto di accensione (10).
6. Conservare la chiave di accensione (30) in modo che solo le persone autorizzate possano avere accesso alla chiave.
7. Prima di scendere dal trattorino tosaerba a benzina, accertarsi che sia completamente fermo.

11.8. Dopo la falciatura

1. Lasciare sempre raffreddare il motore prima di riporre il trattorino tosaerba a benzina in un ambiente al chiuso.
2. Rimuovere erba, foglie, grasso e olio prima della messa a magazzino. Non appoggiare altri oggetti sul tosaerba.
3. Controllare, prima di un nuovo uso, tutti i dadi e le viti. Serrare le viti che si sono allentate.
4. Svuotare il cesto di raccolta (2) prima del riutilizzo.
5. Rimuovere la chiave di accensione (30) dal blocchetto di accensione (10).
6. Assicurarsi che il trattorino tosaerba a benzina non venga riposto vicino a fonti pericolose. La fuoriuscita di gas può portare ad esplosioni.
7. Se il trattorino tosaerba a benzina non viene utilizzato per un lungo periodo di tempo, svuotare il serbatoio della benzina con una pompa di aspirazione (non inclusa nella fornitura).
8. Lubrificare e sottoporre regolarmente a manutenzione l'apparecchio.

12. Trasporto

⚠ AVVISIO!

Pericolo di lesioni!

Un avvio inaspettato e involontario del prodotto può provocare lesioni.

- Dopo il caricamento, spegnere il motore e, non appena il motore si è raffreddato, togliere la pipetta della candela dalla candela di accensione.
- A causa del suo peso proprio, il prodotto può provocare gravi lesioni da schiacciamento.

È necessario prestare particolare attenzione quando si carica e si scarica il trattorino tosaerba a benzina affinché venga trasportato all'interno di un veicolo o di un rimorchio.

Innestare sempre il freno di stazionamento (8) e disinnestare l'azionamento dell'unità di taglio (11) o degli attrezzi montati.

Durante il trasporto del trattorino tosaerba a benzina, osservare le disposizioni di legge regionali, in particolare per quanto riguarda la sicurezza del carico e il trasporto di oggetti su pianali di carico.

Questo trattorino tosaerba a benzina non deve essere trainato. Per il trasporto su strade pubbliche è necessario utilizzare un veicolo o un rimorchio idonei. Per il trasporto del trattorino tosaerba a benzina, assicurarsi che la capacità di carico del mezzo di trasporto sia sufficiente e che il trattorino sia stato adeguatamente fissato.

Durante il trasporto, mantenere il pianale di carico e l'area intorno al silenziatore e al motore a combustione sgombri da materiali combustibili come paglia, foglie o residui di erba secca.

Dopo il caricamento, rimuovere sempre la chiave di accensione (30) dal blocchetto di accensione (10)!

13. Pulizia e manutenzione

⚠ AVVISIO!

Pericolo di lesioni e di ustioni!

Il prodotto può avviarsi in modo inaspettato e dunque portare a lesioni. Inoltre è possibile raggiungere temperature pari e superiori agli 80° C.

- Spegnere il motore prima di tutti gli interventi di pulizia e di manutenzione.
- Prima di intervenire nell'area del motore a combustione, del collettore di scarico e del silenziatore, lasciar raffreddare l'apparecchio – in particolare, questo vale anche per tutti i lavori di manutenzione sull'unità di taglio.
- Rimuovere la pipetta della candela di accensione.

⚠ AVVISIO!

Pericolo per la salute!

Inalare vapori di benzina o di olio lubrificante può comportare gravi danni per la salute, perdita di coscienza e, in casi estremi, la morte.

- Non inalare i vapori di benzina/olio lubrificante.
- Azionare il prodotto solo all'aperto.

AVVISIO!

Pericolo di danni!

Se penetra acqua nell'alloggiamento, ne possono conseguire danni al motore stesso. Inoltre il fascio di un'idropulitrice può danneggiare parti del prodotto.

- Pulire il prodotto con un panno, una spazzola manuale etc.
- Non immergere il prodotto in acqua o in altri liquidi e non pulirlo spruzzando con un'idropulitrice.

Programma di manutenzione			
	dopo 10 ore di esercizio	dopo 25 ore di esercizio	ogni 50 ore di esercizio
Filtro dell'aria	pulire	pulire	sostituire
Candela di accensione	verificare	pulire	sostituire

È necessario un controllo specializzato:

- quando il trattorino tosaerba a benzina passa sopra un oggetto di grandi dimensioni,
- se il motore si arresta improvvisamente.
- quando la lama di taglio è piegata (non cercare di raddrizzarla da soli!).
- se il meccanismo è danneggiato.

13.1 Operazioni di pulizia:

⚠ AVVISIO!

Pericolo di lesioni!

Un avvio inaspettato e involontario del prodotto può provocare lesioni.

- Prima di tutte le operazioni di pulizia e di manutenzione spegnere il motore e, non appena il motore si è raffreddato, togliere la pipetta della candela dalla candela di accensione.

AVVISIO!

Pericolo di danni!

Se l'apparecchio e gli attrezzi montati non vengono puliti regolarmente, i residui di erba/infestanti possono accumularsi sotto trattorino tosaerba a benzina. Ciò può compromettere le prestazioni del prodotto e danneggiarlo a lungo termine.

- Pulire il prodotto con un panno o una spazzola manuale ecc.
- Non immergere il prodotto in acqua o in altri liquidi e non pulirlo spruzzando con un'idropulitrice.
- Tenere le impugnature libere da tracce di olio per poter sempre avere una presa sicura.

13.2 Pulizia dell'apparecchio con acqua (Fig. 16)

1. Collegare il raccordo del tubo flessibile all'attacco dell'acqua (5) del trattorino tosaerba a benzina e aprire il rubinetto dell'acqua.
2. Avviare il trattorino tosaerba a benzina e innestare l'unità di taglio (11) spingendo in avanti la leva dell'unità di taglio (11) e premendola verso destra finché non si innesta. La barra di taglio rotante centrifuga l'acqua presente sulla parte inferiore del trattorino tosaerba a benzina, pulendola in questo modo.
3. Dopo circa 30 secondi, spegnere nuovamente il trattorino tosaerba a benzina e l'unità di taglio (11).
4. Chiudere il rubinetto dell'acqua e staccare il raccordo del tubo flessibile.
5. Pulire la parte superiore con un panno (non utilizzare oggetti taglienti, ad es. lame).

Avvertenza: La cosa migliore è rimuovere sporco ed erba subito dopo la falciatura. I resti di erba essiccati e lo sporco possono compromettere l'azione di falciatura. Controllare che il canale di scarico dell'erba sia privo di resti di erba e rimuoverli se necessario.

Non pulire mai la falciatrice utilizzando un getto d'acqua o un pulitore ad alta pressione. Il motore deve restare asciutto.

Detergenti aggressivi come detergenti a freddo o benzina per la pulizia non devono essere utilizzati.

Non avvicinarsi mai a un bordo o a un fosso per eseguire la pulizia (ad es. del telaio del trattorino tosaerba a benzina).

Per evitare il rischio di incendio, tenere il motore a combustione, le alette di raffreddamento, il vano batteria, l'area intorno al serbatoio e lo scarico liberi da erba, foglie o perdite di olio (grasso).

Pulire sempre il cesto di raccolta.

13.3 Lavori di manutenzione

È possibile eseguire solo i lavori di manutenzione descritti nelle presenti istruzioni d'uso; tutti gli altri interventi devono essere eseguiti da un rivenditore specializzato. Se non si dispone delle conoscenze e degli strumenti necessari, rivolgersi sempre a un rivenditore specializzato.

Si consiglia, di fare eseguire le operazioni di manutenzione e riparazione solo al rivenditore specializzato.

Utilizzare esclusivamente attrezzi, accessori o attrezzi montati approvati dal produttore di questo apparecchio o componenti tecnicamente simili; in caso contrario, sussiste il rischio di incidenti con conseguenti lesioni personali o danni all'apparecchio. In caso di dubbi o domande, rivolgersi a un rivenditore specializzato.

Gli attrezzi, gli accessori e i ricambi originali si adattano in modo ottimale all'apparecchio e alle esigenze dell'utente.

Il trattorino tosaerba a benzina deve essere ispezionato una volta all'anno dal rivenditore specializzato.

Mantenere sempre pulite e leggibili le etichette adesive di avvertimento e di istruzione. Gli adesivi danneggiati o smarriti devono essere sostituiti con nuovi adesivi originali. Se un componente viene sostituito con un pezzo nuovo, accertarsi che il pezzo nuovo abbia gli stessi adesivi.

Per motivi di sicurezza, controllare regolarmente che i componenti che trasportano il carburante (condotto del carburante, rubinetto del carburante, serbatoio del carburante, tappo del serbatoio, raccordi, ecc.) non presentino danni e perdite, se necessario, farli sostituire da personale esperto.

Prima di intervenire su o in prossimità di componenti elettrici, scollegare il cavo di collegamento della batteria (24) dal cavo di collegamento del motore (24a).

L'apparecchio è dotato di numerosi dispositivi di sicurezza. Questi dispositivi non devono essere rimossi o modificati (bypassati, ecc.) e devono essere controllati a intervalli regolari. Gli interventi sui dispositivi di sicurezza devono essere eseguiti esclusivamente da personale esperto.

Mantenere stretti tutti i dadi, i bulloni e le viti, in particolare la vite di fissaggio della lama, in modo che l'apparecchio sia in uno stato di servizio sicuro.

Le parti usurate o danneggiate devono essere sostituite immediatamente per motivi di sicurezza.

Controllare regolarmente l'usura e l'eventuale calo di prestazioni dell'apparecchiatura di raccolta dell'erba (ad es. cesto di raccolta, canale di espulsione).

Gli interventi sotto la macchina richiedono particolare attenzione a causa del peso del trattorino tosaerba a benzina. Rivolgersi pertanto al proprio rivenditore specializzato,

Controllare che le ruote anteriori e posteriori siano fissate saldamente.

Mantenere sempre il trattorino tosaerba a benzina e gli attrezzi montati in buono stato di servizio; tutti i dispositivi di sicurezza devono essere presenti e in perfetto stato di servizio.

Controllare regolarmente il funzionamento del freno (ogni 25 ore di servizio) e, se necessario, far eseguire le regolazioni o gli interventi di manutenzione da un'officina specializzata.

13.3.1 Assi e mozzi delle ruote

Per garantire il buon funzionamento delle ruote, si consiglia di pulire e ingrassare leggermente gli assi e i mozzi delle ruote almeno una volta a stagione.

AVVERTENZA:

Le ruote anteriori e posteriori (7 + 4) devono essere smontate per ingrassare gli assi e i mozzi.

13.3.2 Sostituzione della lama falciatrice

Per motivi di sicurezza, la sostituzione, l'affilatura, l'equilibratura e il montaggio della lama falciatrice devono essere eseguiti esclusivamente da un'officina specializzata autorizzata. Per ottenere risultati operativi ottimali, si consiglia di fare controllare la lama falciatrice una volta all'anno.

13.3.3 Controllo del livello dell'olio (Fig. 8)

⚠ PERICOLO!

Pericolo di incendio ed esplosione!

Il carburante può incendiarsi durante il riempimento ed eventualmente esplodere. Questo comporta gravi ustioni o la morte.

- Spegnerne il motore e lasciarlo raffreddare.
- Tenere lontano da calore, fiamme e scintille.
- Rifornire con carburante solo all'aperto.
- Indossare dei guanti protettivi.
- Evitare il contatto con la pelle e gli occhi.
- Avviare l'apparecchio a una distanza di almeno 3 m dal punto di rifornimento del carburante.
- Prestare attenzione ai difetti di tenuta. Se fuoriesce della benzina, non avviare il motore.

⚠ AVVISIO!

Pericolo per la salute!

Inalare vapori di benzina o di olio lubrificante può comportare gravi danni per la salute, perdita di coscienza e, in casi estremi, la morte.

- Non inalare i vapori di benzina/olio lubrificante.
- Azionare il prodotto solo all'aperto.

AVVISIO!

Danni al prodotto

Qualora il prodotto venga messo in funzione senza o con troppo poco olio motore e olio per ingranaggi, può portare a danni al motore.

- Prima della messa in funzione, rabboccare la benzina e l'olio. Il prodotto viene consegnato senza olio motore e olio per ingranaggi.
- Utilizzare solo olio motore SAE 30.

AVVISIO!

Danni ambientali!

Eventuali fuoriuscite di olio possono inquinare l'ambiente. Il liquido è estremamente velenoso e può comportare un rapido inquinamento dell'acqua.

- Rabboccare / svuotare l'olio solo su superfici piane e stabili.
- Utilizzare un bocchettone o un imbuto.
- Raccogliere l'olio di scarico in un recipiente adatto.
- Raccogliere immediatamente e con cautela l'olio versato e smaltire gli stracci come da disposizioni locali.
- Smaltire l'olio come da disposizioni locali.

1. Posizionare il trattorino tosaerba a benzina su una superficie piana e dritta.

2. Rimuovere la chiave di accensione (30) dal bloccetto di accensione (10).
3. Ribaltare verso l'alto la carrozzeria come descritto al punto 10.1 (Fig. 7).
4. Svitare il tappo del serbatoio dell'olio con l'asta di misurazione livello (22) ruotandolo in senso antiorario e pulirlo.
5. Avvitare il tappo del serbatoio dell'olio con l'asta di misurazione livello (22) nel bocchettone di riempimento fino alla battuta di arresto.
6. Estrarre il coperchio del serbatoio dell'olio con l'asta di misurazione livello (22) e leggere il livello dell'olio in posizione orizzontale. Il livello dell'olio deve trovarsi tra le indicazioni max e min dell'asta di misurazione livello (22).

13.3.4 Cambio olio

Il cambio dell'olio motore dovrebbe essere eseguito una volta all'anno prima di ogni inizio di stagione con il motore spento che si trova a temperatura d'esercizio.

Utilizzare solo olio motore (SAE 30).

1. Posizionare il trattorino tosaerba a benzina su una superficie piana e dritta.
2. Ribaltare verso l'alto la carrozzeria come descritto al punto 10.1 (Fig. 7).
3. Svitare il tappo del serbatoio dell'olio con l'asta di misurazione livello (22) ruotandolo in senso antiorario.
4. Aspirare l'olio motore attraverso il bocchettone di riempimento utilizzando la siringa in dotazione (26) e il tubo flessibile.
5. Riempire con olio motore fresco e controllare il livello dell'olio (vedere 13.3.3).

L'olio usato deve essere smaltito nel rispetto delle norme in vigore.

13.3.5 Manutenzione del filtro dell'aria (Fig. 13)

⚠ PERICOLO!

Pericolo di incendio ed esplosione!

Se si effettua una pulizia scorretta, il carburante potrebbe infiammarsi e in alcuni casi esplodere. Questo comporta gravi ustioni o la morte.

- Pulire il filtro dell'aria semplicemente sbattendolo.
- Non pulire mai il filtro dell'aria con benzina o solventi infiammabili.

AVVISO!

Pericolo di danni!

Il funzionamento del motore senza l'elemento filtrante inserito può provocare gravi danni al motore stesso.

- Non lasciar mai funzionare il motore senza l'elemento filtrante inserito.

Filtri dell'aria sporchi (18a) riducono la potenza del motore a causa di un afflusso di aria troppo ridotto al carburatore. È dunque essenziale un controllo regolare.

Il filtro dell'aria dovrebbe essere controllato ogni 25 ore di servizio e pulito all'occorrenza. In caso di aria con grande tenore di polvere, controllare più spesso il filtro dell'aria.

1. Ribaltare verso l'alto la carrozzeria come descritto al punto 10.1.
2. Aprire la vite (36) dell'alloggiamento del filtro dell'aria (18) e rimuovere l'alloggiamento.
3. Pulire il filtro dell'aria (18a) semplicemente battendolo.
4. Montare l'alloggiamento del filtro dell'aria (18) e il filtro dell'aria (18a) in ordine inverso.

13.3.6 Manutenzione della candela di accensione (Fig. 1)

Controllare la presenza di sporco sulla candela di accensione una prima volta dopo 10 ore di servizio e pulirla poi all'occorrenza con una spazzola metallica in rame. Successivamente sostituire la candela di accensione ogni 50 ore di servizio.

1. Staccare la pipetta della candela (20) con un movimento rotatorio.
2. Rimuovere la candela di accensione (20a) con una chiave per candele (a).

Impostare, utilizzando uno spessimetro, la distanza di 0,75 mm (0,030"). Rimontare la candela di accensione (20a) facendo attenzione a non serrarla troppo.

13.3.7 Sostituzione del fusibile (Fig. 14)

Il sistema di avviamento elettrico è da con un fusibile da 10A (29).

Non utilizzare mai un fusibile diverso e non bypassarlo mai.

1. Ribaltare verso l'alto la carrozzeria come descritto al punto 10.1 (Fig. 7).
2. Aprire il portafusibili (29a)
3. Rimuovere il fusibile difettoso (29) dal portafusibili (29a).
4. Inserire un nuovo fusibile da 10A (29).
5. Chiudere il portafusibili (29a).

13.3.8 Caricamento della batteria

La batteria si ricarica durante il funzionamento. Può comunque essere necessario, a seguito di un avvio frequente, caricare la batteria con il caricatore in dotazione (25):

1. Inserire la spina nella presa di carica (15) e il caricatore (25) nella presa di alimentazione. 230V~/50Hz
2. Caricare la batteria per almeno 5 ore.

13.3.9 Carica della batteria con il caricatore per auto (Fig. 15)

⚠ PERICOLO!

Pericolo dovuto a una carica errata della batteria di avviamento!

Se la tensione di carica è troppo alta, c'è il rischio di esplosione della batteria di avviamento.

- La corrente di carica del caricabatterie non deve superare i 5 A e la tensione di carica deve essere max. 14,4 V.
- Rimuovere sempre la chiave di accensione (30) dal blocchetto di accensione (10) quando si lavora sulla batteria.

Attenzione!

Pericolo di cortocircuito!

Per evitare un cortocircuito, scollegare sempre prima il cavo negativo (-) dalla batteria (16a) e ricollegarlo per ultimo.

- Rimuovere sempre la chiave di accensione (30) dal blocchetto di accensione (10) quando si lavora sulla batteria (16a).
- Osservare la polarità.

È inoltre possibile ricaricare la batteria utilizzando il cavo di ricarica in dotazione (28), su un qualsiasi caricatore per auto di uso comune per batterie al piombo da 12V.

1. A tal fine, scollegare il cavo di collegamento della batteria (24) e il cavo di collegamento del motore (24a). (Fig. 9)
2. Collegare il cavo di ricarica in dotazione (28) alla batteria (16a). Collegare il cavo nero al polo negativo (-) e il cavo rosso al polo positivo (+) del caricabatterie.

Attenzione!

Pericolo di cortocircuito!

Quando si collega/scollega il cavo di collegamento della batteria (24), assicurarsi che i poli (+/-) non tocchino tra loro e/o il telaio.

Per evitare un cortocircuito, scollegare sempre prima il cavo negativo (-) dal caricabatteria e ricollegarlo per ultimo.

Riporre in magazzino il trattorino tosaerba a benzina sempre con la batteria (16a) completamente carica.

13.3.10 Controllo della pressione di gonfiaggio degli pneumatici

1. Controllare la pressione degli pneumatici prima dell'avvio (vedere anche 10.4)!
2. Controllare a intervalli regolari la pressione di gonfiaggio dei pneumatici con una pompa d'aria a pedale disponibile in commercio (non inclusa nella fornitura).

3. Se necessario, rabboccare l'aria con una pompa d'aria a pedale disponibile in commercio (non inclusa nella fornitura), togliendo prima i copripneumatici (4a + 7a) e rimuovendo il tappo della valvola. La corretta pressione di gonfiaggio degli pneumatici è pari a 1,3 bar per le ruote anteriori (7) e a 1,8 bar per quelle posteriori (4).

4. Importante: Se la pressione dei pneumatici è troppo bassa, aumenta il rischio di danni alle valvole e dunque anche ai tubi flessibili.

Avvertenza: Se si nota che i pneumatici o le ruote sono danneggiati, contattate il servizio clienti o un'officina specializzata.

13.3.11 Riparazione

Dopo la riparazione o la manutenzione, assicurarsi che tutti i componenti tecnici di sicurezza siano applicati e si trovino in stato impeccabile. Conservare in un posto inaccessibile i componenti potenzialmente pericolosi per altre persone e bambini.

Attenzione: Come da legge di responsabilità sui prodotti, non si è responsabili di danni dovuti a riparazioni improprie o non utilizzo di pezzi di ricambio originali. Incaricare un servizio clienti o un esperto autorizzato. Lo stesso vale anche per gli accessori.

Avviso importante in caso di riparazione:

In caso di restituzione dello strumento per riparazione, tenere presente che lo strumento, per motivi di sicurezza, deve essere rispedito alla stazione di assistenza tecnica senza olio né benzina.

13.3.12 Ordine di pezzi di ricambio

In caso di ordinazione di pezzi di ricambio è necessario indicare quanto segue:

- Modello dell'apparecchio
- Numero articolo dell'apparecchio

Ricambi / Accessori

Lama tosaerba - N. articolo: 7911200616
Batteria - N. articolo: 5911235066

13.3.13 Informazioni per il servizio assistenza

Occorre osservare che i seguenti pezzi di questo prodotto sono soggetti a usura dovuta all'uso o naturale o che i seguenti pezzi sono necessari come materiali di consumo.

Pezzi soggetti a usura*: Candela di accensione, filtro dell'aria, filtro della benzina, lama falciatrice, cinghia trapezoidale, batteria, fusibile, pneumatici

* non necessariamente compreso nell'ambito della fornitura!

I pezzi di ricambio e gli accessori sono reperibili presso il nostro Service Center. Scansionare a tal fine il codice QR che si trova in prima pagina.

14. Stoccaggio

⚠ PERICOLO!

Pericolo di incendio ed esplosione!

Conservare il prodotto nelle vicinanze di possibili fonti infiammabili può provocare un incendio o un'esplosione. Questo comporta gravi ustioni o la morte.

- Rimuovere possibili fonti infiammabili, come ad es. forni, boiler dell'acqua calda a gas, asciugatrici a gas, ecc.

AVVISO!

Pericolo di danni!

Se il prodotto può non viene conservato in maniera appropriata, ne potrebbero conseguire dei danni al motore.

- Stoccare il prodotto al riparo da sporco, polvere e umidità.

14.1 Stoccaggio in caso di fermo attività prolungato

Lasciare sempre raffreddare il motore prima di riporre l'apparecchio in un ambiente al chiuso.

Riporre il trattorino tosaerba a benzina con il serbatoio svuotato e conservare inoltre la scorta di carburante in un locale chiuso a chiave e ben ventilato.

Non conservare mai l'apparecchio con benzina nel serbatoio all'interno di un edificio dove i fumi della benzina possono entrare in contatto con fiamme libere o scintille. Se si deve svuotare il serbatoio (ad es., per la messa fuori servizio prima delle vacanze invernali), il serbatoio deve essere svuotato solo all'aperto (ad es. per svuotare il serbatoio facendo funzionare il motore a combustione all'aperto).

Riporre in magazzino il trattorino tosaerba a benzina in condizioni di sicurezza.

Estrarre sempre la chiave di accensione (30) dal blocchetto di accensione (10) e conservarla in modo sicuro al fine di evitare un uso non autorizzato o improprio da parte di bambini o altre persone.

Pulire accuratamente il trattorino tosaerba a benzina prima di riporlo in magazzino (ad es. in inverno). I residui d'erba e le foglie vicino al silenziatore possono prendere fuoco. **Pericolo di ignizione!**

Lasciare raffreddare completamente l'apparecchio prima di coprirlo.

Prima di riporlo in magazzino, eseguire tutti gli interventi di manutenzione necessari.

Quando il trattorino tosaerba a benzina viene messo fuori servizio per un periodo prolungato, prima di intervenire su o in prossimità di componenti elettrici, scollegare il cavo di collegamento della batteria (24) dal cavo di collegamento del motore (24a). Si consiglia di rimuovere la batteria (16a) e di conservarla completamente carica in un locale asciutto e chiuso a chiave.

14.1.1 Rimozione della batteria (Fig. 9)

1. A tal fine, scollegare il cavo di collegamento della batteria (24) e il cavo di collegamento del motore (24a). (Fig. 9).
2. Allentare le due viti (16b) dal coperchio della batteria (16) utilizzando un cacciavite a croce (non incluso nella fornitura).
3. Rimuovere la batteria (16a) e il relativo coperchio (16).

Assicurarsi che le batterie vengano messe in sicurezza contro un uso non autorizzato (ad es. da parte dei bambini).

Ricaricare la batteria (16a) 1-2 volte durante l'inverno, per assicurarsi che abbia la piena capacità di carica. Uno stoccaggio errato può danneggiare la batteria (16a) ed è escluso dalla garanzia.

14.2 Scarico della benzina con una pompa di aspirazione della benzina

1. Tenere un contenitore di raccolta sotto il tubo della pompa di aspirazione della benzina (non contenuto nella fornitura).
2. Aprire il tappo del serbatoio (17) e rimuoverlo.
3. Spingere il tubo della pompa di aspirazione della benzina nel serbatoio e scaricare completamente la benzina aiutandosi con la pompa di aspirazione.
4. Serrare nuovamente il tappo del serbatoio (17).

15. Smaltimento e riciclaggio

Avvertenze per l'imballaggio



Il materiale d'imballaggio è riciclabile. Si prega di smaltire gli imballaggi nel rispetto dell'ambiente.

Avvertenze relative alla legge sui dispositivi elettrici ed elettronici (ElektroG)



I dispositivi elettrici ed elettronici usati non rientrano nei rifiuti domestici, ma devono essere trattati e smaltiti in modo separato!

- Le batterie o gli accumulatori utilizzati non integrati nel dispositivo usato devono essere rimossi prima della consegna, senza distruggerli! Il loro smaltimento è regolato dalla legge sulle batterie.
- I proprietari o gli utilizzatori di dispositivi elettrici ed elettronici sono tenuti per legge a restituirli al termine della loro durata utile.
- L'utente finale è responsabile in prima persona per la cancellazione dei suoi dati personali in relazione al dispositivo usato da smaltire!
- Il simbolo del bidone della spazzatura barrato indica che i dispositivi elettrici ed elettronici non possono essere smaltiti insieme ai normali rifiuti domestici.
- I dispositivi elettrici ed elettronici possono essere restituiti gratuitamente presso i seguenti centri:
 - Centri di raccolta e smaltimento di diritto pubblico (ad es. depositi comunali)
 - Punti vendita di dispositivi elettronici (fisici e online), nella misura in cui il distributore sia tenuto al ritiro o lo offra in modo volontario.
 - È possibile consegnare gratuitamente al produttore, senza dovere acquistare prima un nuovo dispositivo da questi, fino a tre dispositivi elettronici usati per ogni tipo di dispositivo con una lunghezza del bordo di massimo 25 centimetri, oppure portare il dispositivo presso un altro centro di raccolta autorizzato nelle proprie vicinanze.
 - Altre condizioni di ritiro complementari del produttore e del distributore sono reperibile presso il rispettivo servizio clienti.
- In caso di consegna da parte del produttore di un nuovo dispositivo elettronico presso un privato, quest'ultimo può richiedere il ritiro gratuito del dispositivo elettronico usato, su richiesta dell'utente finale stesso. Contattare a tale proposito il servizio clienti del produttore.
- Quanto esposto si applica solo ad apparecchi installati e distribuiti in un paese dell'Unione Europea e soggetti alla Direttiva europea 2012/19/UE. Nei paesi al di fuori dell'Unione Europea, possono essere applicate normative diverse per lo smaltimento dei rifiuti di apparecchiature elettriche ed elettroniche.

Avvertenze relative alla legge sulle batterie (BattG)



Le batterie e gli accumulatori usati non rientrano nei rifiuti domestici, ma devono essere trattati e smaltiti in modo separato!

- Per un'estrazione sicura delle batterie o degli accumulatori dal dispositivo elettronico e per informazioni sul relativo tipo e sistema chimico, osservare le altre indicazioni contenute nelle istruzioni per l'uso e il montaggio.
- I proprietari o gli utilizzatori di batterie e accumulatori sono tenuti per legge a restituirli al termine della loro durata utile. La restituzione si limita alla consegna di quantità di normale uso domestico.

- Le batterie usate possono contenere sostanze nocive o metalli pesanti che possono generare danni all'ambiente e alla salute. Un riciclaggio delle batterie usate e l'uso delle risorse in esse contenute contribuisce alla protezione di questi due importanti fattori.
- Il simbolo del bidone della spazzatura barrato indica che le batterie e gli accumulatori non possono essere smaltiti insieme ai normali rifiuti domestici.
- Se si trovano in aggiunta i simboli Hg, Cd o Pb sotto al simbolo del bidone dei rifiuti, il significato è il seguente:
 - Hg: La batteria contiene più dello 0,0005 % di mercurio
 - Cd: La batteria contiene più dello 0,002 % di cadmio
 - Pb: La batteria contiene più dello 0,004 % di piombo
- Le batterie e gli accumulatori possono essere restituiti gratuitamente presso i seguenti centri:
 - Centri di raccolta e smaltimento di diritto pubblico (ad es. depositi comunali)
 - Punti vendita di batterie e accumulatori
 - Centri di ritiro del sistema di ritiro comune per apparecchi-batterie usate
 - Centro di ritiro del produttore (se non appartenente al sistema di ritiro comune)
- Quanto esposto si applica solo a batterie e accumulatori distribuiti in un paese dell'Unione Europea e soggetti alla Direttiva europea 2006/66/CE. Nei paesi al di fuori dell'Unione Europea possono applicarsi norme diverse per lo smaltimento di batterie e accumulatori.

Smontaggio della batteria prima dello smaltimento dell'apparecchio

- La batteria integrata deve essere smontata prima dello smaltimento dell'apparecchio e smaltita nella raccolta differenziata e nel rispetto dell'ambiente.
- Chiudere i contatti aperti e imballare la batteria in modo che non si sposti all'interno dell'imballaggio. Si prega di rispettare anche eventuali disposizioni nazionali supplementari.

La vostra amministrazione comunale o altri servizi cittadini vi possono fornire informazioni sulle opzioni di smaltimento dell'apparecchio fuori servizio.

Carburanti e oli

- Prima dello smaltimento dell'apparecchio, occorre scaricare il serbatoio del carburante e quello dell'olio motore!
- Il carburante e l'olio motore non rientrano nei rifiuti domestici, né possono essere gettati nelle fogne, ma devono essere trattati e smaltiti in modo separato!
- I serbatoi dell'olio e del carburante devono essere smaltiti in modo rispettoso nei confronti dell'ambiente.

16. Risoluzione dei guasti

Ricerca errori

La tabella indica i possibili errori, le possibili cause e le possibilità di porvi rimedio. Qualora non sia comunque possibile risolvere il problema, richiedere la consulenza di un tecnico specializzato.

⚠ CAUTELA!

Spegnere per prima cosa il motore ed estrarre il cavo della candela prima di procedere alle ispezioni e alla messa a punto.

⚠ CAUTELA!

Se dopo una messa a punto o una riparazione, il motore è stato azionato, ricordarsi che lo scarico e altri componenti risultano caldi. Non toccarli dunque, per evitare ustioni.

Guasto	Possibile causa	Rimedio
Funzionamento irregolare, forti vibrazioni del dispositivo	<ul style="list-style-type: none"> • Viti allentate • Fissaggio della lama falciatrice allentato • Lama falciatrice non bilanciata • Cinghia trapezoidale danneggiata • Canale di espulsione otturato 	<ul style="list-style-type: none"> • Controllare le viti • Controllare il fissaggio della lama falciatrice • Far sostituire la lama falciatrice da un'officina specializzata • Sostituire la cinghia trapezoidale • Pulire il canale di espulsione
Il motore non funziona	<ul style="list-style-type: none"> • Sequenza di avviamento errata • Regolazione dello starter non corretta • Leva del freno motore non premuta • Leva dell'acceleratore in posizione errata • Candela di accensione difettosa • Serbatoio del carburante vuoto • Cavi Bowden troppo lunghi • Carburante errato, stoccaggio senza scarico del serbatoio della benzina, tipo di benzina errato • Candela di accensione sporca, (residui di fuliggine sugli elettrodi), eccessiva distanza tra gli elettrodi • La candela di accensione è bagnato con della benzina (motore ingolfato). • Motore difettoso 	<ul style="list-style-type: none"> • Controllare il processo di avviamento • Controllare la regolazione dello starter non corretta • Premere la leva del freno motore • Controllare la regolazione • Sostituire la candela • Rabboccare con carburante • Mettere a punto i cavi Bowden mediante dadi di raccordo. • Scaricare il serbatoio del carburante e il carburatore. Rabboccare con benzina fresca. • Pulire la candela, controllare il valore di riscaldamento della candela ed eventualmente sostituire la candela di accensione, regolandola a 0,6-0,8 mm • Asciugare e reinserire la candela di accensione. • Consultare un servizio clienti autorizzato
Il motore a combustione si surriscalda.	<ul style="list-style-type: none"> • Le alette di raffreddamento sono sporche. • Livello dell'olio motore troppo basso. • Cinghia trapezoidale usurata 	<ul style="list-style-type: none"> • Pulire le alette di raffreddamento. • Controllare il livello dell'olio motore e rabboccarlo. • Sostituire la cinghia trapezoidale
L'Apparecchio non si avvia.	<ul style="list-style-type: none"> • Cambio disinnestato • Cinghia trapezoidale (riduttore) sganciata • Cinghia trapezoidale (riduttore) usurata o danneggiata • Chiavetta mancante tra assale posteriore e ruote posteriori 	<ul style="list-style-type: none"> • Innestare il cambio (staffa della ruota libera del cambio) • Sganciare la cinghia trapezoidale (riduttore) • Sostituire la cinghia trapezoidale (riduttore) • Montare la chiavetta
Il motore funziona in modo irregolare	<ul style="list-style-type: none"> • Filtro dell'aria sporco • Candela d'accensione sporca 	<ul style="list-style-type: none"> • Pulire il filtro dell'aria • Pulire la candela di accensione
Il prato si presenta giallo, taglio irregolare	<ul style="list-style-type: none"> • La lama falciatrice non è affilata • L'altezza di taglio è insufficiente 	<ul style="list-style-type: none"> • Affilare la lama falciatrice • Impostare l'altezza corretta

Espulsione dell'erba imprecisa	<ul style="list-style-type: none"> • Altezza di taglio troppo bassa • Lama falciatrice usurata • Cesto di raccolta ostruito • Canale intasato • Erba troppo umida • Velocità di avanzamento eccessiva 	<ul style="list-style-type: none"> • Regolare l'altezza • Sostituire la lama falciatrice • Svuotare il cesto di raccolta o rimuovere l'ostruzione • Pulire il canale di espulsione • Falciare con clima secco • Scegliere una marcia inferiore
Avvio della falciatrice senza avviamento elettrico	<ul style="list-style-type: none"> • Scaricare la batteria • Fusibile bruciato 	<ul style="list-style-type: none"> • Caricamento della batteria • Sostituire il fusibile
Calo di potenza del motore durante la falciatura	<ul style="list-style-type: none"> • Velocità di avanzamento eccessiva rispetto all'altezza di taglio 	<ul style="list-style-type: none"> • Ridurre la velocità di avanzamento e aumentare l'altezza di taglio
Potenza del freno insufficiente	<ul style="list-style-type: none"> • Freno non regolato più correttamente 	<ul style="list-style-type: none"> • Contattare un rivenditore specializzato/ servizio clienti

















Inhoudsopgave:
Pagina:

1.	Verklaring van de symbolen op het product	109
2.	Inleiding	112
3.	Beschrijving van het apparaat	112
4.	Inhoud van de levering (afb. 2)	113
5.	Beoogd gebruik	113
6.	Veiligheidsvoorschriften	114
7.	Technische gegevens	117
8.	Uitpakken	118
9.	Montage	118
10.	Voor de ingebruikname	119
11.	Bediening	121
12.	Transport	124
13.	Reiniging en onderhoud	125
14.	Opslag	129
15.	Afvalverwerking en hergebruik	130
16.	Verhelpen van storingen	131
17.	Conformiteitsverklaring	258

1. Verklaring van de symbolen op het product

Het gebruik van symbolen in deze handleiding is bedoeld om uw aandacht te vestigen op eventuele risico's. De veiligheidssymbolen en de bijbehorende uitleg moeten goed worden begrepen. De waarschuwingen zelf voorkomen geen risico's en kunnen de juiste maatregelen betreffende ongevallenpreventie niet vervangen.

	Neem voor het gebruik alle veiligheidsvoorschriften in acht.
	Zorg ervoor dat u voor de ingebruikname de volledige tekst van de gebruikshandleiding doorleest en begrijpt.
	Gevaar voor letsel! Niet over steile hellingen van meer dan 10° (17%) rijden of maaien. Niet in de lengterichting rijden of maaien. Kantelgevaar!
	Apparaat nooit zonder vangkorf gebruiken.
	Gevaar door wegslingerende onderdelen bij een draaiende motor. Neem absoluut de veiligheidsafstand in acht.
	Zorg ervoor dat andere personen voldoende veiligheidsafstand aanhouden. Houd onbevoegde personen uit de buurt van het apparaat.
	Haal altijd de voedingsstekker eruit, voordat u onderhoud gaat uitvoeren.
	Houd uw handen en voeten uit de buurt van het roterende maaimes.
	Houd uw handen en voeten uit de buurt van het roterende maaimes.
	Belangrijk. De uitlaatgassen zijn giftig, gebruik de motor daarom niet in niet-geventileerde bereiken.
	Let op hete oppervlakken - gevaar voor brandwonden.
	Gehoor- en oogbescherming gebruiken!
	Veiligheidsschoenen, veiligheidshandschoenen, nauwsluitende kleding dragen.
	LET OP! Bedrijfsmiddelen zijn brandgevaarlijk en explosief - gevaar voor brandwonden.

	Tankinhoud
	Vermogen
	Cilinderinhoud
	toerental
	Volume vangkorf
	Maaihoogteverstelling min. max.
	Max. snelheid
	max. hangneiging
	max. breedte
	Gewicht
	Motorolie
	Niet bij een hete of lopende motor tanken.
	Lang maaiemes. Max. zaagbreedte.
	Gegarandeerd geluidsvermogensniveau
	Waarschuwing voor gevaarlijke elektrische spanning.
	Het product voldoet aan de geldende EU-bepalingen.

	<p>Voor alle werkzaamheden aan het apparaat de contactsleutel verwijderen en de aanwijzing van deze handleiding in acht nemen.</p>
	<p>Oplaadbus 12V-gelijkstroom</p>
	<p>STOP: De motor uitzetten ON: Bedrijf START: Start</p>
	<p>Rem- en koppelingspedaal</p>
	<p>blokkeerrem</p>
	<p>Choke/Toerentalregelaar</p>
	<p>Schakeling gang vooruit</p>
	<p>Neutraal</p>
	<p>Gang achteruit</p>
	<p>5-voudige snijhoogteverstelling</p>
	<p>Maaierwerk aan/uit</p>
	<p>Apparaatzekering</p>
	<p>Beschermingsklasse II</p>
	<p>Afgedankte apparatuur mogen niet bij het huisvuil.</p>
<p>GEVAAR!</p>	<p>Signaalwoord voor aanduiding van een direct aanwezige, gevaarlijke situatie die, indien deze niet wordt vermeden, de dood of ernstige verwondingen tot gevolg heeft.</p>
<p>WAARSCHUWING!</p>	<p>Signaalwoord voor aanduiding van een mogelijke gevaarlijke situatie die, indien deze niet wordt vermeden, tot de dood of ernstige verwondingen kan leiden.</p>
<p>VOORZICHTIG!</p>	<p>Signaalwoord voor aanduiding van een mogelijke gevaarlijke situatie die, indien deze niet wordt vermeden, tot geringe of matige verwondingen kan leiden.</p>
<p>AANWIJZING</p>	<p>Signaalwoord voor aanduiding van een mogelijke gevaarlijke situatie die, indien deze niet wordt vermeden, materiële schade aan producten of eigendommen tot gevolg kan hebben.</p>

2. Inleiding

FABRIKANT:

Scheppach GmbH
Günzburger Straße 69
D-89335 Ichenhausen

GEACHTE KLANT,

Wij wensen u veel plezier en succes bij het werken met uw nieuwe apparaat.

AANWIJZING:

De fabrikant van dit apparaat is volgens de van kracht zijnde wet inzake productaansprakelijkheid niet aansprakelijk voor schade die aan dit apparaat of door dit apparaat ontstaan bij:

- ondeskundige behandeling,
- Het niet in acht nemen van de gebruikshandleiding
- reparaties door derden, niet geautoriseerde vakmensen
- inbouw en vervanging van niet-originele reserveonderdelen
- Niet-beoogd gebruik
- uitvallen van de elektrische installatie bij het niet in acht nemen van de elektrische voorschriften en VDE-voorschriften 0100, DIN 57113 / VDE0113.

Let op:

Lees voor de montage en voor de inbedrijfstelling de complete tekst van de gebruikshandleiding door.

De gebruiksaanwijzing is bedoeld om het gemakkelijker te maken, uw apparaat te leren kennen en de beoogde toepassingsmogelijkheden van het apparaat te benutten.

De gebruikshandleiding bevat belangrijke aanwijzingen, hoe u met het apparaat veilig, vakkundig en economisch werkt en hoe u gevaren vermindert, reparatiekosten uitspaart, uitvaltijden vermindert en de betrouwbaarheid en levensduur van het apparaat verhoogt.

Aanvullend op de veiligheidsbepalingen van deze gebruikshandleiding moet u absoluut de voor de werking van het apparaat geldende voorschriften van uw land in acht nemen.

Bewaar de gebruikshandleiding bij het product in een plastic hoes, beschermd tegen vuil en vocht. De gebruikshandleiding moet door elke bediener van de machine voor aanvang van de werkzaamheden worden gelezen en zorgvuldig worden nageleefd.

Aan het apparaat mogen alleen personen werken, die voor het gebruik van het apparaat geïnstrueerd en over de daarmee verbonden gevaren geïnformeerd zijn. De vereiste minimumleeftijd moet aangehouden worden.

Naast de in deze gebruikshandleiding opgenomen veiligheidsvoorschriften en de bijzondere voorschriften van uw land moet u de algemeen erkende technische voorschriften in acht nemen voor de werking van machines van hetzelfde type.

Wij kunnen niet aansprakelijk worden gesteld voor ongevallen of schade, veroorzaakt door niet-naleving van deze handleiding of de veiligheidsvoorschriften.

3. Beschrijving van het apparaat

1. Bestuurdersstoel
2. Vangkorf
3. Maaihogte-instelling
4. Wielen achter
 - 4a. Wieldoppen achter
5. Wateraansluiting
6. Maaierwerk (bescherming)
 - 6a. Maaimes
7. Wielen voor
 - 7a. Wielkappen voor
8. Blokkeerrem
9. Rem-/koppelingspedaal
10. Contactslot
11. Maaierwerk aan/uit
12. Toerentalhendel
13. Stuurwiel
14. Schakeling versnelling
15. Laadbus accu
16. Batterijdeksel
 - 16a. Accu
 - 16b. Schroeven (accu)
17. Tankdop
18. Luchtfilterhuis
 - 18a. Luchtfilter
19. Uitwerpkanal
20. Bougiestekker
 - 20a. Bougie
21. Uitlaat
22. Olietankdop met peilstok
23. V-snaar
24. Accu-aansluitkabel
 - 24a. Motoraansluitkabel
25. Oplader
26. Smit
27. Trechter
28. Laadkabel voor autolader
29. Zekering 10A
 - 29a. Houder zekering
30. Contactslot
31. Bevestigingshaak
32. Steunen voor stuurinrichting
33. Schroeven (vangkorf)
34. Versterkingssteunen
35. Schroef (riemwiel)
36. Schroef (luchtfilter)

4. Inhoud van de levering (afb. 2)

- Benzine opzitmaaier
- Stoel (1)
- Vangkorf (2)
- Stuurkolom met stuurwiel (13)
- Schakelhendel maaier (11)
- Oplader (25)
- Accu (16a)
- Injectie 100 ml naar olieafzuiger met slang (26)
- Trechter (27)
- Laadkabel voor autolader (28)
- Zekering 10A (29)
- Contactsleutel 2x (30)
- Gebruikshandleiding

Gereedschap:

- a) Bougiesleutel (a)
- b) Steeksleutel 16/13 (b)
- c) Steeksleutel 12/10 (c)
- d) Steeksleutel 10/8 (d)

Montagemateriaal:

- e) 1x spanhuls Ø6 x 35 voor stuurkolom (e)
- f) 1x lenskopbout M4x20 met moer M4 voor schakelhendel maaier (f)
- g) 1x pen Ø 8 mm voor kantelbeveiliging (g)
- h) Veiligheidssplitpen (h)
- i) 4x zeskantbout M8x16 met ringen voor stoelbevestiging (i)

5. Beoogd gebruik

De machine voldoet aan de geldende EG-machine-richtlijn.

Let op – Gevaar voor ongevallen!

De benzine-opzitmaaier is uitsluitend bedoeld voor grasmaaien, elk ander gebruik is niet toegestaan.

Voor werkopname moeten alle beschermings- en veiligheidsvoorzieningen op de machine zijn gemon-teerd.

- De bedieningspersoon is in de werkomgeving ver-antwoordelijk voor derden.
- De machine is vervaardigd voor bediening door één persoon.
- Neem alle veiligheidsinformatie op de machine in acht.
- Alle veiligheids- en gevareninstructies op de ma-chine moeten altijd volledig en in leesbare staat worden gehouden.
- Machine uitsluitend in technisch probleemloze toe-stand en voor het beoogd gebruik, veiligheids- en gevarenbewust, volgens de gebruikshandleiding gebruiken!
- In het bijzonder storingen, die de veiligheid kunnen benadelen, direct (laten) verhelpen!

- De veiligheids-, werk- en onderhoudsvoorschriften van de fabrikant alsook de in de technische gege-vens aangegeven afmetingen moeten in acht wor-den genomen.
- De desbetreffende ongevallenpreventievoorschrif-ten alsook de overige algemene erkende veilig-heidstechnische voorschriften moeten in acht wor-den genomen.
- De machine mag alleen door deskundige perso-nen worden gebruikt, onderhouden en worden gerepareerd, die bekend zijn met deze werkzaam-heden en op de hoogte zijn van de gevaren. Zelf aangebrachte wijzigingen aan de machine sluiten een aansprakelijkheid van de fabrikant voor hieruit voortvloeiende schade uit.
- De machine mag uitsluitend met de originele ac-cessoires en originele gereedschappen van de fa-brikant worden gebruikt.
- Elk verdergaand gebruik wordt beschouwd als niet volgens de voorschriften. Voor hieruit voortvloeien-de schade kan de fabrikant niet aansprakelijk wor-den gesteld, het risico hiervoor ligt volledig bij de gebruiker.
- Wanneer u er niet zeker van bent, of de werkom-standigheden veilig of onveilig zijn, dient u de ma-chine niet te gebruiken.
- De benzine-grasmaaier is geschikt voor particulier gebruik in de tuin of hobbytuin. Grasmaaier voor de particuliere tuin of hobbytuin zijn machines waar- van het jaarlijks gebruik in principe niet meer is dan 50 uur en voornamelijk voor het onderhoud van gras- of gazonoppervlakken wordt gebruikt, echter niet in openbare installaties, parken, sportvelden, alsook in de land- en bosbouw.

Vanwege lichaamsgevaar voor de gebruiker of ande-re personen mag het apparaat bijvoorbeeld niet wor-den gebruikt:

- voor snijden van klimplanten,
- voor hakselen en verkleinen van snoeiafval van bo-men en heggen,
- voor het reinigen van voetpaden (afzuigen, blazen),
- voor sneeuwruimen met behulp van de maaier,
- voor gazononderhoud op dakbeplanting,
- voor het effenen van bodemverhogingen, zoals bijv. molshopen,
- voor het transporteren van snoeimateriaal anders dan in de daarvoor aanwezige vangkorf.
- Het apparaat is niet toegestaan voor gebruik op openbare wegen.
- Het transporteren van personen (in het specifiek kinderen) en dieren is niet toegestaan.
- Nooit op de maaier klimmen.
- Om veiligheidsredenen mag de grasmaaier niet als aandrijfaggregaat voor andere gereedschapssets van welk type dan ook worden gebruikt.

⚠ WAARSCHUWING

Lees voor de ingebruikname van het apparaat deze handleiding voor uw eigen veiligheid en de algemene veiligheidsvoorschriften grondig door. Als u het apparaat aan derden geeft om te gebruiken, dient u deze gebruiksaanwijzing altijd mee te leveren.

Let erop dat onze apparaten volgens het beoogd gebruik niet voor bedrijfsmatige, ambachtelijke of industriële toepassingen zijn ontworpen. Wij aanvaarden geen aansprakelijkheid wanneer het apparaat in bedrijfsmatige, ambachtelijke of industriële ondernemingen of bij soortgelijke werkzaamheden wordt ingezet.

6. Veiligheidsvoorschriften

⚠ Let op!

Bij het gebruik van apparaten moeten enkele veiligheidsmaatregelen in acht genomen worden, om letsel en schade te voorkomen. Lees daarom absoluut deze gebruikshandleiding / veiligheidsvoorschriften door. Bewaar deze daarom goed, zodat u de informatie te allen tijde ter beschikking heeft. Indien u het apparaat aan andere personen mocht overhandigen, overhandig dan tevens deze gebruikshandleiding/veiligheidsvoorschriften. Wij kunnen niet aansprakelijk worden gesteld voor ongevallen of schade, veroorzaakt door niet-naleving van deze handleiding of de veiligheidsvoorschriften.

Wie mogen het apparaat niet gebruiken?

- Kinderen, personen met beperkte lichamelijke, zintuiglijke of geestelijke vaardigheden of ontoereikende ervaring en kennis of personen die niet bekend zijn met de aanwijzingen, mogen dit apparaat niet gebruiken.
- Laat nooit kinderen of tieners jonger dan 16 jaar het apparaat gebruiken. Lokale voorschriften kunnen de minimumleeftijd van de gebruiker definiëren.
- Gebruik het apparaat alleen uitgerust en bij goede lichamelijke en geestelijke conditie. Als u een slechtere gezondheid hebt, moet u een arts vragen of de werkzaamheden met het apparaat mogelijk zijn.
Na de inname van alcohol, drugs of medicijnen, die het reactievermogen beïnvloeden, mag er niet met het apparaat worden gewerkt.

⚠ Veiligheid van personen

Let op! Gevaar voor de gezondheid door trillingen!

Overmatige belasting door trillingen kan tot schade aan de bloedvaten of de zenuwen leiden, in het specifiek bij personen met vaatproblemen. Neem contact op met een arts, indien er symptomen optreden, die door trillingsbelasting veroorzaakt kunnen zijn.

Dergelijke symptomen, die hoofdzakelijk in de vingers, handen of polsen optreden, zijn bijvoorbeeld:

- gevoelloosheid,
- pijn,
- spierverzwakking,
- huidverkleuringen,
- onaangenaam gevoel.

Het stuur tijdens het gebruik goed, maar niet verkrampt met beide handen, op de voorgeschreven punten vasthouden. Werktijden zo plannen, dat hogere belastingen over een langere periode vermeden worden.

Waarschuwing! Dit elektrisch apparaat genereert een elektromagnetisch veld als het is ingeschakeld. Dit veld kan onder bepaalde omstandigheden interfereren met actieve of passieve medische implantaten. Om het risico op ernstig of dodelijk letsel te beperken, raden we personen met medische implantaten aan om hun arts en de fabrikant van het medische implantaat te raadplegen voordat de machine wordt gebruikt.

Bekleding en apparatuur

- Tijdens de werkzaamheden moeten als goede schoenen met slipvaste zolen worden gedragen. Werkzaamheden nooit op blote voeten of bijvoorbeeld in sandalen uitvoeren.
- Het apparaat mag alleen met lange broek en in nauwsluitende kleding in gebruik worden genomen.
- Nooit losse kleding dragen, die aan bewegende delen (bedieningshendel) kan blijven hangen – ook geen sieraden, geen dassen en sjaals dragen.
- Bij onderhouds- en reinigingswerkzaamheden evenals bij het transport van het apparaat bovendien altijd goede handschoenen dragen en lang haar samenbinden en afdekken (pet, muts, etc.).
- Bij het slijpen van de maaimessen moet een geschikte veiligheidsbril worden gedragen.

Tijdens de werkzaamheden

- Werk nooit terwijl er personen, in het specifiek kinderen of dieren in de buurt zijn. Let erop dat het gras nooit in de richting van derden wordt uitgeworpen.
- Werken met het apparaat nooit bij regen, onweer en in het bijzonder niet bij risico op blikseminslag.

Uitlaatgassen:

- Levensgevaar door vergiftiging! Bij misselijkheid, hoofdpijn, verminderd gezichtsvermogen (bijv. verminderd gezichtsveld), gehoorstoornissen, duizeligheid, concentratieverlies direct stoppen met werken. Deze symptomen kunnen onder andere door hoge uitlaatgasconcentraties worden veroorzaakt.

- Dit apparaat produceert giftige uitlaatgassen zodra de verbrandingsmotor draait. Dit apparaat bevat giftige koolmonoxide, een kleur- en geurloos gas, evenals andere schadelijke stoffen. De verbrandingsmotor mag nooit in gesloten of slecht geventileerde ruimtes worden gebruikt.
- De uitlaatgassen van de verbrandingsmotor worden voor het linker achterwiel aan de open lucht afgegeven. Bij werkzaamheden met het apparaat moet erop worden gelet dat deze omgeving altijd schoon blijft en nooit wordt afgedekt, zodat uitlaatgas zich niet ophoopt.

⚠ Veiligheid op de werkplek

- Controleer volledig het terrein, waar het apparaat wordt gebruikt en verwijder alle stenen, stokken, draden, kluiven en andere vreemde voorwerpen, die door het apparaat omhoog geslingerd kunnen worden. Hindernissen (bijv. boomstompen, wortels) kunnen in hoog gras eenvoudig worden gemist.
- Markeer daarom voor het werken met dit apparaat, alle in het gras verborgen, vreemde objecten (hindernissen), die niet verwijderd kunnen worden.
- Let ook op verdiepingen (gaten) in het terrein en andere niet zichtbare gevarenpunten. Hindernissen kunnen in hoog gras eenvoudig worden gemist.
- Gebruikt het apparaat altijd bijzonder voorzichtig, als u in de buurt van hellingen, terreinranden, greppels en dijken werkt. In het specifiek op voldoende afstand tot dergelijke gevarenpunten letten.
- Bijzondere voorzichtigheid is geboden bij onoverzichtelijke punten, bosjes, bomen en andere hindernissen waarachter zich personen, in het specifiek kinderen, of dieren kunnen bevinden.
- De benzine-opzitmaaier direct stoppen en de maai-messen neerzetten als iemand het maaibereik betreedt.
- Houd het bereik voor het voertuig altijd in de gaten. Let op hindernissen om deze tijdig te kunnen ontwijken.
- Voor het achteruitrijden het bereik achter de benzine-opzitmaaier controleren en indien aanwezig, het aanbouwdeel loskoppelen. Nooit achteruit maaien als dit niet absoluut noodzakelijk is.
Bij het achteruit maaien bijzonder voorzichtig te werk gaan en voor de start van het maaien het gehele bereik achter de benzine-opzitmaaier grondig controleren.
- Bij werken binnen een groep moet u anderen altijd direct meedelen wat u gaat doen. Veiligheidsafstand in acht nemen!
- Voor elke richtingswijziging moet de rijsnelheid worden gereduceerd, dat de gebruiker op elk moment de controle over het apparaat behoudt en de benzine-opzitmaaier ook niet kan omvallen.
- Bij het gebruik in de buurt van straten en bij het oversteken van verkeerswegen moet er op andere verkeersdeelnemers worden gelet.

- Bijzondere voorzichtigheid vereist bij het maaien in de buurt van straten, fietspaden en voetpaden. Weggeslingerde delen kunnen tot ernstige verwondingen en beschadigingen leiden.

⚠ Omgang met benzine

⚠ Levensgevaar! Benzine is giftig en zeer ontvlambaar.

- Bewaar benzine alleen in daarvoor bedoelde en gecontroleerde containers (jerrycans). De sluitkappen van het tankreservoir moeten altijd correct opgeschroefd en aangehaald worden. Defecte sluitingen moeten vanwege veiligheidsredenen worden vervangen.
- Houd benzine uit de buurt van vonken, open vuur, waakvlammen, warmtebronnen en andere ontstekingsbronnen. Niet roken!
- Vul de tank uitsluitend bij in de buitenlucht en rook niet tijdens het tanken.
- Schakel voor het tanken de verbrandingsmotor uit en laat deze afkoelen.
- Benzine moet voor het starten de verbrandingsmotor worden bijgevuld. Als de verbrandingsmotor loopt of bij een hete machine mag de tankdop niet geopend worden of er benzine worden bijgevuld.
- Open de tankdop voorzichtig en langzaam. Drukcompensatie afwachten en pas daarna de tankdop volledig afnemen.
- Gebruik voor het tanken een geschikte trechter of een invoerbuis, zodat er geen brandstof op de verbrandingsmotor en behuizing resp. het gazon kan terecht komen.

Vul de brandstoftank niet te vol!

- Om de brandstof ruimte tot uitzetting te bieden, brandstoftank nooit tot boven de onderkant van de vulpijp vullen. Extra gegevens in de gebruikshandleiding van de verbrandingsmotor in acht nemen.
- Indien benzine is overstroomd, de verbrandingsmotor pas starten, nadat de met benzine vervuilde vlakken zijn gereinigd. Elke ontstekingspoging moet worden vermeden totdat de benzinedampen zijn verdampt (droogvegen).
- Veeg gemorste brandstof direct weg.
- Als benzine op kleding is terechtgekomen, moet deze worden vervangen.
- De tankdop moet na elke keer tanken correct opgeschroefd en aangehaald worden. Het apparaat mag zonder opgeschroefde originele tankdop niet in gebruik worden genomen.
- Controleer vanwege veiligheidsredenen de brandstofleiding, brandstoftank, tankdop en aansluitingen regelmatig op beschadigingen, veroudering (breekbaarheid), op correcte bevestiging en ondichte plaatsen en vervang deze indien nodig.
- Leeg de tank alleen in de open lucht.

- Gebruik nooit drinkflessen of gelijksoortig voor het verwijderen of opslaan van bedrijfsmiddelen, zoals bijv. brandstof. Personen, in het specifiek kinderen, kunnen verleid worden daaruit te drinken.
- Bewaar nooit het apparaat met benzine in de tank binnen een gebouw. Ontstane benzinedampen kunnen met open vuur en vonken in aanraking komen en zich ontsteken.
- Apparaat en brandstoftank niet in de buurt van verwarming, warmtestralers, lasapparaten of andere warmtebronnen neerzetten.

Explosiegevaar!

Als tijdens het gebruik een defect aan de tank, de tankdop of aan brandstofgeleidende delen (brandstofleidingen) wordt vastgesteld, moet direct de verbrandingsmotor worden uitgeschakeld. Vervolgens moet contact met een leverancier worden opgenomen.

Veiligheid accu

- Om vonkvorming door kortsluiting te vermijden, moet altijd eerst de minkabel (-) op de accu losgemaakt en als laatst weer aangesloten worden.
- Rook nooit bij werkzaamheden aan de accu. Houd vonken, open vuur en andere warmtebronnen altijd uit de buurt van de accu.
- Bij het gebruik van startkabels is speciale voorzichtigheid geboden. Neem desbetreffende aanwijzingen in acht, om schade aan de benzine-opzitmaaier te voorkomen (in het specifiek starter maximaal 10 seconden bedienen).
- Accu nooit openen en niet laten vallen.
- Accu altijd in een gesloten ruimte met goede ventilatie, droog en tegen weer beschermd opladen.
- Sluit de aansluitingen van de accu niet kort.
- Vervormde of defecte (lekkende) accu's mogen niet worden gebruikt en moeten vervangen evenals op milieuvriendelijke wijze verwijderd worden. Neen de landspecifieke voorschriften in acht.
- Bij defecte accu's kan er vloeistof uittreden. Contact vermijden! Spoel de vloeistof bij toevallig contact af met water. Als de vloeistof in de ogen terechtkomt, moet u direct een arts consulteren. Uittredende accuvloeistof kan leiden tot huidirritaties, verbrandingen en irritaties.
- Onderzoek regelmatig door visuele controle de aansluitkabels aan de accu op beschadigingen. Laat beschadigde kabels door een specialist vervangen.
- De zekeringen mogen nooit worden overbrugd. Plaats nooit een zekering met een andere dan de voorgeschreven belastbaarheid (Ampère).

⚠ Veiligheidsvoorschriften voor benzine-opzitmaaier

Starten:

- Het apparaat mag alleen vanaf de bestuurdersstoel worden gestart.
- Het apparaat op een effen oppervlak starten, niet op een helling.
- De verbrandingsmotor mag alleen in een goed geventileerde werkomgeving worden gestart, vooral in garages moet op voldoende ventilatie worden gelet.
- Voor het starten van de verbrandingsmotor het snijgereedschap, aanbouwdelen en aandrijving loskoppelen evenals het rempedaal goed indrukken.
- Bij het starten moet erop worden gelet dat er voldoende afstand tussen de voeten en het snijgereedschap is.
- Start de motor niet indien u voor het uitwerpkanaal staat.
- Til of draag een grasmaaier nooit terwijl de motor loopt.
- Het gebruik van de machine met overmatige snelheid kan het risico op ongevallen verhogen.
- Start nooit de verbrandingsmotor door het kortsluiten van de startklemmen. Als het normale startcircuit wordt omzeild, kan de benzine-opzitmaaier plotseling in beweging komen.
- Start de verbrandingsmotor nooit als u benzinegeuren ruikt – **Explosiegevaar!**

Gebruik:

⚠ Waarschuwing – Gevaar voor letsel!

- Neem de werkomgeving van het maaimes in acht. Breng handen of voeten nooit tegen of over de draaiende delen. Raak nooit het draaiende maaimes aan. Houd u altijd buiten het bereik van de uitwerpopening. Er moet altijd voldoende veiligheidsafstand worden aangehouden.
- Werk alleen bij daglicht of bij een goede kunstmatige verlichting.
- Bij het rijden buiten het gazon of indien er niet wordt gemaaid, moet het maaimes worden losgekoppeld en de maaier in de hoogste snijpositie worden gebracht.
- In het gras verborgen objecten (sprinklerinstallaties, palen, waterkleppen, funderingen, elektrische leidingen, enz.) moeten vermeden worden. Rijd nooit over dergelijke vreemde objecten.
- Tijdens het rijden moet het stuurwiel altijd goed met beide handen worden vastgehouden.
- Wees vooral voorzichtig bij het rijden op gazons en andere oneffen oppervlakken, omdat het stuurwiel uit zichzelf kan verdraaien als gevolg van gaten, heuvels, stoten, enz.
- **Gevaar voor letsel aan handen en vingers!**
- Rijd altijd met gematigde snelheid.

- Leeg de vangkorf alleen vanuit de bestuurdersstoel.
- Voor het legen van de vangkorf altijd het maimes loskoppelen en wachten, totdat deze tot stilstand is gekomen.

Schakel de aandrijving uit, zet de verbrandingsmotor uit en wacht totdat het maimes volledig stilstaat, activeer de blokkeerrem en verwijder de contactsleutel:

- voordat u blokkades verwijdert of verstoppingen in het uitwerpkanaal oplost.
- voordat u de benzine-opzitmaaier controleert, reinigt of daaraan werkt,
- als het maimes een vreemd voorwerp raakt. Zoek naar beschadigingen aan de machine en aan het snijgereedschap en laat de vereiste reparaties uitvoeren, voordat u opnieuw start,
- indien het apparaat bij de start ongewoon sterk begint te trillen. Een directe controle is vereist.
- bij het verlaten resp. transport van het apparaat.

Restgevaaren en veiligheidsmaatregelen

Het niet naleven van de ergonomische basisprincipes

Nalatig gebruik van persoonlijke beschermingsmiddelen (PBM's)

Nalatig gebruik of het weglaten van persoonlijke beschermingsmiddelen kan ernstige verwondingen tot gevolg hebben.

- Voorgeschreven beschermende uitrusting dragen.

Menselijk gedrag, incorrect gedrag

- Wees tijdens alle werkzaamheden altijd volledig geconcentreerd.

⚠ **Restgevaar** kan niet worden uitgesloten.

Gevaar door lawaai

Gehoorschade

Langere werkzaamheden met het apparaat zonder gehoorbescherming kan leiden tot gehoorschade.

- Altijd gehoorbescherming dragen.

Gedrag bij noodgevallen

Bij een eventueel ongeval moet u direct de noodzakelijke EHBO-maatregelen nemen en zo snel mogelijk hulp vragen aan een gekwalificeerde arts.

7. Technische gegevens

Motortype	4-taktmotor luchtgekoeld
Cilinderinhoud	224 cm ³
Werktoerental	3000 min ⁻¹
Vermogen	5 kW/ 6,8 PS
Brandstof	Normale benzine/loodvrij max. 10% bio-ethanol
Tankinhoud	1,4 l
Motorolie	SAE 30 / 10W40
Tankinhoud/Olie	0,6 l
Snijhoogteverstelling	5-voudig
Vulhoeveelheid vangkorf	150 l
zaagbreedte	61 cm
Snijhoogte	35-75 mm
Gewicht	115 kg
Rijsnelheid V	1,5, 2,0, 3,0, 4,6 km/u
Rijsnelheid R	2,3 km/h
Voorwielen	10x4,00-4
Luchtdruk voorwielen	1,3 bar
Achterwielen	13x5,00-6
Luchtdruk achterwielen	1,8 bar
Accutype	Lood
Nominale spanning	12V
Capaciteit	7 Ah

Technische wijzigingen voorbehouden!

Informatie over de geluidsproductie gemeten volgens de relevante normen:

conform ISO 5395-1:2013

Geluidsdruk L _{PA}	79,6 dB
Meeton nauwkeurigheid K	2,5 dB
Geluidsdruk L _{WA}	94,34 dB
Meeton nauwkeurigheid K	1,08 dB

Draag gehoorbescherming.

Het effect van lawaai kan gehoorverlies zijn.

conform ISO 5395-1:

Trilling a _h (lichaam)	3,761 m/s ²
Trilling a _h (hand-arm - stuurwiel)	4,969 m/s ²
Meeton nauwkeurigheid K	1,5 m/s ²

Beperk de geluidsproductie en trillingen tot een minimum!

- Gebruik alleen optimale producten.
- Onderhoud en reinig het product regelmatig.
- Pas uw werkwijze aan het product aan.
- Zorg dat het product niet overbelast raakt.
- Laat het product eventueel controleren.
- Schakel het product uit als deze niet in bedrijf is.
- Draag veiligheidshandschoenen.

Bij langer gebruik van de benzine-opzitmaaier kunnen er trillingsafhankelijke doorbloedingsproblemen ontstaan (ziekte van Raynaud).

Aanbevelingen voor de gebruiksduur kunnen in dit geval niet worden aangegeven, omdat dit van persoon tot persoon kan verschillen.

De volgende factoren kunnen invloed hebben op het uiterlijk:

- doorbloedingsproblemen in de handen van de bestuurder
- lage buitentemperaturen
- lange gebruikstijden

Daarom is het raadzaam om warme werkhandschoenen te dragen en regelmatige pauzes te nemen.

8. Uitpakken

1. Open de verpakking en verwijder het verpakkingsmateriaal.
2. Controleer of de inhoud van de levering volledig is.
3. Controleer het apparaat en de hulpstukken op transportschade.
4. Verwijder de beide bevestigingshaken (31) met behulp van de steeksleutel 16/13 (b). (Afb. 2a)
5. Pomp met een standaard voellichtpomp (niet bij de levering inbegrepen) alle 4 banden (4 + 7), door eerst de wioldoppen (4a + 7a) van de velg af te trekken en de kap van het ventiel te verwijderen. Draai de wioldop tegen de klok in en haal deze van de velg af.
De correcte bandenspanning is 1,3 bar aan de voorwielen (7) en 1,8 bar aan de achterwielen (4).
6. **Let op - Snijgevaar!** Draag veiligheidshandschoenen!
7. Neem met 3 andere personen de benzine-opzitmajaier voorzichtig van de pallet.
8. Pak het apparaat vast aan het frame - nooit aan de plastic bekleding!
9. Bewaar de verpakking indien mogelijk tot na het verstrijken van de garantietijd.

⚠ GEVAAR

Het apparaat en de verpakkingsmaterialen zijn geen kinderspeelgoed! Kinderen mogen niet met plastic zakken, folies en kleine onderdelen spelen! Er bestaat gevaar voor inslikken en verstikkingsgevaar!

9. Montage

⚠ WAARSCHUWING!

Gevaar voor letsel en materiële schade!

Het gebruik van incorrecte reserveonderdelen en toebehoren kan tot verwondingen en beschadigingen leiden. Deze kunnen loskomen en worden weggeslingerd. Bovendien kunnen deze de prestaties van het product verminderen.

- Gebruik uitsluitend reserveonderdelen en accessoires van de fabrikant. Originele onderdelen of originele accessoires zijn verkrijgbaar bij uw leverancier.
- Bij het niet in acht nemen kunnen de prestaties van het product verminderen en kunnen onderdelen evt. loskomen.
- Bij het niet in acht nemen vervalt de garantie van de fabrikant.

Bij de levering zijn er enkele delen gedemonteerd. De samenstelling is eenvoudig, indien de volgende aanwijzingen in acht worden genomen.

Aanwijzing!

Bij de montage en/of voor onderhoudswerkzaamheden heeft u het volgende extra gereedschap nodig, dat niet bij de levering is inbegrepen:

- een maatbeker 1 liter (olie-/benzinevast)
- een benzinecontainer (5 liter en voldoende voor ca. 5 bedrijfsuren)
- een trechter (geschikt voor de benzine-vulpijp van de tank)
- huishoudelijke doeken (voor het wegvegen van de olie-/benzineresten; verwijdering op de plaats van de tank)
- een benzine-afzuigpomp (plastic uitvoering, verkrijgbaar in bouwmarkten)
- 0,6 l motorolie SAE 30
- Kleine hamer

9.1 Stoel monteren (afb. 3)

1. Monteer de stoel (1) door de 4 inbusschroeven M8x16 incl. onderleg-/volgringen (i) met behulp van de steeksleutel 16/13 (b) vervolgens met de hand aan te brengen.
2. Stel de gewenste stoelpositie in door de stoel te verschuiven. Let erop dat u de bedieningshendel en het pedaal veilig kunt bereiken.
3. Haal de 4 inbusschroeven (i) met behulp van de steeksleutel 16/13 (b) nu aan.

9.2 Hendel voor maaier monteren (afb. 4)

1. Monteer de hendel (11) voor de maaier met de meegeleverde lenskopbout M4x20 (f) en met behulp van een kruiskopschroevendraaier en een steeksleutel (7 mm) (niet bij de levering inbegrepen).

9.3 Stuurkolom monteren (afb. 5)

1. Steek de stuurkolom met het stuurwiel (13) in de stuursteunen (32).
2. Let er daarbij op dat de boorgaten over elkaar liggen.
3. Klop vervolgens de spanhuls (e) met een hamer (niet bij de levering inbegrepen) in.

9.4 Vangkorf monteren en inhangen (afb. 6)

1. Verwijder met een kruiskopschroevendraaier (niet bij de levering inbegrepen) en de meegeleverde steeksleutel 10/8 (d) vervolgens de schroeven (33) op de vangkorf (2).
2. Schroef vervolgens de versterkingssteunen (34) op de vangkorf (2).
3. Houd de vangkorf (2) met een hand op de vangkorfgreep vast en met de andere hand aan de houderopening aan de achterzijde.
4. Leg de vangkorf (2) symmetrisch op de geleiding. Lijn daarbij de vangkorf (2) op de benzine-opzitmajaier uit.
5. Kantel de vangkorf (2) met de andere hand licht naar voren, zodat het voorste deel van de vangkorf (2) vastklikt.
6. Zwenk nu de vangkorf (2) weer naar onderen.
7. Controleer de correcte bevestiging van de vangkorf (2).

9.5 Uitwerpkanaal controleren (afb. 9)

Controleer het uitwerpkanaal (19) op beschadigingen en verwijder eventuele grasresten.

Laat deze in het geval van een beschadiging door een specialist vervangen.

10. Voor de ingebruikname

⚠ WAARSCHUWING!

Gevaar voor de gezondheid!

Bij het inademen van benzine-/smeeroliedampen en uitlaatgassen kan er ernstige gezondheidsschade, bewusteloosheid ontstaan en dit in extreme gevallen zelfs tot de dood leiden.

- Adem benzine-;smeeroliedampen en uitlaatgassen niet in.
- Gebruik het product alleen in de open lucht.

Controleer het product voor elke ingebruikname op:

- Dichtheid van brandstofsysteem
- perfecte staat en volledigheid van de veiligheidsvoorzieningen en de snij-inrichting
- stevige bevestiging van alle schroefverbindingen
- Soepel lopen van alle bewegende delen.

Controleer voor elke ingebruikname,

- of het snijgereedschap en het gehele maaiement (maaimes, meskoppeling, mesrem, bevestigingsbouten, maaibehuizing) in optimale toestand zijn. Er moet in het specifiek op een correcte zitting, beschadigingen en slijtage worden gelet.
- of de tankdop goed is vastgeschroefd.
- of de tank en de brandstofgeleidende delen evenals de tankdop in optimale toestand zijn.
- of de veiligheidsvoorzieningen in optimale toestand zijn en correct functioneren.

- of banden (luchtdruk, schade, slijtage) en frame in optimale toestand zijn. Schroefverbindingen op goede bevestiging controleren. In het specifiek moeten alle onderhoudswerkzaamheden worden uitgevoerd, die in het onderhoudsschema onder de rubriek "Voor elke ingebruikname" zijn beschreven.

Vervang voor het gebruik van het apparaat defecte evenals alle andere versleten en beschadigde onderdelen. Onleesbare of beschadigde gevaren en waarschuwingen op het apparaat moeten worden vervangen.

Neem indien nodig contact op met een leverancier.

Brandstof en olie

AANWIJZING!

Risico op materiële schade!

Indien incorrect opgeslagen of niet afgetapte brandstoffen worden gebruikt, kan de carburateur verstopen of de werking van de motor beïnvloeden.

- Voer brandstof wat u niet nodig heeft, in een luchtdichte tank en bewaar deze in een donkere, koele ruimte.
- Gebruik voor het transport en voor de opslag van brandstof alleen daarvoor bedoelde en toegestane containers.

10.1 Carrosserie omhoog klappen (afb. 7)

1. Breng de versnelling (14) naar positie N, de toerentalhendel (12) naar de positie Schildpad en de snijhoogteverstelling (3) naar positie 5.
2. Verwijder de kunststof greep.
3. Verwijder de kiepborgbouten (g). Daartoe moet u de veiligheidssplitpen (h) verwijderen.
4. Klap de carrosserie naar boven.

10.2. Motorolie bijvullen en accukabel verbinden (afb. 8 + 9)

⚠ Let op!

De motor wordt zonder olie geleverd. Voor ingebruikname daarom altijd olie bijvullen. Gebruik hiertoe multifunctionele olie (SAE 30). De oliepeil in de motor moet voor elke keer maaien worden gecontroleerd.

1. Klap de carrosserie, zoals beschreven onder 10.1, omhoog.
2. Open de olietankdop (22) en vul de tank met olie (SAE 30) met behulp van de trechter (27). Let op het max. vulpeil.
3. Sluit de olietankdop (22) vervolgens weer.
4. Verbind de accu-aansluitkabel (24) met de motoraansluitkabel (24a) (afb. 9).
5. Klap de carrosserie weer naar onder en schroef de kunststof greep (14), (12) en (3) weer aan. Let bij het naar onderen klappen op de positionering van het uitwerpkanaal (19), de versnelling (14), de toerentalhendel (12) en de snijhoogteverstelling (3) (zie afb. 7).

6. Steek de kiepborgbouten (g) in en borg deze met de veiligheidssplitpen (h).
7. Hang de vangkorf (2) in.

⚠ GEVAAR!

Brand- en explosiegevaar!

Brandstof kan zich bij het vullen ontsteken en eventueel exploderen. Dit leidt tot ernstige verbrandingen of zelfs de dood.

- Schakel de motor uit en laat deze afkoelen.
- Houd uit de buurt van hitte, vlammen en vonken.
- Vul brandstof alleen in de open lucht bij.
- Draag veiligheidshandschoenen.
- Vermijd huid- en oogcontact.
- Start het product met een afstand van min. 3 m tot de vullocatie van de brandstof.
- Let op voor ondichte plekken. Start de motor niet als er benzine uitloopt.

⚠ WAARSCHUWING!

Gevaar voor de gezondheid!

Bij het inademen van benzine-/smeeroliedampen kan er ernstige gezondheidsschade, bewusteloosheid ontstaan en dit in extreme gevallen zelfs tot de dood leiden.

- Adem benzine-/smeeroliedampen niet in.
- Gebruik het product alleen in de open lucht.

AANWIJZING!

Productbeschadiging

Als het product zonder of met te weinig motor- of transmissieolie wordt gebruikt, kan dit tot motorschade leiden.

- Vul voor de ingebruikname benzine en olie in. Het product wordt zonder motor- of transmissieolie geleverd.

AANWIJZING!

Milieuschade!

Uitgelopen olie kan het milieu ernstig verontreinigen. De vloeistof is zeer giftig en kan snel tot waterverontreiniging leiden.

- Olie alleen vullen/aftappen op effen, stevige ondergronden.
- Gebruik een vulpijp of trechter.
- Vang afgetapte olie in een geschikte container op.
- Veeg gemorste olie direct zorgvuldig weg en verwijder de doek conform de lokale voorschriften.
- Verwijder olie conform de lokale voorschriften.

10.3 Benzine bijvullen (afb. 1)

⚠ Let op!

De benzine-opzitmaaier wordt zonder benzine geleverd. Voor ingebruikname daarom altijd benzine bijvullen. Gebruik hiertoe Super E5 / E10 benzine.

1. Klap de stoel (1) om.
2. Maak de omgeving van het vulgedeelte schoon. Verontreinigingen in de tank veroorzaken bedrijfsstoringen.

3. Open voorzichtig de tankdop (17) zodat eventuele overdruk kan ontsnappen.
4. Vul de tank met behulp van een trechter (niet bij de levering inbegrepen) met benzine (Super E5 / E10). Let op het max. vulpeil. Vul voorzichtig de benzine bij tot aan de onderkant van de vulpijp.
5. Sluit de tankdop (17) opnieuw. Controleer of het tankdeksel goed is afgesloten.
6. Maak het tankdeksel en de omgeving goed schoon.
7. Controleer de tank en de brandstofleidingen op lekkage.
8. Neem minimaal drie meter van de plek waar u brandstof hebt bijgevoerd voordat u de motor start.

10.4 Bandenspanning controleren

De juiste bandenspanning is de wezenlijke voorwaarde voor een perfect uitgebalanceerd snijgereedschap en daarmee ook voor een gelijkmatig gemaaid gazon.

1. Controleer de bandenspanning met een standaard voellichtpomp in regelmatige intervallen.
2. Vul indien nodig, met een standaard voellichtpomp (niet bij de levering inbegrepen) lucht bij, door eerste de wioldoppen (4a + 7a) van de velg af te trekken en de kap van het ventiel te verwijderen. De correcte bandenspanning is 1,3 bar aan de voorwielen (7) en 1,8 bar aan de achterwielen (4).

Aanwijzing: Als u vaststelt dat de banden of wielen beschadigd zijn, moet u contact opnemen met de klantenservice resp. gespecialiseerde werkplaats.

10.5 Contactschakelaar van de blokkeerrem controleren (afb. 1)

De contactschakelaar van de blokkeerrem garandeert dat de motor alleen dan gestart kan worden als de blokkeerrem is aangehaald.

Voorwaarde: De motor is uit.

1. Ga op de bestuurdersstoel (1) zitten.
2. Geef de blokkeerrem (8) vrij door het rempedaal (9) in te drukken.
3. Laat het rempedaal (9) los. Zorg ervoor dat de benzine zitmaaier beveiligd is tegen weggrollen. .
4. Probeer de motor te starten (contactsleutel (30) in positie "Start" draaien).
5. De motor mag niet starten!

Aanwijzing: Als u vaststelt dat de contactschakelaar niet correct werkt, moet u contact opnemen met de klantenservice resp. een gespecialiseerde werkplaats.

10.6 Maaicontactschakelaar controleren (afb. 1)

De maaicontactschakelaar garandeert dat de motor niet kan starten als de maaier is ingeschakeld.

1. De motor is uit.
2. Ga op de bestuurdersstoel (1) zitten.
3. Druk het rempedaal (9) geheel in en bedien de blokkeerrem (8).

4. Schakel de maaier in door de hendel voor de maaier (11) naar voren te schuiven en naar rechts te drukken, totdat deze vastklikt.
5. Probeer de motor te starten (contactsleutel (30) in positie "Start").
6. De motor mag niet starten!

Aanwijzing: Als u vaststelt dat de contactschakelaar niet correct werkt, moet u contact opnemen met de klantenservice resp. een gespecialiseerde werkplaats.

10.7 Stoelcontactschakelaar (afb. 1)

De stoelcontactschakelaar garandeert dat de motor uitschakelt, zodra bij een ingeschakelde maaier er geen persoon meer op de bestuurdersstoel zit.

1. Ga op de bestuurdersstoel (1) zitten.
2. Trap het rempedaal (9) in en bedien de blokkeerrem (8).
3. Start de motor en laat deze draaien.
4. Schakel de maaier (11) in, door de hendel voor de maaier (11) naar voren te schuiven en naar rechts te drukken, totdat deze vastklikt.
5. Ontlast de bestuurdersstoel (1) door op te staan (niet uitstappen!).
6. De motor moet zich uitschakelen!

Aanwijzing: Als u vaststelt dat de contactschakelaar niet correct werkt, moet u contact opnemen met de klantenservice resp. een gespecialiseerde werkplaats.

10.8 Contactschakelaar van de vangkorf controleren (afb. 1)

De contactschakelaar op de vangkorf (2) garandeert dat de motor uitschakelt zodra de vangkorf bij een ingeschakelde maaier niet correct is ingehangen.

1. Ga op de bestuurdersstoel (1) zitten.
2. Trap het rempedaal (9) in en bedien de blokkeerrem (8).
3. Start de motor en laat deze draaien.
4. Schakel de maaier (11) in, door de hendel voor de maaier (11) naar voren te schuiven en naar rechts te drukken, totdat deze vastklikt.
5. Til de lege vangkorf (2) licht op.
6. De motor moet zich uitschakelen!

Aanwijzing: Als u vaststelt dat de contactschakelaar niet correct werkt, moet u contact opnemen met de klantenservice resp. een gespecialiseerde werkplaats.

10.9 Messtopinrichting controleren

Bij het loskoppelen van de maaier wordt automatisch en tegelijkertijd een remproces geactiveerd, die het maaimes binnen enkele seconden tot stilstand brengt.

Een draaiend mes veroorzaakt duidelijk waarneembare windgeluiden. Het lopen van de messen wordt door het veroorzaakte windgeluid aangegeven en kan zo worden gecontroleerd.

Aanwijzing: Als u vaststelt dat de messtopinrichting niet correct functioneert, moet u contact opnemen met de klantenservice resp. een gespecialiseerde werkplaats.

11. Bediening

11.1. Bedrijfstijden

Neem de wettelijke voorschriften voor de regeling van bedrijfstijden voor grasmaaiers in acht, die plaatselijk kunnen verschillen.

Zorg ervoor dat u vertrouwd raakt met de bedieningselementen en de steldelen, evenals met het gebruik van het apparaat. In het specifiek moet de gebruiker weten dat het werkgereedschap en de verbrandingsmotor van het apparaat snel gestopt kunnen worden.

Het apparaat mag alleen door personen worden gebruikt, die de gebruikshandleiding hebben gelezen en die vertrouwd zijn met de handhaving van het apparaat. Voor de eerste ingebruikname moet de gebruiker deskundige en praktische instructies krijgen. De gebruiker moet door de verkoper of een andere specialist worden geïnstrueerd over het veilige gebruik van het apparaat.

Bij deze instructies moet de gebruiker er in het specifiek op worden gewezen dat,

- voor de werkzaamheden met het apparaat uiterste zorgvuldigheid en concentratie nodig zijn.
- een benzine-opzitmaaier, die van een helling afglijdt, kan niet gecontroleerd worden door het bedienen van de rem.

De werkelijke oorzaken voor het verlies van de controle over de benzine-opzitmaaier kunnen onder andere zijn:

- gebrek aan tractie van de wielen,
- te snel rijden,
- ongepast remmen,
- incorrect gebruik (sportevenementen, etc.),
- ontbrekende kennis over werkingen, die samenhangen met bodemverhoudingen, in het bijzonder op de helling (zie onder punt 11.6.3 "Werken aan hellingen"),
- niet correct aanhangen van lasten en slechte lastverdeling.

11.2 Maaivlak voorbereiden

1. Onderzoek het te maaien oppervlak zorgvuldig voorafgaand aan het maaien.

2. Verwijder stenen, stokken, botten, draden, speelgoed en andere voorwerpen, die door het apparaat weggeslingerd kunnen worden.
3. Let erop dat er geen personen op het te maaien oppervlak aanwezig zijn.

11.3 Maaimessen controleren (afb. 9)

⚠ WAARSCHUWING!

Gevaar voor letsel!

Na het uitschakelen van de motor draait het maaimes nog enkele seconden door. Als u de roterende delen aanraakt, kunnen snijwonden het gevolg zijn.

- Wacht tot de stilstand van het maaimes.
 - Rem het snijgereedschap niet met de hand af.
 - Draag veiligheidshandschoenen.
 - Houd het snijgereedschap uit de buurt van de voeten.
1. Zet, voordat er een controle aan het maaimes wordt uitgevoerd, de motor uit en verwijder de contactsleutel (30) uit het contactslot (11).
 2. Klap de carrosserie, zoals beschreven onder 10.1, omhoog.
 3. Til het uitwerpkanal (19) licht op en draai deze naar buiten. Nu is het maaimes toegankelijk.
 4. Plaats een steeksleutel 12 mm (niet bij de levering inbegrepen) op de schroef (35).
 5. Draai nu het maaimes (6a) met de klok mee in het visuele bereik en controleer dit.
 6. Controleer regelmatig of het maaimes (6a) correct is bevestigd, in goede toestand en goed geslepen is.
 7. Indien dit niet het geval is, moet u het maaimes (34) door een gespecialiseerde werkplaats laten slijpen of vervangen.

11.4 Motor starten (afb. 10 + 11)

1. Controleer het motoroliepeil. Zie hoofdstuk 13.3.3.
2. Hang de vangkorf (2) in. Zie hoofdstuk 9.4.
3. Ga op de bestuurdersstoel (1) zitten.
4. De maaier (11) moet zijn uitgeschakeld.
5. Trap het rem- en koppelingspedaal (9) in en bedien de blokkeerrem (8). Stel de gewenste snijhoogte (3) in. Zie hoofdstuk 11.6.1.
6. Stel de versnelling (14) in op Neutraal "N".
7. Stel de toerentalhendel (12) bij koudere temperaturen in de positie "Choke". En stel deze bij warmere temperaturen of een warme motor op de maximale snelheid.
8. Draai de contactsleutel (30) in het contactslot (11) op "Start", totdat de motor start en laat deze in de positie "On".
9. Haal de toerentalhendel (12) eventueel uit de positie "Choke" en stel de gewenste snelheid in.

11.5 Starten met uitgeschakelde maaier

Let op! Voer een versnellingswissel alleen in stilstand uit.

1. Trap bij het lagere toerental "Schildpad" het rempedaal (9) geheel in. Daarbij ontgrendeld de blokkeerrem (9).
2. Stel de gewenste versnelling in.
3. Laat het rempedaal (9) langzaam los, zodat de benzine-opzitmaaier zich in beweging zet.
4. Schuif de toerentalhendel (12) in de richting "Haas" om gas te geven.
5. Om het apparaat te stoppen, trapt u het rempedaal (9) in.

11.6 Maaien

⚠ WAARSCHUWING!

Ongevallengevaar bij achteruitrijden!

Neem de omgeving achter de maaier in acht bij het achteruitrijden!

- Achteruitrijden alleen indien noodzakelijk!
- De versnelling Achteruit kan bij een ingeschakelde maaier niet worden gebruikt.

Aanwijzing voor maaien

- Controleer voor elk maaiproces of het maaimes (34) correct is bevestigd, in goede toestand en goed geslepen is. Draag daarbij altijd veiligheidshandschoenen!
- Controleer de maaier, het maaimes en de andere delen, die tegen een vreemd voorwerp zijn gelopen of indien het apparaat sterker trilt dan normaal.
- Een hete motor, uitlaat of aandrijving kan verbrandingen veroorzaken. Dus niet aanraken.
- Maai alleen bij voldoende licht.
- Let in de buurt van straten op het straatverkeer. Houd het uitwerpkanal (19) uit de buurt van de straat.
- Vermijd plaatsen waarbij de wielen niet meer grijpen of het maaien niet stabiel is.
- Controleer voor een achterwaartse beweging of er geen kinderen achter u aanwezig zijn.
- Snij alleen met scherpe, optimale maaimessen, zodat de grassprietten niet gaan rafelen en het gazon niet geel wordt.
- Om een net snijbeeld te bereiken, moet de grasmaaier in zo recht mogelijke banen worden geleid. Hierbij moeten deze banen altijd enkele centimeters overlappen zodat er geen stroken overblijven.
- Houd de onderzijde van de maaibehuizing schoon en verwijder direct grasafzettingen. Grasafzettingen maken het startproces lastiger, beïnvloeden de snijkwaliteit en het uitwerpen van gras.

11.6.1 Instellen van de snijhoogte (afb. 10)

△ Let op! Het verstellen van de snijhoogte mag alleen bij een uitgeschakeld maaierwerk worden uitgevoerd.

Selecteer de snijhoogte, afhankelijk van de werkelijk graslengte. Voer meerdere passages uit, zodat er maximaal 4 cm gras in één keer wordt afgehaald.

1. Vergrendel de hendel voor de snijhoogteverstelling (3) op de gewenste snijhoogte.
2. Er kunnen 5 verschillende snijhoogten worden ingesteld.

BELANGRIJK: Voor het transport moet u het snijgereedschap altijd in de hoogste positie (niveau 5) brengen.

11.6.2 Maaien / starten met ingeschakelde maaier (afb. 10, 11 + 12)

△ WAARSCHUWING!

Gevaar voor letsel en materiële schade!

Voorwerpen kunnen worden weggeslingerd en personen raken en verwonden. Vaste voorwerpen kunnen het product beschadigen.

Bovendien kunnen kleine stenen of andere voorwerpen minimaal 15 meter worden weggeslingerd. Dit kan tot beschadigingen aan auto's, huizen en vensters leiden.

- Let bij maaierwerkzaamheden op een afstand van minimaal 30 meter tot andere personen of dieren.
- Verwijder met het product geen voorwerpen van trottoirs, etc.

AANWIJZING!

Risico op materiële schade!

Als het product niet regelmatig wordt gereinigd, kunnen gras-/onkruidresten zich onder de beschermingsplaat vastzetten. Dit kan de prestaties van het product beïnvloeden en de levensduur verkorten.

- Reinig het product na elk gebruik.

Let op! Voer een versnellingswissel alleen in stilstand uit.

1. Trap bij het lagere toerental "Schildpad" het rempedaal (9) geheel in. De blokkeerrem (8) moet daarbij geactiveerd zijn, positie P (afb. 10).
2. Schuif de schakelhendel (11) van de maaier langzaam naar voren, totdat deze vastklikt, om de maaier in te schakelen.
3. Trap bij het lagere toerental "Schildpad" het rempedaal (9) geheel in. Daarbij ontgrendeld de blokkeerrem (8).
4. Stel de gewenste versnelling (14) in.
5. Laat het rempedaal (9) langzaam los, zodat de grasmaaier zich in beweging zet.
6. Schuif de toerentahendel (12) in de richting "Haas" om gas te geven.
7. Om het apparaat te stoppen, trapt u het rempedaal (9) in.

11.6.3 Werkzaamheden aan hellingen

△ WAARSCHUWING!

Gevaar door fouten bij rijden op hellingen!

Bij het rijden op hellingen is bijzondere voorzichtigheid geboden! Er zijn geen "veilige" hellingen. Neem daartoe vooral de volgende veiligheidsvoorschriften in acht!

- Als de wielen doordraaien of als het voertuig bij het berijden van een helling blijven steken, maaier en aanbouwdeel loskoppelen. Daarna door langzaam en recht neerwaarts rijden de helling verlaten!
- Een volle vangkorf verhoogt door dit gewicht het kiepgevaar van de benzine-opzitmaaier!
- Op hellingen moet de snijbaan dwars op de helling worden gemaakt. Het wegglijden van de grasmaaier wordt door de schuine stand naar boven voorkomen.
- Hellingen zijn een van de belangrijkste oorzaken voor ongevallen, waarbij men de controle over de benzine-opzitmaaier verliest en het apparaat omvalt. Dit kan tot ernstige of zelfs dodelijke verwondingen leiden.
- Vanwege veiligheidsredenen mag het apparaat niet op hellingen met een stijging van meer dan 10° (17,6 %) worden gebruikt.
- Hellingen van 10° komen overeen met een verticale stijging van 17,6 cm bij een horizontale lengte van 100 cm.
- Voorkom het starten en stoppen op hellingen.
- Gebruik het apparaat niet op plaatsen zoals hellingen of greppels, waarop het apparaat kan omvallen of wegglijden. Het gevaar op omvallen of wegglijden wordt groter als de ondergrond los of vochtig is.
- Berijd hellingen altijd in de lengterichting. Bij dwars rijden bestaat een verhoogd kantelgevaar.
- Bij rijden op hellingen mogen er geen abrupte snelheids- of richtingswijzigingen worden uitgevoerd. Het werken in dergelijke situaties vereist een voorzichtige, rustige en gelijkmatige bediening van de benzine-opzitmaaier.
- Vermijd richtingswijzigingen op hellingen. Keer alleen op hellingen als dit onvermijdelijk is; indien mogelijk, rijd langzaam en in grote bogen in neerwaartse richting.
- Maai geen nat gras, in het specifiek niet op hellingen, omdat de tractie op nat gras afneemt. De benzine-opzitmaaier kan wegglijden en daarom niet meer gecontroleerd worden door de gebruiker.
- Bij het berijden van hellingen mag de aandrijving niet door middel van aandrieffrijloop worden ontgrendeld.
- Bij de bediening van aanbouwdelen op hellingen is bijzondere voorzichtigheid geboden (gewijzigde gewichtsverdeling op het apparaat).
- Als de wielen doordraaien of als het voertuig bij het berijden van een helling in opwaartse richting blijft steken, moet het maaimes resp. aanbouwdeel worden losgekoppeld. Daarna moet de helling door langzaam neerwaarts en rechtuit te rijden worden verlaten.

- Probeer nooit de benzine-opzitmajaier door ondersteunen met de voet op de ondergrond te stabiliseren.
- Het gewicht van de vangkorf verhoogt het kantelgevaar, vooral als deze gevuld is.
- Leeg of til de vangkorf nooit op een hellend vlak op.

11.6.4 Vangkorf legen tijdens het zitten (afb. 12)

Als het snoeimateriaal op de grond blijft liggen, is de vangkorf vol en moet worden geleegd.

1. Schakel de majaier (11) uit, door de hendel voor de majaier (11) naar achter te schuiven en naar links te drukken.
2. Rijd naar de plaats, waar u de vangkorf (2) wilt legen.
3. Druk het rempedaal (9) in en activeer de blokkeerrem (8).
4. Stel de versnelling (14) in op Neutraal "N".
5. Til met de greep de vangkorf (2) op, zodat deze wordt geleegd.
6. Laat de vangkorf (2) weer zakken.

Let op: Als de vangkorf (2) niet correct is vastgeklikt, kan de majaier (11) niet worden ingeschakeld.

11.6.5 Vangkorf voor legen uithangen (afb. 12)

Als het snoeimateriaal op de grond blijft liggen, is de vangkorf vol en moet worden geleegd.

⚠ WAARSCHUWING!

Gevaar voor letsel!

Het ongewenst en onverwacht starten van het product kan leiden tot letsel.

- Schakel de motor voor het legen uit.
1. Druk het rempedaal (9) in en activeer de blokkeerrem (8).
 2. Schakel de majaier (11) uit, door de hendel voor de majaier (11) naar achter te schuiven en naar links te drukken.
 3. Stel de versnelling (14) in op Neutraal "N".
 4. Schakel de motor uit, door de contactsleutel (30) in de positie "Stop" te zetten. Verwijder vervolgens de contactsleutel (30) uit het contactslot (10).
 5. Hang de vangkorf (2) uit en leeg deze.
 6. Hang de vangkorf (2) weer in.
 7. Als de vangkorf (2) niet correct is vastgeklikt, kan de majaier (11) niet worden ingeschakeld.

11.7 Benzine-opzitmajaier parkeren

⚠ WAARSCHUWING!

Gevaar voor verwondingen en brandwonden!

Een hete motor, uitlaat of aandrijving kan verbrandingen veroorzaken.

- Raak geen hete delen van de benzine-opzitmajaier aan
- Let er bij het parkeren van de motor op, dat hete delen in de buurt van kwetsbare voorwerpen of materialen niet kunnen ontsteken.

⚠ WAARSCHUWING!

Gevaar voor verwondingen en kantelen!

De benzine-opzitmajaier kan kantelen, indien deze niet op een effen ondergrond wordt geparkeerd.

- Het gevaar op omvallen of wegglijden wordt groter als de ondergrond los of vochtig is.
- Let bij het stoppen op de naloop van het snijgereedschap, die tot de stilstand enkele seconden bedraagt.

Parkeer het apparaat als volgt:

1. Druk het rempedaal (9) geheel in en bedien de blokkeerrem (8).
2. Schakel voor het verlaten van de bestuurdersstoel de majaier (11) uit.
3. Stel de snijhoogte (3) in op de laagste positie.
4. Schuif de versnelling (14) naar positie "N".
5. Schakel de motor uit, door de contactsleutel (30) in het contactslot (10) naar de positie "Stop" te brengen. Verwijder vervolgens de contactsleutel (30) uit het contactslot (10).
6. Bewaar de contactsleutel (30) zo dat alleen bevoegde personen toegang hebben.
7. Controleer of de benzine-opzitmajaier volledig tot stilstand is gekomen voordat u afstijgt.

11.8. Na het maaien

1. Laat de motor altijd eerst afkoelen, voordat u de benzine-opzitmajaier in een gesloten ruime parkeert.
2. Verwijder gras, gebladerte. Voor opslag smeren en oliën. Plaats geen andere voorwerpen op de majaier.
3. Controleer voor hernieuwd gebruik alle schroeven en moeren. Haal losgekomen schroeven aan.
4. Leeg de vangkorf (2) voor het hernieuwde gebruik.
5. Verwijder de contactsleutel (30) uit het contactslot (10).
6. Let erop dat de benzine-opzitmajaier niet naast een gevaarbron wordt geplaatst. Het uittreden van gas kan leiden tot explosies.
7. Leeg, indien de benzine-opzitmajaier voor langere tijd niet wordt gebruikt, de benzinetank met een afzuigpomp voor benzine (niet bij de levering inbegrepen).
8. Het apparaat oliën en onderhouden.

12. Transport

⚠ WAARSCHUWING!

Gevaar voor letsel!

Het ongewenst en onverwacht starten van het product kan leiden tot letsel.

- Schakel na het laden de motor uit en verwijder, nadat de motor is afgekoeld, de bougiestekker van de bougie.

- Het product kan door zijn eigen gewicht ernstige verwondingen door beknelling veroorzaken.

Bij het in een voertuig of aanhanger laden en lossen van de benzine-opzitmaaier voor het transport, moet men bijzonder voorzichtig te werk gaan.

Activeer altijd de blokkeerrem (8) en koppel de aandrijving voor de maaier (11) resp. de aanbouwdelen los.

Neem bij het transport de benzine-opzitmaaier de regionale, wettelijke voorschriften, in het specifiek die betreffende de laadveiligheid en transport van voorwerpen op laadvlakken.

Deze benzine-opzitmaaier mag niet worden weggesleept. Voor het transport op openbare wegen moet een geschikt voertuig of een geschikte aanhanger worden gebruikt. Let bij het transport op voldoende draagvermogen van het transportmiddel en een correcte beveiliging van de benzine-opzitmaaier.

Houd het laadvlak en het bereik rond de geluiddemper en de verbrandingsmotor tijdens het transport vrij van brandbare materialen, zoals stro, bladeren of droge grasresten.

Verwijder na het laden altijd de contactsleutel (30) uit het contactslot (10)!

13. Reiniging en onderhoud

⚠ WAARSCHUWING!

Gevaar voor verwondingen en brandwonden!

Het product kan onverwacht starten en kan daardoor verwondingen veroorzaken. Bovendien kunnen er temperaturen van 80° C worden bereikt.

- Schakel voor alle reinigings- en onderhoudswerkzaamheden de motor uit.
- Laat voor werkzaamheden in het gebied van de verbrandingsmotor, uitlaatspruitstuk en geluiddemper het apparaat afkoelen –, dit is ook van toepassing op alle onderhoudswerkzaamheden aan de maaier.
- Trek de bougiestekker van de bougie.

⚠ WAARSCHUWING!

Gevaar voor de gezondheid!

Bij het inademen van benzine-/smeeroliedampen kan er ernstige gezondheidsschade, bewusteloosheid ontstaan en dit in extreme gevallen zelfs tot de dood leiden.

- Adem benzine-/smeeroliedampen niet in.
- Gebruik het product alleen in de open lucht.

AANWIJZING!

Risico op materiële schade!

Als water de behuizing binnendringt, kan motorschade het gevolg zijn. Bovendien kan de staal van een hogedrukreiniger delen van het product beschadigen.

- Reinig het product met een doek, een handveger, etc.
- Dompel het product niet in water of andere vloeistoffen en spuit deze niet af met de hogedrukreiniger.

Onderhoudsschema			
	na 10 bedrijfsuren	na 25 bedrijfsuren	elke 50 bedrijfsuren
Luchtfilter	reinigen	reinigen	vervangen
Bougie	controleren	reinigen	vervangen

Deskundige controle vereist:

- als de benzine-opzitmaaier over een groot voorwerp rijdt,
- Als de motor plotseling stopt.
- als het snijmes is verbogen (niet zelf weer rechtbuigen!),
- als de aandrijving beschadigd is.

13.1 Reinigingswerkzaamheden:

⚠ WAARSCHUWING!

Gevaar voor letsel!

Het ongewenst en onverwacht starten van het product kan leiden tot letsel.

- Schakel voor alle reinigings- en onderhoudswerkzaamheden de motor uit en verwijder, nadat de motor is afgekoeld, de bougiestekker van de bougie.

AANWIJZING!

Risico op materiële schade!

Als het product en de aanbouwdelen niet regelmatig worden gereinigd, kunnen gras-/onkruidresten zich onder de benzine-opzitmaaier vastzetten. Dit kan de prestaties van het product beïnvloeden en de levensduur verkorten.

- Reinig het product met een doek of een handveger, etc.
- Dompel het product niet in water of andere vloeistoffen en spuit deze niet af met de hogedrukreiniger.
- Houd de grepen olievrij zodat u een goede houvast heeft.

13.2 Apparaat met water reinigen (afb. 16)

1. Breng het slangaansluitstuk op de wateraansluiting (5) van de benzine-opzitmaaier aan en open de waterkraan.

2. Start de benzine-opzitmaaier en schakel de maaier (11) in, door de hendel voor de maaier (11) naar voren te schuiven en naar rechts te drukken, totdat deze vastklikt. De roterende maaibalk slingert het water tegen de onderzijde van de benzine-opzitmaaier en reinigt deze.
3. Schakel na ca. 30 seconden de benzine-opzitmaaier en de maaier (11) weer uit.
4. Sluit de waterkraan en verwijder het slangaansluitstuk.
5. Reinig de bovenzijde met een doek (gebruik daarbij geen scherpe voorwerpen!, bijv. messen).

Aanwijzing: Het is het makkelijkst om vuil en gras direct na maaien te verwijderen. Gedroogde grasresten en vuil kunnen een negatief effect op hebben op het maaivermogen. Controleer of het grasuitwerpkanaal vrij is van grasresten en verwijder deze indien nodig. Reinig de maaier nooit met een waterstraal of hogedrukreiniger. De motor moet droog blijven.

Agressieve reinigingsmiddelen zoals koudreiniger of wasbenzine mogen niet worden gebruikt.

Rijd voor reinigingswerkzaamheden (bijv. aan het frame van de benzine-opzitmaaier) nooit vlakbij een rand of sloot.

Om brandgevaar te vermijden, houdt u de verbrandingsmotor, koelribben, accucompartiment, het bereik rond de tank en uitlaat vrij van gras, bladeren of uittreddende olie (vet).

Reinig altijd de vangkorf.

13.3. Onderhoudswerkzaamheden

Er mogen alleen onderhoudswerkzaamheden worden uitgevoerd, die in deze gebruikshandleiding zijn beschreven, alle andere werkzaamheden door een leverancier laten uitvoeren. Als u niet de noodzakelijke kennis en hulpmiddelen hebt, moet u altijd contact opnemen met een leverancier.

Wij raden aan om onderhoudswerkzaamheden en reparaties alleen door leveranciers uit te laten voeren.

Gebruik alleen gereedschap, accessoires of aanbouwdelen, die door de fabrikant van dit apparaat zijn toegestaan of technisch gelijksoortige delen, anders kan er gevaar op ongevallen met lichamelijk letsel of schade aan het apparaat bestaan. Bij vragen moet u contact opnemen met een leverancier.

Origineel gereedschap, originele accessoires en reserveonderdelen zijn wat betreft eigenschappen optimaal op het apparaat en de vereisten van de gebruiker afgestemd.

De benzine-opzitmaaier moet eenmaal per jaar door leveranciers worden gecontroleerd.

Houd waarschuwings- en aanwijzingsstickers altijd schoon en leesbaar. Beschadigde of verloren gegane stickers moeten door originele stickers worden vervangen. Indien een component door een nieuw onderdeel wordt vervangen, moet u erop letten dat het nieuwe onderdeel dezelfde sticker krijgt.

Vanwege veiligheidsredenen moeten brandstofgeleidende componenten (brandstofleiding, brandstofkraan, brandstoftank, tankdop, aansluitingen, etc.) regelmatig op beschadigingen en lekkages worden gecontroleerd en indien nodig door een specialist worden vervangen.

Voordat er met werkzaamheden aan of in de buurt van elektrische componenten wordt gestart, moet de accu-aansluitkabel (24) van de motoraansluitkabel (24a) worden ontkoppeld.

Het apparaat is uitgerust met talrijke veiligheidsvoorzieningen. Deze voorzieningen mogen niet verwijderd of gewijzigd (overbrugd, etc.) worden en moeten in regelmatige intervallen worden gecontroleerd. Werkzaamheden aan de veiligheidsvoorzieningen mogen alleen door een specialist worden uitgevoerd.

Zorg ervoor dat alle moeren, pennen en schroeven, in het bijzonder de mesbevestigingsschroef, goed zijn aangehaald, zodat het apparaat zich in een veilige bedrijfstoestand bevindt.

Versleten of beschadigde delen moeten vanwege veiligheidsredenen direct worden vervangen.

Controleer regelmatig de grasvanginrichting (bijv. vangkorf, uitwerpkanaal) op slijtage, beschadiging en verlies van de functionaliteit.

Werkzaamheden aan de machine vereisen bijzondere voorzichtigheid vanwege het gewicht van de benzine-opzitmaaier. Neem daarom contact op met uw leverancier,

Controleer de veilige bevestiging van de voor- en achterwielen.

Houd de benzine-opzitmaaier en de aanbouwdelen altijd in een optimale bedrijfstoestand; alle veiligheidsvoorzieningen moeten aanwezig en in optimale bedrijfstoestand zijn.

De functie van de rem regelmatig (elke 25 bedrijfsuren) controleren en eventueel de vereiste instellingen resp. onderhoudswerkzaamheden door een gespecialiseerde werkplaats laten uitvoeren.

13.3.1 Wielassen en wielnaven

Om de soepelheid van de wielen te garanderen, raden wij aan om de wielassen en de wielnaven minimaal eenmaal per seizoen te reinigen en licht in te vetten.

AANWIJZING:

De voor- en achterwielen (7 + 4) moeten voor het smeren van de assen en navens worden gedemonteerd.

13.3.2 Wisselen van het maaimes

Laat het maaimes vanwege veiligheidsredenen alleen door een gespecialiseerde werkplaats vervangen, slijpen, ontbramen en monteren. Om een optimaal werkresultaat te bereiken, is het raadzaam om het maaimes eenmaal per jaar te laten controleren.

13.3.3 Controle van het oliepeil (afb. 8)

⚠ GEVAAR!

Brand- en explosiegevaar!

Brandstof kan zich bij het vullen ontsteken en eventueel exploderen. Dit leidt tot ernstige verbrandingen of zelfs de dood.

- Schakel de motor uit en laat deze afkoelen.
- Houd uit de buurt van hitte, vlammen en vonken.
- Vul brandstof alleen in de open lucht bij.
- Draag veiligheidshandschoenen.
- Vermijd huid- en oogcontact.
- Start het product met een afstand van min. 3 m tot de vullocatie van de brandstof.
- Let op voor ondichte plekken. Start de motor niet als er benzine uitloopt.

⚠ WAARSCHUWING!

Gevaar voor de gezondheid!

Bij het inademen van benzine-/smeeroliedampen kan er ernstige gezondheidsschade, bewusteloosheid ontstaan en dit in extreme gevallen zelfs tot de dood leiden.

- Adem benzine-/smeeroliedampen niet in.
- Gebruik het product alleen in de open lucht.

AANWIJZING!

Productbeschadiging

Als het product zonder of met te weinig motor- of transmissieolie wordt gebruikt, kan dit tot motorschade leiden.

- Vul voor de ingebruikname benzine en olie in. Het product wordt zonder motor- of transmissieolie geleverd.
- Gebruik alleen motorolie SAE 30.

AANWIJZING!

Milieuschade!

Uitgelopen olie kan het milieu ernstig verontreinigen. De vloeistof is zeer giftig en kan snel tot waterverontreiniging leiden.

- Olie alleen vullen/aftappen op effen, stevige ondergronden.
- Gebruik een vulpijp of trechter.
- Vang afgetapte olie in een geschikte container op.
- Veeg gemorste olie direct zorgvuldig weg en verwijder de doek conform de lokale voorschriften.
- Verwijder olie conform de lokale voorschriften.

1. Plaats de benzine-opzitmotor op een effen, recht oppervlak.
2. Verwijder de contactsleutel (30) uit het contactslot (10).
3. Klap de carrosserie, zoals beschreven onder 10.1, omhoog (afb. 7).
4. Schroef de olietankdop met peilstok (22) door naar links te draaien los en veeg deze af.
5. Schroef de olietankdop met peilstok (22) weer tot de aanslag in de vulpijp.
6. Trek de olietankdop met peilstok (22) eruit en lees in horizontale positie het oliepeil af. Het oliepeil moet zich tussen max. en min. van de oliepeilstok (22) bevinden.

13.3.4 Olieverversing

Het verversen van de motorolie moet jaarlijks voor het begin van het seizoen bij bedrijfswarme en uitgeschakelde motor worden uitgevoerd.

Gebruik alleen motorolie (SAE 30).

1. Plaats de benzine-opzitmotor op een effen, recht oppervlak.
2. Klap de carrosserie, zoals beschreven onder 10.1, omhoog (afb. 7).
3. Schroef de olietankdop met peilstok (22) door naar links te draaien los.
4. Zuig met de meegeleverde injector (26) en de slang de motorolie door de vulpijp af.
5. Vul verse motorolie bij en controleer het oliepeil (zie 13.3.3).

Verbruikte olie moet conform de geldende voorschriften worden verwijderd.

13.3.5 Onderhoud van het luchtfilter (afb. 13)

⚠ GEVAAR!

Brand- en explosiegevaar!

Brandstof kan bij een incorrecte reiniging ontsteken en eventueel exploderen. Dit leidt tot ernstige verbrandingen of zelfs de dood.

- Reinig het luchtfilter uitsluitend door uitkloppen.
- Reinig het luchtfilter nooit met benzine of brandbare oplosmiddelen.

AANWIJZING!

Risico op materiële schade!

Het bedrijf van de motor zonder ingezet filterelement kan tot motorschade leiden.

- Laat de motor nooit zonder ingezet luchtfilterelement draaien.

Vervuilde luchtfilters (18a) verminderen het motorvermogen door een te lage luchttoevoer naar de carburateur. Regelmatige controle is daarom absoluut noodzakelijk.

Het luchtfilter moet elke 25 bedrijfsuren worden gecontroleerd en indien nodig worden gereinigd. Bij een zeer stoffige lucht moet het luchtfilter vaker worden gecontroleerd.

1. Klap de carrosserie, zoals beschreven onder 10.1, omhoog.
2. Open de schroef (36) van het luchtfilterhuis (18) en til de behuizing eraf.
3. Reinig het luchtfilter (18a) uitsluitend door uitkloppen.
4. Monteer het luchtfilterhuis (18) en het luchtfilter (18a) in omgekeerde volgorde.

13.3.6 Onderhoud van de bougie (afb. 1)

Controleer de bougie voor het eerst na 10 bedrijfsuren op vervuiling en reinig deze eventueel met een koperdraad-borstel. Daarna de bougie elke 50 bedrijfsuren indien nodig vervangen.

1. Trek de bougiestekker (20) er met een draaibeweging af.
2. Verwijder de bougie (20a) met een bougiesleutel (a).

Stel met gebruik van een voelmaat de afstand in op 0,75 mm (0,030"). Breng de bougie (20a) weer aan en let erop dat u deze niet te vast draait.

13.3.7 Zekering vervangen (afb. 14)

De elektrische start is beveiligd met een 10A-zekering (29).

Gebruik nooit een andere zekering en overbrug deze nooit.

1. Klap de carrosserie, zoals beschreven onder 10.1, omhoog (afb. 7).
2. Open de houder van de zekering (29a)
3. Verwijder de defecte zekering (29) uit de houder (29a).
4. Plaats een nieuwe 10A-zekering (29).
5. Sluit de houder van de zekering (29a).

13.3.8 Accu laden

De accu wordt bij het bedrijf opgeladen. Toch kan regelmatig starten noodzakelijk zijn om de accu met de meegeleverde oplader (25) op te laden:

1. Steek de stekker in de laadbus (15) en de oplader (25) in een stopcontact. 230V~/50Hz
2. Laad de accu min. 5 uur op.

13.3.9 Accu laden met autolader (afb. 15)

⚠ GEVAAR!

Gevaar door incorrect opladen van de starteraccu!

Bij een te hoge laadspanning bestaat er explosiegevaar voor de starteraccu.

- De laadstroom van de oplader mag niet hoger zijn dan 5 A en de laadspanning mag max. 14,4 V zijn.
- Verwijder bij werkzaamheden aan de accu altijd de contactsleutel (30) uit het contactslot (10).

Let op!

Gevaar op kortsluiting!

Om kortsluiting te vermijden, maakt u altijd eerst de minkabel (-) van de accu (16a) los en sluit u deze als laatste weer aan.

- Verwijder bij werkzaamheden aan de accu (16a) altijd de contactsleutel (30) uit het contactslot (10).
- Houd rekening met de polariteit.

U kunt de accu ook met de meegeleverde laadkabel (28) aan een standaard autolader voor 12V-loodaccu's opladen.

1. Ontkoppel hiervoor de verbinding van de accu-aansluitkabel (24) en de motoraansluitkabel (24a). (Afb. 9)
2. Steek de meegeleverde laadkabel (28) aan op de accu (16a). Verbind de zwarte kabel met de minpool (-) en de rode kabel met de pluspool (+) van de oplader.

Let op!

Gevaar op kortsluiting!

Let er bij het aansluiten/loskoppelen van de accu-aansluitkabels (24) op, dat de polen (+/-) elkaar en/of het frame niet aanraken.

Om kortsluiting te vermijden, maakt u altijd eerst de minkabel (-) van de oplader los en sluit u deze als laatste weer aan.

Sla de benzine-opzitmateriaal altijd met een volledig opgeladen accu (16a) op.

13.3.10 Bandenspanning controleren

1. Controleer voor de start de bandenspanning (zie ook 10.4)!
2. Controleer de bandenspanning met een standaard voetluchtpomp (niet bij de levering inbegrepen) in regelmatige intervallen.
3. Vul indien nodig, met een standaard voetluchtpomp (niet bij de levering inbegrepen) lucht bij, door eerste de wioldoppen (4a + 7a) en de kap van het ventiel te verwijderen. De correcte bandenspanning is 1,3 bar aan de voorwielen (7) en 1,8 bar aan de achterwielen (4).

4. Belangrijk: Bij een te lage bandenspanning wordt het risico op het beschadigen van ventielen verhoogd en daarmee ook het risico op het beschadigen van de slangen.

Aanwijzing: Als u vaststelt dat de banden of wielen beschadigd zijn, moet u contact opnemen met de klantenservice resp. gespecialiseerde werkplaats.

13.3.11 Reparatie

Na reparatie of onderhoud controleren of alle veiligheidstechnische delen zijn bevestigd en in optimale toestand zijn.

Delen, waarbij er gevaar voor verwonding voor andere personen en kinderen bestaat, ontoegankelijk bewaren.

Let op: Conform de wetgeving voor productgaranties wordt er geen garantie geboden voor schade die ontstaan is door incorrecte reparaties of door het niet gebruiken van originele reserveonderdelen.

Draag hiertoe een klantenservice of een geautoriseerde specialist op. Overeenkomstig geldt dit ook voor accessoires.

Belangrijke aanwijzing bij reparatie:

Als het apparaat voor reparatie geretourneerd wordt, moet het apparaat vanwege veiligheidsredenen vrij van olie en benzine geretourneerd worden aan het servicestation.

13.3.12 Bestelling van reserveonderdelen

Bij het bestellen van reserveonderdelen moeten de volgende gegevens worden vermeld:

- Type apparaat
- Artikelnummer van het apparaat

Reserveonderdelen/accessoires

Grasmaaier mes - artikelnummer: 7911200616

Accu - Artikelnr.: 5911235066

13.3.13 Service-informatie

Let op dat bij dit product de volgende delen onderhevig zijn aan gebruiksmatige of natuurlijke slijtage, resp. de volgende delen als verbruiksmateriaal wordt gebruikt.

Slijtdelen*: Bougie, luchtfilter, benzinefilter, maaimes, V-snaar, accu, zekering, banden

* niet persé in de leveringsomvang opgenomen!

Neem in het geval van reserveonderdelen en accessoires contact op met ons servicecentrum. Scan hier voor de QR code op de voorpagina.

14. Opslag

⚠ GEVAAR!

Brand- en explosiegevaar!

Bij het opslaan van het product in de buurt van mogelijke ontstekingsbronnen, kan er een brand of explosie ontstaan. Dit leidt tot ernstige verbrandingen of zelfs de dood.

- Verwijder mogelijke ontstekingsbronnen, zoals bijv. ovens, heetwaterboilers met gas, gasdrogers, etc.

AANWIJZING!

Risico op materiële schade!

Als het product niet correct wordt opgeslagen, kan dit tot motorschade leiden.

- Bewaar het product beschermd tegen vuil, stof en vocht.

14.1 Opslag bij langere bedrijfsonderbrekingen

Laat de motor afkoelen, voordat u het apparaat in een gesloten ruimte parkeert.

Bewaar de benzine-opzitmajaier met een geleegde tank en bewaar de brandstofvoorraad bovendien in afsluitbare en goed geventileerde ruimte.

Bewaar het apparaat nooit met benzine in de brandstoftank binnen een gebouw, waarin mogelijke benzinedampen met open vuur of vonken in contact kunnen komen. Indien de tank moet worden geleegd (bijv. stilleggen voor de winterpauze), moet het legen van de brandstoftank altijd in de open lucht gebeuren (tank bijv. legen door de verbrandingsmotor in de open lucht te laten draaien).

Sla de benzine-opzitmajaier in een bedrijfsveilige toestand op.

De contactsleutel (30) moet altijd uit het contactslot (10) verwijderd en veilig bewaard worden, om het onbevoegde en incorrecte gebruik door kinderen en andere personen te verhinderen.

Plaats de benzine-opzitmajaier grondig voor de opslag (bijv. winterpauze). Droge grasresten en bladeren in de buurt van de geluiddemper kunnen ontsteken.

Ontstekingsgevaar!

Laat het apparaat volledig afkoelen, voordat u deze afdekt.

Voor de opslag alle noodzakelijke onderhoudswerkzaamheden uitvoeren.

Als de benzine-opzitmajaier voor een langere tijd buiten gebruik wordt genomen, moet de accu-aansluitkabel (24) van de motoraansluitkabel (24a) worden ontkoppeld voordat er met werkzaamheden aan of in de buurt van elektrische componenten wordt gestart. Wij raden aan om de accu (16a) te demonteren en volledig geladen in een droge en gesloten ruimte te bewaren.

14.1.1 Demontage van de accu (afb. 9)

1. Ontkoppel hiervoor de verbinding van de accu-aansluitkabel (24) en de motoraansluitkabel (24a). (Afb. 9).
2. Maak vervolgens beide schroeven (16b) met behulp van een kruiskopschroevendraaier (niet bij de levering inbegrepen) los van het batterijdeksel (16).
3. Verwijder de accu (16a) inclusief het batterijdeksel (16).

Zorg ervoor dat de accu's tegen onbevoegd gebruik (bijv. door kinderen) zijn beschermd.

Laad de accu (16a) tijdens de winter 1-2 keer op, om te garanderen dat de volledige laadcapaciteit behouden blijft. Incorrecte opslag kan de accu (16a) beschadigen en is uitgesloten van de garantie.

14.2 Benzine met de afzuigpomp voor benzine aftappen

1. Houd een opvangreservoir onder de slang van de afzuigpomp voor benzine (niet bij de levering inbegrepen).
2. Schroef de tankdop (17) los en verwijder deze.
3. Schuif de slang van de afzuigpomp van de benzine in de benzinetank en tap de benzine met behulp van de afzuigpomp voor benzine volledig af.
4. Schroef de tankdop (17) weer op.

15. Afvalverwerking en hergebruik

Aanwijzingen op de verpakking



De verpakkingsmaterialen zijn recyclebaar. Verpakkingen milieuvriendelijk afvoeren.

Aanwijzingen betreffende de wetgeving Afgedankte elektrische en elektronische apparatuur (AEEA)



Afgedankte elektrische en elektronische apparatuur behoort niet bij het huishoudelijke afval, maar moeten worden ingezameld resp. gescheiden worden afgevoerd!

- Oude batterijen of accu's die niet vast in het afgedankte apparaat zijn geïntegreerd, moeten vóór het afvoeren op niet-destructieve wijze worden verwijderd! Het afvoeren hiervan is geregeld in de wetgeving inzake batterijen.
- Eigenaars resp. gebruikers van elektrische en elektronische apparaten zijn wettelijk verplicht om na gebruik de batterijen en accu's in te leveren.
- De eindgebruiker is verantwoordelijk voor het wissen van persoonsgerelateerde gegevens op het af te voeren afgedankte apparaat!
- Het symbool van de doorgekruiste vuilnisbak betekent dat afgedankte elektrische en elektronische apparatuur niet bij het huishoudelijk afval mag worden gegooid.
- Afgedankte elektrische en elektronische apparatuur kunnen bij de volgende punten kosteloos worden ingeleverd:
 - Openbare afvalverwijderings- of inzamelpunten (bijv. gemeentewerven)
 - Verkooppunten van elektrische apparaten (stationair en online), voor zover dealers verplicht zijn ze terug te nemen of dit vrijwillig aanbieden.
 - Tot drie afgedankte elektronische apparaten per apparaattype, met een randlengte van niet meer dan 25 centimeter, kunnen gratis naar de fabrikant worden teruggebracht zonder eerst een nieuw apparaat van de fabrikant te hoeven kopen, of naar een ander erkend inzamelpunt in je omgeving worden gebracht.
 - Voor verdere aanvullende terugnamevoorwaarden van de fabrikanten en distributeurs verzoeken wij u contact op te nemen met de betreffende klantenservice.
- Bij levering van een nieuw elektrisch apparaat door de fabrikant aan een particulier huishouden, kan de fabrikant op verzoek van de eindgebruiker zorgen voor het kosteloos afhalen van het afgedankte elektrische apparaat. Neem hiertoe contact op met de klantenservice van de fabrikant.
- Deze uitspraken zijn alleen geldig voor apparaten die in de landen van de Europese Unie worden geïnstalleerd en verkocht en die onder de Europese Richtlijn 2012/19/EU vallen. In landen buiten de Europese Unie kunnen andere voorschriften gelden voor het afvoeren van afgedankte elektrische en elektronische apparatuur.

Aanwijzingen voor de wetgeving op batterijen (het Duitse BattG)



Oude batterijen en accu's behoren niet bij het huishoudelijke afval, maar moeten worden ingezameld resp. gescheiden worden afgevoerd!

- Voor het veilig verwijderen van batterijen of accu's uit het elektrische apparaat en voor informatie over het type resp. het chemische systeem dient u de overige gegevens in de bedienings- en montagehandleiding in acht te nemen.
- Eigenaars resp. gebruikers van batterijen en accu's zijn wettelijk verplicht om na gebruik de batterijen en accu's in te leveren. Het inleveren beperkt zich tot teruggave van huishoudelijke hoeveelheden.
- Oude batterijen kunnen schadelijke stoffen of zware metalen bevatten die schadelijk kunnen zijn voor het milieu en de gezondheid. Het recyclen van oude batterijen en het gebruik van de hierin opgenomen resources levert u een bijdrage om deze twee belangrijke goederen te beschermen.
- Het symbool van de doorgekruiste vuilnisbak betekent dat afgedankte batterijen en accu's niet bij het huishoudelijk afval mag worden gegooid.
- Als er onder het vuilnisbaksymbool ook de tekens Hg, Cd of Pb staan, betekent dit het volgende:
 - Hg: Batterij bevat meer dan 0,0005% kwikzilver
 - Cd: Batterij bevat meer dan 0,002% cadmium
 - Pb: Batterij bevat meer dan 0,004% lood

- Accu's en batterijen kunnen bij de volgende punten kosteloos worden ingeleverd:
 - Openbare afvalverwijderings- of inzamelpunten (bijv. gemeentewerven)
 - Verkooppunten van batterijen en accu's
 - Verzamelpunten van het gezamenlijke inzamelsysteem voor oude batterijen van een apparaat
 - Verzamelpunten van de fabrikant (indien geen deelnemer van het gezamenlijke inzamelsysteem)
- Deze uitspraken zijn alleen geldig voor accu's en batterijen die in de landen van de Europese Unie worden verkocht en die onder de Europese Richtlijn 2006/66/EG vallen. In landen buiten de Europese Unie kunnen andere voorschriften gelden voor het afvoeren van accu's en batterijen.

Informatie over het afvoeren van versleten apparatuur kunt u opvragen bij uw gemeente.

Brandstoffen en oliën

- Voor het afvoeren van het apparaat moeten de brandstoftank en het motorreservoir worden geleegd!
- Brandstof en motorolie horen niet bij het huishoudelijke afval of in het riool, maar moeten worden ingezameld resp. gescheiden worden afgevoerd!
- Lege olie- en brandstoftanks moet milieuvriendelijk worden afgevoerd.

16. Verhelpen van storingen

Foutoplossing

De tabel toont mogelijke fouten, hun mogelijk oorzaak en mogelijke oplossing. Als het probleem echter niet kan worden opgelost, dient u een specialist te raadplegen.

⚠ VOORZICHTIG!

Eerst de motor uitschakelen en de voedingskabel verwijderen voordat er inspecties of afstellingen worden uitgevoerd.

⚠ VOORZICHTIG!

Als na een afstelling of reparatie de motor enige minuten heeft gelopen, moet u eraan denken dat de uitlaat en andere delen heet zijn. Niet aanraken om verbrandingen te vermijden.

Storing	Mogelijke oorzaak	Oplossing
Onrustige loop, sterk trillen van het apparaat	<ul style="list-style-type: none"> • Schroeven los • Maaimesbevestiging los • Maaimes niet uitgebalanceerd • V-snaar beschadigd • Uitwerpkanaal verstopt 	<ul style="list-style-type: none"> • Schroeven controleren • Maaimesbevestiging controleren • Maaimes vervangen door gespecialiseerde werkplaats • V-snaar vervangen • Uitwerpkanaal reinigen



Motor loopt niet	<ul style="list-style-type: none"> • Onjuiste startvolgorde • Choke-instelling incorrect • Motorremhendel niet ingedrukt • Gashendel in incorrecte positie • Bougie defect • Brandstoftank leeg • Bowdenkabel te lang • slechte brandstof, opslag zonder het legen van de benzinetank, incorrect type benzine • Bougie vervuild (koolresten op de elektroden), elektrode-afstand te groot • De bougie is nat van de benzine (verzopen motor). • Motor defect 	<ul style="list-style-type: none"> • Startproces controleren • Choke-instelling controleren • Motorremhendel indrukken • Instelling controleren • Bougie vervangen • Brandstof bijvullen • Bowdenkabel door wartelmoer afstellen. • Brandstoftank en carburateur legen. Nieuwe benzine bijvullen. • Bougies reinigen, warmtewaarde van de bougies controleren evt. bougies vervangen, 0,6-0,8 mm instellen • Bougies drogen en opnieuw terugplaatsen. • Erkende klantenservice raadplegen
Verbrandingsmotor wordt zeer heet.	<ul style="list-style-type: none"> • Koelribben zijn verontreinigd. • Te laag motoroliepeil. • V-snaar versleten 	<ul style="list-style-type: none"> • Koelribben reinigen. • Vulpeil van de motorolie controleren en motorolie bijvullen. • V-snaar vervangen
Apparaat rijdt niet.	<ul style="list-style-type: none"> • Aandrijvingen losgekoppeld • V-snaar (aandrijving) uitgehangen • V-snaar (aandrijving) versleten of beschadigd • Ontbrekende spie tussen achteras en achterwielen 	<ul style="list-style-type: none"> • Aandrijving inkoppelen (beugel vrijloop aandrijving) • V-snaar (aandrijving) ingehangen • V-snaar (aandrijving) vervangen • Spie monteren
Motor loopt onrustig	<ul style="list-style-type: none"> • Luchtfilter vervuild • Bougie vervuild 	<ul style="list-style-type: none"> • Luchtfilter reinigen • Bougie reinigen
Gras wordt geel, snede onregelmatig	<ul style="list-style-type: none"> • Maaimes is bot • Snijhoogte te laag 	<ul style="list-style-type: none"> • Maaimes slijpen • Juiste hoogte instellen
Uitwerping van het gras is rommelig	<ul style="list-style-type: none"> • Snijhoogte te laag • Maaimes versleten • Vangkorf verstopt • Kanaal verstopt • Gras te nat • Te hoge rijsnelheid 	<ul style="list-style-type: none"> • Hoogte instellen • Maaimes vervangen • Vangkorf legen of verstopping oplossen • Uitwerpkanaal reinigen • bij droog weer maaien • Lagere versnelling selecteren
Maaier start niet met elektro-start	<ul style="list-style-type: none"> • Accu ontladen • Zekering doorgebrand 	<ul style="list-style-type: none"> • Accu laden • Zekering vervangen
Verlagen van het vermogen van de motor tijdens het maaien	<ul style="list-style-type: none"> • Rijsnelheid in verhouding tot de snijhoogte te hoog 	<ul style="list-style-type: none"> • Rijsnelheid verlagen en snijhoogte verhogen
Remvermogen onvoldoende	<ul style="list-style-type: none"> • Rem niet meer correct ingesteld 	<ul style="list-style-type: none"> • Contact opnemen met de dealer/klantenservice

Índice de contenidos:	Página:
1. Declaración de los símbolos en el producto	134
2. Introducción.....	137
3. Descripción del aparato	137
4. Volumen de suministro (fig. 2).....	138
5. Uso previsto.....	138
6. Indicaciones de seguridad	139
7. Datos técnicos.....	142
8. Desembalaje	143
9. Montaje.....	143
10. Antes de la puesta en marcha.....	144
11. Manejo.....	146
12. Transporte	150
13. Limpieza y mantenimiento.....	150
14. Almacenamiento.....	155
15. Eliminación y reciclaje	156
16. Solución de averías.....	157
17. Declaración de conformidad	258

1. Declaración de los símbolos en el producto

Este manual utiliza símbolos para llamar su atención sobre los posibles riesgos. Los símbolos de seguridad y explicaciones que acompañan a estos deben ser comprendidos perfectamente. Las propias advertencias no descartan ningún riesgo y no deben ser sustitutivas de unas medidas correctas para prevenir accidentes.

	Antes de iniciar el uso, preste atención a las indicaciones de seguridad.
	Antes de la puesta en marcha, lea y comprenda el texto completo del presente manual de instrucciones.
	¡Peligro de lesión! No desplace ni corte el césped en vías con una pendiente de 10° (17 %) pendiente. No desplace ni corte el césped en dirección longitudinal. Protección contra ladeo.
	No utilice nunca el aparato sin cesto colector.
	Peligro por piezas lanzadas con el motor en marcha. Mantener a toda costa la distancia de seguridad.
	Asegúrese de que otras personas mantengan una distancia de seguridad satisfactoria. Mantenga alejado del aparato a toda persona no pertinente.
	Retire el conector de bujía de encendido, antes de realizar los trabajos de mantenimiento.
	Mantenga alejados las manos y los pies de las cuchillas de segar en rotación.
	Mantenga alejados las manos y los pies de las cuchillas de segar en rotación.
	Importante. Los gases de escape son tóxicos, por lo que no debe hacer funcionar el motor en espacios sin ventilación.
	Atención: superficies calientes, peligro de quemadura.
	Porte siempre protección auditiva y ocular.
	Utilice calzado de seguridad, guantes de seguridad y ropa ceñida.
	¡ATENCIÓN! Los combustibles son inflamables y explosivos - Peligro de quemaduras.

	Capacidad del depósito
	Potencia
	Cilindrada
	Número de revoluciones
	Volumen del cesto colector
	Ajuste de la altura de corte mín. máx.
	Profundidad máx.
	Inclinación máx.
	Anchura máx.
	Peso
	Aceite de motor
	Nunca reposte combustible con el motor en marcha o caliente.
	Longitud de cuchilla de segar. Máximo ancho de corte.
	Nivel de potencia acústica garantizado
	Advertencia de tensión eléctrica peligrosa.
	El producto cumple con las normativas europeas vigentes.

	<p>Durante todos los trabajos en el aparato, retire la llave de encendido y preste atención a la indicaciones en este manual.</p>
	<p>Casquillo de carga con tensión continua de 12 V</p>
	<p>PARADA: Apague el motor ENCENDIDO: Utilización ARRANQUE: Arranque</p>
	<p>Pedal de freno y de embrague</p>
	<p>Freno de mano</p>
	<p>Estrangulador de aire/regulador de revoluciones</p>
	<p>Cambio de avance</p>
	<p>Punto muerto</p>
	<p>Marcha atrás</p>
	<p>Ajuste de la altura de 5 niveles</p>
	<p>Encendido/apagado de barra cortadora</p>
	<p>Fusible</p>
	<p>Clase de protección II</p>
	<p>No arroje los aparatos usados a la basura doméstica.</p>
<p>¡PELIGRO!</p>	<p>Palabra de advertencia para indicar una situación de peligro inminente que, de no evitarse, provocará la muerte o lesiones graves.</p>
<p>¡ADVERTENCIA!</p>	<p>Palabra de advertencia para indicar una situación potencialmente peligrosa que, de no evitarse, podría provocar la muerte o lesiones graves.</p>
<p>¡PRECAUCIÓN!</p>	<p>Palabra de advertencia para indicar una situación potencialmente peligrosa que, de no evitarse, podría provocar lesiones leves o moderadas.</p>
<p>NOTA</p>	<p>Palabra de advertencia para indicar una situación potencialmente peligrosa que, de no evitarse, podría provocar daños materiales al producto o a la propiedad.</p>

2. Introducción

FABRICANTE:

Scheppach GmbH
Günzburger Straße 69
D-89335 Ichenhausen

ESTIMADO CLIENTE:

Le deseamos éxito y disfrute al trabajar con su nuevo aparato.

NOTA:

El fabricante de este aparato, de acuerdo con la legislación alemana de responsabilidad sobre productos, no se hace responsable de los daños originados en este aparato o causados por éste en los siguientes casos:

- manejo incorrecto,
- inobservancia del manual de instrucciones,
- reparaciones efectuadas por personal técnico no autorizado ajeno a nuestra empresa,
- montaje y sustitución de piezas de repuesto no originales,
- empleo no conforme al previsto,
- fallos de la instalación eléctrica en caso de incumplimiento de las normas eléctricas y disposiciones VDE 0100, DIN 57113 / VDE 0113.

Observe lo siguiente:

Lea antes del montaje y de la puesta en marcha el texto completo del presente manual de instrucciones. El presente manual de instrucciones tiene como fin facilitarle los conocimientos necesarios sobre su aparato y que pueda aprovechar sus posibilidades de uso conforme a las previstas.

El manual de instrucciones incluye importantes indicaciones sobre cómo debe trabajar con el aparato de forma segura, competente y rentable y cómo puede evitar peligros, ahorrar costes por reparaciones, reducir los tiempos de inactividad y aumentar la fiabilidad y la vida útil del aparato.

Además de las normas de seguridad incluidas en este manual de instrucciones, deberá observar estrictamente las prescripciones vigentes en su país para el funcionamiento del aparato.

Conserve el manual de instrucciones en una funda de plástico, protegido del polvo y de la humedad, con el aparato. Este deberá leerse y observarse con atención por cada persona empleada antes de comenzar a trabajar por primera vez.

En el aparato solo deben trabajar personas instruidas en su manejo y familiarizadas con los peligros que este conlleva. Debe respetarse la edad laboral mínima.

Además de las indicaciones de seguridad incluidas en el presente manual de instrucciones y las prescripciones especiales vigentes en su país, deberán observarse las normas técnicas generalmente reconocidas para el funcionamiento de máquinas de estructura similar.

Declinamos cualquier responsabilidad de posibles accidentes o daños que puedan producirse por no obedecer las presentes instrucciones e indicaciones de seguridad.

3. Descripción del aparato

1. Asiento del conductor
2. Cesto colector
3. Ajuste de la altura de corte
4. Ruedas traseras
- 4a Tapacubos trasero
5. Toma de agua
6. Barra cortadora (protección)
- 6a. Cuchilla de segar
7. Ruedas delanteras
- 7a Tapacubos delantero
8. Freno de mano
9. Pedal de freno/embrague
10. Cerradura de encendido
11. Encendido/apagado de barra cortadora
12. Palanca de control de velocidad
13. Volante
14. Cambio de marchas
15. Casquillo de carga batería
16. Tapa de las baterías
- 16a Batería
- 16b Tornillos (batería)
17. Tapa del depósito
18. Carcasa de filtro de aire
- 18a Filtro de aire
19. Conducto de expulsión
20. Conector de bujía de encendido
- 20a bujía de encendido
21. Tubo de escape
22. Tapón del depósito de aceite con varilla medidora
23. Correa trapezoidal
24. Cable de conexión de batería
- 24a Cable de conexión del motor
25. Cargador
26. Jeringa
27. Tolva
28. Cable de carga para aparato de carga automático
29. Fusible 10 A
- 29a Portafusibles
30. Llave de encendido
31. Gancho de fijación
32. Manguito de dirección
33. Tornillos (cesto colector)
34. Tirantes de refuerzo
35. Tornillo (rueda de correa)
36. Tornillo (filtro de aire)

4. Volumen de suministro (fig. 2)

- Cortacésped de gasolina con asiento
- Asiento (1)
- Cesto colector (2)
- Columna de dirección con volante (13)
- Palanca de cambio de marcha de la barra segadora (11)
- Cargador (25)
- Batería (16a)
- Jeringa de 100 ml para la aspiración del aceite con manguera (26)
- Tolva (27)
- Cable de carga para aparato de carga automático (28)
- Fusible 10A (29)
- Llave de encendido, 1 ud. (30)
- Manual de instrucciones

Herramientas:

- a) Llave de bujías de encendido (a)
- b) Llave de boca 16/13 (b)
- c) Llave de boca 12/10 (c)
- d) Llave de boca 10/8 (d)

Material de montaje:

- e) 1 casquillo de sujeción Ø6x35 con columna de dirección (e)
- f) 1 tornillo alomado M4x20 con tuerca M4 para estabilizador para la palanca de cambio de marcha de la barra segadora (f)
- g) 1 perno Ø 8 mm para protección contra ladeo (g)
- h) Pasador de seguridad (h)
- i) 4 tornillos de cabeza hexagonal M8x16 con arandelas para la fijación del asiento (i)

5. Uso previsto

La máquina cumple la directiva de máquinas CE en vigor.

¡Atención – Peligro de accidente!

El cortacésped de gasolina con asiento solo está diseñado para cortar el césped, no permitiéndose ningún otro uso.

Antes de empezar a trabajar, deben estar montados en la máquina todos los dispositivos de protección y seguridad.

- El personal de servicio es responsable en la zona de trabajo frente a terceros.
- La máquina está diseñada para ser manejada por una persona.
- Observe todas las indicaciones de seguridad y peligro de la máquina.
- Todas las indicaciones de seguridad y peligro colocadas en la máquina se deben mantener íntegras y legibles.

- ¡La máquina solo se debe utilizar en perfecto estado técnico y para el uso previsto, teniendo en cuenta la seguridad y los peligros existentes, y respetando el manual de instrucciones!
- Las averías que puedan afectar especialmente a la seguridad deben ser subsanadas de inmediato.
- Se deben respetar las normas de seguridad, trabajo y mantenimiento establecidas por el fabricante, así como las dimensiones indicadas en los datos técnicos.
- Se deben observar las prescripciones de prevención de accidentes aplicables y las reglas técnicas de seguridad especiales reconocidas con carácter general.
- La máquina solo deben usarla, mantenerla y repararla expertos que la conozcan y conozcan los peligros. En caso de modificación arbitraria de la máquina, el fabricante no asume responsabilidad alguna por los daños derivados.
- La máquina únicamente debe usarse con accesorios y herramientas originales del fabricante.
- Cualquier uso que vaya más allá se considerará uso indebido. El fabricante no se responsabilizará de los daños resultantes. El riesgo lo asumirá solamente el usuario.
- No trabaje con la máquina cuando dude sobre si una condición de trabajo es segura o no.
- El cortacésped de gasolina es apropiado para el uso privado en jardines caseros y jardinería de pasatiempo. El cortacésped para jardines caseros y jardinería de pasatiempo son vistos como aquellos cuyo uso anual, por lo general, no supera las 50 horas y se utiliza principalmente para las superficies de césped y pradera; sin embargo, no se utilizan en instalaciones públicas, parques, deportivos ni en agricultura ni en silvicultura.

Dado que podría poner en peligro al usuario o a otras personas, el aparato no debe utilizarse, por ejemplo:

- para cortar plantas trepadoras,
- para cortar y triturar recortes de árboles y setos,
- para la limpieza de aceras (aspiración, soplado),
- para quitar la nieve con la ayuda de la barra segadora,
- para el cuidado del césped en plantas en azoteas,
- para nivelar elevaciones de terreno, p. ej., toperas,
- para el transporte de material cortado, excepto en el cesto colector previsto a tal efecto.
- El aparato no está homologado para su uso en la vía pública.
- No está permitido el transporte de personas (especialmente niños) y animales.
- No subir nunca a la barra segadora.
- Por motivos de seguridad, el cortacésped tampoco se debe utilizar como grupo de accionamiento de otras herramientas de trabajo o juegos de herramientas de cualquier tipo.

⚠ **ADVERTENCIA**

Por su propia seguridad, lea detenidamente este manual y las indicaciones generales de seguridad antes de la puesta en marcha del aparato. Si cede el aparato a un tercero, incluya siempre estas instrucciones de uso.

Recuerde que nuestros aparatos no están diseñados para usos comerciales, artesanales ni industriales. No concedemos ningún tipo de garantía si se utiliza el aparato en empresas comerciales, artesanales o industriales, ni en actividades de características similares.

6. Indicaciones de seguridad

⚠ **¡Atención!**

El uso de aparatos obliga al cumplimiento de algunas medidas de seguridad a fin de evitar lesiones físicas y daños materiales. Por tal razón, lea cuidadosamente este manual de instrucciones / estas indicaciones de seguridad antes de comenzar los trabajos. Conserve las bien para tener las informaciones disponibles en todo momento. Si cede el aparato a terceras personas, entregue también este manual de instrucciones/estas indicaciones de seguridad. Declinamos cualquier responsabilidad de posibles accidentes o daños que puedan producirse por no obedecer las presentes instrucciones e indicaciones de seguridad.

Quién no está autorizado a usar el aparato:

- Nunca deben utilizar el aparato los niños, las personas con capacidades físicas, sensoriales o mentales limitadas o la experiencia y los conocimientos insuficientes, o aquellas personas que no estén familiarizadas con las instrucciones.
- Nunca permita el uso del aparato a niños o jóvenes menores de 16 años. Las disposiciones locales pueden definir la edad mínima del usuario.
- Utilice el aparato únicamente cuando esté descansado y en buenas condiciones físicas y mentales. Si tiene problemas de salud, consulte con su médico si puede trabajar con el aparato.
No trabaje con el aparato después de tomar alcohol, drogas o fármacos que puedan mermar su capacidad de reacción.

⚠ **Seguridad de las personas**

¡Atención! ¡Riesgo para la salud debido a las vibraciones!

La exposición excesiva a las vibraciones puede provocar daños circulatorios o nerviosos, especialmente en personas con problemas circulatorios. Consulte a un médico si experimenta algún síntoma que pueda haber sido provocado por la exposición a vibraciones.

Dichos síntomas, que aparecen principalmente en los dedos, manos o muñecas, pueden ser:

- Entumecimiento,
- Dolor,
- Debilidad muscular,
- Decoloración de la piel,
- Hormigueo incómodo.

Durante el funcionamiento, sostenga firmemente con las dos manos el manillar, sin apretarlo, por los puntos designados. Planifique las horas de trabajo de tal manera que se eviten cargas elevadas durante un período de tiempo prolongado.

¡Advertencia! Esta herramienta eléctrica produce un campo electromagnético mientras funciona. Este campo puede perjudicar bajo circunstancias concretas implantes médicos activos o pasivos. Con el fin de reducir el peligro de lesiones graves o mortales, recomendamos a las personas con implantes médicos que consulten tanto a su médico como al fabricante del implante médico antes de manejar la herramienta eléctrica.

Ropa y equipamiento

- Durante el trabajo, siempre se debe utilizar calzado resistente con suelas antideslizantes. Nunca trabaje descalzo o, por ejemplo, con sandalias.
- El aparato solo se puede utilizar con pantalones largos y ropa ajustada.
- Nunca use ropa holgada que pueda quedar atrapada en los componentes móviles (palancas de mando) – No use joyas, corbatas ni bufandas.
- Durante los trabajos de mantenimiento y limpieza y durante el transporte del aparato, use siempre guantes fuertes y recoja el pelo largo (pañuelo, gorro, etc.).
- Se deben usar gafas de protección adecuadas al afilar la cuchilla de segar.

Durante el trabajo

- No trabaje nunca mientras esté cerca de personas, en especial, niños o animales. Asegúrese de que nunca se arroje césped hacia terceros.
- No trabaje con el aparato bajo la lluvia, tormentas eléctricas y especialmente cuando haya riesgo de rayos.

Gases de escape:

- ¡Peligro de muerte por intoxicación! Deje de trabajar inmediatamente si aparecen náuseas, dolores de cabeza, problemas de visión (p. ej., pérdida de campo de visión), problemas auditivos, mareos o merma en la capacidad de concentración. Estos síntomas pueden ser provocados, entre otras cosas, por concentraciones demasiado altas de gases de escape.

- El aparato genera gases de escape tóxicos tan pronto como el motor de combustión está en marcha. Estos gases contienen monóxido de carbono tóxico, un gas incoloro e inodoro, y otros contaminantes. El motor de combustión interna nunca debe funcionar en habitáculos cerrados o insuficientemente ventilados.
- Los gases de escape del motor de combustión interna se descargan al exterior por delante de la rueda trasera izquierda. Al trabajar con el aparato, asegúrese de que esta zona se mantenga siempre limpia y nunca la tape, para que no se acumulen los gases de escape.

△ Seguridad en el lugar de trabajo

- Revise minuciosamente el terreno donde vaya a utilizar el aparato, retirando todas las piedras, palos, alambres, huesos y otros cuerpos extraños que la máquina pueda arrojar. Los obstáculos (p. ej., tocones de árboles, raíces) pueden pasarse por alto fácilmente entre la hierba alta.
- Por lo tanto, antes de trabajar con el aparato, marque todos los objetos extraños (obstáculos) ocultos del césped que no se puedan retirar.
- Preste atención a los hoyos (agujeros) del terreno y otros puntos peligrosos no visibles. Los obstáculos pueden pasarse por alto fácilmente entre la hierba alta.
- Utilice el aparato con especial cuidado cuando trabaje cerca de pendientes, bordes de terreno, zanjas y diques. Asegúrese de mantener una distancia suficiente en especial en dichas zonas peligrosas.
- Se requiere especial precaución en puntos ciegos, arbustos, árboles y otros obstáculos detrás de los cuales pueda haber personas, especialmente niños, o animales.
- Detenga el cortacésped de gasolina con asiento y detenga inmediatamente las cuchillas de segar si alguien accede a la zona que se va a segar.
- Vigile siempre la zona delante del vehículo. Preste atención a los obstáculos para esquivarlos a tiempo.
- Antes de dar marcha atrás, compruebe la zona detrás del cortacésped de gasolina con asiento y, si está disponible, desenganche el aparato adosado. Nunca siegue a contrahierba a menos que sea absolutamente necesario. Tenga mucho cuidado al segar a contrahierba e inspeccione minuciosamente toda la zona detrás del cortacésped de gasolina con asiento antes de comenzar a segar.
- Cuando trabaje en un grupo, siempre debe avisar a los demás con anticipación de lo que pretende hacer. ¡Respete la distancia de seguridad!
- Antes de cada cambio de dirección, se debe reducir la velocidad de marcha para que el usuario mantenga el control del aparato en todo momento y el cortacésped de gasolina con asiento no pueda volcar.

- Cuando trabaje cerca de carreteras y cuando cruce rutas de tráfico, tenga cuidado con los demás usuarios de la carretera.
- Se requiere especial cuidado al segar el césped cerca de carreteras, carriles para bicicletas y aceras. Las piezas expulsadas pueden provocar lesiones y daños graves.

△ Manipulación con gasolina

△ ¡Peligro de muerte! La gasolina es tóxica y altamente inflamable.

- Almacene la gasolina únicamente en los contenedores designados y controlados (bidones). Los tapones de los depósitos siempre deben estar correctamente enroscados y apretados. Los cierres defectuosos deben ser reemplazados por razones de seguridad.
- Mantenga la gasolina alejada de chispas, llamas abiertas, luces piloto, fuentes de calor y otras fuentes de ignición. ¡No fume!
- Únicamente reposte al aire libre y no fume mientras repone combustible.
- Antes de reponer combustible, apague el motor de combustión y déjelo enfriar.
- La gasolina se debe repostar antes de arrancar el motor de combustión. El tapón del depósito no se debe abrir ni se debe repostar gasolina mientras el motor esté en marcha o con la máquina caliente.
- Abra el tapón del depósito con cuidado y lentamente. Espere a que la presión se iguale y solo entonces retire completamente la tapa del depósito.
- Utilice un embudo o tubo de llenado adecuado para repostar, de forma que no se derrame combustible sobre el motor de combustión, la carcasa o el césped.

¡No llene en exceso el depósito de combustible!

- Para dejar espacio para que el combustible se expanda, nunca llene el depósito de combustible por encima de la parte inferior de la tubuladura de llenado. Tenga en cuenta la información adicional en las instrucciones de uso del motor de combustión.
- Si se ha derramado gasolina, no arranque el motor hasta haber limpiado la zona manchada de gasolina. Se debe evitar cualquier intento de encendido hasta que los vapores de gasolina se hayan evaporado (secar con un paño).
- Limpie siempre el combustible derramado.
- Si la gasolina entra en contacto con la ropa, debe cambiarse.
- La tapa del depósito debe enroscarse y apretarse correctamente después de cada repostaje. El aparato no debe utilizarse sin la tapa del depósito original enroscada.

- Por razones de seguridad, compruebe periódicamente el conducto de combustible, el depósito de combustible, el tapón del depósito y las conexiones para detectar daños, desgaste (fragilidad), estanqueidad y fugas, reemplazándolos en caso necesario.
- Vacíe siempre el depósito al aire libre.
- Nunca utilice botellas de bebidas o similares para desechar o almacenar sustancias de servicio, como combustible. Alguna persona, especialmente algún niño, podría tener la tentación de beber de ella.
- Nunca almacene el aparato con gasolina en el depósito en el interior de un edificio. Los vapores de gasolina que se generan pueden entrar en contacto con llamas abiertas o chispas y prenderse.
- No deje el aparato y el depósito de combustible cerca de calefactores, calefactores radiantes, equipos de soldadura u otras fuentes de calor.

¡Peligro de explosión!

Si se detecta un defecto en el depósito, en la tapa del depósito o en las piezas que conducen combustible (conductos de combustible) durante el funcionamiento, el motor de combustión debe apagarse inmediatamente. A continuación, se debe consultar a un proveedor técnico.

Seguridad de la batería

- Para evitar que se produzcan chispas por un cortocircuito, el cable negativo (#end--#) de la batería siempre debe desconectarse primero y volver a conectarse en último lugar.
- Nunca fume mientras trabaja junto a la batería. Mantenga siempre chispas, llamas abiertas y otras fuentes de calor alejadas de la batería.
- Se requiere especial precaución cuando se utilizan cables de arranque. Siga las instrucciones pertinentes para evitar daños en el cortacésped de gasolina con asiento (en particular, accione el motor de arranque durante un máximo de 10 segundos).
- Nunca abra ni deje caer la batería.
- Cargue siempre la batería en un habitáculo cerrado, con suficiente ventilación, seco y protegido de la intemperie.
- No cortocircuite los terminales de la batería.
- No deben utilizarse baterías deformadas o defectuosas (con fugas), y deben reemplazarse y desecharse de manera respetuosa con el medio ambiente. Tenga en cuenta las normativas específicas de cada país.
- Puede producirse una fuga de líquido de las baterías defectuosas. ¡Evitar el contacto! En caso de un conectado accidental, enjuáguese con abundante agua. Si el líquido entrara en contacto con los ojos, busque atención médica de inmediato.

El líquido que sale de la batería puede causar irritación de la piel, quemaduras y quemaduras cáusticas.

- Realice una inspección visual periódica de los cables de conexión de la batería por si presentaran daños. Encargue a un profesional el reemplazo de los cables dañados.
- Los fusibles nunca deben puentearse. Nunca utilice un fusible con una clasificación (amperios) diferente a la especificada.

⚠ Indicaciones de seguridad para cortacéspedes con asiento de gasolina

Arrancar:

- El aparato solo se puede arrancar desde el asiento del conductor.
- Arranque el aparato en un terreno nivelado, no en una pendiente.
- El motor de combustión solo se puede poner en marcha en una zona de trabajo bien ventilada; debe garantizarse una ventilación suficiente, especialmente en garajes.
- Antes de arrancar el motor de combustión, desconecte la herramienta de corte, los aparatos adosados y desembrague el accionamiento y pise firmemente el pedal del freno.
- Al arrancar, asegúrese de que haya suficiente distancia entre sus pies y la herramienta de corte.
- No arranque el motor si usted está parado frente al canal de salida.
- No levante ni acarree nunca un cortacésped con el motor en marcha.
- Un manejo de la máquina con velocidad excesiva puede aumentar el peligro de accidentes.
- Nunca arranque el motor de combustión cortocircuitando el terminal de arranque. Si se omite el circuito de arranque normal, el cortacésped de gasolina con asiento puede comenzar a moverse repentinamente.
- Nunca arranque el motor de combustión si huele a gasolina – **¡Peligro de explosión!**

Tarea de trabajo:

⚠ Advertencia – ¡Peligro de lesiones!

- Tenga en cuenta el rango de trabajo de la cuchilla de segar. No introduzca las manos o los pies en las partes que giran. Nunca toque la cuchilla de segar mientras esté funcionando. Manténgase siempre alejado del orificio de salida. Siempre se debe mantener una distancia de seguridad suficiente.
- Trabaje solo a la luz del día o con una buena iluminación artificial.
- Al conducir fuera del césped o cuando no esté segando, desenganche la cuchilla de segar y coloque la barra segadora en la posición de corte más alta.

- Deben esquivarse los objetos ocultos en el césped (aspersores, postes, válvulas de agua, cimientos, cables eléctricos, etc.). Nunca conduzca por encima de estos objetos extraños.
- Al conducir, el volante siempre debe sujetarse firmemente con ambas manos.
- Se requiere especial precaución al conducir sobre césped y otras superficies irregulares, ya que el volante puede girar de forma independiente al pasar sobre hoyos, montículos, baches, etc.
- **¡Peligro de lesiones en manos y dedos!**
- Conduzca siempre a una velocidad razonable.
- Vacíe el cesto colector únicamente desde el asiento del conductor.
- Desenganche siempre la cuchilla de segar y espere a que se detenga antes de vaciar el cesto colector.

Desconecte el accionamiento, apague el motor de combustión y espere hasta que la cuchilla de segar se detenga por completo, ponga el freno de mano y retire la llave de encendido:

- antes de aflojar los inmovilizadores o retire las obstrucciones en el canal de salida.
- antes de comprobar, limpiar o trabajar en el cortacésped de gasolina con asiento
- cuando la cuchilla de segar golpee un objeto extraño. Compruebe si hay daños en la máquina y la herramienta de corte y haga las reparaciones necesarias antes retomar el trabajo
- si el aparato comienza a vibrar de manera anormal. Se requiere una comprobación inmediata.
- al dejar o transportar el aparato.

Peligros residuales y medidas de protección

Descuido de los principios ergonómicos

Uso negligente del equipo de protección personal (EPP)

El uso negligente o la supresión del equipo de protección personal pueden ocasionar lesiones graves.

- Portar el equipo de protección prescrito.

Conducta personal y conducta indebida

- Estar siempre concentrado plenamente en todos los trabajos.

⚠ **Peligro residual** nunca se puede excluir.

Amenaza por ruido

Lesiones auditivas

El trabajo con el aparato durante largos periodos de tiempo sin protección puede provocar lesiones auditivas.

- Llevar siempre protección auditiva.

Qué hacer ante una emergencia

En caso de un posible accidente ocurrido, implemente las medidas necesarias de primeros auxilios y solicite ayuda médica cualificada lo más pronto posible.

7. Datos técnicos

Tipo del motor ..Motor de 4 tiempos / refrigerado por aire

Cilindrada	224 cm ³
Velocidad de giro de trabajo	3000 rpm
Potencia	5 kW/ 6,8 PS
Combustible ..Gasolina normal/sin plomo, máx. 10 % de bioetanol	
Capacidad del depósito	1,4 l
Aceite de motor	SAE 30 / 10W40
Capacidad de depósito/aceite.....	0,6 l
Regulación de altura de corte.....	5 niveles
Volumen de llenado del cesto colector	150 l
Ancho de corte	61 cm
Altura de corte.....	35-75 mm
Peso	115 kg
Velocidad de marcha V	1,5, 2,0, 3,0, 4,6 km/h
Velocidad de marcha R.....	2,3 km/h
Ruedas delanteras	10x4,00-4
Presión de aire ruedas delanteras	1,3 bar
Ruedas traseras	13x5,00-6
Presión de aire ruedas traseras.....	1,8 bar
Tipo de batería	Plomo
Tensión nominal	12V
Capacidad	7 Ah

¡Reservado el derecho a introducir modificaciones técnicas!

Información sobre la generación de ruidos determinada según las normas correspondientes:

según ISO 5395-1:2013

Presión acústica L_{PA}	79,6 dB
Inseguridad de medición K	2,5 dB
Potencia de sonido L_{WA}	94,34 dB
Inseguridad de medición K	1,08 dB

Utilice protección auditiva.

El efecto del ruido puede causar pérdida auditiva.

según ISO 5395-1:

Vibración a_h (cuerpo).....	3,761 m/s ²
Vibración a_h (mano-brazo volante).....	4,969 m/s ²
Inseguridad de medición K	1,5 m/s ²

¡Limite a un mínimo la generación de ruidos y vibraciones!

- Utilice únicamente productos en perfecto estado.
- Efectúe el mantenimiento del producto y límpielo con regularidad.
- Adapte su forma de trabajo al producto.
- No sobrecargue el producto.

- En caso necesario, haga revisar el producto.
- Desconecte el producto si no lo utiliza.
- Lleve guantes de protección.

El uso prolongado del cortacésped de gasolina con asiento puede provocar un trastorno circulatorio debido a las vibraciones (enfermedad de dedos muertos). En este caso no se pueden dar datos sobre la duración del uso, ya que puede variar de persona a persona.

Los siguientes factores pueden afectar dicho fenómeno:

- trastorno circulatorio de las manos del usuario
- bajas temperaturas exteriores
- tiempos de uso prolongados

Por lo tanto, se recomienda usar guantes de trabajo calientes y efectuar descansos regulares en el trabajo.

8. Desembalaje

1. Abra el embalaje y extraiga el material de embalaje.
2. Compruebe la integridad del volumen de suministro.
3. Compruebe que no haya daños de transporte en el aparato y en los componentes de los accesorios.
4. Retire los dos ganchos de fijación (31) con ayuda de la llave de boca 16/13 (b). (Fig. 2a)
5. Infle los 4 neumáticos (4 + 7) con una bomba de pie estándar (no incluida en el volumen de suministro) quitando primero los tapacubos (4a + 7a) de la llanta y quitando el capuchón de la válvula. Gire el tapacubos en sentido contrario a las agujas del reloj y sáquelo de la llanta.
La presión correcta de los neumáticos es de 1,3 bar en las ruedas delanteras (7) y de 1,8 bar en las ruedas traseras (4).
6. **¡Atención, peligro de corte!** ¡Lleve guantes de protección!
7. Extraiga con cuidado el cortacésped de gasolina con asiento del palé entre usted y otras 3 personas.
8. Sostenga el aparato por el chasis, ¡no por la cubierta de plástico!
9. Conserve el embalaje por si fuera preciso hasta la extinción del período de garantía.

⚠ PELIGRO

¡El aparato y los materiales de embalaje no son aptos como juguetes para niños! ¡Los niños no deben jugar con bolsas de plástico, láminas o piezas pequeñas! ¡Existe peligro de atragantamiento y asfixia!

9. Montaje

⚠ ¡ADVERTENCIA!

¡Peligro de lesiones y daños!

El uso de repuestos y accesorios incorrectos puede provocar lesiones y daños. Estos podrían soltarse y salir despedidos. Además también pueden reducir el rendimiento del producto.

- Use siempre piezas de recambio y accesorios originales del fabricante. Puede encargar las piezas de repuesto o los accesorios originales a su proveedor técnico.
- La inobservancia puede reducir el rendimiento del producto y las piezas pueden desprenderse.
- La inobservancia invalidará la garantía del fabricante.

Algunas piezas están desmontadas durante la entrega. El ensamblaje simple si se siguen las siguientes indicaciones.

Indicación

Durante el ensamblaje y/o para los trabajos de mantenimiento, necesita la siguiente herramienta adicional, que no se incluye en el volumen de suministro:

- Un vaso medidor de 1 litro (aceite / resistente a la gasolina)
- un bidón de gasolina (son suficientes 5 litros para aproximadamente 5 horas de servicio)
- un embudo (adecuado para la boquilla de llenado de gasolina del depósito)
- un paño casero de limpieza (para la limpieza del aceite/los restos de gasolina; se elimina en la gasolinera)
- una bomba de aspiración de gasolina (modelo de plástico, que se puede adquirir en los mercados de materiales de construcción)
- 0,6 l de aceite de motor SAE 30
- Martillo pequeño

9.1 Montar el asiento (fig. 3)

1. Monte el asiento (1) colocando primero manualmente los 4 tornillos de cabeza hexagonal M8x16 incluidas las arandelas (i) con la llave de boca 16/13 (b).
2. Ajuste la posición de asiento deseada moviendo el asiento. Asegúrese de que puede alcanzar con seguridad las palancas de mando y el pedal.
3. Ahora apriete los 4 tornillos de cabeza hexagonal (i) con la llave de boca 16/13 (b).

9.2 Palanca para montar la barra segadora (fig. 4)

1. Monte la palanca (11) para la barra segadora con el tornillo alomado M4x20 (f) suministrado y con la ayuda de un destornillador para tornillos de cabeza ranurada en cruz y una llave de boca (7 mm) (no incluida en el volumen de suministro).

9.3 Montar la columna de dirección (fig. 5)

1. Inserte la columna de dirección con el volante (13) en el manguito de dirección (32).
2. Asegúrese de que los agujeros de perforación queden uno encima del otro.
3. A continuación, golpee el casquillo de sujeción (e) con un martillo (no incluido en el volumen de suministro).

9.4 Montar y colgar el cesto colector (fig. 6)

1. Primero quite los tornillos (33) del cesto colector (2) con un destornillador para tornillos de cabeza ranurada en cruz (no incluido en el volumen de suministro) y la llave de boca 10/8 (d) suministrada.
2. A continuación, atornille los tirantes de refuerzo (34) al cesto colector (2).
3. Sostenga el cesto colector (2) con una mano en el asa y con la otra mano en el orificio de sujeción de la parte posterior.
4. Coloque el cesto colector (2) simétricamente en la guía. Alinee el cesto colector (2) en el cortacésped de gasolina con asiento.
5. Con la otra mano, incline el cesto colector (2) ligeramente hacia adelante para que la parte delantera del cesto colector (2) encaje en su sitio.
6. Ahora gire el cesto colector (2) hacia abajo.
7. Compruebe que el cesto colector (2) esté asentado correctamente.

9.5 Comprobar el conducto de expulsión (fig. 9)

Compruebe si el conducto de expulsión (19) presenta algún daño y retire los restos de hierba si es necesario.

En caso de haber daños, haga que un profesional lo reemplace.

10. Antes de la puesta en marcha

⚠ ¡ADVERTENCIA!

¡Riesgo para la salud!

La inhalación de vapores de gasolina/lubricantes y gases de escape puede provocar daños graves a la salud, la pérdida del conocimiento y, en casos extremos, la muerte.

- No inhale los vapores de gasolina/lubricantes y los gases de escape.
- Opere el producto únicamente al aire libre.

Compruebe el producto antes de cada puesta en marcha:

- Estanqueidad del sistema de combustible.
- Estado impecable e integridad de los dispositivos de protección y del dispositivo de corte.
- Asiento fijo de todas las atornilladuras.
- Marcha suave de todas las piezas móviles.

Antes de cada puesta en marcha, compruebe

- si la herramienta de corte y toda la unidad de corte (cuchilla de segar, embrague de cuchilla, freno de cuchilla, pernos de fijación, carcasa de la barra segadora) están en perfectas condiciones. Se debe prestar especial atención al ajuste seguro y a la posible existencia de daños y desgaste.
- si la tapa del depósito está bien enroscada.
- si el depósito y las partes que llevan combustible, así como la tapa del depósito, están en perfectas condiciones.
- si los dispositivos de seguridad están en perfecto estado y funcionan correctamente.
- si los neumáticos (presión de aire, daños, desgaste) y el chasis están en perfectas condiciones. Se debe comprobar el apriete de las uniones rosadas. En particular, se deben realizar todos los trabajos de mantenimiento descritos en el plan de mantenimiento bajo el encabezado "Antes de cada puesta en marcha".

Antes de usar el aparato, reemplace las piezas defectuosas y todas las demás desgastadas y dañadas. Las indicaciones de peligros y de advertencia ilegibles o dañadas en el aparato deben ser reemplazadas.

Si es necesario, consulte a un proveedor técnico.

Combustible y aceite

NOTA

Riesgo de daños

El uso de combustible almacenado inadecuadamente o sin drenar puede obstruir el carburador o mermar el funcionamiento del motor.

- Agregue el combustible no necesario en un recipiente hermético y consérvelo en un espacio oscuro y fresco.
- Emplee para el transporte y el almacenamiento de combustible solo los recipientes previstos y autorizados para ello.

10.1 Subir la carrocería (fig. 7)

1. Coloque el cambio de marcha (14) en la posición N, la palanca de control de velocidad (12) en la posición tortuga y la regulación de altura de corte (3) en la posición 5.
2. Retire las asas de plástico.
3. Retire el perno antivuelco (g). Para ello, debe retirar el pasador de seguridad (h).
4. Pliegue carrocería hacia arriba.

10.2. Rellene con aceite de motor y conecte el cable de batería (fig. 8 + 9)

⚠ ¡Atención!

El motor se entrega sin aceite. Por lo tanto, llenar de aceite antes de la puesta en marcha. Para ello, utilice aceite multigrado (SAE 30).

El nivel de aceite en el motor se debe comprobar antes de cada desbroce.

1. Levante la carrocería como se describe en 10.1.
2. Abra el tapón del depósito de aceite (22) y llene el depósito con aceite (SAE 30) con ayuda de un embudo (27). Preste atención a la cantidad de llenado máxima.
3. Luego vuelva a cerrar el tapón del depósito de aceite (22).
4. Conecte el cable de conexión de la batería (24) al cable de conexión del motor (24a) (fig. 9).
5. Abata la carrocería de nuevo hacia abajo y atornille de nuevo las asas de plástico (14), (12) y (3). Al abatirla, preste atención a la posición del conducto de expulsión (19), al cambio de marcha (14), la palanca de control de velocidad (12) y la regulación de la altura de corte (3) (véase fig. 7).
6. Inserte el perno antivuelco (g) y asegúrelo con el pasador de seguridad (h).
7. Enganche el cesto colector (2).

⚠ ¡PELIGRO!

¡Peligro de incendio y explosión!

El combustible puede prenderse durante el llenado, provocando una potencial explosión. Esto provocaría quemaduras graves o la muerte.

- Apague el motor y déjelo enfriar.
- Manténgase alejado del calor, llamas y chispas.
- Reposte el depósito de combustible en espacios abiertos.
- Lleve guantes de protección.
- Evite el contacto con la piel y los ojos.
- Ponga en marcha el producto a una distancia de al menos 3 m del lugar de llenado de combustible.
- Compruebe si hay fugas. Si se derrama gasolina, no arranque el motor.

⚠ ¡ADVERTENCIA!

¡Riesgo para la salud!

La inhalación de vapores de gasolina/lubricantes puede provocar daños graves a la salud, la pérdida del conocimiento y, en casos extremos, la muerte.

- No inhale los vapores de gasolina/lubricantes.
- Opere el producto únicamente al aire libre.

NOTA

Daños en el producto

Si el producto funciona sin o con muy poco aceite de motor y para engranajes, esto puede provocar daños en el motor.

- Llene la gasolina y el aceite antes de la puesta en marcha. El producto se suministra sin aceite para motor o y engranajes.

NOTA

¡Daños ambientales!

El aceite derramado puede contaminar el medio ambiente de manera permanente. El líquido es altamente tóxico y puede provocar la rápida contaminación del agua.

- Llene/drene el aceite únicamente sobre superficies niveladas y sólidas.
- Utilice una tubuladura de llenado o un embudo.
- Recoja el aceite drenado en un recipiente adecuado.
- Limpie inmediatamente cualquier derrame de aceite y deseche el paño de acuerdo con las normas locales.
- Deseche el aceite de acuerdo con las disposiciones locales.

10.3 Repostar gasolina (fig. 1)

⚠ ¡Atención!

El cortacésped de gasolina con asiento se entrega sin gasolina. Por lo tanto, deberá llenarlo de gasolina antes de su puesta en marcha. Para ello, use gasolina Súper E5 / E10.

1. Abata el asiento (1).
2. Limpie el entorno de la zona de llenado. Si el depósito está sucio, se producirán fallos de funcionamiento.
3. Abra con cuidado la tapa del depósito (17) para eliminar progresivamente cualquier posible exceso de presión.
4. Llene el depósito de gasolina (súper E5 / E10) con ayuda de un embudo (no incluido en el volumen de suministro). Preste atención a la cantidad de llenado máxima. Introduzca con cuidado la gasolina hasta el borde inferior de la tubuladura de llenado.
5. Cierre de nuevo la tapa del depósito (17). Compruebe que el tapón del depósito quede herméticamente cerrado.
6. Limpie el tapón del depósito y la zona de alrededor.
7. Compruebe que no hay fugas en el depósito ni en los conductos de combustible.
8. Antes de arrancar el motor, aléjese por lo menos tres metros del depósito.

10.4 Comprobar la presión de los neumáticos

La presión correcta de los neumáticos es el requisito previo esencial para una herramienta de corte perfectamente equilibrada y, por lo tanto, también para un corte de césped uniforme.

1. Compruebe la presión de los neumáticos a intervalos regulares con una bomba de pie estándar.

2. Si es necesario, ínfeleos con aire utilizando una bomba de pie estándar (no incluida en el volumen de suministro) extrayendo primero los tapacubos (4a + 7a) de la llanta y quitando la capuchón de la válvula. La presión correcta de los neumáticos es de 1,3 bar en las ruedas delanteras (7) y de 1,8 bar en las ruedas traseras (4).

Nota: Si observa que los neumáticos o las ruedas están dañados, póngase en contacto con el servicio de atención al cliente o con un taller especializado.

10.5 Compruebe el interruptor de contacto del freno de mano (fig. 1)

El interruptor de contacto del freno de mano garantiza que el motor solo se pueda arrancar cuando está aplicado el freno de estacionamiento.

Requisito previo: El motor está apagado.

1. Siéntese en el asiento del conductor (1).
2. Suelte el freno de mano (8) accionando el pedal del freno (9).
3. Suelte el pedal del freno (9). Asegúrese de que el cortacésped de gasolina con asiento esté asegurado para que no se desplace.
4. Intente arrancar el motor (gire la llave de encendido (30) a la posición "Start").
5. ¡El motor no debe arrancar!

Nota: Si observa que el interruptor de contacto no funciona correctamente, póngase en contacto con el servicio de atención al cliente o con un taller especializado.

10.6 Comprobar el interruptor de contacto de la barra segadora (fig. 1)

El interruptor de contacto de la barra segadora asegura que el motor no arranque cuando la barra segadora está acoplada.

1. El motor está apagado.
2. Siéntese en el asiento del conductor (1).
3. Pise al máximo el pedal del freno (9) y accione el freno de mano (8).
4. Enganche la barra segadora empujando la palanca de la barra segadora (11) hacia adelante y hacia la derecha hasta que encaje.
5. Intente poner en marcha el motor (llave de encendido (30) en la posición "Start").
6. ¡El motor no debe arrancar!

Nota: Si observa que el interruptor de contacto no funciona correctamente, póngase en contacto con el servicio de atención al cliente o con un taller especializado.

10.7 Comprobar el interruptor de contacto del asiento (fig. 1)

El interruptor de contacto del asiento garantiza que el motor se apague tan pronto como no haya nadie en el asiento del conductor cuando se conecte la barra segadora.

1. Siéntese en el asiento del conductor (1).

2. Pise el pedal del freno (9) y accione el freno de mano (8).
3. Arranque el motor y déjelo en marcha.
4. Enganche la barra segadora (11) empujando la palanca de la barra segadora (11) despacio hacia adelante y hacia la derecha hasta que encaje.
5. Descargue el asiento del conductor (1) levantándose (¡no se baje!).
6. ¡El motor debe apagarse!

Nota: Si observa que el interruptor de contacto no funciona correctamente, póngase en contacto con el servicio de atención al cliente o con un taller especializado.

10.8 Verifique el interruptor de contacto del cesto colector (fig. 1)

El interruptor de contacto en el cesto colector (2) asegura que el motor se apague tan pronto como el cesto colector no esté correctamente enganchado cuando la barra segadora está conectada.

1. Siéntese en el asiento del conductor (1).
2. Pise el pedal del freno (9) y accione el freno de mano (8).
3. Arranque el motor y déjelo en marcha.
4. Enganche la barra segadora (11) empujando la palanca de la barra segadora (11) despacio hacia adelante y hacia la derecha hasta que encaje.
5. Levante ligeramente el cesto colector vacío (2).
6. ¡El motor debe apagarse!

Nota: Si observa que el interruptor de contacto no funciona correctamente, póngase en contacto con el servicio de atención al cliente o con un taller especializado.

10.9 Comprobar el dispositivo de parada de la cuchilla

Cuando se desconecta la barra segadora, se activa automáticamente un proceso de frenado simultáneo, que detiene la cuchilla de segar en unos pocos segundos.

Una cuchilla en marcha produce un ruido de viento claramente perceptible. El funcionamiento de la cuchilla se hace evidente por el ruido del viento generado, pudiendo controlarse de esta manera.

Nota: Si observa que el dispositivo de parada de la cuchilla no funciona correctamente, póngase en contacto con el servicio de atención al cliente o con un taller especializado.

11. Manejo

11.1. Tiempos de funcionamiento

Preste atención a las disposiciones legales para la regulación de los tiempos de funcionamiento de los cortacéspedes, que pueden variar de manera local.

Familiarícese con los elementos de mando y controles y con el uso del aparato. En particular, el usuario debe saber cómo detener rápidamente la herramienta de trabajo y el motor de combustión interna del aparato.

El aparato solo puede ser utilizado por personas que hayan leído las instrucciones de uso y que estén familiarizadas con el manejo del aparato. Antes de la primera puesta en marcha del aparato, el usuario debe buscar instrucción profesional y práctica. El usuario debe ser formado por el vendedor u otra persona competente sobre cómo usar el aparato de manera segura.

Durante esta formación, el usuario deberá concienciarse, en particular:

- de que trabajar con el aparato requiere extremo cuidado y concentración.
- de que un cortacésped de gasolina con asiento que se desliza cuesta abajo no puede controlarse aplicando los frenos.

Entre las principales causas de la pérdida de control del cortacésped de gasolina con asiento se incluyen:

- falta de tracción de las ruedas,
- velocidad de conducción excesiva,
- frenado inadecuado,
- uso indebido (competiciones deportivas, etc.),
- falta de conocimiento sobre los efectos relacionados con las condiciones del suelo, especialmente en pendientes (véase punto 11.6.3 "Trabajo en pendientes"),
- fijación incorrecta de las cargas y mala distribución de las mismas.

11.2 Preparar las superficies a cortar

1. Inspeccione cuidadosamente la superficie de corte antes de cortar el césped.
2. Retire piedras, palos, huesos, cables, juguetes y otros objetos que puedan ser despedidos de forma incontrolada.
3. Preste atención a que no haya personas en las superficies a cortar.

11.3 Controlar la cuchilla de segar (fig. 9)

⚠ ¡ADVERTENCIA!

¡Peligro de lesión!

Después de apagar el motor, la cuchilla de segar sigue funcionando durante unos segundos. Tocar las piezas giratorias puede provocar lesiones por cortes.

- Espere a que la cuchilla de segar se detenga.
- No frene la herramienta de corte con la mano.
- Lleve guantes de protección.
- Mantenga la herramienta de corte alejada de sus pies.

1. Antes de realizar cualquier tipo de control de la cuchilla de segar, detenga el motor y retire la llave de encendido (30) del interruptor de encendido (10).
2. Levante la carrocería como se describe en 10.1.
3. Levante ligeramente el conducto de expulsión (19) y gírelo hacia el exterior. Ahora se puede acceder a la cuchilla de segar (6a).
4. Coloque una llave de tubo de 12 mm (no incluida en el volumen de suministro) en el tornillo (rueda de correa) (35).
5. Ahora gire la cuchilla de segar (6a) en el sentido de las agujas del reloj en el campo de visión y compruébelo.
6. Compruebe regularmente si la cuchilla de segar está correctamente fijada (6a), en buen estado y bien afilada.
7. Si no es así, haga afilar o cambiar la cuchilla de segar (6a) por un taller especializado.

11.4 Arrancar el motor (fig. 10 + 11)

1. Controle el nivel de aceite del motor. Véase la sección 13.3.3.
2. Enganche el cesto colector (2). Véase la sección 9.4.
3. Siéntese en el asiento del conductor (1).
4. La barra segadora (11) debe estar desconectada.
5. Pise el pedal del freno y del embrague (9) y accione el freno de mano (8). Ajuste la altura de corte (3) deseada. Véase la sección 11.6.1.
6. Ponga el cambio de marcha (14) en la posición de punto muerto "N".
7. En temperaturas más frías, coloque la palanca de control de velocidad (12) en la posición de "Choke". Y ajústelo a la velocidad máxima en temperaturas más cálidas o cuando el motor esté caliente.
8. Gire la llave de encendido (30) en el interruptor de encendido (11) a la posición "Start" hasta que arranque el motor y déjela en la posición "On".
9. Si es necesario, mueva la palanca de control de velocidad (12) hacia atrás desde la posición de "Choke" y ajuste la velocidad deseada.

11.5 Arranque con la barra segadora apagada

¡Atención! Cambie de marcha solo cuando esté parado.

1. A baja velocidad "tortuga" pise a fondo el pedal del freno (9). Esto desbloquea el freno de mano (9).
2. Cambie a la marcha deseada.
3. Suelte lentamente el pedal del freno (9) para poner en marcha el cortacésped de gasolina con asiento.
4. Empuje la palanca de control de velocidad (12) en la dirección de "liebre" para acelerar.
5. Para detener el aparato, pise el pedal del freno (9).

11.6 Cortar el césped

⚠ ¡ADVERTENCIA!

¡Peligro de accidente al dar marcha atrás!

¡Preste atención al entorno tras de sí al dar marcha atrás!

- ¡Dar marcha atrás únicamente cuando sea necesario!
- La marcha atrás no se puede engranar cuando la barra segadora está conectada.

Indicaciones para cortar el césped

- Antes de cada operación de segado, compruebe si la cuchilla de segar está correctamente fijada (6a), en buen estado y bien afilada. ¡Utilice siempre guantes de protección!
- Revise la segadora, la cuchilla de segar y otras piezas, si los ha conducido hacia un cuerpo extraño o si el aparato vibra más de lo habitual.
- Un motor, un tubo de escape o un accionamiento calientes pueden ocasionar quemaduras. Por lo tanto, no los toque.
- Nunca corte el césped en condiciones insuficientes de visibilidad.
- Cuando esté en una calle o en sus proximidades, preste atención al tráfico rodado. Mantenga el conducto de expulsión (19) lejos de la calle.
- Evite los puntos en los que las ruedas no agarren o el corte del césped sea inseguro.
- Antes de realizar un movimiento de marcha atrás, asegúrese de que no haya niños pequeños detrás de usted.
- Corte únicamente con cuchillas de segar afiladas que estén en buenas condiciones, para evitar que el césped se desgarre y que se vuelva amarillo.
- Para lograr un aspecto de corte limpio, en lo posible, conduzca el cortacésped en trayectos rectos. Para ello, estos trayectos se deben sobreponer algunos centímetros de modo que no queden franjas.
- Mantenga limpia la parte inferior de la carcasa de la barra segadora y asegúrese de eliminar los restos de hierba. Los depósitos de hierba dificultan el procedimiento de arranque, afectan la calidad del corte y la salida del césped.

11.6.1 Ajuste de la altura de corte (fig. 10)

⚠ ¡Atención! El ajuste de la altura de corte solo se debe realizar con la barra cortadora retirada.

Seleccione la captura de corte, según la longitud real del césped. Realice varias pasadas, de modo quede una pasada se recorte un máximo de 4 cm de césped.

1. Enganche la palanca para la regulación de altura de corte (3) a la altura de corte deseada.
2. Puede establecer 5 alturas de corte diferentes.

IMPORTANTE: Para el transporte, siempre debe colocar la herramienta de corte en la posición más alta (nivel 5).

11.6.2 Cortar / arrancar con la barra segadora conectada (fig. 10, 11 + 12)

⚠ ¡ADVERTENCIA!

¡Peligro de lesiones y daños!

Los objetos pueden salir disparados, golpeando a los demás y provocando lesiones. Los objetos duros pueden dañar el producto.

Además, pueden salir despedidas piedras pequeñas u otros objetos por lo menos hasta 15 metros. Esto puede causar daños a automóviles, casas y ventanas.

- Asegúrese de mantener una distancia suficiente de 30 metros con respecto a otras personas o animales durante los trabajos de segado.
- No utilice el producto para retirar objetos de caminos, etc.

NOTA

Riesgo de daños

Si el producto no se limpia con regularidad, los restos de hierba o de malas hierbas pueden quedar atrapados debajo de la pantalla protectora. Esto puede mermar el rendimiento del producto y provocar daños permanentes.

- Limpie el producto después de cada uso.

¡Atención! Cambie de marcha solo cuando esté parado.

1. A baja velocidad "tortuga" pise a fondo el pedal del freno (9). El freno de mano (8) debe estar activado en la posición P (fig. 10).
2. Para conectar la barra segadora, empuje despacio la palanca de cambio de marcha de la barra segadora (11) hacia adelante hasta que encaje.
3. A baja velocidad "tortuga" pise a fondo el pedal del freno (9). Esto desbloquea el freno de mano (8).
4. Cambie a la marcha (14) deseada.
5. Suelte lentamente el pedal del freno (9) para poner el cortacésped en movimiento.
6. Empuje la palanca de control de velocidad (12) en la dirección de "liebre" para acelerar.
7. Para detener el aparato, pise el pedal del freno (9).

11.6.3 Trabajo en pendientes

⚠ ¡ADVERTENCIA!

¡Peligro de errores al circular por pendientes!

¡Se requiere especial precaución al conducir en pendientes! No hay pendiente "segura". ¡Preste especial atención a las siguientes indicaciones de seguridad!

- Si las ruedas patinan o si el vehículo se atasca mientras sube una pendiente, desacople la barra segadora y los aparatos adosados. ¡Después, abandone la pendiente en bajada lenta y en línea recta!
- ¡Debido a su peso, un cesto colector lleno incrementa el riesgo de que el cortacésped de gasolina con asiento vuelque!

- En las pendientes, el recorrido de corte se debe colocar de forma transversal hacia la pendiente. Se puede evitar un deslizamiento del cortacésped mediante la inclinación.
- Las caídas son una de las principales causas de accidentes en los que se pierde el control del cortacésped de gasolina con asiento y el aparato vuelca. Esto puede causar lesiones graves o incluso la muerte.
- Por razones de seguridad, el aparato no debe utilizarse en pendientes con una inclinación de más de 10° (17,6 %).
- Una pendiente de 10° corresponde a una elevación vertical de 17,6 cm con una longitud horizontal de 100 cm.
- Evite arrancar o detenerse en una pendiente.
- No utilice el aparato en lugares como pendientes o zanjas donde podría volcarse o resbalar. El riesgo de volcar o resbalar aumenta si el terreno está suelto o húmedo.
- En pendientes, conduzca siempre en dirección longitudinal. Al conducir de lado, existe un mayor riesgo de vuelco.
- Al conducir en pendientes, no se deben realizar cambios bruscos de velocidad o dirección. Trabajar en estas situaciones requiere un manejo cuidadoso, tranquilo y uniforme del cortacésped de gasolina con asiento.
- Evite los cambios de dirección en pendientes. Gire en pendientes solo si es absolutamente necesario; si es posible, conduzca despacio y haciendo una curva abierta en sentido descendente.
- No corte el césped mojado, especialmente en pendientes, ya que el césped mojado reduce la tracción. El cortacésped de gasolina con asiento podría resbalar, dejando por tanto de ser controlable por el usuario.
- Al conducir en pendientes, la caja de cambios no debe desbloquearse usando el embrague de sobremarcha de la caja de cambios.
- Se requiere especial precaución al operar aparatos adosados en pendientes (cambio de distribución del peso en el aparato).
- Si las ruedas patinan o si el vehículo se atasca mientras sube una pendiente, desenganche la cuchilla de segar o el aparato adosado del cortacésped. Después, se debe abandonar la pendiente en bajada lenta y en línea recta.
- Nunca intente estabilizar el cortacésped de gasolina con asiento apoyando el pie en el suelo.
- El peso del cesto colector aumenta el riesgo de vuelco, especialmente cuando está lleno.
- Nunca vacíe ni levante el cesto colector en una pendiente.

11.6.4 Vaciar el cesto colector en el asiento (fig. 12)

Si quedan restos de material cortado en el suelo, el cesto colector está lleno y debe vaciarse.

1. Apague la barra segadora (11) empujando la palanca de la barra segadora (11) hacia adelante y hacia la izquierda.
2. Conduzca hasta el lugar donde desea vaciar el cesto colector (2).
3. Pise el pedal del freno (9) y active el freno de mano (8).
4. Ponga el cambio de marcha (14) en la posición de punto muerto "N".
5. Cuelgue en el asa el cesto colector (2) para vaciarlo.
6. Baje de nuevo el cesto colector (2).

Atención: Si el cesto colector (2) no está correctamente enganchado, la barra segadora (11) no se puede encender.

11.6.5 Desenganche el cesto colector para vaciarlo (fig. 12)

Si quedan restos de material cortado en el suelo, el cesto colector está lleno y debe vaciarse.

⚠ ¡ADVERTENCIA!

¡Peligro de lesión!

La puesta en marcha involuntaria e inesperada del producto puede provocar lesiones.

- Desconecte el motor siempre antes del vaciado.

1. Pise el pedal del freno (9) y active el freno de mano (8).
2. Apague la barra segadora (11) empujando la palanca de la barra segadora (11) hacia atrás y hacia la izquierda.
3. Ponga el cambio de marcha (14) en la posición de punto muerto "N".
4. Pare el motor girando la llave de encendido (30) a la posición "Stop". Luego retire la llave de encendido (30) del interruptor de encendido (10).
5. Desenganche el cesto colector (2) y vacíelo.
6. Enganche de nuevo el cesto colector (2).
7. Si el cesto colector (2) no está correctamente enganchado, la barra segadora (11) no se puede encender.

11.7 Estacionar el cortacésped de gasolina con asiento

⚠ ¡ADVERTENCIA!

¡Peligro de lesiones y quemaduras!

Un motor, un tubo de escape o un accionamiento calientes pueden ocasionar quemaduras.

- No toque las partes calientes del cortacésped de gasolina con asiento
- Al apagar el motor, asegúrese de que las partes calientes no puedan prender objetos o materiales cercanos.

⚠ ¡ADVERTENCIA!

¡Peligro de lesiones y de vuelco!

El cortacésped de gasolina con asiento puede volcarse si no se estaciona en una superficie nivelada.

- El riesgo de volcar o resbalar aumenta si el terreno está suelto o húmedo.
- Al detenerse, preste atención a la marcha en inercia de la herramienta de corte, que dura unos segundos antes de detenerse.

Estacione el aparato de la siguiente manera:

1. Pise al máximo el pedal del freno (9) y accione el freno de mano (8).
2. Antes de abandonar el asiento del conductor, desconecte la barra segadora (11).
3. Establezca la altura de corte (3) en la posición más baja.
4. Mueva el cambio de marcha (14) a la posición "N".
5. Detenga el motor desde el interruptor de encendido (10), girando la llave de encendido (30) a la posición "Stop". Luego retire la llave de encendido (30) del interruptor de encendido (10).
6. Guarde la llave de encendido (30) donde solo tengan acceso las personas autorizadas.
7. Asegúrese de que el cortacésped de gasolina con asiento se haya detenido por completo antes de desmontarlo.

11.8. Tras el corte del césped

1. Deje siempre que el motor se enfríe primero, antes de almacenar el cortacésped de gasolina con asiento en un habitáculo cerrado.
2. Retire el césped, las hojas, la suciedad del aceite antes del almacenamiento. No coloque otros objetos sobre la segadora.
3. Antes de un nuevo uso, revise todos los tornillos y las tuercas. Apriete cualquier tornillo que se haya aflojado.
4. Vacíe el cesto colector (2) antes de un nuevo uso.
5. Retire la llave de encendido (30) del interruptor de encendido (10).
6. Preste atención para que el cortacésped de gasolina con asiento no se almacene junto a una fuente de peligro. Escape de gas puede ocasionar explosiones.
7. Si el cortacésped de gasolina con asiento no se va a utilizar durante un largo período de tiempo, vacíe el depósito de gasolina con una bomba de aspiración de gasolina (no incluida en el volumen de suministro).
8. Ponga aceite y realice el mantenimiento del aparato.

12. Transporte

⚠ ¡ADVERTENCIA!

¡Peligro de lesión!

La puesta en marcha involuntaria e inesperada del producto puede provocar lesiones.

- Después de la carga, apague el motor y, una vez que el motor se haya enfriado, extraiga de la bujía el conector de la bujía de encendido.
- El producto puede causar graves lesiones por aplastamiento debido a su peso.

Se debe tener especial cuidado al cargar y descargar el cortacésped de gasolina con asiento para transportarlo en un vehículo o remolque.

Ponga siempre el freno de mano (8) y desconecte el accionamiento de la barra segadora (11) o de los aparatos adosados.

Al transportar el cortacésped de gasolina con asiento, observe las disposiciones legales regionales, especialmente en lo que respecta a la seguridad de la carga y el transporte de objetos en las zonas de carga.

Este cortacésped con asiento de gasolina no se puede remolcar. Para su transporte en la vía pública, se debe utilizar un vehículo o remolque adecuado. Durante el transporte, asegúrese de que el medio de transporte tenga suficiente capacidad de carga y que el cortacésped con asiento gasolina esté debidamente asegurado.

Durante el transporte, mantenga la plataforma del camión y la zona alrededor del silenciador y el motor libres de materiales combustibles como paja, hojas o restos de hierba seca.

¡Después de la carga, retire siempre la llave de encendido (30) del interruptor de encendido (10)!

13. Limpieza y mantenimiento

⚠ ¡ADVERTENCIA!

¡Peligro de lesiones y quemaduras!

El producto puede arrancar inesperadamente, provocando lesiones personales. Además, se pueden alcanzar temperaturas superiores a 80 °C.

- Apague el motor antes de realizar cualquier trabajo de limpieza y mantenimiento.
- Antes de trabajar en la zona del motor de combustión, el colector de escape y el silenciador, deje que el aparato se enfríe – esto también se aplica en particular a todos los trabajos de mantenimiento en la barra segadora.

- Retire el conector de bujía de encendido de la bujía de encendido.

⚠ ¡ADVERTENCIA!

¡Riesgo para la salud!

La inhalación de vapores de gasolina/lubricantes puede provocar daños graves a la salud, la pérdida del conocimiento y, en casos extremos, la muerte.

- No inhale los vapores de gasolina/lubricantes.
- Opere el producto únicamente al aire libre.

NOTA

Riesgo de daños

Si entra agua en la carcasa, puede dañar el motor. Además, el chorro de un limpiador de alta presión puede las piezas del producto.

- Limpie el producto con un paño, un cepillo de mano, etc.
- No sumerja el producto en agua u otros líquidos y no lo rocíe con un limpiador de alta presión.

Plan de mantenimiento			
	tras 10 horas de servicio	tras 25 horas de servicio	cada 50 horas de servicio
Filtro de aire	limpiar	limpiar	sustituir
bujía de encendido	comprobar	limpiar	sustituir

Examen profesional requerido:

- cuando el cortacésped de gasolina con asiento pasa por encima de un objeto de grandes dimensiones,
- si el motor se detiene repentinamente.
- si la cuchilla de corte está doblada (¡no la enderece usted mismo!).
- si el engranaje está dañado.

13.1 Trabajos de limpieza:

⚠ ¡ADVERTENCIA!

¡Peligro de lesión!

La puesta en marcha involuntaria e inesperada del producto puede provocar lesiones.

- Apague el motor antes de realizar cualquier trabajo de limpieza y mantenimiento y, una vez que el motor se haya enfriado, extraiga de la bujía el conector de la bujía de encendido.

NOTA

Riesgo de daños

Si el producto y sus aparatos adosados no se limpian con regularidad, los restos de hierba o de malas hierbas pueden atascarse debajo del cortacésped de gasolina con asiento. Esto puede mermar el rendimiento del producto y provocar daños permanentes.

- Limpie el producto con un paño, un cepillo de mano, etc.

- No sumerja el producto en agua u otros líquidos y no lo rocíe con un limpiador de alta presión.
- Mantenga las asas limpias de aceite para poder mantenerla siempre de forma segura.

13.2 Llenar el aparato con agua (fig. 16)

1. Coloque la pieza de conexión de la manguera en la conexión de agua (5) del cortacésped de gasolina con asiento y abra el grifo de agua.
2. Arranque el cortacésped de gasolina con asiento y conecte la barra segadora (11) empujando la palanca de la barra segadora (11) hacia adelante y hacia la derecha hasta que encaje. La barra de cuchillas en rotación proyecta el agua en el lado inferior del cortacésped de gasolina con asiento y, de este modo, lo limpia.
3. Después de aprox. 30 segundos, apague de nuevo el cortacésped de gasolina con asiento y la barra segadora (11).
4. Cierre el grifo de agua y saque el conector de la manguera.
5. Limpie la parte superior con un paño (no use objetos afilados como, p. ej., un cuchillo).

Nota: Lo más fácil es retirar la suciedad y el césped directamente después de desbrozar. Los restos de césped secos y la suciedad pueden ocasionar una alteración en el corte del césped. Revise si el canal de salida de césped está libre de restos de césped y, en caso necesario, retírelos.

Nunca limpie el cortacésped con un chorro de agua o con un limpiador de alta presión. El motor debe permanecer seco.

Se prohíbe el uso de agentes limpiadores agresivos como limpiadores fríos o gasolina de lavado.

Nunca conduzca cerca de un borde o una zanja para realizar trabajos de limpieza (p. ej., del chasis del cortacésped de gasolina con asiento).

Para evitar el riesgo de incendio, mantenga libre de hierba, hojas o derrames de aceite (grasa) el motor de combustión, las aletas de refrigeración, el compartimiento de baterías, la zona alrededor del depósito y el tubo de escape.

Limpie siempre el cesto colector.

13.3 Trabajos de mantenimiento

Solo se pueden realizar los trabajos de mantenimiento descritos en este manual de instrucciones; el resto de los trabajos debe ser realizado por un proveedor técnico. Si carece de los conocimientos y herramientas necesarios, póngase siempre en contacto con un proveedor técnico.

Recomendamos que se realicen los trabajos de mantenimiento y las reparaciones únicamente por parte de un proveedor técnico.

Utilice únicamente herramientas, accesorios o aparatos adosados que hayan sido aprobados por el fabricante de este aparato o piezas técnicamente similares; de lo contrario, puede haber riesgo de accidentes con lesiones personales o daños en el aparato. Si tiene alguna pregunta, debe ponerse en contacto con un proveedor técnico.

Las propiedades de las herramientas, accesorios y repuestos originales se adaptan de manera óptima al aparato y a las necesidades del usuario.

El cortacésped de gasolina con asiento debe ser revisado por un proveedor técnico una vez al año.

Mantenga siempre las etiquetas de advertencia e información limpias y legibles. Las pegatinas dañadas o perdidas deben reemplazarse con nuevos letreros originales. Si se reemplaza un componente con una pieza nueva, asegúrese de que la pieza nueva tenga la misma etiqueta.

Por razones de seguridad, los componentes que transportan combustible (conducto de combustible, llave de combustible, depósito de combustible, tapón del depósito, conexiones, etc.) deben revisarse periódicamente para detectar daños y fugas y reemplazarse por un profesional si es necesario.

Antes de comenzar a trabajar con componentes eléctricos o cerca de ellos, el cable de conexión de la batería (24) debe desconectarse del cable de conexión del motor (24a).

El aparato dispone de numerosos dispositivos de seguridad. Estos dispositivos no deben quitarse o modificarse (puentearse, etc.) y deben ser revisados periódicamente. Los trabajos en los dispositivos de seguridad solo pueden ser realizados por un profesional.

Mantenga apretadas todas las tuercas, pernos y tornillos, especialmente el tornillo de fijación de la cuchilla, para mantener el aparato en condiciones seguras de funcionamiento.

Por motivos de seguridad, las piezas desgastadas o dañadas deben sustituirse inmediatamente.

Revise regularmente si el dispositivo colector de césped (p. ej., cesto colector, conducto de expulsión) presentan desgaste, daños o pérdida de funcionalidad.

Trabajar debajo de la máquina requiere un cuidado especial debido al peso del cortacésped de gasolina con asiento. Para ello, diríjase a su proveedor técnico.

Compruebe que las ruedas delanteras y traseras estén bien sujetas.

Mantenga siempre el cortacésped de gasolina con asiento y los aparatos adosados en buenas condiciones de funcionamiento; todos los dispositivos de seguridad deben estar en su lugar y en perfecto estado de funcionamiento.

Compruebe periódicamente el funcionamiento del freno (cada 25 horas de servicio) y, si es necesario, haga realizar los ajustes o trabajos de mantenimiento necesarios en un taller especializado.

13.3.1 Ejes de rueda y bujes

Para garantizar una marcha suave de las ruedas, recomendamos limpiar y engrasar ligeramente los ejes de las ruedas y los bujes de las ruedas al menos una vez cada temporada.

NOTA:

Las ruedas delanteras y traseras (7 + 4) deben desmontarse para lubricar los ejes y cubos.

13.3.2 Cambio de la cuchilla de segar

Por razones de seguridad, solo permita a un taller especializado realizar el reemplazo, afilado, equilibrado y equilibrado de su cuchilla de segar. Para lograr un resultado del trabajo óptimo, se recomienda revisar la cuchilla de segar una vez al año.

13.3.3 Control del nivel de aceite (fig. 8)

⚠ ¡PELIGRO!

¡Peligro de incendio y explosión!

El combustible puede prenderse durante el llenado, provocando una potencial explosión. Esto provocaría quemaduras graves o la muerte.

- Apague el motor y déjelo enfriar.
- Manténgase alejado del calor, llamas y chispas.
- Reposte el depósito de combustible en espacios abiertos.
- Lleve guantes de protección.
- Evite el contacto con la piel y los ojos.
- Ponga en marcha el producto a una distancia de al menos 3 m del lugar de llenado de combustible.
- Compruebe si hay fugas. Si se derrama gasolina, no arranque el motor.

⚠ ¡ADVERTENCIA!

¡Riesgo para la salud!

La inhalación de vapores de gasolina/lubricantes puede provocar daños graves a la salud, la pérdida del conocimiento y, en casos extremos, la muerte.

- No inhale los vapores de gasolina/lubricantes.
- Opere el producto únicamente al aire libre.

NOTA

Daños en el producto

Si el producto funciona sin o con muy poco aceite de motor y para engranajes, esto puede provocar daños en el motor.

- Llene la gasolina y el aceite antes de la puesta en marcha. El producto se suministra sin aceite para motor o y engranajes.
- Utilice únicamente aceite de motor SAE 30.

NOTA

¡Daños ambientales!

El aceite derramado puede contaminar el medio ambiente de manera permanente. El líquido es altamente tóxico y puede provocar la rápida contaminación del agua.

- Llene/drene el aceite únicamente sobre superficies niveladas y sólidas.
- Utilice una tubuladura de llenado o un embudo.
- Recoja el aceite drenado en un recipiente adecuado.
- Limpie inmediatamente cualquier derrame de aceite y deseche el paño de acuerdo con las normas locales.
- Deseche el aceite de acuerdo con las disposiciones locales.

1. Coloque el cortacésped de gasolina con asiento en una superficie nivelada y recta.
2. Retire la llave de encendido (30) del interruptor de encendido (10).
3. Levante la carrocería como se describe en el punto 10.1 (fig. 7).
4. Desenrosque el tapón del depósito de aceite con varilla medidora (22) girándolo hacia la izquierda y límpielo.
5. Vuelva a enroscar el tapón del depósito de aceite con varilla medidora (22) en la tubuladura de llenado hasta el tope.
6. Saque el tapón del depósito de aceite con varilla medidora (22) y lea el nivel de aceite en posición horizontal. El nivel de aceite se debe encontrar entre el máximo y el mínimo de la varilla medidora de nivel de aceite (22).

13.3.4 Cambio de aceite

El cambio de aceite del motor deberá realizarse anualmente antes del comienzo de la estación con el motor a la temperatura de funcionamiento y con el motor desconectado.

Utilice únicamente aceite de motor (SAE 30).

1. Coloque el cortacésped de gasolina con asiento en una superficie nivelada y recta.
2. Levante la carrocería como se describe en el punto 10.1 (fig. 7).
3. Desenrosque el tapón del depósito de aceite con varilla medidora (22) girándolo hacia la izquierda.

4. Aspire el aceite del motor a través de la tubuladura de llenado utilizando la jeringa (26) y la manguera suministradas.
5. Rellene con aceite de motor nuevo y controle el nivel de aceite (véase 13.3.3).

El aceite usado debe eliminarse según las disposiciones vigentes.

13.3.5 Mantenimiento del filtro de aire (fig. 13)

⚠ ¡PELIGRO!

¡Peligro de incendio y explosión!

Si no se limpia adecuadamente, el combustible puede prenderse, provocando una potencial explosión. Esto provocaría quemaduras graves o la muerte.

- Limpie el filtro de aire solo sacudiéndolo.
- Nunca limpie el filtro de aire con gasolina o con disolventes inflamables.

NOTA

Riesgo de daños

El manejo del motor sin un elemento de filtro insertado puede provocar daños en el motor.

- Nunca haga funcionar el motor sin el elemento del filtro de aire instalado.

Los filtros de aire (18a) contaminados reducen la potencia del motor debido a una menor alimentación de aire hacia el carburador. Por lo tanto, es indispensable realizar verificaciones regulares.

El filtro de aire se debe realizar cada 25 horas de servicio y, en caso necesario, se debe limpiar. En caso de aire con demasiado polvo, el filtro de aire se debe realizar más a menudo.

1. Levante la carrocería como se describe en 10.1.
2. Abra el tornillo (36) de la carcasa del filtro de aire (18) y levante la carcasa.
3. Limpie el filtro de aire (18a) solo sacudiéndolo.
4. Monte la carcasa del filtro de aire (18) y el filtro de aire (18a) en orden inverso.

13.3.6 Mantenimiento de la bujía de encendido (fig. 1)

Revise la bujía de encendido sólo después de las primeras 10 horas de servicio en busca de contaminación y, en caso necesario, límpielas con un cepillo de alambre de cobre. A partir de entonces, reemplace la bujía de encendido cada 50 horas de servicio según sea necesario.

1. No retire el conector de bujía de encendido (20) mediante un movimiento giratorio.
2. Retire la bujía de encendido (20a) con una llave de bujías encendido (a).

Ajuste la separación a 0,75 mm (0,030") mediante el uso de una galga de espesores. Coloque de nuevo la bujía de encendido (20a) prestando atención a no apretarla demasiado.

13.3.7 Reemplazar el fusible (fig. 14)

El arranque eléctrico está asegurado con un fusible de 10 A (29).

Nunca use ningún otro fusible y nunca lo puen-tee.

1. Levante la carrocería como se describe en el punto 10.1 (fig. 7).
2. Abra el portafusibles (29a)
3. Retire el fusible defectuoso (29) del soporte (29a).
4. Inserte un nuevo fusible de 10 A (29).
5. Cierre el portafusibles (29a).

13.3.8 Cargar batería

La batería se carga durante el funcionamiento. Ciertamente, al realizar arranques con frecuencia, puede ser necesario cargar la batería con el cargador incluido (25).

1. Introduzca la clavija en el casquillo de carga (15) y el cargador (25) en una toma de enchufe. 230V~/50Hz
2. Cargue la batería como mínimo 5 horas.

13.3.9 Cargar la batería con un cargador automático (fig. 15)

⚠ ¡PELIGRO!

¡Peligro por cargar incorrectamente la batería de arranque!

Si el voltaje de carga es demasiado alto, existe el riesgo de que explote la batería de arranque.

- La corriente de carga del cargador no debe exceder los 5 A y el voltaje de carga no debe exceder los 14,4 V.
- Cuando trabaje en la batería, retire siempre la llave de encendido (30) del interruptor de encendido (10).

¡Atención!

¡Peligro de cortocircuito!

Para evitar un cortocircuito, desconecte siempre el cable negativo (-) de la batería (16a) primero y vuelva a conectarlo en último lugar.

- Cuando trabaje en la batería (16a), retire siempre la llave de encendido (30) del interruptor de encendido (10).
- Tenga en cuenta la polaridad.

También puede cargar la batería con el cable de carga (28) incluido en un cargador automático de calidad comercial para baterías de plomo de 12 V.

1. Para ello, desconecte el cable de conexión de la batería (24) y el cable de conexión del motor (24a). (Fig. 9)

2. Enchufe el cable de carga suministrado (28) en la batería (16a). Conecte el cable negro al polo negativo (-) y el cable rojo al polo positivo (+) del cargador.

¡Atención!

¡Peligro de cortocircuito!

Al conectar/desconectar el cable de conexión de la batería (24), asegúrese de que los polos (+/-) no se toquen entre sí y/o con el chasis.

Para evitar un cortocircuito, siempre desconecte primero el cable negativo (-) del cargador y vuelva a conectarlo en último lugar.

Guarde siempre el cortacésped de gasolina con asiento con la batería totalmente cargada (16a).

13.3.10 Comprobar la presión de los neumáticos

1. ¡Compruebe la presión de los neumáticos antes de arrancar (véase también 10.4)!
2. Compruebe la presión de los neumáticos a intervalos regulares con una bomba de pie estándar (no incluida en el volumen de suministro).
3. Si es necesario, ínflelos con aire utilizando una bomba de pie estándar (no incluida en el volumen de suministro) extrayendo primero los tapacubos (4a + 7a) y el capuchón de la válvula. La presión correcta de los neumáticos es de 1,3 bar en las ruedas delanteras (7) y de 1,8 bar en las ruedas traseras (4).
4. Importante: En caso de una presión de neumáticos muy baja, se aumenta el riesgo de daños a las válvula y, de este modo, también a las mangueras.

Nota: Si observa que los neumáticos o las ruedas están dañados, póngase en contacto con el servicio de atención al cliente o con un taller especializado.

13.3.11 Reparación

Tras la reparación o el mantenimiento, asegúrese de que todas las piezas de seguridad técnica estén colocadas y se encuentran en estado óptimo. Las piezas que conllevan peligros de lesión deben estar inaccesibles a otras personas y a los niños.

Atención: Según la ley de responsabilidad de los productos, no se asume ninguna responsabilidad por daños ocasionados por reparaciones no profesionales o por no utilizar piezas de repuesto originales.

Asigne a un servicio de atención al cliente o a un profesional autorizado. Esto también es válido para las piezas de accesorios.

Indicación importante si es necesaria una reparación:

En caso de devolución del aparato para su reparación, tenga en cuenta que, por razones de seguridad, este debe enviarse al taller de servicio técnico sin aceite ni gasolina.

13.3.12 Pedido de piezas de repuesto

Al efectuar el pedido de piezas de repuesto, deben incluirse las siguientes indicaciones:

- Tipo de aparato
- Número de artículo del aparato

Piezas de repuesto / accesorios

Cuchilla del cortacésped - Artículo n.º: 7911200616

Batería - Artículo n.º: 5911235066

13.3.13 Información sobre el servicio técnico

Hay que tener en cuenta que los siguientes componentes de este producto están sometidos a desgaste natural o por el uso o que se requieren los siguientes materiales de uso único.

Piezas de desgaste*: Bujía de encendido, filtro de aire, filtro de gasolina, cuchilla de segar, correa trapezoidal, batería, fusible, neumáticos

* ¡No se incluyen obligatoriamente en el volumen de suministro!

Encontrará las piezas de repuesto y los accesorios en nuestro centro de servicio. Para ello, escanee el código QR que aparece en la portada.

14. Almacenamiento

⚠ ¡PELIGRO!

¡Peligro de incendio y explosión!

Si el producto se almacena cerca de posibles fuentes de ignición, puede producirse un incendio o una explosión. Esto provocaría quemaduras graves o la muerte.

- Eliminar posibles fuentes de ignición como estufas, calentadores de agua a gas, secadoras de gas, etc.

NOTA

Riesgo de daños

No almacenar el producto correctamente puede provocar daños en el motor.

- Almacene el producto protegido de la suciedad, el polvo y la humedad.

14.1 Almacenamiento durante interrupciones prolongadas del funcionamiento

Deje que el motor se enfríe antes de colocar el aparato en un habitáculo cerrado.

Guarde el cortacésped de gasolina con asiento con el depósito vacío y también el combustible en un habitáculo con buena ventilación y que se pueda cerrar con llave.

En ningún caso almacene el aparato con el depósito de combustible lleno de gasolina en el interior de un edificio, en el que haya posibilidad de que los vapores de la gasolina puedan entrar en contacto con llamas abiertas o chispas. Si hubiera que vaciar el depósito (p. ej., apagado previo a la pausa invernal), este solo debe vaciarse al aire libre (vaciar el depósito, p. ej., haciendo funcionar el motor de combustión al aire libre).

Guarde el cortacésped de gasolina con asiento en un estado seguro para su funcionamiento.

La llave de encendido (30) siempre debe retirarse del interruptor de encendido (10) y guardarse en un lugar seguro para evitar el uso no autorizado o inadecuado por parte de niños y otras personas.

Limpie a fondo el cortacésped de gasolina con asiento antes de guardarlo (p. ej., pausa invernal). Los restos de hierba y de hojas secas cerca del silenciador pueden prenderse. **¡Peligro de ignición!**

Deje que el aparato se enfríe por completo antes de taparlo.

Realice todos los trabajos de mantenimiento necesarios antes del almacenamiento.

Si el cortacésped de gasolina con asiento no va a utilizarse durante un largo período de tiempo, antes de comenzar a trabajar con componentes eléctricos o cerca de ellos, el cable de conexión de la batería (24) debe desconectarse del cable de conexión del motor (24a). Recomendamos quitar la batería (16a) y guardarla completamente cargada en un habitáculo seco y cerrado.

14.1.1 Desmontaje de la batería (fig. 9)

1. Para ello, desconecte el cable de conexión de la batería (24) y el cable de conexión del motor (24a). (Fig. 9).
2. Luego, afloje los dos tornillos (16b) de la tapa de la batería (16) con un destornillador para tornillos de cabeza ranurada en cruz (no incluido en el volumen de suministro).
3. Retire la batería (16a) incluyendo la tapa de la batería (16).

Asegúrese de que las baterías estén protegidas contra el uso no autorizado (p. ej., por parte de niños).

Cargue la batería (16a) 1 o 2 veces durante el invierno para asegurarse de que esta mantiene su capacidad de carga completa. Un almacenamiento incorrecto puede provocar daños en la batería (16a) y no está cubierto por la garantía.

14.2 Drene la gasolina con una bomba de succión de gasolina

1. Sostenga un recipiente colector debajo de la manguera de la bomba de succión de gasolina (no incluida en el volumen de suministro).
2. Desenrosque y quite la tapa del depósito (17).
3. Introduzca la manguera de la bomba de succión de gasolina en el depósito de gasolina y drene completamente la gasolina con la bomba.
4. Vuelva a enroscar la tapa del depósito (17).

15. Eliminación y reciclaje

Notas sobre el embalaje



Los materiales de embalaje son reciclables. Deseche los embalajes de forma respetuosa con el medio ambiente.

Notas sobre la Ley alemana de aparatos eléctricos y electrónicos (ElektroG)



¡Los residuos de equipos eléctricos y electrónicos no forman parte de la basura doméstica, sino que deben recogerse o eliminarse por separado!

- ¡Antes de la entrega, deben retirarse, libres de daños, las baterías usadas o las baterías recargables que no vengán instaladas de manera permanente en el aparato usado! Su eliminación está regulada por la ley alemana de baterías.
- Los propietarios o usuarios de aparatos eléctricos y electrónicos están legalmente obligados a devolverlas después de su uso.
- ¡El usuario final es responsable de eliminar sus datos personales en el aparato usado que se va a desechar!
- El símbolo del contenedor con ruedas tachado significa que los equipos eléctricos y electrónicos no deben desecharse junto con la basura doméstica.
- Los residuos de equipos eléctricos y electrónicos se pueden entregar de forma gratuita en los siguientes lugares:
 - Puntos públicos de eliminación o recogida (p. ej., obras públicas municipales)
 - Puntos de venta de dispositivos electrónicos (físicos y online), siempre que los distribuidores comerciales estén obligados a retirarlos o los ofrezcan voluntariamente.
 - Puede entregar hasta tres aparatos eléctricos usados por tipo de aparato, con una longitud máxima de canto de 25 centímetros, de forma gratuita sin necesidad de adquirir previamente un aparato nuevo del fabricante o bien llevarlos a otro punto de recogida autorizado en su zona.

- En el correspondiente servicio de atención al cliente podrá encontrar condiciones de devolución adicionales de los fabricantes y distribuidores.

- Si el fabricante entrega un aparato eléctrico nuevo a un domicilio particular, el fabricante puede encargarse de que el aparato eléctrico usado sea recogido de forma gratuita a petición del usuario final. Para ello, póngase en contacto con el servicio de atención al cliente del fabricante.
- Estas declaraciones solo se aplican a los aparatos instalados y vendidos en los países de la Unión Europea y sujetos a la Directiva Europea 2012/19/UE. En países fuera de la Unión Europea, se pueden aplicar diferentes regulaciones a la eliminación de residuos de equipos eléctricos y electrónicos.

Notas sobre la ley alemana de baterías (BattG)



¡Las pilas y baterías usadas no forman parte de la basura doméstica, sino que deben recogerse o eliminarse por separado!

- Para la extracción segura de baterías o pilas del aparato eléctrico y para obtener información sobre su modelo o sistema químico, tenga en cuenta la información adicional en las instrucciones de funcionamiento o de montaje.
- Los propietarios o usuarios de pilas y baterías están legalmente obligados a devolverlas después de su uso. La devolución se limita a la entrega de cantidades domésticas normales.
- Las baterías usadas pueden contener contaminantes o metales pesados que pueden dañar el medio ambiente y la salud humana. Reciclar baterías usadas y utilizar los recursos contenidos en ellas ayuda a proteger estos dos importantes bienes.
- El símbolo del contenedor con ruedas tachado significa que las pilas y las baterías no deben desecharse junto con la basura doméstica.
- Si los símbolos Hg, Cd o Pb también aparecen debajo del símbolo del cubo de basura, esto significa lo siguiente:
 - Hg: La batería contiene más del 0,0005 % de mercurio
 - Cd: La batería contiene más de 0,002 % de cadmio
 - Pb: La batería contiene más del 0,004 % de plomo
- Las baterías recargables y las pilas se pueden depositar de forma gratuita en los siguientes puntos:
 - Puntos públicos de eliminación o recogida (p. ej., obras públicas municipales)
 - Puntos de venta de pilas y baterías
 - Puntos de recogida común del sistema de recogida de baterías usadas de aparatos
 - Punto de devolución del fabricante (si no es miembro del sistema de recogida común)

- Estas declaraciones solo son válidas para baterías recargables y baterías de venta en los países de la Unión Europea y que están sujetas a la Directiva Europea 2006/66/CE. En países fuera de la Unión Europea, es posible que se apliquen diferentes regulaciones para la eliminación de pilas recargables y baterías.

Desmontaje de la batería antes de desechar el aparato

- Antes de desechar el aparato, la batería integrada deberá retirarse y desecharse por separado, de forma respetuosa con el medio ambiente.
- Pegue con cinta adhesiva los contactos abiertos y embale la batería de tal forma que no se mueva dentro del embalaje. Tenga en cuenta también cualquier posible normativa nacional adicional.

En su ayuntamiento o administración municipal podrá obtener información sobre las distintas opciones de eliminación de un aparato fuera de uso.

Combustibles y aceites

- ¡Antes de desechar el aparato, se deben vaciar el depósito de combustible y el depósito de aceite del motor!
- ¡El combustible y el aceite de motor no deben tirarse a la basura ni a los desagües domésticos, sino que deben recogerse y eliminarse por separado!
- Los depósitos de aceite y combustible vacíos deben desecharse de forma respetuosa con el medio ambiente.

16. Solución de averías

Localización de fallos

La tabla muestra los posibles fallos, su posible causa y las posibilidades de subsanación. Si pese a ello no puede eliminar el problema, consulte a un especialista.

⚠ ¡PRECAUCIÓN!

Desconecte primero el motor y retire el cable de encendido antes de realizar inspecciones o ajustes.

⚠ ¡PRECAUCIÓN!

Si tras un ajuste o reparación del motor han transcurrido algunos minutos, piense que el tubo de escape y otras piezas están calientes. Por lo tanto, no las toque para evitar quemaduras.

Avería	Causa posible	Solución
Marcha inestable, alta vibración del equipo	<ul style="list-style-type: none"> • Tornillos sueltos • Fijación de la cuchilla de segar suelta • Cuchilla de segar no equilibrada • Correa trapezoidal dañada • Conducto de expulsión obstruido 	<ul style="list-style-type: none"> • Revise los tornillos • Compruebe la fijación de la cuchilla de segar • Reemplace la cuchilla de segar a través de un taller especializado • Sustituya la correa trapezoidal • Limpie el canal de salida
El motor no arranca	<ul style="list-style-type: none"> • Secuencia incorrecta de arranque • Ajuste incorrecto del estrangulador de aire • La palanca de freno del motor no está presionada • Palanca de aceleración en posición incorrecta • La bujía de encendido está defectuosa • Depósito de combustible vacío • Cables de accionamiento muy largos • Combustible inadecuado, almacenamiento sin purgado del tanque de gasolina, tipo de gasolina incorrecto • Bujía de encendido sucia, (restos de carbono en los electrodos), distancia entre electrodos muy grande • La bujía de encendido está empapada de gasolina (motor ahogado) • Motor averiado 	<ul style="list-style-type: none"> • Revise el procedimiento de arranque • Compruebe el ajuste del estrangulador de aire. • Presione la palanca de freno del motor • Revise el ajuste • Reemplace la bujía de encendido • Llene con combustible • Reajuste las cables de accionamiento con las tuercas tapón. • Vacíe el depósito de combustible y el carburador. Llene con gasolina nueva. • Limpie la bujía, inspeccione el valor técnico de la bujía y, en caso necesario, sustituya la bujía de encendido, ajuste entre 0,6 y 0,8 mm. • Seque la bujía de encendido y vuélvala a poner. • Contactar con un servicio de postventa autorizado















El motor de combustión se calienta mucho.	<ul style="list-style-type: none"> • Las aletas de refrigeración están sucias. • Nivel de aceite del motor demasiado bajo. • Correa trapezoidal desgastada. 	<ul style="list-style-type: none"> • Limpie las aletas de refrigeración. • Compruebe el nivel de aceite del motor y rellene el aceite del motor. • Sustituya la correa trapezoidal
El aparato no se mueve.	<ul style="list-style-type: none"> • Caja de cambios desacoplada • Correa trapezoidal (caja de cambios) desenganchada • Correa trapezoidal (caja de cambios) desgastada o dañada • Falta la chaveta entre el eje trasero y las ruedas traseras 	<ul style="list-style-type: none"> • Engrane la caja de cambios (estribo de sobremarcha de la caja de cambios.) • Enganche la correa trapezoidal (estribo del embrague de sobremarcha de la caja de cambios.) • Reemplace la correa trapezoidal (caja de cambios) • Montar la chaveta
El motor marcha de forma inestable	<ul style="list-style-type: none"> • Filtro de aire contaminado • Bujía de encendido sucia 	<ul style="list-style-type: none"> • Limpiar el filtro de aire • Limpiar la bujía de encendido
El césped se torna amarillo y el corte es irregular	<ul style="list-style-type: none"> • La cuchilla de segar está desafilada • Altura de corte muy baja 	<ul style="list-style-type: none"> • Afilar la cuchilla de segar • Ajuste la altura correcta
La salida de césped no está limpia	<ul style="list-style-type: none"> • Altura de corte demasiado baja • Cuchilla de segar desgastada • Cesto colector obstruido • Canal obstruido • Césped muy húmedo • Velocidad de marcha demasiado alta 	<ul style="list-style-type: none"> • Ajuste la altura • Reemplace la cuchilla de segar • Vacíe el cesto colector o destape la obstrucción • Limpie el canal de salida • Corte el césped con el clima seco • Seleccione la marcha más baja
El cortacésped no arranca con el arranque eléctrico	<ul style="list-style-type: none"> • Descargue la batería • Fusible quemado 	<ul style="list-style-type: none"> • Cargue la batería • Reemplace el fusible
Disminuya la potencia de motor durante el corte del césped	<ul style="list-style-type: none"> • La velocidad de marcha es muy alta en relación con la altura del corte 	<ul style="list-style-type: none"> • Disminuya la velocidad de marcha y aumente la altura de corte
Potencia de frenado insuficiente	<ul style="list-style-type: none"> • El freno no está correctamente ajustado 	<ul style="list-style-type: none"> • Póngase en contacto con el distribuidor/ servicio de posventa

Sadržaj:	Stranica:
1. Objašnjenje simbola na proizvodu	160
2. Uvod	163
3. Opis uređaja	163
4. Opseg isporuke (sl. 2)	163
5. Namjenska uporaba	164
6. Sigurnosne napomene	164
7. Tehnički podatci	168
8. Raspakiravanje	168
9. Montiranje	168
10. Prije stavljanja u pogon	169
11. Rukovanje	172
12. Transport	175
13. Čišćenje i održavanje	175
14. Skladištenje	179
15. Zbrinjavanje i recikliranje	180
16. Otklanjanje neispravnosti	181
17. Izjava o sukladnosti	258

1. Objašnjenje simbola na proizvodu

Svrha je simbola u ovom priručniku skrenuti vašu pozornost na moguće rizike. Sigurnosne simbole i objašnjenja uz njih valja pomno proučiti. Sama upozorenja neće otkloniti rizike i ne mogu zamijeniti ispravne mjere za sprječavanje nezgoda.

	Prije uporabe pročitajte sve sigurnosne napomene.
	Prije stavljanja u pogon pročitajte i upoznajte se cjelokupnim tekstom priručnika za uporabu.
	Opasnost od ozljeda! Ne vozite i ne kosite po padinama s nagibom većim od 10° (17 %). Ne vozite i ne kosite u uzdužnom smjeru. Opasnost od prevrtanja!
	Uređaj nikad ne upotrebljavajte bez sabirne košare.
	Opasnost zbog izbačenih dijelova kada motor radi. Svakako održavajte sigurnosnu udaljenost.
	Pobrinite se za to da se druge osobe udalje na dovoljnu sigurnosnu udaljenost. Udaljite promatrače od uređaja.
	Prije obavljanja radova održavanja izvucite utikač svjećice.
	Držite šake i stopala dalje od rotirajućih noževa za košenje.
	Držite šake i stopala dalje od rotirajućih noževa za košenje.
	Važno. Ispušni plinovi su otrovni, motor stoga ne rabite u neprozračenim prostorima.
	Pozor, vruća površina - opasnost od opekline.
	Rabite štitnike sluha i štitnik za oči!
	Nosite zaštitne cipele, zaštitne rukavice, usko pripijenu odjeću.
	POZOR! Pogonska sredstva su lakozapaljiva i eksplozivna – opasnost od opekline.
	Zapremnina spremnika

	Snaga
	Zapremina
	Brzina vrtnje
	Zapremina sabirne košare
	Reguliranje visine rezanja min. maks.
	Maks. brzina
	Maks. nagib padine
	Maks. širina
	Masa
	Motorno ulje
	Ne točite kada je motor vrući ili dok radi.
	Duljina noža za košenje. Maks. širina rezanja.
	Zajamčena razina zvučne snage
	Upozorenje na opasan električni napon.
	Proizvod udovoljava važećim europskim direktivama.
	Prije svih radova na uređaju izvucite kontaktni ključ i pogledajte upute u ovom priručniku.

	<p>Utičnica za punjenje istosmjernim naponom od 12 V</p>
	<p>STOP: Isključivanje motora ON: Rad START: Pokretanje</p>
	<p>Papučica kočnice i spojke</p>
	<p>Parkirna kočnica</p>
	<p>Čok / regulator brzine vrtnje</p>
	<p>Mijenjanje stupnjeva prijenosa za vožnju naprijed</p>
	<p>Neutralni položaj</p>
	<p>Stupanj prijenosa za vožnju unatrag</p>
	<p>5-struki regulator visine rezanja</p>
	<p>Uključivanje/isključivanje mehanizma za košenje</p>
	<p>Osigurač uređaja</p>
	<p>Razred zaštite II</p>
	<p>Starim uređajima nije mjesto u kućnom otpadu.</p>
<p>OPASNOST!</p>	<p>Signalna riječ za označavanje neposredno predstojeće opasne situacije koja će, ako se ne izbjegne, uzrokovati smrt ili teške ozljede.</p>
<p>UPOZORENJE!</p>	<p>Signalna riječ za označavanje potencijalno opasne situacije koja bi, ako se ne izbjegne, mogla uzrokovati smrt ili teške ozljede.</p>
<p>OPREZI!</p>	<p>Signalna riječ za označavanje potencijalno opasne situacije koja bi, ako se ne izbjegne, mogla uzrokovati neznatne ili srednje teške ozljede.</p>
<p>NAPOMENA</p>	<p>Signalna riječ za označavanje potencijalno opasne situacije koja bi, ako se ne izbjegne, mogla uzrokovati materijalne štete na proizvodu ili vlasništvu/imovini.</p>

2. Uvod

PROIZVOĐAČ:

Scheppach GmbH
Günzburger Straße 69
D-89335 Ichenhausen

CIJENJENI KUPČE,

želimo vam mnogo zadovoljstva i uspjeha pri radu s novim uređajem.

NAPOMENA:

Prema važećem njemačkom Zakonu o odgovornosti za proizvode, proizvođač ovog uređaja ne odgovara za štete koje nastanu na ovom uređaju ili koje ovaj uređaj uzrokuje u slučaju:

- nestručne obrade
- Nepridržavanje priručnika za uporabu,
- popravaka koje obave neovlašteni stručnjaci
- montaže i zamjene neoriginalnih rezervnih dijelova
- nenamjenske uporabe
- kvarova električnog sustava zbog nepridržavanja propisa i odredaba o električnoj energiji VDE 0100, DIN 57113 / VDE0113.

Vodite računa o sljedećem:

Prije montaže i stavljanja u pogon pročitajte cjelokupan tekst priručnika za uporabu.

ovaj priručnik za uporabu pomoći će vam da upoznate uređaj i upotrebljavate ga na propisan način.

Priručnik za uporabu sadržava važne napomene za siguran, ispravan i učinkovit rad s uređajem te za izbjegavanje opasnosti, smanjivanje troškova popravka i prekida rada te povećavanje pouzdanosti i vijeka trajanja uređaja.

Osim sigurnosnih propisa iz ovog priručnika za uporabu svakako se pridržavajte i nacionalnih propisa koji se odnose na rad ovog uređaja.

Čuvajte priručnik za uporabu u blizini uređaja, zaštićenog od prljavštine i vlage u plastičnoj vrećici. Prije početka rada svi rukovatelji moraju pročitati i pozorno se pridržavati ovog priručnika.

Na uređaju smiju raditi samo osobe koje su podučene u uporabi uređaja i upućene u opasnosti koje su povezane s njegovom uporabom. Strojem smiju rukovati samo osobe odgovarajuće minimalne dobi.

Osim sigurnosnih napomena sadržanih u ovom priručniku za uporabu i posebnih nacionalnih propisa valja se pridržavati i općeprihvaćenih tehničkih pravila za rad konstrukcijski identičnih naprava.

Ne preuzimamo odgovornost za nezgode ili štete koje nastanu zbog nepridržavanja ovog priručnika i sigurnosnih napomena.

3. Opis uređaja

1. Vozačko sjedalo
2. Sabirna košara
3. Regulator visine rezanja
4. Stražnji kotači
- 4a Naplatci straga
5. Priključak za vodu
6. Mehanizam za košenje (štitnik)
- 6a. Nož za košenje
7. Prednji kotači
- 7a Naplatci sprijeda
8. Parkirna kočnica
9. Papučica kočnice/spojke
10. Kontaktna brava
11. Uključivanje/isključivanje mehanizma za košenje
12. Poluga brzine vrtnje
13. Upravljač
14. Mjenjač
15. Utičnica za punjenje baterije
16. Poklopac baterija
- 16a Baterija
- 16b Vijci (baterija)
17. Poklopac rezervoara
18. Kućište filtra zraka
- 18a Filtar zraka
19. Kanal za izbacivanje
20. Utikač svjećice
- 20a Svjećica
21. Ispuh
22. Poklopac spremnika ulja sa šipkom za mjerenje razine
23. Klinasti remen
24. Priklučni kabel baterije
- 24a Priklučni kabel motora
25. Punjač
26. Štrcaljka
27. Lijevak
28. Kabel za punjenje za punjač za automobil
29. Osigurač 10 A
- 29a Držać osigurača
30. Kontaktni ključ
31. Kuka za pričvršćivanje
32. Cijev upravljača
33. Vijci (sabirna košara)
34. Grede za ukrućenje
35. Vijak (remenica)
36. Vijak (filtar zraka)

4. Opseg isporuke (sl. 2)

- Benzinska traktorska kosilica
- Sjedalo (1)
- Sabirna košara (2)
- Stup upravljača s upravljačem (13)
- Poluga mehanizma za košenje (11)
- Punjač (25)

- Baterija (16a)
- Štrcaljka 100 ml za usisavanje ulja s crijevom (26)
- Lijevak (27)
- Kabel za punjenje za punjač za automobil (28)
- Osigurač 10 A (29)
- Kontakti ključ 1x (30)
- Priručnik za uporabu

Alati:

- ključ za svjećice (a)
- viličasti ključ 16/13 (b)
- viličasti ključ 12/10 (c)
- viličasti ključ 10/8 (d)

Montažni materijal:

- 1x stezna čahura \varnothing 6 x 35 za stup upravljača (e)
- 1x vijak s lećastom glavom M4x20 s maticom M4 za polugu mehanizma za košenje (f)
- 1x svornjak \varnothing 8 mm za zaštitu od prevrtanja (g)
- Sigurnosna rascjepka (h)
- 4x vijka sa šesterokutnom glavom M8x16 s podložnim pločicama za pričvršćenje sjedala (i)

5. Namjenska uporaba

Stroj ispunjava važeću Direktivu EZ-a o strojevima.

Pozor – opasnost od nesreća!

Benzinska traktorska kosilica namijenjena je samo za košenje trave, dok svaka druga uporaba nije dopuštena.

Prije početka rada moraju na stroju biti montirane sve zaštitne i sigurnosne naprave.

- U radnom je prostoru rukovatelj odgovoran za treće osobe.
- Stroj je konstruiran tako da njime rukuje jedna osoba.
- Pridržavajte se svih sigurnosnih napomena i napomena o opasnosti na stroju.
- Sve sigurnosne napomene i napomene o opasnosti na stroju moraju biti potpune i čitljive.
- Rabite stroj samo ako je tehnički ispravan i rabite ga namjenski, svjesni sigurnosti i opasnosti, pridržavajući se priručnika za uporabu!
- Naročito odmah otklonite (ili zatražite otklanjanje) neispravnosti koje mogu negativno utjecati na sigurnost!
- Valja se pridržavati proizvođačkih propisa o sigurnosti, radu i održavanju te dimenzija navedenih u tehničkim podacima.
- Potrebno je pridržavati se odgovarajućih propisa o zaštiti na radu i ostalih, općeprihvaćenih pravila o tehničkoj sigurnosti.
- Stroj smiju rabiti, održavati i popravljati samo stručne osobe koje su upoznate s njime i koje su podučene o opasnostima. Proizvođač neće odgovarati za štete uzrokovane neovlaštenim izmjenama stroja.

- Stroj je dopušteno rabiti samo s originalnim priborom i alatima proizvođača.
- Svaka uporaba koja nadilazi navedenu uporabu smatra se nenamjenskom. Proizvođač neće odgovarati za štete nastale takvom uporabom; rizik snosi isključivo korisnik.
- Ako niste sigurni je li neki radni uvjet siguran ili nesiguran, ne radite sa strojem.
- Benzinska kosilica za travu prikladna je za privatnu uporabu u kućnim i hobi vrtovima. Kosilicama za travu za privatne kućne i hobi vrtove smatraju se kosilice čija godišnja uporaba u pravilu ne prelazi 50 sati i koje se uglavnom rabe za njegovanje trave ili travnjaka, ali ne na javnim površinama, u parkovima, sportskim objektima te ne za poljoprivredu i šumarstvo.

Zbog tjelesne ugroženosti korisnika ili drugih osoba uređaj nije dopušteno rabiti, na primjer:

- za rezanje biljaka penjačica,
- za sjeckanje i usitnjavanje orezanog drveća i živica,
- za čišćenje nogostupa (usisavanje, ispuhivanje),
- za čišćenje snijega s pomoću mehanizma za košenje,
- za njegovanje travnjaka na krovnom raslinju,
- za ravnjanje uzvisina kao što su npr. krtičnjaci,
- za transportiranje odrezane trave, osim u predviđenoj sabirnoj košari.
- Uređaj nije odobren za javni cestovni promet.
- Prevoženje ljudi (naročito djece) i životinja nije dopušteno.
- Nikada se ne penjite na mehanizam za košenje.
- Zbog sigurnosnih razloga kosilicu za travu nije dopušteno rabiti kao pogonski agregat za druge radne alate i kompletne alata.

⚠ UPOZORENJE

Prije stavljanja uređaja u pogon radi svoje sigurnosti molimo temeljito pročitajte ovaj priručnik i opće sigurnosne napomene. Ako uređaj predate drugim osobama, uvijek predajte i ovaj priručnik za uporabu.

Vodite računa o tome da naši uređaji namjenski nisu konstruirani za komercijalnu, obrtničku ili industrijsku uporabu. Ne preuzimamo odgovornost ako se uređaj rabi u komercijalnim, obrtničkim ili industrijskim pogonima te za srodne postupke.

6. Sigurnosne napomene

⚠ Pozor!

Prilikom uporabe uređaja valja se pridržavati određenih sigurnosnih mjera kako bi se izbjegle ozljede i oštećenja. Stoga pažljivo pročitajte ovaj priručnik za uporabu i sigurnosne napomene. Sačuvajte ih kako bi vam te informacije uvijek bile dostupne. Ako uređaj predate drugoj osobi, predajte i ovaj priručnik za uporabu / sigurnosne napomene. Ne preuzimamo odgovornost za nezgode ili štete koje nastanu zbog nepridržavanja ovog priručnika i sigurnosnih napomena.

Tko ne smije rabiti uređaj:

- Djeci, osobama s ograničenim tjelesnim, osjetilnim ili psihičkim sposobnostima ili nedovoljnim iskustvom i znanjem ili osobama koje nisu upoznate s uputama nikada nije dopušteno odobriti uporabu uređaja.
- Nikada ne dopustite djeci ili mladeži mlađoj od 16 godina da rabe uređaj. Lokalni propisi mogu propisivati minimalnu dob korisnika.
- Rabite uređaj samo odmorni te u dobrom tjelesnom i psihičkom stanju. Ako ste zdravstveno onesposobljeni, trebali biste pitati liječnika je li moguć rad s uređajem.
Nakon konzumacije alkohola, narkotika ili lijekova koji umanjuju sposobnost reagiranja nije dopušteno raditi uređajem.

⚠ Sigurnost ljudi

Pozor! Opasnost za zdravlje zbog vibracija!

Prekomjerno vibracijsko opterećenje može dovesti do oštećenja krvotoka ili živaca, posebice u osoba s problemima s cirkulacijom. Obratite se liječniku ako se pojave simptomi koji bi mogli biti posljedica vibracijskog opterećenja.

Takvi simptomi, koji se pretežno pojavljuju u prstima, šakama ili ručnim zglobovima, jesu npr.:

- utrnulost
- bolovi
- slabost u mišićima
- promjene boje kože
- nelagodno bockanje.

Upravljač tijekom rada držite čvrsto, ali ne zgrčeno, objema rukama na predviđenim mjestima. Radna vremena planirajte tako da se izbjegavaju visoka opterećenja tijekom duljeg razdoblja.

Upozorenje! Ovaj električni alat tijekom rada proizvodi elektromagnetsko polje. To polje može u određenim okolnostima ometati aktivne ili pasivne medicinske implantate. Kako bi se smanjila opasnost od teških ili smrtonosnih ozljeda, preporučujemo da se osobe s medicinskim implantatima prije rukovanja električnim alatom savjetuju sa svojim liječnikom i proizvođačem tog medicinskog implantata.

Odjeća i oprema

- Tijekom rada uvijek valja nositi čvrste cipele s potplatima protiv klizanja. Nikada ne radite bosonogi ili, na primjer, u sandalima.
- Uređaj je dopušteno staviti u pogon samo noseći duge hlače i usko pripijenu odjeću.
- Nikada ne nosite labavu odjeću koja može zapeti za pokretne dijelove (upravljačke ručice) – ne nosite ni nakit, kravate i šalove.

- Prilikom radova održavanja i čišćenja te prilikom transportiranja uređaja usto uvijek nosite čvrste rukavice, a dugu kosu vezite i osigurajte (maramom, kapom itd.).
- Prilikom oštrenja noža za košenje potrebno je nositi prikladne zaštitne naočale.

Tijekom rada

- Nikada ne radite ako se u blizini nalaze ljudi, a naročito djeca, ili životinje. Pobrinite se za to da se trava nikada ne izbacuje u smjeru drugih ljudi.
- Ne radite s uređajem po kiši, nevremenu, a naročito ne u slučaju opasnosti od udara munje.

Dimni plinovi:

- Opasnost za život zbog trovanja! U slučaju mučnine, glavobolje, smetnje vida (npr. smanjenja vidnog polja), smetnje sluha, vrtoglavice, pada koncentracije odmah prekinite rad. Te simptome može, između ostalog, uzrokovati previsoka koncentracija ispušnih plinova.
- Uređaj proizvodi otrovne ispušne plinove kada motor s unutarnjim izgaranjem radi. Ti plinovi sadržavaju otrovni ugljikov monoksid, plin bez boje i mirisa te ostale štetne tvari. Motor s unutarnjim izgaranjem ne smije se nikada staviti u pogon u zatvorenim ili loše prozračenim prostorijama.
- Ispušni plinovi motora s unutarnjim izgaranjem ispuštaju se na otvoreno ispred lijevog stražnjeg kotača. Pri radu s uređajem treba paziti na to da to područje uvijek bude čisto i da nikada nije prekriveno kako se ispušni plinovi ne bi nakupljali.

⚠ Sigurnost na radnom mjestu

- Potpuno provjerite zemljište na kojem se uređaj rabi i uklonite sve kamenje, granje, žice, kosti i druga strana tijela koja bi uređaj mogao izbaciti. Prepreke (npr. panjevi, korijenje) moguće je lako previdjeti u visokoj travi.
- Zbog toga prije rada s uređajem označite sve strane objekte (prepreke) skrivene u travnjaku koje nije moguće ukloniti.
- Vodite računa o udubljenjima (rupama) u zemljištu i o drugim neuočljivim opasnim mjestima. Prepreke je moguće lako previdjeti u visokoj travi.
- Rabite uređaj krajnje oprezno kada radite u blizini padina, rubova zemljišta, jama i nasipa. Naročito vodite računa o dovoljnoj udaljenosti od takvih opasnih mjesta.
- Poseban oprez potreban je na nepreglednim mjestima, kod grmlja, drveća i drugih prepreka iza kojih se mogu nalaziti ljudi, a naročito djeca, ili životinje.

- Odmah zaustavite benzinsku traktorsku kosilicu i isključite nož za košenje ako netko uđe u područje košenja.
- Područje ispred vozila uvijek držite na oku. Vodite računa o preprekama kako biste ih mogli pravodobno izbjeći.
- Prije svake vožnje unatrag provjerite područje iza benzinske traktorske kosilice i odvojite priključno oruđe, ako postoji. Nikada ne kosite unatrag ako to nije svakako potrebno. Prilikom vožnje unatrag budite posebno oprezni, a prije početka košnje temeljito provjerite cijelo područje iza benzinske traktorske kosilice.
- Prilikom rada unutar grupe morate druge uvijek pravodobno obavijestiti o tome što namjeravate učiniti. Vodite računa o sigurnosnoj udaljenosti!
- Prije svake promjene smjera valja smanjiti brzinu vožnje tako da korisnik u svakom trenutku zadrži kontrolu nad uređajem i da se benzinska traktorska kosilica ne može prevrnuti.
- Prilikom rada u blizini ulica i prilikom prelaska preko prometnih putova potrebno je paziti na druge sudionike u prometu.
- Poseban oprez potrebno je prilikom košenja u blizini ulica, biciklističkih staza i nogostupa. Izbačeni dijelovi mogu uzrokovati teške ozljede i oštećenja.

⚠ Rukovanje benzinom

⚠ Životna opasnost! Benzin je otrovan i vrlo zapaljiv.

- Čuvajte benzin samo u za to predviđenim i odobrenim spremnicima (kanistrima). Zaporne kapice rezervoara valja uvijek propusno navrnuti i pritegnuti. Neispravne zatvarače zbog sigurnosnih razloga valja zamijeniti.
- Držite benzin dalje od iskara, otvorenog plamena, trajnog plamena, izvora topline i drugih izvora zapaljenja. Ne pušite!
- Točite samo na otvorenom i ne pušite tijekom točenja.
- Prije točenja isključite motor s unutarnjim izgaranjem i pustite ga da se ohladi.
- Benzin valja uliti prije pokretanja motora s unutarnjim izgaranjem. Dok motor s unutarnjim izgaranjem radi ili kada je stroj vruć zatvarač rezervoara nije dopušteno otvarati, a benzin dolijevati.
- Oprezno i polako otvorite zatvarač rezervoara. Pričekajte izjednačenje tlaka i tek zatim potpuno skinite poklopac rezervoara.
- Za točenje rabite prikladan lijevak ili cijev za ulijevanje kako se motorno gorivo ne bi moglo izliti po motoru s unutarnjim izgaranjem i kućištu ili travnjaku.

Ne prepunjavajte rezervoar goriva!

- Kako bi motorno gorivo imalo mjesta za širenje, rezervoar goriva nikada ne punite iznad donjeg ruba nastavka za ulijevanje. Pridržavajte se dodatnih informacija u priručniku za uporabu motora s unutarnjim izgaranjem.
- Ako se benzin prelije, pokrenite motor s unutarnjim izgaranjem tek nakon čišćenja površine onečišćene benzinom. Valja izbjegavati svaki pokušaj pokretanja dok benzinske pare ne ishlape (obrišite).
- Uvijek obrišite proliveno motorno gorivo.
- Ako benzin dospije na odjeću, nju je potrebno promijeniti.
- Poklopac rezervoara valja propisno navrnuti i pritegnuti nakon svakog postupka rezervoara. Uređaj nije dopušteno stavljati u pogon ako nije navrnut originalni poklopac rezervoara.
- Zbog sigurnosnih razloga redovito provjeravajte oštećenost, starenje (krhkost), pritegnutost i propusna mjesta na vodu za gorivo, rezervoaru goriva, zatvaraču rezervoara i priključcima i po potrebi ih zamijenite.
- Praznite rezervoar samo na otvorenom.
- Nikada ne rabite boce za napitke ili slično za zbrinjavanje ili skladištenje pogonskih sredstava kao što je npr. motorno gorivo. Osobe, a naročito djeca, mogli bi doći u iskušenje da ih popiju.
- Uređaj s benzinom u rezervoaru nikada ne čuvajte unutar zgrade. Nastale benzinske pare mogu doći u kontakt s otvorenim plamenom ili iskrama i zapaliti se.
- Ne polazite uređaj i spremnike goriva u blizini grijača, infracrvenih grijalica, uređaja za zavarivanje i drugih izvora topline.

Opasnost od eksplozije!

Ako se tijekom rada utvrdi neispravnost na rezervoaru, na poklopcu rezervoara ili na dijelovima koji provode gorivo (vodovi za gorivo), potrebno je odmah isključiti motor s unutarnjim izgaranjem. Zatim se valja obratiti ovlaštenom distributeru.

Sigurnost baterije

- Radi izbjegavanja nastanka iskre zbog kratkog spoja uvijek je potrebno najprije odvojiti, a posljednji priključiti negativni kabel (–) na bateriji.
- Nikada ne pušite prilikom bilo kakvih radova na bateriji. Uvijek spriječite da iskre, otvoreni plamen i drugi izvori topline dođu u blizinu baterije.
- Prilikom uporabe kabela za vanjsko pokretanje potreban je poseban oprez. Pridržavajte se odgovarajućih uputa kako biste izbjegli oštećenje benzinske traktorske kosilice (naročito pokrećite pokretač maksimalno 10 sekunda).
- Bateriju nikada ne otvarajte i ne dopustite da padne.

- Bateriju uvijek punite u zatvorenoj prostoriji s dobrim provjetranjem, na suhom mjestu zaštićenom od vremenskih uvjeta.
- Ne spajajte priključke baterije u kratki spoj.
- Deformirane ili neispravne (istekle) baterije nije dopušteno dalje rabiti, nego ih je potrebno zamijeniti i ekološki zbrinuti. Pridržavajte se specifičnih nacionalnih propisa.
- Iz neispravnih baterija može isteći tekućina. Izbjegavajte kontakt! U slučaju slučajnog kontakta isperite vodom. Ako tekućina dospije u oči, zatražite i liječničku pomoć. Istekla baterijska tekućina može uzrokovati nadražaje kože, opekline i ozljede kiselinom.
- Vizualno provjerom redovito provjeravajte oštećenost priključnih kabela na bateriji. Zatražite od stručnjaka da zamijeni oštećene kabele.
- Osigurače nije nikada dopušteno premošćivati. Nikada ne umećite osigurač čija je opteretivost (jačina struje u amperima) drukčija od propisane.

⚠ Sigurnosne napomene za benzinsku traktor-sku kosilicu

Pokretanje:

- Uređaj se smije pokrenuti samo s vozačkog sjedala.
- Uređaj pokrećite na ravnoj površini, a ne na kosini.
- Motor s unutarnjim izgaranjem smije se pokrenuti samo u dobro prozračenom radnom području, a posebice u garažama valja obratiti pozornost na dostatno prozračivanje.
- Prije pokretanja motora s unutarnjim izgaranjem odvojite rezni alat, priključno oruđe i pogon te u potpunosti čvrsto pritisnite papučicu kočnice.
- Pri pokretanju valja paziti na to da između stopala i reznog alata postoji dovoljan razmak.
- Ne pokrećite motor ako stojite ispred izlaznog kanala.
- Nikada ne dižite ili nosite kosilicu za travu kada motor radi.
- Rad stroja s prekomjernom brzinom može povećati opasnost od nezgode.
- Motor s unutarnjim izgaranjem nikada ne pokrećite kratkim spajanjem stezaljke pokretača. Ako se uobičajeni krug pokretača zaobiđe, benzinska traktorska kosilica može se iznenada pokrenuti.
- Motor s unutarnjim izgaranjem nipošto ne pokrećite ako osjetite miris benzina – **opasnost od eksplozije!**

Radna uporaba:

⚠ Upozorenje – opasnost od ozljeda!

- Promatrajte radno područje noža za košenje. Nikada ne stavljajte šake ili stopala na rotirajuće dijelove ili ispod njih. Nikada ne dirajte rotirajući nož za košenje. Uvijek se udaljite od otvora za izbacivanje. Uvijek valja održavati dovoljnu sigurnosnu udaljenost.

- Radite samo po danjoj svjetlosti ili uz jaku umjetnu rasvjetu.
- Prilikom vožnje izvan travnjaka ili tijekom stanki nož za košenje valja odvojiti, a mehanizam za košenje postaviti u najviši položaj rezanja.
- Predmete skrivene u travnjaku (prskalice za travnjak, kolce, ventile za vodu, temelje, električne vodove itd.) potrebno je običi. Nikada ne prelazite preko takvih stranih predmeta.
- Tijekom vožnje upravljač bi uvijek trebalo čvrsto držati objema rukama.
- Poseban oprez potreban je prilikom vožnje po travnjacima i drugim neravnim površinama jer se upravljač može samoinicijativno zakrenuti zbog rupa, brežuljaka, udaraca itd.
- **Opasnost od ozljeda za šake i prste!**
- Uvijek vozite primjerenom brzinom.
- Sabirnu košaru praznite samo s vozačkog sjedala.
- Prije pražnjenja sabirne košare uvijek odvojite nož za košenje i pričekajte da se potpuno zaustavi.

Isključite pogon, motor s unutarnjim izgaranjem i pričekajte da se nož za košenje potpuno zaustavi, aktivirajte parkirnu kočnicu i izvucite kontaktni ključ:

- prije otpuštanja blokada ili začepjenja u izlaznom kanalu.
- prije provjeravanja, čišćenja ili rada na benzinskoj traktorskoj kosilici,
- ako nož za košenje udari u neko strano tijelo. Potražite oštećenja na stroju i reznom alatu i zatražite obavljanje potrebnih popravaka prije ponovnog pokretanja,
- ako uređaj počne neobično jako vibrirati. Potrebna je trenutna provjera.
- prilikom napuštanja i transportiranja uređaja.

Preostale opasnosti i zaštitne mjere

Zanemarivanje ergonomskih načela

Nemarna uporaba osobne zaštitne opreme (OZO)

Nemarna uporaba ili nenošenje osobne zaštitne opreme mogu uzrokovati teške ozljede.

- Nosite propisanu zaštitnu opremu.

Primjereno i neprimjereno ponašanje

- Prilikom svih radova uvijek budite potpuno koncentrirani.

⚠ **Potencijalna opasnost** nije nikada moguće isključiti.

Opasnost zbog buke

Oštećenja sluha

Dulji rad uređajem bez zaštite može uzrokovati oštećenja sluha.

- U pravilu nosite zaštitu za sluh.

Ponašanje u izvanrednoj situaciji

U slučaju eventualne nezgode pružite primjereno potrebne mjere prve pomoći i odmah potražite stručnu liječničku pomoć.

7. Tehnički podatci

Tip motora	4-taktni motor / hlađen zrakom
Zapremina	224 cm ³
Radna brzina vrtnje	3000 min ⁻¹
Snaga	5 kW/ 6,8 KS
Motorno gorivo	Obični benzin / bezolovni maks. 10 % bioetanola
Zapremnina spremnika	1,4 l
Motorno ulje	SAE 30 / 10W40
Zapremina spremnika/ulje	0,6 l
Reguliranje visine rezanja	5-struko
Količina punjenja sabirne košare	150 l
Širina rezanja	61 cm
Visina rezanja	35-75 mm
Masa	115 kg
Brzina vožnje F	1,5, 2,0, 3,0, 4,6 km/h
Brzina vožnje R	2,3 km/h
Prednji kotači	10x4,00-4
Tlak zraka u prednjim kotačima	1,3 bar
Stražnji kotači	13x5,00-6
Tlak zraka u stražnjim kotačima	1,8 bar
Vrsta baterije	Olovna
Nazivni napon	12 V
Kapacitet	7 Ah

Pridržavamo pravo na tehničke izmjene!

Informacije o razini buke u skladu s primjenjivim normama:

izmjereno prema normi ISO 5395-1:2013:

Zvučni tlak L _{PA}	79,6 dB
Nesigurnost mjerenja K	2,5 dB
Zvučna snaga L _{WA}	94,34 dB
Nesigurnost mjerenja K	1,08 dB

Nosite štitnik sluha.

Djelovanje buke može uzrokovati gubitak sluha.

izmjereno prema normi ISO 5395-1:

Vibracije a _h (tijelo)	3,761 m/s ²
Vibracije a _h (ruka-šaka – upravljač)	4,969 m/s ²
Nesigurnost mjerenja K	1,5 m/s ²

Ograničite razinu buke i vibracije na minimum!

- Rabite samo ispravne proizvode.
- Redovito održavajte i čistite proizvod.
- Prilagodite svoj način rada proizvodu.
- Ne preopterećujte proizvod.
- Po potrebi zatražite provjeru proizvoda.
- Isključite proizvod kada nije u uporabi.
- Nosite zaštitne rukavice.

Prilikom dulje primjene benzinske traktorske kosilice mogu nastati problemi s cirkulacijom uvjetovani vibracijama (sindrom bijelih prstiju).

U tom slučaju nije moguće dati opće informacije o trajanju primjene jer se to može razlikovati ovisno o osobi.

Na tu pojavu mogu utjecati sljedeći čimbenici:

- poremećaji s cirkulacijom u šakama rukovatelja
- niske vanjske temperature
- duga vremena primjene

Stoga je preporučljivo nositi tople radne rukavice i praviti redovite stanke tijekom rada.

8. Raspakiranje

1. Otvorite pakiranje i izvadite ambalažni materijal.
2. Provjerite je li opseg isporuke potpun.
3. Provjerite postoje li na uređaju i priboru štete kod transporta.
4. Uklonite obje kuke za pričvršćivanje (31) viličastim ključem 16/13 (b). (Sl. 2a)
5. Komercijalno dostupnom nožnom pumpom za zrak (nije sadržana u opsegu isporuke) napumpajte sve 4 gume (4 + 7) tako da prethodno skinete naplatke (4a + 7a) s kotača i kapicu ventila. Naplatak okrenite nalijevo i skinite ga s kotača. Ispravan tlak u gumama iznosi 1,3 bar u prednjim kotačima (7) i 1,8 bar u stražnjim kotačima (4).
6. **Pozor - opasnost od posjekotina!** Nosite zaštitne rukavice!
7. Vi i još 3 osobe oprezno skinite benzinsku traktorsku kosilicu s palete.
8. Ne primajte uređaj za okvir - ne za plastičnu oblogu!
9. Sačuvajte pakiranje po mogućnosti do isteka jamstvenog razdoblja.

⚠ OPASNOST

Uređaj i ambalažni materijali nisu dječja igračka! Djeca se ne smiju igrati plastičnim vrećicama, folijama i malim dijelovima! Postoji opasnost od gutanja i gušenja!

9. Montiranje

⚠ UPOZORENJE!

Opasnost od ozljeda i opasnost od oštećenja!

Uporaba neispravnih rezervnih dijelova i pribora može uzrokovati ozljede i oštećenja. Oni bi se mogli otpustiti i izletjeti. Osim toga, oni mogu smanjiti učinak proizvoda.

- Rabite samo originalne rezervne dijelove i dodatnu opremu proizvođača. Originalne rezervne dijelove ili pribor možete nabaviti od ovlaštenog distributera.

- U slučaju nepridržavanja učinak proizvoda može se smanjiti, a dijelovi se mogu otpustiti.
- U slučaju nepridržavanja prestaje proizvođačka garancija.

Kod isporuke su neki dijelovi demontirani. Sastavljanje je jednostavno ako se pridržavate sljedećih uputa.

Napomena!

Prilikom sastavljanja i/ili za radove održavanja potreban vam je sljedeći dodatni alat koji nije sadržan u opsegu isporuke:

- mjerna posuda od 1 litre (otporna na ulje/benzin)
- kanistar benzina (5 litara je dovoljno za otprilike 5 sati rada)
- lijevak (prikladan za nastavak za ulijevanje benzina u spremnik)
- kućanske krpe za brisanje (za brisanje ostataka ulja/benzina; zbrinite ih na benzinskoj postaji)
- pumpa za usisavanje benzina (plastična, može se nabaviti u specijaliziranim trgovinama)
- 0,6 l motornog ulja SAE 30
- mali čekić.

9.1 Montiranje sjedala (sl. 3)

1. Montirajte sjedalo (1) tako da 4 vijka sa šestokutnom glavom M8x16 uklj. podložne pločice (i) s pomoću viličastog ključa 16/13 (b) najprije postavite rukom.
2. Pomicanjem sjedala namjestite željeni položaj sjedala. Pazite na to da možete sigurno dosegnuti upravljačke poluge i papučicu.
3. Zatim pritegnite 4 vijka sa šestokutnom glavom (i) s pomoću viličastog ključa 16/13 (b).

9.2 Montiranje poluge za mehanizam za košenje (sl. 4)

1. Montirajte polugu (11) za mehanizam za košenje s pomoću isporučenog vijka s lećastom glavom M4x20 (f) i s pomoću križnog odvijača i viličastog ključa (7 mm) (nije sadržano u opsegu isporuke).

9.3 Montiranje stupa upravljača (sl. 5)

1. Utaknite stup upravljača s upravljačem (13) u cijev upravljača (32).
2. Pritom se pobrinite za to da provrti budu jedan iznad drugoga.
3. Zatim steznu čahuru (e) zabijte čekićem (nije sadržan u opsegu isporuke).

9.4 Montiranje i vješanje sabirne košare (sl. 6)

1. Križnim odvijačem (nije sadržan u opsegu isporuke) i isporučenim viličastim ključem 10/8 (d) najprije uklonite vijke (33) na sabirnoj košari (2).
2. Zatim grede za ukrućenje (34) vijcima pričvrstite na sabirnu košaru (2).

3. Sabirnu košaru (2) držite jednom rukom za ručku sabirne košare, a drugom rukom za otvor za držanje na stražnjoj strani.
4. Postavite sabirnu košaru (2) simetrično na vodilicu. Pritom centrirajte sabirnu košaru (2) na benzinskoj traktorskoj kosilici.
5. Drugom rukom lagano nagnite sabirnu košaru (2) prema naprijed tako da se prednji dio sabirne košare (2) uglavi.
6. Zatim sabirnu košaru (2) ponovno zakrenite prema dolje.
7. Provjerite pravilan dosjed sabirne košare (2).

9.5 Provjera kanala za izbacivanje (sl. 9)

Provjerite je li kanal za izbacivanje (19) oštećen i, po potrebi, uklonite ostatke trave.

U slučaju oštećenja, zamjenu prepustite stručnjaku.

10. Prije stavljanja u pogon

⚠ UPOZORENJE!

Opasnost za zdravlje!

Udisanje para od benzina / mazivog ulja i dimnih plinova može uzrokovati teške zdravstvene štete, gubitak svijesti i u ekstremnom slučaju smrt.

- Ne udišite pare od benzina / mazivog ulja i dimne plinove.
- Rabite proizvod samo na otvorenom.

Prije svakog stavljanja u pogon na proizvodu provjerite:

- Nepropusnost sustava pogonskog goriva.
- Ispravnost i cjelovitost zaštitnih naprava i reznog sklopa
- Pritegnutost svih vijčanih spojeva
- Pokretljivost svih pokretnih dijelova.

Prije svakog stavljanja u pogon provjerite,

- jesu li rezni alat i cijeli rezni sklop (nož za košenje, spojka noža, kočnica noža, svornjaci za učvršćivanje, kućište mehanizma za košenje) ispravni. Naročito valja obratiti pozornost na sigurnu učvršćenost, oštećenost i istrošenost.
- je li poklopac rezervoara čvrsto zavrnut.
- jesu li rezervoar i dijelovi koji provode gorivo te poklopac rezervoara u besprijekornom stanju.
- jesu li sigurnosne naprave ispravne i funkcioniraju li ispravno.
- jesu li gume (tlak zraka, oštećenost, istrošenost) i okviri ispravni. Valja provjeriti pritegnutost vijčanih spojeva. Naročito valja obaviti sve radove održavanja navedene u planu održavanja u rubrici "Prije svakog stavljanja u pogon".

Prije uporabe uređaja zamijenite neispravne te sve ostale istrošene i oštećene dijelove. Nečitljive ili oštećene obavijesti o opasnostima i upozorenjima na uređaju potrebno je zamijeniti.

Po potrebi se obratite ovlaštenom distributeru.

Pogonsko gorivo i ulje

NAPOMENA!

Opasnost od oštećenja!

Ako se uporabe pogrešno uskladištena ili nedopuštena pogonska goriva, rasplinjač se može začepiti ili ometati rad motora.

- Ulijte suvišno pogonsko gorivo u hermetički zatvoren spremnik i spremite ga u tamnu, hladnu prostoriju.
- Za transport i skladištenje goriva rabite samo za to predviđene i odobrene spremnike.

10.1 Otklapanje karoserije (sl. 7)

1. Postavite mjenjač (14) u položaj N, polugu brzine vrtnje (12) u položaj simbola kornjače i regulator visine rezanja (3) u položaj 5.
2. Skinite plastične ručke.
3. Uklonite svornjak zaštite od prevrtanja (g). Za to morate ukloniti sigurnosnu rascjepku (h).
4. Preklopote karoseriju prema gore.

10.2. Ulijevanje motornog ulja i spajanje kabela baterije (sl. 8 + 9)

⚠ Pozor!

Motor se isporučuje bez ulja. Prije stavljanja u pogon stoga svakako ulijte ulje. U tu svrhu uporabite višenamjensko ulje (SAE 30). Razinu ulja u motoru potrebno je provjeriti prije svake košnje.

1. Otklopote karoseriju prema gore kao što je opisano u odjeljku 10.1.
2. Otvorite poklopac spremnika ulja (22) i napunite spremnik uljem (SAE 30) s pomoću lijevka (27). Vodite računa o maksimalnoj količini punjenja.
3. Zatim ponovno zatvorite poklopac spremnika ulja (22).
4. Spojite priključni kabel baterije (24) s priključnim kabelom motora (24a) (sl. 9).
5. Ponovno preklopote karoseriju prema dolje i ponovno navrnite plastične ručke (14), (12) i (3). Pri preklapanju prema dolje pazite na položaj kanala za izbacivanje (19), mjenjača (14), poluge brzine vrtnje (12) i regulatora visine rezanja (3) (vidi sl. 7).
6. Utaknite svornjak zaštite od prevrtanja (g) i učvrstite ga sigurnosnom rascjepkom (h).
7. Zakvačite sabirnu košaru (2).

⚠ OPASNOST!

Opasnost od požara i eksplozije!

Prilikom punjenja motorno gorivo se može zapaliti i eventualno eksplodirati. To uzrokuje teške opekline ili smrt.

- Isključite motor i pustite ga da se ohladi.
- Ne približavajte vruće izvore, plamen i iskre.
- Ulijevajte motorno gorivo samo na otvorenom.

- Nosite zaštitne rukavice.
- Izbjegavajte kontakt s kožom i očima.
- Pokrenite proizvod na udaljenosti od najmanje 3 m od mjesta ulijevanja motornog goriva.
- Vodite računa o propuštanjima. Ako benzin istječe, ne pokrećite motor.

⚠ UPOZORENJE!

Opasnost za zdravlje!

Udisanje para od benzina / mazivog ulja može uzrokovati teške zdravstvene štete, gubitak svijesti i u ekstremnom slučaju smrt.

- Ne udišite pare od benzina / mazivog ulja.
- Rabite proizvod samo na otvorenom.

NAPOMENA!

Oštećenje proizvoda

Ako proizvod radi bez motornog ulja i ulja za prijenosnike ili s premalo ulja, to može uzrokovati oštećenje motora.

- Prije stavljanja u pogon utočite benzin i ulje. Proizvod se isporučuje bez motornog ulja i ulja za prijenosnike.

NAPOMENA!

Onečišćenje okoliša!

Isteklo ulje može trajno onečistiti okoliš. Tekućina je vrlo otrovna i može brzo onečistiti vodu.

- Punite/praznite ulje samo na ravnim, učvršćenim površinama.
- Uporabite nastavak za ulijevanje ili lijevak.
- Prikupite ispušteno ulje u prikladnu posudu.
- Odmah pažljivo obrišite proliveno ulje i zbrinite krpu u skladu s lokalnim propisima.
- Zbrinite ulje u skladu s lokalnim propisima.

10.3 Ulijevanje benzina (sl. 1)

⚠ Pozor!

Benzinska traktorska kosilica isporučuje se bez benzina. Prije stavljanja u pogon stoga svakako ulijte benzin. U tu svrhu uporabite benzin super E5/E10.

1. Preklopote sjedalo (1).
2. Očistite okolinu područja ulijevanja. Onečišćenja u spremniku uzrokuju neispravnosti u radu.
3. Oprezno otvorite poklopac rezervoara (17) kako bi se mogao otpustiti eventualni pretlak.
4. Napunite rezervoar benzinom s pomoću lijevka (nije sadržan u opsegu isporuke) (super E5/E10). Vodite računa o maksimalnoj količini punjenja. Oprezno ulijte benzin do donjeg ruba nastavka za ulijevanje.
5. Ponovno zatvorite poklopac rezervoara (17). Pobrinite se za to da se zatvarač spremnika hermetički zatvori.
6. Očistite zatvarač spremnika i okolinu.
7. Provjerite spremnik i postojanje propuštanja na vodovima za gorivo.

8. Prije pokretanja motora udaljite se najmanje tri metra od mjesta ulijevanja goriva.

10.4 Provjeravanje tlaka u gumama

Ispravan tlak u gumama važna je pretpostavka za savršeno uravnotežen rezni alat i time za jednoliko košenje travnjaka.

1. U redovitim razmacima provjeravajte tlak u gumama komercijalno dostupnom nožnom pumpom za zrak.
2. Komercijalno dostupnom nožnom pumpom za zrak (nije sadržana u opsegu isporuke) po potrebi dopunite zrak tako da prethodno skinete naplatke (4a + 7a) s kotača i kapicu ventila. Ispravan tlak u gumama iznosi 1,3 bar u prednjim kotačima (7) i 1,8 bar u stražnjim kotačima (4).

Napomena: Ako utvrdite da su gume ili kotači oštećeni, molimo obratite se servisnoj službi ili specijaliziranoj radionici.

10.5 Provjeravanje kontaktne sklopke parkirne kočnice (sl. 1)

Kontaktna sklopka parkirne kočnice osigurava da se motor može pokrenuti samo kada je parkirna kočnica povučena.

Preduvjet: motor je isključen.

1. Sjednite na vozačko sjedalo (1).
2. Parkirnu kočnicu (8) otpustite tako da pritisnete papučicu kočnice (9).
3. Otpustite papučicu kočnice (9). Vodite računa o tome da je benzinska traktorska kosilica osigurana od kotrljanja.
4. Pokušajte pokrenuti motor (kontaktni ključ (30) okrenite u položaj "Start").
5. Motor se ne smije pokrenuti!

Napomena: Ako utvrdite da kontaktna sklopka ne funkcionira ispravno, molimo obratite se servisnoj službi ili specijaliziranoj radionici.

10.6 Provjeravanje kontaktne sklopke mehanizma za košenje (sl. 1)

Kontaktna sklopka mehanizma za košenje osigurava da se motor ne može pokrenuti kada je mehanizam za košenje uključen.

1. Motor je isključen.
2. Sjednite na vozačko sjedalo (1).
3. Do kraja pritisnite papučicu kočnice (9) i aktivirajte parkirnu kočnicu (8).
4. Uključite mehanizam za košenje tako da polugu za mehanizam za košenje (11) gurnete prema naprijed i pritisnete nadesno sve dok se ne uglavi.
5. Pokušajte pokrenuti motor (kontaktni ključ (30) u položaju "Start").
6. Motor se ne smije pokrenuti!

Napomena: Ako utvrdite da kontaktna sklopka ne funkcionira ispravno, molimo obratite se servisnoj službi ili specijaliziranoj radionici.

10.7 Provjeravanje kontaktne sklopke sjedala (sl. 1)

Kontaktna sklopka sjedala osigurava da će se motor isključiti čim nitko više ne sjedi na vozačkom sjedalu dok je mehanizam za košenje uključen.

1. Sjednite na vozačko sjedalo (1).
2. Pritisnite papučicu kočnice (9) i aktivirajte parkirnu kočnicu (8).
3. Pokrenite motor i pustite ga da radi.
4. Uključite mehanizam za košenje (11) tako da polugu za mehanizam za košenje (11) polako gurnete prema naprijed i pritisnete nadesno sve dok se ne uglavi.
5. Rasteretite vozačko sjedalo (1) tako da ustanete (ne silazite!).
6. Motor se mora isključiti!

Napomena: Ako utvrdite da kontaktna sklopka ne funkcionira ispravno, molimo obratite se servisnoj službi ili specijaliziranoj radionici.

10.8 Provjeravanje kontaktne sklopke sabirne košare (sl. 1)

Kontaktna sklopka na sabirnoj košari (2) osigurava da će se motor isključiti čim sabirna košara nije pravilno obješena kada je mehanizam za košenje uključen.

1. Sjednite na vozačko sjedalo (1).
2. Pritisnite papučicu kočnice (9) i aktivirajte parkirnu kočnicu (8).
3. Pokrenite motor i pustite ga da radi.
4. Uključite mehanizam za košenje (11) tako da polugu za mehanizam za košenje (11) polako gurnete prema naprijed i pritisnete nadesno sve dok se ne uglavi.
5. Lagano podignite praznu sabirnu košaru (2).
6. Motor se mora isključiti!

Napomena: Ako utvrdite da kontaktna sklopka ne funkcionira ispravno, molimo obratite se servisnoj službi ili specijaliziranoj radionici.

10.9 Provjeravanje naprave za zaustavljanje noža

Pri odvajanju mehanizma za košenje automatski se istodobno aktivira postupak kočenja koji u roku od nekoliko sekundi zaustavlja nož za košenje.

Pokrenut nož proizvodi jasno prepoznatljive zvukove vjetra. Kretanje noža signalizira se generiranim zvukom vjetra i na taj način ga je moguće provjeravati.

Napomena: Ako utvrdite da naprava za zaustavljanje noža ne funkcionira ispravno, molimo obratite se servisnoj službi ili specijaliziranoj radionici.

11. Rukovanje

11.1. Vremena rada

Molimo pridržavajte se zakonskih propisa o reguliranju vremena rada kosilica za travu koja se mogu lokalno razlikovati.

Upoznajte se s upravljačkim elementima i izvršnim dijelovima te s uporabom uređaja. Korisnik konkretno mora znati kako je radni alat i motor s unutarnjim izgaranjem uređaja moguće brzo zaustaviti.

Uređaj smiju rabiti samo osobe koje su pročitale priručnik za uporabu i koje su upoznate s rukovanjem uređajem. Prije prvog stavljanja u pogon korisnik mora proći stručnu i praktičnu poduku. Distributer ili neki drugi stručnjak mora korisniku objasniti sigurnu uporabu uređaja.

Prilikom poduke korisniku bi naročito trebalo dati do znanja,

- da su za rad s uređajem potrebni krajnja pozornost i koncentracija.
- da benzinsku traktorsku kosilicu koja klizi po padini nije moguće kontrolirati aktiviranjem kočnice.

Važni uzroci za gubitak kontrole nad benzinskom traktorskom kosilicom mogu, između ostalog, biti:

- nedovoljan kontakt kotača s tlom,
- prebrza vožnja,
- neprimjereno kočenje,
- nepropisna uporaba (sportske manifestacije itd.),
- nedovoljno poznavanje posljedica povezanih s uvjetima tla, naročito na padini (vidi u točki 11.6.3 "Rad na padinama"),
- neispravno kvačenje tereta i loša raspodjela opterećenja.

11.2 Pripremanje košene površine

1. Prije košenja pažljivo pregledajte površinu koju treba pokositi.
2. Uklonite kamenje, granje, kosti, žice, igračke i druge predmete koje bi uređaj mogao izbaciti.
3. Pobrinite se za to da na košenoj površini nema nikoga.

11.3 Provjeravanje noža za košenje (sl. 9)

⚠ UPOZORENJE!

Opasnost od ozljeda!

Nakon isključivanja motora nož za košenje nastavlja raditi još nekoliko sekunda. Ako dodirnete rotirajuće dijelove, posljedica mogu biti posjekotine.

- Pričekajte da se nož za košenje zaustavi.
- Ne usporavajte rezni alat rukom.
- Nosite zaštitne rukavice.
- Držite rezni alat dalje od stopala.

1. Prije svake provjere noža za košenje isključite motor i izvucite kontaktni ključ (30) iz kontaktne brave (10).
2. Otklopite karoseriju prema gore kao što je opisano u odjeljku 10.1.
3. Lagano podignite kanal za izbacivanje (19) i okrenite ga prema van. Zatim možete pristupiti nožu za košenje (6a).
4. Postavite nasadni ključ 12 mm (nije sadržan u opsegu isporuke) na vijak (remenica) (35).
5. Zatim okrenite nož za košenje (6a) nadesno u vidno polje i provjerite ga.
6. Redovito provjeravajte je li nož za košenje (6a) ispravno učvršćen, ispravan i dobro naoštren.
7. Ako nije, zatražite od specijalizirane radionice da naoštri ili zamijeni nož za košenje (6a).

11.4 Pokretanje motora (sl. 10 + 11)

1. Provjerite razinu motornog ulja. Vidi odjeljak 13.3.3.
2. Zakvačite sabirnu košaru (2). Vidi odjeljak 9.4.
3. Sjednite na vozačko sjedalo (1).
4. Mehanizam za košenje (11) mora biti isključen.
5. Do kraja pritisnite papučicu kočnice i spojke (9) i aktivirajte parkirnu kočnicu (8). Namjestite željenu visinu rezanja (3). Vidi odjeljak 11.6.1.
6. Postavite mjenjač (14) u položaj "N".
7. Postavite polugu brzine vrtnje (12) pri hladnijim temperaturama u položaj "Choke" (čok). Pri toplijim temperaturama ili kada je motor zagrijan, postavite je na maksimalnu brzinu.
8. Okrenite kontaktni ključ (30) u kontaktnoj bravi (11) u položaj "Start" sve dok se motor ne pokrene, a zatim ga pustite u položaju "On".
9. Po potrebi pomaknite polugu brzine vrtnje (12) iz položaja "Choke" i namjestite željenu brzinu.

11.5 Pokretanje s isključenim mehanizmom za košenje

Pozor! Stupanj prijenosa mijenjajte samo kada uređaj miruje.

1. Pri niskoj brzini vrtnje označenoj simbolom "kornačice" do kraja pritisnite papučicu kočnice (9). Pri tom se deblokira parkirna kočnica (9).
2. Ubacite u željeni stupanj prijenosa.
3. Polako otpuštajte papučicu kočnice (9) kako bi se benzinska traktorska kosilica pokrenula.
4. Gurnite polugu brzine vrtnje (12) u smjeru simbola "zeca" kako biste dodali gas.
5. Radi zaustavljanja uređaja pritisnite papučicu kočnice (9).

11.6 Košenje

⚠ UPOZORENJE!

Opasnost od nesreća prilikom vožnje unatrag!

Promatrajte okolinu iza stroja prilikom vožnje unatrag!

- Vozite unatrag samo ako je to potrebno!
- Kada je mehanizam za košenje uključen, nije moguće ubaciti u stupanj prijenosa za vožnju unatrag.

Napomene o košenju

- Prije svakog postupka košenja provjerite je li nož za košenje (6a) ispravno učvršćen, ispravan i dobro naoštren. Pritom uvijek nosite zaštitne rukavice!
- Provjerite kosilicu, nož za košenje i druge dijelove ako ste prešli preko stranog tijela ili ako uređaj vibrira neuobičajeno jako.
- Vrući motor, ispuh ili pogon mogu uzrokovati opekline. Stoga ih ne dirajte.
- Kosite samo pri dovoljnim svjetlosnim uvjetima.
- Na ulici ili u blizini ulice vodite računa o cestovnom prometu. Držite kanal za izbacivanje (19) dalje od ulice.
- Izbjegavajte mjesta na kojima kotači više ne prijanjaju ili je košenje nesigurno.
- Prije kretanja unatrag uvjerite se u to da iza vas nema male djece.
- Režite samo oštirim, ispravnim noževima za košenje kako se vlati trave ne bi raščehale i kako trava ne bi požutjela.
- Kako biste postigli uredan uzorak rezanja, vodite kosilicu za travu po mogućnosti po ravnim stazama. Pritom bi se te staze trebale uvijek preklapati za nekoliko centimetara kako ne bi ostale pruge.
- Održavajte donju stranu kućišta za košenje čistom i svakako uklonite naslage trave. Naslage trave otežavaju postupak pokretanja, utječu na kvalitetu rezanja i izbacivanje trave.

11.6.1 Namještanje visine rezanja (sl. 10)

⚠ Pozor! Namještanje visine rezanja dopušteno je obavljati samo kada je mehanizam za košenje isključen.

Odaberite visinu rezanja ovisno o stvarnoj duljini trave. Obavite više prolazaka tako da se odjednom odreže maksimalno 4 cm trave.

1. Polugu za reguliranje visine rezanja (3) uglavite na željenu visinu rezanja.
2. Možete namjestiti 5 visina rezanja.

VAŽNO: Radi transporta morate rezni alat uvijek postaviti u najviši položaj (stupanj 5).

11.6.2 Košenje/pokretanje s uključenim mehanizmom za košenje (sl. 10, 11 + 12)

⚠ UPOZORENJE!

Opasnost od ozljeda i oštećenja!

Moguće je izbacivanje predmeta koje može nekoga udariti i ozlijediti. Kruti predmeti mogu oštetiti proizvod.

Osim toga, moguće je izbacivanje malog kamenja ili drugih predmeta najmanje 15 metara. To može uzrokovati oštećenja na automobilima, kućama i prozorima.

- Vodite računa o dovoljnoj udaljenosti prilikom rada košenja od 30 metara od drugih ljudi ili životinja.
- Proizvodom ne uklanjajte predmete s nogostupa itd.

NAPOMENA!

Opasnost od oštećenja!

Ako se proizvod ne čisti redovito, ostatci trave/korova mogu se zaplesti i zaglaviti ispod štitnika. To može negativno utjecati na radne karakteristike proizvoda i trajno ga oštetiti.

- Očistite proizvod nakon svake uporabe.

Pozor! Stupanj prijenosa mijenjajte samo kada uređaj miruje.

1. Pri niskoj brzini vrtnje označenoj simbolom "kornača" do kraja pritisnite papučicu kočnice (9). Pritom parkirna kočnica (8) mora biti aktivirana u položaju P (sl. 10).
2. Za uključivanje mehanizma za košenje polugu mehanizma za košenje (11) pomaknite polako prema naprijed sve dok se ne uglavi.
3. Pri niskoj brzini vrtnje označenoj simbolom "kornača" do kraja pritisnite papučicu kočnice (9). Pritom se deblokira parkirna kočnica (8).
4. Ubacite u željeni stupanj prijenosa (14).
5. Polako otpuštajte papučicu kočnice (9) kako bi se kosilica pokrenula.
6. Gurnite polugu brzine vrtnje (12) u smjeru simbola "zeca" kako biste dodali gas.
7. Radi zaustavljanja uređaja pritisnite papučicu kočnice (9).

11.6.3 Rad na padinama

⚠ UPOZORENJE!

Opasnost zbog pogreške prilikom vožnje po padinama!

Prilikom vožnje po padinama potreban je poseban oprez! Ne postoji "sigurna" padina. U vezi s tim naročito pogledajte sljedeće sigurnosne napomene!

- Ako se kotači okreću na mjestu ili ako se vozilo zaustavi prilikom prelaska preko uspona, odvojite mehanizam za košenje i priključna oruđa. Zatim sporom vožnjom unatrag i ravno napustite padinu!
- Puna sabirna košara zbog svoje težine povećava opasnost od prevrtanja benzinske traktorske kosilice!

- Na padinama stazu rezanja valja položiti poprečno na padinu. Otklizavanje kosilice za travu moguće je spriječiti kosim položajem prema gore.
- Padine su jedan od glavnih uzroka nesreća kod kojih su mogući gubitak kontrole i prevrtanje benzinske traktorske kosilice. To može uzrokovati teške ili čak smrtonosne ozljede.
- Zbog sigurnosnih razloga uređaj nije dopušteno rabiti na padinama s nagibom većim od 10° (17,6 %).
- Nagib padine od 10° odgovara okomitom usponu od 17,6 cm na 100 cm vodoravne duljine.
- Izbjegavajte pokretanje ili zaustavljanje na nizbrdici.
- Ne rabite uređaj na mjestima kao što su padine ili jarci na kojima je moguće prevrtanje ili otklizavanje. Opasnost od prevrtanja ili otklizavanja povećava se ako je podloga rahla ili vlažna.

- Po padinama uvijek vozite u uzdužnom smjeru. U slučaju poprečne vožnje postoji povećana opasnost od prevrtanja.
- Prilikom vožnje po padinama ne bi trebalo obavljati nagle promjene brzine ili smjera. Rad u takvim situacijama zahtijeva oprezno, mirno i jednoliko rukovanje benzinskom traktorskom kosilicom.
- Izbjegavajte promjene smjera na padinama. Skrećite na padinama samo ako to ne možete izbjeći; ako je to moguće, vozite polako i u širokim lukovima u smjeru nizbrdo.
- Ne kosite mokru travu, naročito na padinama jer se na mokroj travi smanjuje kontakt s tlom. Benzinska traktorska kosilica mogla bi otklizati i stoga bi korisnik mogao izgubiti kontrolu nad njom.
- Pri vožnji na kosinama prijenosnik se ne smije deblokirati s pomoću jednosmjerne spojke.
- Prilikom rukovanja priključnim oruđima na padinama potreban je poseban oprez (promijenjena raspodjela težine na uređaju).
- Ako se kotači okreću na mjestu ili ako se vozilo zaustavi prilikom prelaska preko padine u smjeru uzbrdo, nož za košenje i priključno oruđe valja odvojiti. Nakon toga padinu valja napustiti sporom vožnjom nizbrdo i ravno.
- Nikada ne pokušavajte stabilizirati benzinsku traktorsku kosilicu podupiranjem stopalom na zemlji.
- Težina sabirne košare povećava opasnost od prevrtanja, posebice kada je napunjena.
- Sabirnu košaru nikada ne praznite i ne podižite na kosoj površini.

11.6.4 Pražnjenje sabirne košare iz sjedala (sl. 12)

Ako odrezana trava ostaje na tlu, sabirna je košara puna i valja je isprazniti.

1. Isključite mehanizam za košenje (11) tako da polugu za mehanizam za košenje (11) gurnete prema naprijed i pritisnete nalijevo.
2. Odvezite se na mjesto na kojem želite isprazniti sabirnu košaru (2).
3. Do kraja pritisnite papučicu kočnice (9) i aktivirajte parkirnu kočnicu (8).
4. Postavite mjenjač (14) u položaj "N".
5. Podignite sabirnu košaru (2) za ručku kako biste je ispraznili.
6. Ponovno spustite sabirnu košaru (2).

Pozor: ako sabirna košara (2) nije pravilno uglavljena, mehanizam za košenje (11) ne može se uključiti.

11.6.5 Otkvačivanje sabirne košare radi pražnjenja (sl. 12)

Ako odrezana trava ostaje na tlu, sabirna je košara puna i valja je isprazniti.

⚠ UPOZORENJE!

Opasnost od ozljeda!

Nenamjerno i neočekivano zaustavljanje proizvoda može uzrokovati ozljede.

- Prije pražnjenja isključite motor.

1. Do kraja pritisnite papučicu kočnice (9) i aktivirajte parkirnu kočnicu (8).
2. Isključite mehanizam za košenje (11) tako da polugu za mehanizam za košenje (11) gurnete prema natrag i pritisnete nalijevo.
3. Postavite mjenjač (14) u položaj "N".
4. Isključite motor tako da kontakti ključ (30) postavite u položaj "Stop". Nakon toga izvucite kontakti ključ (30) iz kontaktne brave (10).
5. Otkvačite sabirnu košaru (2) i ispraznite je.
6. Ponovno zakvačite sabirnu košaru (2).
7. ako sabirna košara (2) nije pravilno uglavljena, mehanizam za košenje (11) ne može se uključiti.

11.7 Parkiranje benzinske traktorske kosilice

⚠ UPOZORENJE!

Opasnost od ozljeda i opekline!

Vrući motor, ispuh ili pogon mogu uzrokovati opekline.

- Ne dodirujte vruće dijelove benzinske traktorske kosilice.
- Pri isključivanju motora pazite na to da vrući dijelovi ne mogu zapaliti nikakve predmete ili materijale koji se nalaze u blizini.

⚠ UPOZORENJE!

Opasnost od ozljeda i prevrtanja!

Benzinska traktorska kosilica može se prevrnuti ako nije parkirana na ravnoj površini.

- Opasnost od prevrtanja ili otklizavanja povećava se ako je podloga rahla ili vlažna.
- Prilikom zaustavljanja vodite računa o zaustavnom radu reznog alata kojem treba nekoliko sekunda do zaustavljanja.

Položite uređaj na sljedeći način:

1. Do kraja pritisnite papučicu kočnice (9) i aktivirajte parkirnu kočnicu (8).
2. Prije napuštanja vozačkog sjedala isključite mehanizam za košenje (11).
3. Namjestite visinu rezanja (3) na najniži položaj.
4. Pomaknite mjenjač (14) u položaj "N".
5. Isključite motor tako da kontakti ključ (30) u kontaktnoj bravi (10) postavite u položaj "Stop". Nakon toga izvucite kontakti ključ (30) iz kontaktne brave (10).
6. Čuvajte kontakti ključ (30) tako da bude pristupačan samo ovlaštenim osobama.
7. Prije silaska uvjerite se u to da se benzinska traktorska kosilica potpuno zaustavila.

11.8. Nakon košenja

1. Prije parkiranja benzinske traktorske kosilice u zatvorenu prostoriju uvijek pustite motor da se ohladi.
2. Prije uskladištavanja uklonite travu, lišće, mazivo i ulje. Ne odlažite druge predmete na kosilicu.
3. Prije ponovne uporabe provjerite sve vijke i matice. Pritegnite olabavljene vijke.
4. Prije ponovne uporabe ispraznite sabirnu košaru (2).
5. Izvucite kontaktni ključ (30) iz kontaktne brave (10).
6. Vodite računa o tome da benzinska traktorska kosilica nije parkirana pored izvora opasnosti. Izlazak plina može uzrokovati eksploziju.
7. U slučaju dulje neuporabe benzinske traktorske kosilice ispraznite spremnik benzina benzinskom usisnom pumpom (nije sadržana u opsegu isporuke).
8. Nauljite i održavajte uređaj.

12. Transport

⚠ UPOZORENJE!

Opasnost od ozljeda!

Nenamjerno i neočekivano zaustavljanje proizvoda može uzrokovati ozljede.

- Nakon utovarivanja isključite motor i nakon hlađenja motora odvojite utikač svjećeice od svjećeice.
- Proizvod može uzrokovati teške ozljede od prignjećenja zbog vlastite mase.

Prilikom utovarivanja i istovarivanja benzinske traktorske kosilice u vozilo ili prikolicu valja postupati krajnje oprezno.

Uvijek aktivirajte parkirnu kočnicu (8) i odvojite pogon mehanizma za košenje (11) odn. priključnog oruđa.

Prilikom transportiranja benzinske traktorske kosilice pridržavajte se regionalnih zakonskih propisa, naročito u vezi sa zaštitom tereta i transportiranjem predmeta na utovarnim platformama.

Ova benzinska traktorska kosilica ne smije se vući. Radi transporta po javnim prometnicama potrebno je rabiti prikladno vozilo ili prikladnu prikolicu. Prilikom transporta vodite računa o dovoljnoj nosivosti transportnog sredstva i prikladnoj zaštiti benzinske traktorske kosilice.

Na utovarnoj površini i u području oko prigušivača zvuka i motora s unutarnjim izgaranjem tijekom transporta ne smije biti zapaljivih materijala poput slame, lišća ili suhih ostataka trave.

Nakon utovara uvijek izvucite kontaktni ključ (30) iz kontaktne brave (10)!

13. Čišćenje i održavanje

⚠ UPOZORENJE!

Opasnost od ozljeda i opekлина!

Proizvod se može neočekivano pokrenuti i time uzrokovati ozljede. Osim toga, mogu postojati temperature više od 80° C.

- Prije svih radova čišćenja i održavanja isključite motor.
- Prije radova u području motora s unutarnjim izgaranjem, ispušnog kolektora i prigušivača zvuka pustite uređaj da se ohladi – to se posebno odnosi na sve radove održavanja na mehanizmu za košenje.
- Skinite utikač svjećeice sa svjećeice.

⚠ UPOZORENJE!

Opasnost za zdravlje!

Udisanje para od benzina / mazivog ulja može uzrokovati teške zdravstvene štete, gubitak svijesti i u ekstremnom slučaju smrt.

- Ne udišite pare od benzina / mazivog ulja.
- Rabite proizvod samo na otvorenom.

NAPOMENA!

Opasnost od oštećenja!

Ako voda prodre u kućište, posljedica mogu biti oštećenja motora. Osim toga, mlaz visokotlačnog čistača može oštetiti dijelove proizvoda.

- Očistite proizvod krpom, ručnom četkom itd.
- Na uranjajte proizvod u vodu ili druge tekućine i ne prskajte ga visokotlačnim čistačem.

Plan održavanja

	nakon 10 radnih sati	nakon 25 radnih sati	svakih 50 radnih sati
Filtar zraka	očistite	očistite	zamijenite
Svjećeica	provjerite	očistite	zamijenite

Stručna provjera potrebna je:

- ako benzinska traktorska kosilica prijeđe preko velikog predmeta,
- ako se motor iznenada zaustavi,
- ako je rezni nož savijen (ne ravnajte ga sami!),
- ako je prijenosnik oštećen.

13.1 Radovi čišćenja:

⚠ UPOZORENJE!

Opasnost od ozljeda!

Nenamjerno i neočekivano zaustavljanje proizvoda može uzrokovati ozljede.

- Prije svih radova čišćenja i održavanja isključite motor i nakon hlađenja motora odvojite utikač svjećeice od svjećeice.

NAPOMENA!

Opasnost od oštećenja!

Ako se proizvod i njegova priključna oruđa ne čiste redovito, ostatci trave/korova mogu se zaplesti ispod benzinske traktorske kosilice. To može negativno utjecati na radne karakteristike proizvoda i trajno ga oštetiti.

- Očistite proizvod krpom ili ručnom četkom itd.
- Na uranjajte proizvod u vodu ili druge tekućine i ne prskajte ga visokotlačnim čistačem.
- Čistite ručke od ulja kako biste uvijek imali siguran oslonac.

13.2 Čišćenje uređaja vodom (sl. 16)

1. Postavite priključni element za crijevo na priključak za vodu (5) benzinske traktorske kosilice i otvorite slavinu za vodu.
2. Pokrenite benzinsku traktorsku kosilicu i uključite mehanizam za košenje (11) tako da polugu za mehanizam za košenje (11) gurnete prema naprijed i pritisnete nadesno sve dok se ne uglati. Rotirajući nosač noža centrifugira vodu po donjoj strani benzinske traktorske kosilice i tako je čisti.
3. Nakon otprilike 30 sekunda ponovno isključite benzinsku traktorsku kosilicu i mehanizam za košenje (11).
4. Zatvorite slavinu za vodu i skinite priključni element za crijevo.
5. Gornju stranu očistite krpom (pritom ne rabite oštre predmete, npr. nož).

Napomena: Najlakše ćete ukloniti prljavštinu i travu odmah nakon košenja. Osušeni ostatci trave i prljavštine mogu negativno utjecati na rad kosilice. Provjerite jesu li iz kanala za izbacivanje trave očišćeni ostatci trave i po potrebi ih uklonite.

Kosilicu nikada ne čistite vodenim mlazom ili visokotlačnim čistačem. Motor treba ostati suh.

Nije dopuštena uporaba agresivnih sredstava za čišćenje kao što su hladna sredstva za čišćenje ili benzin za čišćenje.

Radi radova čišćenja (npr. na okviru benzinske traktorske kosilice) nikada ne vozite blizu ruba ili jarka.

Radi izbjegavanja opasnosti od požara čistite motor s unutarnjim izgaranjem, rashladna rebra, baterijski pretinac, područje oko rezervoara i ispuha od trave, lišća ili isteklog ulja (masti).

Uvijek očistite sabirnu košaru.

13.3 Radovi održavanja

Dopušteno je obavljati samo radove održavanja opisane u ovom priručniku za uporabu, a obavljanje svih ostalih radova prepustite ovlaštenom distributeru. Ako vam zatrebaju potrebna znanja i pomagala, uvijek se obratite ovlaštenom distributeru.

Preporučujemo da radove održavanja i popravke prepustite samo ovlaštenom distributeru.

Rabite samo alate, pribor ili priključna oruđa koja je odobrio proizvođač ovog uređaja ili tehnički ekvivalentne dijelove jer inače može nastati opasnost od nesreća s tjelesnim ozljedama ili oštećenja uređaja. U slučaju pitanja trebali biste se obratiti ovlaštenom distributeru.

Originalni alati, pribor i rezervni dijelovi svojim su svojstvima optimalno prilagođeni uređaju i zahtjevima korisnika.

Benzinsku traktorsku kosilicu trebao bi jedanput godišnje provjeravati ovlašten distributer.

Naljepnice s upozorenjima i obavijestima uvijek održavajte čistima i čitljivima. Oštećene ili zagubljene naljepnice valja zamijeniti novim originalnim pločicama. Ako se neka komponenta zamijeni novim dijelom, pobrinite se za to da novi dio sadrži iste naljepnice.

Iz sigurnosnih razloga komponente koje provode gorivo (vod za gorivo, pipac za gorivo, rezervoar goriva, čep rezervoara goriva, priključci itd.) valja redovito provjeravati u pogledu oštećenja i propusnih mjesta te ih, po potrebi, mora zamijeniti stručnjak.

Prije početka rada na ili u blizini električnih komponenta, priključni kabel baterije (24) potrebno je odvojiti od priključnog kabela motora (24a).

Uređaj je opremljen brojnim sigurnosnim napravama. Te naprave nije dopušteno demontirati ili mijenjati (premošćivati itd.) i potrebno ih je provjeravati u redovitim razmacima. Radove na sigurnosnim napravama smije obavljati samo stručnjak.

Sve matice, svornjaci i vijke, a naročito vijak za učvršćivanje noža, moraju biti čvrsto pritegnuti kako bi uređaj bio siguran za rad.

Istrošene ili oštećene dijelove valja odmah zamijeniti zbog sigurnosnih razloga.

Redovito provjeravajte je li sabirna naprava za travu (npr. sabirna košara, kanal za izbacivanje) istrošena, oštećena ili je li izgubila funkcionalnost.

Radovi ispod stroja zahtijevaju poseban opreza zbog mase benzinske traktorske kosilice. Stoga se obratite ovlaštenom distributeru.

Provjerite jesu li prednji i stražnji kotači dobro pričvršćeni. Benzinsku traktorsku kosilicu i priključna oruđa uvijek održavajte u ispravnom radnom stanju; sve sigurnosne naprave moraju postojati i biti u ispravnom radnom stanju.

Redovito provjeravajte funkciju kočnice (svakih 25 radnih sati) i, po potrebi, potrebna namještanja odn. radove održavanja prepustite specijaliziranoj radionici.

13.3.1 Osovine kotača i glavine kotača

Kako bi se zajamčila pokretljivost kotača, preporučujemo da osovine kotača i glavine kotača očistite i podmažete najmanje jedanput tijekom sezone.

NAPOMENA:

Prednje i stražnje kotače (7 + 4) valja demontirati radi podmazivanja osovina i glavina.

13.3.2 Zamjena noža za košenje

Zbog sigurnosnih razloga zatražite samo od ovlaštene specijalizirane radionice da mijenja, oštiri, balansira i montira nož za košenje. Radi postizanja optimalnog rezultata rada preporučljivo je zatražiti provjeravanje noža za košenje jedanput godišnje.

13.3.3 Provjeravanje razine ulja (sl. 8)

⚠ OPASNOST!

Opasnost od požara i eksplozije!

Prilikom punjenja motorno gorivo se može zapaliti i eventualno eksplodirati. To uzrokuje teške opekline ili smrt.

- Isključite motor i pustite ga da se ohladi.
- Ne približavajte vruće izvore, plamen i iskre.
- Ulijevajte motorno gorivo samo na otvorenom.
- Nosite zaštitne rukavice.
- Izbjegavajte kontakt s kožom i očima.
- Pokrenite proizvod na udaljenosti od najmanje 3 m od mjesta ulijevanja motornog goriva.
- Vodite računa o propuštanjima. Ako benzin istječe, ne pokrećite motor.

⚠ UPOZORENJE!

Opasnost za zdravlje!

Udisanje para od benzina / mazivog ulja može uzrokovati teške zdravstvene štete, gubitak svijesti i u ekstremnom slučaju smrt.

- Ne udišite pare od benzina / mazivog ulja.
- Rabite proizvod samo na otvorenom.

NAPOMENA!

Oštećenje proizvoda

Ako proizvod radi bez motornog ulja i ulja za prijenosnike ili s premalo ulja, to može uzrokovati oštećenje motora.

- Prije stavljanja u pogon utočite benzin i ulje. Proizvod se isporučuje bez motornog ulja i ulja za prijenosnike.
- Rabite samo motorno ulje SAE 30.

NAPOMENA!

Onečišćenje okoliša!

Isteklo ulje može trajno onečistiti okoliš. Tekućina je vrlo otrovna i može brzo onečistiti vodu.

- Punite/praznite ulje samo na ravnim, učvršćenim površinama.
- Uporabite nastavak za ulijevanje ili lijevak.
- Prikupite ispušteno ulje u prikladnu posudu.
- Odmah pažljivo obrišite proliveno ulje i zbrinite krpu u skladu s lokalnim propisima.
- Zbrinite ulje u skladu s lokalnim propisima.

1. Postavite benzinsku traktorsku kosilicu na ravnu, čvrstu podlogu.
2. Izvucite kontaktni ključ (30) iz kontaktne brave (10).
3. Otklopite karoseriju prema gore kao što je opisano u odjeljku 10.1 (sl. 7).
4. Poklopac spremnika ulja sa šipkom za mjerenje razine (22) odvrnite okretanjem nalijevo i obrišite ga.
5. Ponovno uvrnite poklopac spremnika ulja sa šipkom za mjerenje razine (22) do graničnika u nastavak za ulijevanje.
6. Izvucite poklopac spremnika ulja sa šipkom za mjerenje razine (22) i u vodoravnom položaju očitajte razinu ulja. Razina ulja mora biti između oznaka "maks." i "min." na mjernoj šipki za ulje (22).

13.3.4 Zamjena ulja

Zamjenu motornog ulja trebalo bi obavljati godišnje prije početka sezone kada je motor pri radnoj temperaturi i isključen.

Rabite samo motorno ulje (SAE 30).

1. Postavite benzinsku traktorsku kosilicu na ravnu, čvrstu podlogu.
2. Otklopite karoseriju prema gore kao što je opisano u odjeljku 10.1 (sl. 7).
3. Odvrnite poklopac spremnika ulja sa šipkom za mjerenje razine (22) okretanjem nalijevo.
4. S pomoću isporučene štrcaljke (26) i crijeva usisajte motorno ulje kroz nastavak za ulijevanje.
5. Ulijte svježe motorno ulje i provjerite razinu ulja (vidi 13.3.3).

Otpadno ulje potrebno je zbrinuti u skladu s važećim propisima.

13.3.5 Održavanje filtra zraka (sl. 13)

⚠ OPASNOST!

Opasnost od požara i eksplozije!

U slučaju pogrešnog čišćenja motorno gorivo može se zapaliti i eventualno eksplodirati. To uzrokuje teške opekline ili smrt.

- Očistite filter zraka samo isprašivanjem.
- Nikada ne čistite filter zraka benzinom ili zapaljivim otapalima.

NAPOMENA!

Opasnost od oštećenja!

Rad motora bez umetnutog filterarskog uloška može uzrokovati oštećenja motora.

- Nikada ne pustite motor da radi bez umetnutog uloška filtra zraka.

Onečišćeni filtri zraka (18a) smanjuju snagu motora zbog premalog dovoda zraka u rasplinjač. Stoga je nužna redovita provjera.

Filter zraka trebalo bi provjeravati i po potrebi čistiti svakih 25 radnih sati. Ako je zrak vrlo prašnjav, filter zraka valja provjeravati češće.

1. Otklopite karoseriju prema gore kao što je opisano u odjeljku 10.1.
2. Otvorite vijak (36) kućišta filtra zraka (18) i podignite kućište.
3. Očistite filter zraka (18a) samo isprašivanjem.
4. Montirajte kućište filtra zraka (18) i filter zraka (18a) obrnutim redoslijedom.

13.3.6 Održavanje svjeće (sl. 1)

Provjerite onečišćenost svjeće prvi put nakon 10 radnih sati i po potrebi je očistite bakrenom žičanom četkom. Zatim po potrebi zamijenite svjećicu svakih 50 radnih sati.

1. Skinite utikač svjeće (20) okretnim pokretom.
2. Izvadite svjećicu (20a) ključem za svjećice (a).

S pomoću mjernih listića namjestite razmak na 0,75 mm (0,030"). Ponovno stavite svjećicu (20a) i pazite na to da je ne pritegnete prejako.

13.3.7 Zamjena osigurača (sl. 14)

Električni pokretač osiguran je osiguračem od 10 A (29).

Nikada ne rabite druge osigurače i ne premošćujte ih.

1. Otklopite karoseriju prema gore kao što je opisano u odjeljku 10.1 (sl. 7).
2. Otvorite držač osigurača (29a).
3. Izvadite neispravan osigurač (29) iz držača (29a).
4. Umetnite novi osigurač od 10 A (29).
5. Zatvorite držač osigurača (29a).

13.3.8 Punjenje baterije

Baterija se puni tijekom rada. Međutim, zbog čestog pokretanja može biti potrebno bateriju napuniti isporučenim punjačem (25):

1. Utaknite utikač u utičnicu za punjenje (15), a punjač (25) u utičnicu od 230 V~/50 Hz.
2. Punite bateriju najmanje 5 sati.

13.3.9 Punjenje baterije punjačem za automobil (sl. 15)

⚠ OPASNOST!

Opasnost zbog pogrešnog punjenja akumulatora za pokretanje!

Pri previsokom naponu punjenja postoji opasnost od eksplozije akumulatora za pokretanje.

- Struja punjenja punjača ne smije prekoračiti 5 A, a napon punjenja smije iznositi maks. 14,4 V.
- Prilikom radova na bateriji uvijek izvucite kontaktni ključ (30) iz kontaktne brave (10).

Pozor!

Opasnost od kratkog spoja!

Radi izbjegavanja kratkog spoja uvijek je potrebno najprije odvojiti, a posljednji priključiti negativni kabel (-) na bateriji (16a).

- Prilikom radova na bateriji (16a) uvijek izvucite kontaktni ključ (30) iz kontaktne brave (10).
- Obratite pozornost na polaritet.

Bateriju možete napuniti i s pomoću isporučenog kabela za punjenje (28) na komercijalno dostupnom punjaču za automobil za olovne baterije od 12 V.

1. U tu svrhu odvojite priključni kabel baterije (24) od priključnog kabela motora (24a). (sl. 9)
2. Utaknite isporučeni kabel za punjenje (28) na bateriju (16a). Priključite crni kabel na negativni pol (-), a crveni kabel na pozitivni pol (+) punjača.

Pozor!

Opasnost od kratkog spoja!

Pri priključivanju/odvajanju priključnog kabela baterije (24) vodite računa o tome da se polovi (+/-) međusobno ne dodiruju i/ili da ne dodiruju okvir.

Radi izbjegavanja kratkog spoja uvijek je potrebno najprije odvojiti, a posljednji priključiti negativni kabel (-) na punjaču.

Benzinsku traktorsku kosilicu uvijek skladištite s potpuno napunjenom baterijom (16a).

13.3.10 Provjeravanje tlaka u gumama

1. Prije pokretanja provjerite tlak u gumama (vidi i odjeljak 10.4)!
2. U redovitim razmacima provjeravajte tlak u gumama komercijalno dostupnom nožnom pumpom za zrak (nije sadržana u opsegu isporuke).
3. Komercijalno dostupnom nožnom pumpom za zrak (nije sadržana u opsegu isporuke) po potrebi dopunite zrak tako da prethodno skinete naplatke (4a + 7a) i kavicu ventila. Ispravan tlak u gumama iznosi 1,3 bar u prednjim kotačima (7) i 1,8 bar u stražnjim kotačima (4).
4. Važno: Ako je tlak u gumama prenizak, povećava se rizik od oštećenja ventila, a time i crijeva.

Napomena: Ako utvrdite da su gume ili kotači oštećeni, molimo obratite se servisnoj službi ili specijaliziranoj radionici.

13.3.11 Popravljanje

Nakon popravljanja ili održavanja provjerite jesu li svi sigurnosni dijelovi montirani i ispravni. Dijelove koji predstavljaju opasnost od ozljeda čuvajte dalje od drugih ljudi i djece.

Pozor: U skladu sa Zakonom o odgovornosti za proizvode ne odgovaramo za štete uzrokovane neispravnim popravcima ili neuporabom originalnih rezervnih dijelova.

Angažirajte servisnu službu ili ovlaštenog stručnjaka. Isto vrijedi i za pribor.

Važna napomena u slučaju popravka:

U slučaju vraćanja uređaja radi popravka vodite računa o tome da je uređaj zbog sigurnosti potrebno poslati servisnoj radionici bez ulja i benzina.

13.3.12 Naručivanje rezervnih dijelova

Prilikom naručivanja rezervnih dijelova trebali biste navesti sljedeće informacije:

- Tip uređaja
- Broj artikla uređaja

Rezervni dijelovi / pribor

Nož za kosilicu za travu – br. artikla: 7911200616.

Baterija - Br. art.: 5911235066

13.3.13 Servisne informacije

Valja voditi računa o tome da kod ovog proizvoda sljedeći dijelovi podliježu trošenju zbog uporabe ili prirodnom trošenju, odnosno da su sljedeći dijelovi potrebni kao potrošni materijali.

Potrošni dijelovi*: svjećica, filter zraka, filter benzina, nož za košenje, klinasti remen, baterija, osigurač, gume

* Nisu nužno uključeni u opseg isporuke!

Rezervne dijelove i pribor možete nabaviti preko našeg servisnog centra. Za to skenirajte QR kod na naslovnici.

14. Skladištenje

⚠ OPASNOST!

Opasnost od požara i eksplozije!

Prilikom skladištenja proizvoda u blizini mogućih izvora zapaljenja mogu nastati požar ili eksplozija. To uzrokuje teške opekline ili smrt.

- Udaljite moguće izvore zapaljenja kao što su npr. pećnice, plinski kotlovi za vruću vodu, plinske sušilice itd.

NAPOMENA!

Opasnost od oštećenja!

Ako se proizvod ne skladišti ispravno, to može uzrokovati oštećenja motora.

- Skladištite proizvod zaštićen od prljavštine, prašine i vlage.

14.1 Skladištenje tijekom duljih stanki

Prije spremanja uređaja u zatvorenu prostoriju uvijek pustite motor da se ohladi.

Spremite benzinsku traktorsku kosilicu s ispražnjenim rezervoarom, a zalihu goriva spremite u dobro prozračenu prostoriju koja se može zaključati.

Uređaj nikada ne čuvajte s benzinom u rezervoaru goriva unutar zgrade u kojoj bi benzinske pare mogle doći u kontakt s otvorenim plamenom ili iskrama. Ako rezervoar treba isprazniti (npr. stavljanje izvan uporabe prije zimske stanke), to treba učiniti isključivo na otvorenom (primjerice, rezervoar ispraznite tako da pustite da motor s unutarnjim izgaranjem radi na otvorenom).

Benzinsku traktorsku kosilicu skladištite u pogonski sigurnom stanju.

Kontaktni ključ (30) uvijek valja izvući iz kontaktne brave (10) i spemiti na sigurno kako bi se spriječilo da djeca i druge osobe neovlašteno ili nepravilno rabe uređaj.

Prije skladištenja (npr. zimske stanke) temeljito očistite benzinsku traktorsku kosilicu. Osušeni ostaci trave i lišća u blizini prigušivača zvuka mogu se zapaliti.

Opasnost od zapaljenja!

Prije prekrivanja uređaja pustite ga da se potpuno ohladi.

Prije skladištenja provedite sve potrebne radove održavanja.

Kada se benzinska traktorska kosilica dulje vrijeme stavlja izvan pogona, prije početka rada na električnim komponentama ili u njihovoj blizini priključni kabel baterije (24) treba odvojiti od priključnog kabela motora (24a). Preporučujemo da izvadite bateriju (16a) i da je potpuno napunjenu spremite u suhu i zatvorenu prostoriju.

14.1.1 Demontaža baterije (sl. 9)

1. U tu svrhu odvojite priključni kabel baterije (24) od priključnog kabela motora (24a). (sl. 9).
2. Zatim otpustite oba vijka (16b) s pomoću križnog odvijača (nije sadržan u opsegu isporuke) s poklopca baterije (16).
3. Izvadite bateriju (16a) zajedno s poklopcem baterije (16).

Pobrinite se za to da su baterije zaštićene od neovlaštene uporabe (npr. od djece).

Napunite bateriju (16a) tijekom zime 1 – 2 puta kako bi ona zadržala svoj puni kapacitet punjenja. Pogrešno skladištenje može oštetiti bateriju (16a) i nije obuhvaćeno jamstvom.

14.2 Ispuštanje benzina pumpom za usisavanje benzina

1. Postavite prihvatni spremnik ispod crijeva pumpe za usisavanje benzina (nije sadržano u opsegu isporuke).
2. Odvrnite poklopac rezervoara (17) i skinite ga.
3. Utaknite crijevo pumpe za usisavanje benzina u spremnik benzina i potpuno ispuštite benzin s pomoću pumpe za usisavanje benzina.
4. Ponovno pritegnite poklopac rezervoara (17).

15. Zbrinjavanje i recikliranje

Napomene o ambalaži



Ambalažni materijali mogu se reciklirati. Molimo zbrinite ambalažu na ekološki način.

Napomene o Zakonu o električnim i elektroničkim uređajima



Otpadni električni i elektronički uređaji ne spadaju u kućni otpad, nego ih valja odnijeti na odvojeno mjesto prikupljanja i zbrinjavanja!

- Stare baterije ili akumulatore koji nisu fiksno ugrađeni u otpadni uređaj potrebno je prije predaje izvaditi tako da se ne unište! Njihovo zbrinjavanje regulirano je zakonom o baterijama.
- Vlasnici i korisnici električnih i elektroničkih uređaja zakonom su obvezni vratiti ih nakon uporabe.
- Krajnji korisnik isključivo je odgovoran za brisanje osobnih podataka na otpadnom uređaju koji treba zbrinuti!
- Simbol prekrížene kante za otpad znači da otpadne električne i elektroničke uređaje nije dopušteno zbrinjavati u kućni otpad.
- Otpadne električne i elektroničke uređaje moguće je besplatno predati na sljedeća mjesta:
 - Javno-pravna mjesta za zbrinjavanje i prikupljanje (npr. komunalna dvorišta).
 - Mjesta prodaje električnih uređaja (stacionarna i internetska), ako su trgovci obvezni preuzeti ih ili ako besplatno nude tu uslugu.
 - Do tri otpadna električna uređaja po svakoj vrsti uređaja, s duljinom rubova od maksimalno 25 centimetara, možete bez prethodne nabave novog uređaja besplatno predati proizvođaču ili nekom drugom obližnjem ovlaštenom sabiralištu.

- Dodatne dopunske uvjete povrata od proizvođača i distributera možete saznati od servisne službe.

- U slučaju isporuke novog električnog uređaja od proizvođača privatnom kućanstvu on može omogućiti besplatno preuzimanje otpadnog električnog uređaja na zahtjev krajnjeg korisnika. U vezi s tim obratite se servisnoj službi proizvođača.
- Ove izjave vrijede samo za uređaje koji se montiraju i prodaju u državama Europske unije i koji podliježu Europskoj direktivi 2012/19/EU. U državama izvan Europske unije mogu vrijediti drukčiji propisi za zbrinjavanje otpadnih električnih i elektroničkih uređaja.

Napomene o zakonu o baterijama



Stare baterije i akumulatori ne spadaju u kućni otpad, nego ih valja odnijeti na odvojeno mjesto prikupljanja i zbrinjavanja!

- Radi sigurnog vađenja baterija ili akumulatora iz električnog uređaja i za informacije o njihovom tipu i kemijskom sastavu pogledajte dodatne informacije u priručniku za rukovanje i montažu.
- Vlasnici i korisnici baterija i akumulatora zakonom su obvezni vratiti ih nakon uporabe. Povrat je ograničen na predaju uobičajenih kućanskih količina.
- Stare baterije mogu sadržavati štetne tvari ili teške metale koji mogu uzrokovati onečišćenje okoline i zdravstvene štete. Recikliranje starih baterija i uporaba resursa sadržanih u njima doprinosi zaštiti od tih dvaju važnih tvari.
- Simbol prekrížene kante za otpad znači da baterije i akumulatore nije dopušteno zbrinjavati u kućni otpad.
- Ako se, osim toga, ispod simbola kante za otpad nalaze znakovi Hg, Cd ili Pb, to znači sljedeće:
 - Hg: Baterija sadržava više od 0,0005 % žive
 - Cd: Baterija sadržava više od 0,002 % kadmija
 - Pb: Baterija sadržava više od 0,004 % olova
- Akumulatore i baterije moguće je besplatno predati na sljedeća mjesta:
 - Javno-pravna mjesta za zbrinjavanje i prikupljanje (npr. komunalna dvorišta)
 - Mjesta prodaje baterija i akumulatora
 - Mjesta povrata zajedničkog sustava za povrat otpadnih uređaja i starih baterija
 - Mjesto povrata proizvođača (ako on nije član zajedničkog sustava za povrat)
- Ove izjave vrijede samo za akumulatore i baterije koje se prodaju u državama Europske unije i koji podliježu Europskoj direktivi 2006/66/EZ. U državama izvan Europske unije mogu vrijediti drukčiji propisi za zbrinjavanje akumulatora i baterija.

Izvadite akumulator prije zbrinjavanja uređaja

- Integrirani akumulator potrebno je izvaditi i zasebno ekološki zbrinuti prije zbrinjavanja uređaja.

- Oblijepite otvorene kontakte i zapakirajte akumulator tako da se ne pomiče u pakiranju. Molimo pridržavajte se eventualno dodatnih nacionalnih propisa.

O mogućnostima zbrinjavanja starog uređaja raspitajte se kod mjerodavne općinske ili gradske službe.

Motorna goriva i ulja

- Prije zbrinjavanja uređaja potrebno je isprazniti rezervoar goriva i spremnik motornog ulja!
- Gorivo i motorna ulja ne spadaju u kućni otpad ili kanalizaciju, nego ih valja odnijeti na odvojeno mjesto prikupljanja i zbrinjavanja!
- Prazne spremnike ulja i goriva valja ekološki zbrinuti.

16. Otklanjanje neispravnosti

Traženje pogrešaka

Tablica prikazuje moguće pogreške, njihove moguće uzroke i mogućnosti rješavanja. Ako unatoč tome ne uspijete otkloniti problem, obratite se stručnjaku.

⚠ OPREZ!

Prije obavljanja provjera ili namještanja najprije isključite motor i izvucite kabel za pokretanje.

⚠ OPREZ!

Ako je nakon namještanja ili popravka motor radio nekoliko minuta, imajte na umu da su ispuh i drugi dijelovi vrući. Stoga ih ne dirajte kako biste izbjegli opekline.

Neispravnost	Mogući uzrok	Rješenje
Nemiran rad, jako vibriranje uređaja	<ul style="list-style-type: none"> • Vijci su labavi • Učvršćenje noža za košenje je labavo • Nož za košenje nije balansirani • Klinasti remen je oštećen • Kanal za izbacivanje je začepljen 	<ul style="list-style-type: none"> • Provjerite vijke • Provjerite učvršćenje noža za košenje • Neka specijalizirana radionica zamijeni nož za košenje • Zamijenite klinasti remen • Očistite kanal za izbacivanje
Motor ne radi	<ul style="list-style-type: none"> • Pogrešan redoslijed pokretanja • Pogrešna postavka čoka • Poluga motorne kočnice nije pritisnuta • Pogrešan položaj poluge gasa • Svjećica je neispravna • Prazan spremnik goriva • Predugačka Bowdenova užad • Loše gorivo, skladištenje bez pražnjenja spremnika benzina, pogrešna vrsta benzina • Svjećica je onečišćena, (ostaci ugljika na elektrodama), prevelik razmak između elektroda • Svjećica je vlažna od benzina (motor je potopljen). • Motor je neispravan 	<ul style="list-style-type: none"> • Provjerite postupak pokretanja • Provjerite postavku čoka • Pritisnite polugu motorne kočnice • Provjerite namještanje • Zamijenite svjećicu • Ulijte gorivo • Bowdenovu užad namjestite s pomoću preturke matice. • Ispraznite rezervoar goriva i rasplinjač. Ulijte svježi benzin. • Očistite svjećicu, provjerite toplinsku vrijednost svjećice, eventualno zamijenite svjećicu, namjestite 0,6 – 0,8 mm • Osušite svjećicu i ponovno je umetnite. • Obratite se ovlaštenoj servisnoj službi
Motor s unutarnjim izgaranjem jako se zagrijava.	<ul style="list-style-type: none"> • Rashladna rebra su onečišćena. • Preniska razina motornog ulja. • Klinasti remen je istrošen 	<ul style="list-style-type: none"> • Očistite rashladna rebra. • Provjerite razinu napunjenosti motornog ulja i dolijte motorno ulje. • Zamijenite klinasti remen
Uređaj se ne kreće.	<ul style="list-style-type: none"> • Mjenjač nije u stupnju prijenosa • Klinasti remen (mjenjač) je otkvačen • Klinasti remen (mjenjač) je istrošen ili oštećen • Nedostaje pero između stražnje osovine i stražnjih kotača 	<ul style="list-style-type: none"> • Ubacite mjenjač u stupanj prijenosa (nosač jednosmjerne spojke) • Zakvačite klinasti remen (mjenjač) • Zamijenite klinasti remen (mjenjač) • Montirajte pero

Motor radi nemirno	<ul style="list-style-type: none"> • Onečišćen zračni filter • Onečišćena svjećica 	<ul style="list-style-type: none"> • Očistite filter zraka • Očistite svjećicu
Trava žuti, rezanje je nejednoliko	<ul style="list-style-type: none"> • Nož za košenje nije oštar • Visina rezanja je premala 	<ul style="list-style-type: none"> • Naoštrite nož za košenje • Namjestite ispravnu visinu
Izbacivanje trave je nepravilno	<ul style="list-style-type: none"> • Visina rezanja je preniska • Nož za košenje je istrošen • Sabirna košara je začepljena • Kanal je začepljen • Trava je suviše mokra • Prevelika brzina vožnje 	<ul style="list-style-type: none"> • Namjestite visinu • Zamijenite nož za košenje • Ispraznite sabirnu košaru ili uklonite začepljenje • Očistite kanal za izbacivanje • Kosite po suhom vremenu • Odaberite niži stupanj prijenosa
Kosilica se ne pokreće električnim pokretačem	<ul style="list-style-type: none"> • Baterija je ispražnjena • Osigurač je pregorio 	<ul style="list-style-type: none"> • Napunite bateriju • Zamijenite osigurač
Smanjenje snage motora tijekom košenja	<ul style="list-style-type: none"> • Brzina vožnje prevelika je u odnosu na visinu rezanja 	<ul style="list-style-type: none"> • Smanjite brzinu vožnje i povećajte visinu rezanja
Kočna snaga nije dovoljna	<ul style="list-style-type: none"> • Kočnica nije više ispravno namještena 	<ul style="list-style-type: none"> • Obratite se ovlaštenom distributeru / servisnoj službi

Kazalo:	Stran:
1. Razlaga simbolov na izdelku.....	184
2. Uvod	187
3. Opis naprave	187
4. Obseg dostave (sl. 2).....	187
5. Namenska uporaba	188
6. Varnostni napotki.....	188
7. Tehnični podatki	192
8. Razpakiranje	192
9. Montaža.....	192
10. Pred zagonom	193
11. Uporaba.....	195
12. Prevoz	198
13. Čiščenje in vzdrževanje	199
14. Skladiščenje	203
15. Odlaganje med odpadke in reciklaža	203
16. Pomoč pri motnjah	205
17. Izjava o skladnosti	258

1. Razlaga simbolov na izdelku

Z uporabo simbolov v tem priročniku želimo vašo pozornost usmeriti na mogoča tveganja. Varnostni simboli in razlage, ki jih spremljajo, je treba natančno razumeti. Sama opozorila ne odpravijo tveganj in ne morejo nadomestiti ustreznih ukrepov za preprečevanje nesreč.

	Pred uporabo upoštevajte vse varnostne napotke.
	Pred zagonom morate prebrati in razumeti celotno besedilo navodil za uporabo.
	Nevarnost poškodb! Ne vozite in ne kosite po strminah, ki so strmejšše od 10° (17%). Ne vozite in ne kosite v vzdolžni smeri. Nevarnost prevrnitve!
	Naprave nikoli ne uporabljajte brez lovilnega koša.
	Nevarnost zaradi izvrženih delov pri delujočem motorju. Obvezno upoštevajte varnostno razdaljo.
	Prepričajte se, da so druge osebe na zadostni varnostni razdalji. Neudeleženi osebam ne dovolite v bližino naprave.
	Preden začnete izvajati vzdrževalna dela, odstranite vtič vžigalne svečke.
	Rok in nog ne približujte vrtečim se rezilom kosilnice.
	Rok in nog ne približujte vrtečim se rezilom kosilnice.
	Pomembno. Izpušni plini so strupeni, zato motor ne sme delovati v neprezračenih območjih.
	Pozor, vroča površina – nevarnost opeklin.
	Uporabljajte zaščito za sluh in oči!
	Uporabljajte varnostne čevlje, varnostne rokavice in oprijeta oblačila.
	POZOR! Obratovalna sredstva so vnetljiva in eksplozivna – nevarnost opeklin.
	Kapaciteta rezervoarja

	Moč
	Delovna prostornina
	Število vrtljajev
	Prostornina lovilnega koša
	Nastavitev višine reza min. maks.
	najv. hitrost
	najv. nagib
	najv. širina
	Teža
	Motorno olje
	Pri delujočem ali vročem motorju ne dolivajte goriva.
	Dolžina rezila kosilnice. Najv. širina reza.
	Zajamčeni nivo zvočne moči
	Opozorilo pred nevarno električno napetostjo.
	Izdelek ustreza veljavnim evropskim direktivam.
	Pred kakršnim koli delom na napravi odstranite ključ za zagon in upoštevajte informacije v teh navodilih.

	Polnilna vtičnica 12 V enosmerna napetost
	STOP: Izklopite motor ON: Delovanje START: Zagon
	Zavorni pedal in pedal sklopke
	Ročna zavora
	Dušilka/regulator števila vrtljajev
	Prestava za vožnjo naprej
	Nevtralna prestava
	Prestava za vzvratno vožnjo
	5-kratna nastavitve višine reza
	Vkllop/izklop kosilnega mehanizma
	Varovalka naprave
	Razred zaščite II
	Odpadne opreme ne odvrzite med gospodinjske odpadke.
NEVARNOST!	Signalna beseda za označevanje neposredno grozeče nevarne situacije, zaradi katere pride do smrti ali hudih telesnih poškodb, če se ne prepreči.
OPOZORILO!	Signalna beseda za označevanje možne nevarne situacije, zaradi katere lahko pride do smrti ali hudih telesnih poškodb, če se ne prepreči.
PREVIDNO!	Signalna beseda za označevanje možne nevarne situacije, zaradi katere lahko pride do majhnih ali zmernih poškodb, če se ne prepreči.
NAPOTEK	Signalna beseda za označevanje možne nevarne situacije, zaradi katere lahko pride do materialne škode na izdelku ali lastnini, če se ne prepreči.

2. Uvod

PROIZVAJALEC:

Scheppach GmbH
Günzburger Straße 69
D-89335 Ichenhausen

SPOŠTOVANI KUPEC,

želimo vam veliko veselja in uspeha pri delu z vašo novo napravo.

NAPOTEK:

Proizvajalec te naprave skladno z veljavnim zakonom o odgovornosti za izdelke ne jamči za poškodbe na tej napravi ali poškodbe s to napravo, do katerih pride pri:

- nepravilnem ravnanju,
- Neupoštevanje navodil za uporabo,
- popravilih, ki jih izvedejo tretji, nepooblašteni strokovnjaki,
- vgraditvi neoriginalnih nadomestnih delov in zamenjava z njimi,
- uporaba, ki ni v skladu z namenom uporabe,
- izpadu električne naprave pri neupoštevanju električnih predpisov in določil VDE 0100, DIN 57113 / VDE0113.

Upoštevajte naslednje:

Pred montažo in zagonom preberite celotno besedilo navodil za uporabo.

Ta navodila za uporabo vam olajšajo spoznati napravo in izkoristiti njene možnosti uporabe, ki so v skladu z določili.

Navodila za uporabo vsebujejo pomembne napotke o varnem, strokovnem in ekonomičnem delu z napravo, o izogibanju nevarnostim, prihranku stroškov za popravila, zmanjšanju časov izpada in povečanju zanesljivosti ter življenjske dobe naprave.

Poleg varnostnih določil v teh navodilih za uporabo morate nujno upoštevati predpise svoje države, ki veljajo za uporabo naprave.

Navodila za uporabo shranite poleg naprave, ovita v plastični ovitek, tako da bodo zaščitena pred umazanijo in vlago. Pred sprejemom dela mora vsaka upravljalna oseba prebrati in skrbno upoštevati omenjena navodila.

Na napravi lahko delajo samo osebe, ki so poučene o uporabi naprave in o nevarnostih, ki so povezane s tem. Upoštevajte zahtevano najnižjo starost.

Poleg varnostnih napotkov iz teh navodil in posebnih predpisov vaše države morate pri uporabi identičnih strojev upoštevati tudi splošno veljavna tehnična pravila.

Ne prevzemamo nikakršne odgovornosti za nezgode in poškodbe, nastale zaradi neupoštevanja teh navodil in varnostnih napotkov.

3. Opis naprave

1. Voznikov sedež
2. Lovilni koš
3. Nastavitev višine reza
4. Zadnja kolesa
- 4a Kolesna pokrova zadaj
5. Vodni priključek
6. Kosilni mehanizem (zaščita)
- 6a. Rezilo kosilnice
7. Sprednja kolesa
- 7a Kolesna pokrova spredaj
8. Ročna zavora
9. Zavorni pedal/pedal sklopke
10. Zagonska ključavnica
11. Vkllop/izkllop kosilnega mehanizma
12. Ročica za vrtljaje
13. Volan
14. Prestavna ročica
15. Vtičnica za polnjenje akumulatorja
16. Pokrov za baterije
- 16a Baterija
- 16b Vijaki (akumulator)
17. Pokrov rezervoarja
18. Ohišje zračnega filtra
- 18a Zračni filter
19. Kanal za izmet
20. Vtič vžigalne svečke
- 20a Vžigalna svečka
21. Izpuh
22. Pokrov rezervoarja za olje z merilno palico
23. Klinasti jermen
24. Priključni kabel akumulatorja
- 24a Priključni kabel motorja
25. Polnilnik
26. Brizga
27. Lijak
28. Polnilni kabel za avtomobilski polnilnik
29. Varovalka 10 A
- 29a Držalo za varovalko
30. Ključ za zagon
31. Pritrdilni kavli
32. Nosilec volana
33. Vijaki (lovilni koš)
34. Ojačitveni nosilci
35. Vijak (kolo jermena)
36. Vijak (zračni filter)

4. Obseg dostave (sl. 2)

- Bencinska sedežna kosilnica
- Sedež (1)
- Lovilni koš (2)
- Volanski steber z volanom (13)
- Menjalna ročica kosilnega mehanizma (11)
- Polnilnik (25)
- Akumulator (16a)
- 100-ml brizga za odsesavanje olja s cevko (26)

- Lijak (27)
- Polnilni kabel za avtomobilski polnilnik (28)
- Varovalka 10 A (29)
- Ključ za zagon 1x (30)
- Navodila za uporabo

Orodje:

- a) Ključ za vžigalne svečke (a)
- b) Viličasti ključ 16/13 (b)
- c) Viličasti ključ 12/10 (c)
- d) Viličasti ključ 10/8 (d)

Vgradni material:

- e) 1 x vpenjalna puša Ø6 x 35 za volanski steber (e)
- f) 1x vijak z lečasto glavo M4x20 z matico M4 za menjalno ročico kosilnega mehanizma (f)
- g) 1x sornik Ø 8 mm za varovalo pred nagibanjem (g)
- h) Varovalna razcepka (h)
- i) 4x vijaki s šestkotno glavo M8x16 s podložkami za pritrditev sedeža (i)

5. Namenska uporaba

Stroj ustreza veljavni direktivi o strojih ES.

Pozor – nevarnost nesreče!

Bencinska sedežna kosilnica je namenjena samo za košnjo zelenice, drugačna uporaba ni dovoljena.

Pred začetkom dela je treba namestiti vse zaščitne in varovalne priprave na stroju.

- Upravljalavec je v delovnem območju odgovoren za tretje osebe.
- Stroj je osnovan za upravljanje z eno osebo.
- Upoštevajte vse varnostne napotke in opozorila o nevarnostih na stroju.
- Vsi varnostni napotki in opozorila o nevarnostih na stroju morajo biti popolni in v čitljivem stanju.
- Stroj lahko uporabljate samo v tehnično brezhibnem stanju in skladno z namenom ter navodili za uporabo, pri tem pa morate biti osveščeni o varnosti in se zavedati nevarnosti!
- Še posebej tiste motnje, ki lahko vplivajo na varnost, morate (dati) takoj odpraviti!
- Upoštevati morate proizvajalčeve predpise glede varnosti, dela in vzdrževanja ter meritve iz tehničnih podatkov.
- Upoštevati morate zadevne predpise za preprečevanje nezgod in ostala, splošno priznana varnostno-tehnična pravila.
- Stroj smejo uporabljati, vzdrževati ali popravljati samo strokovne osebe, ki se na to spoznajo in so poučene o nevarnostih. Lastnoročne spremembe na stroju izključujejo garancijo proizvajalca za poškodbe, do katerih pride kot posledica.
- Stroj se lahko uporablja samo z originalnim priborom in originalnimi orodji proizvajalca.

- Vsaka vrsta uporabe, ki presega opisano, velja za nenamensko uporabo. Proizvajalec ne daje garancije za poškodbe, ki nastanejo kot posledica take uporabe; tveganje pri takih delih nosi izključno uporabnik.
- Če niste prepričani, ali je delovni pogoji varen ali nevaren, ne delajte s strojem.
- Bencinska kosilnica je primerna samo za zasebno uporabo v gospodinjstvih vrtovih in vrtičkih. Kot kosilnice za zasebne gospodinske vrtove in vrtičke se smatrajo tiste, ki se letno praviloma ne uporabljajo več kot 50 ur in to pretežno za nego trave ali travnih površin, vendar ne na javnih območjih, parkih, športnih površinah ter ne v kmetijstvu in gozdarstvu.

Naprave ne smete uporabljati, ker lahko na primer ogrožate uporabnika ali druge osebe:

- za rezanje plezalk,
- za drobljenje in sekljanje odrezkov dreves in žive meje,
- za čiščenje pločnikov (odsosavanje, odpihanje),
- za čiščenje snega s kosilnim mehanizmom,
- za nego trate na strešnih nasadih,
- za izravnavanje višin tal, kot so krtine.
- za transport pokošene trave, razen v priloženem lovilnem košu.
- Naprava ni odobrena za uporabo na javnih cestah.
- Prevoz ljudi (zlasti otrok) in živali ni dovoljen.
- Nikoli ne plezajte na kosilni mehanizem.
- Kosilnice iz varnostnih razlogov ni dovoljeno uporabljati kot pogonski agregat za druga delovna orodja in sklope orodij kakršnekoli vrste.

⚠ OPOZORILO

Pred zagonom naprave zaradi lastne varnosti temeljito preberite ta priročnik in splošne varnostne napotke. Če napravo prepustite tretjim osebam, vedno priložite ta navodila za uporabo.

Prosimo, upoštevajte, da naše naprave namensko niso konstruirane za gospodarsko, obrtno ali industrijsko uporabo. Ne prevzemamo nobene odgovornosti, če napravo uporabljate v gospodarskih, obrtnih ali industrijskih obratih ter enakih dejavnostih.

6. Varnostni napotki

⚠ Pozor!

Pri uporabi naprav morate upoštevati nekatere varnostne ukrepe, da preprečite telesne poškodbe in materialno škodo. Skrbno preberite ta navodila za uporabo oz. varnostne napotke. Skrbno jih shranite, da vam bodo informacije kadarkoli na dosegu roke. Če boste napravo predali drugim osebam, jim izročite tudi ta navodila za uporabo/varnostne napotke. Ne prevzemamo nikakršne odgovornosti za nezgode in poškodbe, nastale zaradi neupoštevanja teh navodil in varnostnih napotkov.

Kdo ne sme uporabljati naprave:

- Naprave nikoli ne smejo uporabljati otroci, osebe z omejenimi fizičnimi, senzoričnimi ali duševnimi sposobnostmi ali premalo izkušenj in znanja ali osebe, ki niso seznanjene z navodili.
- Nikoli ne dovolite otrokom ali mladostnikom, mlajšim od 16 let, da uporabljajo napravo. Lokalna določila lahko določajo minimalno starost uporabnika.
- Napravo uporabljajte le, ko ste spočiti ter v dobrem fizičnem in duševnem stanju. Če imate zdravstvene težave, se posvetujte z zdravnikom, ali lahko delate z napravo.

Ne delajte z napravo po zaužitju alkohola, mamil ali zdravil, ki zmanjšujejo vašo reakcijsko sposobnost.

⚠ Varnost oseb

Pozor! Ogroženost zdravja zaradi vibracij!

Čezmerna obremenitev zaradi vibracij lahko poškoduje krvožilni sistem ali živce, še posebej pri osebah s težavami s krvožilnim sistemom. Če se pojavijo simptomi, ki bi jih lahko povzročile vibracije, se obrnite na zdravnika.

Taki simptomi, ki običajno prizadenejo prste, roke ali zapestne sklepe, so na primer:

- otopelost,
- bolečine,
- šibkost mišic,
- razbarvanja kože,
- neprijetno mravljinčenje.

Med uporabo volan dobro primite z obema rokama na predvidenih mestih, vendar ne krčevito. Čas dela načrtujte tako, da se izognete višji obremenitvi, ki traja dlje časa.

Opozorilo! To električno orodje med delovanjem ustvarja elektromagnetno polje. To polje lahko v določenih okoliščinah vpliva na aktivne ali pasivne medicinske vsadke. Zaradi zmanjšanja nevarnosti resnih ali smrtnih poškodb, osebam z medicinskimi vsadki priporočamo, da se pred uporabo električnega orodja posvetujejo s svojim zdravnikom ali proizvajalcem medicinskega vsadka.

Oblačila in oprema

- Med delom morate vedno nositi trdno obutev z nedersečimi podplati. Nikoli ne delajte bos ali na primer v sandalih.
- Napravo lahko uporabljate le v dolgih hlačah in tesno prilegajočih se oblačilih.
- Nikoli ne nosite ohlapnih oblačil, ki se lahko zataknejo za gibljive dele (upravljalne ročice), – ter naki-ta, kravate in šalov.
- Pri vzdrževalnih delih in čiščenju ter pri transportu naprave vedno nosite močne rokavice ter si spnite in pritrdite dolge lase (z ruto, kapo itd.).

- Pri brušenju rezila kosilnice morate nositi ustrezna zaščitna očala.

Med delom

- Nikoli ne delajte, medtem ko so v bližini osebe, zlasti otroci ali živali. Pazite, da trave nikoli ne mečete proti tretjim osebam.
- Z napravo ne delajte v dežju, nevihti in še posebej ne, ko obstaja nevarnost udara strele.

Izpušni plini:

- Smrtna nevarnost zaradi zastupitve! V primeru slabosti, glavobola ali motenj vida (npr. manjšanje vidnega polja), motnjah sluha, omotici, popuščajoci sposobnosti koncentracije, takoj prenehajte z delom. Te simptome lahko med ostalim povzročajo visoke koncentracije izpušnih plinov.
- Naprava oddaja ustvarja strupene izpušne pline, takoj ko se zažene motor na notranje zgorevanje. Ti plini vsebujejo strupen ogljikov monoksid, brezbarven plin brez vonja, in druge škodljive snovi. Motorja na notranje zgorevanje nikoli ne zaganjajte v zaprtih ali slabo prezračevanih prostorih.
- Izpušni plini motorja na notranje zgorevanje se odvajajo na prosto pred levim zadnjim kolesom. Pri delu z napravo je treba paziti, da je to območje vedno čisto in se ga nikoli ne prekrije, tako da ne pride do zastajanja izpušnih plinov.

⚠ Varnost delovnega območja

- Temeljito preglejte območje, kjer uporabljate napravo, in odstranite vse kamenje, palice, žice, kosti in druge tujke, ki bi jih stroj lahko izvrigel. Ovire (npr. šture, korenine) lahko zlahka spregledate v visoki travi.
- Zato pred delom z napravo označite vse tujke (ovire), skrite v trati, ki jih ni mogoče odstraniti.
- Pazite na vdolbine (luknje) na terenu in druga nevidna nevarna mesta. V visoki travi zlahka spregledamo ovire.
- Napravo uporabljajte posebej previdno pri delu v bližini pobočij, robov terena, jarkov in nasipov. Predvsem se prepričajte, da ohranjate zadostno razdaljo od takih nevarnih območij.
- Posebna previdnost je potrebna pri nepreglednih mestih, grmovju, drevesih in drugih ovirah, za katerimi se lahko zadržujejo ljudje, zlasti otroci, ali živali.
- Če kdo vstopi na območje košnje, ustavite bencinsko sedežno kosilnico in nemudoma ustavite rezila kosilnice.
- Vedno bodite pozorni na območje pred vozilom. Pazite na ovire, da se jim pravočasno izognete.

- Pred vsako vzvratno vožnjo preverite območje za bencinsko sedežno kosilnico in, odklopite priključno napravo, če je nameščena. Nikoli ne kosite vzvratno, razen če je to nujno potrebno. Pri vzvratni košnji bodite še posebej previdni in pred košnjo temeljito preglejte celotno območje za bencinsko sedežno kosilnico.
- Ko delate v skupini, morate druge vedno vnaprej obvestiti, kaj nameravate narediti. Upoštevajte varnostno razdaljo!
- Pred vsako spremembo smeri morate zmanjšati vozno hitrost, da ima uporabnik ves čas nadzor nad napravo in da se bencinska sedežna kosilnica ne more prevrniti.
- Pri delu v bližini cest in pri prečkanju prometnih poti bodite pozorni na druge udeležence v prometu.
- Pri košnji v bližini cest, kolesarskih stez in pločnikov je potrebna posebna previdnost. Izvršeni deli lahko povzročijo resne poškodbe in škodo.

⚠ Postopki z bencinom

⚠ Smrtna nevarnost! Bencin je strupen in zelo vnetljiv.

- Bencin shranjujte samo v predvidenih in preverjenih vsebnikih (posodah). Pokrovi posod za gorivo morajo biti vedno priviti in ustrezno pritegnjeni. Iz varnostnih razlogov je treba okvarjene pokrove zamenjati.
- Bencin ne sme biti v bližini isker, odprtega ognja, stalnega ognja, virov toplote in drugih virov vžiga. Ne kadite!
- Gorivo točite samo na prostem in med dolivanjem goriva ne kadite.
- Pred dolivanjem goriva izklopite motor na notranje zgorevanje in počakajte, da se ohladi.
- Bencin dolijte preden zaženete motor na notranje zgorevanje. Ko motor na notranje zgorevanje deluje ali ko je stroj vroč, ne odpirajte pokrova rezervoarja in ne točite bencina.
- Pokrov rezervoarja odprite previdno in počasi. Počakajte, da se tlak izenači, in šele nato popolnoma odstranite pokrov rezervoarja.
- Za dolivanje goriva uporabite ustrezen lijak ali polnilno cev, da preprečite iztekanje goriva v motor na notranje zgorevanje in ohišje ali travo.

Rezervoarja za gorivo ne napolnite preveč!

- Da bi se gorivo lahko razširilo, rezervoarja za gorivo nikoli ne napolnite prek spodnjega roba polnilnega nastavka. Glejte dodatne informacije v navodilih za uporabo za motor z notranjim zgorevanjem.
- Če je gorivo preveč izteklo, ne zaženite motorja na notranje zgorevanje, dokler ne očistite površine, onesnažene z bencinom. Motorja ne vžigajte tako dolgo, dokler bencinski hlapi ne izhlapijo (obrišite).
- Polito gorivo vedno obrišite.

- Če je bencin pripel na oblačila, jih je treba zamenjati.
- Pokrov rezervoarja morate vedno priviti in ustrezno pritegniti. Naprave ne smete uporabljati z odvitim pokrovom rezervoarja.
- Iz varnostnih razlogov redno preverjajte vod za gorivo, rezervoar za gorivo, pokrov rezervoarja in priključke, da ne pride do poškodb, staranja (krhkosti), tesnosti in puščanja, ter jih po potrebi zamenjajte.
- Rezervoar izpraznite samo na prostem.
- Nikoli ne uporabljajte steklenic za pijačo ali podobnega za odstranjevanje ali shranjevanje obratovalnih sredstev, na primer goriva. Osebe, še posebej otroci, so lahko v skušnjavi, da bi pili iz nje.
- Naprave ne shranjujte z bencinom v rezervoarju in stavbi. Nastali bencinski hlapi lahko pridejo v stik z odprtim ognjem ali iskro in se vnamejo.
- Naprave ali posode za gorivo ne postavljajte v bližino grelnikov, radiatorjev, varilnih aparatov ali drugih virov toplote.

Nevarnost eksplozije!

Če se med delovanjem na rezervoarju, pokrov rezervoarja ali na delih, po katerih teče gorivo (cevi za gorivo), pojavi napaka, je treba motor na notranje zgorevanje takoj izklopiti. Nato je treba obiskati specializiranega trgovca.

Varnost baterija

- Da preprečite nastajanje isker zaradi kratkega stika, vedno najprej odklopite negativni (-) kabel iz baterije in ga nazadnje ponovno priklopite.
- Med kakršnim koli delom na akumulatorju nikoli ne kadite. Vedno hranite stran od isker, odprtega ognja in drugih virov toplote.
- Pri uporabi premostitvenih kablov bodite posebej previdni. Upoštevajte ustrezna navodila, da se izognete poškodbam bencinske sedežne kosilnice (zlasti zaganjalnik sprožite za največ 10 sekund).
- Nikoli ne odpirajte baterije ali je pustite, da pade.
- Baterijo vedno polnite v zaprtem, dobro prezračenem, suhem prostoru, ki je zaščiten pred vremenskimi vplivi.
- Ne povzročite kratkega stika na priključnih sponkah baterije.
- Deformiranih ali okvarjenih (puščajočih) baterij ne smete uporabljati in jih morate zamenjati in odstraniti na okolju prijazen način. Upoštevajte državne predpise.
- Iz okvarjenih baterij lahko izteka tekočina. Izogibajte se stiku! V primeru nenamerne stika sperite z vodo. Če vam tekočina pride v oči, dodatno poiščite zdravniško pomoč. Tekočina iz baterije lahko povzroči draženje kože, opekline in kemične opekline.

- Redno vizualno pregledujte priključne kable na bateriji glede poškodb. Poškodovane kable naj zamenja strokovnjak.
- Varovalk nikoli ne smete premostiti. Nikoli ne uporabljajte varovalke z nazivno vrednostjo, ki ni navedena (amper).

⚠ **Varnostni napotki za bencinsko sedežno kosilnico**

Zagon:

- Napravo lahko zaženete samo z voznikovega sedeža.
- Napravo zaženite na ravni površini, ne na pobočju.
- Motor na notranje zgorevanje se lahko zažene samo v dobro prezračenem delovnem območju, še posebej v garažah je treba paziti na zadostno prezračevnost.
- Pred zagonom motorja na notranje zgorevanje s sprostitvijo sklopke odklopite rezalno orodje, priključne naprave in pogon, obenem pa dobro pritisnite zavorni pedal.
- Pri zagonu morate paziti, da bo razdalja med stopali in rezalnim orodjem zadostna.
- Ne zaganjajte motorja, če stojite pred kanalom za izmet.
- Nikoli ne dvigujte ali nosite kosilnice z delujočim motorjem.
- Če stroj uporabljate s prekomerno hitrostjo, se lahko nevarnost nesreče poveča.
- Motorja na notranje zgorevanje nikoli ne zaženite s kratkim stikom sponke zaganjalnika. Če se zaobide običajni tokokrog zaganjalnika, se lahko bencinska sedežna kosilnica začne premikati sunkovito.
- Motorja na notranje zgorevanje nikoli ne zaženite, če zavohate vonj po bencinu – **Nevarnost eksplozije!**

Delo:

⚠ **Opozorilo – Nevarnost poškodb!**

- Upoštevajte delovno območje rezila kosilnice. Nikoli ne potiskajte rok ali nog na vrteče se dele ali pod njih. Nikoli se ne dotikajte delujočega rezila kosilnice. Vedno bodite dovolj oddaljeni od odprtine za izmet. Vedno vzdržujte zadostno varnostno razdaljo.
- Delajte samo ob dnevni svetlobi ali dobri umetni svetlobi.
- Ko zapeljete s trate ali ko ne kosite, izklopite rezilo kosilnice in nastavite kosilni mehanizem v najvišji položaj košnje.
- Izogibati se je treba predmetom, ki so skriti v trati (sistemi za škropljenje trate, stebri, vodni ventili, temelji, električni vodi itd.). Nikoli ne vozite čez takšne tujke.
- Med vožnjo morate volan vedno trdno držati z obema rokama.

- Posebna previdnost je potrebna pri vožnji po travnikih in drugih neravnih površinah, saj se lahko na luknjah, klancih, grbinah ipd. volan začne samostojno obračati.

• **Nevarnost poškodb rok in prstov!**

- Vedno vozite s primerno hitrostjo.
- Lovilni koš izpraznite samo z voznikovega sedeža.
- Pred praznjenjem lovilnega koša vedno odklopite rezilo kosilnice in počakajte, da se zaustavi.

Izklopite pogon, zaustavite motor na notranje zgorevanje in počakajte, da se rezilo kosilnice popolnoma zaustavi, zategnite ročno zavoro in izvlecite ključ za zagon:

- preden boste sprostili blokade ali zamašitve v izmetnem kanalu;
- pred pregledom, čiščenjem ali delom na bencinski sedežni kosilnici,
- ko rezilo kosilnice zadene tujek. Pred ponovnim zagonom preverite morebitne poškodbe stroja in rezalnega orodja ter dajte opraviti potrebna popravila.
- če naprava začne neobičajno vibrirati. Takoj preverite.
- pri zupuščanju ali transportu naprave.

Preostale nevarnosti in zaščitni ukrepi

Zanemarjanje ergonomskih načel

Malomarna uporaba osebne zaščitne opreme (PSA)

Malomarna uporaba ali neuporaba osebne zaščitne opreme lahko vodi do hudih poškodb.

- Nosite predpisano zaščitno opremo.

Človeško ravnanje, napačno ravnanje

- Pri vseh delih bodite popolnoma zbrani.

⚠ **Preostala nevarnost** – nikoli je ni mogoče popolnoma izključiti.

Ogroženost zaradi hrupa

Poškodbe sluha

Daljša nezaščitenost dela z napravo lahko privede do poškodb sluha.

- Vedno uporabljajte zaščito za sluh.

Ravnanje v sili

Če pride do nesreče, izvedite ustrezen postopek prve pomoči in čim prej pokličite usposobljeno zdravniško pomoč.

7. Tehnični podatki

Tip motorja	4-taktni motor/zračno hlajen
Delovna prostornina	224 cm ³
Delovno število vrtljajev	3000 min ⁻¹
Moč.....	5 kW/ 6,8 PS
Gorivo.....	Običajni bencin/neosvinčen, maks. 10 % bioetanola
Kapaciteta rezervoarja	1,4 l
Motorno olje	SAE 30/10W40
Kapaciteta rezervoarja/olje	0,6 l
Nastavitev višine reza	5-kratno
Kapaciteta lovilnega koša	150 l
Širina reza	61 cm
Višina reza	35–75 mm
Teža.....	115 kg
Vozna hitrost V (naprej).....	1,5, 2,0, 3,0, 4,6 km/h
Vozna hitrost R (vzvrtno).....	2,3 km/h
Sprednja kolesa	10 x 4,00-4
Zračni pritisk sprednja kolesa	1,3 bara
Zadnja kolesa	13 x 5,00-6
Zračni pritisk zadnja kolesa.....	1,8 bara
Tip baterije.....	Svinec
Nazivna napetost	12 V
Kapaciteta	7 Ah

Tehnične spremembe so pridržane!

Informacije o nastajanju hrupa v skladu z zadevnimi standardi:

izmerjeno v skladu s standardom ISO 5395-1:2013:	
Zvočni tlak L _{PA}	79,6 dB
Merilna negotovost K	2,5 dB
Moč zvoka L _{WA}	94,34 dB
Merilna negotovost K	1,08 dB

Nosite zaščito za sluh.

Zaradi vpliva hrupa lahko oglušite.

izmerjeno v skladu s standardom ISO 5395-1:

Vibracije a _h (ohišje).....	3,761 m/s ²
Vibracije a _h (dlan – roka – volan).....	4,969 m/s ²
Merilna negotovost K	1,5 m/s ²

Hrupnost in vibracij omejite na minimum!

- Uporabljajte samo brezhibne izdelke.
- Redno vzdržujte in čistite izdelek.
- Svoj način dela prilagodite izdelku.
- Ne preobremenite izdelka.
- Po potrebi predajte izdelek v pregled.
- Izklopite izdelek, ko ga ne uporabljate.
- Nosite zaščitne rokavice.

Pri daljši uporabi bencinske sedežne kosilnice lahko pride do vibracijsko pogojenih motenj prekrvavitve (Raynaudov sindrom).

Za ta primer ni mogoče navesti podatkov o trajanju uporabe, ker se to razlikuje od osebe do osebe.

Na pojav lahko vplivajo naslednji dejavniki:

- Težave s cirkulacijo krvi v rokah upravljavca
- nizke zunanje temperature
- dolgi časi uporabe

Zaradi tega se priporoča, da nosite tople delovne rokavice in si privoščite redne delovne premore.

8. Razpakiranje

1. Odprite embalažo in odstranite embalažni material.
 2. Preverite, ali je obseg dostave celovit.
 3. Preverite, če so se naprava in deli pribora poškodovali med transportom.
 4. Z viličastim 16/13 (b) odstranite oba pritrdilna kavljca (31). (Sl. 2a)
 5. S standardno nožno črpalko (ni v obsegu dostave) napolnite vse 4 pnevmatike (4 + 7), tako da najprej dvignete kolesne pokrove (4a + 7a) s plastičnega in odstranite pokrov ventila. Kolesni pokrov obračajte v nasprotno smer urinega kazalca in ga snemite s plastičnega.
- Pravilni tlak v pnevmatikah je 1,3 bara na sprednjih kolesih (7) in 1,8 bara na zadnjih kolesih (4).
6. **Pozor – nevarnost ureznin!** Nosite zaščitne rokavice!
 7. Vi in 3 druge osebe previdno odstranite bencinsko sedežno kosilnico s palete.
 8. Napravo primite za okvir – ne za plastični pokrov!
 9. Po možnosti embalažo shranite do preteka garancijskega časa.

⚠ NEVARNOST

Naprava in embalažni material nista otroški igrači! Otroci se ne smejo igrati s plastičnimi vrečkami, folijami in majhnimi deli! Obstaja nevarnost, da jih pogoltnejo in se z njimi zadušijo!

9. Montaža

⚠ OPOZORILO!

Nevarnost poškodbe in poškodb stroja!

Uporaba neustreznih nadomestnih delov in dodatne opreme lahko povzroči telesne poškodbe in škodo. Lahko se razrahljajo in izletijo iz stroja. Prav tako lahko zmanjšajo učinkovitost izdelka.

- Uporabljajte samo originalne dele in opremo proizvajalca. Originalne nadomestne dele ali pribor dobite pri svojem specializiranem trgovcu.
- Če tega ne storite, se lahko zmanjša učinkovitost izdelka in lahko pride do razrahljanja delov.
- Neupoštevanje bo razveljavilo garancijo proizvajalca.

On dobavi so nekateri deli vnaprej sestavljeni. Montaža je enostavna, če upoštevate naslednje napotke.

Napotek!

Pri montaži in/ali vzdrževalnih delih potrebujete naslednje dodatno orodje, ki ni v obsegu dostave:

- 1-litrski merilni lonček (odporen proti olju/bencinu)
- kanister za bencin (5 litrov zadostuje za pribl. 5 obratovalnih ur)
- lijak (ki se prilega nastavku za nalivanje bencina na rezervoarju)
- gospodinske krpe (za brisanje ostankov olja/bencina; zavržite na bencinskem servisu)
- črpalko za odsesavanje bencina (plastična izvedba, dobavljiva v gradbenih centrih)
- 0,6 litra motornega olja SAE 30
- majhno kladivo

9.1 Namestitev sedeža (sl. 3)

1. Sedež (1) namestite tako, da najprej ročno pritrpite 4 vijake s šestkotno glavo M8x16, vključno s podložkami (i), nato pa še z viličastim ključem 16/13 (b).
2. S premikanjem sedeža nastavite svoj želeni položaj. Pazite, da boste pri tem lahko varno dosegli upravljalno ročico in pedal.
3. Nato z viličastim ključem 16/13 (b) zategnite 4 vijake s šestkotno glavo (i).

9.2 Namestitev ročice za kosilni mehanizem (sl. 4)

1. Ročico (11) za kosilni mehanizem namestite s pomočjo dobavljenega vijaka z lečasto glavo M4x20 (f) in križnega izvijača ter viličastega ključa (7 mm) (ni vključen v obseg dostave).

9.3 Namestitev volanskega stebra (sl. 5)

1. Volanski steber z volanom (13) vstavite v nosilec volana (32).
2. Prepričajte se, da so izvrtine ena na drugi.
3. Nato vpenjalno pušo (e) iztepite s kladivom (ni v obsegu dostave).

9.4 Namestitev in obešanje lovilnega koša (sl. 6)

1. S križnim izvijačem (ni v obseg dostave) in priloženim viličastim ključem 10/8 (d) nato odstranite vijake (33) na lovilnem košu (2).
2. Nato na lovilni koš (2) privijte ojačitvene nosilce (34).
3. Lovilni koš (2) z eno roko primite za ročaj lovilnega koša, z drugo roko pa primite prijemalno odprtino na zadnji strani.
4. Lovilni koš (2) namestite simetrično na vodilo. Pri tem poravnajte lovilni koš (2) in bencinsko sedežno kosilnico.
5. Lovilni koš (2) z drugo roko nagnite rahlo naprej, da se sprednji del lovilnega koša (2) zaskoči.
6. Nato lovilni koš (2) znova obrnite navzdol.
7. Preverite, ali je lovilni koš (2) pravilno nameščen.

9.5 Preverjanje izmetnega kanala (sl. 9)

Preverite, ali je izmetni kanal (19) poškodovan in po potrebi odstranite ostanke trave.

Če je kanal poškodovan, naj ga zamenja strokovnjak.

10. Pred zagonom

⚠ OPOZORILO!

Nevarnost za zdravje!

Vdihavanje bencinskih hlapov/hlapov mazalnega olja in izpušnih plinov lahko povzroči hude poškodbe zdravja, nezavest in v skrajnih primerih smrt.

- Ne vdihavajte bencinskih hlapov/hlapov mazalnega olja in izpušnih plinov.
- Izdelek uporabljajte le na prostem.

Pred vsakim zagonom izdelek napravo glede naslednjih točk:

- Tesnjenje sistema za gorivo.
- Brezhibno stanje in celovitost zaščitnih naprav in rezalne priprave
- Dobra pritrditev vseh vijačnih povezav
- Lahko premikanje vseh premičnih delov.

Pred vsakim zagonom preverite:

- Ali sta rezalno orodje in celotna rezalna enota (rezilo kosilnice, sklopka rezila, zavora rezila, pritrtilni vijaki, ohišje kosilnice) v brezhibnem stanju. Posebno pozornost je treba nameniti varnemu prileganju, poškodbam in obrabi.
- Ali je pokrov rezervoarja dobro privit.
- Ali so rezervoar in deli za prevajanje goriva v brezhibnem stanju.
- Ali so varnostne naprave v brezhibnem stanju in pravilno delujejo.
- Ali so pnevmatike (zračni tlak, poškodbe, obraba) in okvir v brezhibnem stanju. Vijačne povezave je treba preveriti glede varnega prileganja. Predvsem je treba izvesti vsa vzdrževalna dela, ki so navedena v načrtu vzdrževanja pod naslovom »Pred vsakim zagonom«.

Pred uporabo naprave zamenjajte okvarjene in vse ostale obrabljene in poškodovane dele. Nečitljive ali poškodovane oznake za nevarnosti in opozorila na napravi morate zamenjati.

Po potrebi se posvetujte s specializiranim trgovcem.

Gorivo in olje

NAPOTEK!

Nevarnost materialnih poškodb!

Če uporabljate napačno skladiščena goriva ali goriva, ki jih pred skladiščenjem niste odlili, se lahko zamaši uplinjač ali poslabša delovanje motorja.

- Nepotrebno gorivo vlijte v zračno neprepustno posodo, ki jo shranite na temnem, hladnem prostoru.

- Za transport in skladiščenje goriva uporabljajte samo predvidene in dovoljene vsebnike.

10.1 Dvig karoserije (sl. 7)

1. Prestavno ročico (14) premaknite v položaj N, ročico za število vrtljajev (12) na položaj želve in ročico za nastavitev višine reza (3) na položaj 5.
2. Odstranite plastične ročaje.
3. Odstranite sornik varovala pred nagibanjem (g). Za ta namen morate odstraniti varovalno razcepko (h).
4. Karoserijo obrnite navzgor.

10.2. Dolijte motorno olje in priključite kabel akumulatorja (sl. 8 + 9)

⚠ Pozor!

Motor ob dobavi ni napolnjen z oljem. Pred zagonom zato obvezno nalijte olje vanj. Za ta namen uporabite večnamensko olje (SAE 30). Nivo olja v motorju preverite pred vsako košnjo.

1. Karoserijo dvignite, kot je opisano v točki 10.1.
2. Odprite pokrov rezervoarja za olje (22) in rezervoar napolnite z oljem (SAE 30) ob uporabi lijaka (27). Bodite pozorni na najvišjo količino polnjenja.
3. Nato znova zaprite pokrov rezervoarja za olje (22).
4. Povezovalni kabel akumulatorja (24) povežite s kablom za povezavo z motorjem (24a) (sl. 9).
5. Karoserijo zopet obrnite navzdol in zopet privijte plastične ročaje (14), (12) in (3). Pri obračanju navzdol pazite na položaj izmetnega kanala (19), prestavne ročice (14), ročice za število vrtljajev (12) in ročice za nastavitev višine reza (3) (glejte sl. 7).
6. Vstavite sornik varovala pred nagibanjem (g) in ga zavarujte z varovalno razcepko (h).
7. Obesite lovilni koš (2).

⚠ NEVARNOST!

Nevarnost požara in eksplozije!

Gorivo se lahko pri polnjenju vžge in po možnosti eksplodira. To povzroči hude poškodbe ali smrt.

- Izklopote motor in počakajte, da se ohladi.
- Hraniti ločeno od vročine, ognja in isker.
- Gorivo točite samo na prostem.
- Nosite zaščitne rokavice.
- Izogibajte se stiku s kožo in očmi.
- Izdelek zaženite na razdalji najmanj 3 m od mesta točenja goriva.
- Pazite na netesna mesta. Če izteka bencin, ne zaženite motorja.

⚠ OPOZORILO!

Nevarnost za zdravje!

Vdihavanje bencinskih hlapov/hlapov mazalnega olja lahko povzroči hude poškodbe zdravja, nezavest in v skrajnih primerih smrt.

- Ne vdihavajte bencinskih hlapov/hlapov mazalnega olja.
- Izdelek uporabljajte le na prostem.

NAPOTEK!

Poškodbe izdelka

Če izdelek uporabljate s premajhno količino motornega in menjalniškega olja, lahko to povzroči poškodbe motorja.

- Pred zagonom dolijte gorivo in olje. Izdelek se dostavi brez motornega in menjalniškega olja.

NAPOTEK!

Poškodbe okolja!

Izteklo olje lahko povzroči trajno škodo na okolju. Tekočina je zelo strupena in lahko hitro povzroči onesnaženje vode.

- Olje dolivajte/odstranjajte samo na ravnih, pritrjenih površinah.
- Uporabite polnilni nastavek ali lijak.
- Izpuščeno olje prestrezite s primerno posodo.
- Razlito olje takoj skrbno obrišite in krpe zavržite skladno z lokalnimi predpisi.
- Olje odstranite v skladu z lokalnimi predpisi.

10.3 Dolivanje bencina (slika 1)

⚠ Pozor!

Bencinska sedežna kosilnica je dostavljen brez bencina. Pred zagonom zato obvezno nalijte bencin. Uporabite bencin Super E5/E10.

1. Sedež (1) zložite navzdol.
2. Očistite okolico območja za dolivanje goriva. Nečistoče v rezervoarju povzročijo motnje pri delovanju.
3. Pokrov rezervoarja (17) odprite počasi, da sprostite nadtlak, ki je morda prisoten.
4. Rezervoar napolnite prek lijaka (ni v obsegu dostave) z bencinom (Super E5/E10). Bodite pozorni na najvišjo količino polnjenja. Bencin dolijte počasi do spodnjega roba nastavka za polnjenje.
5. Pokrov rezervoarja (17) znova zaprite. Prepričajte se, da je pokrov rezervoarja tesno zaprt.
6. Očistite pokrovček rezervoarja in okolico.
7. Preverite, ali rezervoar in vodi za gorivo puščajo.
8. Pred zagonom motorja se od mesta za dolivanje goriva odmaknite za vsaj tri metre.

10.4 Preverjanje tlaka v pnevmatikah

Pravilen tlak v pnevmatikah je bistven pogoj za popolnoma uravnoteženo rezalno orodje in s tem tudi za enakomerno pokošeno travo.

1. Redno preverjajte tlak v pnevmatikah s standardno nožno črpalko.
2. Po potrebi dodajte zrak s standardno nožno črpalko (ni v obsegu dostave), tako da s platišča najprej odstranite pokrove koles (4a + 7a) in pokrov ventila. Pravilni tlak v pnevmatikah je 1,3 bara na sprednjih kolesih (7) in 1,8 bara na zadnjih kolesih (4).

Napotek: Če opazite, da so pnevmatike ali kolesa poškodovani, se obrnite na službo za pomoč strankam ali specializirano delavnico.

10.5 Preverjanje kontaktnega stikala parkirne zavore (sl. 1)

Kontaktno stikalo parkirne zavore zagotavlja, da se lahko motor zažene samo, če je parkirna zavora za-
tegnjena.

Predpogoj: Motor je izklopljen.

1. Sedite na voznikov sedež (1).
2. Sprostite parkirno zavoro (8) tako, da pohodite zavorni pedal (9).
3. Odvijte zavorni pedal (9). Pazite, da bo bencinska sedežna kosilnica zavarovana pred premikanjem.
4. Poskusite zagnati motor (ključ za zagon (30) obrnite v položaj »Start« (Zagon)).
5. Motor se ne sme zagnati!

Napotek: Če opazite, da kontaktno stikalo ne deluje pravilno, se obrnite na službo za pomoč strankam ali specializirano delavnico.

10.6 Preverjanje kontaktnega stikala kosilnega mehanizma (sl. 1)

Kontaktno stikalo kosilnega mehanizma zagotavlja, da se motorja ne more zagnati, ko je kosilni mehanizem povezan.

1. Motor je izklopljen.
2. Sedite na voznikov sedež (1).
3. Povsem pritisnite zavorni pedal (9) in aktivirajte ročno zavoro (8).
4. Vključite kosilni mehanizem, tako da ročico za kosilni mehanizem (11) potisnete naprej in v desno, dokler se ne zaskoči.
5. Poskusite zagnati motor (ključ za zagon (30) obrnite v položaj »Start« (Zagon)).
6. Motor se ne sme zagnati!

Napotek: Če opazite, da kontaktno stikalo ne deluje pravilno, se obrnite na službo za pomoč strankam ali specializirano delavnico.

10.7 Preverjanje kontaktnega stikala sedeža (sl. 1)

Kontaktno stikalo sedeža zagotavlja, da se motor izklopi takoj, ko ob vklopljenem kosilnem mehanizmu na voznikovem sedežu ni nobene osebe.

1. Sedite na voznikov sedež (1).
2. Pritisnite zavorni pedal (9) in aktivirajte ročno zavoro (8).
3. Zaženite motor in ga pustite delovati.
4. Vključite kosilni mehanizem (11), tako da ročico za kosilni mehanizem (11) počasi potisnete naprej in v desno, dokler se ne zaskoči.
5. Razbremenite voznikov sedež (1) tako, da vstanete (ne izstopite!).
6. Motor se mora ustaviti!

Napotek: Če opazite, da kontaktno stikalo ne deluje pravilno, se obrnite na službo za pomoč strankam ali specializirano delavnico.

10.8 Preverjanje kontaktnega stikala lovilnega koša (sl. 1)

Kontaktno stikalo na lovilnem košu (2) zagotavlja, da se motor izklopi takoj, ko je lovilni koš pri vklopljenem kosilnem mehanizmu voznikov sedež prazen.

1. Sedite na voznikov sedež (1).
2. Pritisnite zavorni pedal (9) in aktivirajte ročno zavoro (8).
3. Zaženite motor in ga pustite delovati.
4. Vključite kosilni mehanizem (11), tako da ročico za kosilni mehanizem (11) počasi potisnete naprej in v desno, dokler se ne zaskoči.
5. Prazen lovilni koš (2) malce privzdignite.
6. Motor se mora ustaviti!

Napotek: Če opazite, da kontaktno stikalo ne deluje pravilno, se obrnite na službo za pomoč strankam ali specializirano delavnico.

10.9 Preverjanje naprave za zaustavitev rezila

Pri odklopu kosilnega mehanizma s sklopko se istočasno samodejno sproži postopek zaviranja, ki v nekaj sekundah zaustavi rezilo kosilnice.

Delujoče rezilo povzroča jasno zaznavne zvoke vetra. Na delovanje rezila opozarja hrup vetra, zato ga je mogoče nadzorovati.

Napotek: Če opazite, da naprava za zaustavitev rezila ne deluje pravilno, se obrnite na službo za pomoč strankam ali specializirano delavnico.

11. Uporaba

11.1. Časi dela

Upoštevajte zakonska določila za regulacijo časov dela s kosilnicami, ki se lahko razlikujejo glede na lokacijo.

Seznanite se z upravljalnimi elementi in nastavitvenimi deli ter z uporabo naprave. Uporabnik mora predvsem vedeti, kako hitro zaustavi delovno orodje in motor na notranje zgorevanje naprave.

Napravo smejo uporabljati le osebe, ki so prebrale navodila za uporabo in so seznanjene z ravnanjem z napravo. Pred prvim zagonom naprave mora uporabnik pridobiti strokovna in praktična navodila. Uporabniku mora prodajalec ali druga pristojna oseba poučiti o varni uporabi naprave.

Med tem navodilom je treba uporabnika še posebej opozoriti,

- da delo z napravo zahteva izjemno skrbnost in koncentracijo;
- da bencinske sedežne kosilnice, ki drsi po pobočju, ni mogoče nadzorovati z zavorami.

Glavni vzroki za izgubo nadzora nad bencinsko sedežno kosilnico lahko vključujejo:

- slab oprijem koles,
- prehitra vožnja,
- neustrezno zaviranje,
- nepravilna uporaba (športni dogodki ipd.),
- pomanjkanje znanja o učinkih, povezanih s stanjem tal, zlasti na pobočjih (glejte poglavje 11.6.3 »Delo na pobočjih«),
- nepravilna pritrditev tovora in slaba porazdelitev tovora.

11.2 Priprava območja košnje

1. Pred košnjo skrbno pregledajte območje, ki ga želite kositi.
2. Odstranite kamne, palice, kosti, žice, igrače in druge predmete, ki jih lahko naprava izvrže.
3. Prepričajte se, da se na območju, ki ga želite pokositi, ne zadržujejo osebe.

11.3 Preverjanje rezil kosilnice (sl. 9)

⚠ OPOZORILO!

Nevarnost poškodb!

Po izklopu motorja rezilo kosilnice še nekaj sekund deluje. Če se dotaknete vrtečih se delov, lahko pride do ureznin.

- Počakajte, da se rezilo kosilnice ustavi.
 - Rezalnega orodja ne zaustavljajte z roko.
 - Nosite zaščitne rokavice.
 - Rezalno orodje držite proč od stopal.
1. Pred kakršnim koli preverjanjem rezila kosilnice ustavite motor in izvlecite ključ za zagon (30) iz ključavnice za zagon (10).
 2. Karoserijo dvignite, kot je opisano v točki 10.1.
 3. Rahlo dvignite izmetni kanal (19) in ga zavrtite navzven. Tako postane dostopno rezilo kosilnice (6a).
 4. Nasadni ključ 12 mm (ni v obsegu dobave) namestite na vijak (kolo jermena) (35).
 5. Nato rezilo kosilnice (6a) obrnite v smeri urinih kazalcev v vidnem polju in ga preverite.
 6. Redno preverjajte, če je rezilo kosilnice (6a) pravilno pritrjeno, ali je v dobrem stanju in dobro nabrušeno.
 7. Če ni, dajte rezilo kosilnice (6a) nabrusiti ali zamenjati v specializirani delavnici.

11.4 Zagon motorja (sl. 10 + 11)

1. Preverite raven motornega olja. Glejte razdelek 13.3.3.
2. Obesite lovilni koš (2). Glejte razdelek 9.4.
3. Sedite na voznikov sedež (1).
4. Kosilni mehanizem (11) mora biti izklopljen.
5. Pritisnite zavorni pedal in pedal sklopke (9) in aktivirajte ročno zavoro (8). Nastavite želeno višino rezanja (3). Glejte razdelek 11.6.1.

6. Prestavno ročico (14) premaknite v nevtralni »N« položaj.
7. Pri hladnih temperaturah prestavite ročico za število vrtljajev (12) v položaj »Choke«. Pri toplih temperaturah ali toplem motorju ročico prestavite na največjo hitrost.
8. Ključ za zagon (30) v ključavnici za zagon (11) obrnite in držite v položaju »Start«, dokler se motor ne zažene, nato pa ga spustite v položaj »On«.
9. Ročico za število vrtljajev (12) po potrebi premaknite iz položaja »Choke« nazaj in nastavite želeno hitrost.

11.5 Zagon z izklopljenim kosilnim mehanizmom Pozor! Prestavo menjajte samo, ko naprava miruje.

1. Pri nizkih vrtljajih »Želve« do konca pohodite zavorni pedal (9). Pri tem se sprostí ročna zavora (9).
2. Nastavite želeno prestavo.
3. Zavorni pedal (9) počasi izpustite, tako da se bencinska sedežna kosilnica začne premikati.
4. Ročico za število vrtljajev (12) premaknite v smeri »Zajca«, da pospešite.
5. Napravo ustavite tako, da pritisnete zavorni pedal (9).

11.6 Košnja

⚠ OPOZORILO!

Nevarnost nesreče pri vzvratni vožnji!

Pri vzvratni vožnji bodite pozorni na okolico za vami!

- Vozite vzvratno le po potrebi!
- Vzvatne vožnje ne morete nastaviti, če je kosilni mehanizem vklopljen.

Napotki za košnjo

- Pred vsako košnjo preverite, če je rezilo kosilnice (6a) pravilno pritrjeno, v dobrem stanju in dobro nabrušeno. Pri tem vedno nosite zaščitne rokavice!
- Preverite kosilnico, rezilo kosilnice in ostale dele, če zadenete ob tujek ali če se naprava trese močnejše kot običajno.
- Vroč motor, izpuh ali pogon lahko povzročijo opekline. Ne dotikajte se jih.
- Kosite samo ob zadovoljivi vidljivosti.
- Na cesti ali v bližini ceste pazite na cestni promet. Izmetni kanal (19) naj bo obrnjen stran od ceste.
- Izogibajte se mestom, kjer kolesa nimajo oprijema ali košnja ni varna.
- Pred premikanjem nazaj zagotovite, da za vami ni majhnih otrok.
- Kosite samo z ostrim, brezhribnim rezilom kosilnice, da se travne bilke ne razcefrajo in trava ne postane rumena.
- Da bo rez čim bolj čist, kosilnico potiskajte v čim bolj ravnih linijah. Te linije se naj vedno prekrivajo za nekaj centimetrov, da ne ostanejo nepokošeni pasovi.

- Poskrbite, da bo spodnja stran ohišja kosilnice čista in obvezno odstranite ostanke trave. Ostanke trave otežujejo postopek zagona, negativno vplivajo na kakovost reza in izmet trave.

11.6.1 Nastavitev višine reza (sl. 10)

⚠ Pozor! Višino reza nastavljajte samo, ko je kosilni mehanizem izklopljen.

Višino reza izberite glede na dejansko dolžino trave. Izvedite več prehodov, tako da naenkrat pokosite največ 4 cm trave.

1. Nastavite ročico za nastavitev višine reza (3) v zeleni položaj višine reza.
2. Nastavite lahko 5 različnih višin košnje.

POMEMBNO: Za transport morate rezalno orodje vedno nastaviti v najvišji položaj (stopnja 5).

11.6.2 Košnja/vožnja z vklopljenim kosilnim mehanizmom (sl. 10, 11 + 12)

⚠ OPOZORILO!

Nevarnost poškodbe in materialne škode!

Predmeti se lahko izvržejo in udarijo ter poškodujejo ljudi. Trdni predmeti lahko poškodujejo izdelek.

Poleg tega lahko majhne kamenčke ali druge predmete izvrže tudi do 15 metrov stran. To lahko povzroči škodo na avtomobilih, hišah in oknih.

- Med košnjo poskrbite za zadostno razdaljo 30 metrov od drugih ljudi ali živali.
- Izdelka ne uporabljajte za odstranjevanje predmetov s pešpoti itd.

NAPOTEK!

Nevarnost materialnih poškodb!

Če izdelka ne čistite redno, se lahko pokošena trava/plevel ujame pod zaščitni ščit. To lahko vpliva na delovanje izdelka in ga trajno poškoduje.

- Izdelek očistite po vsaki uporabi.

Pozor! Prestavo menjajte samo, ko naprava miruje.

1. Pri nizkih vrtljajih »Želve« do konca pohodite zavorni pedal (9). Parkirna zavora (8) mora biti pri tem aktivirana (položaj P) (sl. 10).
2. Prestavno ročico kosilnega mehanizma (11) potisnite počasi naprej, da se zaskoči, s čimer se izklopi kosilni mehanizem.
3. Pri nizkih vrtljajih »Želve« do konca pohodite zavorni pedal (9). Pri tem se sprostí ročna zavora (8).
4. Nastavite zeleno prestavo (14).
5. Zavorni pedal (9) počasi izpustite, tako da se kosilnica začne premikati.
6. Ročico za število vrtljajev (12) premaknite v smeri »Zajca«, da pospešite.
7. Napravo ustavite tako, da pritisnete zavorni pedal (9).

11.6.3 Delo na pobočjih

⚠ OPOZORILO!

Nevarnost zaradi napak med vožnjo na klancu!

Pri vožnji po klancih je potrebna posebna previdnost! »Varnega« klanca ni. Posebej bodite pozorni na naslednje varnostne napotke!

- Če se kolesa vrtijo ali če se vozilo ustavi med vzpenjanjem v hrib, odklopite kosilni mehanizem in priključke. Nato zapustite klanec v počasnem spustu in v poravnani smeri!
- Poln lovilni koš zaradi svoje teže poveča nevarnost prevrnitve bencinske sedežne kosilnice!

- Na pobočjih naj bo linija košnje vedno prečno na pobočje. Drsenje kosilnice lahko preprečite tako, da jo postavite poševno navzgor.

- Pobočja so eden izmed glavnih vzrokov za nesreče, pri katerih uporabnik izgubi nadzor nad bencinsko sedežno kosilnico in se stroj prevrne. To lahko povzroči resne poškodbe ali celo smrt.

- Iz varnostnih razlogov naprave ne smete uporabljati na pobočjih z naklonom večjim od 10° (17,6 %).

- Naklon 10° ustreza navpičnemu dvigu 17,6 cm z vodoravno dolžino 100 cm.

- Izogibajte se zagonu ali ustavljanju na klancu.

- Naprave ne uporabljajte na območjih, kot so pobočja ali jarki, kjer bi se lahko prevrnili ali zdrsnili. Nevarnost prevrnitve ali zdrsa se poveča, če so tla rahla ali vlažna.

- Na klancih vedno vozite v vzdolžni smeri. Pri vožnji v bočni smeri obstaja povečana nevarnost prevrnitve.

- Med vožnjo po klancih ne smete nenadoma spreminjati hitrosti ali smeri. Delo v takšnih situacijah zahteva previdno, mirno in enakomerno delovanje upravljanje bencinske sedežne kosilnice.

- Izogibajte se spreminjanju smeri na pobočjih. Na klance zavijajte le, če je to nujno potrebno; po možnosti vozite počasi in v širokem loku navzdol.

- Ne kosite mokre trave, zlasti na pobočjih, saj mokra trava zmanjša oprijem. Bencinska sedežna kosilnica bi lahko zdrsnila in bi uporabnik izgubil nadzor.

- Pri vožnji na pobočju menjalnika ne smete sprostiti s prostim tekom menjalnika.

- Na pobočjih je posebna previdnost potrebna pri delu s priključnimi napravami (spremenjena razporeditev teže na napravi).

- Če se kolesa vrtijo v prazno ali če se vozilo ustavi med vzpenjanjem po klancu navzgor, odklopite rezilo kosilnice ali priključno napravo. Nato zapustite pobočje v počasnem spustu in v poravnani smeri.

- Bencinske sedežne kosilnice nikoli ne poskušajte stabilizirati tako, da položite nogo na tla.

- Teža lovilnega koša poveča nevarnost prevrnitve, še posebej, kadar je ta poln.

- Lovilnega koša nikoli ne praznite ali dvigujte na nagnjeni površini.

11.6.4 Praznjenje lovilnega koša v sedečem položaju (sl. 12)

Če ostane pokošeni material na tleh, je lovilni koš poln in ga je treba izprazniti.

1. Izklopite kosilni mehanizem (11), tako da ročico za kosilni mehanizem (11) potisnete naprej in v levo.
2. Zapeljite na mesto, kjer želite izprazniti lovilni koš (2).
3. Pritisnite zavorni pedal (9) in aktivirajte ročno zavoro (8).
4. Prestavno ročico (14) premaknite v nevtralni »N« položaj.
5. Lovilni koš (2) dvignite za ročaj, tako da se ta izprazni.
6. Lovilni koš (2) zopet spustite.

Pozor: Če se lovilni koš (2) ne zaskoči pravilno, ni mogoče vklopiti kosilnega mehanizma (11).

11.6.5 Odpenjanje lovilnega koša za praznjenje (sl. 12)

Če ostane pokošeni material na tleh, je lovilni koš poln in ga je treba izprazniti.

⚠ OPOZORILO!

Nevarnost poškodb!

Nenadzorovani in neželeni zagon izdelka lahko povzroči poškodbe.

- Pred praznjenjem izklopite motor.

1. Pritisnite zavorni pedal (9) in aktivirajte ročno zavoro (8).
2. Izklopite kosilni mehanizem (11), tako da ročico za kosilni mehanizem (11) potisnete nazaj in v levo.
3. Prestavno ročico (14) premaknite v nevtralni »N« položaj.
4. Izklopite motor tako, da ključ za zagon (30) obrnete v položaj »Stop« (Zaustavitev). Nato izvlecite ključ za zagon (30) iz ključavnice za zagon (10).
5. Odstranite lovilno posodo (2) in jo izpraznite.
6. Lovilni koš (2) znova obesite.
7. Če se lovilni koš (2) ne zaskoči pravilno, ni mogoče vklopiti kosilnega mehanizma (11).

11.7 Parkiranje bencinske sedežne kosilnice

⚠ OPOZORILO!

Nevarnost poškodb in opeklin!

Vroč motor, izpuh ali pogon lahko povzročijo opekline.

- Ne dotikajte se vročih delov bencinske sedežne kosilnice.
- Pri zaustavljanju motorja pazite, da vroči deli ne bodo mogli vžgati bližnjih predmetov ali materialov.

⚠ OPOZORILO!

Nevarnost poškodb in prevrnitve!

Bencinska sedežna kosilnica se lahko prevrne, če ni parkirana na ravni površini.

- Nevarnost prevrnitve ali zdrsa se poveča, če so tla rahla ali vlažna.
- Pri ustavljanju bodite pozorni na naknadno delovanje rezalnega orodja, ki traja nekaj sekund, preden se ustavi.

Napravo izklopite na naslednji način:

1. Povsem pritisnite zavorni pedal (9) in aktivirajte ročno zavoro (8).
2. Preden zapustite voznikov sedež, izklopite kosilni mehanizem (11).
3. Premaknite ročico dušilke (3) v najnižji položaj.
4. Prestavno ročico (14) premaknite v položaj »N«.
5. Izklopite motor tako, da ključ za zagon (30) v ključavnici za zagon (10) obrnete v položaj »Stop« (Zaustavitev). Nato izvlecite ključ za zagon (30) iz ključavnice za zagon (10).
6. Ključ za zagon (30) hranite tako, da imajo dostop samo pooblaščen osebe.
7. Pred parkiranjem se prepričajte, da se je bencinska sedežna kosilnica popolnoma ustavila.

11.8. Po košnji

1. Počakajte, da se motor najprej ohladi, preden bencinsko sedežno kosilnico odstavite v zaprt prostor.
2. Preden kosilnico shranite, odstranite z nje travo, mazivo in olje. Na kosilnico ne postavljajte drugih predmetov.
3. Pred ponovno uporabo preverite vse vijake in matice. Zategnite zrahljane vijake.
4. Pred ponovno uporabo izpraznite lovilni koš (2).
5. Izvlecite ključ za zagon (30) iz ključavnice za zagon (10).
6. Pazite, bencinske sedežne kosilnice ne parkirajte v bližini vira nevarnosti. Uhajanje plina lahko privede do eksplozij.
7. Pri daljši neuporabi bencinske sedežne kosilnice s sesalno črpalko za bencin izpraznite rezervoar za bencin (ni v obsegu dostave).
8. Oljite in vzdržujte napravo.

12. Prevoz

⚠ OPOZORILO!

Nevarnost poškodb!

Nenadzorovani in neželeni zagon izdelka lahko povzroči poškodbe.

- Pri prekladanju morate izklopiti motor in po tem, ko se motor ohladi, sneti vtič vžigalne svečke z vžigalne svečke.
- Izdelek lahko zaradi svoje lastne teže povzroči hude zmečkanine.

Pri nakladanju in razkladanju bencinske sedežne kosilnice za prevoz v vozilu ali prikolici morate biti posebej previdni.

Vedno aktivirajte ročno zavoro (8) in spojite pogon s kosilnim mehanizmom (11) oz. s priključnimi napravami.

Pri transportu bencinske sedežne kosilnice upoštevajte regionalne zakonske predpise, zlasti glede varnosti nakladanja in prevoza predmetov na nakladalnih površinah.

Te bencinske sedežne kosilnice ne smete vleči. Za prevoz po javnih cestah je treba uporabiti ustrezno vozilo ali ustrezno prikolico. Pri transportu se prepričajte, da ima prevozno sredstvo zadostno nosilnost in da je bencinska sedežna kosilnica ustrezno pritrjena.

Nakladalna površina in območje okoli zvočne izolacije ter motor na notranje zgorevanje morajo biti med transportom brez gorljivih materialov, kot so slama, listje ali suhi ostanki trave.

Po nakladanju vedno izvlecite ključ za zagon (30) iz ključavnice za zagon (10)!

13. Čiščenje in vzdrževanje

⚠ OPOZORILO!

Nevarnost poškodb in opeklin!

Izdelek se lahko nepričakovano zažene in privede do poškodb. Poleg tega lahko nastanejo temperature 80° in več.

- Pred vsemi čiščenji in vzdrževalnimi deli izključite motor.
- Pred deli v območju motorja na notranje zgorevanje, izpušnega zbiralnika in zvočne izolacije počakajte, da se naprava ohladi – to velja še posebej za vsa vzdrževalna dela na kosilnem mehanizmu.
- Snemite vtič vžigalne svečke z vžigalne svečke.

⚠ OPOZORILO!

Nevarnost za zdravje!

Vdihavanje bencinskih hlapov/hlapov mazalnega olja lahko povzroči hude poškodbe zdravja, nezavest in v skrajnih primerih smrt.

- Ne vdihavajte bencinskih hlapov/hlapov mazalnega olja.
- Izdelek uporabljajte le na prostem.

NAPOTEK!

Nevarnost materialnih poškodb!

Če v ohišje vdre voda, lahko pride do škode na motorju. Poleg tega lahko curek visokotlačnega čistilnika poškoduje dele izdelka.

- Izdelek čistite s krpo, ščetko itd.
- Izdelka ne potaplajte v vodo ali druge tekočine in ga ne brizgajte z visokotlačnim čistilnikom.

Načrt vzdrževanja			
	po 10 urah delovanja	po 25 urah delovanja	Vsaj 50 ur delovanja
Zračni filter	očistite	očistite	zamenjajte
Vžigalna svečka	priprav	očistite	zamenjajte

Strokovni pregled je potreben:

- če ste z bencinsko sedežno kosilnico zapeljali čez večji predmet,
- če se motor nenadoma ustavi,
- če je rezalni nož upognjen (ne ravnajte ga sami!),
- če je menjalnik poškodovan.

13.1 Čistilna dela:

⚠ OPOZORILO!

Nevarnost poškodb!

Nenadzorovani in neželeni zagon izdelka lahko povzroči poškodbe.

- Pred kakršnikoli čiščenju in vzdrževalnimi deli izklopite motor in snemite vtič vžigalne svečke z vžigalne svečke, ko se motor ohladi.

NAPOTEK!

Nevarnost materialnih poškodb!

Če izdelka in njegovih nastavkov ne čistite redno, se lahko ostanki trave/plevela zataknejo pod bencinsko sedežno kosilnico. To lahko vpliva na delovanje izdelka in ga trajno poškoduje.

- Izdelek čistite s krpo ali ščetko itd.
- Izdelka ne potaplajte v vodo ali druge tekočine in ga ne brizgajte z visokotlačnim čistilnikom.
- Na ročajih ne sme biti olja, tako da bo oprijem vedno varen.

13.2 Čiščenje naprave z vodo (sl. 16)

1. Element cevi s priključkom namestite na priključek za vodo (5) bencinske sedežne kosilnice in odprite vodno pipo.
2. Zaženite bencinsko sedežno kosilnico in vklopite kosilni mehanizem (11), tako da ročico za kosilni mehanizem (11) potisnete naprej in v desno, dokler se ne zaskoči. Vrteče se rezilo centrifugira vodo na spodnjo stran bencinske sedežne kosilnice in jo tako čisti.
3. Po pribl. 30 sekundah znova izklopite bencinsko sedežno kosilnico in kosilni mehanizem (11).
4. Zaprite vodno pipo in odstranite element cevi s priključkom.
5. Zgornjo stran očistite s krpo (pri tem ne uporabljajte ostrih predmetov, npr. noža).

Napotek: Umazanijo in travo najlažje odstranite takoj po košnji. Zasušeni ostanki trave in umazanija lahko negativno vplivajo na košnjo. Preverite, ali so v kanalu za izmet trave ostanki trave in jih po potrebi odstranite.

Kosilnice nikoli ne čistite s curkom vode ali z visokotlačnim čistilnikom. Motor mora ostati suh.

Agresivnih čistil, kot so sredstva za hladno čiščenje ali čistilni bencin, ni dovoljeno uporabljati.

Pri čistilnih delih (npr. na okvirju bencinske sedežne kosilnice) nikoli ne vozite blizu roba ali jarka.

Da preprečite nevarnost požara, na motorju na notranje zgorevanje, hladilnih rebrih, prostora za akumulator, v območju rezervoarja in izpuhu ne sme biti trave, listja ali iztekle masti (olja).

Vedno očistite lovilni koš.

13.3 Vzdrževalna dela

Izvajati je dovoljeno samo vzdrževalna dela, ki so opisana v teh navodilih za uporabo, vsa ostala dela naj opravi specializirani trgovec. Če vam primanjkuje potrebnega znanja in orodja, se vedno obrnite na specializiranega trgovca.

Priporočamo, da vzdrževalna dela in popravila izvaja le specializirani trgovec.

Uporabljajte samo orodja, pripomočke ali priključne naprave, ki jih je odobril proizvajalec te naprave ali tehnično podobne dele, sicer lahko pride do nesreč, ki vključujejo telesne poškodbe ali poškodbe naprave. Če imate kakršna koli vprašanja, se obrnite na specializiranega trgovca.

Lastnosti originalnega orodja, pribora in nadomestnih delov so optimalno prilagojene napravi in zahtevam uporabnika.

Bencinsko sedežno kosilnico mora enkrat letno pregledati specializirani trgovec.

Nalepke z opozorili in informacijami naj bodo vedno čiste in čitljive. Poškodovane ali izgubljene nalepke je treba nadomestiti z novimi originalnimi znaki. Če sestavni del zamenjate z novim delom, se prepričajte, da ima novi del enako nalepko.

Zaradi varnostnih razlogov je treba dele, po katerih se pretaka gorivo (vod za gorivo, pipa za gorivo, rezervoar za gorivo, pokrov rezervoarja, priključki itd.), redno preverjati glede poškodb in netesnečih delov, po potrebi pa jih mora zamenjati strokovnjak.

Preden začnete z delom na ali v bližini električnih komponent, morate priključni kabel akumulatorja (24) odklopiti s priključnega kabla motorja (24a).

Naprava je opremljena s številnimi varnostnimi napravami. Teh naprav ne smete odstraniti ali spremeniti (obvod itd.) in jih morate redno preverjati. Dela na varnostnih napravah lahko izvaja samo strokovnjak.

Vse matice, sornike in vijake, zlasti pritrdilni vijak rezila, naj bodo dobro priviti, da bo enota zagotavljala varno obratovalno stanje.

Iz varnostnih razlogov je treba obrabljene ali poškodovane dele takoj zamenjati.

Redno preverjajte, ali je lovilna priprava za travo (npr. lovilni koš, izmetni kanal) obrabljena oziroma ali je izgubila sposobnosti delovanja.

Delo pod strojem zahteva posebno previdnost zaradi teže bencinske sedežne kosilnice. Zato se obrnite na svojega specializiranega trgovca.

Preverite, ali so sprednja in zadnja kolesa varno pritrjena.

Bencinska sedežna kosilnica in priključne naprave naj bodo vedno v dobrem obratovalnem stanju; vse varnostne naprave morajo biti nameščene in brezhibno delovati.

Redno preverjajte delovanje zavore (vsakih 25 obratovalnih ur) in po potrebi pustite, da potrebne nastavitve oz. vzdrževalna dela opravi strokovna delavnica.

13.3.1 Osi koles in pesta koles

Za nemoteno premikanje koles priporočamo, da osi in pesta koles očistite vsaj enkrat na sezono ter jih rahlo namastite.

NAPOTEK:

Sprednja in zadnja kolesa (7 + 4) je treba razstaviti za mazanje osi in pest.

13.3.2 Zamenjava rezila kosilnice

Iz varnostnih razlogov naj rezilo kosilnice naostri, uravnoteži in namesti samo pooblaščen specializirana delavnica. Da bo rezultat dela optimalen, priporočamo, da se rezilo kosilnice preveri enkrat letno.

13.3.3 Preverjanje ravni olja (sl. 8)

⚠ NEVARNOST!

Nevarnost požara in eksplozije!

Gorivo se lahko pri polnjenju vžge in po možnosti eksplodira. To povzroči hude poškodbe ali smrt.

- Izklopite motor in počakajte, da se ohladi.
- Hraniti ločeno od vročine, ognja in isker.
- Gorivo točite samo na prostem.
- Nosite zaščitne rokavice.
- Izogibajte se stiku s kožo in očmi.
- Izdelek zaženite na razdalji najmanj 3 m od mesta točenja goriva.
- Pazite na netesna mesta. Če izteka bencin, ne zaženite motorja.

⚠ OPOZORILO!

Nevarnost za zdravje!

Vdihavanje bencinskih hlapov/hlapov mazalnega olja lahko povzroči hude poškodbe zdravja, nezavest in v skrajnih primerih smrt.

- Ne vdihavajte bencinskih hlapov/hlapov mazalnega olja.
- Izdelek uporabljajte le na prostem.

NAPOTEK!

Poškodbe izdelka

Če izdelek uporabljate s premajhno količino motornega in menjalniškega olja, lahko to povzroči poškodbe motorja.

- Pred zagonom dolijte gorivo in olje. Izdelek se dostavi brez motornega in menjalniškega olja.
- Za ta namen uporabite samo motorno olje SAE 30.

NAPOTEK!

Poškodbe okolja!

Izteklo olje lahko povzroči trajno škodo na okolju. Tekočina je zelo strupena in lahko hitro povzroči onesnaženje vode.

- Olje dolivajte/odstranjajte samo na ravnih, pritrjenih površinah.
- Uporabite polnilni nastavek ali lijak.
- Izpuščeno olje prestrezite s primerno posodo.
- Razlito olje takoj skrbno obrišite in krpe zavržite skladno z lokalnimi predpisi.
- Olje odstranite v skladu z lokalnimi predpisi.

1. Bencinsko sedežno kosilnico postavite na ravno površino.
2. Izvlecite ključ za zagon (30) iz ključavnice za zagon (10).
3. Karoserijo dvignite, kot je opisano v točki 10.1 (sl. 7).
4. Odvijte pokrov rezervoarja za olje z merilno palico (22) tako, da jo zavrtite v levo, nato pa jo obrišite.
5. Pokrov rezervoarja za olje z merilno palico (22) znova do konca privijte v polnilni nastavek.
6. Izvlecite pokrov rezervoarja za olje z merilno palico (22) in v vodoravnem položaju odčitajte raven olja. Raven olja mora biti med oznakama za maksimum in minimum na merilni palici (22).

13.3.4 Menjava olja

Motorno olje menjajte enkrat na leto pred začetkom sezone, ko je motor ogret na delovno temperaturo in ugasnjen.

Uporabite samo motorno olje (SAE 30).

1. Bencinsko sedežno kosilnico postavite na ravno površino.
2. Karoserijo dvignite, kot je opisano v točki 10.1 (sl. 7).
3. Odvijte pokrov rezervoarja za olje z merilno palico (22), tako da ga zavrtite v levo.

4. Z dobavljeno brizgo (26) in cevjo odsesajte motorno olje skozi polnilni nastavek.
5. Dolijte sveže motorno olje in preverite raven olja (glejte razdelek 13.3.3).

Odpadno olje odstranite v skladu z veljavnimi določili.

13.3.5 Vzdrževanje zračnega filtra (sl. 13)

⚠ NEVARNOST!

Nevarnost požara in eksplozije!

Gorivo se lahko pri napačnem čiščenju vžge in po možnosti eksplodira. To povzroči hude poškodbe ali smrt.

- Zračni filter očistite s potrkavanjem.
- Zračnega filtra nikoli ne čistite z bencinom ali vnetljivimi topili.

NAPOTEK!

Nevarnost materialnih poškodb!

Uporaba motorja brez nameščenega filtrirnega elementa lahko povzroči poškodbe motorja.

- Motor ne sme nikoli delovati brez nameščenega elementa zračnega filtra.

Umazani zračni filtri (18a) zmanjšajo motorno moč zaradi manjšega dovajanja zraka v uplinjač. Zaradi tega je potrebno redno pregledovanje.

Zračni filter preverite vsakih 25 obratovalnih ur in ga po potrebi očistite. Če je zrak zelo prašen, zračni filter preverjajte pogosteje.

1. Karoserijo dvignite, kot je opisano v točki 10.1.
2. Odprite vijak (36) ohišja zračnega filtra (18) in ohišje dvignite ven.
3. Zračni filter (18a) očistite samo s potrkavanjem.
4. Ohišje zračnega filtra (18) in zračni filter (18a) namestite v obratnem vrstnem redu.

13.3.6 Vzdrževanje vžigalne svečke (sl. 1)

Vžigalno svečko po 10 obratovalnih urah prvič preverite glede umazanije in jo po potrebi očistite s krtačo z bakrenimi žicami. Nato vžigalno svečko po potrebi zamenjajte vsakih 50 obratovalnih ur.

1. Snemite vtič vžigalne svečke (20), tako da ga zavrtite.
2. Vžigalno svečko (20a) odstranite s ključem za vžigalno svečko (a).

S pomočjo tipalnega merila nastavite razmak na 0,75 mm (0,030«). Ponovno namestite vžigalno svečko (20a) in pazite, da je ne zategnete preveč.

13.3.7 Zamenjava varovalke (sl. 14)

Električni zaganjalnik je opremljen z 10-A varovalko (29).

Nikoli ne uporabite druge varovalke in je nikoli ne zaobidite.

1. Karoserijo dvignite, kot je opisano v točki 10.1 (sl. 7).
2. Odprite držalo varovalke (29a).
3. Okvarjeno varovalko (29) odstranite iz držala (29a).
4. Vstavite novo 10-A varovalko (29).
5. Zaprite držalo varovalke (29a).

13.3.8 Polnjenje akumulatorja

Akumulator se polni med delovanjem. Vendar pa bi bilo lahko zaradi pogostega zaganjanja treba akumulator napolniti s priloženim polnilnikom (25):

1. vtič priključite na vtičnico polnilnika (15) in polnilnik (25) v vtičnico 230 V~/50 Hz.
2. Baterijo polnite vsaj 5 ur.

13.3.9 Polnjenje baterije z avtomobilskim polnilnikom (sl. 15)

⚠ NEVARNOST!

Nevarnost zaradi napačnega polnjenja zagonskega akumulatorja!

Če je polnilna napetost previsoka, obstaja nevarnost, da zagonski akumulator eksplodira.

- Polnilni tok polnilnika ne sme presegati 5 A, polnilna napetost pa ne sme presegati 14,4 V.
- Pri delih na akumulatorju vedno izvlecite ključ za zagon (30) iz zagonske ključavnice (10).

Pozor!

Nevarnost kratkega stika!

Da preprečite kratki stik, vedno najprej odklopite negativni kabel (-) na akumulatorju (16a) in ga nazadnje ponovno priklopite.

- Pri delih na akumulatorju (16a) vedno izvlecite ključ za zagon (30) iz zagonske ključavnice (10).
- Upoštevajte polarnost.

Akumulator lahko z dobavljenim polnilnim kablom (28) polnite s trgovsko razpoložljivim avtomobilskim polnilnikom za 12-V svinčene akumulatorje.

1. Za ta namen ločite povezavo priključnega kabla akumulatorja (24) in priključni kabel motorja (24a) (sl. 9)
2. Dobavljeni polnilni kabel (28) priključite na akumulator (16a). Nato priključite črni kabel na negativni pol (-) in rdeči kabel na pozitivni pol (+) polnilnika.

Pozor!

Nevarnost kratkega stika!

Ko priklopljate/odklopljate priključni kabel akumulatorja (24), pazite, da se poli (+/-) ne dotikajo drug drugega in/ali okvirja.

Da preprečite kratki stik, vedno najprej odklopite negativni kabel (-) na polnilniku in ga ponovno priklopite kot zadnjega.

Bencinsko sedežno kosilnico vedno skladiščite s popolnoma napolnjenim akumulatorjem (16a).

13.3.10 Preverjanje tlaka v pnevmatikah

1. Pred zagonom preverite tlak v pnevmatikah (glejte tudi 10.4)!
2. Redno preverjajte tlak v pnevmatikah s standardno nožno črpalko (ni v obsegu dostave).
3. Po potrebi dodajte zrak s standardno nožno črpalko (ni v obsegu dostave), tako da najprej odstranite pokrove koles (4a + 7a) in pokrov ventila. Pravilni tlak v pnevmatikah je 1,3 bara na sprednjih kolesih (7) in 1,8 bara na zadnjih kolesih (4).
4. Pomembno: Če je tlak v pnevmatikah prenizek, se poveča tveganje za poškodbe ventilov in s tem zračnic.

Napotek: Če opazite, da so pnevmatike ali kolesa poškodovani, se obrnite na službo za pomoč strankam ali specializirano delavnico.

13.3.11 Popravilo

Po popravilu ali vzdrževanju se prepričajte, da so vsi varnostno relevantni deli nameščeni in v brezhibnem stanju. Dela, ki bi lahko povzročili telesne poškodbe, shranite na drugim osebam in otrokom nedosegljivem mestu.

Pozor: Po zakonu o odgovornosti za izdelke ne jamčimo za poškodbe, ki nastanejo zaradi nestrokovnih popravil ali neuporabe originalnih nadomestnih delov. Pooblastite servisno službo ali pooblaščenega strokovnjaka. Enako velja tudi za pribor.

Pomemben napotek v primeru popravila:

Ko pripravljate napravo za popravilo, pazite, da jo iz varnostnih razlogov na servis pošljete brez olja in bencina.

13.3.12 Naročanje nadomestnih delov

Pri naročanju nadomestnih delov morate navesti naslednje podatke:

- Tip naprave
- Številka izdelka naprave

Nadomestni deli/oprema

Rezilo kosilnice – št. artikla:	7911200616
Baterija – št. artikla:	5911235066

13.3.13 Informacije o servisu

Upoštevajte, da so pri tem izdelku sledeči deli podvrženi obrabi, ki izhaja iz uporabe, ali naravni obrabi oz. so sledeči deli potrebni kot potrošni material.

Obrabni deli*: Vžigalna svečka, zračni filter, bencinski filter, rezilo kosilnice, klinasti jermen, akumulator, varovalka, pnevmatike

* Ni nujno v obsegu dostave!

Nadomestne dele in pribor dobite v našem servisnem centru. V ta namen odčitajte QR-kodo na naslovni strani.

14. Skladiščenje

⚠ NEVARNOST!

Nevarnost požara in eksplozije!

Pri skladiščenju izdelka v bližini morebitnih virov vnetja lahko pride do požara ali eksplozije. To povzroči hude poškodbe ali smrt.

- Odstranite morebitne vire vnetja, kot npr. peči, grelce za vodo na plin, plinske sušilnike ipd.

NAPOTEK!

Nevarnost materialnih poškodb!

Če izdelka ne skladiščite pravilno, lahko pride do poškodb motorja.

- Izdelek skladiščite tako, da je zaščiten pred umazanijo, prahom in vlago.

14.1 Skladiščenje pri daljših premorih v uporabi

Počakajte, da se motor ohladi, preden napravo odstavite v zaklenjen prostor.

Bencinsko sedežno kosilnico z izpraznjenim rezervoarjem in gorivo poleg tega shranite v dobro prezračenem prostoru, ki ga lahko zaklenete.

Naprave nikoli ne skladiščite z bencinom v rezervoarju za gorivo v stavbi, kjer bi bencinski hlapi lahko prišli v stik z odprtim ognjem ali iskrami. Če je treba rezervoar izprazniti (npr. shranjevanje med zimskim premorom), je treba praznjenje rezervoarja za gorivo izvajati samo na prostem (rezervoar npr. izpraznite tako, da pustite motor na notranje zgorevanje delovati na prostem).

Bencinsko sedežno kosilnico skladiščite v obratovalno varnem stanju.

Ključ za zagon (30) morate vedno odstraniti iz zagonke ključavnice (10) in ga shraniti na varno, da preprečite nepooblaščen ali nepravilno uporabo s strani otrok in drugih oseb.

Bencinsko sedežno kosilnico pred skladiščenjem (npr. zimski premor) temeljito očistite. Suhi ostanki goriva in listje v bližini zvočne izolacije se lahko vnamejo. **Nevarnost vžiga!**

Pred prekrievanjem naprave počakajte, da se popolnoma ohladi.

Pred skladiščenjem izvedite vsa potrebna vzdrževalna dela.

Če bencinska sedežna kosilnica dlje časa ne bo delovala, je treba pred začetkom del na ali v bližini električnih komponent odklopiti priključni kabel akumulatorja (24) z priključnega kabla motorja (24a). Priporočamo, da odstranite baterijo (16a) in jo popolnoma napolnjeno shranite v suhem in zaklenjenem prostoru.

14.1.1 Odstranitev akumulatorja (sl. 9)

1. Za ta namen ločite povezavo priključnega kabla akumulatorja (24) in priključni kabel motorja (24a). (Sl. 9).
2. Nato oba vijaka (16b) z izvijačem s križno glavo (ni v obsegu dostave) odvijte s pokrova akumulatorja (16).
3. Odstranite akumulator (16a) vključno s pokrovom akumulatorja (16).

Prepričajte se, da so baterije zaščitene pred nepooblaščenno uporabo (npr. s strani otrok).

Pozimi 1–2-krat napolnite akumulator (16a), da zagotovite ohranitev polne zmogljivosti. Zaradi napačnega skladiščenja lahko pride do poškodb akumulatorja (16a). Take poškodbe so izključene iz garancije.

14.2 Izpuščanje bencina s črpalko za odsesavanje bencina

1. Prestrezno posodo pridržite pod cevko črpalke za odsesavanje bencina (ni v obsegu dostave).
2. Odvijte pokrov rezervoarja (17) in ga odstranite.
3. Cevko črpalke za odsesavanje bencina potisnite v rezervoar za bencin in bencin v celoti izčrpajte s črpalko za bencin.
4. Pokrov rezervoarja (17) znova dobro privijte.

15. Odlaganje med odpadke in reciklaža

Napotki za embalažo



Embalažne materiale je mogoče reciklirati. Embalažo zavrzite okolju prijazno.

Napotki glede zakona o električnih in elektronskih napravah



Stare električne in elektronske naprave ne sodijo med gospodinjske, pač pa jih morate zavreči oz. oddati na zbirno mesto ločeno!

- Stare baterije in akumulatorje, ki niso fiksno vgrajeni v staro napravo, je treba pred oddajo na zbirno mesto odstraniti brez uničenja komponent! Navodila za njihovo odstranjevanje ureja zakon o baterijah.

- Lastnik oz. uporabnik električnih in elektronskih naprav je zakonsko zavezan, da stare naprave po njihovi uporabi odda.
- Končni uporabnik nosi odgovornost za brisanje svojih osebnih podatkov na stari napravi, ki jo želi zavreči!
- Simbol prečrtanega smetnjaka pomeni, da električnih in elektronskih naprav ne smete odlagati med gospodinske odpadke.
- Električne in elektronske naprave lahko brezplačno oddate na naslednjih mestih:
 - Javno-pravna mesta za odstranjevanje odpadkov oz. zbirna mesta (npr. komunalna podjetja)
 - Prodajna mesta električnih naprav (stacionarna in spletna), če so trgovci zavezani k prevzemanju starih naprav ali to ponujajo brezplačno.
 - Do tri stare električne naprave na vrsto naprave, z dolžino stranice največ 25 centimetrov, lahko brez predhodnega nakupa nove naprave od proizvajalca oddate pri njem ali na drugem pooblaščenem zbirnem mestu v vaši bližini.
 - Ostale proizvajalčeve in trgovčeve dodatne pogoje za prevzem najdete pri posamezni servisni službi.
- Če proizvajalec dostavi novo električno napravo v zasebno gospodinjstvo, lahko končni uporabnik na zahtevo naroči brezplačen prevzem stare električne naprave. Povežite se s servisno službo proizvajalca.
- Te izjave veljajo le za naprave, ki so nameščene in prodane v državah Evropske unije in so predmet evropske direktive 2012/19/EU. V državah izven območja Evropske unije lahko veljajo drugačna določila za odstranjevanje starih električnih in elektronskih naprav med odpadke.

Napotki glede zakona o baterijah



Stare baterije in akumulatorji ne sodijo med gospodinske, pač pa jih morate zavreči oz. oddati na zbirno mesto ločeno!

- Za varno odstranjevanje baterij ali akumulatorjev iz električne naprave in za informacije o njihovem tipu oz. kemičnem sistemu upoštevajte nadaljnje podatke v navodilih za uporabo oz. montažo.
- Lastnik oz. uporabnik baterij in akumulatorjev je zakonsko zavezan, da stare naprave po njihovi uporabi odda. Vračilo je omejeno na oddajo običajnih količin za gospodinjstvo.
- Stare baterije lahko vsebujejo škodljive snovi ali težke kovine, ki so lahko okolju in zdravju škodljive. Ponovna uporaba starih baterij in uporaba virov iz njih prispeva k ohranjanju teh dveh vrednot.
- Simbol prečrtanega smetnjaka pomeni, da baterij in akumulatorjev ne smete odlagati med gospodinske odpadke.
- Če so pod simbolom smetnjaka še znaki Hg, Cd ali Pb, to pomeni naslednje:

- Hg: Baterija vsebuje več kot 0,0005 % živega srebra
- Cd: Baterija vsebuje več kot 0,002 % kadmija
- Pb: Baterija vsebuje več kot 0,004 % svineca
- Akumulatorje in baterije lahko brezplačno oddate na naslednjih mestih:
 - Javno-pravna mesta za odstranjevanje odpadkov oz. zbirna mesta (npr. komunalna podjetja)
 - Prodajna mesta baterij in akumulatorjev
 - Prevzemna mesta za vračilo skupnega sistema za vračila za stare baterije naprav
 - Prevzemna mesta proizvajalca (če ni član skupnega sistema za vračila)
- Te izjave veljajo le za akumulatorje in baterije, ki so prodane v državah Evropske unije in so predmet evropske direktive 2006/66/ES. V državah izven območja Evropske unije lahko veljajo drugačna določila za odstranjevanje starih akumulatorjev in baterij med odpadke.

Akumulator odstranite pred odstranjevanjem naprave med odpadke

- Vgrajeni akumulator je treba pred odstranjevanjem naprave med odpadke odstraniti in zavreči okolju prijazno.
- Odprte kontakte prelepitate in akumulator zapakirajte tako, da se v embalaži ne premika. Pri tem upoštevajte morebitne nacionalne predpise.

Več informacij o odlaganju iztrošene naprave med odpadke izveste pri lokalni skupnosti ali občinski upravi.

Goriva in olja

- Pred odstranjevanjem naprave med odpadke je treba rezervoar za gorivo in rezervoar za motorno olje izprazniti!
- Gorivo in motorno olje ne sodita med gospodinske, pač pa ju morate zavreči oz. oddati na zbirno mesto ločeno!
- Prazne posode za olje in gorivo je treba zavreči okolju prijazno.

16. Pomoč pri motnjah

Iskanje napak

V tabeli so naštetе možne napake, njihov možen vzrok in možnosti ukrepanja. Če težave kljub temu ne morete odpraviti, se posvetujte s strokovnjakom.

⚠ PREVIDNO!

Najprej ugasnite motor in snemite vžigalni kabel, preden boste izvajali preglede ali nastavljanja.

⚠ PREVIDNO!

Če je motor po nastavljanju ali popravilu nekaj časa deloval, ne pozabite, da so izpuh in ostali deli vroči. Ne dotikajte se jih, da se ne opečete.

















Motnja	Mogoč vzrok	Ukrep
Nemiren tek, močno tresenje naprave	<ul style="list-style-type: none"> Vijaki so zrahljani Nosilec rezila kosilnice je zrahljana Rezilo kosilnice ni uravnoteženo Poškodovan klinasti jermen Zamašen izmetni kanal 	<ul style="list-style-type: none"> Preverite vijake Preverite nosilec rezila kosilnice Rezilo kosilnice mora zamenjati specializirana delavnica Zamenjajte klinasti jermen Očistite izmetni kanal
Motor ne deluje	<ul style="list-style-type: none"> Napačni vrstni red pri zagonu Nastavitev dušilke Vzvod motorne zavore ni pritisnjen Ročica za plin je v nepravilnem položaju Vžigalna svečka je okvarjena Rezervoar za gorivo je prazen Kabel Bowden je predolg Slabo gorivo, skladiščenje brez izpraznjenja rezervoarja za bencin, napačna vrsta bencina Vžigalna svečka je umazana (ostanki oglja na elektrodah), razdalja med elektrodami je prevelika Vžigalna svečka je navlažena z bencinom (zalit motor). Motor je okvarjen 	<ul style="list-style-type: none"> Preverite postopek zagona Preverite nastavitev dušilke Pritisnite vzvod motorne zavore Preverite nastavitev Zamenjajte vžigalno svečko Napolnite rezervoar za gorivo Kabel Bowden prilagodite s priključno matico. Izpraznite rezervoar za gorivo in izpraznite uplinjač. Dolijte svež bencin. Očistite svečke, preverite toplotno vrednost svečke in po potrebi zamenjajte vžigalno svečko, nastavite 0,6–0,8 mm Osušite vžigalno svečko in jo namestite nazaj. Obrnite se na pooblaščen servisno službo
Motor na notranje zgorevanje postane zelo vroč.	<ul style="list-style-type: none"> Hladilna rebra so umazana. Premalo motornega olja. Obrabljen klinasti jermen 	<ul style="list-style-type: none"> Očistite hladilna rebra. Preverite napolnjenost z motornim oljem in dolijte motorno olje. Zamenjajte klinasti jermen
Naprava ne vozi.	<ul style="list-style-type: none"> Menjalnik ni sklopljen Klinasti jermen (menjalnika) ni povezan Klinasti jermen (menjalnika) je obrabljen ali poškodovan Manjkajoči vzmetni moznik 	<ul style="list-style-type: none"> Sklopite menjalnik (držalo kolesa prostega teka) Povežite klinasti jermen (menjalnika) Zamenjajte klinasti jermen (menjalnika) Montaža vzmetnega moznika
Motor teče nemirno	<ul style="list-style-type: none"> Zračni filter je umazan Vžigalna svečka je umazana 	<ul style="list-style-type: none"> Očistite zračni filter Očistite vžigalno svečko
Trava je rumena, rez ni enakomeren	<ul style="list-style-type: none"> Rezilo kosilnice je topo Prenizka višina reza 	<ul style="list-style-type: none"> Nabrusite rezilo kosilnice Nastavite pravilno višino
Izmet trave ni enakomeren	<ul style="list-style-type: none"> Višina reza je prenizka Rezilo kosilnice je obrabljeno Lovilni koš je zamašen Zamašen kanal Premokra trava Previsoka vozna hitrost 	<ul style="list-style-type: none"> Nastavite višino Zamenjajte rezilo kosilnice Izpraznite lovilni koš ali odpravite zamašitev Očistite izmetni kanal kosite v suhem vremenu Izberite nižjo prestavo
Kosilnica se ne zažene z električnim zaganjalnikom	<ul style="list-style-type: none"> Baterija je izpraznjena Varovalka je pregorela 	<ul style="list-style-type: none"> Napolnite akumulator Zamenjajte varovalko
Padec moči motorja med košnjo	<ul style="list-style-type: none"> Vozna hitrost je previsoka glede na višino reza 	<ul style="list-style-type: none"> Zmanjšajte vozno hitrost in povečajte višino reza
Nezadostna zavorna moč	<ul style="list-style-type: none"> Zavora ni pravilno nastavljena 	<ul style="list-style-type: none"> Obrnite se na specializiranega trgovca/podporo za stranke

Innehållsförteckning:	Sida:
1. Förklaring av symbolerna på produkten.....	207
2. Inledning.....	210
3. Maskinbeskrivning.....	210
4. Leveransomfång (bild 2).....	210
5. Avsedd användning.....	211
6. Säkerhetsanvisningar.....	212
7. Tekniska specifikationer.....	215
8. Uppackning.....	215
9. Montering.....	215
10. Före idrifttagning.....	216
11. Manövrering.....	218
12. Transport.....	221
13. Rengöring och underhåll.....	222
14. Lagring.....	226
15. Avfallshantering och återvinning.....	226
16. Felsökning.....	228
17. Försäkran om överensstämmelse.....	258

1. Förklaring av symbolerna på produkten

Användningen av symboler i den här handboken ska göra dig uppmärksam på eventuella risker. Säkerhetssymbolerna och förklaringarna som anges i samband med dessa måste förstås. Varningarna i sig undanröjer inga risker och kan inte ersätta lämpliga åtgärder för att förebygga olyckor.

	Läs säkerhetsanvisningarna före användning.
	Läs och förstå hela texten i instruktionsmanualen före idrifttagning.
	Skaderisk! Kör resp, klipp inte på backar med över 10° (17%) lutning. Kör resp, klipp inte i längsriktning. Våltrisk!
	Använd aldrig apparaten utan uppsamlingskorg.
	Fara till följd av delar som slungas ut när motorn kör. Håll alltid ett säkerhetsavstånd.
	Säkerställ att tillräckligt säkerhetsavstånd hålls till andra personer. Håll obehöriga personer borta från apparaten.
	Ta bort tändstiftskontakten innan du utför något underhåll.
	Håll händer och fötter borta från de roterande klippknivarna.
	Håll händer och fötter borta från de roterande klippknivarna.
	Viktigt. Avgaserna är giftiga. Använd därför inte motorn i oventilerade utrymmen.
	Obs! Varma ytor - risk för brännskador.
	Använd hörsel- och ögonskydd!
	Bär säkerhetsskor, säkerhetshandskar, åtsittande klädsel.
	OBS! Drivmedel är brandfarliga och explosiva – risk för brännskador.
	Tankvolym

	Effekt
	Slagrum
	Varvtal
	Volym uppsamlingskorg
	Snitthöjdsjustering min. - max.
	max. hastighet
	max. lutning i backen
	max. bredd
	Vikt
	Motorolja
	Tanka inte då motorn är varm eller fortfarande påslagen.
	Längd klippkniv. Max. snittbredd.
	Garanterad ljudeffektnivå
	Varning för farlig elektrisk spänning.
	Produkten uppfyller kraven i gällande europeiska direktiv.
	Ta ut tändningsnyckeln före arbeten på apparaten och läs igenom anvisningarna i denna beskrivning.

	Laddningsuttag 12V-likspänning
	STOPP: Stäng av motorn ON: Drift START: Start
	Broms- och kopplingspedal
	Handbroms
	Choke/varvtalsregulator
	Framåtväxelspak
	Neutral
	Backväxel
	5-dubbel snitthöjdsjustering
	Klippenhet till/från
	Apparatsäkring
	Skyddsklass II
	Släng inte uttjänt apparat i hushållssoporna.
GEFAHR!	Signalord för att känneteckna en omedelbart förestående farlig situation som, om den inte undviks, kan leda till livshotande eller allvarlig personskada.
WARNUNG!	Signalord för att känneteckna en tänkbart farlig situation som, om den inte undviks, kan leda till allvarlig personskada.
VORSICHT!	Signalord för att känneteckna en omedelbart förestående farlig situation som, om den inte undviks, kan leda till en mindre eller måttlig personskada.
HINWEIS	Signalord för att känneteckna en omedelbart förestående farlig situation som, om den inte undviks, kan leda till materiella skador på produkten eller egendom/innehav.

2. Inledning

TILLVERKARE:

Scheppach GmbH
Günzburger Straße 69
D-89335 Ichenhausen

BÄSTA KUND,

Vi hoppas att du får mycket glädje och nytta av din nya apparat.

ANVISNING:

Tillverkaren av denna maskin ansvarar enligt gällande produktansvar inte för skador som kan uppstå på maskinen eller genom maskinen:

- Vid felaktig hantering.
- Om instruktionsmanualen inte följs,
- Vid reparationer genom utomstående, icke auktoriserade personer.
- Vid byte och montering av reservdelar som inte är original.
- Vid icke avsedd användning.
- Den elektriska anläggningen slutar fungera om man inte följer de elektriska föreskrifterna och VDE-bestämmelse 0100, DIN 57113 / VDE0113.

Tänk på följande:

Läs hela texten i bruksanvisningen innan montering och idrifttagning.

Denna instruktionsmanual hjälper dig lära känna apparaten och hur den bäst kan användas på avsett sätt.

Instruktionsmanualen innehåller viktiga anvisningar om hur du arbetar säkert, fackmannamässigt och ekonomiskt med apparaten. Den informerar om hur du undviker faror, håller nere reparationskostnader och stilleståndstider samt hur du ökar apparatens tillförlitlighet och livslängd.

Utöver denna instruktionsmanuals säkerhetsbestämmelser måste även föreskrifterna beaktas som gäller apparatens användning i ditt land.

Bevara denna instruktionsmanual vid apparaten, i en plastficka som skyddar den mot smuts och fukt. Bruksanvisningen måste läsas och följas av all operatörspersonal innan arbetet påbörjas.

Endast personer som utbildats i apparatens användning, och som informerats om riskerna som finns, får arbeta med apparaten. Minsta ålder måste beaktas. Förutom säkerhetsanvisningarna i denna bruksanvisning och de landsspecifika föreskrifterna, måste man också beakta allmänna regler för drift av identiska maskiner.

Vi tar inget ansvar för olyckor eller skador som orsakats av underlåtenhet att följa bruksanvisningen och säkerhetsinstruktionerna .

3. Maskinbeskrivning

1. Förarsäte
2. Uppsamlingskorg
3. Snitthöjdsjustering
4. Hjul bak
- 4a Hjulskaplar bak
5. Vattenanslutning
6. Klippenhet (skydd)
- 6a. Klippkniv
7. Hjul fram
- 7a Hjulskaplar fram
8. Handbroms
9. Broms-/kopplingspedal
10. Tändningslås
11. Klippenhet till/från
12. Varvtalsspak
13. Ratt
14. Växelspak
15. Laddningsuttag batteri
16. Batterifackslock
- 16a Batteri
- 16b Skruvar (batteri)
17. Tanklock
18. Luftfilterhus
- 18a Luftfilter
19. Utkastkanal
20. Tändstiftskontakt
- 20a Tändstift
21. Avgasrör
22. Lock till oljetank med mätsticka
23. Kilrem
24. Batterianslutningskabel
- 24a Motoranslutningskabel
25. Laddare
26. Spruta
27. Tratt
28. Laddkabel för billaddare
29. Säkring 10A
- 29a Hållare säkring
30. Tändningsnyckel
31. Fästkrokar
32. Styrör
33. Skruvar (uppsamlingskorg)
34. Förstärkningsstag
35. Skruv (remhjul)
36. Skruv (luftfilter)

4. Leveransomfång (bild 2)

- Bensindriven åkgräsklippare
- Säte (1)
- Uppsamlingskorg (2)
- Rattstång med ratt (13)
- Växelspak klippenhet (11)
- Laddare (25)
- Batteriet (16a)
- Spruta 100 ml oljeutsug med slang (26)

- Tratt (27)
- Laddkabel för billaddare (28)
- Säkring 10A (29)
- Tändningsnyckel 1x (30)
- Instruktionsmanual

Verktyg:

- Tändstiftsnyckel (a)
- U-nyckel 16/13 (b)
- U-nyckel 12/10 (c)
- U-nyckel 10/8 (d)

Monteringsmaterial:

- 1x spännhylsa Ø6 x 35 för rattstång (e)
- 1x skruv med linsskalle M4x20 med mutter M4 för växelspak klippenhet (f)
- 1x bult Ø 8 mm för tipsäkring (g)
- Låsstift (h)
- 4x sexkantskruv M8x16 med brickor för sätesinfästning (i)

5. Avsedd användning

Maskinen motsvarar det gällande EU-maskindirektivet.

Varning – risk för olycksfall!

Bensindriven åkgräsklipparen är bara avsedd för gräsklippning, annan användning är inte tillåten.

Alla skydds- och säkerhetsanordningar måste vara monterade på maskinen innan du börjar använda den.

- Personen som använder maskinen ansvarar för andra som vistas i arbetsområdet.
- Maskinen är avsedd att användas av en person.
- Följ alla säkerhets- och riskanvisningar som sitter på maskinen.
- Alla säkerhets- och riskanvisningar som sitter på maskinen ska vara i fullständigt läsbart skick.
- Använd bara maskinen i tekniskt felfritt skick och enligt bestämmelserna. Var säkerhetsmedveten och ansvarsfull och följ instruktionsmanualen!
- Särskilt störningar som kan påverka säkerheten måste omgående åtgärdas (eller lämnas in för reparation)!
- Tillverkarens säkerhets-, arbets- och underhållsföreskrifter samt de mått som anges i den tekniska specifikationen måste följas.
- Gällande föreskrifter om förebyggande av olycksfall och andra allmänt erkända säkerhetstekniska bestämmelser måste beaktas.
- Maskinen får bara användas, underhållas eller repareras av personer som känner till dessa arbeten och dess risker. Egenmäktiga förändringar av maskinen fritar tillverkaren från allt ansvar för därav resulterande skador.
- Maskinen får bara användas med originaltillbehör och originalverktyg från tillverkaren.

- All annan eller ytterligare användning anses vara felaktig. Tillverkaren ansvarar inte för skador som i så fall uppstår och användaren ansvarar ensam för risken.
- Arbeta inte med maskinen om du är tveksam till om arbetsförhållandena är säkra eller osäkra.
- Bensingräsklipparen är avsedd för privat bruk i egen eller i hobbyträdgård. Gräsklippare för privat bruk i egen eller i hobbyträdgård är sådana gräsklippare som i regel inte används mer än 50 timmar om året och som till övervägande del används till att sköta gräs och gräsmattor, dock inte vid allmänna anläggningar, i parker, på sportanläggningar och inte inom lant- och skogsbruk.

Eftersom användaren eller andra personer riskerar fysiska skador får maskinen inte användas:

- för att klippa rankväxande plantor,
- för att hacka och sönderdela delar från beskärning av träd eller häckklippning,
- för rensning av gångstigar (uppsugning, bortblåsning),
- för snöröjning med hjälp av klippenheten,
- för vård av gräs på takplantering,
- för utjämning av markupphöjningar som t.ex. mullvadshögar,
- för att transportera snittmaterial, utom i den härför avsedda uppsamlingskorgen.
- Maskinen är inte tillåten på allmänna vägar.
- Det är inte tillåtet att transportera personer (i synnerhet barn) eller djur med maskinen.
- Kliv aldrig upp på klippenheten.
- Av säkerhetsskäl får gräsklipparen inte användas som drivaggregat för andra arbetsverktyg och verktygssatser av något slag.

⚠ VARNING

Läs för din egen säkerhets skull igenom bruksanvisningen och de allmänna säkerhetsanvisningarna innan du tar maskinen i bruk. Om du lämnar maskinen vidare till någon annan ska du alltid lämna med bruksanvisningen.

Observera att våra maskiner inte är konstruerade för kommersiell, hantverksmässig eller industriell användning. Vi lämnar ingen garanti när apparaten används i kommersiella eller industriella verksamheter liksom liknande verksamheter.

6. Säkerhetsanvisningar

⚠ Observera!

Vid användning av utrustning måste vissa säkerhetsåtgärder följas för att undvika personskador och saksador. Läs noga igenom instruktionsmanualen/säkerhetsanvisningarna. Spara manualen noga så att du alltid har tillgång till informationen. Om du lämna över maskinen till någon annan person, lämna då även över instruktionsmanualen/säkerhetsanvisningarna. Vi tar inget ansvar för olyckor eller skador som orsakats av underlåtenhet att följa bruksanvisningen och säkerhetsinstruktionerna .

Följande får inte använda utrustningen:

- Barn, personer med fysiska, intellektuella eller sensoriska funktionshinder eller otillräcklig erfarenhet och kunskap eller personer som inte är förtrogna med instruktionerna om hur maskinen ska användas får aldrig använda maskinen.
- Tillåt aldrig barn eller ungdomar under 16 år att använda maskinen. Det kan finnas lokala bestämmelser som fastställer minimiåldern.
- Använd bara maskinen utvilad samt i god fysisk och mental hälsa. Om du har nedsatt arbetsförmåga av hälsoskäl bör du fråga din läkare om arbete med maskinen är möjligt.

Du får inte arbeta med maskinen efter intag av alkohol, droger eller mediciner som försämrar reaktionsförmågan.

⚠ Personsäkerhet

Observera! Hälsofara på grund av vibrationer!

Överdriven belastning genom vibrationer kan leda till cirkulations- eller nervskador, i synnerhet hos människor med kärlsjukdomar. Vänd dig till en läkare om symptom uppträder som kan ha uppstått genom vibrationsbelastning.

Följande symptom kan uppträda i fingrar, händer eller handleder på grund av vibrationer:

- känselbortfall,
- smärtor,
- muskelförsvagning,
- hudmissfärgningar,
- oangenäm stickande känsla.

Håll ratten fast men inte krampaktigt med båda händerna på de utmärkta ställena när du arbetar. Planera arbetstiderna så att högre belastningar över en längre period undviks.

Varning! Elverktyg alstrar ett elektromagnetiskt fält under drift. Under vissa omständigheter kan fältet störa aktiva eller passiva medicinska implantat. För att minska risken för dödsfall eller allvarliga skador rekommenderar vi därför personer med medicinska implantat till att höra med sin läkare och kontakta tillverkaren av det medicinska implantatet innan verktyget används.

Klädsel och utrustning

- Använd alltid rejäla skodon med grov sula. Arbeta aldrig barfota eller t.ex. i sandaler.
- Maskinen får bara användas om du har långbyxor och tättsittande klädsel.
- Bär aldrig lösa kläder som kan fastna i rörliga delar (manöverspak) – heller inga smycken, slipsar eller schalar.
- Ha alltid rejäla handskar på vid underhålls- och rengöringsarbeten samt vid transport av maskinen och sätt upp och säkra långt hår (huvudduk, mössa etc).
- När klippkniven ska skäras måste lämpliga skyddsglasögon bäras.

Under arbetet

- Arbeta aldrig när andra personer, i synnerhet barn, eller husdjur befinner sig i närheten. Se till att det avklippta gräset aldrig kastas ut i riktning mot tredje person.
- Arbeta inte med maskinen i regn, åska och särskilt inte när det finns risk för blixtnedslag.

Avgaser:

- Livsfara genom förgiftning! Ställ in arbetet direkt vid illamående, huvudvärk, synstörningar (t.ex. att synfältet blir mindre) hörsvårigheter, svindel, bristande koncentrationsförmåga. Dessa symptom kan bl.a. orsakas av för höga avgaskoncentrationer.
- Maskinen genererar giftiga avgaser så snart förbränningsmotorn är igång. Dessa gaser innehåller giftig kolmonoxid, en färg- och luktlös gas samt andra skadliga ämnen. Förbränningsmotorn får aldrig tas i drift i slutna eller dåligt ventilerade utrymmen.
- Avgaserna från förbränningsmotorn släpps ut i luften framför vänster bakhjul. Vid arbetet med maskinen är det viktigt att se till att detta område alltid är rent och aldrig täcks över så att avgaserna inte stockas.

⚠ Arbetsplatssäkerhet

- Kontrollera hela terrängen där maskinen används och ta bort stenar, grenar, trådar, ben och annat främmande material som kan fastna och slungas iväg av maskinen. Det är lätt att förbise hinder (t.ex. stubbar, rötter) i högt gräs.
- Markera därför alla dolda främmande föremål i gräsytan (hinder) som inte kan avlägsnas innan du påbörjar arbetet med maskinen.
- Se upp med fördjupningar (hål) och andra faror som inte syns i terrängen. Det är lätt att förbise hinder i högt gräs.

- Var särskilt försiktig med maskinen när du arbetar i närheten av branta sluttningar, gränser i terrängen, diken och vallar. Var särskilt noga med att hålla tillräckligt avstånd till sådana riskabla ställen.
- Särskild försiktighet rekommenderas på översiktliga ställen, buskage, träd och andra hinder där personer, i synnerhet barn eller djur kan befinna sig.
- Stanna genast den bensindrivna åkgräsklipparen och stäng av klippkniven om någon beträder klippområdet.
- Håll alltid ögonen på området framför fordonet. Se upp för hinder för att kunna väja undan i rätt tid.
- Kontrollera området bakom den bensindrivna åkgräsklipparen innan du backar och koppla bort eventuell påbyggnadsapparat. Klipp aldrig baklänges om detta inte är helt nödvändigt. Iaktta särskild försiktighet vid baklängesklippning och kontrollera hela området bakom den bensindrivna åkgräsklipparen grundligt.
- Vid arbeten inom en grupp måste du alltid meddela de andra i god tid vad du har för avsikt att göra. Håll säkerhetsavståndet!
- Före varje riktningssändring ska körhastigheten reduceras så att användaren hela tiden behåller kontrollen över maskinen och den bensindrivna åkgräsklipparen heller inte kan välta.
- Vid användning i närheten av vägar och när du korsar trafikerade vägar måste du vara uppmärksam på andra trafikanter.
- Du måste vara särskilt försiktig när du klipper intill vägar, cykelstigar och gångbanor. Delar som slungas ut kan leda till svåra personskador och materiella skador.

△ Hantering av bensin

△ Livsfara! Bensin är mycket brandfarlig och i högsta grad antändlig.

- Förvara endast bensin i godkända behållare som är avsedda för detta (dunkar). Tankbehållarens lock ska alltid skruvas på korrekt och dras åt ordentligt. Defekta lock ska av säkerhetsskäl bytas ut.
- Håll bensin borta från gnistor, öppen låga, konstanta lågor, värmekällor och andra antändningskällor. Rökning är inte tillåtet!
- Tanka bara utomhus och rök inte under tankningen.
- Stäng av förbränningsmotorn före tankningen och låt den kylas av.
- Bensin måste fyllas på innan förbränningsmotorn startas. Öppna inte tanklåset eller fyll på bensin medan förbränningsmotorn är igång eller när maskinen är varm.
- Öppna tanklåset försiktigt och långsamt. Avvakta tryckutjämning och ta först därefter av tanklocket.
- Använd en lämplig tratt eller ett påfyllningsrör för att tanka så att inget bränsle kan rinna ut på förbränningsmotor och hus resp. gräsmattan.

Fyll inte på för mycket i bränsletanken!

- För att ge bränslet plats för utvidgning, fyll aldrig bränsletanken över underkanten av påfyllningsstosen. Beakta extra uppgifter i förbränningsmotorns användningsinstruktion.
- Om bensin har runnit över får förbränningsmotorn först startas efter att den yta där bensin hamnade har rengjorts. Alla antändningsförsök måste undvikas tills bensinångorna har avdunstat (torka torrt).
- Torka alltid upp utspillt bränsle.
- Om bensin har hamnat på dina kläder måste du byta till andra.
- Tanklocket ska alltid skruvas på korrekt efter varje tankning och dras åt ordentligt. Apparaten får inte tas i drift utan påskruvat originaltanklock.
- Kontrollera av säkerhetsskäl bränsleledning, bränsletank och tanklås regelbundet beträffande skador, åldring (sprödhet), att allt sitter ordentligt fast och otäta ställen och byt ut dem vid behov.
- Tanken får bara tömmas utomhus.
- Använd aldrig dryckesflaskor eller liknande för att avfallshandla eller förvara drivmedel t.ex. bränsle. Personer, i synnerhet barn, kan förledas att dricka ur dem.
- Förvara aldrig maskinen med bensin i tanken inomhus i en byggnad. Bensinångor som uppstår kan komma i kontakt med öppen låga eller gnistor och antändas.
- Ställ inte maskin och bränslebehållare i närheten av värmesystem, värmestrålar, svetsaggregat och andra värmekällor.

Explosionsrisk!

Om en defekt fastställs på tanken, tanklocket eller på bränsleförande delar (bränsleledningar) måste förbränningsmotorn ställas av. Därefter ska en fackhandlare kontaktas.

Säkerhet batteri

- För att undvika en gnistbildning pga. kortslutning måste alltid minuskabeln (–) lossas på batteriet och till slut klämmas fast igen.
- Rök aldrig vid arbeten på batteriet. Håll alltid gnistor, öppna lågor och andra värmekällor borta från batteriet.
- Vid användning av startkablar krävs särskild försiktighet. Följ tillämpliga anvisningar för att undvika skador på den bensindrivna åkgräsklipparen (aktivera startmotorn i max. 10 sekunder).
- Öppna aldrig batteriet och låt det inte falla ner.
- Ladda alltid batteriet i ett slutet rum med bra ventilation, torrt och skyddat mot att väderleksförhållanden.
- Kortslut inte batteriets anslutningar.
- Deformerade eller defekta (läckande) batterier får inte användas och måste bytas ut samt avfallshandteras miljövänligt. Tänk på de landsspecifika föreskrifterna.

- På defekta batteriet kan vätska läcka ut. Undvik kontakt! Vid oavsiktlig kontakt med vatten, skölj. Om vätska kommer in i ögonen, sök dessutom läkarhjälp.
Läckande batterivätska kan orsaka hudirritation, bränn- och frätskador.
- Undersök anslutningskablar till batteriet regelbundet genom okulär besiktning beträffande skador. Låt en fackman byta ut skadade kablar.
- Säkringarna får aldrig förbikopplas. Använd aldrig en säkring med en annan maxbelastning (ampere) än den föreskrivna.

⚠ **Säkerhetsanvisningar för bensindrivna åkgräsklippare**

Starta:

- Maskinen får startas utifrån förarsätet.
- Starta maskinen på en jämn yta, inte i sluttning.
- Förbränningsmotorn får bara startas i ett väl ventilerat arbetsområde, särskilt i garage är det viktigt med tillräcklig ventilering.
- Koppla från skärverktyg, påbyggnadsapparater och drivning före starten av förbränningsmotorn och tryck ner bromspedalen bestämt.
- Vid starten är det viktigt att tänka på att ha tillräckligt med avstånd mellan fötter och skärverktyg.
- Starta inte motorn när du står framför utkastkanalen.
- Lyft eller bär aldrig en gräsklippare med motorn igång.
- Att köra maskinen med för hög hastighet kan öka risken för olyckor.
- Starta aldrig förbränningsmotorn genom att kortslutning av startmotorklämman. Om den normala startmotorkretsen kringgås kan den bensindrivna åkgräsklipparen plötsligt sätta sig i rörelse.
- Starta aldrig förbränningsmotorn om du fastställer bensinlukt – **Explosionsfara!**

Arbetsinsats:

⚠ **Varning – Risk för personskador!**

- Observera klippknivens arbetsområde. Lägg aldrig händer eller fötter på eller under roterande delar. Rör aldrig vid den roterande klippkniven. Håll dig alltid borta från utkastöppningen. Ett tillräckligt säkerhetsavstånd måste alltid hållas.
- Arbeta bara i dagsljus eller med bra belysning.
- Om du kör utanför gräsmattan eller när du inte klipper gräset ska klippkniven kopplas bort och klippenhetsen ställas in på högsta snittläge.
- Objekt som göms i gräsängarna (vattenspridarläggningsar, pålar, vattenventiler, fundament, elledningar etc.) måste du köra runt. Kör aldrig över sådana främmande föremål.
- Under arbetet måste ratten alltid hållas fast med båda händerna.

- Var särskilt försiktig när du kör på gräsytor och andra ojämna ytor eftersom ratten kan vridas av sig själv pga. hål, kullar, slag etc.
- **Skaderisk för händer och fingrar!**
- Kör alltid med lämplig hastighet.
- Töm uppsamlingskorgen endast utifrån förarsätet.
- Innan du tömmer uppsamlingskorgen ska du alltid koppla bort klippkniven och vänta till den kommit till stillestånd.

Stå från drivningen, stäng av förbränningsmotorn och vänta tills klippkniven står helt stilla, sätt an handbromsen och dra ut tändningsnyckeln:

- innan du lossar blockeringar eller rensar blockeringar i utkastkanalen.
- innan du kontrollerar den bensindrivna åkgräsklipparen, rengör eller arbetar på gräsklipparen,
- om klippkniven stöter på ett främmande föremål. Sök efter skador på maskinen och på skärverktyget och låt genomföra nödvändiga reparationer innan du startar igen,
- om maskinen börjar vibrera ovanligt kraftigt. En omedelbar kontroll krävs.
- när du lämnar resp. transporterar maskinen.

Restrisker och skyddsåtgärder

Försumma ergonomiska principer

Starvig användning av personlig skyddsutrustning (PPE)

Oaktsam användning eller utelämnande av personlig skyddsutrustning kan leda till allvarlig personskada.

- Använd föreskriven skyddsutrustning.

Mänskliga faktorn, felförhållanden

- Behåll full koncentration vid allt arbete.

⚠ **Restrisker** kan aldrig uteslutas.

Risker vid buller

Hörselskador

Längre tids oskyddat arbete med apparaten kan leda till hörselskador.

- Ta för vana att alltid använda hörselskydd.

Agerande i nödfall

Om en olycka eventuellt skulle inträffa ska du vidta nödvändiga åtgärder för första hjälpen och tillkalla kvalificerad läkarhjälp så fort som möjligt.

7. Tekniska specifikationer

Motortyp	4-taktsmotor/luftkyld
Slagrum	224 cm ³
Arbetsvarvtal	3000 min ⁻¹
Effekt	5 kW/6,8 PS
Bränsle	Normal bensin/blyfri max. 10 % bioetanol
Tankvolym	1,4 l
Motorolja.....	SAE 30 / 10W40
Tankvolym/olja.....	0,6 l
Snitthöjdsjustering.....	5-dubbel
Påfyllningsmängd uppsamlingskorg	150 l
Snittbredd.....	61 cm
Snitthöjd	35-75 mm
Vikt	115 kg
Körhastighet V.....	1,5, 2,0, 3,0, 4,6 km/h
Körhastighet R.....	2,3 km/h
Framhjul.....	10x4,00-4
Lufttryck framhjul	1,3 bar
Bakhjul.....	13x5,00-6
Lufttryck bakhjul	1,8 bar
Batterityp	Bly
Märkspänning.....	12 V
Kapacitet	7 Ah

Med förbehåll för tekniska ändringar!

Information om bullerutveckling enligt tillämpliga standarder:

uppmätt i enlighet med ISO 5395-1:2013:

Ljudtryck L _{PA}	79,6 dB
Mätosäkerhet K	2,5 dB
Ljudeffekt L _{WA}	94,34 dB
Mätosäkerhet K	1,08 dB

Använd ett hörselskydd.

Buller kan orsaka hörselskador.

uppmätt i enlighet med ISO 5395-1:

Vibration a _n (kropp).....	3,761 m/s ²
Vibration a _n (hand-arm-ratt)	4,969 m/s ²
Mätosäkerhet K	1,5 m/s ²

Begränsa buller och vibrationer till ett minimum!

- Använd enbart felfria produkter.
- Underhåll och rengör produkten regelbundet.
- Anpassa ditt arbetssätt till produkten.
- Överbelasta inte produkten.
- Låt kontrollera produkten om det behövs.
- Stäng av produkten när den inte används.
- Använd skyddshandskar.

Långvarig användning av den bensindrivna åkgräs-klipparen kan orsaka cirkulationsstörningar på grund av vibrationer (vitfingersyndrom).

Uppgifter om användningstiden kan inte göras i detta fall eftersom det kan variera från person till person.

Följande faktorer kan påverka detta fenomen:

- Cirkulationsstörningar i användarens händer
- Låga utetemperaturer
- Långa användningstider

Det rekommenderas därför att bära varma arbets-handskar och ta regelbundna pauser.

8. Uppackning

1. Öppna förpackningen och ta av förpacknings-materialet.
2. Kontrollera att leveransomfånget är fullständigt.
3. Kontrollera enheten och tillbehör för transportska-dor.
4. Ta av de båda fästkrokarna (31) med U-nyckeln 16/13 (b). (Bild 2a)
5. Pumpa med en vanlig fotluftspump (ingår inte i le-veransomfånget) alla 4 däck (4 + 7). Dra först av hjulkapslarna (4a + 7a) från fälgarna och ta bort hatten från ventilen. Vrid hjulkapseln moturs och dra av den från fälgan.
Det korrekta däcktrycket är 1,3 bar på framhjulen (7) och 1,8 bar på bakdäcken (4).
6. **Varning! Risk för skärskador!** Bär skyddshand-skar!
7. Den bensindrivna åkgräsklipparen kan lyftas av från pallen försiktigt av dig och 3 andra personer.
8. Ta tag i maskinens ram - inte i inklädnaden av plast!
9. Om möjligt, ha kvar förpackningen fram till ut-gången av garantiperioden.

⚠ FARA

Maskinen och förpackningsmaterialet är inga lek-saker! Barn får inte leka med plastpåsar, folie och smådelar! Risk för kvävning eller andra skador!

9. Montering

⚠ VARNING!

Risk för personskador och materiella skador!

Användning av felaktiga reservdelar och tillbehör kan leda till personskador och materiella skador. Delarna kan lossa och slungas iväg. Dessutom kan de för-sämra produktens kapacitet.

- Använd bara tillverkarens reserv- och tillbehörsde-lar i originalutförande. Originaldelar och tillbehör hittar du hos din fackhandlare.
- Om detta ignoreras kan produktens kapacitet för-sämrats, skador uppstå och delar ev. lossna.
- Om detta ignoreras upphör tillverkarens garanti att gälla.

Vissa delar demonteras vid leverans. Hopsättning är enkelt om följande anvisningar följs.

Anvisning!

Vid hopsättning och underhållsarbete behöver du följande extraverktyg som inte ingår i leveransomfånget:

- en mätbägare 1 liter (olja/bensinbeständig)
- en bensindunk (5 liter räcker i ca 5 drifttimmar)
- en tratt (som passar tankens bensinpåfyllningshals)
- hushållspapper (för att torka bort olja/bensinrester, kassering vid bensinstationen)
- en bensinpump (plastversion, finns i järnaffärer)
- 0,6 l motorolja SAE 30
- Liten hammare

9.1 Montera sätet (bild 3)

1. Montera sätet (1) genom att sätta i de 4 sexkantskruvarna M8x16 inkl. underläggs-/rundbrickor (i) med hjälp av u-nyckel 16/13 (b) för hand.
2. Ställ in önskad sätesposition genom att förskjuta sätet. Se till att du kan nå manöverspaken och pedalen säkert.
3. Dra åt de 4 sexkantsskruvarna (i) med U-nyckeln 16/13 (b).

9.2 Montering av spak för klippenhet (bild 4)

1. Montera spaken (11) för klippenheten med den medföljande skruven med linsskalle M4x20 (f) och med hjälp av en stjärnskruvdragare och en U-nyckel (7 mm) (ingår inte i leveransomfånget).

9.3 Montering av rattstången (bild 5)

1. Stick in rattstången med ratten (13) i rattroret (32).
2. Var då noga med att hålen ligger över varandra.
3. Banka därefter in spännhylsan (e) med en hammare (ingår inte i leveransomfånget).

9.4 Montera uppsamlingskorgen och haka fast den (bild 6)

1. Skruva först av skruvarna (33) på uppsamlingskorgen (2) med en stjärnskruvdragare (ingår inte i leveransomfånget) och den medföljande U-nyckeln 10/8 (d).
2. Skruva sedan fast förstärkningsstagen (34) på uppsamlingskorgen (2).
3. Håll uppsamlingskorgen (2) med den ena handen på uppsamlingskorgen och den andra handen på hållaröppningen på baksidan.
4. Lägg uppsamlingskorgen (2) symmetriskt på styrningen. Rikta in uppsamlingskorgen (2) på den bensindrivna åkgräsklipparen.
5. Tippa uppsamlingskorgen (2) med den ena handen lätt framåt så att den främre delen av uppsamlingskorgen (2) snäpper fast.
6. Sväng nu uppsamlingskorgen (2) nedåt igen.
7. Kontrollera att uppsamlingskorgen (2) sitter korrekt.

9.5 Kontroll av utkastkanalen (bild 9)

Kontrollera utkastkanalen (19) beträffande skador och ta vid behov bort gräsrester.

Låt vid behov en fackman byta ut den om den är skadad.

10. Före idrifttagning

⚠ VARNING!

Hälsorisk!

Att inandas bensin-/smörjoljeångor och avgaser kan leda till allvarliga skador för hälsan, medvetlöshet och i extrema fall till döden.

- Andas inte in bensinångor/smörjoljeångor eller avgaser.
- Använd bara produkten utomhus.

Kontrollera produkten före varje idrifttagning beträffande:

- Bränslesystemet är tätt.
- skyddsanordningar och skäranordning är i felfritt skick och kompletta
- alla skruvförband sitter ordentligt fast
- Alla rörliga delar går lätt.

Kontrollera före varje idrifttagning om

- skärverktyget och hela skärenheten (klippkniv, knivkoppling, knivbroms, fästbultar, klippenhetshus) är i felfritt skick. Var särskilt observant på att allt sitter ordentligt fast, skador samt slitage.
- att tanklocket är ordentligt påskruvat.
- att tanken och strömförande delar samt tanklocket är i felfritt skick.
- att säkerhetsanordningar är i felfritt skick och fungerar korrekt.
- att däckutrustningen (lufttryck, skador, slitage) är inom ramen för felfritt skick. att skruvförbanden sitter ordentligt fast ska kontrolleras. Utför i synnerhet alla underhållsarbeten som anges i underhållsplanen under rubriken "Före varje idrifttagning".

Byt ut defekta samt alla utslitna och skadade delar innan du använder maskinen. Oläsliga eller skadade risk- och varningsanvisningar på maskinen måste bytas ut.

Kontakta vid behov en fackhandlare.

Motorbränsle och olja

ANVISNING!

Risk för skador!

Används felaktigt lagrade eller om motorbränslen inte har tömts ut kan förgasaren sättas igen eller motordriften påverkas negativt.

- Håll överblivet bränsle i en lufttät behållare och förvara den i ett mörkt, svalt utrymme.
- Använd endast avsedda och godkända behållare för transport och lagring av motorbränsle.

10.1 Fäll upp karossen (bild 7)

1. Lägg växelspaken (14) i N-läget, varvtalsspaken (12) i sköldpaddsläget och snitthöjdsjusteringen (3) i läge 5.
2. Ta av plasthandtagen.
3. Ta bort tipsäkringsbulten (g). Därvid måste du ta bort låsstiftet (h).
4. Fäll upp karossen.

10.2. Fyll på motorolja och anslut batterikabeln (bild 8 + 9)

⚠ Observera!

Motorn levereras utan olja. Före idrifttagning måste olja fyllas på. Använd multigrade-olja (SAE 30) för detta. Oljenivån i motorn måste kontrolleras före varje klippning.

1. Fäll upp karossen på det sätt som beskrivs under 10.1.
2. Öppna locket till oljetanken (22) och fyll tanken med olja (SAE 30) med hjälp av tratten (27). Var observant på max. påfyllningsmängd.
3. Skruva sedan på locket till oljetanken (22) igen.
4. Koppla batterianslutningskanalen (24) med motoranslutningskabeln (24a) (bild 9).
5. Fäll ner karossen igen och skruva på plasthandtagen (14), (12) och (3) igen. Var observant på utkastkanalens position (19), växelspaken (14), varvtalsspaken (12) och snitthöjdsjusteringen (3) när du fäller ner karossen (se bild 7).
6. Stick in tipsäkringsbulten (g) och säkra den med låsstiftet (h).
7. Haka fast uppsamlingskorgen (2) på maskinen.

⚠ FARA!

Brand- och explosionsrisk!

Bränsle kan antändas vid påfyllning och eventuellt explodera. Detta leder till allvarliga brännskador eller dödsfall.

- Stäng av motorn och låt den kylas av.
- Håll värme, lågor och gnistor borta.
- Fyll bara på bränsle utomhus.
- Använd skyddshandskar.
- Undvik hud- och ögonkontakt.
- Starta maskinen med ett avstånd på minst 3 meter från bränslepåfyllningsstället.
- Var uppmärksam på otätheter. Starta inte motorn om bensin läcker ut.

⚠ VARNING!

Hälsorisk!

Att inandas bensin-/smörjoljeångor kan leda till allvarliga skador för hälsan, medvetlöshet och i extrema fall till döden.

- Andas inte in bensin-/smörjoljeångor.
- Använd bara produkten utomhus.

ANVISNING!

Produktskada

Om maskinen drivs utan eller med för lite motor- och växellådsolja kan detta leda till skador på motorn.

- Fyll på bensin och olja före idrifttagningen. Maskinen levereras utan motor- eller växelolja.

ANVISNING!

Miljöskador!

Utläckande olja kan smutsa ner miljön långsiktigt. Vätskan är mycket giftig och kan snabbt leda till förorening av vattnet.

- Fyll bara på/töm ut olja på jämn, fasta ytor.
- Använd en påfyllningsstos eller tratt.
- Samla upp avtappad olja i ett lämpligt kärl.
- Torka upp utspilld olja noggrant och avfallshandtera trasorna enligt lokala föreskrifter.
- Avfallshandtera olja enligt lokala föreskrifter.

10.3 Påfyllning av bensin (bild 1)

⚠ Observera!

Den bensindrivna åkgräsklipparen levereras utan bensin. Därför måste bensin fyllas på före idrifttagning. Använd Super E5/E10-bensin.

1. Fäll sätet (1).
2. Rengör runt påfyllningsområdet. Smuts i tanken orsakar driftstörningar.
3. Öppna tanklocket (17) försiktigt så att eventuellt övertryck kan reduceras.
4. Fyll tanken med bensin (Super E5/E10) med hjälp av en tratt (ingår inte i leveransomfånget). Var observant på max. påfyllningsmängd. Fyll försiktigt på bensinen upp till påfyllningsstosens underkant.
5. Skruva på tanklocket (17) igen. Se till att tanklocket sluter till ordentligt.
6. Gör rent tanklocket och runt om det.
7. Kontrollera tanken och bränsleledningarna beträffande otätheter.
8. Förflytta dig minst tre meter från tankplatsen innan du startar motorn.

10.4 Kontrollera däcktrycket

Det rätta däcktrycket är en väsentlig förutsättning för ett vågrätt stående skärverktyg och därmed även för en jämnt klippt gräsmatta.

1. Kontrollera däcktrycket med jämna mellanrum med en vanlig fotluftpump.
2. Fyll på luft med en vanlig fotluftpump (ingår inte i leveransomfånget) om det behövs genom att först dra av hjulkapslarna (4a + 7a) från fälgarna och ta bort hatten från ventilen. Det korrekta däcktrycket är 1,3 bar på framhjulen (7) och 1,8 bar på bakdäcken (4).

Anvisning: Skulle du konstatera att däcken eller hjulen är skadade kontakter du kundtjänst eller en fackverkstad.

10.5 Kontroll av handbromsens kontaktbrytare (bild 1)

Handbromsens kontakt säkerställer att motorn bara kan startas när handbromsen är åtdragen.

Förutsättning: Motorn är avstängd.

1. Sätt dig på förarsätet (1).
2. Lossa handbromsen (8) genom att trampa ner bromspedalen (9).
3. Släpp bromspedalen (9). Se till att den bensindrivna åkgräsklipparen är säkrad mot att rulla iväg.
4. Försök att starta motorn (vrid tändningsnyckeln (30) till läget "Start").
5. Motorn får inte starta!

Anvisning: Skulle du konstatera att kontaktbrytaren inte fungerar korrekt kontaktar du kundtjänst eller en fackverkstad.

10.6 Kontroll av klippenhetens kontaktbrytare (bild 1)

Handbromsens kontaktbrytare säkerställer att motorn inte går att starta när klippenheten är igångsatt.

1. Motorn är avstängd.
2. Sätt dig på förarsätet (1).
3. Tryck ner bromspedalen (9) helt och dra åt handbromsen (8).
4. Koppla in klippenheten genom att skjuta klippenhetens (11) spak framåt och tryck åt höger tills den går i läge.
5. Försök att starta motorn (tändningsnyckeln (30) till läget "Start").
6. Motorn får inte starta!

Anvisning: Skulle du konstatera att kontaktbrytaren inte fungerar korrekt kontaktar du kundtjänst eller en fackverkstad.

10.7 Kontroll av sätets kontaktbrytare (bild 1)

Sätets kontaktbrytare säkerställer att motorn stängs av så snart ingen person längre sitter på förarsätet trots att klippenheten är igång.

1. Sätt dig på förarsätet (1).
2. Trampa på bromspedalen (9) och dra åt handbromsen (8).
3. Starta motorn och låt den gå.
4. Koppla in klippenheten (11) genom att långsamt skjuta klippenhetens (11) spak framåt och åt höger tills den går i läge.
5. Avlasta förarsätet (1) genom att stå upp (men inte stiga av!).
6. Motorn måste då stängas av!

Anvisning: Skulle du konstatera att kontaktbrytaren inte fungerar korrekt kontaktar du kundtjänst eller en fackverkstad.

10.8 Kontroll av uppsamlingskorgens kontaktbrytare (bild 1)

Uppsamlingskorgens (2) kontaktbrytare säkerställer att motorn stängs av om uppsamlingskorgen, med klippenheten igång, inte är korrekt fasthakad.

1. Sätt dig på förarsätet (1).
2. Trampa på bromspedalen (9) och dra åt handbromsen (8).
3. Starta motorn och låt den gå.
4. Koppla in klippenheten (11) genom att långsamt skjuta klippenhetens (11) spak framåt och åt höger tills den går i läge.
5. Lyft upp den tomma uppsamlingskorgen (2) lätt.
6. Motorn måste då stängas av!

Anvisning: Skulle du konstatera att kontaktbrytaren inte fungerar korrekt kontaktar du kundtjänst eller en fackverkstad.

10.9 Kontroll av knivstoppanordning

Genom att koppla från klippenheten utlöses automatiskt och samtidigt en inbromsning som tvingar klippkniven till stillestånd inom några sekunder.

En kniv som arbetar genererar ett tydligt vinande ljud. Knivarnas arbete kännetecknas genom det vinande ljud som genereras och kan på så sätt kontrolleras.

Anvisning: Skulle du märka att kontaktbrytaren inte fungerar korrekt kontaktar du kundtjänst eller en fackverkstad.

11. Manövrering

11.1. Driftstider

Observera eventuella lokala förordningar eller överenskommelser om tider för gräsklippning.

Gör dig förtrogen med manöverelementen och styrdonen och hur maskinen används. I synnerhet måste användaren veta hur maskinens arbetsverktyg och förbränningsmotor snabbt kan stannas upp.

Maskinen får bara användas av personer som har läst användningsinstruktionen och är förtrogen med hur maskinen ska hanteras. Före den första idrifttagningen måste användaren se till att få en fackmässig och praktisk undervisning. Användaren måste få förklarat för sig av försäljaren eller en annan fackkunnig hur maskinen används på ett säkert sätt.

Vid denna undervisning bör användaren göras medveten om

- att yttersta noggrannhet och koncentration är nödvändig.
- att en bensindriven åkgräsklippare som glider nedför en backe inte kan kontrolleras med hjälp av bromsen.

De väsentliga orsakerna för förlusten av kontroll över den bensindrivna åkgräsklipparen kan bl.a. vara:

- hjulens bristande markgrepp,
- för hög hastighet,
- olämplig bromsning,

- inkorrekt användning (sportevenemang osv.),
- bristande kunskaper om de verkningar som hänger samman med markförhållandena, i synnerhet på backar (se under punkt 11.6.3 "Arbeten på sluttningar"),
- inkorrekt påkoppling av last och dålig lastfördelning.

11.2 Förberedning av klippområdet

1. Inspektera området som ska klippas noggrant innan klippning.
2. Ta bort stenar, pinnar, ben, trådar, leksaker och andra föremål som apparaten kan slunga iväg.
3. Se till att inga personer uppehåller sig på den yta som ska klippas.

11.3 Kontrollera klippkniven (bild 9)

⚠ VARNING!

Skaderisk!

Efter att ha stängt av motorn fortsätter klippkniven att klippa under ytterligare några sekunder. Om du rör vid de roterande delarna riskerar du att få skärskador.

- Vänta tills klippkniven har stannat helt.
 - Bromsa inte skärverktyget med handen.
 - Använd skyddshandskar.
 - Håll skärverktyget borta från dina fötter.
1. Stäng av motorn och dra ut tändningsnyckeln (30) ur tändningslåset (10) innan någon kontroll av klippkniven utförs.
 2. Fäll upp karossen på det sätt som beskrivs under 10.1.
 3. Lyft upp utkastkanalen (19) lätt och vrid den utåt. Nu är klippkniven (6a) tillgänglig.
 4. Sätt en hylsnyckel 12 mm (ingår ej i leveransomfånget) på skruven (remhjul) (35).
 5. Vrid nu klippkniven (6a) medurs i synområdet och kontrollera detta.
 6. Kontrollera regelbundet att klippkniven (6a) är ordentligt fastsatt, i gott skick och väl slipad.
 7. Om detta inte är fallet ska du låta en fackverkstad slipa klippkniven (6a) eller byta ut den.

11.4 Starta motorn (bild 10 + 11)

1. Kontrollera motoroljenivån. Se avsnitt 13.3.3.
2. Haka fast uppsamlingskorgen (2) på maskinen. Se avsnitt 9.4.
3. Sätt dig på förarsätet (1).
4. Klippenheten (11) måste vara frånkopplad.
5. Trampa ned broms- och kopplingspedal (9) och dra åt handbromsen (8). Ställ in önskad höjd (3). Se avsnitt 11.6.1.
6. Lägg växelspaken (14) i neutralläget "N".
7. Ställ varvtalsspaken (12) i läge "Choke" vid kallare temperaturer. Och ställ den vid varmare temperaturer eller varm motor på maximal hastighet.
8. Vrid tändningsnyckeln (30) i tändningslåset (11) på "Start" tills motorn går i gång och låt den stå i läget "On".

9. Ställ tillbaka varvtalsspaken (12) vid behov i läget "Choke" och ställ in önskad hastighet.

11.5 Igångkörning med frånkopplad klippenhet

Observera! Utför växelbytet endast när maskinen står stilla.

1. Trampa vid lågt varvtal "sköldpaddan" ner broms-pedalen (9) helt. På så sätt låser man upp handbromsen (9).
2. Lägg i önskad växel.
3. Släpp broms-pedalen (9) långsamt så att den bensindrivna åkgräsklipparen sätts i rörelse.
4. Skjut varvtalsspaken (12) i riktning "Haren" för att ge gas.
5. För att stoppa maskinen trampar du ner broms-pedalen (9).

11.6 Klippning

⚠ VARNING!

Risk för olycksfall när du backar!

Titta på omgivningen bakom när du ska backa!

- Backa bara när det är nödvändigt!
- Du kan inte lägga i backen när klippenheten är inkopplad.

Anvisningar om klippning

- Kontrollera före varje klippning att klippkniven (6a) är ordentligt fastsatt, i gott skick och väl slipad. Använd därvid alltid skyddshandskar!
- Kontrollera gräsklipparen, klippkniven och de andra delarna om du har kört på ett främmande föremål eller om enheten vibrerar mer än normalt.
- En het motor, avgasrör eller drivning kan orsaka brännskador. Vidrör inte.
- Klipp endast när det är tillräckligt ljusst.
- Se upp för trafiken när du befinner dig på eller nära en gata. Håll utkastkanalen (19) bortvriden från gatan.
- Undvik platser där hjulen inte längre kan greppa eller där klippningen är osäker.
- Försäkra dig om att det inte finns små barn bakom dig före en bakåtrörelse.
- Klipp endast med vassa, felfria knivar så att grässtråna inte fransas upp och gräsmattan blir gul.
- Kör gräsklipparen i så raka spår som möjligt för att uppnå ett snyggt resultat. Dessa spår ska då alltid överlappa med några centimeter så att det inte blir remsor kvar.
- Håll undersidan på gräsklippparhöljet ren och avlägsna gräsavlagringar. Gräsavlagringar gör startprocessen svår, försämrar klippningens kvalitet och utkastningen av gräs.

11.6.1 Inställning av snitthöjd (bild 10)

△ **Observera! Justeringen av klipphöjden får bara göras när klippenheten är frånkopplad.**

Välj klipphöjd baserat på gräsmattans faktiska längd. Genomför flera passeringar så att maximalt 4 cm gräsmatta tas bort på en gång.

1. Haka i spaken för snitthöjdsjustering (3) på önskad höjd.
2. Du kan ställa in 5 olika klipphöjder.

VIKTIGT: Vid transport måste du alltid ställa skärverktyget i det högsta läget (läge 5).

11.6.2 Klippning/igångsättning med inkopplad klippenhet (bild 10, 11+ 12)

△ **WARNING!**

Risk för skador och personskada!

Föremål kan slungas iväg, träffa personer och orsaka personskador. Fasta föremål kan skada maskinen.

Dessutom kan små stenar eller andra föremål slungas iväg minst 15 meter bort. Det kan leda till skador på bilar, hus och fönster.

- Tänk på att hålla ett avstånd på 30 meter mellan dig och andra personer eller djur vid gräsklippningen.
- Avlägsna inte föremål från gångstigar osv. med maskinen.

ANVISNING!

Risk för skador!

Om maskinen inte rengörs regelbundet kan gräs-/ogräsrester fastna och sätta sig under skyddsskölden. Detta kan försämra produktens kapacitet och skada den på sikt.

- Rengör produkten grundligt efter användning.

Observera! Utför endast ett växelbyte när maskinen står stilla.

1. Trampa vid lågt varvtal "sköldpaddan" ner bromspedalen (9) helt. Handbromsen (8) måste därvid vara aktiverad i läge P (bild 10).
2. Skjut den främre klippenhetens växelspak (11) långsamt framåt, tills den hakar fast, för att sätta igång klippenheten.
3. Trampa vid lågt varvtal "sköldpaddan" ner bromspedalen (9) helt. På så sätt låser man upp handbromsen (8).
4. Lägg i önskad växel (14).
5. Släpp bromspedalen (9) långsamt så att gräsklipparen sätts i rörelse.
6. Skjut varvtalsspaken (12) i riktning "Haren" för att ge gas.
7. För att stoppa maskinen trampar du ner bromspedalen (9).

11.6.3 Arbeten på sluttningar

△ **WARNING!**

Fara om fel inträffar när du kör i backar!

När du kör på sluttningar måste du vara extra försiktig! Det finns inga säkra backar. Beakta särskilt följande säkerhetsanvisningar för detta!

- Koppla från klippkniven och påbyggnadsapparater om hjulen skulle spinna loss eller om fordonet fastnar när det kör i en uppförsbacke. Lämna därefter backen i långsam fart och rak riktning!
- En full uppsamlingskorg ökar genom sin vikt den bensindrivna åkgräsklipparens risk för välta!

- I backar ska klippbanan läggas på tvären mot backen. Gräsklipparen kan förhindras att glida ner genom att luta den uppåt.
- Uppförsbackar är en av huvudorsakerna för olyckor då kontrollen över den bensindrivna åkgräsklipparen ofta går förlorad och maskinen välter. Detta kan orsaka allvarliga eller t.o.m. livshotande personskador.
- Av säkerhetsskäl får maskinen inte användas i uppförsbackar med över 10° (17,6 %).
- 10° backlutning motsvarar en vertikal stigning på 17,6 cm vid 100 cm horisontal längd.
- Undvik att köra eller stanna i en nedförsbacke.
- Använd inte maskinen på ställen som sluttar eller diken där den kan välta eller glida ner. Risken för att välta eller glida blir större om underlaget är löst eller fuktigt.
- Kör alltid i längsriktning på nedförsbackar. Vid körning på tvären ökar risken att maskinen välter.
- Vid körningar i nedförsbackar är det viktigt att inte göra några abrupta hastighets- eller riktningssändringar. Vid arbete i likande situationer kräver en försiktig, lugn och jämn manövrering av den bensindrivna åkgräsklipparen.
- Undvik riktningssändringar på sluttningar. Vänd bara när det är oundvikligt; kör om möjligt långsamt och i en vid nedåtgående båge .
- Klipp inte vått gräs, särskilt inte på nedförsbackar eftersom vått gräs försämrar markgreppet. Den bensindrivna åkgräsklipparen kan glida och kontrolleras då inte längre av användaren.
- När du kör i backar får växellådan inte frigöras med hjälp av växellådans friläge.
- Om du använder påbyggnadsapparater i nedförsbackar anbefalles försiktighet (ändrad viktfordelning på maskinen).
- Koppla från klippkniven och påbyggnadsapparater om hjulen skulle spinna loss eller om fordonet fastnar när du kör i en uppförsbacke. Lämna därefter backen i långsam fart och rak riktning.
- Försök aldrig att stabilisera den bensindrivna åkgräsklipparen genom att stötta med foten på marken.
- Uppsamlingskorgens vikt ökar risken för att maskinen välter, särskild om den är full.

- Töm eller lyft aldrig uppsamlingskorgen på ett slutande plan.

11.6.4 Tömma uppsamlingskorgen sittande (bild 12)

Om snittmaterial blir liggande på marken är uppsamlingskorgen full och måste tömmas.

1. Koppla från klippenheten (11) genom att skjuta klippenhetens (11) spak framåt och trycka åt vänster.
2. Kör till den plats där du vill tömma uppsamlingskorgen (2).
3. Tryck ner bromspedalen (9) helt och aktivera handbromsen (8).
4. Lägg växelspaken (14) i neutralläget "N".
5. Lyft uppsamlingskorgen (2) i handtaget så att den töms.
6. Sänk ner uppsamlingskorgen (2) igen.

Obs! Om uppsamlingskorgen (2) inte är korrekt ihakad kan klippenheten (11) inte kopplas in.

11.6.5 Haka av uppsamlingskorgen för tömning (bild 12)

Om snittmaterial blir liggande på marken är uppsamlingskorgen full och måste tömmas.

⚠ **WARNING!**

Skaderisk!

En oavsiktlig och oväntad start av maskinen kan leda till personskador.

- Stäng av motorn före tömning.

1. Tryck ner bromspedalen (9) helt och aktivera handbromsen (8).
2. Koppla från klippenheten (11) genom att skjuta klippenhetens (11) spak bakåt och trycka den åt vänster.
3. Lägg växelspaken (14) i neutralläget "N".
4. Stäng av motorn genom att ställa tändningsnyckeln (30) i läget "Stop". Ta därefter ut tändningsnyckeln (30) ur tändningslåset (10).
5. Haka av uppsamlingskorgen (2) och töm den.
6. Haka på uppsamlingskorgen (2) igen.
7. Om uppsamlingskorgen (2) inte är korrekt ihakad kan klippenheten (11) inte kopplas in.

11.7 Stänga av den bensindrivna åkgräsklipparen

⚠ **WARNING!**

Risk för personskador och brännskador!

En het motor, avgasrör eller drivning kan orsaka brännskador.

- Rör inte vid varma delar på den bensindrivna åkgräsklipparen.
- Se till vid avstängningen av motorn att varma delar inte kan antända föremål eller material som befinner sig i närheten.

⚠ **WARNING!**

Risk för personskador och att maskinen välter!

Den bensindrivna åkgräsklipparen kan välta om den inte parkerats på en jämn yta.

- Risken för att välta eller glida blir större om underlaget är löst eller fuktigt.
- Var observant på skärverktygets eftergång, som tar några sekunder innan det står stilla.

Parkera maskinen på följande sätt:

1. Tryck ner bromspedalen (9) helt och dra åt handbromsen (8).
2. Koppla från klippenheten (11) innan du lämnar förarsätet.
3. Ställ snitthöjden (3) på den lägsta positionen.
4. Skjut växelspaken (14) till "N"-läget.
5. Stäng av motorn genom att ställa tändningsnyckeln (30) i tändningslåset (10) i läget "Stop". Ta därefter ut tändningsnyckeln (30) ur tändningslåset (10).
6. Förvara tändningsnyckeln (30) så att endast behöriga personer har åtkomst.
7. Försäkra dig om att den bensindrivna åkgräsklipparen står helt stilla innan du stiger av.

11.8. Efter klippning

1. Låt alltid motorn först svalna innan du parkerar den bensindrivna åkgräsklipparen i ett stängt utrymme.
2. Ta bort gräs, löv, smörjolja och olja före förvaring. Lägg inga föremål på gräsklipparen.
3. Kontrollera alla skruvar och muttrar innan du använder dem igen. Dra åt de lossade skruvarna.
4. Töm uppsamlingskorgen (2) innan du använder den igen.
5. Ta ut tändningsnyckeln (30) ur tändningslåset (10).
6. Se till att den bensindrivna åkgräsklipparen inte är parkeras nära en riskkälla. Läckande gas kan orsaka explosioner.
7. Om gräsklipparen inte kommer att användas under en längre tid, töm bensintanken med en bensinutsugspump (ingår inte i leveransomfånget).
8. Olja in och underhåll maskinen.

12. Transport

⚠ **WARNING!**

Skaderisk!

En oavsiktlig och oväntad start av maskinen kan leda till personskador.

- Stäng av motorn efter lastningen och dra av tändstiftkontakten från tändstiftet när motor har svalnat.
- Maskinen kan genom sin egenvikt förorsaka allvarliga klämskador.

Vid lastning och urlastning av den bensindrivna åkgräsklipparen för transport i ett fordon eller släpvagn är det viktigt att gå tillväga med särskild försiktighet.

Dra alltid åt handbromsen (8) och koppla från drifningen för klippenheten (11) resp. för påbyggnadsapparaterna.

Beakta vid transport av den bensindrivna åkgräsklipparen regionala lagstadgade föreskrifter i synnerhet vad gäller lastnings säkerhet och transport av föremål på lastytor.

Denna bensindrivna åkgräsklippare får inte bogseras. För transport på allmänna vägar måste ett lämpligt fordon eller en lämplig släpvagn användas. Vid transport är det viktigt att transportmedlet har tillräcklig lastförmåga och en lämplig säkring för den bensindrivna åkgräsklipparen.

Håll lastytan och området runt ljuddämpare och förbränningsmotorn fria från brännbara material så som halm, blad eller torra gräsrester under transporten.

Ta efter lastningen alltid ut tändningsnyckeln (30) ur tändningslåset (10)!

13. Rengöring och underhåll

⚠ VARNING!

Risk för personskador och brännskador!

Maskinen kan oavsiktlig starta vilket kan leda till allvarliga personskador. Dessutom kan temperaturer på 80° C och mer uppnås.

- Stäng av motorn före alla rengörings- och underhållsarbeten.
- Låt maskinen svalna av – före arbeten kring förbränningsmotor, avgasgrenrör och ljuddämpare, detta gäller även alla underhållsarbeten på klippenheten.
- Dra av tändstiftskontakten från tändstiftet.

⚠ VARNING!

Hälsorisk!

Att inandas bensin-/smörjoljeångor kan leda till allvarliga skador för hälsan, medvetlöshet och i extrema fall till döden.

- Andas inte in bensin-/smörjoljeångor.
- Använd bara produkten utomhus.

ANVISNING!

Risk för skador!

Om vatten tränger in i huset kan motorskador bli följden. Därutöver kan strålen från en högtryckstvätt skada maskinens komponenter.

- Rengör maskinen med en trasa, borste eller liknande.

- Sänk aldrig ned maskinen i vatten eller andra vätskor och spola inte av den med en högtryckstvätt.

Underhållsplan			
	efter 10 drifttimmar	efter 25 drifttimmar	var 50:e drifttimme
Luftfilter	rengör	rengör	byt ut
Tändstift	kontrollera	rengör	byt ut

Sakkunnig kontroll är nödvändig om:

- om den bensindrivna åkgräsklipparen kör över ett stort föremål,
- motorn plötsligt stannar
- snittkniven har böjts (försök inte själv böja den rak igen!),
- växellådan är skadad.

13.1 Rengöringsarbeten:

⚠ VARNING!

Skaderisk!

En oavsiktlig och oväntad start av maskinen kan leda till personskador.

- Stäng av motorn före alla rengörings- och underhållsarbeten och dra av tändstiftskontakten från tändstiftet när motor har svalnat.

ANVISNING!

Risk för skador!

Om maskinen och dess påbyggnadsapparater inte rengörs regelbundet kan gräs-/ogräsrester fastna under den bensindrivna åkgräsklipparen. Detta kan försämra produktens kapacitet och skada den på sikt.

- Rengör maskinen med en trasa, borste eller liknande.
- Sänk aldrig ned maskinen i vatten eller andra vätskor och spola inte av den med en högtryckstvätt.
- Håll handtagen fria från olja för ett säkert grepp.

13.2 Rengör maskinen med vatten (bild 16)

1. Placera slanganslutningsstycket på den bensindrivna åkgräsklipparens vattenanslutning (5) och öppna vattenkranen.
2. Starta den bensindrivna åkgräsklipparen och koppla in klippenheten (11) genom att skjuta klippenhetens (11) spak framåt och trycka den åt höger tills den går i läge. Den roterande knivbalken kastar vattnet mot den bensindrivna åkgräsklipparens undersida och rengör den på så vis.
3. Stäng av den bensindrivna åkgräsklipparen och klippenheten (11) igen efter ca 30 sekunder.
4. Stäng vattenkranen och dra av slanganslutningsstycket.
5. Rengör ovansidan med en trasa (använd inte vassa föremål t.ex. en kniv).

Anvisning: Det bästa är att ta bort smuts och gräs direkt efter klippning. Torkade gräsrester och smuts kan försämra klippningen. Kontrollera om gräsutsläppskanalen är fri från gräsrester och ta bort dem vid behov.

Rengör aldrig gräsklipparen med en vattenstråle eller högtryckstvätt. Motorn ska förbli torr.

Aggressiva rengöringsmedel som kylrengöringsmedel eller bensen får inte användas.

Kör aldrig nära en kant eller ett dike för rengöringsarbeten (t.ex. den bensindrivna åkgräsklipparens ram).

Håll förbränningsmotor, kylflänsar, batterifack, området runt tank och avgasrör och området runt bränsletanken fria från gräs, löv eller uttrinnande olja (fett) för att undvika brandrisk.

Rengör alltid uppsamlingskorgen.

13.3 Underhållsarbeten

Endast de underhållsarbeten som beskrivs i instruktionsmanualen får utföras, låt alla andra arbeten utföras av en fackhandlare. Skulle du sakna nödvändiga kunskaper och hjälpmedel, kontakta då alltid en fackhandlare.

Vi rekommenderar att låta underhållsarbeten och reparationer bara utföras av en fackhandlare.

Använd bara verktyg, tillbehör eller påbyggnadsapparater som tillverkaren godkänt för denna maskin eller tekniskt jämförbara delar, annars finns det risk för olyckor med personskador eller skador på maskinen. Kontakta en fackhandlare om du har frågor.

Originalverktyg, tillbehör och reservdelar är med sina egenskaper avstämda med maskinen och användarens krav.

Den bensindrivna åkgräsklipparen bör kontrolleras en gång om året av en fackhandlare.

Håll alltid varnings- och informationsmärken rena och läsbara. Skadade eller klistermärken som gått förlorade måste bytas ut mot nya originalsyltar. Om en komponent byts ut mot en ny är det viktigt att se till att den nya komponenten får samma klistermärke.

Av säkerhetsskäl ska bränslestyrda komponenter (bränsleledning, bränslekran, bränsletank, tanklås, anslutningar osv.) kontrolleras regelbundet beträffande skador och otäta ställen och vid behov bytas ut av en fackman.

Innan arbeten på eller i närheten av elektriska komponenter påbörjas måste batterianslutningskabeln (24) separeras från motoranslutningskabeln (24a).

Maskinen är utrustad med många säkerhetsanordningar. Dessa anordningar får inte tas bort eller modifieras (förbikopplas osv.) och måste med jämna mellanrum kontrolleras. Arbeten på säkerhetsanordningarna får bara utföras av en fackman.

Se till att alla muttrar, bultar och skruvar, särskilt knivfästningssskruven, är ordentligt åtdragna så att maskinen är i ett säkert drifttillstånd.

Utslitna eller skadade delar ska av säkerhetsskäl omgående bytas ut.

Kontrollera gräsuppsamlingsansordningen (t.ex. uppsamlingskorg, utkastkanal) regelbundet beträffande slitage eller förlust av funktionalitet.

Arbeten under maskinen kräver särskild försiktighet med tanke på den bensindrivna åkgräsklipparens vikt. Kontakta därför din fackhandlare angående detta.

Kontrollera att fram- och bakdäcken sitter säkert fast. Håll alltid den bensindrivna åkgräsklipparen och påbyggnadsapparaterna i felfritt drifttillstånd; alla säkerhetsanordningarna måste finnas på plats och vara i felfritt skick.

Kontrollera bromsens funktion regelbundet (var 25:e drifttimme) och låt vid behov en fackverkstad utföra de inställningar resp. underhållsarbeten som krävs.

13.3.1 Hjulaxlar och hjulnav

För att kunna garantera hjulens lättrörlighet rekommenderar vi att rengöra och fetta in hjulaxlar och hjulnav lätt minst en gång per säsong.

ANVISNING:

Fram- och bakhjulen (7 + 4) måste demonteras vid insmörjning av axlarna och naven.

13.3.2 Byte av klippkniven

Låt av säkerhetsskäl byta ut, skärpa, balansera och montera klippkniven på en auktoriserad fackverkstad. För att uppnå ett optimalt arbetsresultat rekommenderas det att få klippkniven kontrollerad en gång om året.

13.3.3 Kontroll av oljenivån (bild 8)

⚠ FARA!

Brand- och explosionsrisk!

Bränsle kan antändas vid påfyllning och eventuellt explodera. Detta leder till allvarliga brännskador eller dödsfall.

- Stäng av motorn och låt den kylas av.
- Håll värme, lågor och gnistor borta.
- Fyll bara på bränsle utomhus.
- Använd skyddshandskar.

- Undvik hud- och ögonkontakt.
- Starta maskinen med ett avstånd på minst 3 meter från bränslepåfyllningsstället.
- Var uppmärksam på otätheter. Starta inte motorn om bensen läcker ut.

⚠ **VARNING!**

Hälsorisk!

Att inandas bensen-/smörjoljeångor kan leda till allvarliga skador för hälsan, medvetlöshet och i extrema fall till döden.

- Andas inte in bensen-/smörjoljeångor.
- Använd bara produkten utomhus.

ANVISNING!

Produktskada

Om maskinen drivs utan eller med för lite motor- och växellådsolja kan detta leda till skador på motorn.

- Fyll på bensen och olja före idrifttagningen. Maskinen levereras utan motor- eller växellådsolja.
- Använd endast motorolja SAE 30.

ANVISNING!

Miljöskador!

Utläckande olja kan smutsa ner miljön långsiktigt. Vätskan är mycket giftig och kan snabbt leda till förorening av vattnet.

- Fyll bara på/töm ut olja på jämn, fasta ytor.
- Använd en påfyllningsstos eller tratt.
- Samla upp avtappad olja i ett lämpligt kärl.
- Torka upp utspilld olja noggrant och avfallshandera trasorna enligt lokala föreskrifter.
- Avfallshandera olja enligt lokala föreskrifter.

1. Ställ den bensindrivna åkgräsklipparen på en jämn och rak yta.
2. Ta ut tändningsnyckeln (30) ur tändningslåset (10).
3. Fäll upp karossen på det sätt som beskrivs under 10.1 (bild 7).
4. Skruva av locket till oljetanken med knivstav (22) och torka av knivstaven.
5. Skruva in locket till oljetanken med knivstav (22) igen till anslag i påfyllningsstosen.
6. Dra ut locket till oljetanken med knivstav (22) och läs av oljenivån i vågrätt läge. Oljenivån ska vara mellan oljemätstickans max.- och minmarkering (22).

13.3.4 Oljebyte

Bytet av motorolja bör genomföras en gång om året innan säsongen börjar med driftvarm och avstängd motor.

Använd endast motorolja (SAE 30).

1. Ställ den bensindrivna åkgräsklipparen på en jämn och rak yta.
2. Fäll upp karossen på det sätt som beskrivs under 10.1 (bild 7).

3. Skruva av locket till oljetanken med knivstav (22) genom att skruva åt vänster.
4. Sug upp motorolja genom påfyllningsstosen med den medföljande sprutan (26) och slang.
5. Fyll på färsk motorolja och kontrollera oljenivån (se 13.3.3).

Den gamla oljan måste avfallshandteras i enlighet med gällande bestämmelser.

13.3.5 Underhåll av luftfiltret (bild 13)

⚠ **FARA!**

Brand- och explosionsrisk!

Bränsle kan antändas vid felaktig rengöring och eventuellt explodera. Detta leder till allvarliga brännskador eller dödsfall.

- Rengör luftfiltret endast genom att knacka ur det.
- Rengör aldrig luftfiltret med bensen eller brännbara lösningsmedel.

ANVISNING!

Risk för skador!

Att använda motorn utan isatt filterelement kan leda till motorskador.

- Låt aldrig motorn gå utan isatt luftfilterelement.

Smutsigt luftfilter (18a) minskar motoreffekten eftersom förgasaren får för lite luft. Regelbundna kontroller är därför nödvändiga.

Luftfiltret bör kontrolleras var 25:e drifttimme och rengöras vid behov. Kontrollera luftfiltret oftare om luften är mycket dammig.

1. Fäll upp karossen på det sätt som beskrivs vid 10.1.
2. Lossa skruven (36) på luftfilterhuset (18) och lyft av huset.
3. Rengör luftfiltret (18a) endast genom att knacka ur det.
4. Montera luftfilterhuset (18) och luftfiltret (18a) i omvänd ordningsföljd.

13.3.6 Underhåll av tändstiftet (bild 1)

Kontrollera tändstiftet för förorening för första gången efter 10 drifttimmar och rengör det med en kopparborste vid behov. Byt sedan tändstiftet efter 50 drifttimmar vid behov.

1. Dra av tändstiftskontakten (20) med en vridande rörelse.
2. Ta bort tändstiftet (20a) med en tändstiftsnyckel (a).

Ställ in avståndet till 0,75 mm (0,030") med hjälp av en mätsticka. Sätt tillbaka tändstiftet (20a) och var försiktig så att du inte drar åt för hårt.

13.3.7 Byt ut säkring (bild 14)

Elstarten är säkrad med en 10A-säkring (29).

Använd aldrig en annan säkring och förbikoppla den aldrig.

1. Fäll upp karossen på det sätt som beskrivs under 10.1 (bild 7).
2. Öppna säkringens hållare (29a).
3. Ta ut den defekta säkringen (29) ur hållaren (29a).
4. Sätt i en ny 10A-säkring (29).
5. Stäng säkringens hållare (29a).

13.3.8 Ladda batteriet

Batteriet laddas vid driften. Men om du startar maskinen ofta kan det vara nödvändigt att ladda batteriet med den medföljande laddaren (25):

1. Stick in kontakten i laddningsuttaget (15) och laddaren (25) i ett eluttag 230V~/50Hz.
2. Ladda upp batteriet i minst 5 timmar.

13.3.9 Ladda batteriet med autoladdaren (bild 15)

⚠ FARA!

Fara vid felaktig laddning av startbatteriet!

Vid för hög laddningsspänning finns det risk att startbatteriet exploderar.

- Laddarens laddningsström får inte överskrida 5 A och laddningsspänningen får uppgå till max. 14,4 V.
- Ta alltid ut tändningsnyckeln (30) ur tändningslåset (10) vid arbeten på batteriet.

Observera!

Risk för kortslutning!

Lossa alltid först minuskabeln (-) på batteriet (16a) och kläm fast den till slut igen för att undvika en kortslutning.

- Ta alltid ut tändningsnyckeln (30) ur tändningslåset (10) vid arbeten på batteriet (16a).
- Var uppmärksam på polariteten.

Du kan även ladda upp batteriet med den medföljande laddkabeln (28) med en vanlig autoladdare för 12V-blybatterier.

1. Dra i ett sådant fall ut batterianslutningskabeln (24) och motoranslutningskabeln (24a). (Bild 9)
2. Anslut den medföljande laddkabeln (28) till batteriet (16a). Anslut den svarta kabeln till minuspolen (-) och den röda kabeln till pluspolen (+) på laddaren.

Observera!

Risk för kortslutning!

Var försiktig vid anslutningen/frånkopplingen av batterianslutningskabeln (24) så att polerna (+/-) inte berör varandra sinsemellan och/eller ramen.

Lossa alltid först minuskabeln (-) på laddaren och kläm fast den till slut igen för att undvika en kortslutning.

Förvara alltid den bensindrivna åkgräsklipparen med ett fulladdat batteri (16a).

13.3.10 Kontrollera däcktrycket

1. Kontrollera däcktrycket före starten (se även 10.4)!
2. Kontrollera däcktrycket med jämna mellanrum med en vanlig fotluftpump (ingår inte i leveransomfånget).
3. Fyll på luft med en vanlig fotluftpump (ingår inte i leveransomfånget) om det behövs genom att först ta bort hjulkapslarna (4a + 7a) och hatten från ventilen. Det korrekta däcktrycket är 1,3 bar på framhjulen (7) och 1,8 bar på bakdäcken (4).
4. Viktigt: Vid för lågt däcktryck ökar risken att skada ventiler och därmed också slangarna.

Anvisning: Skulle du konstatera att däcken eller hjulen är skadade kontakter du kundtjänst eller en fackverkstad.

13.3.11 Reparation

Efter reparation eller underhåll, övertyga dig om att alla säkerhetsrelaterade delar är fästa och i perfekt skick. Förvara delar med risk för skador utom räckhåll för andra människor och barn.

Obs! Enligt lagen om produktansvar tas inget ansvar för skador orsakade av felaktiga reparationer eller om originaldelar inte används.

Kontakta kundtjänst eller en auktoriserad fackman. Detsamma gäller tillbehör.

Viktig information för reparation:

Vid returnering av maskinen för reparation på serviceverkstad, observera att denna av säkerhetsskäl ska vara tömd på olja och bensen.

13.3.12 Reservdelsbeställning

Vid beställning av reservdelar ska följande uppgifter anges:

- Enhetstyp
- Enhetens artikelnummer

Reservdelar/tillbehör

Gräsklipparkniv - artikelnr: 7911200616
Batteri - artikelnr: 5911235066

13.3.13 Serviceinformation

Tänk på att följande delar hos den här produkten utsetts för ett bruksmässigt eller naturligt slitage samt att följande delar behövs som förbrukningsmaterial.

Slitdelar*: Tändstift, luftfilter, bensinfilter, klippkniv, kilrem, batteri, säkring, däck

* Ingår inte obligatoriskt i leveransen!

Du kan få reservdelar och tillbehör från vårt servicecenter. För att göra detta, skanna QR-koden på förstasidan.

14. Lagring

⚠ FARA!

Brand- och explosionsrisk!

Vid lagring av produkten i närheten av möjliga antändningskällor kan det uppstå en brand eller en explosion. Detta leder till allvarliga brännskador eller dödsfall.

- Åtgärda möjliga antändningskällor som t.ex. ugnar, varmvattensberedare med gas, gastorkare osv.

ANVISNING!

Risk för skador!

Om produkten inte lagras korrekt kan det leda till allvarliga motorskador.

- Förvara produkten skyddad från smuts, damm och fukt.

14.1 Lagring vid längre pauser i driften

Låt motorn svalna innan du ställer av gräsklipparen i ett slutet utrymme.

Förvara den bensindrivna åkgräsklipparen med tömd tank och förvara dessutom bränsleförrådet i ett låsbart och väl ventilerat utrymme.

Förvara aldrig maskinen med bensin i bränsletanken inne i en byggnad där bensinångor kan komma i kontakt med öppen eld eller gnistor. Om tanken ska tömmas (t.ex. före vinteravställning) för tömningen av bränsletanken bara ske utomhus (töm tanken t.ex. genom att låta förbränningsmotorn gå utomhus).

Lagra den bensindrivna åkgräsklipparen i driftsäkert tillstånd.

Tändningsnyckeln (30) måste alltid tas ut ur tändningslåset (10) och förvaras på ett säkert sätt för att förhindra obehörig eller inkorrekt användning av barn och andra personer.

Rengör den bensindrivna åkgräsklipparen före lagringen (t.ex. vinterlagringen). Torra gräsrester och blad i närheten av ljuddämparen kan antändas. **Risk för antändning!**

Låt maskinen svalna helt innan du täcker över den.

Genomför alla nödvändiga underhållsarbeten före lagringen.

Om den bensindrivna åkgräsklipparen ska ställas av för en längre tid måste, innan arbeten på eller i närheten av elektriska komponenter påbörjas, batterianslutningskabeln (24) separeras från motoranslutningskabeln (24a). Vi rekommenderar att du demonterar batteriet (16a) och lagrar det fulladdat i ett torrt och stängt utrymme.

14.1.1 Demontering av batteriet (bild 9)

1. Dra i ett sådant fall ut batterianslutningskabeln (24) och motoranslutningskabeln (24a). (Bild 9).
2. Lossa de båda skruvarna (16b) med en stjärnskruvdragare (ingår inte i leveransomfånget) från batteriskyddet (16).
3. Ta bort batteriet (16a) inklusive batteriskyddet (16).

Säkerställ att batteriet är skyddat mot obehörig användning (t.ex. av barn).

Ladda batteriet (16a) under vintern 1-2 gånger för att säkerställa att det bibehåller full laddkapacitet. Felaktig lagring kan skada batteriet (16a) och är utesluten från garantin.

14.2 Tappa ur bensin med en bensinutsugspump

1. Håll en uppsamlingsbehållare under bensinutsugspumpens slang (ingår inte i leveransomfånget).
2. Skruva upp tanklocket (17) och ta av det.
3. Skjut in bensinutsugspumpens slang i bensintanken och tappa ur bensinen fullständigt med hjälp av bensinutsugspumpen.
4. Skruva sedan fast tanklocket (17) igen.

15. Avfallshantering och återvinning

Anvisningar beträffande förpackningen



Förpackningsmaterialen kan återvinnas. Avfallshandla förpackningar miljövänligt.

Anvisningar beträffande den tyska lagen om distribution, återtagning och miljövänlig avfallshantering av elektriska och elektroniska apparater (Elektro- und Elektronikgerätegesetz - ElektroG)



Uttjänta elektriska och elektroniska apparater ska inte kastas i hushållssoporna utan lämnas till separat insamling respektive avfallshantering!

- Uttjänta vanliga och uppladdningsbara batterier, som inte är fast monterade i den uttjänta apparaten, måste tas ut utan skador före överlämningen! Batteriers avfallshantering regleras i batterilagstiftningen.
- Innehavare respektive användare av elektriska och elektroniska apparater är enligt lagstiftning förpliktade till återlämning efter apparaternas användning.
- Slut användaren ansvarar själv för raderingen av de egna personuppgifterna på den uttjänta apparat som ska avfallshandlas!

- Symbolen med den överkryssade soptunnan betyder att uttjänta elektriska och elektroniska apparater inte får kastas i hushållssoporna.
- Uttjänta elektriska och elektroniska apparater kan lämnas avgiftsfritt på följande ställen:
 - Offentliga avfallshanterings- respektive samlingsställen (t.ex. kommunala återvinningsenheter).
 - Inköpsställen för elektriska apparater (stationära och online), om handlare är skyldiga att ta emot eller frivilligt erbjuder detta.
 - Man kan kostnadsfritt lämna upp till tre uttjänta elektriska apparater per apparattyp, med en kantlängd på maximalt 25 centimeter, hos tillverkaren utan att först köpa en ny apparat av denne, eller lämna dem till ett annat auktoriserat samlingsställe på närmare håll.
 - Kontakta respektive kundservice för information om tillverkarnas och distributörernas övriga, kompletterande villkor för återlämning.
- Om tillverkaren levererar en ny elektrisk apparat till ett privat hushåll kan denne ordna med avgiftsfri hämtning av den uttjänta elektriska apparaten, efter förfrågan från slutanvändaren. Kontakta tillverkarens kundservice angående detta.
- Dessa uppgifter gäller endast för apparater som installeras och säljs i länderna i den Europeiska unionen och som omfattas av det europeiska direktivet 2012/19/EU. I länder utanför Europeiska unionen kan avvikande bestämmelser gälla för avfallshandling av uttjänta elektriska och elektroniska apparater.

Anvisningar beträffande batterilagstiftningen (Batteriegesetz - BattG)



Uttjänta vanliga och uppladdningsbara batterier ska inte kastas i hushållssoporna utan lämnas till separat insamling respektive avfallshandling!

- Se övriga uppgifter i instruktions- respektive monteringsmanualen för säker uttagning av vanliga eller uppladdningsbara batterier ur den elektriska apparaten och för information om deras typ eller kemiska system.
- Innehavare respektive användare av vanliga eller uppladdningsbara batterier är enligt lagstiftning förpliktade till återlämning efter användningen. Återlämningen begränsas till avlämning av normala hushållsmängder.
- Uttjänta batterier kan innehålla farliga ämnen eller tungmetaller som kan vara skadliga för miljön och hälsan. En återvinning av de uttjänta batterierna och användning av resurserna i dem bidrar till att skydda dessa viktiga aspekter.
- Symbolen med den överkryssade soptunnan betyder att vanliga och uppladdningsbara batterier inte får kastas i hushållssoporna.

- Om även tecknen Hg, Cd eller Pb finns under soptunnnesymbolen så innebär detta följande:
 - Hg: Batteri innehåller mer än 0,0005 % kvicksilver
 - Cd: Batteri innehåller mer än 0,002 % kadmium
 - Pb: Batteri innehåller mer än 0,004 % bly
- Uppladdningsbara och vanliga batterier kan lämnas avgiftsfritt på följande ställen:
 - Offentligträttsliga avfallshanterings- respektive samlingsställen (t.ex. kommunala återvinningsenheter)
 - Inköpsställen för vanliga och uppladdningsbara batterier
 - Insamlingsställen inom det gemensamma insamlingssystemet för uttjänta apparatbatterier
 - Tillverkarens insamlingsställe (om ej medlem i det gemensamma insamlingssystemet)
- Dessa uppgifter gäller endast för uppladdningsbara och vanliga batterier som säljs i länderna i den Europeiska unionen och omfattas av det europeiska direktivet 2006/66/EU. I länder utanför Europeiska unionen kan avvikande bestämmelser gälla för avfallshandling av uttjänta uppladdningsbara och vanliga batterier.

Ta ut det uppladdningsbara batteriet före avfallshandlingen

- Det integrerade uppladdningsbara batteriet måste tas ut innan apparaten avfallshandteras och tas om hand separat på miljövänligt sätt.
- Täck över öppna kontakter och förpacka det uppladdningsbara batteriet på sådant sätt att det inte rör sig i förpackningen. Beakta även eventuella, fördjupande nationella föreskrifter.

Kommun- eller stadsförvaltningen kan ge information om hur uttjänta maskiner kasseras.

Bränsle och oljor

- Bränsletanken och behållaren med motorolja måste tömmas innan apparaten avfallshandteras!
- Bränsle och motorolja ska inte kastas i hushållssoporna utan lämnas till separat insamling respektive avfallshandling!
- Tomma olje- och bränslebehållare måste avfallshandteras miljövänligt.

16. Felsökning

Felsökning

Tabellen visar möjliga fel, deras möjliga orsaker och möjliga lösningar. Om du fortfarande inte kan lösa problemet, kontakta en specialist.

⚠ VAR FÖRSIKTIG!

Stäng av motorn och dra ur tändkabeln först innan du gör några inspektioner eller justeringar.

⚠ VAR FÖRSIKTIG!

Om motorn har gått några minuter efter justering eller reparation, kom ihåg att avgasröret och andra delar är heta. Rör inte vid dessa för att undvika brännskador.

Störning	Möjliga orsaker	Åtgärd
Ojämn gång, kraftig vibration av apparaten	<ul style="list-style-type: none"> • Lossade skruvar • Klippknivfäste löst • Klippkniven inte balanserad • Kilremmen skadad • Utkastkanalen igensatt 	<ul style="list-style-type: none"> • Kontrollera skruvarna • Kontrollera klippknivfästet • Låt en fackverkstad byta ut klippkniven • Byt ut kilremmen • Rengör utkastkanalen
Motorn går inte	<ul style="list-style-type: none"> • Felaktig startsekvens • Choke-inställningen felaktig • Motorbromsspaken är inte intryckt • Gasreglage i fel läge • Defekt tändstift • Bränsletank tom • Bowdenvajrarna för långa • dåligt bränsle, lagring utan att ha tömt bensintanken, fel bensinsort • Tändstiftet smutsigt, (kolrester på elektroderna), elektrodavståndet för stort • Tändstiftet är vått av bensen (indränkt motor). • Motorn är defekt 	<ul style="list-style-type: none"> • Kontrollera startförloppet • Kontrollera Choke-inställningen • Tryck på motorbromsspaken • Kontrollera inställningen • Byt tändstiftet • Fyll på bränsle • Efterjustera Bowdenvajrarna med hjälp av överfallsmuttrarna. • Töm bränsletank och förgasare. Fyll på färsk bensen. • Rengör tändstiftet, kontrollera stiftets värmevärde, byt ev. ut tändstiftet, ställ in 0,6-0,8 mm • Torka tändstiftet och sätt i det igen. • Ta kontakt med auktoriserad kundtjänst
Förbränningsmotorn blir mycket varm.	<ul style="list-style-type: none"> • Kylflänsarna är smutsiga. • För låg motoroljenivå. • Kilremmen sliten 	<ul style="list-style-type: none"> • Rengör kylflänsarna. • Kontrollera motoroljans påfyllningsnivå och fyll på motorolja. • Byt ut kilremmen
Maskinen fungerar inte.	<ul style="list-style-type: none"> • Koppla ur växellådan • Kilremmen (växellådan) lossnat • Kilremmen (växellådan) sliten eller skadad • Passkil saknas mellan bakaxel och bakhjul 	<ul style="list-style-type: none"> • Koppla in växellådan (bygel växellådans friläge) • Haka på kilremmen (växellådan) • Byt ut kilremmen (växellådan) • Montera passkilen
Motorn går ojämnt	<ul style="list-style-type: none"> • Luftfilter smutsigt • Tändstift smutsigt 	<ul style="list-style-type: none"> • Rengör luftfiltret • Rengör tändstift
Gräsmattan blir gul, snittet är oregelbundet	<ul style="list-style-type: none"> • Klippkniven är slö • Klipphöjd för låg 	<ul style="list-style-type: none"> • Slipa klippkniv • Ställ in rätt höjd
Gräsutsläpp är orent	<ul style="list-style-type: none"> • Klipphöjd för låg • Klippkniven utsliten • Uppsamlingskorg igensatt • Kanalen igensatt • Gräset för vått • För hög körhastighet 	<ul style="list-style-type: none"> • Ställ in höjd • Byt ut klippkniven • Töm uppsamlingskorgen eller lossa blockeringen • Rengör utkastkanalen • Klipp vid torrt väder • Välj lägre växel
Gräsklipparen startar inte med elstart	<ul style="list-style-type: none"> • Ladda ur batteriet • Säkring bränd 	<ul style="list-style-type: none"> • Ladda batteriet • Byt ut säkringen
Motorns kapacitet sjunker under gräsklippningen	<ul style="list-style-type: none"> • Körhastigheten i förhållande till snitthöjden för hög 	<ul style="list-style-type: none"> • Sänk körhastigheten och höj snitthöjden
Bromseffekten otillräcklig	<ul style="list-style-type: none"> • Bromsen inte längre korrekt inställd 	<ul style="list-style-type: none"> • Kontakta fackhandlare/kundtjänst

Indholdsfortegnelse:	Side:
1. Forklaring til symbolerne på produktet.....	230
2. Indledning.....	233
3. Apparatbeskrivelse.....	233
4. Leveringsomfang (fig. 2).....	233
5. Tilsigtet brug.....	234
6. Sikkerhedsforskrifter	235
7. Tekniske data	238
8. Udpakning	238
9. Montering	239
10. Før ibrugtagning	239
11. Betjening	241
12. Transport	245
13. Rengøring og vedligeholdelse.....	245
14. Opbevaring.....	249
15. Bortskaffelse og genanvendelse	249
16. Afhjælpning af fejl.....	251
17. Overensstemmelseserklæring	258

1. Forklaring til symbolerne på produktet

Symbolerne i denne manual skal henlede din opmærksomhed på eventuelle risici. Det er vigtigt, at du forstår sikkerhedsymbolerne og forklaringerne i forbindelse med symbolerne. Selve advarslerne afhjælper ikke risici og kan ikke erstatte korrekte foranstaltninger til forebyggelse af ulykker.

	Overhold alle sikkerhedsforskrifter, før maskinen tages i brug.
	Inden ibrugtagningen skal man have læst og forstået hele brugsanvisningen.
	Fare for tilskadekomst! Undlad at køre eller slå græs på skråninger over 10° (17 %) hældning. Undlad at køre eller slå græs i længderetningen. Kipfare!
	Apparatet må aldrig anvendes uden opsamlingskurv.
	Fare som følge af udslyngende dele, når motoren kører. Overhold ubetinget sikkerhedsafstanden.
	Sørg for, at andre personer overholder en tilstrækkelig sikkerhedsafstand. Uvedkommende personer må ikke komme nær apparatet.
	Fjern tændrørshætten, før vedligeholdelsesarbejde gennemføres.
	Hold hænder og fødder væk fra de roterende plæneklipperknive.
	Hold hænder og fødder væk fra de roterende plæneklipperknive.
	Vigtigt. Udstødningsgasserne er giftige; undlad derfor at benytte motoren i områder uden ventilation.
	Pas på! Meget varm overflade - fare for forbrænding.
	Brug høre- og øjenværn!
	Bær sikkerhedssko, sikkerhedshandsker og tætsiddende tøj.
	PAS PÅ! Driftsstoffer er brand- og eksplosionsfarlige - fare for forbrænding.
	Tankindhold

	Ydelse
	Slagvolumen
	Omdrejningstal
	Volumen opsamlingskurv
	Justering af klippehøjde min. maks.
	Maks. hastighed
	Maks. hældning
	Maks. bredde
	Vægt
	Motorolie
	Der må ikke tankes, når motoren er varm eller kører.
	Længde plæneklipperkniv. Maks. snitbredde.
	Garanteret lydeffektniveau
	Advarsel mod farlig elektrisk spænding.
	Produktet opfylder gældende EU-direktiver.
	Træk tændingsnøglen ud, og følg anvisningerne i denne vejledning, inden der udføres arbejde på apparatet.

	Ladestik 12-V-jævnspænding
	STOP: Sluk motoren ON: Drift START: Start
	Bremse- og koblingspedal
	Låsebremse
	Choker/omdrejningstalregulering
	Gearskifte fremad
	Neutral
	Bakgear
	5-dobbelt justering af klippehøjde
	Slåmaskine TIL/FRA
	Apparatsikring
	Beskyttelsesklasse II
	Gamle apparater må ikke bortskaffes sammen med husholdningsaffald.
FARE!	Signalord til angivelse af en overhængende farlig situation, som, hvis den ikke undgås, vil medføre død eller alvorlig personskade.
ADVARSEL!	Signalord til angivelse af en potentielt farlig situation, som, hvis den ikke undgås, kan medføre død eller alvorlig personskade.
FORSIGTIG!	Signalord til angivelse af en potentielt farlig situation, som, hvis den ikke undgås, kan medføre mindre eller moderat personskade.
BEMÆRK	Signalord til angivelse af en potentielt farlig situation, som, hvis den ikke undgås, kan medføre materielle skader på produktet eller ejendom/besiddelse.

2. Indledning

PRODUCENT:

Scheppach GmbH
Günzburger Straße 69
D-89335 Ichenhausen

KÆRE KUNDE

Vi ønsker dig rigtig god fornøjelse og held og lykke med arbejdet med dit nye apparat.

BEMÆRK:

Iht. den gældende lov om produktansvar hæfter producenten af denne maskine ikke for skader, der opstår på eller i forbindelse med denne maskine i forbindelse med:

- utilsigtet behandling
- Tilsidesættelse af brugsanvisningen,
- reparation udført af tredjemand og/eller af ikke-autoriserede fagfolk
- montering og udskiftning af ikke-originale reservedele
- utilsigtet brug
- Svigt af det elektriske anlæg som følge af tilsidesættelse af de elektriske forskrifter og VDE-bestemmelserne 0100, DIN 57113 / VDE0113.

Vær opmærksom på følgende:

Læs hele brugsanvisningens tekst igennem før montering og før ibrugtagning.

Formålet med denne brugsanvisning er at gøre det lettere for dig at lære apparatet at kende og benytte det som tilsigtet.

Brugsanvisningen indeholder vigtige oplysninger om, hvordan man bruger apparatet sikkert, professionelt og økonomisk, og hvordan man undgår farer, sparer reparationsomkostninger, reducerer driftsstop og øger apparatets driftssikkerhed og levetid.

Udover sikkerhedsbestemmelserne i denne brugsanvisning skal de forskrifter vedr. brug af apparatet, der måtte gælde i det enkelte land (brugslandet), overholdes til punkt og prikke.

Opbevar brugsanvisningen i nærheden apparatet; pak det ind i en plastikpose, så det er beskyttet mod smuds og fugt. Den skal læses og overholdes nøje af alle betjeningspersoner, før arbejdet startes.

Arbejde på apparatet må kun udføres af personer, der er instrueret i brug af apparatet, og som er informeret om de dermed forbundne farer. Den lovmæssige minimumsalder skal overholdes.

Ud over sikkerhedsforskrifterne i denne brugsanvisning og de særlige forskrifter, der gælder i brugslandet, skal de almindeligt anerkendte, tekniske regler, der gælder for lignende maskiner, overholdes.

Vi fraskriver os ethvert ansvar for ulykker eller skader, der måtte opstå som følge af tilsidesættelse af denne brugsanvisning og sikkerhedsforskrifterne.

3. Apparatbeskrivelse

1. Førersæde
2. Opsamlingskurv
3. Indstilling af klippehøjde
4. Hjul bagest
- 4a Hjulkapper bagest
5. Vandtilslutning
6. Slåmaskine (beskyttelse)
- 6a. Plæneklipperkniv
7. Hjul foran
- 7a Hjulkapper foran
8. Låsebremse
9. Bremse-/koblingspedal
10. Tændingslås
11. Slåmaskine TIL/FRA
12. Hastighedshåndtag
13. Rat
14. Gearskifte
15. Ladestik batteri
16. Batteriafdækning
- 16a Batteri
- 16b Skrue (batteri)
17. Tankdæksel
18. Luftfilterhus
- 18a Luftfilter
19. Udkastningskanal
20. Tændrørshætte
- 20a Tændrør
21. Udstødning
22. Olietankdæksel med målestok
23. Kilerem
24. Batteritilslutningskabel
- 24a Motortilslutningskabel
25. Oplader
26. Sprøjte
27. Tragt
28. Ladekabel til autooplader
29. Sikring 10A
- 29a Holder sikring
30. Tændingsnøgle
31. Anhugningskrog
32. Styrestuds
33. Skrue (opsamlingskurv)
34. Forstærkningsstivere
35. Skrue (remhjul)
36. Skrue (luftfilter)

4. Leveringsomfang (fig. 2)

- Benzin-rideplæneklipper
- Sæde (1)
- Opsamlingskurv (2)
- Ratstamme med rat (13)
- Gearstang slåmaskine (11)
- Oplader (25)
- Batteri (16a)
- Sprøjte 100 ml til olieudsugning med slange (26)

- Tragt (27)
- Ladekabel til autooplader (28)
- Sikring 10A (29)
- Tændingsnøgle 1x (30)
- Brugsanvisning

Værktøj:

- Tændrørsnøgle (a)
- Gaffelnøgle 16/13 (b)
- Gaffelnøgle 12/10 (c)
- Gaffelnøgle 10/8 (d)

Monteringsmateriale:

- 1x spændebøsning Ø6 x 35 til ratstamme (e)
- 1x linsehovedskrue M4x20 med møtrik M4 til gearstang slåmaskine (f)
- 1x bolt Ø 8 mm til stabilitetssikring (g)
- Sikringssplint (h)
- 4x sekskantskrue M8x16 med skiver til sædefastgørelse (i)

5. Tilsigtet brug

Maskinen lever op til bestemmelserne i det gældende EF-maskindirektiv.

Pas på! – Fare for ulykke!

Benzin-rideplæneklipperen er kun beregnet til plæneklipping, anden form for brug er ikke tilladt.

Før arbejdet startes, skal alle beskyttelses- og sikkerhedsanordninger være monteret på maskinen.

- Den person, der betjener maskinen, bærer ansvaret over for tredjemand i arbejdsområdet.
- Maskinen er beregnet til at blive betjent af en person.
- Læs og overhold alle sikkerheds- og farehenviisninger på maskinen.
- Sørg for, at alle sikkerheds- og farehenviisninger på maskinen altid er i læselig stand.
- Brug kun maskinen i teknisk fejlfri stand og som tilsigtet, samt sikkerheds- og farebevidst, under iagttagelse af brugsanvisningen!
- Især alle fejlfunktioner, der har indflydelse på sikkerheden, skal straks afhjælpes af dig selv (eller af tredjemand)!
- Producentens sikkerheds-, arbejds- og vedligeholdelsesforskrifter samt målene i de tekniske data skal overholdes.
- De pågældende uheldsforebyggende forskrifter og de øvrige, almindeligt anerkendte, sikkerhedstekniske regler skal overholdes.
- Maskinen må kun bruges, vedligeholdes eller repareres af sagkyndige personer, der er fortrolige med dette arbejde og som er informeret om de farer, der kan opstå. Producenten fraskriver sig ansvaret for skader, der skyldes, at der er foretaget ændringer på maskinen på eget initiativ.

- Maskinen må kun bruges med originalt tilbehør og originalt værktøj fra producenten.
- Enhver anden form for anvendelse regnes som værende i strid med tilsigtet brug. Producenten fraskriver sig ethvert ansvar for skader, der skyldes utilsigtet anvendelse; risikoen bæres alene af brugeren.
- Arbejd ikke med maskinen, hvis du ikke er sikker på, om en arbejdsbetingelse er sikker eller usikker.
- Den benzindrevede græsslåmaskine er egnet til brug i almindelige private haver. Ved græsslåmaskiner til almindelige private haver forstås maskiner, der normalt ikke bruges mere end 50 timer om året, og der især bruges til at pleje græsarealer eller græsplæner, men ikke til offentlige anlæg, parker, sportanlæg samt landbrugs-/skovbrugsvirksomheder.

På grund af den fysiske fare for brugeren eller andre personer må maskinen f.eks. ikke anvendes til følgende:

- til klipping af klatreplanter,
- til flisning og findeling af træ- og hækafklip,
- til rengøring af fortøve (støvsugning, bortblæsning),
- Snerydning ved hjælp af slåmaskine
- Plænepleje på tagbeplantninger
- til udjævning af jordhøjder som f.eks. muldvarpeskud.
- Transport af skæremateriale, undtagen i den medfølgende opsamlingskurv.
- Maskinen er ikke beregnet til offentlig vejtransport.
- Transport af personer (især af børn) og dyr er ikke tilladt.
- Stig aldrig op på slåmaskinen.
- Af sikkerhedsmæssige grunde må græsslåmaskinen ikke bruges som drivaggregat til andre arbejdsværktøjer og værktøjssæt af enhver art.

⚠ ADVARSEL

Læs for din egen sikkerheds skyld denne manual og de generelle sikkerhedsforskrifter grundigt igennem, før maskinen tages i brug. Gives maskinen videre til tredjemand, skal du sørge for, at brugsanvisningen følger med.

Vær opmærksom på, at vores apparater ikke er konstrueret til erhvervsmæssig, håndværksmæssig eller industriel brug. Vi fraskriver os ansvaret, hvis apparatet bruges i erhvervs-, håndværks- eller industrivirksomheder samt til lignende arbejde.

6. Sikkerhedsforskrifter

⚠ Pas på!

Ved brug af maskinen skal bestemte sikkerhedsforanstaltninger overholdes for at forhindre kvæstelser og skader. Læs derfor denne brugsanvisning/sikkerhedsanvisningerne omhyggeligt igennem. Opbevar denne brugsanvisning sikkert, så du altid kan få fat i informationerne. Udleveres apparatet til andre personer, bedes også denne brugsanvisningen/sikkerhedsforskrifterne udleveret. Vi fraskriver os ethvert ansvar for ulykker eller skader, der måtte opstå som følge af tilsidesættelse af denne brugsanvisning og sikkerhedsforskrifterne.

Følgende personer må ikke anvende enheden:

- Børn, personer med begrænsede fysiske, sensoriske eller psykiske evner eller manglende erfaring og viden eller personer, der ikke er fortrolige med anvisningerne, må aldrig bruge maskinen.
- Tillad aldrig børn eller unge under 16 år at bruge maskinen. Lokale bestemmelser kan fastlægge brugerens mindstealder.
- Brug kun maskinen, når du er udhvilet og i en god fysisk og psykisk tilstand. Hvis du er helbredsmæssigt begrænset, bør du spørge din læge, om det er muligt at arbejde med maskinen.

Efter indtagelse af alkohol, stoffer eller medicin, som påvirker reaktionsevnen, må der ikke arbejde med maskinen.

⚠ Personers sikkerhed

Pas på! Sundhedsfare pga. vibrationer!

For stor belastning på grund af vibrationer kan medføre kredsløbs- eller nerveskader, især hos mennesker med kredsløbsproblemer. Kontakt en læge, hvis der opstår symptomer, som kan være blevet udløst af vibrationer. Sådanne symptomer, som hovedsageligt opstår i fingre, hænder eller håndled, kan være følgende:

- Følelsesløshed
- Smerter
- Muskelsvaghed
- Misfarvning af huden
- Ubehagelig uro.

Hold fast i styret med begge hænder, dog ikke forkrampet, på de foreskrevne steder under arbejdet. Planlæg arbejdstiderne, så højere belastninger over en længere periode kan undgås.

Advarsel! Dette elværktøj fremstiller et elektromagnetisk felt under driften. Dette felt kan under bestemte omstændigheder forringe aktive eller passive medicinske implantater. For at forringe faren for alvorlige kvæstelser eller kvæstelser med døden til følge anbefales det personer med medicinske implantater at gå til læge og kontakte producenten af det medicinske implantat, før elværktøjet betjenes.

Beklædning og udstyr

- Under arbejdet skal der altid bære fast fodtøj med skridsikker sål. Arbejd aldrig barfodet eller f.eks. i sandaler.
- Maskinen må kun tages i brug med lange bukser og tætsiddende tøj.
- Bær aldrig løst tøj, som kan hænge fast i bevægelige dele (betjeningsarme) – heller ikke smykker, krager eller sjaler.
- Ved vedligeholdelses- og rengøringsarbejde samt ved transport af maskinen skal du også altid bære faste handsker og sørge for at binde langt hår sammen og sikre det (hovedtørklæde, kasket osv.).
- Under slibning af plæneklipperkniven skal der bæres egnede beskyttelsesbriller.

Under arbejdet

- Arbejd aldrig, mens personer, især børn, eller dyr, er i nærheden. Sørg for, at græs aldrig kastes ud i retning mod tredjemand.
- Brug ikke produktet i regnvejr, uvejr og især ikke, hvis der er fare for lynnedslag.

Udstødningsgas:

- Livsfare pga. forgiftning! Ved utilpashed, hovedpine, synsforstyrrelse (f.eks. et synsfelt, der bliver mindre), høreforstyrrelse, svimmelhed, aftagende koncentrationsevne skal arbejdet straks indstilles. Disse symptomer kan bl.a. forårsages af for høje koncentrationer af udstødningsgas.
- Maskinen udvikler giftige udstødningsgasser, så snart forbrændingsmotoren kører. Disse gasser indeholder kulilte, en farve- og lugtløs gas, samt andre skadelige stoffer. Forbrændingsmotoren må aldrig tages i brug i lukkede eller dårligt ventilerede rum.
- Forbrændingsmotorens udstødningsgasser sendes ud i det fri foran venstre baghjul. Ved arbejde med maskinen skal du sørge for, at dette område altid er rent og aldrig tildækkes, så der ikke samler sig udstødningsgasser.

⚠ Arbejdspladssikkerhed

- Kontroller området fuldstændigt, hvor maskinen skal anvendes, og fjern alle sten, grene, kabler, ben og andre fremmedelementer, som kan blive slynget op af maskinen. Forhindringer (f.eks. træstumper, rødder) kan nemt overses i det høje græs.
- Før arbejdet med maskinen skal du derfor markere alle fremmedobjekter (forhindringer), som gemmer sig i græsplanen, og som ikke kan fjernes.
- Vær opmærksom på fordybninger (huller) i terrænet og andre ikke-synlige faresteder. Forhindringer kan nemt overses i det høje græs.

- Anvend maskinen særligt forsigtigt, hvis du arbejder i nærheden af skrånninger, terrænkanter, grave og diger. Sørg især for at holde tilstrækkelig afstand til sådanne faresteder.
- Vær særligt forsigtig ved uoverskuelige steder, buske, træer og andre forhindringer, bag hvilke der kan befinde sig personer, især børn, eller dyr.
- Stands straks benzin-rideplæneklipperen, og sluk plæneklipperkniven, hvis nogen betræder plæneklipperområdet.
- Hold altid øje med området foran køretøjet. Vær opmærksom på forhindringer for at kunne undvige dem rettidigt.
- Før enhver bakning skal du kontrollere området bag benzin-rideplæneklipperen og frakoble påbygningsaggregatet, hvis dette forefindes. Slå aldrig græs baglæns, hvis dette ikke er strengt nødvendigt. Når du slår græs baglæns, skal du være særligt opmærksom og skal før påbegyndelse af plæneklippingen grundigt kontrollere hele området bag benzin-rideplæneklipperen.
- Ved arbejde inden for en gruppe skal du altid meddele de andre rettidigt om, hvad du påtænker at gøre. Overhold sikkerhedsafstanden!
- Før enhver retningsændring skal kørehastigheden reduceres, så brugeren til enhver tid kan bevare kontrollen over maskinen, og benzin-rideplæneklipperen heller ikke kan vælte.
- Ved arbejde i nærheden af veje og ved krydsning af trafikveje skal du være opmærksom på andre trafikanter.
- Det er nødvendigt at være særligt opmærksom ved græsslåning i nærheden af veje, cykelstier og gangstier. Dele, som slynges væk, kan forårsage alvorlige kvæstelser og skader.

⚠ Omgang med benzin

⚠ Livsfare! Benzin er giftig og ekstremt brændbar.

- Opbevar kun benzin i hertil indrettede og godkendte beholdere (dunke). Tankbeholdernes lukkeklapper skal altid skrues ordentligt på og spændes fast. Defekte lukninger skal udskiftes af sikkerhedsårsager.
- Hold benzin på afstand af gnister, åben ild, vågeflammer, varmekilder og andre antændelseskilder. Rygning er forbudt!
- Tank kun udendørs, og ryg ikke imens.
- Stands forbrændingsmotoren, og lad den køle af inden tankningen.
- Der skal påfyldes benzin, før forbrændingsmotoren startes. Når forbrændingsmotoren kører, eller hvis maskinen er meget varm, må tanklukningen ikke åbnes, og der må ikke påfyldes benzin.

- Åbn tanklukningen forsigtigt og langsomt. Afvent trykdigning, og tag først derefter tankdækslet helt af.
- Brug en passende tragt eller et påfyldningsrør til tankningen, så der ikke kan spildes brændstof på forbrændingsmotoren og huset og/eller plænen.

Undgå at overfylde brændstoftanken!

- For at give plads til, at brændstoffet kan udvide sig, må man aldrig fylde brændstoftanken højere end underkanten af påfyldningsstudsens. Se de yderligere oplysninger i brugsanvisningen til forbrændingsmotoren.
- Hvis der er spildt benzin, må man ikke starte forbrændingsmotoren, før det benzin-forurenede område er blevet rensset. Undgå ethvert forsøg på at tænde motoren, til benzindampene er fordampet (tørres af).
- Tør straks spildt brændstof op.
- Hvis der kommer benzin på tøjet, skal dette skiftes.
- Tankdækslet skal skrues ordentligt på og spændes fast efter hver tankning. Apparatet må ikke tages i brug uden påskruet originalt tankdæksel.
- Af sikkerhedsårsager skal man med jævne mellemrum kontrollere brændstofledningen, brændstoftanken, tanklukningen og tilslutningerne for skader, ældning (skørhed), for korrekt montering og utætheder, og man skal foretage udskiftning efter behov.
- Tanken må kun tømmes udendørs.
- Brug aldrig drikkevareflasker eller lignende til at bortskaffe eller opbevare driftsstoffer, som f.eks. brændstof. Folk, især børn, kunne blive fristet til at drikke af det.
- Opbevar aldrig apparatet med benzin i tanken inde i en bygning. Benzindampe kan komme i kontakt med åben ild eller gnister og blive antændt.
- Undlad at stille apparat og brændstofbeholder i nærheden af varmeapparater, strålevarmere, svejseapparater eller andre varmekilder.

Eksplisionsfare!

Hvis der under drift konstateres en defekt på tanken, på tankdækslet eller på brændstofførende dele (brændstofledninger), skal forbrændingsmotoren straks slukkes. Derefter tages kontakt til en faghandler.

Batterisikkerhed

- For at undgå gnistdannelse fra kortslutninger, skal man altid frakoble det negative (–) kabel fra batteriet først og tilslutte det til sidst.
- Ryg aldrig, når der arbejdes med batteriet. Hold gnister, åbne flammer og andre varmekilder på afstand af batteriet.

- Der skal udvises særlig forsigtighed ved brug af startkabler. Vær opmærksom på de pågældende anvisninger for at undgå skader på benzin-rideplæneklipperen (især starteren må maks. betjenes i 10 sekunder).
- Batteriet må aldrig åbnes og ikke falde på gulvet.
- Oplad altid batteriet i et lukket, godt ventileret område, der er tørt og beskyttet mod vejr og vind.
- Undgå at kortslutte batteriets tilslutninger.
- Deforme eller defekte (lækkende) batterier må ikke anvendes og skal udskiftes og bortskaffes på en miljøvenlig måde. Overhold de landespecifikke forskrifter.
- Der kan lække væske fra defekte batterier. Undgå kontakt! Ved tilfældig kontakt skal der skylles efter med vand. Hvis man får væske i øjnene, skal man søge yderligere lægehjælp. Udslip af batterivæske kan forårsage hudirritation, forbrænding og kemisk ætsning.
- Undersøg med jævne mellemrum tilslutningskablerne på batteriet visuelt for skader. Få beskadigede kabler udskiftet af en fagmand.
- Sikringerne må aldrig kortsluttes. Brug aldrig sikringer med andre værdier end den specificerede værdi (ampere).

⚠ Sikkerhedsanvisninger for benzin-rideplæneklippere

Start:

- Maskinen må kun startes fra førersædet.
- Start maskinen på et plant underlag, ikke på en skrænt.
- Forbrændingsmotoren må kun startes i et godt ventileret arbejdsområde, især i garager skal du være opmærksom på tilstrækkelig udluftning.
- Før forbrændingsmotoren startes, skal du frakoble skæreværktøj, påbygningsaggregater og drev samt trykke bremsepedalen helt fast.
- Ved start skal du sørge for at holde en tilstrækkelig afstand mellem fødder og skæreværktøj.
- Start ikke motoren, hvis du står foran udkastningskanalen.
- Løft eller bær aldrig en græsslåmaskine, mens motoren går.
- Brug af maskinen med for stor hastighed kan øge faren for uheld.
- Start aldrig forbrændingsmotoren ved at kortslutte starterens klemme. Hvis den normale startkreds omgås, kan benzin-rideplæneklipperen pludselig sætte i bevægelse.
- Start aldrig forbrændingsmotoren, hvis du konstaterer benzinlugt – **Eksplisionsfare!**

Arbejdsindsats:

⚠ Advarsel – Fare for kvæstelser!

- Vær opmærksom på plæneklipperknivens arbejdsområde. Før aldrig hænder eller fødder hen mod eller ind under roterende dele. Rør aldrig ved den roterende plæneklipperkniv. Hold dig altid på afstand af udkaståbningen. Der skal altid overholdes en tilstrækkelig sikkerhedsafstand.
- Arbejd kun ved dagslys eller ved god kunstig belysning.
- Ved kørsel uden for plænen, eller når der ikke slås græs, skal plæneklipperkniven frakobles, og slåmaskinen skal bringes i højeste klippeposition.
- Der skal køres uden om objekter, som gemmer sig i grønsværen (plænesprinklere, pæle, vandventiler, fundamenter, elektriske ledninger osv.). Kør aldrig over sådanne fremmedobjekter.
- Hold altid fast i rattet med begge hænder under kørslen.
- Vær særligt forsigtig ved kørsel på græsarealer og andre ujævne arealer, da rattet kan dreje af sig selv på grund af huller, bakker, slag osv.
- **Fare for kvæstelser på hænder og fingre!**
- Kør altid med passende hastighed.
- Tøm kun opsamlingskurven fra førersædet.
- Før tømning af opsamlingskurven skal du altid frakoble plæneklipperkniven og vente, indtil den er i stilstand.

Frakobl drevet, sluk forbrændingsmotoren, og vent, indtil plæneklipperkniven står helt stille, aktivér parkeringsbremsen, og træk tændingsnøglen ud:

- før blokeringer løsnes eller tilstopninger fjernes i udkastningskanalen.
- før du kontrollerer, rengør eller arbejder på benzin-rideplæneklipperen,
- hvis plæneklipperkniven rammer et fremmedlegeme. Søg efter skader på maskinen og på skæreværktøjet, og få de nødvendige reparationer udført, før du starter igen,
- hvis maskinen begynder at vibrere usædvanligt kraftigt. Omgående kontrol er påkrævet,
- når maskinen forlades eller transporteres.

Restrisici og beskyttelsesforanstaltninger

Manglende overholdelse af ergonomiske principper

Manglende brug af personlige værnemidler (PSA)

Skødesløs eller manglende brug af personlige værnemidler kan føre til alvorlige kvæstelser.

- Brug forskrevne værnemidler.

Menneskelig adfærd, forkert adfærd

- Vær altid meget koncentreret under arbejdet.

⚠ **Restrisiko** kan ikke udelukkes.

Fare som følge af støj

Høreskader

Længere ubeskyttet arbejde med maskinen kan føre til høreskader.

- Brug principielt høreværn.

Adfærd i nødstilfælde

Skulle der evt. opstå et uheld, skal man yde den nødvendige førstehjælp og hurtigst muligt kontakte kvalificeret læge.

7. Tekniske data

Motortype	4-takt-motor/luftkølet
Slagvolumen.....	224 cm ³
Omdrejningstal under arbejdet.....	3000 min ⁻¹
Ydelse.....	5 kW/ 6,8 PS
Brændstof.....	Almindelig benzin/blyfri maks. 10 % bioethanol
Tankindhold	1,4 l
Motorolie.....	SAE 30 / 10W40
Tankindhold/olie	0,6 l
Justering af klippehøjde	5-dobbelt
Påfyldningsmængde opsamlingskurv	150 l
Snitbredde	61 cm
Snithøjde	35-75 mm
Vægt.....	115 kg
Kørehastighed V	1,5, 2,0, 3,0, 4,6 km/t
Kørehastighed R	2,3 km/t
Forhjul	10x4,00-4
Luftryk forhjul	1,3 bar
Baghjul	13x5,00-6
Luftryk baghjul.....	1,8 bar
Batteritype	Bly
Mærkespænding	12 V
Kapacitet	7 Ah

Forbehold for tekniske ændringer!

Information om støjudvikling iht. de gældende standarder:

målt i henhold til ISO 5395-1:2013:

Lydtryk L_{PA}	79,6 dB
Måleusikkerhed K.....	2,5 dB
Lydeffekt L_{WA}	94,34 dB
Måleusikkerhed K.....	1,08 dB

Brug høreværn.

Støjpåvirkning kan føre til høretab.

målt i henhold til ISO 5395-1:

Vibration a_n (krop).....	3,761 m/s ²
Vibration a_n (hånd-arm - rat)	4,969 m/s ²
Måleusikkerhed K.....	1,5 m/s ²

Begræns støjudvikling og vibrationer til et minimum!

- Anvend kun fejlfrie produkter.
- Vedligehold og rengør produktet med jævne mellemrum.
- Tilpas arbejdsmåden efter produktet.
- Undlad at overbelaste produktet.
- Få evt. produktet kontrolleret.
- Sluk produktet, når det ikke benyttes.
- Brug beskyttelseshandsker.

Ved længere tids anvendelse af benzin-rideplæneklipperen kan der opstå vibrationsbetingede kredsløbsforstyrrelser ('hvide fingre' også kaldet Morbus Raynaud).

Oplysninger om varigheden af brugen kan ikke gives i dette tilfælde, da dette kan variere fra person til person.

Følgende faktorer kan have denne påvirkning:

- Kredsløbsforstyrrelser i brugerens hænder
- Lave udetemperaturer
- Lange anvendelsestider

Derfor anbefales det at bære varme arbejdshandsker og indlægge regelmæssige arbejds pauser.

8. Udpakning

1. Åbn emballagen, og fjern emballagematerialet.
2. Kontrollér, om leveringsomfanget er fuldstændigt.
3. Kontrollér maskinen og tilbehørsdelene for transportskader.
4. Fjern begge fastgørelseskroge (31) ved hjælp af gaffelnøglen 16/13 (b). (fig. 2a)
5. Pump alle 4 dæk (4 + 7) med en almindelig fodpumpe (ikke en del af leveringsomfanget) ved forinden at trække hjulkapperne (4a + 7a) af fælgen og fjerne kappen på ventilen. Drej hjulkappen mod uret, og træk den af fælgen.
Det korrekte dæktryk er 1,3 bar på forhjulene (7) og 1,8 bar på baghjulene (4).
6. **Pas på! - Skæringsfare!** Brug beskyttelseshandsker!
7. Tag forsigtigt benzin-rideplæneklipperen af pallen sammen med 3 andre personer.
8. Tag fat i maskinen på rammen - ikke på plastbeklædningen!
9. Opbevar så vidt muligt emballagen frem til udløbet af garantiperioden.

⚠ FARE

Apparatet og emballeringsmaterialet er ikke legetøj! Børn må ikke lege med plastposer, folie og smådele! Fare for slugning og kvælning!

9. Montering

⚠ ADVARSEL!

Fare for kvæstelser og beskadigelser!

Anvendelse af forkerte reserve- og tilbehørsdele kan medføre kvæstelser og beskadigelser. Disse kan løsne sig og blive slynget væk. Derudover er det muligt at produktets ydeevne forringes.

- Benyt kun originale reserve- og tilbehørsdele fra producenten. Originale reservedele eller tilbehør fås hos faghandleren.
- Ved manglende overholdelse er det muligt at produktets ydeevne forringes, og dele kan løsne sig.
- Ved manglende overholdelse bortfalder garantien.

Ved leveringen er nogle dele afmonteret. Samlingen er nem, hvis de efterfølgende henvisninger overholdes.

Bemærk!

Ved samling og/eller vedligeholdelsesarbejde har du brug for følgende ekstra værktøj, der ikke er en del af leveringsomfanget:

- et målebæger 1 liter (olie/benzinresistent)
- en benzindunk (5 liter er nok til ca. 5 driftstimer)
- en tragt (der passer til benzinpåfyldningsstudsens på tanken)
- husholdningsklude (til at tørre olie / benzinrester væk med; bortskaffes på tankstationen)
- en benzin-opsugningspumpe (plastikudførelse, fås i byggemarkeder)
- 0,6 l motorolie SAE 30
- en lille hammer

9.1 Montering af sæde (fig. 3)

1. Monter sædet (1) ved først at sætte de 4 sekskantskruer M8x16 inkl. underlags-/spændskiver (i) på med hånden ved hjælp af gaffelnøglen 16/13 (b).
2. Indstil den ønskede sædeposition ved at forskyde sædet. Sørg for, at du sikkert kan nå betjeningsarmene og pedalen.
3. Spænd nu de 4 sekskantskruer (i) ved hjælp af gaffelnøglen 16/13 (b).

9.2 Montering af arm til slåmaskine (fig. 4)

1. Monter armen (11) til slåmaskinen med den medfølgende linsehovedskruer M4x20 (f) og ved hjælp af en stjerneskruestrækker og en gaffelnøgle (7 mm) (er ikke en del af leveringsomfanget).

9.3 Montering af ratstamme (fig. 5)

1. Sæt ratstammen med rattet (13) ind i styrestudsens (32).
2. Sørg i den forbindelse for, at borehullerne ligger over hinanden.
3. Bank derefter spændebøsningen (e) ind med en hammer (ikke en del af leveringsomfanget).

9.4 Montering og tilkobling af opsamlingskurv (fig. 6)

1. Fjern først skrue (33) på opsamlingskurven (2) med en stjerneskruestrækker (ikke en del af leveringsomfanget) og den medfølgende gaffelnøgle 10/8 (d).
2. Skru derefter forstærkningsstiverne (34) fast på opsamlingskurven (2).
3. Hold opsamlingskurven (2) med en hånd på opsamlingskurvens håndtag og den anden hånd i åbningen på bagsiden.
4. Læg opsamlingskurven (2) symmetrisk på føringen. Juster i den forbindelse opsamlingskurven (2) i forhold til benzin-rideplæneklipperen.
5. Vip opsamlingskurven (2) let fremad med den anden hånd, så den forreste del af opsamlingskurven (2) går i indgreb.
6. Sving nu opsamlingskurven (2) ned igen.
7. Kontrollér, at opsamlingskurven (2) sidder korrekt.

9.5 Kontrol af udkastningskanal (fig. 9)

Kontrollér udkastningskanalen (19) for skader, og fjern evt. græsrester.

Få udkastningskanalen udskiftet af en fagmand i tilfælde af en skade.

10. Før ibrugtagning

⚠ ADVARSEL!

Sundhedsfare!

Indånding af benzin-/smøreoliedampe og udstødningsskader kan forårsage alvorlige sundhedsskader, bevidstløshed og i ekstreme tilfælde dødsfald.

- Indånd ikke benzin-/smøreoliedampe og udstødningsskader.
- Brug kun produktet udendørs.

Før hver ibrugtagning skal produktet kontrolleres for følgende:

- at drivmiddelsystemet er tæt;
- at beskyttelsesanordningerne og skæreanordningen er i fejlfri tilstand og intakte;
- at samtlige forskruninger sidder ordentligt fast;
- Let og ubesværet gang af alle bevægelige dele.

Kontrollér før hver ibrugtagning,

- om skæreværktøjet og hele skæreenheden (plæneklipperkniv, knivkobling, knivbremse, fastgørelsesbolte, slåmaskinehus) er i fejlfri stand. Vær særligt opmærksom på sikkert fæste, skader og slitage.
- om tankdækslet er skruet fast.
- om tanken og brændstofførende dele samt tankdækslet er i fejlfri stand.
- om sikkerhedsanordningerne er i fejlfri stand og fungerer korrekt.

- om dæk (lufttryk, skader, slitage) og ramme er i fejlfri stand. Skruforbindelserne skal kontrolleres for solidt fæste. Der skal især udføres alt vedligeholdelsesarbejde, som er anført i serviceplanen under rubrikken "Før enhver ibrugtagning".

Udskift defekt og alle andre slidte og beskadigede dele, før maskinen tages i brug. Ulæselige eller beskadigede faresætninger og advarsler på maskinen skal udskiftes.

Kontakt en forhandler ved behov.

Brændstof og olie

BEMÆRK!

Fare for beskadigelse!

Hvis der anvendes forkert opbevaret eller ikke aftappet brændstof, kan karburatoren blive tilstoppet, eller motorens funktion kan blive forringet.

- Kom unødvendigt brændstof i en lufttæt beholder, og opbevar denne mørkt og køligt.
- Brug kun beholdere, der er beregnet og godkendt til transport og opbevaring af drivmidler.

10.1 Opklapning af karosseri (fig. 7)

1. Sæt gearskiftet (14) i position N, omdrejningsarmen (12) i position skildpadde og indstillingen af klippehøjde (3) i position 5.
2. Fjern plasthåndtagene.
3. Fjern stabilitetssikringsbolten (g). Du skal i den forbindelse fjerne sikrings splinten (h).
4. Klap karosseriet op.

10.2. Påfyld motorolie, og forbind batterikablerne (fig. 8 + 9)

△ Pas på!

Der er ingen olie på motoren ved levering. Påfyld derfor ubetinget olie, før maskinen tages i brug. Brug multigrade-olie (SAE 30) til dette. Oliestanden i motoren skal kontrolleres hver gang, før arbejdet påbegyndes.

1. Klap karosseriet op som beskrevet under 10.1.
2. Åbn olietankdækslet (22), og fyld tanken med olie (SAE 30) ved hjælp af tragten (27). Vær opmærksom på den maksimale påfyldningsmængde.
3. Luk derefter olietankdækslet (22) igen.
4. Forbind batteritilslutningskablet (24) med motortilslutningskablet (24a) (fig. 9).
5. Klap karosseriet ned igen, og skru plasthåndtagene (14), (12) og (3) på igen. Ved nedklapning skal du være opmærksom på positioneringen af udkastningskanalen (19), gearskiftet (14), omdrejningsarmen (12) og indstillingen af klippehøjde (3) (se fig. 7).
6. Sæt stabilitetssikringsbolten (g) ind, og sørg for at sikre den med sikrings splinten (h).
7. Sæt opsamlingskurven (2) fast.

△FARE!

Fare for brand og eksplosion!

Ved påfyldning kan brændstof antændes og evt. eksplodere. Dette medfører alvorlige forbrændinger eller dødsfald.

- Deaktiver motoren, og lad den køle af.
- Varme, flammer og gnister skal holdes på afstand.
- Brændstof må kun påfyldes udendørs.
- Brug beskyttelseshandsker.
- Undgå kontakt med hud og øjne.
- Start maskinen i en afstand af mindst 3 m fra det sted, hvor brændstoffet blev påfyldt.
- Vær opmærksom på utætheder. Motoren må ikke startes, hvis der løber benzin ud.

△ ADVARSEL!

Sundhedsfare!

Indånding af benzin-/smøreoliedampe kan forårsage alvorlige sundhedsskader, bevidstløshed og i ekstreme tilfælde dødsfald.

- Undgå at indånde benzin-/smøreoliedampe.
- Brug kun produktet udendørs.

BEMÆRK!

Produktbeskadigelse

Hvis produktet bruges uden eller med for lidt motor- og transmissionsolie, kan det medføre motorskader.

- Påfyld benzin og olie før ibrugtagning. Produktet leveres uden motor- og transmissionsolie.

BEMÆRK!

Miljøskader!

Spildt olie kan forurene miljøet permanent. Væsken er meget giftig og kan hurtigt forårsage vandforurening.

- Påfyld/aftøm kun olie på jævne, asfalterede overflader.
- Brug en påfyldningsstuds eller en tragt.
- Saml den aftappede olie op i en egnet beholder.
- Tør straks spildt olie omhyggeligt op, og bortskaf kluden i henhold til de lokale bestemmelser.
- Bortskaf olien i henhold til de lokale bestemmelser.

10.3 Påfyldning af benzin (fig. 1)

△ Pas på!

Benzin-rideplæneklipperen leveres uden benzin. Påfyld derfor altid benzin, før maskinen tages i brug. Brug Super E5/E10-benzin.

1. Klap sædet (1) ned.
2. Rengør området omkring påfyldningshullet. Urenheder i tanken medfører driftsforstyrrelser.
3. Åbn forsigtigt tankdækslet (17), så et evt. overtryk kan slippe ud.
4. Fyld tanken med benzin (Super E5/E10) ved hjælp af en tragt (ikke en del af leveringsomfanget). Vær opmærksom på den maksimale påfyldningsmængde. Påfyld forsigtigt benzin op til påfyldningsstudsens underkant.

5. Luk tankdækslet (17) igen. Kontrollér, at tankdækslet slutter tæt.
6. Rengør tankdækslet og området omkring det.
7. Kontrollér tanken og brændstoffledningerne for utætheder.
8. Gå mindst tre meter væk fra tankningsstedet, før motoren startes.

10.4 Kontrol af dæktryk

Det rigtige dæktryk er en væsentlig forudsætning for et perfekt afbalanceret skæreværktøj og dermed også for en ensartet plæneklipping.

1. Kontrollér dæktrykket med jævne mellemrum med en almindelig fodpumpe.
2. Påfyld om nødvendigt luft med en almindelig fodpumpe (ikke en del af leveringsomfanget) ved forinden at trække hjulkapperne (4a + 7a) af fælgen og fjerne kappen på ventilen. Det korrekte dæktryk er 1,3 bar på forhjulene (7) og 1,8 bar på baghjulene (4).

Bemærk: Hvis du konstaterer, at dækkene eller hjulene er beskadiget, skal du kontakte kundeservice eller et professionelt værksted.

10.5 Kontrol af kontakt til parkeringsbremse (fig. 1)

Kontakten til parkeringsbremsen sikrer, at motoren kun kan startes, hvis parkeringsbremsen er aktiveret. Forudsætning: Motoren er slukket.

1. Sæt dig på førersædet (1).
2. Løsn parkeringsbremsen (8) ved at aktivere bremsepedalen (9).
3. Løsn bremsepedalen (9). Sørg for, at benzin-rideplæneklipperen er sikret mod at rulle væk.
4. Forsøg at starte motoren (drej tændingsnøglen (30) i position "Start").
5. Motoren må ikke starte!

Bemærk: Hvis du konstaterer, at kontakten ikke fungerer korrekt, skal du kontakte kundeservice eller et professionelt værksted.

10.6 Kontrol af slåmaskinekontakt (fig. 1)

Slåmaskinekontakten sikrer, at motoren ikke kan startes, hvis slåmaskinen er tilsluttet.

1. Motoren er slukket.
2. Sæt dig på førersædet (1).
3. Tryk bremsepedalen (9) helt ned, og aktivér parkeringsbremsen (8).
4. Tilslut slåmaskinen ved at skubbe armen til slåmaskinen (11) fremad og trykke den mod højre, indtil den går i indgreb.
5. Forsøg at starte motoren (tændingsnøgle (30) i position "Start").
6. Motoren må ikke starte!

Bemærk: Hvis du konstaterer, at kontakten ikke fungerer korrekt, skal du kontakte kundeservice eller et professionelt værksted.

10.7 Kontrol af sædekontakt (fig. 1)

Sædekontakten sikrer, at motoren frakobler, når der ikke længere sidder en person på førersædet, mens slåmaskinen er tændt.

1. Sæt dig på førersædet (1).
2. Træd på bremsepedalen (9), og aktivér parkeringsbremsen (8).
3. Start motoren, og lad den køre.
4. Tilslut slåmaskinen (11) ved at skubbe armen til slåmaskinen (11) langsomt fremad og trykke den mod højre, indtil den går i indgreb.
5. Aflast førersædet (1) ved at rejse dig op (stig ikke af!).
6. Motoren skal frakoble!

Bemærk: Hvis du konstaterer, at kontakten ikke fungerer korrekt, skal du kontakte kundeservice eller et professionelt værksted.

10.8 Kontrol af kontakt til opsamlingskurv (fig. 1)

Kontakten på opsamlingskurven (2) sikrer, at motoren frakobler, så snart opsamlingskurven ikke er tilkoblet korrekt, mens slåmaskinen er tændt.

1. Sæt dig på førersædet (1).
2. Træd på bremsepedalen (9), og aktivér parkeringsbremsen (8).
3. Start motoren, og lad den køre.
4. Tilslut slåmaskinen (11) ved at skubbe armen til slåmaskinen (11) langsomt fremad og trykke den mod højre, indtil den går i indgreb.
5. Løft den tomme opsamlingskurv (2) en smule.
6. Motoren skal frakoble!

Bemærk: Hvis du konstaterer, at kontakten ikke fungerer korrekt, skal du kontakte kundeservice eller et professionelt værksted.

10.9 Kontrol af knivstopper

Ved frakobling af slåmaskinen udløses der samtidig automatisk en bremseproces, som bringer plæneklipperkniven til stilstand inden for få sekunder.

En kørende kniv frembringer tydeligt mærkbar vindstøj. Kørslen af kniven signaleres ved hjælp af den genererede vindstøj og kan således kontrolleres.

Bemærk: Hvis man konstaterer, at knivstopperen ikke fungerer korrekt, skal man kontakte kundeservice eller et professionelt værksted.

11. Betjening

11.1. Brugstider

Vær opmærksom på de lovmæssige bestemmelser om regulering af driftstid for plæneklippere, der kan variere afhængigt af anvendelsesstedet.

Gør dig fortrolig med betjeningslementer og betjeningsgreb samt med brugen af maskinen. Brugeren skal især vide, hvordan arbejdsværktøjet og maskinens forbrændingsmotor hurtigt kan standses.

Maskinen må kun bruges af personer, som har læst brugsanvisningen og er fortrolige med håndteringen af maskinen. Inden første ibrugtagning skal brugeren bestræbe sig på at få en fagkyndig og praktisk instruktion. Sælgeren eller af en anden sagkyndig skal forklare brugeren, hvordan maskinen skal anvendes sikkert.

Ved denne instruktion skal brugeren især gøres bevidst om,

- at der til arbejdet med maskinen er brug for den største omhu og koncentration.
- at en benzin-rideplæneklipper, som glider ned på en skråning, ikke kan kontrolleres ved at aktivere bremsen.

Væsentlige årsager til at miste kontrollen over benzin-rideplæneklipperen kan blandt andet være følgende:

- Hjulenes manglende vejgreb
- For hurtig kørsel
- Upassende bremsning
- Usagkyndig anvendelse (sportsarrangementer osv.)
- Manglende viden om virkninger, som er forbundet med jordbundsforhold, især på skråninger (se under punkt 11.6.3 "Arbejde på skråninger")
- Forkert tilkobling af last og dårlig lastfordeling.

11.2 Forberedelse af klippeområdet

1. Undersøg omhyggeligt det område, der skal klippes, før du klipper det.
2. Fjern sten, pinde, kødben, ledninger, legetøj og andre genstande, som kan blive udslynget af maskinen.
3. Sørg for, at der ikke findes personer på det område, der skal klippes.

11.3 Kontrol af plæneklipperkniv (fig. 9)

⚠ ADVARSEL!

Fare for tilskadekomst!

Når motoren er slukket, bliver plæneklipperkniven ved med at køre i nogle sekunder. Hvis man rører ved de roterende dele, risikerer man at pådrage sig snitsår.

- Vent, indtil plæneklipperkniven står stille.
 - Forsøg ikke at bremse skæreværktøjet med hånden.
 - Brug beskyttelseshandsker.
 - Hold fødderne væk fra skæreværktøjet.
1. Sluk motoren, og træk tændingsnøglen (30) ud af tændingslåsen (10) før nogen form for kontrol af plæneklipperkniven.
 2. Klap karosseriet op som beskrevet under 10.1.
 3. Løft udkastningskanalen (19) en smule, og drej den udad. Nu er plæneklipperkniven (6a) tilgængelig.

4. Sæt en topnøgle 12 mm (ikke en del af leveringsomfanget) på skruen (remhjul) (35).
5. Drej nu plæneklipperkniven (6a) med uret ind i det synlige område, og kontrollér den.
6. Kontrollér regelmæssigt, om plæneklipperkniven (6a) er fastgjort korrekt, er i god stand og er slebet godt.
7. Hvis dette ikke er tilfældet, skal du få plæneklipperkniven (6a) slebet eller udskiftet af et professionelt værksted.

11.4 Start af motoren (fig. 10 + 11)

1. Kontrollér motoroliestanden. Se afsnit 13.3.3.
2. Sæt opsamlingskurven (2) fast. Se afsnit 9.4.
3. Sæt dig på førersædet (1).
4. Slåmaskinen (11) skal være frakoblet.
5. Træd på bremse- og koblingspedalen (9), og aktivér parkeringsbremsen (8). Indstil den ønskede klippehøjde (3). Se afsnit 11.6.1.
6. Stil gearskiftet (14) i Neutral "N".
7. Stil omdrejningsarmen (12) i position "Choker" ved kolde temperaturer. Og stil den ved varme temperaturer eller varm motor på maksimal hastighed.
8. Drej tændingsnøglen (30) i tændingslåsen (11) om på "Start", indtil motoren starter, og lad den derefter stå i position "On".
9. Tag evt. omdrejningsarmen (12) tilbage fra position "Choker", og indstil den ønskede hastighed.

11.5 Igangsætning med frakoblet slåmaskine Pas på! Foretag kun gearskifte ved stilstand.

1. Træd bremsepedalen (9) helt ned ved det lave omdrejningstal "Skildpadde". I den forbindelse låses parkeringsbremsen (9) op.
2. Vælg det ønskede gear.
3. Slip langsomt bremsepedalen (9), så benzin-rideplæneklipperen sætter i bevægelse.
4. Skub omdrejningsarmen (12) i retning mod "Hare" for at give gas.
5. For at stoppe maskinen skal du træde på bremsepedalen (9).

11.6 Græsslåning

⚠ ADVARSEL!

Fare for ulykke ved bakning!

Vær opmærksom på de bagvedliggende omgivelser, når du bakker!

- Bak kun, hvis det er nødvendigt!
- Bakgearet kan ikke vælges, når slåmaskinen er tilkoblet.

Anvisninger om græsslåning

- Kontrollér før hver græsslåning, om plæneklipperkniven (6a) er fastgjort korrekt, er i god stand og er slebet godt. Bær i den forbindelse altid beskyttelseshandsker!
- Kontrollér plæneklipperen, plæneklipperkniven og de andre dele, hvis du er kørt ind i et fremmedlegeme, eller hvis maskinen vibrerer kraftigere end normalt.

- En varm motor, udstødning eller drev kan føre til forbrændinger. Berør den altså ikke.
- Slå kun græs, hvis lysforholdene tillader dette.
- Vær opmærksom på trafikken, hvis der slås græs på eller i nærheden af en vej. Hold udkastningskanalen (19) væk fra vejen.
- Undgå steder, hvor hjulene ikke mere griber fat, eller hvor græsslåning er usikkert.
- Før du går baglæns, skal du sikre dig, at der ikke er små børn bag dig.
- Slå kun plænen med skarpe, fejlfrie plæneklipperknive, så græsstråene ikke frynser, og plænen ikke bliver gul.
- Kør plæneklipperen i så lige baner som muligt for at opnå et rent klippebillede. Disse baner skal helst overlape hinanden et par centimeter, så der ikke opstår striber.
- Hold undersiden af slåmaskinehuset rent, og fjern altid græsaflejringer. Græsaflejringer vanskeliggør startprocessen, forringer klippekvaliteten og græsudkastningen.

11.6.1 Indstilling af klippehøjde (fig. 10)

△ Pas på! Klippehøjden må kun justeres, når slåmaskinen er slukket.

Vælg en slåhøjde, der passer til den faktiske græslængde. Gentag græsslåningen, så der maks. slås 4 cm græs på en gang.

1. Lad armen til justering af klippehøjde (3) gå i indgreb i den ønskede klippehøjde.
2. Du kan indstille 5 forskellige klippehøjder.

VIGTIGT: Til transport skal du altid sætte skæreværktøjet i den højeste position (trin 5).

11.6.2 Græsslåning/igangsætning med tilkøbt slåmaskine (fig. 10, 11 + 12)

△ ADVARSEL!

Fare for kvæstelser og skader!

Genstande kan blive slynget væk og kan ramme og kvæste personer. Faste genstande kan beskadige produktet.

Desuden kan små sten eller andre genstande blive slynget mindst 15 meter væk. Dette kan medføre skader på biler, huse og vinduer.

- Sørg for ved afmejningsarbejde at holde en tilstrækkelig afstand på 30 meter til andre personer eller dyr.
- Fjern ikke genstande fra gangstier o.lign. med maskinen.

BEMÆRK!

Fare for beskadigelse!

Hvis produktet ikke rengøres regelmæssigt, kan rester af græs/ukrudt hænge fast under beskyttelseskjoldet. Dette kan påvirke produktets ydelse og beskadige det permanent.

- Rengør produktet efter hver brug.

Pas på! Foretag kun gearskifte ved stilstand.

1. Træd bremsepedalen (9) helt ned ved det lave omdrejningstal "Skildpadde". Parkeringsbremsen (8) skal i den forbindelse være aktiveret, position P (fig. 10).
2. Skub slåmaskinens gearstang (11) langsomt fremad, indtil den går i indgreb, for at tilkoble slåmaskinen.
3. Træd bremsepedalen (9) helt ned ved det lave omdrejningstal "Skildpadde". I den forbindelse låses parkeringsbremsen (8) op.
4. Vælg det ønskede gear (14).
5. Slip langsomt bremsepedalen (9), så plæneklipperen sætter i bevægelse.
6. Skub omdrejningsarmen (12) i retning mod "Hare" for at give gas.
7. For at stoppe maskinen skal du træde på bremsepedalen (9).

11.6.3 Arbejde på skråninger

△ ADVARSEL!

Fare på grund af fejl ved kørsel på skråninger!

Ved kørsel på skråninger skal du være særligt forsigtig! Der er ingen "sikre" skråninger. Vær i den forbindelse særligt opmærksom på følgende sikkerhedsanvisninger!

- Hvis hjulene snurrer rundt, eller hvis køretøjet sidder fast, når du kører over en stigning, skal slåmaskinen og påbygningsaggregaterne frakobles. Forlad derefter skråningen med langsom nedkørsel og lige retning!
- En fuld opsamlingskurv øger risikoen for væltning af benzin-rideplæneklipperen på grund af dens vægt!

- På skråninger skal klippebanen placeres på tværs af skråningen. Vækglidning af græsslåmaskinen forhindres ved at stille maskinen på skrå i opadgående retning.
- Skråninger er en af hovedårsagerne til ulykker, hvor kontrollen over benzin-rideplæneklipperen mistes, og maskinen vælter. Dette kan forårsage alvorlige eller sågar dødelige kvæstelser.
- Maskinen må af sikkerhedsmæssige årsager ikke anvendes på skråninger med en stigning over 10° (17,6 %).
- 10° hældning svarer til en vertikal stigning på 17,6 cm ved 100 cm horisontal længde.
- Undgå at sætte i gang eller at standse på en hældning.
- Anvend ikke maskinen på steder såsom skråninger eller grave, hvor den kan vælte eller glide ned. Risikoen for at vælte eller glide ned bliver større, hvis undergrunden er løs eller fugtig.
- Kør altid på skråninger i længderetningen. Ved kørsel på tværs er der fare for væltning.
- Ved kørsel på skråninger bør der ikke foretages pludselige hastigheds- eller retningsændringer.

Arbejde i sådanne situationer kræver en forsigtig, rolig og ensartet betjening af benzin-rideplæneklipperen.

- Undgå retningsændringer på skråninger. Drej kun på skråninger, hvis dette er uundgåeligt; kør langsomt i en stor bue i nedadgående retning, hvis dette er muligt.
- Slå ikke græs i vådt græs, især ikke på skråninger, da vejgrebet reduceres på vådt græs. Benzin-rideplæneklipperen kan glide ned og kan derfor ikke længere kontrolleres af brugeren.
- Ved kørsel på skråninger må gearkassen ikke låses op med gearkassens friløb.
- Ved betjening af påbygningsaggregater på skråninger skal du være særligt forsigtig (ændret vægtfordeling på maskinen).
- Hvis hjulene snurrer rundt, eller hvis køretøjet sidder fast, når du kører over en hældning i opadgående retning, skal plæneklipperkniven eller påbygningsaggregatet frakobles. Forlad derefter skrånningen med langsom nedkørsel og lige retning.
- Forsøg aldrig at stabilisere benzin-rideplæneklipperen ved at støtte med foden på jorden.
- Opsamlingskurvens vægt øger faren for væltning, især hvis den er fyldt.
- Tøm eller løft aldrig opsamlingskurven på et skævt underlag.

11.6.4 Tømning af opsamlingskurv, mens du sidder ned (fig. 12)

Bliver græssnit liggende på jorden, er opsamlingskurven fuld og skal tømmes.

1. Frakobl slåmaskinen (11) ved at skubbe armen til slåmaskinen (11) fremad og trykke den mod venstre.
2. Kør hen til pladsen, hvor du vil tømme opsamlingskurven (2).
3. Tryk bremsepedalen (9) ned, og aktivér parkeringsbremsen (8).
4. Stil gearskiftet (14) i Neutral "N".
5. Løft opsamlingskurven (2) i håndtaget, så den tømmes.
6. Sænk opsamlingskurven (2) igen.

Pas på: Hvis opsamlingskurven (2) ikke er gået korrekt i indgreb, kan slåmaskinen (11) ikke tilsluttes.

11.6.5 Aftagning af opsamlingskurv med henblik på tømning (fig. 12)

Bliver græssnit liggende på jorden, er opsamlingskurven fuld og skal tømmes.

⚠ ADVARSEL!

Fare for tilskadekomst!

Utilsigtet og uventet start af produktet kan medføre personskader.

- Sluk for motoren før tømningen.

1. Tryk bremsepedalen (9) ned, og aktivér parkeringsbremsen (8).
2. Frakobl slåmaskinen (11) ved at skubbe armen til slåmaskinen (11) bagud og trykke den mod venstre.
3. Stil gearskiftet (14) i Neutral "N".
4. Sluk motoren ved at sætte tændingsnøglen (30) i position "Stop". Træk derefter tændingsnøglen (30) ud af tændingslåsen (10).
5. Løft opsamlingskurven (2) af, og tøm den.
6. Sæt opsamlingskurven (2) på plads igen.
7. Hvis opsamlingskurven (2) ikke er gået korrekt i indgreb, kan slåmaskinen (11) ikke tilsluttes.

11.7 Slukning af benzin-rideplæneklipper

⚠ ADVARSEL!

Fare for tilskadekomst og forbrænding!

En varm motor, udstødning eller drev kan føre til forbrændinger.

- Undlad at røre ved varme dele i benzin-rideplæneklipperen.
- Ved slukning af motoren skal du sørge for, at varme dele ikke kan antænde genstande eller materialer, som befinder sig i nærheden.

⚠ ADVARSEL!

Fare for kvæstelser og væltning!

Benzin-rideplæneklipperen kan vælte, hvis den ikke er blevet slukket på et jævnt underlag.

- Risikoen for at vælte eller glide ned bliver større, hvis undergrunden er løs eller fugtig.
- Vær ved standsning opmærksom på skæreværktøjets efterløb, som varer nogle sekunder indtil stilstand.

Sluk maskinen på følgende måde:

1. Tryk bremsepedalen (9) helt ned, og aktivér parkeringsbremsen (8).
2. Sluk slåmaskinen (11), før du forlader førersædet.
3. Stil klippehøjden (3) i den laveste position.
4. Skub gearskiftet (14) til position "N".
5. Sluk motoren ved at sætte tændingsnøglen (30) i tændingslåsen (10) i position "Stop". Træk derefter tændingsnøglen (30) ud af tændingslåsen (10).
6. Opbevar tændingsnøglen (30), så kun autoriserede personer har adgang.
7. Sørg for at sikre, at benzin-rideplæneklipperen er kommet helt til stilstand, før du stiger ned.

11.8. Efter græsklipningen

1. Lad altid motoren afkøle, før benzin-rideplæneklipperen slukkes i et lukket rum.
2. Fjern græs, løv, mudder og olie, før maskinen stilles fra. Læg ikke andre genstande på plæneklipperen.
3. Kontrollér alle skruer og møtrikker, før maskinen tages i brug igen. Spænd løsnede skruer fast.
4. Tøm opsamlingskurven (2), før maskinen tages i brug igen.

5. Træk tændingsnøglen (30) ud af tændingslåsen (10).
6. Sørg for, at benzin-rideplæneklipperen ikke stilles ved siden af en farlig kilde. Udstrømmende gas kan føre til eksplosioner.
7. Hvis benzin-rideplæneklipperen ikke anvendes i længere tid, skal benzintanken tømmes med en benzinudsugningspumpe (ikke en del af leveringsområdet).
8. Smør og vedligehold maskinen.

12. Transport

⚠ ADVARSEL!

Fare for tilskadekomst!

Utilsigtet og uventet start af produktet kan medføre personskader.

- Sluk motoren efter læsning, og tag tændrørsstikket ud af tændrøret, når motoren er kølet af.
- Produktet kan forårsage alvorlige knusningsskader på grund af sin egen vægt.

Ved læsning og aflæsning af benzin-rideplæneklipperen med henblik på transport i et køretøj eller en anhænger skal du være særligt forsigtig.

Aktivér altid parkeringsbremsen (8), og frakobl drevet til slåmaskinen (11) eller til påbygningsaggregaterne.

Vær ved transport af benzin-rideplæneklipperen opmærksom på regionale lovmæssige bestemmelser, især hvad angår lastsikkerhed og transport af genstande på læsseflader.

Denne benzin-rideplæneklipper må ikke bugseres. Til transport på offentlige veje skal der anvendes et egnet køretøj eller en egnet anhænger. Sørg ved transport for tilstrækkelig belastningsevne for transportmidlet og en egnet sikring af benzin-rideplæneklipperen.

Hold læssefladen og området omkring lyddæmperen og forbrændingsmotoren fri for brændbare materialer såsom strå, blade eller tørre græsrester under transporten.

Træk altid tændingsnøglen (30) ud af tændingslåsen (10) efter læsning!

13. Rengøring og vedligeholdelse

⚠ ADVARSEL!

Fare for tilskadekomst og forbrænding!

Produktet kan starte uventet og derved medføre personskader. Endvidere kan temperaturen stige til 80° eller mere.

- Sluk motoren inden enhver form for rengørings- og vedligeholdelsesarbejde.
- Lad maskinen afkøle inden arbejde omkring forbrændingsmotoren, udstødningsmanifolden og lyddæmperen – dette vedrører især også alt vedligeholdelsesarbejde på slåmaskinen.
- Træk tændrørsstikket af tændrøret.

⚠ ADVARSEL!

Sundhedsfare!

Indånding af benzin-/smøreoliedampe kan forårsage alvorlige sundhedsskader, bevidstløshed og i ekstreme tilfælde dødsfald.

- Undgå at indånde benzin-/smøreoliedampe.
- Brug kun produktet udendørs.

BEMÆRK!

Fare for beskadigelse!

Hvis der trænger vand ind i huset, kan der opstå motorskader. Endvidere kan strålen fra en højtryksrenser beskadige dele af produktet.

- Rengør produktet med en klud, børste etc.
- Undlad at nedsænke produktet i vand eller andre væsker, og sprøjt ikke på det med en højtryksrenser.

Vedligeholdelsesplan			
	efter 10 driftstimer	efter 25 driftstimer	for hver 50 driftstimer
Luftfilter	rengøres	rengøres	erstattes
Tændrør	kontrolleres	rengøres	erstattes

Kontrol skal gennemføres af en fagmand:

- hvis benzin-rideplæneklipperen kører over en stor genstand
- hvis motoren pludselig stopper.
- hvis skæreknipt er bøjet (forsøg ikke selv at bøje den lige igen!)
- hvis gearet er beskadiget.

13.1 Rengøringsarbejde:

⚠ ADVARSEL!

Fare for tilskadekomst!

Utilsigtet og uventet start af produktet kan medføre personskader.

- Før rengørings- eller vedligeholdelsesarbejde skal motoren slukkes, og når motoren er afkølet, skal tændrørsstikket fjernes fra tændrøret.

BEMÆRK!

Fare for beskadigelse!

Hvis produktet og dets påbygningsaggregater ikke rengøres regelmæssigt, kan rester af græs/ukrudt hænge fast under benzin-rideplæneklipperen. Dette kan påvirke produktets ydelse og beskadige det permanent.

- Rengør produktet med en klud eller en hånbørste osv.

- Undlad at nedsænke produktet i vand eller andre væsker, og sprøjt ikke på det med en højtryksrenser.
- Hold håndtagene fri for olie, så du altid har sikkert greb.

13.2 Rengøring af maskinen med vand (fig. 16)

1. Sæt slangetilslutningsstykket på benzin-rideplæneklipperens vandtilslutning (5), og åbn vandhanen.
2. Start benzin-rideplæneklipperen, og tilslut slåmaskinen (11) ved at skubbe armen til slåmaskinen (11) fremad og trykke den mod højre, indtil den går i indgreb. Den roterende knivblok slynger vandet hen mod benzin-rideplæneklipperens underside, hvorved den rengøres.
3. Frakobl benzin-rideplæneklipperen og slåmaskinen (11) igen efter ca. 30 sekunder.
4. Luk vandhanen, og træk slangetilslutningsstykket af.
5. Rengør oversiden med en klud (anvend ikke skarpe genstande såsom en kniv).

Bemærk: Det nemmeste er at fjerne snavs og græs lige efter græsslåningen. Tørrede græsrester og snavs kan forringe slådriften. Kontrollér, om græskastningskanalen er fri for græsrester og fjern dem efter behov.

Rengør aldrig græsslåmaskinen med en vandstråle eller en højtryksrenser. Motoren skal forblive tør.

Skrappe rengøringsmidler som f.eks. koldrens/affedtningsmiddel eller rensbenzin må ikke anvendes.

Kør aldrig tæt på en kant eller en grav ved rengøringsarbejde (f.eks. på rammen af benzin-rideplæneklipperen).

For at undgå brandfare skal forbrændingsmotoren, køleribberne, batterirummet og området omkring tanken og udstødningen holdes fri for græs, blade eller udløbende olie (fedt).

Rengør altid opsamlingskurven.

13.3 Vedligeholdelsesarbejde

Der må kun udføres vedligeholdelsesarbejde, som er beskrevet i denne brugsanvisning. Få alt andet arbejde udført af en forhandler. Hvis du mangler nødvendig viden og hjælpemidler, skal du altid kontakte en forhandler.

Vi anbefaler at få udført vedligeholdelsesarbejde og reparationer af en forhandler.

Anvend kun værktøj, tilbehør eller påbygningsaggregater, som er godkendt af producenten af denne maskinen, eller teknisk ensartede dele, ellers kan der opstå fare for ulykker med personskader eller skader på maskinen. Kontakt en forhandler, hvis du har spørgsmål.

Originalt værktøj, originalt tilbehør og originale reservedele er i deres egenskaber optimale for maskinen og er tilpasset brugerens krav.

Benzin-rideplæneklipperen bør kontrolleres af forhandleren en gang om året.

Hold altid advarsels- og oplysningsmærkater rene og læsbare. Beskadigede eller mistede mærkater skal erstattes med nye, originale skilte. Hvis en komponent udskiftes med en ny del, skal du sørge for, at den nye del får den samme mærkat.

Af sikkerhedsmæssige årsager skal brændstofførende komponenter (brændstoffledning, brændstoffhane, brændstofftank, tankdæksel, tilslutninger osv.) kontrolleres regelmæssigt for skader og utætte steder og ved behov udskiftes af en fagmand.

Inden påbegyndelse af arbejde på eller i nærheden af elektriske komponenter skal batteritilslutningskablet (24) afbrydes fra motortilslutningskablet (24a).

Maskinen er udstyret med en lang række sikkerhedsanordninger. Disse anordninger må ikke fjernes eller modificeres (udlignes osv.) og skal kontrolleres med jævne mellemrum. Arbejde på sikkerhedsanordninger må kun udføres af en fagmand.

Hold alle møtrikker, bolte og skruer, især knivens fastgøringsskrue, spændt fast, så maskinen er i en sikker driftstilstand.

Slidte eller beskadigede dele skal af sikkerhedsmæssige årsager straks udskiftes.

Kontrollér regelmæssigt græsfanget (f.eks. opsamlingskurv, udkastningskanal) for slitage eller tab af funktionsevne.

Ved arbejde under maskinen skal du på grund af benzin-rideplæneklipperens vægt være særligt forsigtig. Kontakt derfor din forhandler.

Kontrollér, at for- og baghjul sidder sikkert fast.

Hold altid benzin-rideplæneklipperen og påbygningsaggregaterne i en fejlfri driftstilstand; alle sikkerhedsanordninger skal foreligge og være i en fejlfri driftstilstand.

Kontrollér regelmæssigt bremsens funktion (for hver 25 driftstimer), og få evt. udført de nødvendige indstillinger eller vedligeholdelsesarbejde udført af et professionelt værksted.

13.3.1 Hjulaksler og hjulnav

Vi anbefaler, at hjulaksler og hjulnav rengøres og smøres let mindst én gang pr. sæson for at sikre, at hjulene går let.

BEMÆRK:

For- og baghjulene (7 + 4) skal afmonteres for at smøre aksler og nav.

13.3.2 Udskiftning af plæneklipperkniv

Få af sikkerhedsmæssige årsager kun plæneklipperkniven udskiftet, slebet, afbalanceret og monteret på et autoriseret værksted. For at opnå et optimalt arbejdsresultat anbefales det at få plæneklipperkniven kontrolleret en gang om året.

13.3.3 Kontrol af oliestand (fig. 8)

△FARE!

Fare for brand og eksplosion!

Ved påfyldning kan brændstof antændes og evt. eksplodere. Dette medfører alvorlige forbrændinger eller dødsfald.

- Deaktivér motoren, og lad den køle af.
- Varme, flammer og gnister skal holdes på afstand.
- Brændstof må kun påfyldes udendørs.
- Brug beskyttelsehandsker.
- Undgå kontakt med hud og øjne.
- Start maskinen i en afstand af mindst 3 m fra det sted, hvor brændstoffet blev påfyldt.
- Vær opmærksom på utætheder. Motoren må ikke startes, hvis der løber benzin ud.

△ ADVARSEL!

Sundhedsfare!

Indånding af benzin-/smøreoliedampe kan forårsage alvorlige sundhedsskader, bevidstløshed og i ekstreme tilfælde dødsfald.

- Undgå at indånde benzin-/smøreoliedampe.
- Brug kun produktet udendørs.

BEMÆRK!

Produktbeskadigelse

Hvis produktet bruges uden eller med for lidt motor- og transmissionsolie, kan det medføre motorskader.

- Påfyld benzin og olie før ibrugtagning. Produktet leveres uden motor- og transmissionsolie.
- Brug kun motorolie SAE 30.

BEMÆRK!

Miljøskader!

Spildt olie kan forurene miljøet permanent. Væsken er meget giftig og kan hurtigt forårsage vandforurening.

- Påfyld/aftøm kun olie på jævne, asfalterede overflader.
- Brug en påfyldningsstuds eller en tragt.
- Saml den aftappede olie op i en egnet beholder.
- Tør straks spildt olie omhyggeligt op, og bortskaf kluden i henhold til de lokale bestemmelser.
- Bortskaf olien i henhold til de lokale bestemmelser.

1. Stil benzin-rideplæneklipperen på en plan, lige overflade.

2. Træk tændingsnøglen (30) ud af tændingslåsen (10).
3. Klap karosseriet op som beskrevet under 10.1 (fig. 7).
4. Skru olietankdækslet med målestok (22) af ved at dreje til venstre, og tør det af.
5. Skru olietankdækslet med målestok (22) ind i påfyldningsstudsens igen indtil anslag.
6. Træk olietankdækslet med målestok (22) ud, og aflæs oliestanden i vandret stilling. Oliestanden skal være mellem max. og min. på oliepinden (22).

13.3.4 Olieskift

Motorolien skal skiftes hvert år før sæsonstart ved driftsvarm og slukket motor.

Brug kun motorolie (SAE 30).

1. Stil benzin-rideplæneklipperen på en plan, lige overflade.
2. Klap karosseriet op som beskrevet under 10.1 (fig. 7).
3. Skru olietankdækslet med målestok (22) af ved at dreje til venstre.
4. Sug motorolien ud gennem påfyldningsstudsens ved hjælp af den medfølgende sprøjte (26) og slangen.
5. Påfyld frisk motorolie, og kontrollér oliestanden (se 13.3.3).

Den gamle olie skal bortskaffes ifølge gældende miljøforskrifter.

13.3.5 Vedligeholdelse af luftfilter (fig. 13)

△FARE!

Fare for brand og eksplosion!

Ved forkert rengøring kan brændstof antændes og i givet fald eksplodere. Dette medfører alvorlige forbrændinger eller dødsfald.

- Rengør kun luftfilteret ved udbankning.
- Rengør aldrig luftfilteret med benzin eller brændbare opløsningsmidler.

BEMÆRK!

Fare for beskadigelse!

Hvis motoren kører uden monteret filterelementet, kan det forårsage motorskade.

- Lad aldrig motoren køre uden monteret luftfilterelement.

Tilsmudsede luftfiltre (18a) forringer motoreffekten, fordi karburatoren forsynes med for lidt luft. Regelmæssig kontrol er derfor nødvendigt.

Luftfilteret bør kontrolleres hver 25. driftstime og rengøres efter behov. Er luften meget støvet, skal luftfilteret kontrolleres ofte.

1. Klap karosseriet op som beskrevet under 10.1.
2. Åbn skruen (36) til luftfilterhuset (18), og løft huset af.
3. Rengør kun luftfilteret (18a) via udbankning.

4. Monter luftfilterhuset (18) og luftfilteret (18a) i omvendt rækkefølge.

13.3.6 Vedligeholdelse af tændrør (fig. 1)

Kontrollér tændrøret første gang for snavs efter 10 driftstimer og rengør det i givet fald med en kobbertrådbørste. Udskift derefter tændrøret for hver 50 driftstimer ved behov.

1. Fjern tændrørshætten (20) med en roterende bevægelse.
2. Fjern tændrøret (20a) med en tændrørsnøgle (a).

Indstil afstanden på 0,75 mm (0,030") vha. en bladsøger. Anbring tændrøret (20a) igen, og sørg for, at det ikke spændes for meget.

13.3.7 Udskiftning af sikring (fig. 14)

Elektrostarteren er sikret med en 10A-sikring (29).

Anvend aldrig en sikring, og udlign den aldrig.

1. Klap karosseriet op som beskrevet under 10.1 (fig. 7).
2. Åbn holderen til sikringen (29a).
3. Fjern den defekte sikring (29) fra holderen (29a).
4. Indsæt en ny 10A-sikring (29).
5. Luk holderen til sikringen (29a).

13.3.8 Opladning af batteri

Batteriet oplades under drift. Imidlertid kan hyppige starter gøre det nødvendigt at oplade batteriet med den medfølgende oplader (25):

1. Sæt hanstikket ind i ladestikket (15) og opladeren (25) i en stikdåse 230V~/50Hz.
2. Oplad batteriet i min. 5 timer.

13.3.9 Opladning af batteri med autooplader (fig. 15)

△FARE!

Fare på grund af forkert opladning af startbatteriet!

Ved for høj ladespænding er der eksplosionsfare i startbatteriet.

- Opladerens ladestrøm må ikke overstige 5 A, og ladespændingen må ikke overstige 14,4 V.
- Træk altid tændingsnøglen (30) ud af tændingslåsen (10), inden der foretages arbejde på batteriet.

Pas på!

Fare for kortslutning!

For at undgå kortslutning skal du altid først afbryde minuskablet (-) fra batteriet (16a) og tilslutte det igen til sidst.

- Træk altid tændingsnøglen (30) ud af tændingslåsen (10), inden der foretages arbejde på batteriet (16a).
- Vær opmærksom på polariteten.

Du kan også oplade batteriet med det medfølgende ladekabel (28) i en almindelig autooplader til 12V-blybatterier.

1. Afbryd her forbindelsen til batteritilslutningskablet (24) og til motortilslutningskablet (24a). (fig. 9)
2. Stik det medfølgende ladekabel (28) i batteriet (16a). Tilslut det sorte kabel til minuspolen (-) og det røde kabel til pluspolen (+) på opladeren.

Pas på!

Fare for kortslutning!

Ved tilslutning/frakobling af batteritilslutningskablet (24) skal du sørge for, at polerne (+/-) ikke rører hinanden og/eller rammen.

For at undgå kortslutning skal du altid først afbryde minuskablet (-) fra opladeren og tilslutte det igen til sidst.

Opbevar altid benzin-rideplæneklipperen med et fuldt opladet batteri (16a).

13.3.10 Kontrol af dæktryk

1. Kontrollér dæktrykket før start (se også 10.4!)
2. Kontrollér dæktrykket med jævne mellemrum med en almindelig fodpumpe (ikke en del af leveringsomfanget).
3. Påfyld om nødvendigt luft med en almindelig fodpumpe (ikke en del af leveringsomfanget) ved forinden at fjerne hjulkapperne (4a + 7a) og kappen på ventilen. Det korrekte dæktryk er 1,3 bar på forhjulene (7) og 1,8 bar på baghjulene (4).
4. Vigtigt: Ved et for lavt dæktryk øges risikoen for at beskadige ventiler og dermed også slangerne.

Bemærk: Hvis du konstaterer, at dækkene eller hjulene er beskadiget, skal du kontakte kundeservice eller et professionelt værksted.

13.3.11 Reparation

Kontrollér efter reparation eller vedligeholdelse, om alle sikkerhedstekniske dele er anbragt og befinder sig i korrekt stand. Opbevar dele, der er forbundet med tilskadekomst, utilgængeligt for andre personer og børn.

Pas på: Iht. produktansvarsloven fraskriver vi os ansvaret for skader, der skyldes forkert reparation eller brug af ikke-originale reservedele.

Kontakt en kundeservice eller en autoriseret fagmand. Det samme gælder også for tilbehørsdele.

Vigtig henvisning ifm. reparation:

Ved returnering af maskinen til reparation skal man være opmærksom på, at maskinen af sikkerhedsmæssige årsager er tømt for olie- og brændstof, før den sendes til servicestationen.

13.3.12 Bestilling af reservedele

Husk at angive følgende oplysninger, når der bestilles reservedele:

- Apparatype
- Apparatets artikelnummer

Reservedele/tilbehør

Græsslåmaskinekniv - varenr.: 7911200616
 Batteri - artikel-nr.: 5911235066

13.3.13 Service-information

Vær opmærksom på, at følgende dele på dette produkt slides som følge af brug eller naturligt slid, og at der er brug for følgende dele som forbrugsmaterialer.

Sliddele*: Tændrør, luftfilter, benzinfiler, plæneklipperkniv, kilerem, batteri, sikring, dæk

* indgår ikke nødvendigvis i leveringsomfanget!

Reservedele og tilbehør fås hos vores service-center. Dette gøres ved at scanne QR-koden på forsiden.

14. Opbevaring

△FARE!

Fare for brand og eksplosion!

Hvis produktet opbevares i nærheden af mulige antændelseskilder, kan der opstå brand eller eksplosion. Dette medfører alvorlige forbrændinger eller dødsfald.

- Fjern mulige antændelseskilder som f.eks. komfurer, varmtvandskedler med gas, gastørretumbler osv.

BEMÆRK!

Fare for beskadigelse!

Hvis produktet ikke opbevares korrekt, kan det medføre motorskader.

- Opbevar produktet beskyttet mod smuds, støv og fugt.

14.1 Opbevaring under længere driftspauser

Lad motoren afkøle, før maskinen sættes i et lukket rum.

Opbevar benzin-rideplæneklipperen med en tømt tank, og opbevar desuden brændstofbeholdningen i et aflåseligt og godt ventileret rum.

Opbevar aldrig maskinen med benzin i brændstoftanken i en bygning, hvor benzindampe evt. kan komme i kontakt med åben ild eller gnister. Hvis tanken skal tømmes (f.eks. driftsstop før vinterpause), bør tømmingen af brændstoftanken kun ske i det fri (tøm f.eks. tanken ved at lade forbrændingsmotoren køre i det fri).

Opbevar benzin-rideplæneklipperen i en driftssikker tilstand.

Tændingsnøglen (30) skal altid tages ud af tændingslåsen (10) og opbevares sikkert for at forhindre børns eller andre personers uautoriserede eller ukorrekte brug.

Rengør benzin-rideplæneklipperen grundigt før opbevaring (f.eks. vinterpause). Tørre græsrester og blade i nærheden af lyddæmperen kan antændes.

Fare for antændelse!

Lad maskinen afkøle helt, inden du dækker den til.

Før opbevaring skal alt nødvendigt vedligeholdelsesarbejde udføres.

Hvis benzin-rideplæneklipperen ikke skal benyttes i en længere periode, skal batteritilslutningskablet (24) afbrydes fra motortilslutningskablet (24a) frakobles, før der påbegyndes arbejde på eller i nærheden af elektriske komponenter. Vi anbefaler at afmontere batteriet (16a) og opbevarer det fuldt opladet i et tørt og lukket rum.

14.1.1 Afmontering af batteri (fig. 9)

1. Afbryd her forbindelsen til batteritilslutningskablet (24) og til motortilslutningskablet (24a). (fig. 9).
2. Løsn derefter de to skruer (16b) fra batteriafdækningen (16) med en stjerneskruetrækker (ikke en del af leveringsomfanget).
3. Tag batteriet (16a) inkl. batteriafdækning (16) ud.

Sørg for, at batterier er beskyttet mod uautoriseret brug (f.eks. af børn).

Oplad batteriet (16a) 1-2 gange i løbet af vinteren for at sikre, at den fulde ladekapacitet opretholdes. Forkert opbevaring kan beskadige batteriet (16a) og er udelukket af garantien.

14.2 Aftapning af benzin med en benzinudsugningspumpe

1. Hold en opsamlingsbeholder under benzinopsugningspumpens slange (medfølger ikke).
2. Skru tankdækslet (17) af, og fjern det.
3. Skub benzinopsugningspumpens slange ned i benzintanken, og tøm al benzin af ved hjælp af benzinopsugningspumpen.
4. Skru tankdækslet (17) fast igen.

15. Bortskaffelse og genanvendelse

Oplysninger om emballage



Emballagematerialerne er genanvendelige. Emballage skal altid bortskaffes jf. gældende miljøregler.

Oplysninger om loven om brugte elektriske og elektroniske apparater (elskrot)



Brugte elektriske og elektroniske apparater (elskrot) hører ikke til husholdningsaffaldet, men skal indsamles og/eller bortskaffes separat!

- Brugte (genopladelige) batterier, der ikke er permanent installeret i et brugt apparat, skal udtages i intakt tilstand inden aflevering! Sådanne batterier skal bortskaffes i henhold til batteriloven.
- Ejere og/eller brugere af elektriske og elektroniske apparater er juridisk forpligtet til at returnere sådanne efter brug.
- Slutbrugeren er eneansvarlig for at slette sine personlige oplysninger på det brugte apparat, der skal bortskaffes!
- Symbolet med den overstregede skraldespand betyder, at brugte elektriske og elektroniske apparater (elskrot) ikke må bortskaffes sammen med husholdningsaffald.
- Brugte elektriske og elektroniske apparater (elskrot) kan afleveres gratis på følgende steder:
 - Offentlige bortskaffelses- og/eller indsamlingssteder (f.eks. kommunale genbrugsstationer).
 - Salgssteder for elektroniske apparater (fysiske butikker og online), forudsat at forhandleren er forpligtet til at tage sådanne apparater retur - eller tilbyder dette frivilligt.
 - Du kan gratis aflevere op til tre brugte elektriske apparater pr. apparattype, med en maksimal kantlængde på 25 centimeter, hos producenten uden først at skulle købe et nyt apparat hos samme, eller du kan aflevere sådanne apparater på et andet autoriseret indsamlingssted i dit nærområde.
 - Du kan indhente yderligere tilbagetagningsbetingelser hos producenter og distributører hos disse respektive kundeservice.
- Hvis et nyt elektrisk apparat leveres af producenten til en privat husstand, kan producenten foranledige, at det gamle elektriske apparat afhentes gratis efter anmodning fra slutbrugeren. For at gøre dette skal du kontakte producentens kundeservice.
- Disse erklæringer gælder kun for apparater, der installeres og sælges i landene i EU, og som er underlagt det europæiske direktiv 2012/19/EU. I lande uden for EU kan der gælde forskellige regler for bortskaffelse af brugte elektriske og elektroniske apparater (elskrot).

Oplysninger om batteriloven



Brugte (genopladelige) batterier hører ikke til husholdningsaffaldet, men skal indsamles og/eller bortskaffes separat!

- For sikker udtagning af (genopladelige) batterier fra det elektriske apparat og for information om dets type og/eller kemiske system skal du være opmærksom på de yderligere oplysninger i betjenings- eller monteringsvejledningen.
- Ejere og/eller brugere af (genopladelige) batterier er juridisk forpligtet til at returnere sådanne efter brug. Returneringen er begrænset til levering af normale husholdningsmængder.
- Brugte batterier kan indeholde forurenende stoffer eller tungmetaller, der kan skade miljøet og menneskers sundhed. Genanvendelse af brugte batterier og udnyttelse af de ressourcer, de måtte indeholde, bidrager til at beskytte disse to vigtige goder.
- Symbolet med den overstregede skraldespand betyder, at (genopladelige) batterier ikke må bortskaffes sammen med husholdningsaffald.
- Hvis også forkortelserne Hg, Cd eller Pb er vist under skraldespandssymbolet, betyder dette følgende:
 - Hg: Batteri indeholder mere end 0,0005 % kviksølv
 - Cd: Batteri indeholder mere end 0,002 % cadmium
 - Pb: Batteri indeholder mere end 0,004 % bly
- (Genopladelige) batterier kan afleveres gratis på følgende steder:
 - Offentlige bortskaffelses- og/eller indsamlingssteder (f.eks. kommunale genbrugsstationer)
 - Salgssteder for (genopladelige) batterier
 - Tilbagetagningssteder for det fælles tilbagetagningsystem for brugte apparat-batterier
 - Producentens tilbagetagningssted (hvis producenten ikke er medlem af det fælles tilbagetagningsystem)
- Disse erklæringer gælder kun for (genopladelige) batterier, der sælges i landene i EU, og som er underlagt det europæiske direktiv 2006/66/EF. I lande uden for EU kan der gælde forskellige regler for bortskaffelse af (genopladelige) batterier.

Udtagning af genopladelige batterier inden bortskaffelse af apparater

- Inden apparatet bortskaffes, skal det integrerede genopladelige batteri udtages og bortskaffes separat ifølge gældende miljøregler.
- Åbne kontakter skal overklæbes, og det genopladelige batteri skal emballeres på en måde, så det ikke kan bevæge sig inde i emballagen. Vær også opmærksom på evt. yderligere nationale regler.

Information om muligheder for bortskaffelse af brugt udstyr fås ved henvendelse til kommunen.

Brændstof og olie

- Inden apparatet bortskaffes, skal brændstoftanken og motoroliebeholderen tømmes!
- Brændstof og motorolie hører ikke til i husholdningsaffald eller afløb, men skal indsamles og/eller bortskaffes separat!
- Tomme olie- og brændstofbeholdere skal bortskaffes i henhold til gældende miljøregler.

16. Afhjælpning af fejl

Fejlsøgning

Tabellen viser mulige fejl, mulige årsager og muligheder for at afhjælpe. Skulle problemet alligevel ikke blive afhjulpet, kontaktes en fagmand.

⚠ FORSIGTIG!

Sluk først motoren og træk tændkablet ud, før inspektioner eller justeringer foretages.

⚠ FORSIGTIG!

Når motoren har kørt et par minutter efter en justering eller en reparation, skal du være opmærksom på, at udstødningen og andre dele er varme. Undgå altså berøring for at undgå forbrændinger.

Fejl	Mulig årsag	Afhjælpning
Urolig kørsel, maskinen vibrerer meget	<ul style="list-style-type: none"> • Skruer løse • Fastgørelse af plæneklipperkniv løs • Plæneklipperkniv ikke afbalanceret • Kilerem beskadiget • Udkastningskanal tilstoppet 	<ul style="list-style-type: none"> • Kontrollér skruer • Kontrollér fastgørelse af plæneklipperkniv • Udskift plæneklipperkniv på værksted • Udskift kilerem • Rengør udkastningskanal
Motor vil ikke starte	<ul style="list-style-type: none"> • Forkert starttrækkefølge • Choker-indstilling forkert • Motorbremsearm ikke trykket ned • Gasarm forkert stilling • Tændrør defekt • Brændstoftank tom • Bowdenkabler for længe • Forkert brændstof, opbevaring uden tømning af benzintank, forkert benzintype • Tændrør snavset, (kulrester på elektroder), elektrodeafstand for stor • Tændrøret er vådt af benzin (druket motor). • Motor defekt 	<ul style="list-style-type: none"> • Kontrollér startproces • Kontrollér choker-indstilling • Tryk på motorbremsearm • Kontrollér indstilling • Forny tændrør • Påfyld brændstof • Juster bowdenkabler med omløbermøtrik. • Tøm brændstoftank og karburator. Påfyld frisk benzin. • Rengør tændrør, kontrollér tændrørets varmegærdi, udskift evt. tændrør, indstil det til 0,6-0,8 mm • Tør tændrøret, og indsæt det på ny. • Kontakt autoriseret kundeservice
Forbrændingsmotor bliver meget varm.	<ul style="list-style-type: none"> • Køleribber er snavsede. • For lille motoroliestand. • Kilerem slidt 	<ul style="list-style-type: none"> • Rengør køleribber. • Kontrollér motoroliens påfyldningsniveau, og påfyld motorolie. • Udskift kilerem
Maskinen kører ikke.	<ul style="list-style-type: none"> • Gearkasse frakoblet • Kilerem (gearkasse) løsnet • Kilerem (gearkasse) slidt eller beskadiget • Manglende pasfjeder mellem bagaksel og baghjul 	<ul style="list-style-type: none"> • Indkobl gearkasse (bøjle gearkassefriløb) • Hæng kilerem (gearkasse) på • Udskift kilerem (gearkasse) • Monter pasfjeder

Motor går uroligt	<ul style="list-style-type: none"> • Luftfilter snavset • Tændrør snavset 	<ul style="list-style-type: none"> • Rengør luftfilter • Rengør tændrør
Græs bliver gult, snit uregelmæssigt	<ul style="list-style-type: none"> • Plæneklipperkniv er uskarp • Klippehøjde for lav 	<ul style="list-style-type: none"> • Slib plæneklipperkniv • Indstil rigtig højde
Græsudkastning er ikke korrekt	<ul style="list-style-type: none"> • Slåhøjde for lav • Plæneklipperkniv slidt • Opfangningskurv tilstoppet • Kanal tilstoppet • Græs for vådt • For høj kørehastighed 	<ul style="list-style-type: none"> • Indstil højde • Udskift plæneklipperkniv • Tøm opfangningskurv eller løsn tilstopning • Rengør udkastningskanal • Slå græs i tørt vejr • Vælg et lavere gear
Plæneklipper starter ikke med elektrostart	<ul style="list-style-type: none"> • Batteri afladet • Sikring sprunget 	<ul style="list-style-type: none"> • Oplad batteri • Udskift sikring
Sænk motorens effekt under græsslåning	<ul style="list-style-type: none"> • Kørehastighed for høj i forhold til klippehøjde 	<ul style="list-style-type: none"> • Reducer kørehastigheden, og forøg klippehøjden
Bremseeffekt utilstrækkelig	<ul style="list-style-type: none"> • Bremse ikke længere korrekt indstillet 	<ul style="list-style-type: none"> • Kontakt forhandler/kundeservice

A

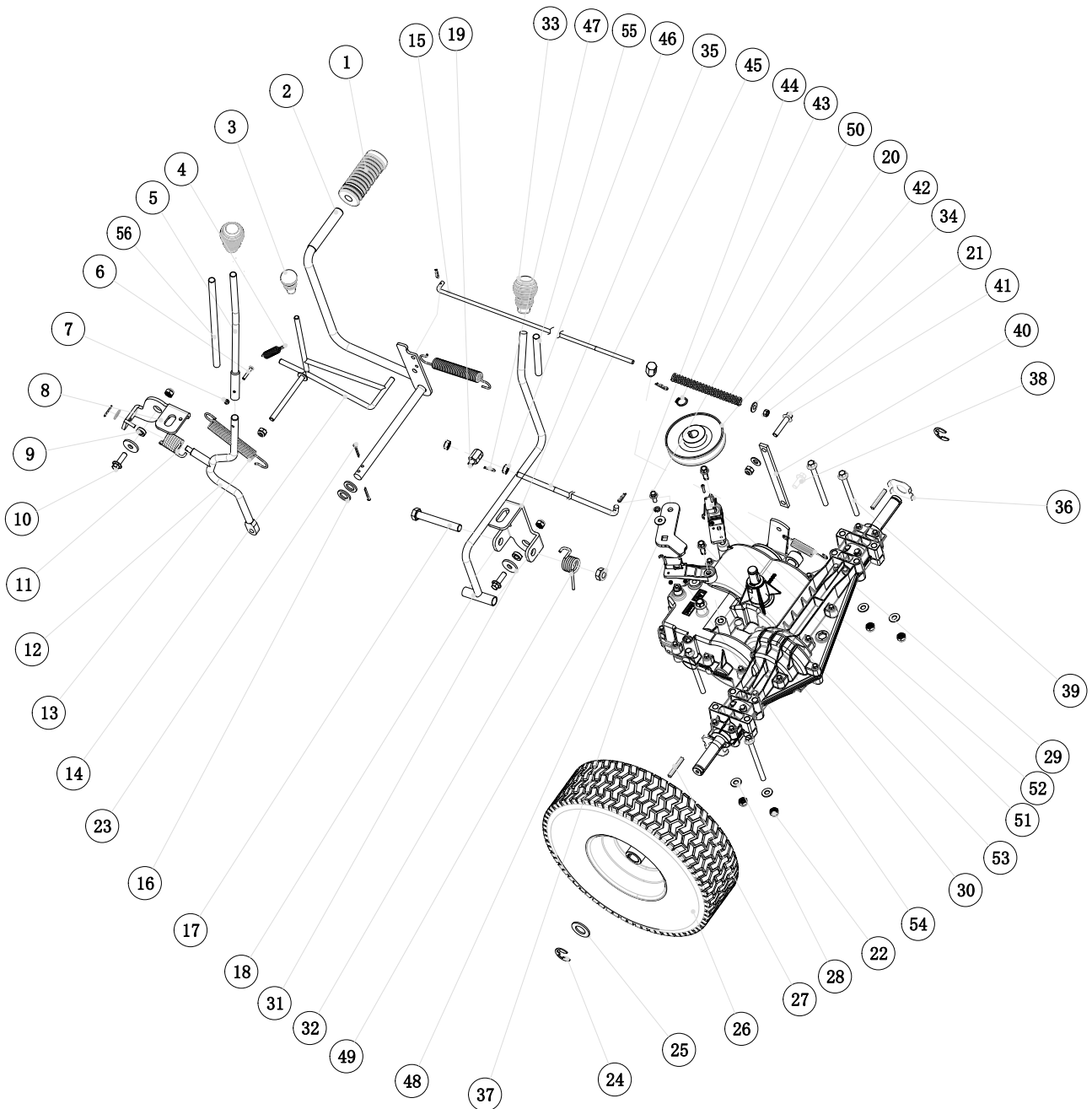

B

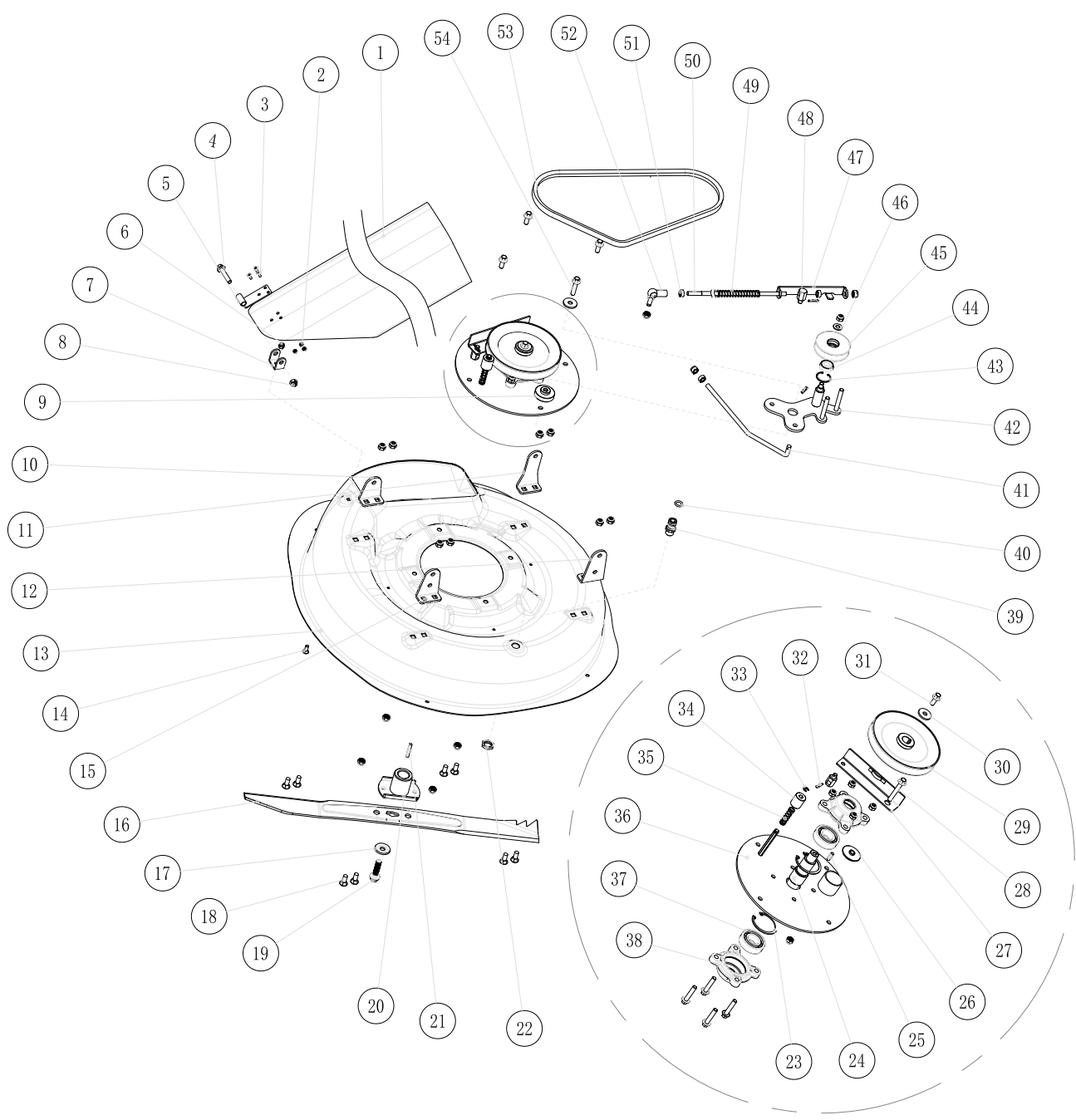

C

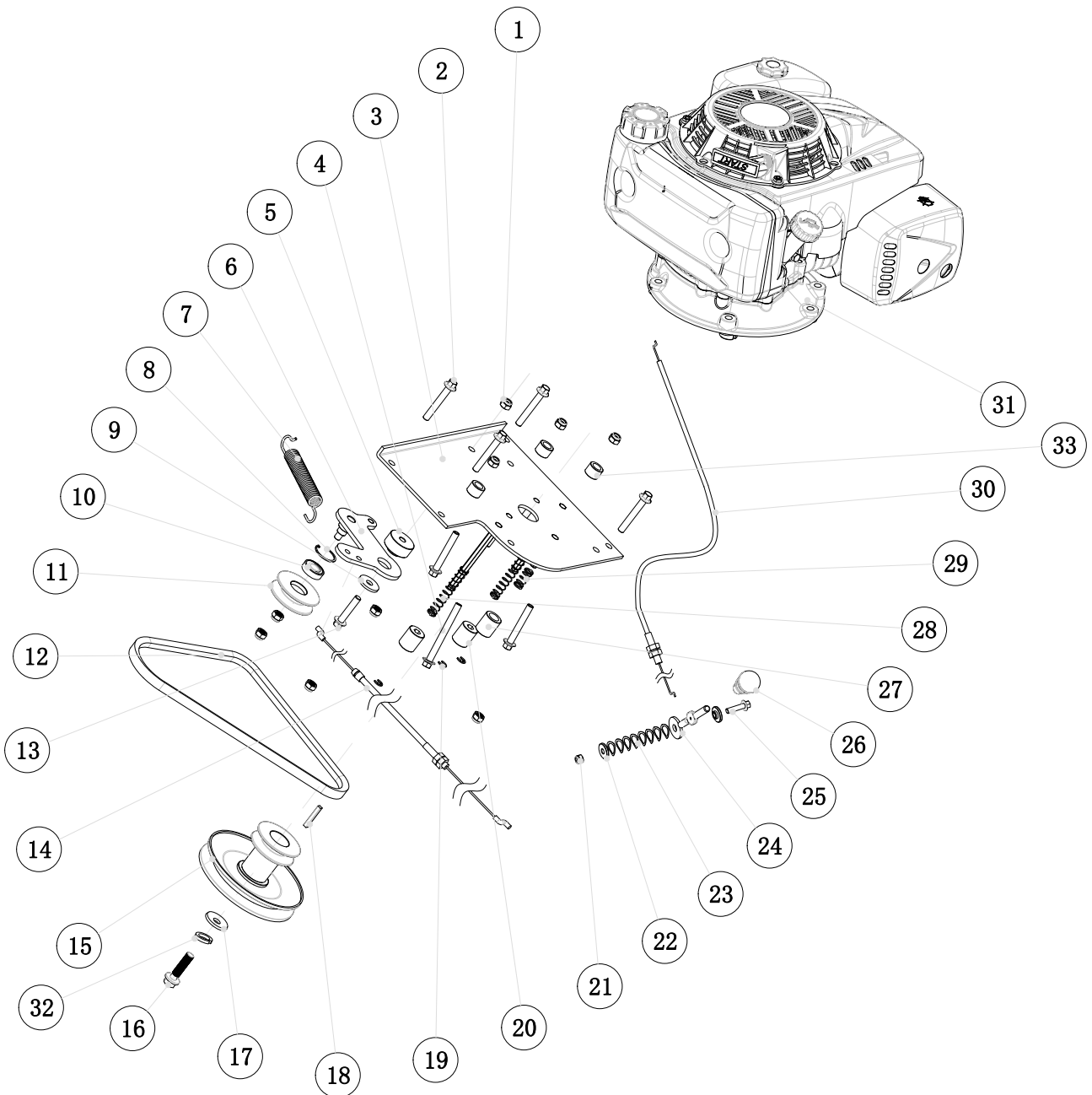

D

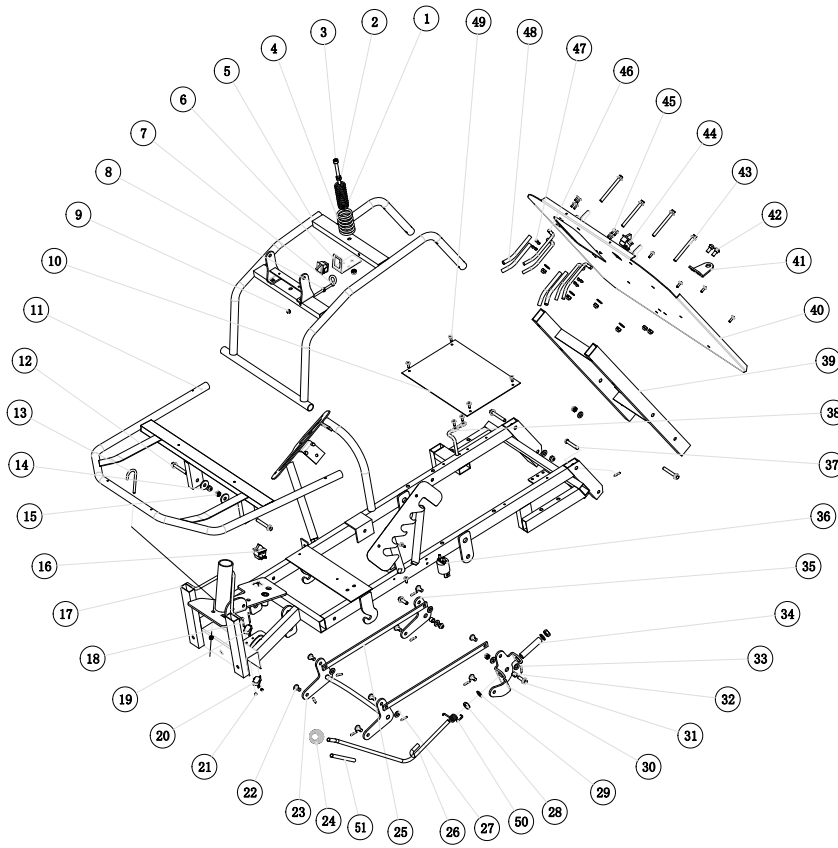

E

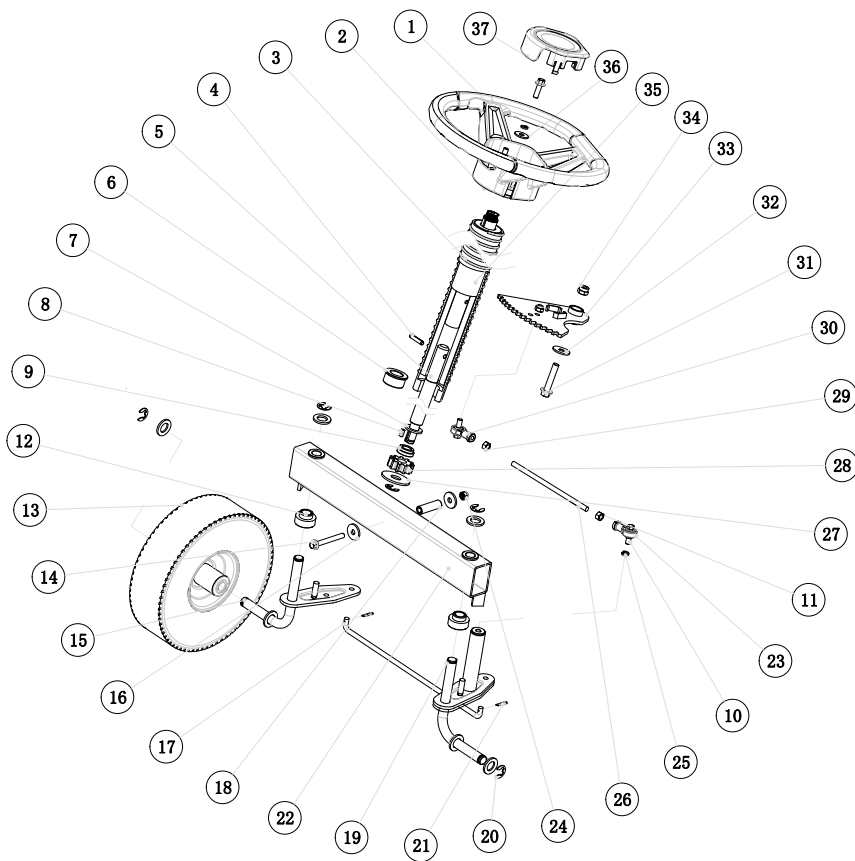

F

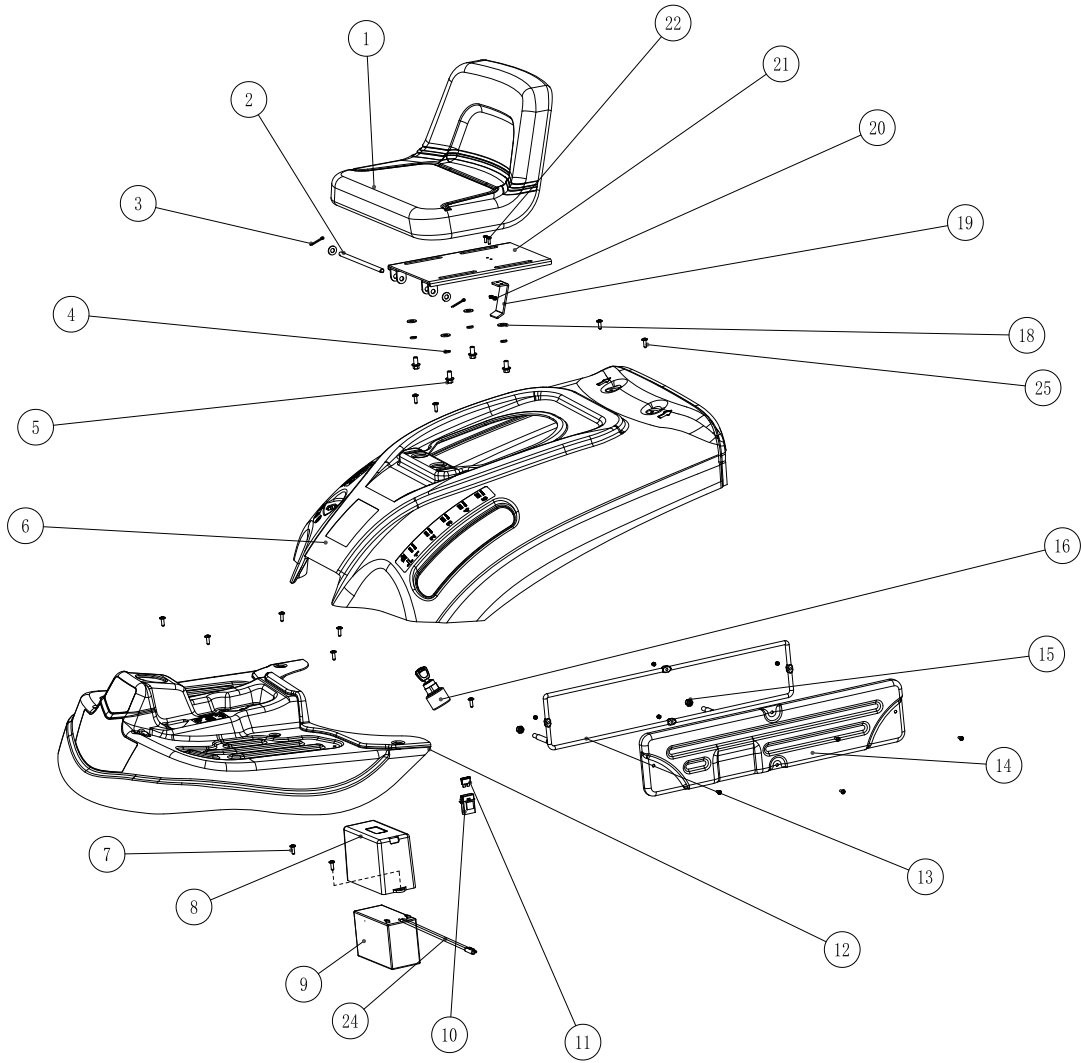

G

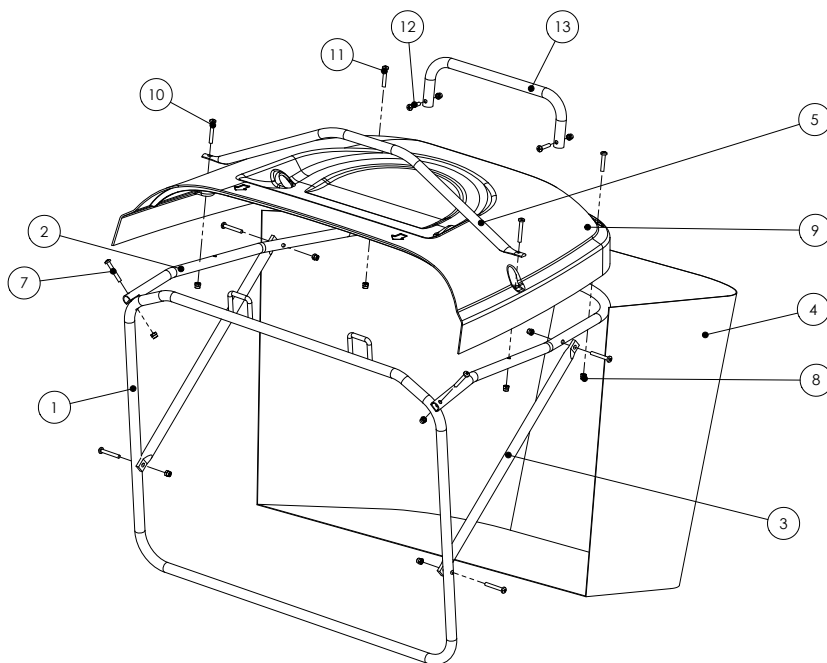

EG - Konformitätserklärung Originalkonformitätserklärung

EC Declaration of Conformity

Déclaration de conformité EC



Scheppach GmbH, Günzburger Str. 69, D-89335 Ichenhausen

DE	erklärt folgende Konformität gemäß EU-Richtlinie und Normen für den Artikel	PL	deklaruje, że produkt jest zgodny z następującymi dyrektywami UE i normami
GB	hereby declares the following conformity under the EU Directive and standards for the following article	LT	pareiškia, taip atitiktis pagal ES direktyvos ir standartai šį straipsnį
FR	déclare la conformité suivante selon la directive UE et les normes pour l'article	HU	az EU-irányelv és a vonatkozó szabványok szerinti következő megfeleloségi nyilatkozatot teszi a termékre
IT	dichiara la seguente conformità secondo le direttive e le normative UE per l'articolo	SI	izjavlja sledeco skladnost z EU-direktivo in normami za artikel
ES	declara la conformidad siguiente según la directiva la UE y las normas para el artículo	CZ	prohlašuje následující shodu podle smernice EU a norem pro výrobek
PT	declara o seguinte conformidade com a Directiva da UE e as normas para o seguinte artigo	SK	prehlasuje nasledujúcu zhodu podľa smernice EU a noriem pre výrobok
DK	erklærer hermed, at følgende produkt er i overensstemmelse med nedenstående EUDirektiver og standarder	HR	ovime izjavljuje da postoji sukladnost prema EU-smjernica i normama za sljedeće artikle
NL	verklaart hierbij dat het volgende artikel voldoet aan de daarop betrekking hebbende EG-richtlijnen en normen	EE	kinnitab käesolevaga nimetatud toote vastavust märgitud EL direktiividele ja standarditele
FI	vakuuttaa täten, että seuraava tuote täyttää ala esitetty EU-direktiivit ja standardit	LV	apliecina šādu saskaņā ar ES direktīvu atbilstības un standartu šādu rakstu
SE	försäkrar härmed följande överensstämmelse enligt EU-direktiv och standarder för följande artikeln	BG	декларира съответното съответствие съгласно Директивата на ЕС и норми за артикул

Marke / Brand / Marque

Art.-Bezeichnung / Article name /

Nom d'article:

SCHEPPACH

Benzin-Aufsitzrasenmäher

Petrol ride-on lawnmower

Tondeuse autoportée

MR224-61

MR224-61

MR224-61

Art.-Nr. / Art. no. / Numéro d'article:

5911235915

Serien Nr. / Serial no. / Numéro de série:

0237-01001 - 0237-4385

<input type="checkbox"/>	2014/29/EU	<input type="checkbox"/>	2004/22/EG	<input type="checkbox"/>	89/686/EWG_96/58/EG	<input checked="" type="checkbox"/>	2000/14/EG_2005/88/EG
<input type="checkbox"/>	2014/35/EU	<input type="checkbox"/>	2014/68/EU	<input type="checkbox"/>	90/396/EWG		Noise: measured $L_{WA} = 94,34$ dB; guaranteed LWA = 98 dB P = 5 KW; L/Ø = cm
<input checked="" type="checkbox"/>	2014/30/EU	<input checked="" type="checkbox"/>	2011/65/EU*	<input type="checkbox"/>			Annex V
							Annex VI Notified Body: Société Nationale de Certification et d'Homologation Notified Body No.: 0499
<input checked="" type="checkbox"/>	2006/42/EG					<input checked="" type="checkbox"/>	2016/1628/EC
	Annex IV Notified Body: Notified Body No.: Certificate No.:						Emission. No: e13*2016/1628*2016/1628SRA2/P*0033*02

Standard references:

EN ISO 5395-1:2013+A1, EN ISO 5395-3:2013+A1+A2, EN ISO 14982:2009

Die alleinige Verantwortung für die Ausstellung dieser Konformitätserklärung trägt der Hersteller.

This declaration of conformity is issued under the sole responsibility of the manufacturer.

Le fabricant assume seul la responsabilité d'établir la présente déclaration de conformité.

* Der oben beschriebene Gegenstand der Erklärung erfüllt die Vorschriften der Richtlinie 2011/65/EU des Europäischen Parlaments und des Rates vom 8. Juni 2011 zur Beschränkung der Verwendung bestimmter gefährlicher Stoffe in Elektro- und Elektronikgeräten.

The object of the declaration described above fulfils the regulations of the directive 2011/65/EU of the European Parliament and Council from 8th June 2011, on the restriction of the use of certain hazardous substances in electrical and electronic equipment.

L'appareil décrit ci-dessus dans la déclaration est conforme aux réglementations de la directive 2011/65/EU du Parlement Européen et du Conseil du 8 juin 2011 visant à limiter l'utilisation de substances dangereuses dans la fabrication des appareils électriques et électroniques.

Ichenhausen, 18.04.2023

Signature / Andreas Pecher / Head of Project Management

First CE: 2019

Subject to change without notice

Documents registrar: Stefan Hartinger

Günzburger Str. 69, D-89335 Ichenhausen

Garantie DE

Offensichtliche Mängel sind innerhalb von 8 Tagen nach Erhalt der Ware anzuzeigen, andernfalls verliert der Käufer sämtliche Ansprüche wegen solcher Mängel. Wir leisten Garantie für unsere Maschinen bei richtiger Behandlung auf die Dauer der gesetzlichen Gewährleistungsfrist ab Übergabe in der Weise, dass wir jedes Maschinenteil, das innerhalb dieser Zeit nachweisbar in Folge Material- oder Fertigungsfehler unbrauchbar werden sollte, kostenlos ersetzen. Für Teile,

die wir nicht selbst herstellen, leisten wir nur insoweit Gewähr, als uns Gewährleistungsansprüche gegen die Vorlieferanten zustehen. Die Kosten für das Einsetzen der neuen Teile trägt der Käufer. Wandlungs- und Minderungsansprüche und sonstige Schadensersatzansprüche sind ausgeschlossen.

Warranty GB

Apparent defects must be notified within 8 days from the receipt of the goods. Otherwise, the buyer's rights of claim due to such defects are invalidated. We guarantee for our machines in case of proper treatment for the time of the statutory warranty period from delivery in such a way that we replace any machine part free of charge which provably becomes unusable due to faulty material

or defects of fabrication within such period of time. With respect to parts not manufactured by us we only warrant insofar as we are entitled to warranty claims against the upstream suppliers. The costs for the installation of the new parts shall be borne by the buyer. The cancellation of sale or the reduction of purchase price as well as any other claims for damages shall be excluded.

Garantie FR

Les défauts visibles doivent être signalés au plus tard 8 jours après la réception de la marchandise, sans quoi l'acheteur perd tout droit au dédommagement. Nous garantissons nos machines, dans la mesure où elles sont utilisées de façon conforme, pendant la durée légale de garantie à compter de la réception, sachant que nous remplaçons gratuitement toute pièce de la machine devenue inutilisable du fait d'un défaut de matière ou d'usinage durant cette période. Toutes les

pièces que nous ne fabriquons pas nous-mêmes ne sont garanties que si nous avons la possibilité d'un recours en garantie auprès des fournisseurs respectifs. Les frais de main d'œuvre occasionnés par le remplacement des pièces sont à la charge de l'acquéreur. Tous droits à réhibition et toutes prétentions à une remise ainsi que tous autres droits à dommages et intérêts sont exclus

Garanzia IT

Vizi evidenti vanno segnalati entro 8 giorni dalla ricezione della merce, altrimenti decadono tutti i diritti dell'acquirente inerenti a vizi del genere. Appurato un impiego corretto da parte dell'acquirente, garantiamo per le nostre macchine per tutto il periodo legale di garanzia a decorrere dalla consegna in maniera tale che sostituiamo gratuitamente qualsiasi componente che entro tale periodo presenti dei vizi di materiale o di fabbricazione tali da renderlo inutilizzabile. Per componenti

non fabbricati da noi garantiamo solo nella misura nella quale noi stessi possiamo rivendicare i diritti a garanzia nei confronti dei nostri fornitori. Le spese per il montaggio dei componenti nuovi sono a carico dell'acquirente. Sono escluse pretese di risoluzione per vizi, di riduzione o ulteriori pretese di risarcimento danni.

Garantie NL

Zichtbare gebreken moeten binnen de 8 dagen na ontvangst van de goederen worden gemeld, zo niet verliest de verkoper elke aanspraak op grond van deze gebreken. Onze machines worden geleverd met een garantie voor de duur van de wettelijke garantietermijn. Deze termijn gaat in vanaf het moment dat de koper de machine ontvangt. De garantie houdt in dat wij elk onderdeel van de machine dat binnen de garantietermijn aantoonbaar onbruikbaar wordt als gevolg van ma-

teriaal- of productiefouten, kosteloos vervangen. De garantie vervalt echter bij verkeerd gebruik of verkeerde behandeling van de machine. Voor onderdelen die wij niet zelf produceren, geven wij enkel de garantie die wij zelf krijgen van de oorspronkelijke leverancier. De kosten voor de montage van nieuwe onderdelen vallen ten laste van de koper. Eisen tot het aanbrengen van veranderingen of het toestaan van een korting en overige schadeloosstellingsclaims zijn uitgesloten.

Garantía ES

Los defectos evidentes deberán ser notificados dentro de 8 días después de haber recibido la mercancía, de lo contrario el comprador pierde todos los derechos sobre tales defectos. Garantizamos nuestras máquinas en caso de manipulación correcta durante el plazo de garantía legal a partir de la entrega. Sustituiremos gratuitamente toda pieza de la máquina que dentro de este plazo se torne inútil a causa de fallas de material o de fabricación. Las piezas que no son fabri-

cadas por nosotros mismos serán garantizadas hasta el punto que nos corresponda garantía del suministrador anterior. Los costes por la colocación de piezas nuevas recaen sobre el comprador. Están excluidos derechos por modificaciones, aminoraciones y otros derechos de indemnización por daños y perjuicios.

Garantia PT

Para este aparelho concedemos garantia de 24 meses. A garantia cobre exclusivamente defeitos de material ou de fabricação. Peças avariadas são substituídas gratuitamente. cabe ao cliente efetuar a substituição. Assumimos a garantia unicamente de peças genuínas. Não há direito à garantia no caso de: peças de desgaste, danos de transporte, danos causados pelo manuseio

indevido ou pela desatenção as instruções de serviço, falhas da instalação elétrica por inobservância das normas relativas à electricidade. Além disso, a garantia só poderá ser reivindicada para aparelhos que não tenham sido consertados por terceiros. O cartão de garantia só vale em conexão com a fatura.

Garanti NO

Åpenbare mangler skal meldes innen 8 dager etter at varen er mottatt, ellers taper kunden samtlige krav pga slik mangel. Vi gir garanti for at våre maskiner ved riktig behandling under den rettslige garanti tidens varighet, fra overlevering, på den måten at vi erstatter kostnadsfritt hver maskindel, som innen denne tiden påviselig er ubrukelig som følge av material- eller produksjons-

feil. For deler som vi ikke produserer selv, yter vi garanti kun i den utstrekning som garantikrav mot underleverandør tilkommer oss. Kjøperen bærer kostnadene ved montering av nye deler. Endrings- og verditapskrav og øvrige skadeerstatningskrav er utelukkede.

Takuu FI

Ilmeisistä puutteista tulee ilmoittaa kahdeksan päivän kuluessa tavaran vastaanottamisesta. Muutoin ostaja ei voi vaatia korvausta ko. puutteista. Annamme takuun oikein käsitellyille koneillemmme lakisääteiseksi takuujaksi tavaran luovutuksesta alkaen siten, että vaihdamme korvauksetta minkä tahansa koneenosan, joka osoittautuu tämän ajan kuluessa käyttökelvottomaksi

raaka-aine- tai valmistusvirheestä johtuen. Osille, joita emme valmista itse, annamme takuun vain mikäli osien toimittaja on antanut niistä takuun meille. Uusien osien asennuskustannukset maksaa ostaja. Purku- ja vähennysvaatimukset ja muut vahingonkorvausvaatimukset eivät tule kysymykseen.

Garanti SE

Med denna maskin följer en 24 månaders garanti. Garantin täcker endast material- och konstruktionsfel. Defekta delar ersätts utan omkostningar, men kunden står för installationen. Vår garanti täcker endast original-delar. Anspråk på garanti öreigger inte för: garantin täcker ej, transportska-

dor, skador orsakade av felaktig behandling och då skötsel föreskrifter inte beaktats. Vidare kan garantikrav endast ställas för maskiner som inte har reparerats av tredje part.

Záruka SK

Zrejme vady musia byť predstavené v priebehu 8 dní po obdržaní tovaru, ináč zákazník stratí všetky nároky týkajúce sa takejto vady. Ponúkame záruku na naše aparáty, ktoré sú správne používané počas zákonného termínu záruky tak, že bezplatne vymeníme každú časť aparátu, ktorá sa v priebehu tohto času môže stať dokázateľne nefunkčnou dôsledkom materiálnej či výrobnéj

vady. Na časti ktoré sami nevyrobíme, poskytujeme záruku iba v rozsahu, v ktorom nám prísluší nárok na záručné plnenie k subdodávateľovi. Za trovy týkajúce sa inštalácie novej súčasti ky zodpovedný zákazník. Nárok na výmenu tovaru, na zľavu a iné nároky na nahradenie škody sú vylúčené.

Garancija SI

Očitne pomanjkljivosti je potrebno naznaniti 8 dni po prejemu blaga, v nasprotnem primeru izgubi kupec vse pravice do garancije zaradi takšnih pomanjkljivosti. Za naše naprave dajemo garancijo ob pravilni uporabi za čas zakonsko določenega roka garancije od predaje in sicer na takšen način, da vsak del naprave brezplačno nadomestimo, za katerega bi se v tem roku izkazalo, da

je zaradi slabega materiala ali slabe izdelave neuporaben. Za dele, ki jih sami ne izdelujemo, jamčimo samo toliko, kolikor zahteva garancija drugih podjetij. Stroški za vstavljanje novih delov nosi kupec. Zahteve za spreminjanje in zmanjšanje ter ostale zahteve za nadomestilo škode so izključene.

Szavatosság HU

A nyilvánvaló hibákat ki kell jelenteni számított 8 napon belül az áruk, különben a vevő elveszti minden igényt az ilyen hibák. Kínálunk garanciát a gépeinket a megfelelő kezelés időtartamának hallgatóságos garancia a szállítási időpontját oly módon, hogy cserélje ki minden egyes része ezen idő alatt észlelhető a sorban anyag-vagy gyártási legyen hiábavaló, ingyen. Az alkatrészeket,

hogy nem termel magunkat, hogy csak olyan garanciát, hiszen jogosultak jótállási igények beszállítókkal szemben. A költségek beillesztése az új részek a vevőnek. Átalakítása és csökkentése követelések és egyéb kártérítési igények ki vannak zárva.

Garancija HR

Vidljive štete se moraju prijaviti u roku od 8 dana od primitka robe U suprotnom slučaju kupac gubi pravo na reklamaciju. Mi jamčimo za naše strojeve u slučaju ispravnog postupanja tijekom perioda zakonskog jamstva tako što zamijenjujemo besplatno bilo koji dio stroja koji dokazano postane neupotrebljiv uslijed neispravnog materijala ili grešaka u proizvodnji u tom vremenskom

periodu. Za dijelove koje mi nismo proizveli jamčimo samo ukoliko imamo pravo na reklamaciju prema dobavljačima Troškove za ugradnju novih dijelova snosi kupac Molbe za smanjenjem cijene kao i sve druge reklamacije zbog šteta su isključene.

Záruka CZ

Viditelné vady jsou poukazatelné během 8 dní od obdržení zboží, jinak ztrácí zákazník všechny nároky týkající se takovýchto vad. Poskytujeme záruku na naše stroje, s kterými je správně zacházeno, na dobu zákonně zaručené lhůty začínající od doručení tak, že bezplatně vyměníme každou část stroje, která se během této doby může stát prokazatelně nepoužitelnou následkem

materiálové či výrobní vady. Na díly, které sami neopravujeme, poskytujeme záruku pouze v rozsahu, v němž nám přísluší nárok na záruční plnění vůči subdodavateli. Náklady na instalaci nového dílu nese zákazník. Nárok na výměnu zboží, na slevu a jiné nároky na odškodnění jsou vyloučeny.

Gwarancja PL

Wszelkie uszkodzenia muszą być zgłaszane w przeciągu 8 dni od daty otrzymania towaru, w przeciwnym wypadku, prawo do reklamacji wygasa. Gwarantujemy, że w czasie trwania gwarancji wymienimy wszelkie części maszyny, które okażą się niesprawne na skutek wad materiału z jakiego zostały wykonane lub błędów w produkcji bez dodatkowych opłat pod warunkiem, że

maszyna będzie obsługiwana zgodnie z zaleceniami. W odniesieniu do części nie produkowanych przez nas, gwarancja obowiązuje tylko w przypadku naszych dostawców. Koszty instalacji nowych części są ponoszone przez klienta. Odszkodowania wynikłe z uszkodzeń maszyny oraz redukcje ceny zakupu maszyny w ramach reklamacji nie będą rozpatrywane.

Garantië RO

Defecte evidente trebuie să fie raportate în termen de 8 zile de la primirea de bunuri, altfel cumpărătorul pierde toate cererile pentru astfel de defecte. Oferim o garanție de pe mașinile noastre cum un tratament adecvat pe durata unei garanții implicite de la data de livrare în așa fel încât vom înlocui fiecare parte în acel moment detectabil într-un rând în material sau manoperă ar fi inutil,

gratuit. Pentru părțile care nu ne produc, vom face doar o astfel de garanție, așa cum avem dreptul la pretenții de garanție împotriva furnizorilor. Costurile pentru introducerea de piese noi la cumpărător. Conversie și reducerea creanțe și alte cererile de despăgubire sunt excluse.

Garantii EE

Ilmselgetest vigadest tuleb teatada 8 päeva jooksul pärast kauba kättesaamist, vastasel juhul kaotab ostja kõik õigused garantiile nimetatud vigade tõttu. Õige käsitsemise korral anname oma masinatele garantii seadusega ettenähtud ajaks alates kauba üleandmisest nii, et vahetame tasuta välja kõik masina osad, mis nimetatud aja jooksul peaks muutuma kasutuskõlbmatuks

materjali- või tootmisvea tõttu. Osade eest, mida me ise ei tooda, anname garantii vaid selles osas, mis tarnija on meile garanteerinud. Uute osade paigaldamise kulud kannab ostja. Muutmis- ja amortisatsiooninõuded ning muud kahjutasunõuded välistatakse.

Garantija LV

Acīmredzami defekti ir jāpaziņo 8 dienu laikā no precēs saņemšanas. Pretējā gadījumā pircēja tiesības pieprasīt atlīdzību par šādiem defektiem ir spēkā neesošas. Mēs dodam garantiju savām masinām, ja pircējs pret tām atbilstoši izturas garantijas laikā. Mēs apņemas bez maksas piegādāt jebkuru rezerves daļu, kas iespējams kļuvusi nelietoājama bojātu materiālu vai ražošanas

defektu dēļ šajā laikā. Attiecībā uz rezerves daļām, kuras nav mūsu ražotas, mēs garantējam tikai gadījumā, ja mums ir garantija no saviem piegādātājiem. Jauno detaļu uzstādīšanas izmaksas ir jāuzņemas pircējam. Pirkuma atcelšana vai pirkuma cenas samazināšana, kā arī jebkuras citas prasības par bojājumu atlīdzināšanu netiek izskatītas.

Garantija LT

Dėl akivaizdžiai matomų defektų turi būti informuota per 8 dienas nuo įrenginio gavimo momento. Kitu atveju pirkėjo teisė reikšti pretenziją dėl šių defektų yra negaliojanti. Savo įrenginiams mes garantuojame įstatymo nustatytą pilną aptarnavimą garantinio laikotarpio metu, jei yra laikomasi gamintojo-vartotojo susitarimo ir mes pažadame nemokamai pakeisti bet kurias mašinos dalis,

sugedusias dėl blogos medžiagos ar gamyklinio broko. Mes neatsakome už dalis, pagamintas ne mūsų ir jūs gautas iš kito tiekėjo. Naujų dalių montavimo kaštai yra pirkėjo atsakomybė. Pirkimo nutraukimas ar pirkimo kainos sumažinimas, kaip ir bet kurios kitos pretenzijos dėl nuostolių nebūs patenkinamos.

Abyrgó IS

Augljósar skemmdir verður að tilkynna innan 8 daga frá viðtöku vörunnar. Annars er réttur kaupanda um bætur vegna slíka skemmda ógildur. Við ábyrgjumst, í tilfelli rétttrar meðhöndlunar yfir lögbundið ábyrgðartímabil frá afhendingu, að við skiptum um hvern vélarhlut án kostnaðar sem ónothæfur er vegna gallaðs efnis eða skemmda í framleiðslu innan ákveðins tímabils. Af því

er tekur til hluti sem ekki eru framleiddir af okkur, ábyrgjumst við af því leiti aðeins að við eignum rétt á ábyrgðarkröfum gagnvart birgðasölum. Kostnaður vegna uppsetningar á nýjum hlutum skal falla í skaut kaupanda. Ógilding sölu eða afsláttur á kaupverði sem og aðrar kröfur vegna skemmda eru undanskildar.

Garanti TR

Apaçık kusurları malların alınmasından 8 gün içinde bildirilmesi gerekir, aksi takdirde alıcı bu kusurları için tüm talepler kaybeder. Biz ücretsiz, yararsız olmalıdır malzeme veya işçilik üst üste saptanabilir bu süre içinde her bir parça takmadan böyle bir şekilde teslim tarihinden itibaren zımnı garanti süresine uygun tedavi ile makinelerde bir garanti veriyoruz. Biz tedarikçiler karşı

garanti talepleri hakkı olarak kendimizi üretmek değil bu parça için, biz, sadece teminat olun. Alıcıya yeni parçaların yerleştirilmesi için maliyetleri. Dönüşüm ve azaltma iddiaları ve diğer tazminat talepleri dahil değildir.

гаранция BG

Очевидни недостатъци трябва да бъдат докладвани в рамките на 8 дни от получаването на стоки, в противен случай купувачът губи всякакви претенции за такива дефекти. Предлагаме гаранция на нашите машини с правилното лечение на срока на действие на колевана гаранция от датата на доставка по такъв начин, че ние замени всяка част в рамките на това време открива в един ред в материала или изработката трябва да бъде

безполезно, безплатно. За части, които ние не се произвеждат, ние правим само като гаранция, като имаме право на гаранционни искове срещу доставчици. Разходите за вмъкване на нови части на купувача. Преобразуване и намаляване вземания и други искове за обезщетения, са изключени.

Гарантия RU

Об очевидных дефектах необходимо уведомить в течение 8 дней после получения товара. В ином случае все претензии покупателя по таким дефектам не принимаются. Мы предоставляем гарантию на наши машины при условии правильного обращения с ними. Гарантия действует с момента передачи машины в течение установленного законом гарантийного срока. В течение этого времени мы гарантируем бесплатную замену любой части машины, если они стали непригодны к использованию в результате доказуемых

ошибок в применяемых материалах или при изготовлении. На части машины, которые мы не изготавливаем сами, мы предоставляем гарантии в той мере, насколько нас касаются рекламационные претензии к изготовителям. Расходы по замене деталей несет покупатель. Претензии на расторжение договора купли-продажи, штрафы и прочие требования о возмещении ущерба исключаются.

Garantie BE-VLG

Zichtbare gebreken moeten binnen 8 dagen na ontvangst van de goederen worden gemeld, anders verliest de koper elk recht op aanspraak voor dergelijke gebreken. Bij een juiste behandeling van onze machines en gedurende de wettelijke garantietermijn vanaf de aflevering bieden wij garantie door elk machineonderdeel, dat tijdens deze periode door materiaal- of productiefouten

onbruikbaar zou worden, gratis te vervangen. Voor onderdelen die wij niet zelf produceren, bieden wij enkel garantie in de mate die de toeleveranciers ons bieden. De kosten voor de plaatsing van de nieuwe onderdelen draagt de koper. Aanspraken voor wijzigingen, waardevermindering en overige schadeloosstelling zijn uitgesloten.

Garanti DK

Åbenlyse fejl og mangler skal anmeldes senest 8 dage efter modtagelsen af varen; ellers mister køber alle garantikrav i forbindelse med sådanne fejl og mangler. Vi yder garanti på vores maskiner, hvis disse håndteres korrekt, i hele den lovlige garantiperiode fra leveringsdatoen at regne i det omfang, at vi gratis udskifter enhver maskindel, der beviseligt er ubrugelig som

følge af materiale- eller produktionsfejl. For dele, som vi ikke selv fremstiller, yder vi kun garanti i det omfang, at vi kan rejse garantikrav over for underleverandørerne. Køberne opbeholder omkostningerne i forbindelse med montering af nye dele. Omstillings- og reduktionskrav samt andre erstatningskrav er udelukket.

Art.Nr.
5911235915
AusgabeNr.
5911235915_1003
Rev.Nr.
10/11/2023

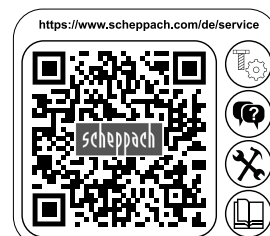

MR224-61

DE	Benzin-Aufsitzrasenmäher Originalbetriebsanleitung	6
GB	Petrol ride-on lawnmower Translation of original instruction manual	33
FR	Tondeuse autoportée Traduction des instructions d'origine	56
IT	Trattorino tosaerba a benzina La traduzione dal manuale di istruzioni originale	81
NL	Benzine zitmaaier Vertaling van de originele gebruikshandleiding	107
ES	Tractor cortacésped de gasolina Traducción del manual de instrucciones original	132

HR	Benzińska traktorska kosilica Prijevod originalnog priručnika za uporabu	158
SI	Bencinska sedežna kosilnica Prevod originalnih navodil za uporabo	182
SE	Bensindriven åkräsklippare Översättning av original-bruksanvisning	205
DK	Benzin-rideplæneklipper Oversættelse fra den oprindelige betjeningsvejledning	228
PL	Kosiarka spalinowa Tłumaczenie oryginalnej instrukcji obsługi	252

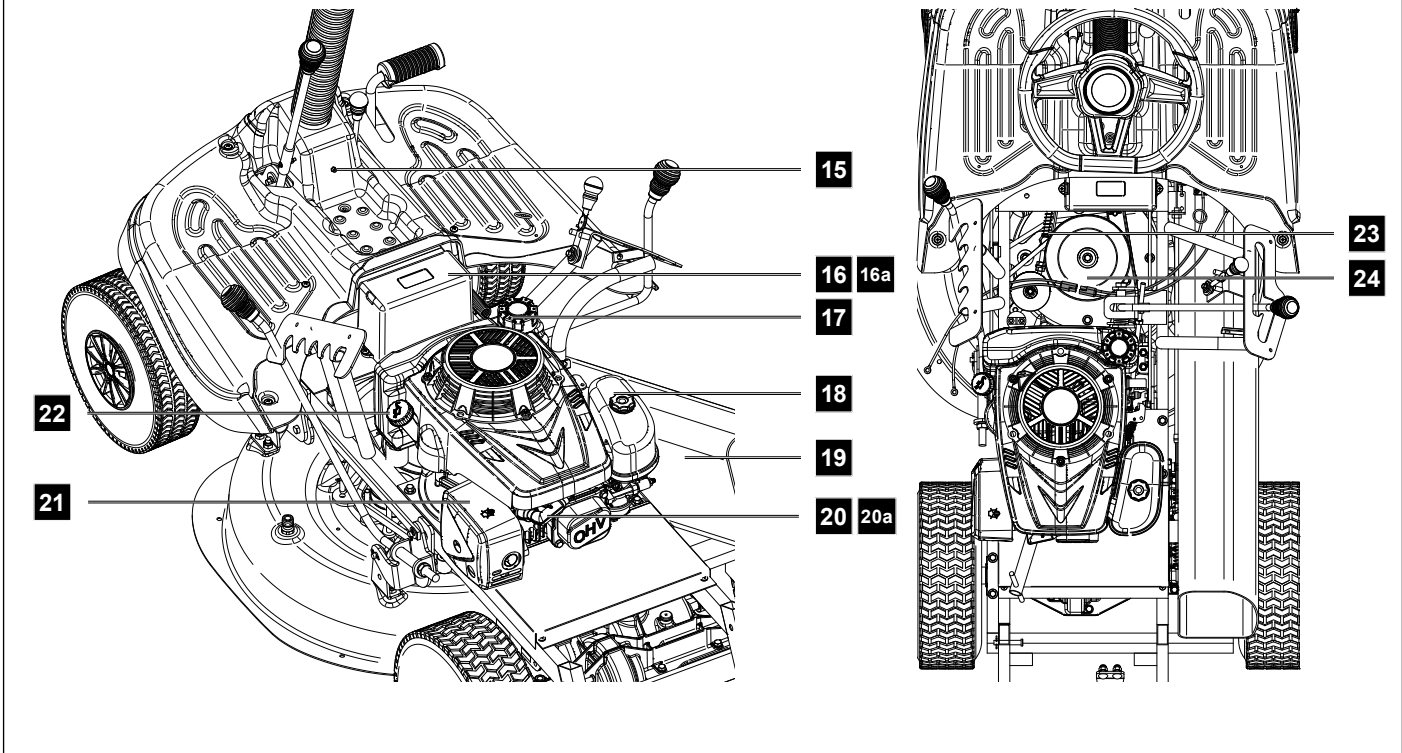
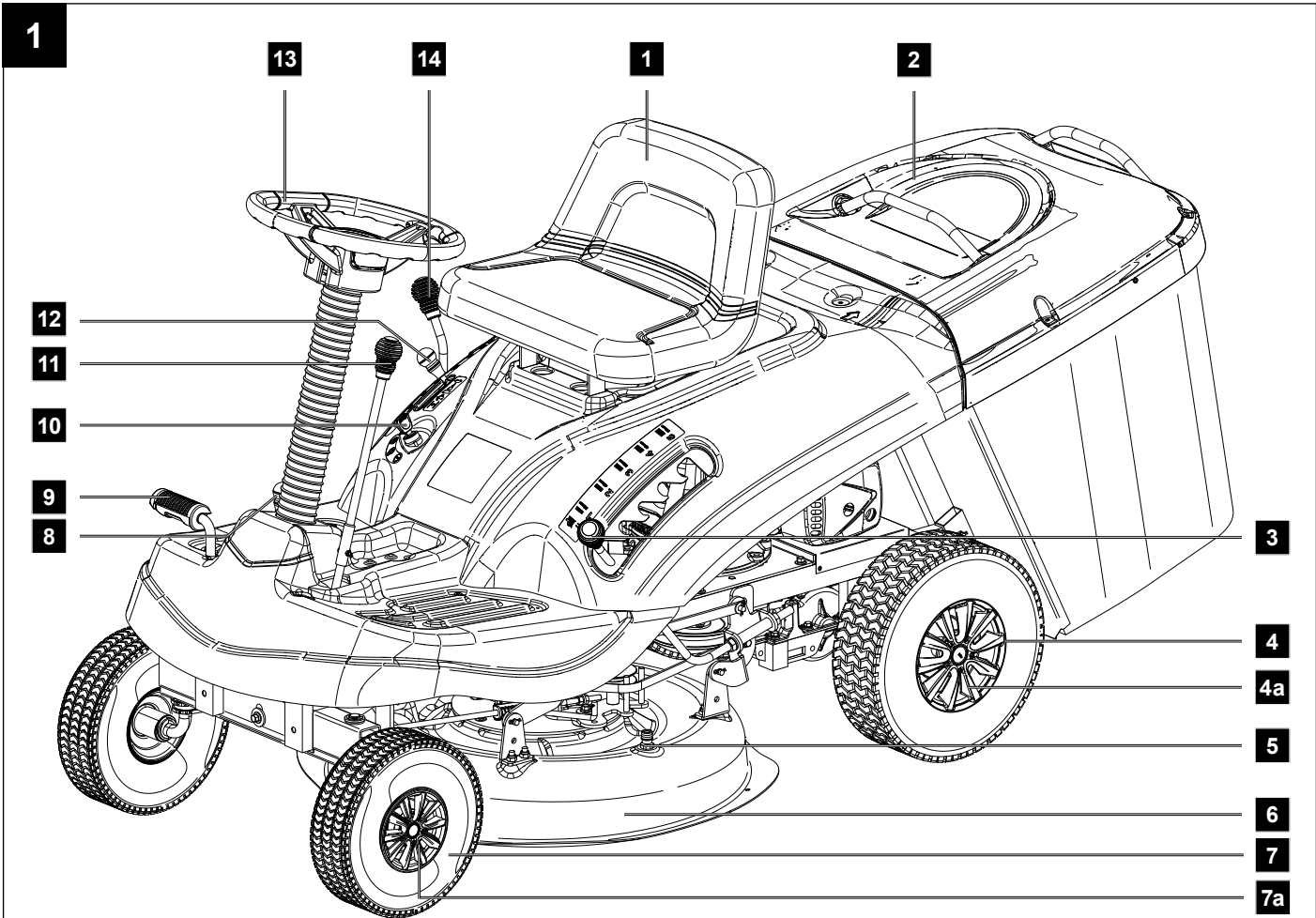

2

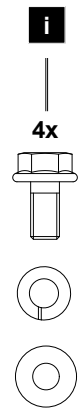
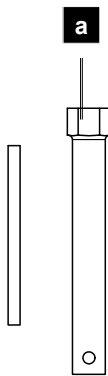
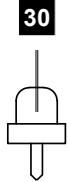
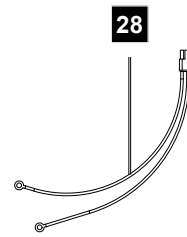
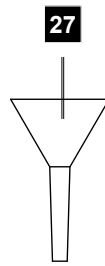
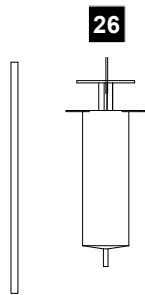
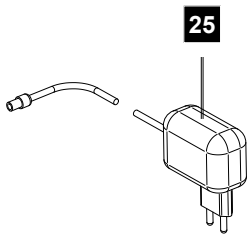
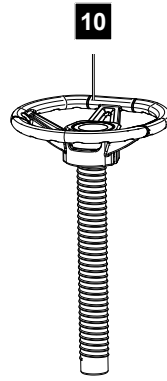
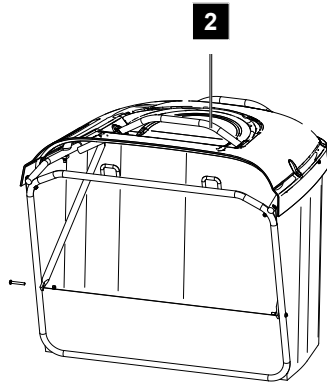
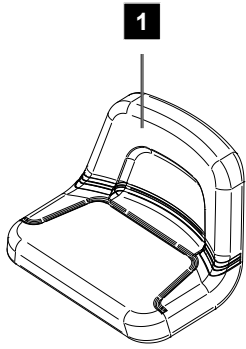

2a

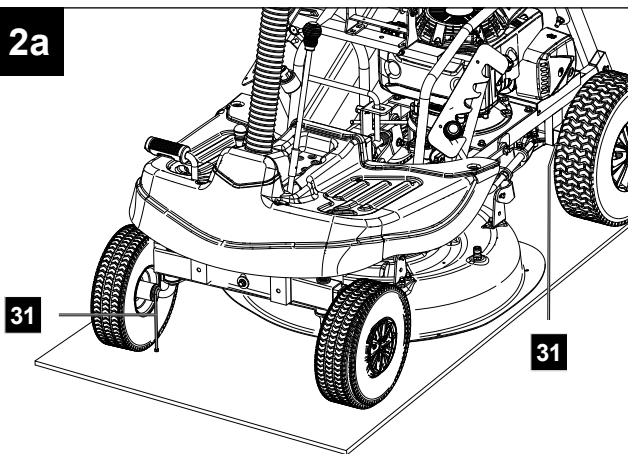

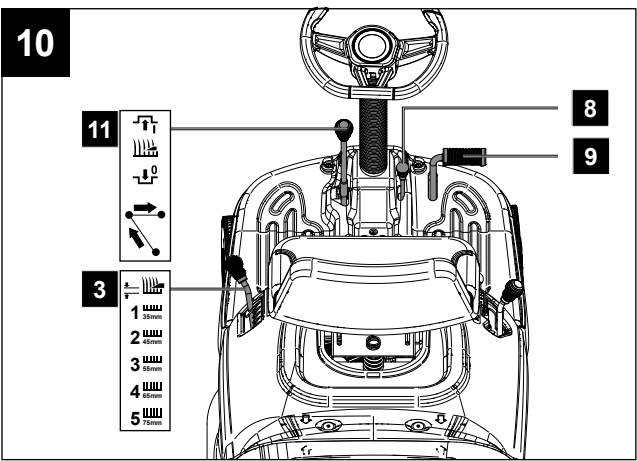
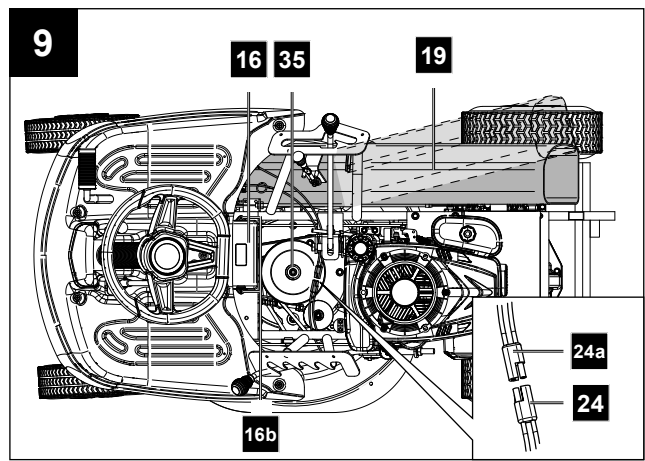
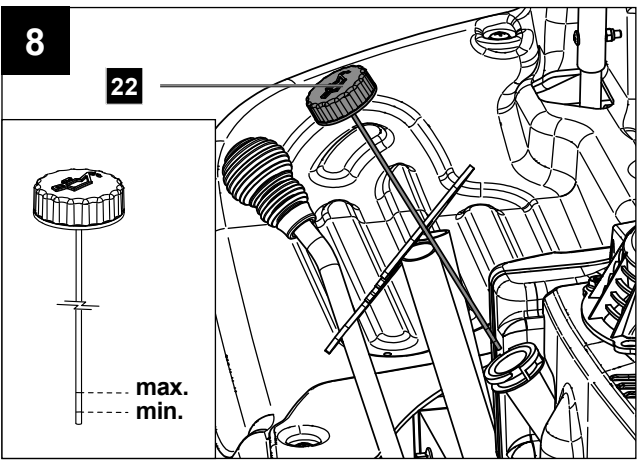
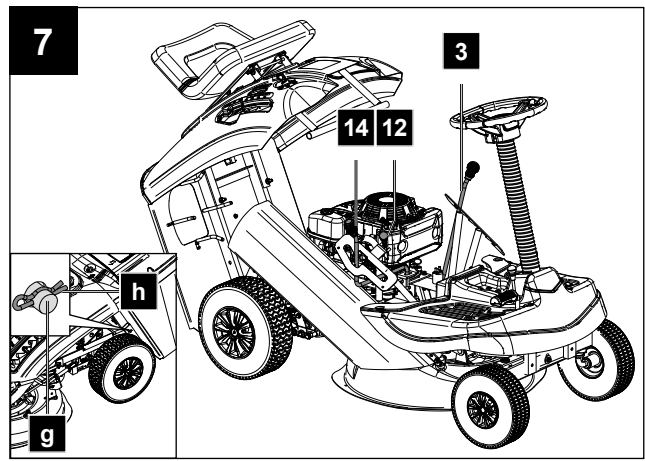
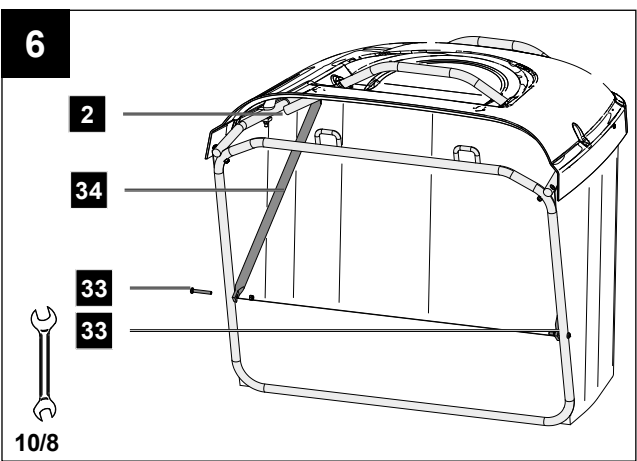
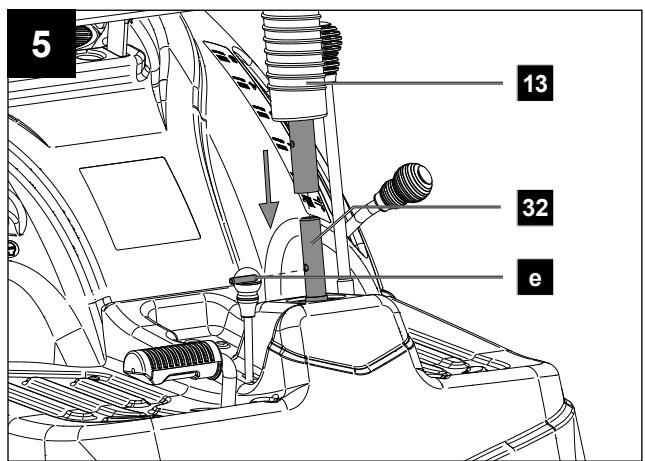
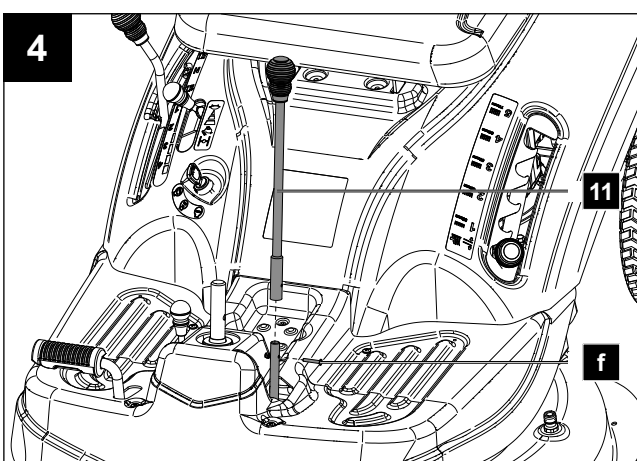
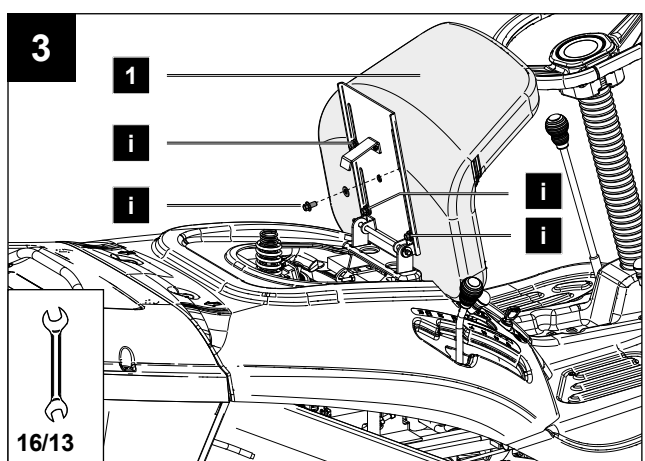

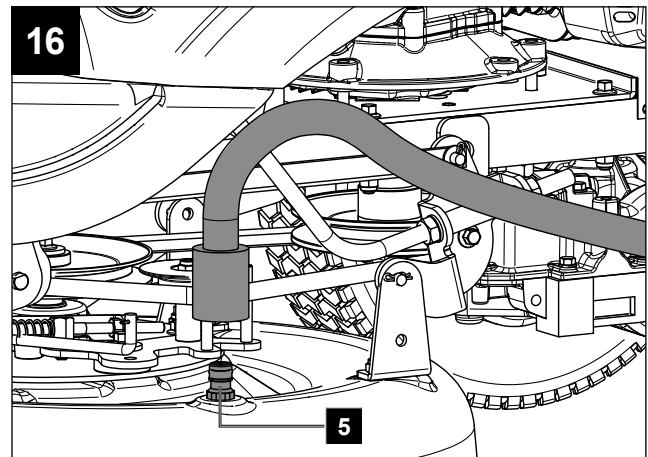
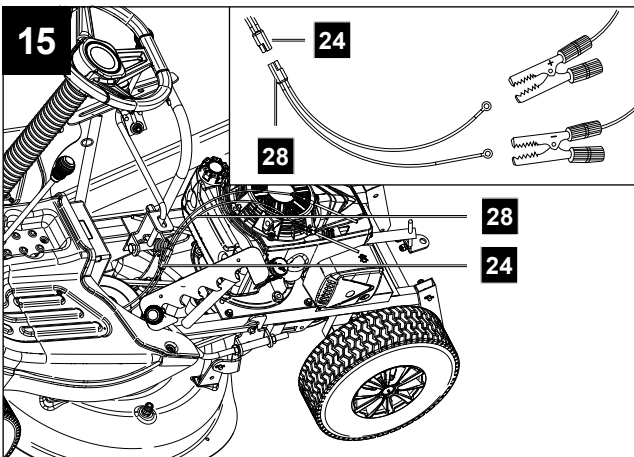
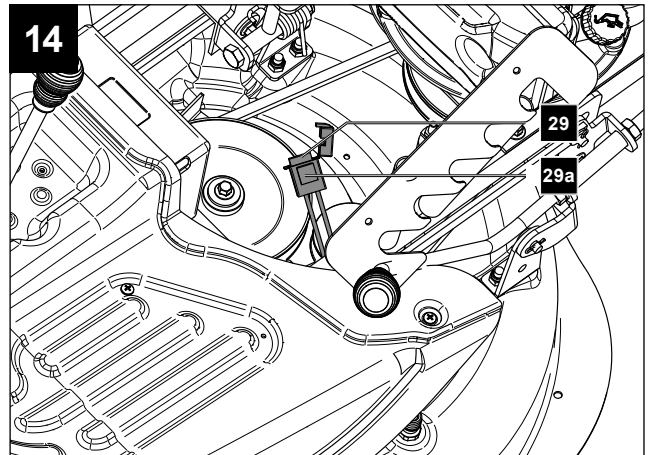
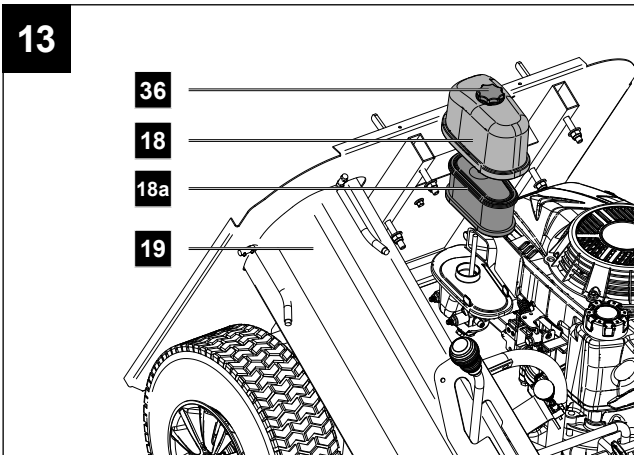
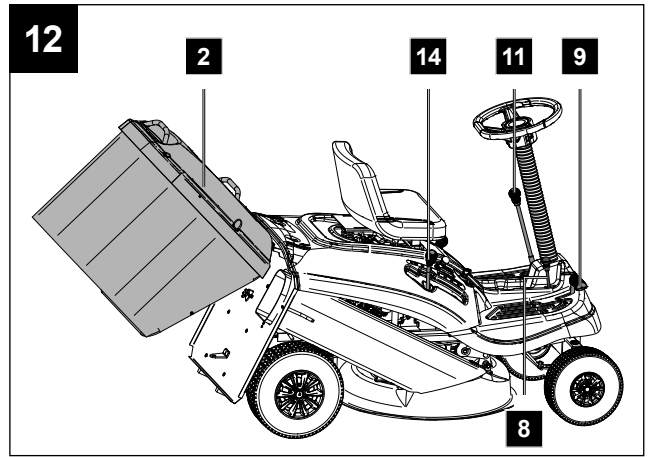
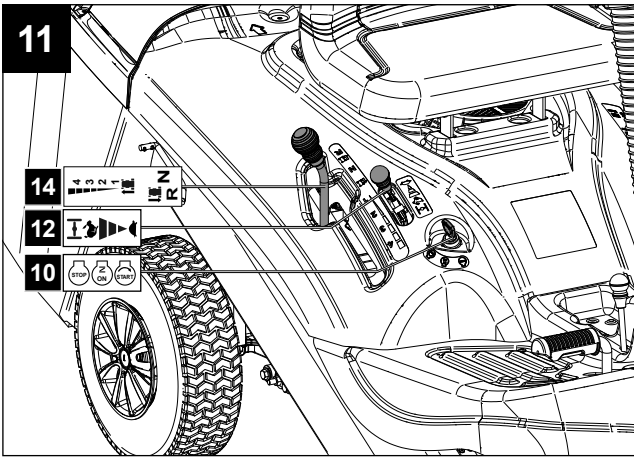

Inhaltsverzeichnis:	Seite:
1. Erklärung der Symbole auf dem Produkt	7
2. Einleitung.....	10
3. Gerätebeschreibung.....	10
4. Lieferumfang (Abb. 2).....	10
5. Bestimmungsgemäße Verwendung	11
6. Sicherheitshinweise.....	12
7. Technische Daten.....	15
8. Auspacken.....	16
9. Montage	16
10. Vor Inbetriebnahme	17
11. Bedienung	19
12. Transport	23
13. Reinigung und Wartung.....	23
14. Lagerung	28
15. Entsorgung und Wiederverwertung	28
16. Störungsabhilfe	30
17. Konformitätserklärung	283

1. Erklärung der Symbole auf dem Produkt

Die Verwendung von Symbolen in diesem Handbuch soll Ihre Aufmerksamkeit auf mögliche Risiken lenken. Die Sicherheitssymbole und Erklärungen, die diese begleiten, müssen genau verstanden werden. Die Warnungen selbst beseitigen keine Risiken und können korrekte Maßnahmen zum Verhüten von Unfällen nicht ersetzen.

	Beachten Sie vor dem Gebrauch sämtliche Sicherheitshinweise.
	Lesen und verstehen Sie vor der Inbetriebnahme den kompletten Text der Betriebsanleitung.
	Verletzungsgefahr! Nicht an Hängen über 10° (17%) Neigung fahren oder mähen. Nicht in Längsrichtung fahren oder mähen. Kippgefahr!
	Gerät niemals ohne Fangkorb betreiben.
	Gefahr durch fortschleudernde Teile bei laufendem Motor. Unbedingt Sicherheitsabstand einhalten.
	Stellen Sie sicher, dass andere Personen ausreichend Sicherheitsabstand einhalten. Halten Sie nicht beteiligte Personen vom Gerät fern.
	Entfernen Sie den Zündkerzenstecker, bevor Sie Wartungsarbeiten vornehmen.
	Halten Sie Hände und Füße von den rotierenden Mähmessern fern.
	Halten Sie Hände und Füße von den rotierenden Mähmessern fern.
	Wichtig. Die Abgase sind giftig, betreiben Sie den Motor daher nicht in unbelüfteten Bereichen.
	Achtung heiße Oberfläche - Verbrennungsgefahr.
	Gehör- und Augenschutz benutzen!
	Sicherheitsschuhe, Sicherheitshandschuhe, enganliegende Kleidung tragen.
	ACHTUNG! Betriebsstoffe sind feuergefährlich und explosiv -Verbrennungsgefahr.
	Tankinhalt

	Leistung
	Hubraum
	Drehzahl
	Volumen Fangkorb
	Schnitthöhenverstellung min. max.
	max. Geschwindigkeit
	max. Hangneigung
	max. Breite
	Gewicht
	Motoröl
	Nicht bei heißem oder laufendem Motor tanken.
	Länge Mähmesser. Max. Schnittbreite.
	Garantierter Schalleistungspegel
	Warnung vor gefährlicher elektrischer Spannung.
	Das Produkt entspricht den geltenden europäischen Richtlinien.
	Vor allen Arbeiten am Gerät Zündschlüssel ziehen und Hinweise in dieser Anleitung beachten.

	Ladebuchse 12V-Gleichspannung
	STOP: Motor ausschalten ON: Betrieb START: Start
	Brems- und Kupplungspedal
	Feststellbremse
	Choke/Drehzahlregler
	Vorwärtsgangschaltung
	Neutral
	Rückwärtsgang
	5-fach Schnitthöhenverstellung
	Mähwerk ein/aus
	Gerätesicherung
	Schutzklasse II
	Altgeräte dürfen nicht in den Hausmüll.
<p>GEFAHR!</p>	Signalwort zur Kennzeichnung einer unmittelbar bevorstehenden Gefährdungssituation, die, wenn sie nicht vermieden wird, den Tod oder eine schwere Verletzung zur Folge hat.
<p>WARNUNG!</p>	Signalwort zur Kennzeichnung einer möglichen Gefährdungssituation, die, wenn sie nicht vermieden wird, den Tod oder eine schwere Verletzung zur Folge haben könnte.
<p>VORSICHT!</p>	Signalwort zur Kennzeichnung einer möglichen Gefährdungssituation, die, wenn sie nicht vermieden wird, eine geringfügige oder mäßige Verletzung zur Folge haben könnte.
<p>HINWEIS</p>	Signalwort zur Kennzeichnung einer möglichen Gefährdungssituation, die, wenn sie nicht vermieden wird, Sachschäden am Produkt oder Eigentum/Besitz zur Folge haben könnte.

2. Einleitung

HERSTELLER:

Scheppach GmbH
Günzburger Straße 69
D-89335 Ichenhausen

VEREHRTER KUNDE,

wir wünschen Ihnen viel Freude und Erfolg beim Arbeiten mit Ihrem neuen Gerät.

HINWEIS:

Der Hersteller dieses Gerätes haftet nach dem geltenden Produkthaftungsgesetz nicht für Schäden, die an diesem Gerät oder durch dieses Gerät entstehen bei:

- unsachgemäßer Behandlung,
- Nichtbeachtung der Betriebsanleitung,
- Reparaturen durch Dritte, nicht autorisierte Fachkräfte,
- Einbau und Austausch von nicht originalen Ersatzteilen,
- nicht bestimmungsgemäßer Verwendung,
- Ausfällen der elektrischen Anlage bei Nichtbeachtung der elektrischen Vorschriften und VDE-Bestimmungen 0100, DIN 57113 / VDE0113.

Beachten Sie:

Lesen Sie vor der Montage und vor Inbetriebnahme den gesamten Text der Betriebsanleitung durch.

Diese Betriebsanleitung soll es Ihnen erleichtern, Ihr Gerät kennenzulernen und dessen bestimmungsgemäßen Einsatzmöglichkeiten zu nutzen.

Die Betriebsanleitung enthält wichtige Hinweise, wie Sie mit dem Gerät sicher, fachgerecht und wirtschaftlich arbeiten, und wie Sie Gefahren vermeiden, Reparaturkosten sparen, Ausfallzeiten verringern und die Zuverlässigkeit und Lebensdauer des Gerätes erhöhen.

Zusätzlich zu den Sicherheitsbestimmungen dieser Betriebsanleitung müssen Sie unbedingt die für den Betrieb des Gerätes geltenden Vorschriften Ihres Landes beachten.

Bewahren Sie die Betriebsanleitung, in einer Plastikhülle geschützt vor Schmutz und Feuchtigkeit, bei dem Gerät auf. Sie muss von jeder Bedienungsperson vor Aufnahme der Arbeit gelesen und sorgfältig beachtet werden.

An dem Gerät dürfen nur Personen arbeiten, die im Gebrauch des Gerätes unterwiesen und über die damit verbundenen Gefahren unterrichtet sind. Das geforderte Mindestalter ist einzuhalten.

Neben den in dieser Betriebsanleitung enthaltenen Sicherheitshinweisen und den besonderen Vorschriften Ihres Landes sind die für den Betrieb von baugleichen Maschinen allgemein anerkannten technischen Regeln zu beachten.

Wir übernehmen keine Haftung für Unfälle oder Schäden, die durch Nichtbeachten dieser Anleitung und den Sicherheitshinweisen entstehen.

3. Gerätebeschreibung

1. Fahrersitz
2. Fangkorb
3. Schnitthöheneinstellung
4. Räder hinten
- 4a Radkappen hinten
5. Wasseranschluss
6. Mähwerk (Schutz)
- 6a. Mähmesser
7. Räder vorne
- 7a Radkappen vorne
8. Feststellbremse
9. Brems-/Kupplungspedal
10. Zündschloss
11. Mähwerk ein/aus
12. Drehzahlhebel
13. Lenkrad
14. Gangschaltung
15. Ladebuchse Batterie
16. Batterieabdeckung
- 16a Batterie
- 16b Schrauben (Batterie)
17. Tankdeckel
18. Luftfiltergehäuse
- 18a Luftfilter
19. Auswurfkanal
20. Zündkerzenstecker
- 20a Zündkerze
21. Auspuff
22. Öltankdeckel mit Messstab
23. Keilriemen
24. Batterieanschlusskabel
- 24a Motoranschlusskabel
25. Ladegerät
26. Spritze
27. Trichter
28. Ladekabel für Autoladegerät
29. Sicherung 10A
- 29a Halter Sicherung
30. Zündschlüssel
31. Befestigungshaken
32. Lenkstutzen
33. Schrauben (Fangkorb)
34. Verstärkungsstreben
35. Schraube (Riemenrad)
36. Schraube (Luftfilter)

4. Lieferumfang (Abb. 2)

- Benzin-Aufsitzrasenmäher
- Sitz (1)
- Fangkorb (2)
- Lenksäule mit Lenkrad (13)

- Schalthebel Mähwerk (11)
- Ladegerät (25)
- Batterie (16a)
- Spritze 100 ml zum Ölabsaugen mit Schlauch (26)
- Trichter (27)
- Ladekabel für Autoladegerät (28)
- Sicherung 10A (29)
- Zündschlüssel 1x (30)
- Betriebsanleitung

Werkzeuge:

- a) Zündkerzenschlüssel (a)
- b) Maulschlüssel 16/13 (b)
- c) Maulschlüssel 12/10 (c)
- d) Maulschlüssel 10/8 (d)

Montagematerial:

- e) 1x Spannhülse Ø6 x 35 für Lenksäule (e)
- f) 1x Linsenkopfschraube M4x20 mit Mutter M4 für Schalthebel Mähwerk (f)
- g) 1x Bolzen Ø 8 mm für Kippsicherung (g)
- h) Sicherungssplint (h)
- i) 4x Sechskantschrauben M8x16 mit Scheiben für Sitzbefestigung (i)

5. Bestimmungsgemäße Verwendung

Die Maschine entspricht der gültigen EG-Maschinenrichtlinie.

Achtung – Unfallgefahr!

Der Benzin-Aufsitzrasenmäher ist nur zum Rasenmähen bestimmt, ein anderweitiger Gebrauch ist nicht gestattet.

Vor Arbeitsaufnahme müssen sämtliche Schutz- und Sicherheitseinrichtungen an der Maschine montiert sein.

- Die Bedienungsperson ist im Arbeitsbereich gegenüber Dritten verantwortlich.
- Die Maschine ist zur Bedienung durch eine Person konzipiert.
- Alle Sicherheits- und Gefahrenhinweise an der Maschine beachten.
- Alle Sicherheits- und Gefahrenhinweise an der Maschine vollzählig in lesbarem Zustand halten.
- Maschine nur in technisch einwandfreiem Zustand sowie bestimmungsgemäß, sicherheits- und gefahrenbewusst unter Beachtung der Betriebsanleitung benutzen!
- Insbesondere Störungen, welche die Sicherheit beeinträchtigen können, umgehend beseitigen (lassen)!
- Die Sicherheits-, Arbeits- und Wartungsvorschriften des Herstellers sowie die in den technischen Daten angegebenen Abmessungen müssen eingehalten werden.

- Die zutreffenden Unfallverhütungsvorschriften und die sonstigen, allgemein anerkannten sicherheitstechnische Regeln müssen beachtet werden.
- Die Maschine darf nur von sachkundigen Personen genutzt, gewartet oder repariert werden, die damit vertraut und über die Gefahren unterrichtet sind. Eigenmächtige Veränderungen an der Maschine schließen eine Haftung des Herstellers für daraus resultierende Schäden aus.
- Die Maschine darf nur mit Originalzubehör und Originalwerkzeugen des Herstellers genutzt werden.
- Jeder darüber hinausgehende Gebrauch gilt als nicht bestimmungsgemäß. Für daraus resultierende Schäden haftet der Hersteller nicht, das Risiko dafür trägt allein der Benutzer.
- Wenn Sie nicht sicher sind, ob eine Arbeitsbedingung sicher oder unsicher ist, arbeiten Sie nicht mit der Maschine.
- Der Benzin Rasenmäher ist für die private Benutzung im Haus- und Hobbygarten geeignet. Als Rasenmäher für den privaten Haus- und Hobbygarten werden solche angesehen, deren jährliche Benutzung in der Regel 50 Stunden nicht übersteigen und die vorwiegend für die Pflege von Gras oder Rasenflächen verwendet werden, nicht jedoch in öffentlichen Anlagen, Parks, Sportstätten sowie nicht in der Land- und Forstwirtschaft.

Wegen körperlicher Gefährdung des Benutzers oder anderer Personen darf das Gerät beispielsweise nicht eingesetzt werden:

- zum Schneiden von Rankgewächsen,
- zum Häckseln und Zerkleinern von Baum- und Heckenschnitt,
- zum Reinigen von Gehwegen (Absaugen, Fortblasen),
- zum Schneeräumen mit Hilfe des Mähwerks,
- zur Rasenpflege auf Dachbepflanzungen,
- zum Einebnen von Bodenerhebungen, wie z. B. Maulwurfshügeln,
- zum Transportieren von Schnittgut, außer im dafür vorgesehenen Fangkorb.
- Das Gerät ist nicht für den öffentlichen Straßenverkehr zugelassen.
- Die Beförderung von Personen (insbesondere von Kindern) und Tieren ist nicht gestattet.
- Niemals auf das Mähwerk steigen.
- Aus Sicherheitsgründen darf der Rasenmäher nicht als Antriebsaggregat für andere Arbeitswerkzeuge und Werkzeugsätze jeglicher Art verwendet werden.

⚠ WARNUNG

Bitte lesen Sie vor der Inbetriebnahme des Geräts zu Ihrer eigenen Sicherheit dieses Handbuch und die allgemeinen Sicherheitshinweise gründlich durch. Wenn Sie das Gerät Dritten überlassen, legen Sie diese Betriebsanleitung immer bei.

Bitte beachten Sie, dass unsere Geräte bestimmungsgemäß nicht für den gewerblichen, handwerklichen oder industriellen Einsatz konstruiert wurden. Wir übernehmen keine Gewährleistung, wenn das Gerät in Gewerbe-, Handwerks- oder Industriebetrieben sowie bei gleichzusetzenden Tätigkeiten eingesetzt wird.

6. Sicherheitshinweise

⚠ Achtung!

Beim Benutzen von Geräten müssen einige Sicherheitsvorkehrungen eingehalten werden, um Verletzungen und Schäden zu verhindern. Lesen Sie diese Betriebsanleitung / Sicherheitshinweise deshalb sorgfältig durch. Bewahren Sie diese gut auf, damit Ihnen die Informationen jederzeit zur Verfügung stehen. Falls Sie das Gerät an andere Personen übergeben sollten, händigen Sie diese Betriebsanleitung/ Sicherheitshinweise bitte mit aus. Wir übernehmen keine Haftung für Unfälle oder Schäden, die durch Nichtbeachten dieser Anleitung und den Sicherheitshinweisen entstehen.

Wer das Gerät nicht benutzen darf:

- Kindern, Personen mit eingeschränkten körperlichen, sensorischen oder geistigen Fähigkeiten oder unzureichender Erfahrung und Wissen oder Personen, welche mit den Anweisungen nicht vertraut sind, darf die Verwendung des Gerätes nie gestattet werden.
- Erlauben Sie niemals Kindern oder Jugendlichen unter 16 Jahren das Gerät zu benutzen. Örtliche Bestimmungen können das Mindestalter des Benutzers festlegen.
- Benutzen Sie das Gerät nur ausgeruht und bei guter körperlicher sowie geistiger Verfassung. Wenn Sie gesundheitlich beeinträchtigt sind, sollten Sie Ihren Arzt fragen, ob die Arbeit mit dem Gerät möglich ist.

Nach der Einnahme von Alkohol, Drogen oder Medikamenten, die das Reaktionsvermögen beeinträchtigen, darf nicht mit dem Gerät gearbeitet werden.

⚠ Sicherheit von Personen

Achtung! Gefährdung der Gesundheit durch Vibrationen!

Übermäßige Belastung durch Vibrationen kann zu Kreislauf- oder Nervenschäden führen, insbesondere bei Menschen mit Kreislaufproblemen. Wenden Sie sich an einen Arzt, falls Symptome auftreten, die durch Vibrationsbelastung ausgelöst worden sein könnten.

Solche Symptome, die hauptsächlich in den Fingern, Händen oder Handgelenken auftreten, sind zum Beispiel:

- Gefühllosigkeit,
- Schmerzen,
- Muskelschwäche,
- Hautverfärbungen,
- unangenehmes Kribbeln.

Den Lenker während des Betriebs fest aber nicht verkrampft mit beiden Händen an den vorgesehenen Stellen halten. Arbeitszeiten so planen, dass höhere Belastungen über einen längeren Zeitraum vermieden werden.

Warnung! Dieses Elektrowerkzeug erzeugt während des Betriebs ein elektromagnetisches Feld. Dieses Feld kann unter bestimmten Umständen aktive oder passive medizinische Implantate beeinträchtigen. Um die Gefahr von ernsthaften oder tödlichen Verletzungen zu verringern, empfehlen wir Personen mit medizinischen Implantaten ihren Arzt und den Hersteller vom medizinischen Implantat zu konsultieren, bevor das Elektrowerkzeug bedient wird.

Bekleidung und Ausrüstung

- Während der Arbeit ist immer festes Schuhwerk mit griffiger Sohle zu tragen. Arbeiten Sie niemals barfuß oder beispielsweise in Sandalen.
- Das Gerät darf nur mit langen Hosen und enganliegender Kleidung in Betrieb genommen werden.
- Niemals lose Kleidung tragen, die an beweglichen Teilen (Bedienhebel) hängen bleiben kann – auch keinen Schmuck, keine Krawatten und keine Schals.
- Bei Wartungs- und Reinigungsarbeiten sowie beim Transport des Geräts zusätzlich stets feste Handschuhe tragen und lange Haare zusammenbinden und sichern (Kopftuch, Mütze etc.).
- Beim Schärfen des Mähmessers muss eine geeignete Schutzbrille getragen werden.

Während der Arbeit

- Arbeiten Sie niemals, während Personen, insbesondere Kinder, oder Tiere in der Nähe sind. Achten Sie darauf, dass Gras niemals in Richtung Dritte ausgeworfen wird.
- Arbeiten Sie mit dem Gerät nicht bei Regen, Gewitter und insbesondere nicht bei Blitzschlaggefahr.

Abgase:

- Lebensgefahr durch Vergiftung! Bei Übelkeit, Kopfschmerzen, Sehstörung (z. B. kleiner werdendes Blickfeld), Hörstörung, Schwindel, nachlassender Konzentrationsfähigkeit Arbeit sofort einstellen. Diese Symptome können unter anderem durch zu hohe Abgaskonzentrationen verursacht werden.

- Das Gerät erzeugt giftige Abgase, sobald der Verbrennungsmotor läuft. Diese Gase enthalten giftiges Kohlenmonoxid, ein farb- und geruchloses Gas, sowie andere Schadstoffe. Der Verbrennungsmotor darf niemals in geschlossenen oder schlecht belüfteten Räumen in Betrieb genommen werden.
- Die Abgase des Verbrennungsmotors werden vor dem linken Hinterrad ins Freie abgegeben. Bei der Arbeit mit dem Gerät ist darauf zu achten, dass dieser Bereich stets sauber bleibt und niemals abgedeckt wird, damit sich die Abgase nicht stauen.

△ Arbeitsplatzsicherheit

- Überprüfen Sie vollständig das Gelände, auf dem das Gerät eingesetzt wird, und entfernen Sie alle Steine, Stöcke, Drähte, Knochen und sonstigen Fremdkörper, die von dem Gerät hochgeschleudert werden können. Hindernisse (z. B. Baumstümpfe, Wurzeln) können im hohen Gras leicht übersehen werden.
- Markieren Sie deshalb vor der Arbeit mit dem Gerät alle in der Rasenfläche verborgenen Fremdoobjekte (Hindernisse), die nicht entfernt werden können.
- Achten Sie auf Vertiefungen (Löcher) im Gelände und andere nicht sichtbare Gefahrenstellen. Hindernisse können im hohen Gras leicht übersehen werden.
- Benutzen Sie das Gerät mit besonderer Vorsicht, wenn Sie in der Nähe von Abhängen, Geländekanten, Gräben und Deichen arbeiten. Insbesondere auf ausreichenden Abstand zu solchen Gefahrenstellen achten.
- Besondere Vorsicht ist an unübersichtlichen Stellen, Büschen, Bäumen und anderen Hindernissen geboten, hinter denen sich Personen, insbesondere Kinder, oder Tiere befinden können.
- Den Benzin-Aufsitzrasenmäher sofort anhalten und die Mähmesser abstellen, wenn jemand den Mähbereich betritt.
- Halten Sie den Bereich vor dem Fahrzeug stets im Auge. Achten Sie auf Hindernisse, um ihnen rechtzeitig ausweichen zu können.
- Vor jeder Rückwärtsfahrt den Bereich hinter dem Benzin-Aufsitzrasenmäher kontrollieren und wenn vorhanden, das Anbaugerät auskuppeln. Niemals rückwärts mähen, wenn dies nicht unbedingt erforderlich ist. Beim Rückwärtsmähen besondere Vorsicht walten lassen und vor dem Mähbeginn den gesamten Bereich hinter dem Benzin-Aufsitzrasenmäher gründlich überprüfen.
- Bei Arbeiten innerhalb einer Gruppe müssen Sie anderen stets rechtzeitig mitteilen, was Sie zu tun beabsichtigen. Sicherheitsabstand beachten!
- Vor jeder Richtungsänderung ist die Fahrgeschwindigkeit so zu reduzieren, dass der Benutzer jederzeit die Kontrolle über das Gerät behält und der Benzin-Aufsitzrasenmäher auch nicht umkippen kann.

- Beim Betrieb in der Nähe von Straßen und beim Überqueren von Verkehrswegen muss auf andere Verkehrsteilnehmer geachtet werden.
- Besondere Vorsicht ist beim Mähen in der Nähe von Straßen, Radwegen und Gehwegen notwendig. Weggeschleuderte Teile können zu schweren Verletzungen und Beschädigungen führen.

△ Umgang mit Benzin

△ Lebensgefahr! Benzin ist giftig und hochgradig entflammbar.

- Bewahren Sie Benzin nur in dafür vorgesehenen und geprüften Behältern (Kanistern) auf. Die Verschlusskappen der Tankbehälter sind immer ordnungsgemäß aufzuschrauben und festzuziehen. Defekte Verschlüsse sind aus Sicherheitsgründen auszutauschen.
- Halten Sie Benzin von Funken, offenen Flammen, Dauerflammen, Wärmequellen und anderen Zündquellen fern. Rauchen Sie nicht!
- Tanken Sie nur im Freien und Rauchen Sie während des Betankens nicht.
- Stellen Sie vor dem Tanken den Verbrennungsmotor ab und lassen Sie ihn abkühlen.
- Benzin ist vor dem Starten des Verbrennungsmotors einzufüllen. Während der Verbrennungsmotor läuft, oder bei heißer Maschine darf der Tankverschluss nicht geöffnet oder Benzin nachgefüllt werden.
- Öffnen Sie den Tankverschluss vorsichtig und langsam. Druckausgleich abwarten und erst danach Tankdeckel vollständig abnehmen.
- Verwenden Sie zum Auftanken einen geeigneten Trichter oder ein Einfüllrohr, damit kein Kraftstoff auf Verbrennungsmotor und Gehäuse bzw. Rasen auslaufen kann.

Überfüllen Sie den Kraftstofftank nicht!

- Um dem Kraftstoff Platz zum Ausdehnen zu lassen, Kraftstofftank niemals über die Unterkante des Einfüllstutzens hinaus befüllen. Zusätzliche Angaben in der Gebrauchsanleitung des Verbrennungsmotors beachten.
- Falls Benzin übergelaufen ist, den Verbrennungsmotor erst starten, nachdem die benzinverschmutzte Fläche gereinigt wurde. Jeglicher Zündversuch ist zu vermeiden, bis sich die Benzindämpfe verflüchtigt haben (trockenwischen).
- Wischen Sie verschütteten Kraftstoff stets auf.
- Wenn Benzin auf die Kleidung geraten ist, muss diese gewechselt werden.
- Der Tankdeckel ist nach jedem Tankvorgang ordnungsgemäß aufzuschrauben und festzuziehen. Das Gerät darf ohne aufgeschraubten Original-Tankdeckel nicht in Betrieb genommen werden.

- Überprüfen Sie aus Sicherheitsgründen Kraftstoffleitung, Kraftstofftank, Tankverschluss und Anschlüsse regelmäßig auf Beschädigungen, Alterung (Brüchigkeit), auf festen Sitz und undichte Stellen und tauschen diese bei Bedarf aus.
- Entleeren Sie den Tank nur im Freien.
- Verwenden Sie niemals Getränkeflaschen oder Ähnliches zum Entsorgen oder Lagern von Betriebsstoffen, wie z. B. Kraftstoff. Personen, insbesondere Kinder, könnten verleitet werden, daraus zu trinken.
- Bewahren Sie niemals das Gerät mit Benzin im Tank innerhalb eines Gebäudes auf. Entstehende Benzindämpfe können mit offenem Feuer oder Funken in Berührung kommen und sich entzünden.
- Gerät und Kraftstoffbehälter nicht in der Nähe von Heizungen, Heizstrahlern, Schweißgeräten und sonstigen Wärmequellen abstellen.

Explosionsgefahr!

Wird während des Betriebs ein Defekt am Tank, am Tankdeckel oder an kraftstoffführenden Teilen (Kraftstoffleitungen) festgestellt, muss sofort der Verbrennungsmotor abgestellt werden. Anschließend ist ein Fachhändler aufzusuchen.

Sicherheit Batterie

- Um Funkenbildung durch einen Kurzschluss zu vermeiden, muss stets zuerst das Minuskabel (-) an der Batterie ab- und als Letztes wieder angeklemt werden.
- Rauchen Sie niemals bei allen Arbeiten an der Batterie. Halten Sie Funken, offene Flammen und sonstige Wärmequellen stets von der Batterie fern.
- Bei der Verwendung von Starthilfekabeln ist besondere Vorsicht nötig. Beachten Sie betreffende Anweisungen, um Schäden am Benzin-Aufsitzrasenmäher zu vermeiden (insbesondere Anlasser maximal 10 Sekunden betätigen).
- Batterie niemals öffnen und nicht fallen lassen.
- Die Batterie immer in einem geschlossenen Raum mit guter Belüftung, trocken und gegen Witterung geschützt, aufladen.
- Schließen Sie Anschlüsse der Batterie nicht kurz.
- Deformierte oder defekte (auslaufende) Batterien dürfen nicht verwendet werden und müssen ausgetauscht sowie umweltgerecht entsorgt werden. Beachten Sie die länderspezifischen Vorschriften.
- Bei defekten Batterien kann Flüssigkeit austreten. Kontakt vermeiden! Bei zufälligem Kontakt mit Wasser abspülen. Wenn die Flüssigkeit in die Augen kommt, zusätzlich ärztliche Hilfe in Anspruch nehmen. Austretende Batterieflüssigkeit kann zu Hautreizungen, Verbrennungen und Verätzungen führen.
- Untersuchen Sie regelmäßig durch Sichtkontrolle die Anschlusskabel an der Batterie auf Beschädigungen. Lassen Sie beschädigte Kabel von einem Fachmann ersetzen.

- Die Sicherungen dürfen niemals überbrückt werden. Setzen Sie nie eine Sicherung mit einer anderen als der vorgeschriebenen Belastbarkeit (Ampere) ein.

⚠ Sicherheitshinweise für Benzin-Aufsitzrasenmäher

Starten:

- Das Gerät darf nur vom Fahrersitz aus gestartet werden.
- Das Gerät auf ebener Fläche starten, nicht in Hanglage.
- Der Verbrennungsmotor darf nur in einem gut gelüfteten Arbeitsbereich gestartet werden, insbesondere in Garagen muss auf ausreichende Belüftung geachtet werden.
- Vor dem Starten des Verbrennungsmotors Schneidwerkzeug, Anbaugeräte und Antrieb auskuppeln sowie das Bremspedal fest durchdrücken.
- Beim Starten ist darauf zu achten, dass ausreichender Abstand zwischen Füßen und Schneidwerkzeug gegeben ist.
- Starten Sie den Motor nicht, wenn Sie vor dem Auswurfkanal stehen.
- Heben Sie oder tragen Sie niemals einen Rasenmäher mit laufendem Motor.
- Ein Betreiben der Maschine mit übermäßiger Geschwindigkeit kann die Unfallgefahr erhöhen.
- Starten Sie niemals den Verbrennungsmotor durch Kurzschließen der Anlasserklemme. Wenn der normale Anlasserschaltkreis umgangen wird, kann sich der Benzin-Aufsitzrasenmäher plötzlich in Bewegung setzen.
- Starten Sie den Verbrennungsmotor niemals, wenn Sie Benzingeruch feststellen – **Explosionsgefahr!**

Arbeitseinsatz:

⚠ Warnung – Verletzungsgefahr!

- Beachten Sie den Arbeitsbereich des Mähmessers. Führen Sie niemals Hände oder Füße an oder unter sich drehende Teile. Berühren Sie niemals das umlaufende Mähmesser. Halten Sie sich immer entfernt von der Auswurföffnung. Ein ausreichender Sicherheitsabstand ist stets einzuhalten.
- Arbeiten Sie nur bei Tageslicht oder bei guter künstlicher Beleuchtung.
- Beim Fahren außerhalb des Rasens oder wenn nicht gemäht wird, ist das Mähmesser auszukuppeln und das Mähwerk in die höchste Schnittstellung zu bringen.
- In der Grasnarbe verborgene Objekte (Rasensprenganlagen, Pfähle, Wasserventile, Fundamente, elektrische Leitungen etc.) müssen umfahren werden. Überfahren Sie niemals solche Fremdojekte.

- Während der Fahrt sollte das Lenkrad immer fest mit beiden Händen gehalten werden.
- Besondere Vorsicht ist beim Befahren von Rasenflächen und sonstigen unebenen Flächen geboten, da sich das Lenkrad durch Löcher, Hügel, Schläge usw. selbstständig verdrehen kann.
- **Verletzungsgefahr für Hände und Finger!**
- Fahren Sie stets mit angemessener Geschwindigkeit.
- Entleeren Sie den Fangkorb nur vom Fahrersitz aus.
- Vor dem Entleeren des Fangkorbes stets das Mähmesser auskuppeln und warten, bis es zum Stillstand gekommen ist.

Schalten Sie den Antrieb aus, stellen Sie den Verbrennungsmotor ab und warten Sie, bis das Mähmesser vollkommen stillsteht, legen Sie die Feststellbremse ein und ziehen Sie den Zündschlüssel ab:

- bevor Sie Blockierungen lösen oder Verstopfungen im Auswurfkanal beseitigen,
- bevor Sie den Benzin-Aufsitzrasenmäher überprüfen, reinigen oder daran arbeiten,
- wenn das Mähmesser auf einen Fremdkörper trifft. Suchen Sie nach Beschädigungen an der Maschine und am Schneidwerkzeug und lassen Sie die erforderlichen Reparaturen durchführen, bevor Sie erneut starten,
- falls das Gerät anfängt, ungewöhnlich stark zu vibrieren. Eine sofortige Überprüfung ist erforderlich,
- beim Verlassen bzw. Transport des Gerätes.

Restgefahren und Schutzmaßnahmen

Vernachlässigung ergonomischer Grundsätze Nachlässiger Gebrauch persönlicher Schutzausrüstung (PSA)

Nachlässiger Gebrauch oder Weglassen persönlicher Schutzausrüstung können zu schweren Verletzungen führen.

- Vorgeschriebene Schutzausrüstung tragen.

Menschliches Verhalten, Fehlverhalten

- Stets bei allen Arbeiten voll konzentriert sein.

⚠ **Restgefahr** kann nie ausgeschlossen werden.

Gefährdung durch Lärm

Gehörschädigungen

Längeres ungeschütztes Arbeiten mit dem Gerät kann zu Gehörschädigungen führen.

- Grundsätzlich einen Gehörschutz tragen.

Verhalten im Notfall

Bei einem eventuell eintretenden Unfall leiten Sie die entsprechend notwendigen Erste-Hilfe-Maßnahmen ein und fordern Sie schnellstmöglich qualifizierte ärztliche Hilfe an.

7. Technische Daten

Motortyp	4-Taktmotor/ luftgekühlt
Hubraum	224 cm ³
Arbeitsdrehzahl	3000 min ⁻¹
Leistung	5 kW/ 6,8 PS
Kraftstoff Normalbenzin/bleifrei max. 10% Bioethanol	
Tankinhalt	1,4 l
Motoröl	SAE 30 / 10W40
Tankinhalt/Öl	0,6 l
Schnitthöhenverstellung	5-fach
Füllmenge Fangkorb	150 l
Schnittbreite	61 cm
Schnitthöhe	35-75 mm
Gewicht	115 kg
Fahrgeschwindigkeit V	1,5, 2,0, 3,0, 4,6 km/h
Fahrgeschwindigkeit R	2,3 km/h
Vorderräder	10 x 4,00-4
Luftdruck Vorderräder	1,3 bar
Hinterräder	13 x 5,00-6
Luftdruck Hinterräder	1,8 bar
Batterietyp	Blei
Nennspannung	12 V
Kapazität	7 Ah

Technische Änderungen vorbehalten!

Information zur Geräusentwicklung nach den einschlägigen Normen:

gemessen nach ISO 5395-1:2013:

Schalldruck L _{PA}	79,6 dB
Messunsicherheit K	2,5 dB
Schalleistung L _{WA}	94,34 dB
Messunsicherheit K	1,08 dB

Tragen Sie einen Gehörschutz.

Die Einwirkung von Lärm kann Gehörverlust bewirken.

gemessen nach ISO 5395-1:

Vibration a _h (Körper)	3,761 m/s ²
Vibration a _h (Hand-Arm - Lenkrad)	4,969 m/s ²
Messunsicherheit K	1,5 m/s ²

Beschränken Sie die Geräusentwicklung und Vibration auf ein Minimum!

- Verwenden Sie nur einwandfreie Produkte.
- Warten und reinigen Sie das Produkt regelmäßig.
- Passen Sie Ihre Arbeitsweise dem Produkt an.
- Überlasten Sie das Produkt nicht.
- Lassen Sie das Produkt gegebenenfalls überprüfen.
- Schalten Sie das Produkt aus, wenn es nicht benutzt wird.
- Tragen Sie Schutzhandschuhe.

Bei längerer Anwendung des Benzin-Aufsitzrasenmähers kann es zu einer vibrationsbedingten Durchblutungsstörung kommen (Weißfingerkrankheit).

Angaben über die Dauer der Anwendung können in diesem Fall nicht gemacht werden, da dies von Person zu Person unterschiedlich sein kann.

Folgende Faktoren können diese Erscheinung beeinflussen:

- Durchblutungsstörungen der Hände des Bedieners
- niedrige Außentemperaturen
- lange Anwendungszeiten

Deshalb wird empfohlen warme Arbeitshandschuhe zu tragen und regelmäßige Arbeitspausen einzulegen.

8. Auspacken

1. Öffnen Sie die Verpackung und entfernen Sie das Verpackungsmaterial.
2. Überprüfen Sie, ob der Lieferumfang vollständig ist.
3. Kontrollieren Sie das Gerät und die Zubehörteile auf Transportschäden.
4. Entfernen Sie die beiden Befestigungshaken (31) mit Hilfe des Maulschlüssels 16/13 (b). (Abb. 2a)
5. Pumpen Sie mit einer handelsüblichen Fußluftpumpe (nicht im Lieferumfang enthalten) alle 4 Reifen (4 + 7) auf, indem Sie vorher die Radkappen (4a + 7a) von der Felge abziehen und die Kappe des Ventils entfernen. Drehen Sie die Radkappe entgegen dem Uhrzeigersinn und ziehen Sie sie von der Felge ab.

Der korrekte Reifendruck beträgt 1,3 bar an den Vorderrädern (7) und 1,8 bar an den Hinterrädern (4).

6. **Achtung - Schnittgefahr!** Tragen Sie Schutzhandschuhe!
7. Nehmen Sie und 3 weitere Personen den Benzin-Aufsitzrasenmäher vorsichtig von der Palette.
8. Greifen Sie das Gerät am Rahmen - nicht an der Plastikverkleidung!
9. Bewahren Sie die Verpackung nach Möglichkeit bis zum Ablauf der Garantiezeit auf.

⚠ GEFAHR

Gerät und Verpackungsmaterialien sind kein Kinderspielzeug! Kinder dürfen nicht mit Kunststoffbeuteln, Folien und Kleinteilen spielen! Es besteht Verschluckungs- und Erstickungsgefahr!

9. Montage

⚠ WARNUNG!

Verletzungsgefahr und Beschädigungsgefahr!

Die Verwendung falscher Ersatz- und Zubehörteile kann zu Verletzungen und Beschädigungen führen. Diese könnten sich lösen und weggeschleudert werden. Außerdem können sie die Leistung des Produkts verringern.

- Verwenden Sie nur originale Ersatz- und Zubehörteile des Herstellers. Originalersatzteile oder -zubehör erhalten Sie bei Ihrem Fachhändler.
- Bei Nichtbeachtung kann sich die Leistung des Produkts verringern und Teile können sich evtl. lösen.
- Bei Nichtbeachtung erlischt die Herstellergarantie.

Bei der Lieferung sind einige Teile demontiert. Der Zusammenbau ist einfach, wenn die folgenden Hinweise beachtet werden.

Hinweis!

Beim Zusammenbau und/oder für Wartungsarbeiten benötigen Sie folgendes zusätzliches Werkzeug, das nicht im Lieferumfang enthalten ist:

- einen Messbecher 1 Liter (Öl / benzinfest)
- einen Benzinkanister (5 Liter sind ausreichend für ca. 5 Betriebsstunden)
- einen Trichter (passend zum Benzineinfüllstutzen des Tanks)
- Haushaltswischtücher (zum Abwischen von Öl / Benzinresten; Entsorgung an der Tankstelle)
- eine Benzin Absaugpumpe (Plastikausführung, in Baumärkten erhältlich)
- 0,6 l Motoröl SAE 30
- Kleiner Hammer

9.1 Sitz montieren (Abb. 3)

1. Montieren Sie den Sitz (1), indem Sie die 4 Sechskantschrauben M8x16 inkl. Unterleg-/Beilagscheiben (i) mit Hilfe des Maulschlüssels 16/13 (b) zunächst von Hand ansetzen.
2. Stellen Sie die gewünschte Sitzposition durch Verschieben des Sitzes ein. Achten Sie darauf, dass Sie die Bedienehebel und das Pedal sicher erreichen können.
3. Ziehen Sie die 4 Sechskantschrauben (i) mit Hilfe des Maulschlüssels 16/13 (b) nun an.

9.2 Hebel für Mähwerk montieren (Abb. 4)

1. Montieren Sie den Hebel (11) für das Mähwerk mit der mitgelieferten Linsenkopfschraube M4x20 (f) und mit Hilfe eines Kreuzschlitzschraubendrehers und eines Maulschlüssels (7 mm) (nicht im Lieferumfang enthalten).

9.3 Lenksäule montieren (Abb. 5)

1. Stecken Sie die Lenksäule mit dem Lenkrad (13) in den Lenkstutzen (32).
2. Achten Sie dabei darauf, dass die Bohrlöcher übereinander liegen.
3. Klopfen Sie anschließend die Spannhülse (e) mit einem Hammer (nicht im Lieferumfang enthalten) ein.

9.4 Fangkorb montieren und einhängen (Abb. 6)

1. Entfernen Sie mit einem Kreuzschlitzschraubendreher (nicht im Lieferumfang enthalten) und dem mitgelieferten Maulschlüssel 10/8 (d) zunächst die Schrauben (33) am Fangkorb (2).
2. Verschrauben Sie anschließend die Verstärkungsstreben (34) am Fangkorb (2).
3. Halten Sie den Fangkorb (2) mit einer Hand am Fangkorbgriff und mit der anderen Hand an der Halteöffnung an der Rückseite.
4. Legen Sie den Fangkorb (2) symmetrisch auf die Führung. Richten Sie dabei den Fangkorb (2) am Benzin-Aufsitzrasenmäher aus.
5. Kippen Sie den Fangkorb (2) mit der anderen Hand leicht nach vorne, so dass der vordere Teil des Fangkorbs (2) einrastet.
6. Schwenken Sie nun den Fangkorb (2) wieder nach unten.
7. Überprüfen Sie den korrekten Sitz des Fangkorbs (2).

9.5 Auswurfkanal prüfen (Abb. 9)

Prüfen Sie den Auswurfkanal (19) auf Beschädigungen und entfernen Sie gegebenenfalls Grasreste. Lassen Sie diesen, im Falle einer Beschädigung, von einem Fachmann ersetzen.

10. Vor Inbetriebnahme

⚠ WARNUNG!

Gesundheitsgefahr!

Das Einatmen von Benzin-/Schmieröldämpfen und Abgasen kann zu schweren gesundheitlichen Schäden, Bewusstlosigkeit und im Extremfall zum Tod führen.

- Atmen Sie Benzin-/Schmieröldämpfe und Abgase nicht ein.
- Betreiben Sie das Produkt nur im Freien.

Prüfen Sie das Produkt vor jeder Inbetriebnahme auf:

- Dichtheit des Treibstoffsystems,
- einwandfreien Zustand und Vollständigkeit der Schutzeinrichtungen und der Schnitvorrichtung,
- festen Sitz sämtlicher Verschraubungen,
- Leichtgängigkeit aller beweglichen Teile.

Kontrollieren Sie vor jeder Inbetriebnahme,

- ob sich das Schneidwerkzeug und die gesamte Schneideeinheit (Mähmesser, Messerkupplung, Messerbremse, Befestigungsbolzen, Mähwerkgehäuse) in einwandfreiem Zustand befinden. Insbesondere ist auf sicheren Sitz, Beschädigungen sowie Verschleiß zu achten.
- ob der Tankdeckel fest aufgeschraubt ist.
- ob der Tank und kraftstoffführende Teile sowie der Tankdeckel in einwandfreiem Zustand sind.

- ob die Sicherheitseinrichtungen in einwandfreiem Zustand sind und ordnungsgemäß funktionieren.
- ob Bereifung (Luftdruck, Schäden, Abnutzung) und Rahmen in einwandfreiem Zustand sind. Schraubverbindungen sind auf festen Sitz zu prüfen. Insbesondere sind alle Wartungsarbeiten durchzuführen, die im Wartungsplan unter der Rubrik „Vor jeder Inbetriebnahme“ angeführt sind.

Ersetzen Sie vor dem Gebrauch des Geräts defekte sowie alle anderen abgenutzten und beschädigten Teile. Unleserliche oder beschädigte Gefahren und Warnhinweise am Gerät müssen erneuert werden.

Suchen Sie bei Bedarf einen Fachhändler auf.

Treibstoff und Öl

HINWEIS!

Beschädigungsgefahr!

Werden falsch gelagerte oder nicht abgelassene Treibstoffe verwendet, kann der Vergaser verstopfen oder der Motorbetrieb beeinträchtigt werden.

- Geben Sie nicht benötigten Treibstoff in einen luftdichten Behälter und bewahren Sie diesen in einem dunklen, kühlen Raum auf.
- Verwenden Sie zum Transport und zur Lagerung von Treibstoff nur dafür vorgesehene und zugelassene Behälter.

10.1 Karosserie hochklappen (Abb. 7)

1. Bringen Sie die Gangschaltung (14) auf Position N, den Drehzahlhebel (12) auf Position Schildkröte und die Schnitthöheneinstellung (3) auf Position 5.
2. Entfernen Sie die Kunststoffgriffe.
3. Entfernen Sie den Kippsicherungsbolzen (g). Dazu müssen Sie den Sicherungssplint (h) entfernen.
4. Klappen Sie die Karosserie nach oben.

10.2. Motoröl auffüllen und Batteriekabel verbinden (Abb. 8 + 9)

⚠ Achtung!

Der Motor wird ohne Öl ausgeliefert. Vor Inbetriebnahme daher unbedingt Öl einfüllen. Verwenden Sie hierzu Mehrbereichsöl (SAE 30). Der Ölstand im Motor muss vor jedem Mähen überprüft werden.

1. Klappen Sie die Karosserie, wie unter 10.1 beschrieben, hoch.
2. Öffnen Sie den Öltankdeckel (22) und befüllen Sie den Tank mit Öl (SAE 30) mit Hilfe des Trichters (27). Achten Sie auf die max. Füllmenge.
3. Schließen Sie den Öltankdeckel (22) anschließend wieder.
4. Verbinden Sie das Batterieanschlusskabel (24) mit dem Motoranschlusskabel (24a) (Abb. 9).

5. Klappen Sie die Karosserie wieder nach unten und schrauben die Kunststoffgriffe (14), (12) und (3) wieder an. Achten Sie beim Herunterklappen auf die Positionierung des Auswurfkanals (19), der Gangschaltung (14), des Drehzahlhebels (12) und der Schnitthöheneinstellung (3) (siehe Abb. 7).
6. Stecken Sie den Kippsicherungsbolzen (g) ein und sichern Sie ihn mit dem Sicherungssplint (h).
7. Hängen Sie den Fangkorb (2) ein.

⚠ **GEFAHR!**

Brand- und Explosionsgefahr!

Kraftstoff kann sich beim Befüllen entzünden und gegebenenfalls explodieren. Dies führt zu schweren Verbrennungen oder zum Tod.

- Schalten Sie den Motor aus und lassen diesen abkühlen.
- Halten Sie Hitze, Flammen und Funken fern.
- Füllen Sie Kraftstoff nur im Freien auf.
- Tragen Sie Schutzhandschuhe.
- Vermeiden Sie Haut- und Augenkontakt.
- Starten Sie das Produkt mit Abstand von mindestens 3 m zum Auffüllort des Kraftstoffs.
- Achten Sie auf Undichtigkeiten. Wenn Benzin ausläuft, starten Sie den Motor nicht.

⚠ **WARNUNG!**

Gesundheitsgefahr!

Das Einatmen von Benzin-/Schmieröldämpfen kann zu schweren gesundheitlichen Schäden, Bewusstlosigkeit und im Extremfall zum Tod führen.

- Atmen Sie Benzin-/Schmieröldämpfe nicht ein.
- Betreiben Sie das Produkt nur im Freien.

HINWEIS!

Produktbeschädigung

Wird das Produkt ohne oder mit zu wenig Motor- und Getriebeöl betrieben, kann dies zu einem Motorschaden führen.

- Füllen Sie vor der Inbetriebnahme Benzin und Öl ein. Das Produkt wird ohne Motor- und Getriebeöl geliefert.

HINWEIS!

Umweltschäden!

Ausgelaufenes Öl kann die Umwelt nachhaltig verschmutzen. Die Flüssigkeit ist hochgiftig und kann schnell zu Wasserverschmutzung führen.

- Befüllen / Entleeren Sie Öl nur auf ebenen, befestigten Flächen.
- Nutzen Sie einen Einfüllstutzen oder Trichter.
- Fangen Sie abgelassenes Öl in einem geeigneten Gefäß auf.
- Wischen Sie verschüttetes Öl sofort sorgfältig auf und entsorgen Sie den Lappen nach den örtlichen Vorschriften.
- Entsorgen Sie Öl nach den örtlichen Vorschriften.

10.3 Benzin auffüllen (Abb. 1)

⚠ Achtung!

Der Benzin-Aufsitzrasenmäher wird ohne Benzin ausgeliefert. Vor Inbetriebnahme daher unbedingt Benzin einfüllen. Verwenden Sie hierzu Super E5 / E10 Benzin.

1. Klappen Sie den Sitz (1) um.
2. Säubern Sie die Umgebung des Einfüllbereiches. Verunreinigungen im Tank verursachen Betriebsstörungen.
3. Öffnen Sie den Tankdeckel (17) vorsichtig, damit evtl. vorhandener Überdruck abgebaut werden kann.
4. Befüllen Sie den Tank mit Hilfe eines Trichters (nicht im Lieferumfang enthalten) mit Benzin (Super E5 / E10). Achten Sie auf die max. Füllmenge. Füllen Sie das Benzin vorsichtig bis zur Unterkante des Einfüllstutzens ein.
5. Verschließen Sie den Tankdeckel (17) wieder. Stellen Sie sicher, dass der Tankverschluss dicht schließt.
6. Säubern Sie den Tankverschluss und die Umgebung.
7. Überprüfen Sie den Tank und die Kraftstoffleitungen auf Undichtigkeiten.
8. Entfernen Sie sich vor dem Starten des Motors mindestens drei Meter vom Tankplatz.

10.4 Reifendruck prüfen

Der richtige Reifendruck ist die wesentliche Voraussetzung für einen perfekt in Waage stehendes Schneidwerkzeug und somit auch für einen gleichmäßig gemähten Rasen.

1. Kontrollieren Sie den Reifendruck mit einer handelsüblichen Fußluftpumpe in regelmäßigen Abständen.
2. Füllen Sie, falls nötig, mit einer handelsüblichen Fußluftpumpe (nicht im Lieferumfang enthalten) Luft nach, indem Sie vorher die Radkappen (4a + 7a) von der Felge abziehen und die Kappe des Ventils entfernen. Der korrekte Reifendruck beträgt 1,3 bar an den Vorderrädern (7) und 1,8 bar an den Hinterrädern (4).

Hinweis: Sollten Sie feststellen, dass die Reifen oder Räder beschädigt sind, kontaktieren Sie bitte den Kundendienst bzw. eine Fachwerkstatt.

10.5 Kontaktschalter der Feststellbremse prüfen (Abb. 1)

Der Kontaktschalter der Feststellbremse stellt sicher, dass der Motor nur dann gestartet werden kann, wenn die Feststellbremse angezogen ist.

Voraussetzung: Der Motor ist aus.

1. Setzen Sie sich auf den Fahrersitz (1).
2. Lösen Sie die Feststellbremse (8), indem Sie das Bremspedal (9) betätigen.

3. Lösen Sie das Bremspedal (9). Achten Sie darauf, dass der Benzin-Aufsitzrasenmäher gegen Wegrollen gesichert ist.
4. Versuchen Sie den Motor zu starten (Zündschlüssel (30) in Position „Start“ drehen).
5. Der Motor darf nicht starten!

Hinweis: Sollten Sie feststellen, dass der Kontaktschalter nicht korrekt funktioniert, kontaktieren Sie bitte den Kundendienst bzw. eine Fachwerkstatt.

10.6 Mähwerkkontaktschalter prüfen (Abb. 1)

Der Mähwerkkontaktschalter stellt sicher, dass sich der Motor nicht starten lässt, wenn das Mähwerk zugeschaltet ist.

1. Motor ist aus.
2. Setzen Sie sich auf den Fahrersitz (1).
3. Drücken Sie das Bremspedal (9) ganz durch und betätigen Sie die Feststellbremse (8).
4. Schalten Sie das Mähwerk zu, in dem Sie den Hebel für das Mähwerk (11) nach vorne schieben und nach rechts drücken, bis dieser einrastet.
5. Versuchen Sie den Motor zu starten (Zündschlüssel (30) in Position „Start“).
6. Der Motor darf nicht starten!

Hinweis: Sollten Sie feststellen, dass der Kontaktschalter nicht korrekt funktioniert, kontaktieren Sie bitte den Kundendienst bzw. eine Fachwerkstatt.

10.7 Sitzkontaktschalter prüfen (Abb. 1)

Der Sitzkontaktschalter stellt sicher, dass sich der Motor abschaltet, sobald sich bei eingeschaltetem Mähwerk keine Person mehr auf dem Fahrersitz befindet.

1. Setzen Sie sich auf den Fahrersitz (1).
2. Treten Sie das Bremspedal (9) und betätigen Sie die Feststellbremse (8).
3. Starten Sie den Motor und lassen Sie ihn laufen.
4. Schalten Sie das Mähwerk (11) zu, in dem Sie den Hebel für das Mähwerk (11) langsam nach vorne schieben und nach rechts drücken, bis dieser einrastet.
5. Entlasten Sie den Fahrersitz (1), indem Sie aufstehen (nicht absteigen!).
6. Der Motor muss sich abschalten!

Hinweis: Sollten Sie feststellen, dass der Kontaktschalter nicht korrekt funktioniert, kontaktieren Sie bitte den Kundendienst bzw. eine Fachwerkstatt.

10.8 Kontaktschalter des Fangkorbes prüfen (Abb. 1)

Der Kontaktschalter am Fangkorb (2) stellt sicher, dass sich der Motor abschaltet, sobald der Fangkorb bei eingeschaltetem Mähwerk nicht korrekt eingehängt ist.

1. Setzen Sie sich auf den Fahrersitz (1).
2. Treten Sie das Bremspedal (9) und betätigen Sie die Feststellbremse (8).
3. Starten Sie den Motor und lassen Sie ihn laufen.

4. Schalten Sie das Mähwerk (11) zu, in dem Sie den Hebel für das Mähwerk (11) langsam nach vorne schieben und nach rechts drücken, bis dieser einrastet.
5. Heben Sie den leeren Fangkorb (2) leicht an.
6. Der Motor muss sich abschalten!

Hinweis: Sollten Sie feststellen, dass der Kontaktschalter nicht korrekt funktioniert, kontaktieren Sie bitte den Kundendienst bzw. eine Fachwerkstatt.

10.9 Messerstoppvorrichtung prüfen

Beim Auskuppeln des Mähwerks wird automatisch, zeitgleich ein Bremsvorgang ausgelöst, der das Mähmesser innerhalb weniger Sekunden zum Stillstand bringt.

Ein laufendes Messer erzeugt klar wahrnehmbare Windgeräusche. Das Laufen des Messers wird durch das erzeugte Windgeräusch signalisiert und kann so kontrolliert werden.

Hinweis: Sollten Sie feststellen, dass die Messerstoppvorrichtung nicht korrekt funktioniert, kontaktieren Sie bitte den Kundendienst bzw. eine Fachwerkstatt.

11. Bedienung

⚠ ACHTUNG!

Vor der Inbetriebnahme das Gerät unbedingt komplett montieren!

11.1. Betriebszeiten

Beachten Sie bitte die gesetzlichen Bestimmungen, zur Regelung der Betriebszeiten von Rasenmähern, welche örtlich unterschiedlich sein können.

Machen Sie sich mit den Bedienelementen und den Stellteilen sowie mit dem Gebrauch des Geräts vertraut. Insbesondere muss der Benutzer wissen, wie das Arbeitswerkzeug und Verbrennungsmotor des Gerätes rasch angehalten werden können.

Das Gerät darf nur von Personen benutzt werden, die die Gebrauchsanleitung gelesen haben und die mit der Handhabung des Geräts vertraut sind. Vor der erstmaligen Inbetriebnahme muss sich der Benutzer um eine fachkundige und praktische Unterweisung bemühen. Dem Benutzer muss vom Verkäufer oder von einem anderen Fachkundigen erklärt werden, wie das Gerät sicher zu verwenden ist.

Bei dieser Unterweisung sollte dem Benutzer insbesondere bewusst gemacht werden,

- dass für die Arbeit mit dem Gerät äußerste Sorgfalt und Konzentration notwendig sind.
- dass ein Benzin-Aufsitzrasenmäher, der auf einem Hang abgleitet, nicht durch Betätigen der Bremse kontrolliert werden kann.

Die wesentlichen Ursachen für den Verlust der Kontrolle über den Benzin-Aufsitzrasenmäher können unter anderem sein:

- mangelnde Bodenhaftung der Räder,
- zu schnelles Fahren,
- unangemessenes Bremsen,
- unsachgemäßer Einsatz (Sportveranstaltungen usw.),
- mangelnde Kenntnisse über Wirkungen, die mit den Bodenverhältnissen zusammenhängen, insbesondere am Hang (siehe unter Punkt 11.6.3 „Arbeiten an Hanglagen“),
- nicht korrektes Anhängen von Lasten und schlechte Lastverteilung.

11.2 Mähfläche vorbereiten

1. Untersuchen Sie die zu mähende Fläche vor dem Mähen sorgfältig.
2. Entfernen Sie Steine, Stöcke, Knochen, Drähte, Spielzeug und andere Gegenstände, die durch das Gerät weggeschleudert werden können.
3. Achten Sie darauf, dass sich keine Personen auf der zu mähenden Fläche aufhalten.

11.3 Mähmesser kontrollieren (Abb. 9)

⚠ WARNUNG!

Verletzungsgefahr!

Nach dem Ausschalten des Motors läuft das Mähmesser noch einige Sekunden nach. Wenn Sie die rotierenden Teile berühren, können Schnittverletzungen die Folge sein.

- Warten Sie bis zum Stillstand des Mähmessers.
 - Bremsen Sie das Schneidewerkzeug nicht mit der Hand ab.
 - Tragen Sie Schutzhandschuhe.
 - Halten Sie das Schneidewerkzeug von Ihren Füßen fern.
1. Stellen Sie, bevor irgendeine Kontrolle des Mähmessers durchgeführt wird, den Motor ab und ziehen Sie den Zündschlüssel (30) vom Zündschloss (10) ab.
 2. Klappen Sie die Karosserie, wie unter 10.1 beschrieben, hoch.
 3. Heben Sie den Auswurfkanal (19) leicht an und drehen diesen nach außen. Nun ist das Mähmesser (6a) zugänglich.
 4. Setzen Sie einen Steckschlüssel 12 mm (nicht im Lieferumfang enthalten) auf die Schraube (Riemenrad) (35).
 5. Drehen Sie nun das Mähmesser (6a) im Uhrzeigersinn in den Sichtbereich und kontrollieren Sie dieses.
 6. Prüfen Sie regelmäßig, ob das Mähmesser (6a) richtig befestigt, in gutem Zustand und gut geschliffen ist.
 7. Falls dies nicht der Fall sein sollte, lassen Sie das Mähmesser (6a) von einer Fachwerkstatt schleifen oder ersetzen.

11.4 Motor starten (Abb. 10 + 11)

1. Kontrollieren Sie den Motorölstand. Siehe Abschnitt 13.3.3.
2. Hängen Sie den Fangkorb (2) ein. Siehe Abschnitt 9.4.
3. Setzen Sie sich auf den Fahrersitz (1).
4. Das Mähwerk (11) muss ausgeschaltet sein.
5. Treten Sie Brems- und Kupplungspedal (9) durch und betätigen Sie die Feststellbremse (8). Stellen Sie die gewünschte Schnitthöhe (3) ein. Siehe Abschnitt 11.6.1.
6. Stellen Sie die Gangschaltung (14) auf Neutral „N“.
7. Stellen Sie den Drehzahlhebel (12) bei kälteren Temperaturen auf Position „Choke“. Und stellen Sie ihn bei wärmeren Temperaturen oder warmen Motor auf maximale Geschwindigkeit.
8. Drehen Sie den Zündschlüssel (30) im Zündschloss (11) auf „Start“, bis der Motor anspringt und lassen Sie ihn auf Position „On“.
9. Nehmen Sie den Drehzahlhebel (12) gegebenenfalls von Position „Choke“ zurück und stellen Sie die gewünschte Geschwindigkeit ein.

11.5 Anfahren mit ausgeschaltetem Mähwerk

Achtung! Nehmen Sie den Gangwechsel nur im Stillstand vor.

1. Treten Sie bei niedriger Drehzahl „Schildkröte“ das Bremspedal (9) ganz durch. Dabei entriegelt sich die Feststellbremse (9).
2. Legen Sie den gewünschten Gang ein.
3. Lassen Sie das Bremspedal (9) langsam los, damit sich der Benzin-Aufsitzrasenmäher in Bewegung setzt.
4. Schieben Sie den Drehzahlhebel (12) in Richtung „Hase“, um Gas zu geben.
5. Um das Gerät zu stoppen, treten Sie das Bremspedal (9).

11.6 Mähen

⚠ WARNUNG!

Unfallgefahr beim Rückwärtsfahren!

Beachten Sie das rückwärtige Umfeld beim Rückwärtsfahren!

- Rückwärtsfahren nur wenn erforderlich!
- Der Rückwärtsgang kann bei eingeschaltetem Mähwerk nicht eingelegt werden.

Hinweise zum Mähen

- Prüfen Sie vor jedem Mähvorgang, ob das Mähmesser (6a) richtig befestigt, in gutem Zustand und gut geschliffen ist. Tragen Sie dabei immer Schutzhandschuhe!
- Überprüfen Sie den Mäher, das Mähmesser und die anderen Teile, wenn Sie in einen Fremdkörper gefahren sind oder wenn das Gerät stärker als normal vibriert.
- Ein heißer Motor, Auspuff oder Antrieb kann Verbrennungen verursachen. Also nicht berühren.

- Mähen Sie nur bei ausreichenden Lichtverhältnissen.
- Achten Sie auf oder in der Nähe einer Straße auf den Straßenverkehr. Halten Sie den Auswurfkanal (19) von der Straße fern.
- Vermeiden Sie Stellen, bei denen die Räder nicht mehr greifen oder das Mähen unsicher ist.
- Vergewissern Sie sich vor einer Rückwärtsbewegung, ob nicht kleine Kinder hinter Ihnen sind.
- Schneiden Sie nur mit scharfen, einwandfreien Mähmessern, damit die Grashalme nicht ausfransen und der Rasen nicht gelb wird.
- Führen Sie zur Erzielung eines sauberen Schnittbildes den Rasenmäher in möglichst geraden Bahnen. Dabei sollten sich diese Bahnen immer um einige Zentimeter überlappen, damit keine Streifen stehen bleiben.
- Halten Sie die Unterseite des Mähgehäuses sauber und entfernen Sie unbedingt Grasablagerungen. Grasablagerungen erschweren den Startvorgang, beeinträchtigen die Schnittqualität und den Grasauswurf.

11.6.1 Einstellen der Schnitthöhe (Abb. 10)

⚠ Achtung! Das Verstellen der Schnitthöhe darf nur bei abgestelltem Mähwerk vorgenommen werden.

Wählen Sie die Schnitthöhe, je nach der tatsächlichen Rasenlänge. Führen Sie mehrere Durchgänge aus, so dass maximal 4 cm Rasen auf einmal abgetragen wird.

1. Rasten Sie den Hebel zur Schnitthöheneinstellung (3) auf die gewünschte Schnitthöhe ein.
2. Sie können 5 verschiedene Schnitthöhen einstellen.

WICHTIG: Für den Transport müssen Sie das Schneidwerkzeug stets in die höchste Stellung (Stufe 5) bringen.

11.6.2 Mähen / Anfahren mit eingeschaltetem Mähwerk (Abb. 10, 11 + 12)

⚠ WARNUNG!

Verletzungs- und Beschädigungsgefahr!

Gegenstände können weggeschleudert werden und Personen treffen und verletzen. Feste Gegenstände können das Produkt beschädigen.

Außerdem können kleine Steine oder andere Gegenstände mindestens 15 Meter weggeschleudert werden. Dies kann zu Beschädigungen an Autos, Häusern und Fenstern führen.

- Achten Sie auf ausreichend Abstand bei Abmäharbeiten von 30 Metern zu anderen Personen oder Tieren.
- Entfernen Sie mit dem Produkt keine Gegenstände von Fußwegen usw.

HINWEIS!

Beschädigungsgefahr!

Wird das Produkt nicht regelmäßig gereinigt, können sich Gras-/Unkrautreste unterhalb des Schutzschildes verfangen festsetzen. Dies kann die Leistung des Produkts beeinträchtigen und es auf Dauer schädigen.

- Reinigen Sie das Produkt nach jedem Gebrauch.

Achtung! Nehmen Sie einen Gangwechsel nur im Stillstand vor.

1. Treten Sie bei niedriger Drehzahl „Schildkröte“ das Bremspedal (9) ganz durch. Die Feststellbremse (8) muss dabei aktiviert sein Position P (Abb. 10).
2. Schieben Sie den Mähwerk Schalthebel (11) langsam nach vorne, bis er einrastet, um das Mähwerk einzuschalten.
3. Treten Sie bei niedriger Drehzahl „Schildkröte“ das Bremspedal (9) ganz durch. Dabei entriegelt sich die Feststellbremse (8).
4. Legen Sie den gewünschten Gang (14) ein.
5. Lassen Sie das Bremspedal (9) langsam los, damit sich der Rasenmäher in Bewegung setzt.
6. Schieben Sie den Drehzahlhebel (12) in Richtung „Hase“, um Gas zu geben.
7. Um das Gerät zu stoppen, treten Sie das Bremspedal (9).

11.6.3 Arbeiten an Hanglagen

⚠ WARNUNG!

Gefahr durch Fehler beim Fahren an Hängen!

Beim Fahren an Hängen ist besondere Vorsicht geboten! Es gibt keinen „sicheren“ Hang. Beachten Sie dazu besonders folgende Sicherheitshinweise!

- Wenn die Räder durchdrehen sollten oder wenn das Fahrzeug beim Befahren einer Steigung stecken bleibt, Mähwerk und Anbaugeräte auskuppeln. Danach in langsamer Abwärtsfahrt und gerader Richtung den Hang verlassen!
- Ein voller Fangkorb erhöht durch dessen Gewicht die Kippgefahr des Benzin-Aufsitzrasenmähers!

- An Hängen ist die Schneidebahn quer zum Hang zu legen. Ein Abgleiten des Rasenmähers lässt sich durch Schrägstellung nach oben verhindern.
- Abhänge sind eine der Hauptursachen für Unfälle, bei denen die Kontrolle über den Benzin-Aufsitzrasenmäher verloren geht und das Gerät umkippt. Dies kann schwere oder sogar tödliche Verletzungen verursachen.
- Aus Sicherheitsgründen darf das Gerät nicht an Hängen mit einer Steigung über 10° (17,6 %) eingesetzt werden.
- 10° Hangneigung entsprechen einem vertikalen Anstieg von 17,6 cm bei 100 cm horizontaler Länge.
- Vermeiden Sie Anfahren oder Anhalten in einem Gefälle.

- Verwenden Sie das Gerät nicht an Stellen wie Abhängen oder Gräben, an denen es umkippen oder abrutschen kann. Die Gefahr des Umkippen oder Abrutschens wird größer, wenn der Untergrund locker oder feucht ist.
- Befahren Sie Abhänge immer in Längsrichtung. Bei Querfahrten besteht erhöhte Kippgefahr.
- Bei Fahrten an Abhängen sollten keine abrupten Geschwindigkeits- oder Richtungsänderungen vorgenommen werden. Das Arbeiten in derartigen Situationen erfordert eine vorsichtige, ruhige und gleichmäßige Bedienung des Benzin-Aufsitzrasenmähers.
- Vermeiden Sie Richtungsänderungen an Hanglagen. Wenden Sie nur dann an Abhängen, wenn dies unvermeidlich ist; wenn möglich, fahren Sie langsam und in weitem Bogen in Abwärtsrichtung.
- Mähen Sie kein nasses Gras, besonders nicht an Abhängen, da sich auf nassem Gras die Bodenhaftung verringert. Der Benzin-Aufsitzrasenmäher könnte abrutschen und deshalb vom Benutzer nicht mehr kontrolliert werden.
- Beim Befahren von Hängen darf das Getriebe nicht mittels Getriebefreilauf entriegelt werden.
- Bei der Bedienung von Anbaugeräten an Abhängen ist besondere Vorsicht geboten (geänderte Gewichtsverteilung am Gerät).
- Wenn die Räder durchdrehen sollten oder wenn das Fahrzeug beim Befahren eines Gefälles in Aufwärtsrichtung stecken bleibt, ist das Mähmesser bzw. das Anbaugerät auszukuppeln. Danach ist der Hang in langsamer Abwärtsfahrt und gerader Richtung zu verlassen.
- Versuchen Sie niemals, den Benzin-Aufsitzrasenmäher durch Abstützen mit dem Fuß auf dem Erdboden zu stabilisieren.
- Das Gewicht des Fangkorbs erhöht die Kippgefahr, insbesondere wenn er gefüllt ist.
- Entleeren oder heben Sie den Fangkorb niemals auf einer schiefen Ebene.

11.6.4 Fangkorb im Sitzen entleeren (Abb. 12)

Wenn Schnittgut am Boden liegen bleibt, ist der Fangkorb voll und muss entleert werden.

1. Schalten Sie das Mähwerk (11) ab, in dem Sie den Hebel für das Mähwerk (11) nach vorne schieben und nach links drücken.
2. Fahren Sie an den Platz, an dem Sie den Fangkorb (2) entleeren wollen.
3. Drücken Sie das Bremspedal (9) durch und aktivieren Sie die Feststellbremse (8).
4. Stellen Sie die Gangschaltung (14) auf Neutral "N".
5. Heben Sie am Griff den Fangkorb (2) an, damit sich dieser entleert.
6. Senken Sie den Fangkorb (2) wieder ab.

Achtung: Wenn der Fangkorb (2) nicht ordnungsgemäß eingerastet ist, kann das Mähwerk (11) nicht zugeschaltet werden.

11.6.5 Fangkorb zum Entleeren aushängen (Abb. 12)

Wenn Schnittgut am Boden liegen bleibt, ist der Fangkorb voll und muss entleert werden.

⚠ **WARNUNG!**

Verletzungsgefahr!

Ein unbeabsichtigtes und unerwartetes Anlaufen des Produkts kann zu Verletzungen führen.

- Schalten Sie den Motor vor dem Entleeren aus.

1. Drücken Sie das Bremspedal (9) durch und aktivieren Sie die Feststellbremse (8).
2. Schalten Sie das Mähwerk (11) ab, in dem Sie den Hebel für das Mähwerk (11) nach hinten schieben und nach links drücken.
3. Stellen Sie die Gangschaltung (14) auf Neutral "N".
4. Stellen Sie den Motor ab, indem Sie den Zündschlüssel (30) auf Position „Stop“ stellen. Ziehen Sie anschließend den Zündschlüssel (30) vom Zündschloss (10) ab.
5. Hängen Sie den Fangkorb (2) aus und entleeren diesen.
6. Hängen Sie den Fangkorb (2) wieder ein.
7. Wenn der Fangkorb (2) nicht ordnungsgemäß eingerastet ist, kann das Mähwerk (11) nicht zugeschaltet werden.

11.7 Benzin-Aufsitzrasenmäher abstellen

⚠ **WARNUNG!**

Verletzungs- und Verbrennungsgefahr!

Ein heißer Motor, Auspuff oder Antrieb kann Verbrennungen verursachen.

- Berühren Sie keine heißen Teile des Benzin-Aufsitzrasenmähers.
- Achten Sie beim Abstellen des Motors darauf, dass heiße Teile keine in der Nähe befindlichen Gegenstände oder Materialien entzünden können.

⚠ **WARNUNG!**

Verletzungs- und Kippgefahr!

Der Benzin-Aufsitzrasenmäher kann kippen, wenn er nicht auf einer ebenen Fläche abgestellt wurde.

- Die Gefahr des Umkippen oder Abrutschens wird größer, wenn der Untergrund locker oder feucht ist.
- Achten Sie beim Anhalten auf den Nachlauf des Schneidwerkzeuges, der bis zum Stillstand einige Sekunden beträgt.

Stellen Sie das Gerät wie folgt ab:

1. Drücken Sie das Bremspedal (9) ganz durch und betätigen Sie die Feststellbremse (8).
2. Schalten Sie vor dem Verlassen des Fahrersitzes das Mähwerk (11) aus.

3. Stellen Sie die Schnitthöhe (3) auf die niedrigste Position.
4. Schieben Sie die Gangschaltung (14) auf Position „N“.
5. Stellen Sie den Motor ab, indem Sie den Zündschlüssel (30) im Zündschloss (10) auf Position „Stop“ stellen. Ziehen Sie anschließend den Zündschlüssel (30) vom Zündschloss (10) ab.
6. Bewahren Sie den Zündschlüssel (30) so auf, dass nur befugte Personen Zugriff haben.
7. Vergewissern Sie sich, dass der Benzin-Aufsitzrasenmäher vollkommen zum Stillstand gekommen ist, bevor Sie absteigen.

11.8. Nach dem Mähen

1. Lassen Sie den Motor immer zuerst abkühlen, bevor Sie den Benzin-Aufsitzrasenmäher in einem geschlossenen Raum abstellen.
2. Entfernen Sie Gras, Laub, Schmiere und Öl vor dem Einlagern. Legen Sie keine anderen Gegenstände auf dem Mäher ab.
3. Kontrollieren Sie vor erneutem Gebrauch alle Schrauben und Muttern. Ziehen Sie gelockerte Schrauben fest.
4. Entleeren Sie den Fangkorb (2) vor dem erneuten Gebrauch.
5. Ziehen Sie den Zündschlüssel (30) vom Zündschloss (10) ab.
6. Achten Sie darauf, dass der Benzin-Aufsitzrasenmäher nicht neben einer Gefahrenquelle abgestellt wird. Das Austreten von Gas kann zu Explosionen führen.
7. Entleeren Sie bei längerem Nichtgebrauch des Benzin-Aufsitzrasenmähers den Benzintank mit einer Benzinabsaugpumpe (nicht im Lieferumfang enthalten).
8. Ölen und Warten Sie das Gerät.

12. Transport

⚠️ WARNUNG!

Verletzungsgefahr!

Ein unbeabsichtigtes und unerwartetes Anlaufen des Produkts kann zu Verletzungen führen.

- Schalten Sie nach dem Verladen den Motor aus und ziehen Sie, nachdem der Motor abgekühlt ist, den Zündkerzenstecker von der Zündkerze.
- Das Produkt kann durch sein Eigengewicht schwere Quetschverletzungen verursachen.

Beim Auf- und Abladen des Benzin-Aufsitzrasenmähers zum Transport in einem Fahrzeug oder Anhänger ist mit besonderer Vorsicht vorzugehen.

Legen Sie immer die Feststellbremse (8) ein und kuppeln Sie den Antrieb zum Mähwerk (11) bzw. zu den Anbaugeräten aus.

Beachten Sie beim Transport des Benzin-Aufsitzrasenmähers regionale gesetzliche Vorschriften, insbesondere was die Ladungssicherheit und den Transport von Gegenständen auf Ladeflächen betrifft.

Dieser Benzin-Aufsitzrasenmäher darf nicht abgeschleppt werden. Für den Transport auf öffentlichen Verkehrswegen muss ein geeignetes Fahrzeug oder ein geeigneter Anhänger verwendet werden. Achten Sie beim Transport auf ausreichende Traglast des Transportmittels und eine geeignete Sicherung des Benzin-Aufsitzrasenmähers.

Halten Sie die Ladefläche und den Bereich um Schalldämpfer und Verbrennungsmotor während des Transports frei von brennbaren Materialien wie Stroh, Blättern oder trockenen Grasresten.

Ziehen Sie nach dem Verladen immer den Zündschlüssel (30) vom Zündschloss (10) ab!

13. Reinigung und Wartung

⚠️ WARNUNG!

Verletzungs- und Verbrennungsgefahr!

Das Produkt kann unerwartet starten und dadurch zu Verletzungen führen. Außerdem können Temperaturen von 80° C und mehr erreicht werden.

- Schalten Sie vor allen Reinigungs- und Wartungsarbeiten den Motor aus.
- Lassen Sie vor Arbeiten im Bereich von Verbrennungsmotor, Auspuffkrümmer und Schalldämpfer das Gerät auskühlen – insbesondere betrifft dies auch alle Wartungsarbeiten am Mähwerk.
- Ziehen Sie den Zündkerzenstecker von der Zündkerze.

⚠️ WARNUNG!

Gesundheitsgefahr!

Das Einatmen von Benzin-/Schmieröldämpfen kann zu schweren gesundheitlichen Schäden, Bewusstlosigkeit und im Extremfall zum Tod führen.

- Atmen Sie Benzin-/Schmieröldämpfe nicht ein.
- Betreiben Sie das Produkt nur im Freien.

HINWEIS!

Beschädigungsgefahr!

Dringt Wasser in das Gehäuse ein, können Motorschäden die Folge sein. Außerdem kann der Strahl eines Hochdruckreinigers Teile des Produkts beschädigen.

- Reinigen Sie das Produkt mit einem Tuch, einer Handbürste etc.
- Tauchen Sie das Produkt nicht in Wasser oder andere Flüssigkeiten und spritzen Sie es nicht mit einem Hochdruckreiniger ab.

Wartungsplan			
	nach 10 Betriebsstunden	nach 25 Betriebsstunden	alle 50 Betriebsstunden
Luftfilter	reinigen	reinigen	ersetzen
Zündkerze	prüfen	reinigen	ersetzen

Fachmännische Prüfung erforderlich:

- wenn der Benzin-Aufsitzrasenmäher über einen großen Gegenstand fährt,
- wenn der Motor plötzlich anhält,
- wenn das Schnittmesser verbogen ist (nicht selbst wieder geradebiegen!),
- wenn das Getriebe beschädigt ist.

13.1 Reinigungsarbeiten:

⚠ WARNUNG!

Verletzungsgefahr!

Ein unbeabsichtigtes und unerwartetes Anlaufen des Produkts kann zu Verletzungen führen.

- Schalten Sie vor allen Reinigungs- und Wartungsarbeiten den Motor aus und ziehen Sie, nachdem der Motor abgekühlt ist, den Zündkerzenstecker von der Zündkerze.

HINWEIS!

Beschädigungsgefahr!

Wird das Produkt und dessen Anbaugeräte nicht regelmäßig gereinigt, können sich Gras-/Unkrautreste unterhalb des Benzin-Aufsitzrasenmähers festsetzen. Dies kann die Leistung des Produkts beeinträchtigen und es auf Dauer schädigen.

- Reinigen Sie das Produkt mit einem Tuch oder einer Handbürste etc..
- Tauchen Sie das Produkt nicht in Wasser oder andere Flüssigkeiten und spritzen Sie es nicht mit einem Hochdruckreiniger ab.
- Halten Sie die Griffe ölfrei, damit Sie immer sicheren Halt haben.

13.2 Gerät mit Wasser reinigen (Abb. 16)

1. Setzen Sie das Schlauch-Anschluss-Stück auf den Wasseranschluss (5) des Benzin-Aufsitzrasenmähers auf und öffnen Sie den Wasserhahn.
2. Starten Sie den Benzin-Aufsitzrasenmäher und schalten Sie das Mähwerk (11) an, in dem Sie den Hebel für das Mähwerk (11) nach vorne schieben und nach rechts drücken, bis dieser einrastet. Der rotierende Messerbalken schleudert das Wasser an die Unterseite des Benzin-Aufsitzrasenmähers und reinigt diese somit.
3. Schalten Sie nach ca. 30 Sekunden den Benzin-Aufsitzrasenmäher und das Mähwerk (11) wieder ab.
4. Schließen Sie den Wasserhahn und ziehen Sie das Schlauch-Anschluss-Stück ab.
5. Reinigen Sie die Oberseite mit einem Lappen (verwenden Sie dabei keine scharfen Gegenstände, z. B. Messer).

Hinweis: Am leichtesten entfernen Sie Schmutz und Gras gleich nach dem Mähen. Angetrocknete Grasreste und Schmutz können zu einer Beeinträchtigung des Mähbetriebes führen. Kontrollieren Sie, ob der Grasauswurfkanal frei von Grasresten ist, und entfernen diese bei Bedarf.

Reinigen Sie den Mäher niemals mit einem Wasserstrahl oder Hochdruckreiniger. Der Motor soll trocken bleiben.

Aggressive Reinigungsmittel wie Kaltreiniger oder Waschbenzin dürfen nicht verwendet werden.

Fahren Sie für Reinigungsarbeiten (z. B. am Rahmen des Benzin-Aufsitzrasenmähers) niemals nahe an eine Kante oder einen Graben.

Um Brandgefahr zu vermeiden, halten Sie Verbrennungsmotor, Kühlrippen, Batteriefach, den Bereich um Tank und Auspuff frei von Gras, Blättern oder austretendem Öl (Fett).

Reinigen Sie stets den Fangkorb.

13.3 Wartungsarbeiten

Es dürfen nur Wartungsarbeiten durchgeführt werden, die in dieser Betriebsanleitung beschrieben sind, alle anderen Arbeiten von einem Fachhändler ausführen lassen. Sollten Ihnen notwendige Kenntnisse und Hilfsmittel fehlen, wenden Sie sich immer an einen Fachhändler.

Wir empfehlen, Wartungsarbeiten und Reparaturen nur vom Fachhändler durchführen zu lassen.

Verwenden Sie nur Werkzeuge, Zubehöre oder Anbaugeräte, welche vom Hersteller dieses Gerätes zugelassen sind oder technisch gleichartige Teile, sonst kann die Gefahr von Unfällen mit Personenschäden oder Schäden am Gerät bestehen. Bei Fragen sollten Sie sich an einen Fachhändler wenden.

Original-Werkzeuge, -Zubehör und -Ersatzteile sind in ihren Eigenschaften optimal auf das Gerät und die Anforderungen des Benutzers abgestimmt.

Der Benzin-Aufsitzrasenmäher sollte einmal im Jahr vom Fachhändler überprüft werden.

Halten Sie Warn- und Hinweisaufkleber stets sauber und lesbar. Beschädigte oder verloren gegangene Aufkleber sind durch neue Originalschilder zu ersetzen. Falls ein Bauteil durch ein Neuteil ersetzt wird, achten Sie darauf, dass das Neuteil dieselben Aufkleber erhält.

Aus Sicherheitsgründen sind kraftstoffführende Bauteile (Kraftstoffleitung, Kraftstoffhahn, Kraftstofftank, Tankverschluss, Anschlüsse usw.) regelmäßig auf Beschädigungen und undichte Stellen zu überprüfen und bei Bedarf von einem Fachmann auszutauschen.

Bevor mit Arbeiten an oder in der Nähe von elektrischen Komponenten begonnen wird, muss das Batterieanschlusskabel (24) von dem Motoranschlusskabel (24a) getrennt werden.

Das Gerät ist mit zahlreichen Sicherheitseinrichtungen ausgestattet. Diese Vorrichtungen dürfen nicht entfernt oder modifiziert (überbrückt usw.) werden und müssen in regelmäßigen Abständen überprüft werden. Arbeiten an den Sicherheitsvorrichtungen dürfen nur von einem Fachmann ausgeführt werden.

Halten Sie alle Muttern, Bolzen und Schrauben, besonders die Messerbefestigungsschraube, fest angezogen, damit sich das Gerät in einem sicheren Betriebszustand befindet.

Abgenutzte oder beschädigte Teile sind aus Sicherheitsgründen sofort auszutauschen.

Prüfen Sie regelmäßig die Grasfangeinrichtung (z. B. Fangkorb, Auswurfkanal) auf Verschleiß, Beschädigung oder Verlust der Funktionsfähigkeit.

Arbeiten unter der Maschine erfordern besondere Vorsicht aufgrund des Gewichts des Benzin-Aufsitzrasenmähers. Wenden Sie sich deshalb an Ihren Fachhändler.

Kontrollieren Sie die sichere Befestigung der Vorder- und Hinterräder.

Halten Sie den Benzin-Aufsitzrasenmäher und die Anbaugeräte stets in einwandfreiem Betriebszustand; alle Sicherheitseinrichtungen müssen vorhanden und in einwandfreiem Betriebszustand sein.

Die Funktion der Bremse regelmäßig (alle 25 Betriebsstunden) überprüfen und gegebenenfalls die erforderlichen Einstellungen bzw. Wartungsarbeiten von einer Fachwerkstatt durchführen lassen.

13.3.1 Radachsen und Radnaben

Um die Leichtgängigkeit der Räder zu gewährleisten, empfehlen wir die Radachsen und Radnaben mindestens einmal pro Saison zu reinigen und leicht einzufetten.

HINWEIS:

Die Vorder- und Hinterräder (7 + 4) müssen zum Abschmieren der Achsen und Naben demontiert werden.

13.3.2 Wechseln des Mähmessers

Lassen Sie Ihr Mähmesser aus Sicherheitsgründen nur von einer autorisierten Fachwerkstatt ersetzen, schärfen, auswuchten und montieren. Um ein optimales Arbeitsergebnis zu erzielen, wird empfohlen das Mähmesser einmal im Jahr überprüfen zu lassen.

13.3.3 Kontrolle des Ölstandes (Abb. 8)

⚠ GEFÄHR!

Brand- und Explosionsgefahr!

Kraftstoff kann sich beim Befüllen entzünden und gegebenenfalls explodieren. Dies führt zu schweren Verbrennungen oder zum Tod.

- Schalten Sie den Motor aus und lassen diesen abkühlen.
- Halten Sie Hitze, Flammen und Funken fern.
- Füllen Sie Kraftstoff nur im Freien auf.
- Tragen Sie Schutzhandschuhe.
- Vermeiden Sie Haut- und Augenkontakt.
- Starten Sie das Produkt mit Abstand von mindestens 3 m zum Auffüllort des Kraftstoffs.
- Achten Sie auf Undichtigkeiten. Wenn Benzin ausläuft, starten Sie den Motor nicht.

⚠ WARNUNG!

Gesundheitsgefahr!

Das Einatmen von Benzin-/Schmieröldämpfen kann zu schweren gesundheitlichen Schäden, Bewusstlosigkeit und im Extremfall zum Tod führen.

- Atmen Sie Benzin-/Schmieröldämpfe nicht ein.
- Betreiben Sie das Produkt nur im Freien.

HINWEIS!

Produktbeschädigung

Wird das Produkt ohne oder mit zu wenig Motor- und Getriebeöl betrieben, kann dies zu einem Motorschaden führen.

- Füllen Sie vor der Inbetriebnahme Benzin und Öl ein. Das Produkt wird ohne Motor- und Getriebeöl geliefert.
- Verwenden Sie nur Motorenöl SAE 30.

HINWEIS!

Umweltschäden!

Ausgelaufenes Öl kann die Umwelt nachhaltig verschmutzen. Die Flüssigkeit ist hochgiftig und kann schnell zu Wasserverschmutzung führen.

- Befüllen / Entleeren Sie Öl nur auf ebenen, befestigten Flächen.
- Nutzen Sie einen Einfüllstutzen oder Trichter.
- Fangen Sie abgelassenes Öl in einem geeigneten Gefäß auf.
- Wischen Sie verschüttetes Öl sofort sorgfältig auf und entsorgen Sie den Lappen nach den örtlichen Vorschriften.
- Entsorgen Sie Öl nach den örtlichen Vorschriften.

1. Stellen Sie den Benzin-Aufsitzrasenmäher auf eine ebene, gerade Fläche.
2. Ziehen Sie den Zündschlüssel (30) vom Zündschloss (10) ab.
3. Klappen Sie die Karosserie, wie unter 10.1 beschrieben, hoch (Abb. 7).
4. Schrauben Sie den Öltankdeckel mit Messstab (22) durch Linksdrehung ab und wischen ihn ab.

5. Schrauben Sie den Öltankdeckel mit Messstab (22) wieder bis zum Anschlag in den Einfüllstutzen ein.
6. Ziehen Sie den Öltankdeckel mit Messstab (22) heraus und lesen in waagrecht Stellung den Ölstand ab. Der Ölstand muss sich zwischen max. und min. des Ölmesstabes (22) befinden.

13.3.4 Ölwechsel

Der Motorölwechsel sollte jährlich vor Saisonbeginn bei betriebswarmem und ausgeschaltetem Motor durchgeführt werden.

Verwenden Sie nur Motoröl (SAE 30).

1. Stellen Sie den Benzin-Aufsitzrasenmäher auf eine ebene, gerade Fläche.
2. Klappen Sie die Karosserie, wie unter 10.1 beschrieben, hoch (Abb. 7).
3. Schrauben Sie den Öltankdeckel mit Messstab (22) durch Linksdrehung ab.
4. Saugen Sie mit der mitgelieferten Spritze (26) und den Schlauch das Motoröl durch den Einfüllstutzen ab.
5. Füllen Sie frisches Motoröl auf und kontrollieren Sie den Ölstand (siehe 13.3.3).

Das Altöl muss gemäß den geltenden Bestimmungen entsorgt werden.

13.3.5 Wartung des Luftfilters (Abb. 13)

⚠ GEFÄHR!

Brand- und Explosionsgefahr!

Kraftstoff kann sich bei falscher Reinigung entzünden und gegebenenfalls explodieren. Dies führt zu schweren Verbrennungen oder zum Tod.

- Reinigen Sie den Luftfilter nur durch Ausklopfen.
- Reinigen Sie den Luftfilter niemals mit Benzin oder brennbaren Lösungsmitteln.

HINWEIS!

Beschädigungsgefahr!

Der Betrieb des Motors ohne eingesetztes Filterelement kann zu Motorschäden führen.

- Lassen Sie den Motor nie ohne eingesetztes Luftfilterelement laufen.

Verschmutzte Luftfilter (18a) verringern die Motorleistung durch zu geringe Luftzufuhr zum Vergaser. Regelmäßige Kontrolle ist daher unerlässlich.

Der Luftfilter sollte alle 25 Betriebsstunden kontrolliert werden und bei Bedarf gereinigt werden. Bei sehr staubiger Luft ist der Luftfilter öfters zu überprüfen.

1. Klappen Sie die Karosserie, wie bei 10.1 beschrieben, hoch.
2. Öffnen Sie die Schraube (36) des Luftfiltergehäuses (18) und heben Sie das Gehäuse ab.
3. Reinigen Sie den Luftfilter (18a) nur durch Ausklopfen.
4. Montieren Sie das Luftfiltergehäuse (18) und den Luftfilter (18a) in umgekehrter Reihenfolge.

13.3.6 Wartung der Zündkerze (Abb. 1)

Überprüfen Sie die Zündkerze erstmals nach 10 Betriebsstunden auf Verschmutzung und reinigen Sie diese gegebenenfalls mit einer Kupferdrahtbürste. Danach die Zündkerze alle 50 Betriebsstunden bei Bedarf ersetzen.

1. Ziehen Sie den Zündkerzenstecker (20) mit einer Drehbewegung ab.
2. Entfernen Sie die Zündkerze (20a) mit einem Zündkerzenschlüssel (a).

Stellen Sie unter Verwendung einer Fühlerlehre den Abstand auf 0,75 mm (0,030") ein. Bringen Sie die Zündkerze (20a) wieder an und achten Sie darauf, dass Sie diese nicht zu fest ziehen.

13.3.7 Sicherung ersetzen (Abb. 14)

Der Elektrostart ist mit einer 10A-Sicherung (29) abgesichert.

Verwenden Sie niemals eine andere Sicherung und überbrücken Sie diese niemals.

1. Klappen Sie die Karosserie, wie unter 10.1 beschrieben, hoch (Abb. 7).
2. Öffnen Sie den Halter der Sicherung (29a).
3. Entfernen Sie die defekte Sicherung (29) aus der Halterung (29a).
4. Setzen Sie eine neue 10A-Sicherung (29) ein.
5. Schließen Sie den Halter der Sicherung (29a).

13.3.8 Batterie laden

Die Batterie wird beim Betrieb aufgeladen. Allerdings kann es durch häufiges Starten notwendig sein, die Batterie mit dem mitgelieferten Ladegerät (25) zu laden:

1. Stecken Sie den Stecker in die Ladebuchse (15) und das Ladegerät (25) in eine Steckdose 230V~/50Hz.
2. Laden Sie die Batterie min. 5 Stunden auf.

13.3.9 Batterie laden mit Autoladegerät (Abb. 15)

⚠ GEFÄHR!

Gefahr durch falsches Aufladen der Starterbatterie!

Bei zu hoher Ladespannung besteht Explosionsgefahr der Starterbatterie.

- Der Ladestrom des Ladegerätes darf 5 A nicht überschreiten und die Ladespannung darf max. 14,4 V betragen.
- Ziehen Sie bei Arbeiten an der Batterie immer den Zündschlüssel (30) vom Zündschloss (10) ab.

Achtung!

Gefahr von Kurzschluss!

Um einen Kurzschluss zu vermeiden, klemmen Sie immer zuerst das Minuskabel (-) an der Batterie (16a) ab und als letztes wieder an.

- Ziehen Sie bei Arbeiten an der Batterie (16a) immer den Zündschlüssel (30) vom Zündschloss (10) ab.
- Beachten Sie die Polarität.

Sie können die Batterie auch mit dem mitgeliefertem Ladekabel (28) an einem handelsüblichem Autoladegerät für 12V-Bleiakkus aufladen.

1. Trennen Sie hierfür die Verbindung des Batterieanschlusskabels (24) und des Motoranschlusskabels (24a). (Abb. 9)
2. Stecken Sie das mitgelieferte Ladekabel (28) an der Batterie (16a) an. Verbinden Sie das schwarze Kabel mit dem Minuspol (-) und das rote Kabel mit dem Pluspol (+) des Ladegerätes.

Achtung!

Gefahr von Kurzschluss!

Achten Sie beim Anschließen/Abklemmen des Batterieanschlusskabels (24) darauf, dass sich die Pole (+/-) nicht gegenseitig und/oder den Rahmen berühren.

Um einen Kurzschluss zu vermeiden, klemmen Sie immer zuerst das Minuskabel (-) am Ladegerät ab und als letztes wieder an.

Lagern Sie den Benzin-Aufsitzrasenmäher immer mit vollständig geladener Batterie (16a).

13.3.10 Reifendruck prüfen

1. Kontrollieren Sie vor dem Start den Reifendruck (siehe auch 10.4)!
2. Kontrollieren Sie den Reifendruck mit einer handelsüblichen Fußluftpumpe (nicht im Lieferumfang enthalten) in regelmäßigen Abständen.
3. Füllen Sie, falls nötig, mit einer handelsüblichen Fußluftpumpe (nicht im Lieferumfang enthalten) Luft nach, indem Sie vorher die Radkappen (4a + 7a) und die Kappe des Ventils entfernen. Der korrekte Reifendruck beträgt 1,3 bar an den Vorderrädern (7) und 1,8 bar an den Hinterrädern (4).
4. Wichtig: Bei zu niedrigem Reifendruck erhöht sich das Risiko für das Beschädigen von Ventilen und somit auch von den Schläuchen.

Hinweis: Sollten Sie feststellen, dass die Reifen oder Räder beschädigt sind, kontaktieren Sie bitte den Kundendienst bzw. eine Fachwerkstatt.

13.3.11 Reparatur

Nach Reparatur oder Wartung vergewissern Sie sich, ob alle sicherheitstechnischen Teile angebracht und in einwandfreiem Zustand sind. Verletzungsgefährdende Teile vor anderen Personen und Kindern unzugänglich aufbewahren.

Achtung: Laut Produkthaftungsgesetz wird nicht für Schäden gehaftet, die durch unsachgemäße Reparaturen oder durch Nichtverwendung von Originalersatzteilen verursacht werden.

Beauftragen Sie einen Kundendienst oder einen autorisierten Fachmann. Entsprechendes gilt auch für Zubehörteile.

Wichtiger Hinweis im Fall einer Reparatur:

Bei Rücklieferung des Gerätes zur Reparatur beachten Sie bitte, dass das Gerät aus Sicherheitsgründen öl- und benzinfrei an die Servicestation gesendet werden müssen.

13.3.12 Ersatzteilbestellung

Bei der Ersatzteilbestellung sollten folgende Angaben gemacht werden:

- Typ des Gerätes
- Artikelnummer des Gerätes

Ersatzteile / Zubehör

Rasenmähermesser - Artikel-Nr.: 7911200616

Batterie - Artikel-Nr.: 5911235066

13.3.13 Service-Informationen

Es ist zu beachten, dass bei diesem Produkt folgende Teile einem gebrauchsmäßigen oder natürlichen Verschleiß unterliegen bzw. folgende Teile als Verbrauchsmaterialien benötigt werden.

Verschleißteile*: Zündkerze, Luftfilter, Benzinfilter, Mähmesser, Keilriemen, Batterie, Sicherung, Reifen
* nicht zwingend im Lieferumfang enthalten!

Ersatzteile und Zubehör erhalten Sie in unserem Service-Center. Scannen Sie hierzu den QR-Code auf der Titelseite.

14. Lagerung

⚠ GEFAHR!

Brand- und Explosionsgefahr!

Beim Lagern des Produkts in der Nähe von möglichen Entzündungsquellen, kann es zu einem Brand oder einer Explosion kommen. Dies führt zu schweren Verbrennungen oder zum Tod.

- Beseitigen Sie mögliche Entzündungsquellen, wie z.B. Öfen, Heißwasserboiler mit Gas, Gastrockner usw..

HINWEIS!

Beschädigungsgefahr!

Wird das Produkt nicht ordnungsgemäß gelagert, kann dies zu Motorschäden führen.

- Lagern Sie das Produkt geschützt vor Schmutz, Staub und Feuchtigkeit.

14.1 Lagerung bei längeren Betriebspausen

Lassen Sie den Motor abkühlen, bevor Sie das Gerät in einem geschlossenen Raum abstellen.

Bewahren Sie den Benzin-Aufsitzrasenmäher mit entleertem Tank und bewahren Sie den Kraftstoffvorrat außerdem in einem abschließbaren und gut durchlüfteten Raum auf.

Bewahren Sie das Gerät niemals mit Benzin im Kraftstofftank innerhalb eines Gebäudes auf, in dem möglicherweise Benzindämpfe mit offenem Feuer oder Funken in Berührung kommen können. Falls der Tank zu entleeren ist (z. B. Stilllegung vor der Winterpause), sollte das Entleeren des Kraftstofftanks nur im Freien erfolgen (Tank z. B. durch Laufenlassen des Verbrennungsmotors im Freien entleeren).

Lagern Sie den Benzin-Aufsitzrasenmäher im betriebssicheren Zustand.

Der Zündschlüssel (30) muss immer vom Zündschloss (10) abgezogen und sicher aufbewahrt werden, um eine unbefugte oder unsachgemäße Benutzung durch Kinder und andere Personen zu verhindern.

Reinigen Sie den Benzin-Aufsitzrasenmäher vor der Lagerung (z. B. Winterpause) gründlich. Trockene Grasreste und Blätter in der Nähe des Schalldämpfers können sich entzünden. **Entzündungsgefahr!** Lassen Sie das Gerät vollständig abkühlen, bevor Sie es abdecken.

Vor der Einlagerung alle notwendigen Wartungsarbeiten durchführen.

Wenn der Benzin-Aufsitzrasenmäher für längere Zeit außer Betrieb genommen wird, muss bevor mit Arbeiten an oder in der Nähe von elektrischen Komponenten begonnen wird, das Batterieanschlusskabel (24) von dem Motoranschlusskabel (24a) getrennt werden. Wir empfehlen, die Batterie (16a) auszubauen und voll geladen in einem trockenen und verschlossenen Raum einzulagern.

14.1.1 Ausbau der Batterie (Abb. 9)

1. Trennen Sie hierfür die Verbindung des Batterieanschlusskabels (24) und des Motoranschlusskabels (24a). (Abb. 9).
2. Lösen Sie anschließend die beiden Schrauben (16b) mit Hilfe eines Kreuzschlitzschraubendrehers (nicht im Lieferumfang enthalten) von der Batterieabdeckung (16).
3. Entnehmen Sie die Batterie (16a) inklusive Batterieabdeckung (16).

Stellen Sie sicher, dass Batterien vor unbefugter Benutzung (z. B. durch Kinder) geschützt sind.

Laden Sie die Batterie (16a) während des Winters 1-2 Mal auf, um sicherzustellen, dass sie die volle Ladekapazität beibehält. Falsche Lagerung kann die Batterie (16a) schädigen und ist von der Garantie ausgeschlossen.

14.2 Benzin mit einer Benzinabsaugpumpe ablassen

1. Halten Sie einen Auffangbehälter unter den Schlauch der Benzinabsaugpumpe (nicht im Lieferumfang enthalten).
2. Schrauben Sie die Tankdeckel (17) auf und entfernen Sie diese.
3. Schieben Sie den Schlauch der Benzinabsaugpumpe in den Benzintank und lassen Sie das Benzin mit Hilfe der Benzinabsaugpumpe vollständig ab.
4. Schrauben Sie die Tankdeckel (17) wieder fest.

15. Entsorgung und Wiederverwertung

Hinweise zur Verpackung



Die Verpackungsmaterialien sind recycelbar. Bitte Verpackungen umweltgerecht entsorgen.

Hinweise zum Elektro- und Elektronikgerätegesetz (ElektroG)



Elektro- und Elektronik-Altgeräte gehören nicht in den Hausmüll, sondern sind einer getrennten Erfassung bzw. Entsorgung zuzuführen!

- Altbatterien oder -akkus, welche nicht fest im Altgerät verbaut sind, müssen vor Abgabe zerstörungsfrei entnommen werden! Deren Entsorgung wird über das Batteriegesetz geregelt.
- Besitzer bzw. Nutzer von Elektro- und Elektronikgeräten sind nach deren Gebrauch gesetzlich zur Rückgabe verpflichtet.
- Der Endnutzer trägt die Eigenverantwortung für das Löschen seiner personenbezogenen Daten auf dem zu entsorgenden Altgerät!
- Das Symbol der durchgestrichenen Mülltonne bedeutet, dass Elektro- und Elektronikaltgeräte nicht über den Hausmüll entsorgt werden dürfen.
- Elektro- und Elektronikaltgeräte können bei folgenden Stellen unentgeltlich abgegeben werden:
 - Öffentlich-rechtliche Entsorgungs- bzw. Sammelstellen (z. B. kommunale Bauhöfe).
 - Verkaufsstellen von Elektrogeräten (stationär und online), sofern Händler zur Rücknahme verpflichtet sind oder diese freiwillig anbieten.

- Bis zu drei Elektroaltgeräte pro Geräteart, mit einer Kantenlänge von maximal 25 Zentimetern, können Sie ohne vorherigen Erwerb eines Neugerätes vom Hersteller kostenfrei bei diesem abgeben oder einer anderen autorisierten Sammelstelle in Ihrer Nähe zuführen.
- Weitere ergänzende Rücknahmebedingungen der Hersteller und Vertreiber erfahren Sie beim jeweiligen Kundenservice.
- Im Falle der Anlieferung eines neuen Elektrogerätes durch den Hersteller an einen privaten Haushalt, kann dieser die unentgeltliche Abholung des Elektroaltgerätes, auf Nachfrage vom Endnutzer, veranlassen. Setzen Sie sich hierzu mit dem Kundenservice des Herstellers in Verbindung.
- Diese Aussagen gelten nur für Geräte, die in den Ländern der Europäischen Union installiert und verkauft werden und die der Europäischen Richtlinie 2012/19/EU unterliegen. In Ländern außerhalb der Europäischen Union können davon abweichende Bestimmungen für die Entsorgung von Elektro- und Elektronik-Altgeräten gelten.

Hinweise zum Batteriegesetz (BattG)



Alt-Batterien und -akkus gehören nicht in den Hausmüll, sondern sind einer getrennten Erfassung bzw. Entsorgung zuzuführen!

- Zur sicheren Entnahme von Batterien oder Akkus aus dem Elektrogerät und für Informationen über deren Typ bzw. chemisches System beachten Sie die weiteren Angaben innerhalb der Bedienungs- bzw. Montageanleitung.
- Besitzer bzw. Nutzer von Batterien und Akkus sind nach deren Gebrauch gesetzlich zur Rückgabe verpflichtet. Die Rückgabe beschränkt sich auf die Abgabe von haushaltsüblichen Mengen.
- Alt-Batterien können Schadstoffe oder Schwermetalle enthalten, die der Umwelt und der Gesundheit Schaden zufügen können. Eine Verwertung der Alt-Batterien und Nutzung der darin enthaltenen Ressourcen trägt zum Schutz dieser beiden wichtigen Güter bei.
- Das Symbol der durchgestrichenen Mülltonne bedeutet, dass Batterien und Akkus nicht über den Hausmüll entsorgt werden dürfen.
- Befinden sich zudem die Zeichen Hg, Cd oder Pb unterhalb des Mülltonnensymbols, so steht dies für Folgendes:
 - Hg: Batterie enthält mehr als 0,0005 % Quecksilber
 - Cd: Batterie enthält mehr als 0,002 % Cadmium
 - Pb: Batterie enthält mehr als 0,004 % Blei
- Akkus und Batterien können bei folgenden Stellen unentgeltlich abgegeben werden:
 - Öffentlich-rechtliche Entsorgungs- bzw. Sammelstellen (z. B. kommunale Bauhöfe)
 - Verkaufsstellen von Batterien und Akkus

- Rücknahmestellen des gemeinsamen Rücknahmesystems für Geräte-Alt-Batterien
- Rücknahmestelle des Herstellers (falls nicht Mitglied des gemeinsamen Rücknahmesystems)
- Diese Aussagen sind nur gültig für Akkus und Batterien, die in den Ländern der Europäischen Union verkauft werden und die der Europäischen Richtlinie 2006/66/EG unterliegen. In Ländern außerhalb der Europäischen Union können davon abweichende Bestimmungen für die Entsorgung von Akkus und Batterien gelten.

Möglichkeiten zur Entsorgung des ausgedienten Gerätes erfahren Sie bei Ihrer Gemeinde- oder Stadtverwaltung.

Kraftstoffe und Öle

- Vor der Entsorgung des Geräts müssen der Kraftstofftank und der Motorölbehälter geleert werden!
- Kraftstoff und Motoröl gehören nicht in den Hausmüll oder Abfluss, sondern sind einer getrennten Erfassung bzw. Entsorgung zuzuführen!
- Leere Öl- und Kraftstoffbehälter müssen umweltgerecht entsorgt werden.

16. Störungsabhilfe

Fehlersuche

Die Tabelle zeigt mögliche Fehler, deren mögliche Ursache und Möglichkeiten zur Abhilfe. Sollten Sie das Problem trotzdem nicht beseitigen können, ziehen Sie eine Fachkraft zu Rate.

⚠ VORSICHT!

Zuerst den Motor abschalten und das Zündkabel ziehen, bevor Inspektionen oder Justierungen vorgenommen werden.

⚠ VORSICHT!

Wenn nach einer Justierung oder Reparatur der Motor einige Minuten gelaufen ist, denken Sie daran, dass der Auspuff und andere Teile heiß sind. Also nicht berühren, um Verbrennungen zu vermeiden.

Störung	Mögliche Ursache	Abhilfe
Unruhiger Lauf, starkes vibrieren des Gerätes	<ul style="list-style-type: none"> • Schrauben lose • Mähmesserbefestigung lose • Mähmesser nicht ausgewuchtet • Keilriemen beschädigt • Auswurfkanal verstopft 	<ul style="list-style-type: none"> • Schrauben prüfen • Mähmesserbefestigung prüfen • Mähmesser ersetzen durch Fachwerkstatt • Keilriemen tauschen • Auswurfkanal reinigen
Motor läuft nicht	<ul style="list-style-type: none"> • Falsche Startreihenfolge • Choke-Einstellung falsch • Motorbremshebel nicht gedrückt • Gashebel falsche Stellung • Zündkerze defekt • Kraftstofftank leer • Bowdenzüge zu lange • schlechter Kraftstoff, Lagerung ohne Entleerung des Benzintanks, falsche Benzinsorte • Zündkerze verschmutzt, (Kohlerückstände auf den Elektroden), Elektrodenabstand zu groß • Die Zündkerze ist nass vom Benzin (abgesoffener Motor) • Motor defekt 	<ul style="list-style-type: none"> • Startvorgang prüfen • Choke-Einstellung prüfen • Motorbremshebel drücken • Einstellung prüfen • Zündkerze erneuern • Kraftstoff einfüllen • Bowdenzüge durch Überwurfmutter nachstellen • Kraftstofftank und Vergaser entleeren • Frisches Benzin einfüllen • Kerze reinigen, Wärmewert der Kerze kontrollieren evtl. Zündkerze erneuern, 0,6-0,8 mm einstellen • Zündkerze trocknen und erneut einsetzen • Autorisierten Kundendienst aufsuchen
Verbrennungsmotor wird sehr heiß	<ul style="list-style-type: none"> • Kühlrippen sind verschmutzt • Zu geringer Motorölstand • Keilriemen verschlissen 	<ul style="list-style-type: none"> • Kühlrippen reinigen • Füllstand des Motoröls kontrollieren und Motoröl nachfüllen • Keilriemen tauschen
Gerät fährt nicht	<ul style="list-style-type: none"> • Getriebe ausgekuppelt • Keilriemen (Getriebe) ausgehängt • Keilriemen (Getriebe) verschlissen oder beschädigt • Fehlende Passfeder zwischen Hinterachse und Hinterrädern 	<ul style="list-style-type: none"> • Getriebe einkuppeln (Bügel Getriebefreilauf) • Keilriemen (Getriebe) einhängen • Keilriemen (Getriebe) tauschen • Passfeder montieren
Motor läuft unruhig	<ul style="list-style-type: none"> • Luftfilter verschmutzt • Zündkerze verschmutzt 	<ul style="list-style-type: none"> • Luftfilter reinigen • Zündkerze reinigen
Rasen wird gelb, Schnitt unregelmäßig	<ul style="list-style-type: none"> • Mähmesser ist unscharf • Schnitthöhe zu gering 	<ul style="list-style-type: none"> • Mähmesser schärfen • richtige Höhe einstellen
Grasauswurf ist unsauber	<ul style="list-style-type: none"> • Schnitthöhe zu niedrig • Mähmesser abgenutzt • Fangkorb verstopft • Kanal verstopft • Gras zu nass • Zu hohe Fahrgeschwindigkeit 	<ul style="list-style-type: none"> • Höhe einstellen • Mähmesser austauschen • Fangkorb ausleeren oder Verstopfung lösen • Auswurfkanal reinigen • bei trockenem Wetter mähen • Niedrigeren Gang wählen
Mäher startet nicht mit Elektro-Start	<ul style="list-style-type: none"> • Batterie entladen • Sicherung durchgebrannt 	<ul style="list-style-type: none"> • Batterie laden • Sicherung ersetzen

Absinken der Leistung des Motors während des Mähens	<ul style="list-style-type: none"> Fahrgeschwindigkeit im Verhältnis zur Schnitthöhe zu hoch 	<ul style="list-style-type: none"> Fahrgeschwindigkeit vermindern und Schnitthöhe erhöhen
Bremsleistung ungenügend	<ul style="list-style-type: none"> Bremse nicht mehr korrekt eingestellt 	<ul style="list-style-type: none"> Fachhändler/Kundendienst kontaktieren

Garantiebedingungen

Sehr geehrte Kundin, sehr geehrter Kunde,

unsere Produkte unterliegen einer strengen Qualitätskontrolle. Sollte ein Gerät dennoch nicht einwandfrei funktionieren, bedauern wir dies sehr und bitten Sie, sich an unseren Servicedienst unter der unten angegebenen Adresse zu wenden. Gerne stehen wir Ihnen auch telefonisch über die Servicenummer zur Verfügung. Die nachfolgenden Hinweise sollen Ihnen für eine problemlose Bearbeitung und Regulierung im Schadensfall dienen.

Für die Geltendmachung von Garantieansprüchen - innerhalb Deutschland - gilt folgendes:

- Diese Garantiebedingungen** regeln unsere zusätzlichen Hersteller-Garantieleistungen für Käufer (private Endverbraucher) von Neugeräten. Die gesetzlichen Gewährleistungsansprüche werden von dieser Garantie nicht berührt. Für diese ist der Händler zuständig, bei dem Sie das Produkt erworben haben.
 - Die Garantieleistung** erstreckt sich ausschließlich auf Mängel an einem von Ihnen erworbenen neuen Gerät, die auf einem Material- oder Herstellungsfehler beruhen und ist - nach unserer Wahl - auf die unentgeltliche Reparatur solcher Mängel oder den Austausch des Gerätes beschränkt (ggf. auch Austausch mit einem Nachfolgemodell). Ersetzte Geräte oder Teile gehen in unser Eigentum über. Bitte beachten Sie, dass unsere Geräte bestimmungsgemäß nicht für den gewerblichen, handwerklichen oder beruflichen Einsatz konstruiert wurden. Ein Garantiefall kommt daher nicht zustande, wenn das Gerät innerhalb der Garantiezeit in Gewerbe-, Handwerks- oder Industriebetrieben verwendet wurde oder einer gleichzusetzenden Beanspruchung ausgesetzt war.
 - Von unseren Garantieleistungen ausgenommen sind:**
 - Schäden am Gerät, die durch Nichtbeachtung der Montageanleitung, nicht fachgerechte Installation, Nichtbeachtung der Bedienungsanleitung (z.B. Anschluss an eine falsche Netzspannung oder Stromart) bzw. der Wartungs- und Sicherheitsbestimmungen oder durch Einsatz des Geräts unter ungeeigneten Umweltbedingungen sowie durch mangelnde Pflege und Wartung entstanden sind.
 - Schäden am Gerät, die durch missbräuchliche oder unsachgemäße Anwendungen (wie z.B. Überlastung des Gerätes oder Verwendung von nicht zugelassenen Werkzeugen bzw. Zubehör), Eindringen von Fremdkörpern in das Gerät (wie z.B. Sand, Steine oder Staub), Transportschäden, Gewaltanwendung oder Fremdeinwirkungen (wie z. B. Schäden durch Herunterfallen) entstanden sind.
 - Schäden am Gerät oder an Teilen des Geräts, die auf einen bestimmungsgemäßen, üblichen (betriebsbedingten) oder sonstigen natürlichen Verschleiß zurückzuführen sind sowie Schäden und/oder Abnutzung von Verschleißteilen.
 - Mängel am Gerät, die durch Verwendung von Zubehör-, Ergänzungs- oder Ersatzteilen verursacht wurden, die keine Originalteile sind oder nicht bestimmungsgemäß verwendet werden.
 - Geräte, an denen Veränderungen oder Modifikationen vorgenommen wurden.
 - Geringfügige Abweichungen von der Soll-Beschaffenheit, die für Wert und Gebrauchstauglichkeit des Geräts unerheblich sind.
 - Geräte an denen eigenmächtig Reparaturen oder Reparaturen, insbesondere durch einen nicht autorisierten Dritten, vorgenommen wurden.
 - Wenn die Kennzeichnung am Gerät bzw. die Identifikationsinformationen des Produktes (Maschinenaufkleber) fehlen oder unlesbar sind.
 - Geräte die eine starke Verschmutzung aufweisen und daher vom Servicepersonal abgelehnt werden.

Schadensersatzansprüche sowie Folgeschäden sind von dieser Garantieleistung generell ausgeschlossen.
 - Die Garantiezeit** beträgt regulär **24 Monate*** (12 Monate bei Batterien / Akkus) und beginnt mit dem Kaufdatum des Gerätes. Maßgeblich ist das Datum auf dem Original-Kaufbeleg. Garantieansprüche müssen jeweils nach Kenntniserlangung unverzüglich erhoben werden. Die Geltendmachung von Garantieansprüchen nach Ablauf der Garantiezeit ist ausgeschlossen. Die Reparatur oder der Austausch des Gerätes führt weder zu einer Verlängerung der Garantiezeit noch wird eine neue Garantiezeit durch diese Leistung für das Gerät oder für etwaige eingebaute Ersatzteile in Gang gesetzt. Dies gilt auch bei Einsatz eines Vor-Ort-Services. Das betroffene Gerät ist in gesäubertem Zustand zusammen mit einer Kopie des Kaufbelegs, - hierin enthalten die Angaben zum Kaufdatum und der Produktbezeichnung - der Kundendienststelle vorzulegen bzw. einzusenden. Wird ein Gerät unvollständig, ohne den kompletten Lieferumfang eingesendet, wird das fehlende Zubehör wertmäßig in Anrechnung / Abzug gebracht, falls das Gerät ausgetauscht wird oder eine Rückerstattung erfolgt. Teilweise oder komplett zerlegte Geräte können nicht als Garantiefall akzeptiert werden. Bei nicht berechtigter Reklamation bzw. außerhalb der Garantiezeit trägt der Käufer generell die Transportkosten und das Transportrisiko. **Einen Garantiefall melden Sie bitte vorab bei der Servicestelle (s.u.) an.** In der Regel wird vereinbart, dass das defekte Gerät mit einer kurzen Beschreibung der Störung per Abhol-Service (nur in Deutschland) oder - im Reparaturfall außerhalb des Garantiezeitraums - ausreichend frankiert, unter Beachtung der entsprechenden Verpackungs- und Versandrichtlinien, an die unten angegebene Serviceadresse eingeschickt wird. **Beachten Sie bitte, dass Ihr Gerät (modellabhängig) bei Rücklieferung, aus Sicherheitsgründen - frei von allen Betriebsstoffen ist.** Das an unser Service-Center eingeschickte Produkt, muss so verpackt sein, dass Beschädigungen am Reklamationsgerät auf dem Transportweg vermieden werden. Nach erfolgter Reparatur / Austausch senden wir das Gerät frei an Sie zurück. Können Produkte nicht repariert oder ausgetauscht werden, kann nach unserem eigenen freien Ermessen ein Geldbetrag bis zur Höhe des Kaufpreises des mangelhaften Produkts erstattet werden, wobei ein Abzug aufgrund von Abnutzung und Verschleiß berücksichtigt wird. Diese Garantieleistungen gelten nur zugunsten des privaten Erstkäufers und sind nicht abtret- oder übertragbar.
 - Für die Geltendmachung Ihres Garantieanspruches kontaktieren Sie bitte unser Service-Center.**
 Bitte verwenden Sie vorzugsweise unser Formular auf unserer Homepage: <https://www.scheppach.com/de/service>
 Bitte senden Sie uns keine Geräte ohne vorherige Kontaktaufnahme und Anmeldung bei unserem Service-Center.
 Für die Inanspruchnahme dieser Garantiezusagen ist der Erstkontakt mit unserem Service-Center zwingende Voraussetzung.
 - Bearbeitungszeit** - Im Regelfall erledigen wir Reklamationssendungen innerhalb 14 Tagen nach Eingang in unserem Service-Center.
 Sollte in Ausnahmefällen die genannte Bearbeitungszeit überschritten werden, so informieren wir Sie rechtzeitig.
 - Verschleißteile** - Verschleißteile sind: a) mitgelieferte, an- und/oder eingebaute Batterien / Akkus sowie b) alle modellabhängigen Verschleißteile (siehe Bedienungsanleitung). Von der Garantieleistung ausgeschlossen sind tief entladene bzw. an Gehäuse und oder Batteriepolen beschädigte Batterien / Akkus.
 - Kostenvorschlag** - Von der Garantieleistung nicht oder nicht mehr erfasste Geräte reparieren wir gegen Berechnung. Auf Nachfrage bei unserem Service-Center können Sie die defekten Geräte für einen Kostenvorschlag einsenden und ggf. dem Service-Center schriftlich (per Post, eMail) die Reparaturfreigabe erteilen. Ohne Reparaturfreigabe erfolgt keine weitere Bearbeitung.
 - Andere Ansprüche**, als die oben genannten, können nicht geltend gemacht werden.
- Die **Garantiebedingungen** gelten nur in der jeweils aktuellen Fassung zum Zeitpunkt der Reklamation und können ggf. unserer Homepage (www.scheppach.com) entnommen werden.
 Bei Übersetzungen ist stets die deutsche Fassung maßgeblich.



Scheppach GmbH · Günzburger Str. 69 · 89335 Ichenhausen (Deutschland) · www.scheppach.com

Telefon: +800 4002 4002 (Service-Hotline/Freecall Rufnummer dt. Festnetz**) · Telefax +49 (0) 8223 4002 20 · E-Mail: service@scheppach.com · Internet: <http://www.scheppach.com>

* Produktabhängig auch über 24 Monate; länderbezogen können erweiterte Garantieleistungen gelten

** Verbindungskosten: kostenlos aus dem deutschen Festnetz

Änderungen dieser Garantiebedingungen ohne Voranmeldung behalten wir uns jederzeit vor.



Ersatzteile
Zubehör



Reparatur



Dokumente

















Kontakt

Table of contents:	Page:
1. Explanation of the symbols on the product	34
2. Introduction.....	37
3. Device description.....	37
4. Scope of delivery (fig. 2).....	37
5. Proper use.....	38
6. Safety information	39
7. Technical data	42
8. Unpacking	42
9. Assembly.....	43
10. Before commissioning.....	43
11. Operation.....	45
12. Transport	49
13. Cleaning and maintenance.....	49
14. Storage.....	53
15. Disposal and recycling	53
16. Troubleshooting.....	55
17. Declaration of conformity	283

1. Explanation of the symbols on the product

Symbols are used in this manual to draw your attention to potential hazards. The safety symbols and the accompanying explanations must be fully understood. The warnings themselves will not rectify a hazard and cannot replace proper accident prevention measures.

	Observe all safety instructions before use.
	Read and understand all text in the operating instructions before start up.
	Risk of injury! Do not drive or mow on slopes steeper than 10° (17%) inclination. Do not drive or mow in the lengthwise direction. Tipping hazard!
	Never operate the device without the catch bucket.
	Danger due to parts flying off while the engine is running. The safety distance must be observed.
	Make sure that other persons maintain a sufficient safety distance. Keep uninvolved persons away from the device.
	Remove the spark plug connector prior to all maintenance work.
	Keep your hands and feet away from the rotating mowing blades.
	Keep your hands and feet away from the rotating mowing blades.
	Important. The exhaust gases are toxic. Do not operate the engine in areas that are not ventilated.
	Attention: hot surface - danger of burning.
	Use hearing and eye protection!
	Wear safety shoes, safety gloves, close-fitting clothes.
	ATTENTION! Operating materials are flammable and explosive - danger of burning.
	Tank contents

	Power
	Displacement
	Speed
	Catch basket volume
	Min. - max. cutting height adjustment
	Max. speed
	Max. slope angle
	Max. width
	Weight
	Engine oil
	Do not fill with fuel while the engine is hot or running.
	Mowing blade length. Max. cutting width.
	Guaranteed sound power level
	Warning against hazardous electrical voltage.
	The product complies with the applicable European directives.
	Before working on the device, remove the ignition key and observe the instructions in this manual.

	<p>Charging socket 12V direct voltage</p>
	<p>STOP: Shut off engine ON: Operation START: Start</p>
	<p>Brake and clutch pedal</p>
	<p>Locking brake</p>
	<p>Choke/speed controller</p>
	<p>Forwards gear shift</p>
	<p>Neutral</p>
	<p>Reverse gear</p>
	<p>5-level cutting height adjustment</p>
	<p>Mower on/off</p>
	<p>Device fuse</p>
	<p>Protection class II</p>
	<p>Do not throw old equipment away with household waste.</p>
<p>GEFAHR!</p>	<p>Signal word to indicate an imminently hazardous situation which, if not avoided, will result in death or serious injury.</p>
<p>WARNUNG!</p>	<p>Signal word to indicate a potentially hazardous situation which, if not avoided, could result in death or serious injury.</p>
<p>VORSICHT!</p>	<p>Signal word to indicate a potentially hazardous situation which, if not avoided, could result in minor or moderate injury.</p>
<p>HINWEIS</p>	<p>Signal word to indicate a potentially hazardous situation which, if not avoided, could result in product or property damage.</p>

2. Introduction

MANUFACTURER:

Scheppach GmbH
Günzburger Straße 69
D-89335 Ichenhausen

DEAR CUSTOMER,

We hope your new tool brings you much enjoyment and success.

NOTE:

In accordance with the applicable product liability laws, the manufacturer of this device assumes no liability for damage to the device or caused by the device arising from:

- Improper handling,
- Non-compliance with the operating manual,
- Repairs carried out by third parties, unauthorised specialists.
- Installing and replacing non-original spare parts,
- Application other than specified,
- Failure of the electrical system in the event of the electrical regulations and VDE provisions 0100, DIN 13 / VDE0113 not being observed.

Please consider:

Read through the complete text in the operating manual before installing and commissioning the device.

The operating manual is intended to help the user to become familiar with the machine and take advantage of its application possibilities in accordance with the recommendations.

The operating manual includes important instructions for safe, proper and economic operation of the device, for avoiding danger, for minimising repair costs and downtimes, and for increasing the reliability and extending the service life of the device.

In addition to the safety instructions in this operating manual, you must also observe the regulations applicable to the operation of the device in your country.

Keep the operating manual package with the machine at all times and store it in a plastic cover to protect it from dirt and moisture. They must be read and carefully observed by all operating personnel before starting the work.

The device may only be used by personnel who have been trained to use it and who have been instructed with respect to the associated hazards. The required minimum age must be observed.

In addition to the safety instructions in this operating manual and the separate regulations of your country, the generally recognised technical rules relating to the operation of such machines must also be observed.

We accept no liability for accidents or damage that occur due to a failure to observe this manual and the safety instructions.

3. Device description

1. Driver's seat
2. Catch basket
3. Cutting height setting
4. Rear wheels
 - 4a Wheel caps, rear
5. Water connection
6. Mower (protection)
 - 6a. Mowing blade
7. Wheels, front
 - 7a Wheel caps, front
8. Locking brake
9. Brake/clutch pedal
10. Ignition lock
11. Mower on/off
12. Speed lever
13. Steering wheel
14. Gear switching
15. Battery charging socket
16. Battery cover
 - 16a Battery
 - 16b Screws (battery)
17. Tank cover
18. Air filter housing
 - 18a Air filter
19. Ejector chute
20. Spark plug connector
 - 20a Spark plug
21. Exhaust pipe
22. Oil tank cover with dipstick
23. V-belt
24. Battery connection cable
 - 24a Engine connection cable
25. Battery charger
26. Injector needle
27. Funnel
28. Charging cable for car charging device
29. Fuse 10 A
 - 29a Holder retainer
30. Ignition key
31. Fastening hooks
32. Steering connection piece
33. Screws (catch basket)
34. Reinforcement struts
35. Screw (belt pulley)
36. Screw (air filter)

4. Scope of delivery (fig. 2)

- Petrol ride-on lawnmower
- Seat (1)
- Catch basket (2)
- Steering column with steering wheel (13)
- Mowing unit shift lever (11)
- Charging unit (25)
- Battery (16a)

- 100 ml injector needle for extracting oil with hose (26)
- Funnel (27)
- Charging cable for car charging unit (28)
- Fuse 10A (29)
- Ignition key 2x (30)
- Operating manual

Tools:

- a) Spark plug wrench (a)
- b) Open-end spanner 16/13 (b)
- c) Open-end spanner 12/10 (c)
- d) Open-end spanner 10/8 (d)

Assembly material:

- e) 1x clamping sleeve Ø6 x 35 for steering column (e)
- f) 1x fillister head screw M4x20 with nut M4 for mowing unit shift lever (f)
- g) 1x pin Ø 8 mm for tilt protection (g)
- h) Safety splint (h)
- i) 4x hexagonal bolts M8x16 with washers for seat attachment (i)

5. Proper use

The machine complies with the applicable EC machinery directive.

Attention – Danger of accident!

The petrol ride-on lawnmower is intended for lawn mowing only, no other use is permitted.

Before starting any work, all protective and safety devices must be in place.

- The operator is responsible for third parties in the area of operations.
- The machine has been designed to be operated by one person.
- Observe all safety information and danger notices on the machine.
- Ensure that all of the safety information and danger notices on the machine are complete and in legible condition.
- Only use the machine when in a technically faultless condition, appropriately and in compliance with the operating manual and with full knowledge of safety and hazards!
- In particular, rectify malfunctions that could impair safety immediately (or commission rectification works accordingly)!
- The manufacturer's safety, operating and maintenance specifications as well as the dimensions given in the technical data must be observed.
- Relevant accident prevention regulations and other generally recognized safety and technical rules must also be observed.

- The machine may only be used, maintained or repaired by trained persons who are familiar with it and have been informed of the dangers. Any liability of the manufacturer for damages resulting from arbitrary changes to the machine is excluded.
- The machine may only be operated with original accessories and original tools from the manufacturer.
- Any use beyond this is improper use. The manufacturer is not responsible for the resultant damages, the user bears this risk alone.
- If you are not sure whether working conditions are safe or unsafe, do not work with the machine.
- The petrol lawn mower is intended for private use i.e. for use in home and gardening environments. Private use of the lawn mower refers an annual operating time generally not exceeding that of 50 hours, during which time the machine is primarily used to maintain small-scale, residential lawns and home/hobby gardens. Public facilities, sporting halls, and agricultural/forestry applications are excluded.

Due to physical danger to the user or other persons, the device must not be used, for example:

- for cutting climbing plants,
- for chipping and shredding tree and hedge cuttings,
- for cleaning pavements (vacuuming, blowing away),
- for clearing snow with the aid of the mowing unit,
- for lawn care on roof plantings,
- for levelling ground elevations, such as molehills,
- for transporting cuttings, except in the catch basket provided.
- The device is not permitted for public highways.
- The carriage of persons (especially children) and animals is not permitted.
- Never climb onto the mowing unit.
- For safety reasons, the lawn mower may not be used as a drive unit for other work tools or toolkits of any kind.

⚠ WARNING

For your own safety, please thoroughly read this manual and the general safety instructions before turning the machine on. If you give the machine to third parties, always include these instructions.

Please observe that our equipment was not designed with the intention of use for commercial or industrial purposes. We assume no guarantee if the equipment is used in commercial or industrial applications, or for equivalent work.

6. Safety information

⚠ Attention!

When using equipment, several safety warnings must be observed to prevent injuries and damage. For this reason, please carefully read this operating manual / safety instructions. Keep them in a safe place so that the information is available at all times. If you hand the device over to another person, please hand over this operating manual / safety instructions as well. We accept no liability for accidents or damage that occur due to a failure to observe this manual and the safety instructions.

Who is not permitted to use the device:

- Children, persons with reduced physical, sensory or mental capabilities or insufficient experience and knowledge or persons who are not familiar with the instructions must never be allowed to use the device.
- Never allow children or young people under the age of 16 to use the device. Contact your local governmental agency for information regarding minimum age requirements for operating the mower.
- Only use the device when you are rested and in a good physical and mental state. If you have health problems, you should ask your doctor whether it is possible to work with the device.
Do not operate the device after taking alcohol, drugs or medication that impairs the ability to react.

⚠ Personal safety

Attention! Risk to health due to vibrations!

Excessive exposure to vibrations can cause circulatory or nerve damage, especially in people with circulatory problems. Consult a doctor if symptoms occur that may have been triggered by exposure to vibration.

Such symptoms, which mainly occur in the fingers, hands or wrists, are for example:

- Numbness,
- Pain,
- Muscle weakness,
- Skin discolourations,
- Unpleasant tingling sensation.

Hold the handlebars firmly but not tensely with both hands at the designated points during operation. Plan working hours in such a way that higher stress levels are avoided over an extended period of time.

Warning! This power tool generates an electromagnetic field during operation. This field can impair active or passive medical implants under certain conditions.

In order to prevent the risk of serious or deadly injuries, we recommend that persons with medical implants consult with their physician and the manufacturer of the medical implant prior to operating the power tool.

Clothing and equipment

- Always wear sturdy footwear with non-slip soles during work. Never work barefoot or in sandals, for example.
- The device may only be operated with long trousers and tight-fitting clothing.
- Never wear loose clothing that can get caught on moving parts (control levers) – also no jewellery, no ties and no scarves.
- When carrying out maintenance and cleaning work, as well as when transporting the device, always wear sturdy gloves and tie up and secure long hair (bandana, cap, etc.).
- Suitable safety goggles must be worn when sharpening the mowing blade.

During work

- Never work while people, especially children, or animals are nearby. Make sure that grass is never ejected towards third parties.
- Do not work with the device during rain, thunderstorms and especially when there is a risk of lightning.

Exhaust gases:

- Danger to life due to poisoning! Stop work immediately in case of nausea, headache, visual disturbance (e.g. diminishing field of vision), hearing disturbance, dizziness, loss of concentration. These symptoms can be caused, among other things, by excessive exhaust gas concentrations.
- The device produces toxic exhaust gases as soon as the combustion engine is running. These gases contain toxic carbon monoxide, a colourless and odourless gas, as well as other pollutants. The combustion engine must never be operated in enclosed or poorly ventilated spaces.
- The exhaust gases of the combustion engine are released into the open in front of the left rear wheel. When working with the device, ensure that this area is kept clean at all times and is never covered so that exhaust gases do not build up.

⚠ Work area safety

- Completely check the terrain where the device will be used and remove all stones, sticks, wires, bones and other foreign objects that may be thrown up by the device. Obstacles (e.g. tree stumps, roots) can easily be overlooked in the tall grass.
- Therefore, before working with the device, mark all foreign objects (obstacles) hidden in the lawn that cannot be removed.
- Look out for depressions (holes) in the terrain and other non-visible danger spots. Obstacles can easily be overlooked in the tall grass.
- Use the device with special care when working near slopes, terrain edges, ditches and dykes. In particular, ensure that there is sufficient distance to such danger points.
- Take special care at blind spots, bushes, trees and other obstacles behind which there may be people, especially children, or animals.
- Stop the petrol ride-on lawnmower immediately and turn off the mowing blades if anyone enters the mowing area.
- Always keep an eye on the area in front of the vehicle. Watch out for obstacles so that you can avoid them in time.
- Before reversing, always check the area behind the petrol ride-on lawnmower and disengage the attachment device if fitted. Never mow backwards unless absolutely necessary. When mowing in reverse, take extra care and thoroughly check the entire area behind the petrol ride-on lawnmower before starting to mow.
- When working within a group, you must always let others know in good time what you intend to do. Observe the safety distance!
- Before any change of direction, reduce the driving speed so that the user remains in control of the device at all times and also so that the petrol ride-on lawnmower cannot tip over.
- When operating near roads and when crossing traffic routes, attention must be paid to other road users.
- Special care is needed when mowing near roads, cycle paths and footpaths. Ejected parts can cause serious injuries and damage.

⚠ Use of petrol

⚠ Danger to life! Petrol is toxic and highly flammable.

- Only store petrol in containers (canisters) designed and tested for this purpose. The tank caps must always be properly screwed on and tightened. Defective caps must be replaced for safety reasons.
- Keep petrol away from sparks, open flames, permanent flames, heat sources and other sources of ignition. Do not smoke!

- Refuel outdoors only and do not smoke while refuelling.
- Before refuelling, switch off the combustion engine and let it cool down.
- Petrol must be filled before starting the combustion engine. While the combustion engine runs or if the machine is hot, the tank plug must not be opened and petrol must not be filled.
- Open the tank plug carefully and slowly. Wait for the pressure to equalise and only then remove the tank cover completely.
- Use a suitable funnel or filler pipe for refuelling so that no fuel can spill onto the combustion engine and housing or lawn.

Do not overfill the fuel tank!

- To leave room for the fuel to expand, never fill the fuel tank beyond the lower edge of the filling nozzle. Observe additional information in the combustion engine user manual.
- If petrol has overflowed, do not start the combustion engine until the petrol-contaminated area has been cleaned. Avoid starting the engine until the fuel vapours have evaporated (wipe dry).
- Always wipe up spilled fuel immediately.
- If petrol has got on clothing, it must be changed.
- The tank cover must be properly screwed on and tightened after each refuelling operation. The device must not be put into operation without the original tank cover screwed on.
- For safety reasons, check fuel line, fuel tank, tank plug and connections regularly for damage, ageing (brittleness), tight fit and leaks and replace if necessary.
- Only empty the tank outdoors.
- Never use beverage bottles or similar to dispose of or store operating materials, such as fuel. People, especially children, could be tempted to drink from it.
- Never store the device with petrol in the tank inside a building. Any fuel vapours produced can come into contact with naked flames or sparks and ignite.
- Do not place the device and fuel tank near heaters, radiant heaters, welding machines or other sources of heat.

Risk of explosion!

If a defect is detected on the tank, the tank cover or on fuel-carrying parts (fuel lines) during operation, the combustion engine must be switched off immediately. Then consult a specialist dealer.

Battery safety

- To avoid spark formation due to a short circuit, always disconnect the negative cable (–) from the battery first and reconnect it last.

- Never smoke during any work on the battery. Always keep sparks, naked flames and other heat sources away from the battery.
- Special care must be taken when using jumper cables. Follow relevant instructions to avoid damage to the petrol ride-on lawnmower (in particular, do not operate the starter for more than 10 seconds).
- Never open the battery and do not drop it.
- Always charge the battery in a closed room with good ventilation, dry and protected against the weather.
- Do not short-circuit battery connections.
- Deformed or defective (leaking) batteries must not be used and must be replaced and disposed of in an environmentally friendly manner. Observe the country-specific regulations.
- If the batteries are defective, liquid may leak out. Avoid contact! In case of accidental contact, rinse with water. If the liquid gets into your eyes, seek additional medical attention. Leaking battery fluid can cause skin irritation, burns and chemical burns.
- Regularly visually inspect the connection cables on the battery for damage. Have damaged cables replaced by a specialist.
- Never bypass the fuses. Never use a fuse with a rating other than the prescribed rating (amperes).

⚠ **Safety instructions for petrol ride-on lawnmowers**

Starting up:

- The device may only be started from the driver's seat.
- Start the device on a level surface, not on a slope.
- The combustion engine may only be started in a well ventilated work area, especially in garages care must be taken to ensure sufficient ventilation.
- Before starting the combustion engine, disengage the cutting tool, attachment devices and drive and firmly depress the brake pedal.
- When starting, make sure that there is sufficient distance between the feet and the cutting tool.
- Do not start the engine if you are standing in front of the ejector chute.
- Never lift or carry a lawnmower while the motor is running.
- Operating the machine with excessive speed can increase the risk of accidents.
- Never start the combustion engine by short-circuiting the starter terminal. If the normal starter circuit is bypassed, the petrol ride-on lawnmower may suddenly start moving.
- Never start the combustion engine if you notice the smell of petrol. – **Danger of explosion!**

Work deployment:

⚠ **Warning – Danger of injury!**

- Note the working range of the mowing blade. Never out hands and feet on or under rotating parts. Never touch the rotating mowing blade. Always keep clear of the discharge opening. A sufficient safety distance must always be maintained.
- Only work in daylight or with good, artificial lighting.
- When driving outside the lawn or when not mowing, disengage the mowing blade and move the mowing unit to the highest cutting position.
- Objects hidden in the turf (lawn sprinkler systems, piles, water valves, foundations, electrical lines, etc.) must be bypassed. Never drive over such foreign objects.
- While driving, the steering wheel should always be held firmly with both hands.
- Special care should be taken when driving on lawns and other uneven surfaces, as the steering wheel can turn on its own due to holes, hills, bumps, etc.
- **Danger of injury to hands and fingers!**
- Always drive at an appropriate speed.
- Only empty the catch basket from the driver's seat.
- Before emptying the catch basket, always disengage the mowing blade and wait until it has come to a standstill.

Switch off the drive, stop the combustion engine and wait until the mowing blade comes to a complete stop, engage the locking brake and remove the ignition key:

- before releasing blockages or rectifying obstructions in the ejector chute,
- before checking, cleaning or working on the petrol ride-on lawnmower,
- if the mowing blade encounters a foreign object. Look for damage to the machine and cutting tool and have the necessary repairs carried out before starting again,
- if the device starts to vibrate unusually strongly. Immediate review is required.
- when leaving or transporting the device.

Residual risks and accident prevention standards

Neglect of ergonomic principles

Negligent use of personal protective equipment (PPE)

Careless use or omission of personal protective equipment may result in serious injury.

- Wear prescribed protective equipment.

Human behaviour, misconduct

- Always concentrate fully on all work.

⚠ **Residual risk** can never be ruled out.

Danger from noise

Hearing damage

Prolonged unprotected work with the device may cause hearing damage.

- Always wear hearing protection as a matter of principle.

Behaviour in an emergency

In case of an accident, initiate the necessary first aid measures and seek medical assistance as quickly as possible.

7. Technical data

Type of engine.....	4-Stroke engine / air cooled
Displacement	224 cm ³
Rotation speed	3000 min ⁻¹
Power	5 kW/ 6.8 HP
Fuel.....	Regular grade petrol/lead-free max. 10% bioethanol
Tank contents	1.4 l
Engine oil.....	SAE 30 / 10W40
Oil tank capacity.....	0.6 l
Cutting height adjustment	5-level
Catch basket capacity	150 l
Cutting width	61 cm
Cut height.....	35-75 mm
Weight	115 kg
Driving speed V.....	1.5, 2.0, 3.0, 4.6 km/h
Driving speed R.....	2.3 km/h
Front wheels.....	10x4,00-4
Air pressure front wheels	1.3 bar
Rear wheels	13x5,00-6
Air pressure rear wheels	1.8 bar
Battery type.....	Lead
Rated voltage	12V
Capacity	7 Ah

Technical changes reserved!

Information about noise level measured in accordance with applicable standards:

measured according to ISO 5395-1:2013

Sound pressure L_{PA}

Measurement uncertainty K.....

Sound pressure L_{WA}

Measurement uncertainty K.....

Wear hearing protection.

Excessive noise can result in a loss of hearing.

measured according to ISO 5395-1:

Vibration a_n (body).....

Vibration a_n (Hand-Arm - Steering Wheel).....

Measurement uncertainty K.....

Keep the noise level and vibration to a minimum!

- Only use faultless products.
- Maintain and clean the product at regular intervals.
- Adapt your working methods to the product.
- Do not overload the product.
- Have the product checked if necessary.
- Switch the product off if it is not in use.
- Wear protective gloves.

Use of the petrol ride-on lawnmower over a long period can lead to vibration-related circulatory disorders (Raynaud syndrome).

Information about the duration of use cannot be provided in this case, since this can vary from person to person.

The following factors can influence the condition:

- Circulatory problems in the user's hands
- Low outdoor temperatures
- Long periods of use

We therefore recommend you wear warm work gloves and take regular breaks.

8. Unpacking

1. Open the packaging and remove the packaging material.
2. Check whether the scope of delivery is complete.
3. Check the device and accessory parts for transport damage.
4. Remove the two fastening hooks (31) using the open-end spanner 16/13 (b). (Fig. 2a)
5. Inflate all 4 tyres (4 + 7) with a commercially available foot pump (not included in the scope of delivery) by first pulling the wheel caps (4a + 7a) off the rim and removing the cap of the valve. Turn the wheel cap anticlockwise and pull it off the rim. The correct tyre pressure is 1.3 bar in the front wheels (7) and 1.8 bar in the rear wheels (4).
6. **Attention - Danger of cutting!** Wear protective gloves!
7. Carefully remove the petrol ride-on lawnmower from the pallet with 3 other people.
8. Grip the device by the frame - not by the plastic casing!
9. If possible, keep the packaging until the expiry of the warranty period.

⚠ DANGER

The device and the packaging are not children's toys! Do not let children play with plastic bags, films or small parts! There is a danger of choking or suffocating!

9. Assembly

⚠ WARNING!

Risk of injury and damage!

The use of incorrect spare parts and accessories can lead to injuries and damage. These could come loose and be flung away. They can also reduce the power of the product.

- Only use original spare parts and accessories from the manufacturer. Original spare parts or accessories can be obtained from your dealer.
- Failure to do so may reduce the power of the product and parts may come loose.
- Failure to observe this will invalidate the manufacturer's warranty.

Some parts of the mower come disassembled. For quick and easy assembly, read and follow the instructions below.

Note!

During assembly and/or for maintenance work, the following additional tools will be required, which are not included in the scope of delivery:

- a 1 litre measuring beaker (oil / petrol-proof)
- a petrol canister (5 litres are sufficient for approx. 5 operating hours)
- A funnel (suitable for the tank's petrol filler neck)
- Household wipes (to wipe up oil/petrol residue; dispose of these at a filling station)
- A petrol suction pump (plastic, available from DIY stores)
- 0.6 l SAE 30 engine oil
- Small hammer

9.1 Fitting the seat (fig. 3)

1. Mount the seat (1) by first tightening the 4 hexagonal bolts M8x16 incl. washers (i) by hand using the open-end spanner 16/13 (b).
2. Adjust the desired seating position by moving the seat. Make sure that you can reach the control levers and the pedal safely.
3. Now tighten the 4 hexagonal bolts (i) using the open-end spanner 16/13 (b).

9.2 Fitting the lever for the mowing unit (fig. 4)

1. Fit the lever (11) for the mowing unit using the M4x20 fillister head screw (f) supplied and a Phillips screwdriver and open-end spanner (7 mm) (not included in the scope of delivery).

9.3 Fitting the steering column (fig. 5)

1. Insert the steering column with the steering wheel (13) into the steering socket (32).
2. Make sure that the drill holes are on top of each other.

3. Then knock in the clamping sleeve (e) with a hammer (not included in the scope of delivery).

9.4 Fitting and hooking in the catch basket (fig. 6)

1. Using a Phillips screwdriver (not included in the scope of delivery) and the 10/8 open-ended spanner (d) supplied, first remove the screws (33) on the catch basket (2).
2. Then screw the reinforcement struts (34) to the catch basket (2).
3. Hold the catch basket (2) with one hand on the catch basket handle and with the other hand on the holding hole at the back.
4. Place the catch basket (2) symmetrically on the guide. When doing so, align the catch basket (2) with the petrol ride-on lawnmower.
5. Tilt the catch basket (2) slightly forwards with the other hand so that the front part of the catch basket (2) engages.
6. Now swivel the catch basket (2) back down.
7. Check that the catch basket (2) is correctly seated.

9.5 Checking the ejector chute (fig. 9)

Check the ejector chute (19) for damage and remove grass cuttings if necessary.

In case of damage, have it replaced by a specialist.

10. Before commissioning

⚠ WARNING!

Risk to health!

Inhalation of petrol/lubricating oil vapours and exhaust gases can cause serious damage to health, unconsciousness and in extreme cases death.

- Do not breathe petrol/lubricating oil vapours and exhaust gases.
- Only use the product outdoors.

Before each commissioning, check the product for the following:

- Check the fuel system for leakage.
- Faultless condition and completeness of the guards and the cutting device
- Tight fit of all screw connections
- Smooth running of all moving parts.

Check before each commissioning,

- whether the cutting tool and the entire cutting unit (mowing blade, blade coupling, blade brake, mounting bolts, mowing unit housing) are in perfect condition. Particular attention must be paid to secure seating, damage and wear.
- whether the tank cover is screwed on tightly.
- whether the tank and fuel-carrying parts as well as the tank cover are in perfect condition.
- whether the safety devices are in perfect condition and function properly.

- whether tyres (air pressure, damage, wear) and frame are in perfect condition. Screw connections must be checked for tightness. In particular, all maintenance work listed in the maintenance schedule under the heading "Before each commissioning" must be carried out.

Replace defective parts and all other worn and damaged parts before using the device. Illegible or damaged danger and warning information on the device must be renewed.

If necessary, consult a specialist dealer.

Fuel and oil

NOTE!

Risk of damage!

If incorrectly stored or undrained fuel is used, the carburettor may become clogged or engine operation may be affected.

- Put unused fuel in an airtight vessel and store it in a dark, cool room.
- Use only designated and approved vessels for the transport and storage of fuel.

10.1 Folding the body up (fig. 7)

1. Move the gear shift (14) to position N, the speed lever (12) to the tortoise position and the cutting height adjustment (3) to position 5.
2. Remove the plastic handles.
3. Remove the anti-tilt pin (g). To do this, you must remove the safety splint (h).
4. Fold the body upwards.

10.2. Fill up with engine oil and connect battery cables (fig. 8 + 9)

⚠ Attention!

The engine does not come with oil in it. Therefore, ensure that you add oil before starting it up. Use multigrade oil (SAE 30) for this purpose. The oil level in the engine must be checked each time before mowing.

1. Fold up the body as described in 10.1.
2. Open the oil tank cover (22) and fill the tank with oil (SAE 30) using the funnel (27). Note the max. filling capacity.
3. Then close the oil tank cover (22) again.
4. Connect the battery connection cable (24) to the engine connection cable (24a) (fig. 9).
5. Fold the body back down and screw the plastic handles (14), (12) and (3) back on. When folding down, pay attention to the positioning of the ejector chute (19), the gear shift (14), the speed lever (12) and the cutting height adjustment (3) (see fig. 7).
6. Insert the anti-tilt pin (g) and secure it with the safety splint (h).
7. Engage the catch basket (2).

⚠ DANGER!

Risk of fire and explosion!

When filling, fuel may ignite and even explode. This leads to severe burns or death.

- Switch off the engine and let it cool down.
- Keep heat, flames and sparks away.
- Only fill up with fuel outdoors.
- Wear protective gloves.
- Avoid contact with skin and eyes.
- Start the product at a distance of at least 3 m from the fuel filling point.
- Watch out for leaks. If petrol is leaking, do not start the engine.

⚠ WARNING!

Risk to health!

Inhaling petrol/lubricant vapours may lead to severe health damage, loss of consciousness and, in extreme cases, to death.

- Do not inhale petrol/lubricant vapours.
- Only use the product outdoors.

NOTE!

Product damage

Using the product without or with too little engine and gear oil can result in engine damage.

- Fill with petrol and oil before commissioning. The product is supplied without engine and gear oil.

NOTE!

Environmental damage!

Spilled oil can pollute the environment permanently. The liquid is highly toxic and can quickly lead to water pollution.

- Fill/empty oil only on level, paved surfaces.
- Use a filling nozzle or funnel.
- Collect drained oil in a suitable container.
- Immediately wipe up any spilled oil carefully and dispose it according to local regulations.
- Dispose of oil as per local regulations.

10.3 Filling up with petrol (fig. 1)

⚠ Attention!

The petrol ride-on lawnmower is delivered without petrol. It is therefore essential to fill with petrol before commissioning. Use Super E5 / E10 petrol for this purpose.

1. Fold the seat (1) over.
2. Clean the area surrounding the filling area. Impurities in the tank lead to operational faults.
3. Carefully open the tank cap (17) so that any possible overpressure can be relieved.
4. Fill the tank with petrol (Super E5 / E10) using a funnel (not included in scope of delivery). Note the max. filling capacity. Carefully fill the petrol up to the lower edge of the filler neck.
5. Close the tank cover (17) again. Ensure that the tank cap is tightly sealed.
6. Clean the tank cap and the surroundings.

7. Check the tank and fuel lines for leaks.
8. Move at least three meters away from the refueling area before starting the engine.

10.4 Checking tyre pressure

The correct tyre pressure is the essential prerequisite for a perfectly balanced cutting tool and thus also for an evenly mown lawn.

1. Check the tyre pressure with a commercially available foot pump at regular intervals.
2. If necessary, top up with air using a commercially available foot air pump (not included in the scope of delivery) by first pulling the wheel caps (4a + 7a) off the rim and removing the cap of the valve. The correct tyre pressure is 1.3 bar in the front wheels (7) and 1.8 bar in the rear wheels (4).

Note: If you notice that the tyres or wheels are damaged, please contact the customer service or a specialist workshop.

10.5 Check locking brake contact switch (fig. 1)

The locking brake contact switch ensures that the engine can only be started when the locking brake is applied.

Prerequisite: The engine is off.

1. Sit on the driver's seat (1).
2. Release the locking brake (8) by pressing the brake pedal (9).
3. Release the brake pedal (9). Make sure that the petrol ride-on lawnmower is secured against rolling away.
4. Try to start the engine (rotate ignition key (30) to "Start" position).
5. The engine must not start!

Note: If you notice that the contact switch is not working correctly, please contact the customer service or a specialist workshop.

10.6 Checking the mowing unit contact switch (fig. 1)

The mowing unit contact switch ensures that the engine cannot be started when the mowing unit is engaged.

1. Engine is off.
2. Sit on the driver's seat (1).
3. Press the brake pedal (9) down completely and actuate the locking brake (8).
4. Engage the mowing unit by pushing the lever for the mowing unit (11) forward and pressing it to the right until it engages.
5. Try to start the engine (ignition key (30) in "Start" position).
6. The engine must not start!

Note: If you notice that the contact switch is not working correctly, please contact the customer service or a specialist workshop.

10.7 Checking the seat contact switch (fig. 1)

The seat contact switch ensures that the engine switches off as soon as there is no one in the driver's seat when the mowing unit is switched on.

1. Sit on the driver's seat (1).
2. Depress the brake pedal (9) and activate the locking brake (8).
3. Start the engine and let it run.
4. Engage the mowing unit (11) by pushing the lever for the mowing unit (11) forward and pressing it to the right until it engages.
5. Take the weight off the driver's seat (1) by standing up (do not get off!).
6. The engine must switch off!

Note: If you notice that the contact switch is not working correctly, please contact the customer service or a specialist workshop.

10.8 Checking the catch basket contact switch (fig. 1)

The catch basket contact switch (2) ensures that the engine switches off as soon as the catch basket is not correctly hooked in when the mowing unit is switched on.

1. Sit on the driver's seat (1).
2. Depress the brake pedal (9) and activate the locking brake (8).
3. Start the engine and let it run.
4. Engage the mowing unit (11) by pushing the lever for the mowing unit (11) forward and pressing it to the right until it engages.
5. Lift the empty catch basket (2) slightly.
6. The engine must switch off!

Note: If you notice that the contact switch is not working correctly, please contact the customer service or a specialist workshop.

10.9 Checking the blade stopping device

When the mowing unit is released, a braking process is triggered automatically and simultaneously, bringing the mowing blade to a standstill within a few seconds.

A running blade produces clearly perceptible wind noises. The running of the blade is signalled by the wind noise generated and can thus be controlled.

Note: If you notice that the blade stopping device is not working correctly, please contact the customer service or a specialist workshop.

11. Operation

⚠ Attention!

Always make sure the product is fully assembled before commissioning!

11.1. Operating times

Please comply with statutory regulations to lawn-mower operating times, which may vary from location to location.

Familiarise yourself with the controls and the control parts as well as with the use of the device. In particular, the user must know how to stop the device's working tool and combustion engine quickly.

The device may only be used by persons who have read the user manual and who are familiar with the handling of the device. Prior to initial commissioning, the user must seek expert and practical instruction. The user must be told by the seller or another qualified person how to use the device safely.

During this instruction, the user should be made aware in particular,

- that extreme care and concentration are necessary when working with the device.
- that a petrol ride-on lawnmower that slides down a slope cannot be controlled by applying the brake.

The main causes of loss of control of the petrol ride-on lawnmower may include:

- lack of wheel grip,
- driving too fast,
- inappropriate braking,
- improper use (sporting events, etc.),
- lack of knowledge about effects related to soil conditions, especially on slopes (see under point 11.6.3 "Working on slopes"),
- incorrect attachment of loads and poor load distribution.

11.2 Preparing the mowing area

1. Before mowing, carefully examine the area.
2. Remove stones, sticks, bones, wires, toys and other objects that may be ejected.
3. Ensure that no other people are present on the surface to be mowed.

11.3 Checking the mowing blade (fig. 9)

⚠ WARNING!

Risk of injury!

After switching off the engine, the mowing blade continues to run for a few seconds. If you touch the rotating parts, you may cut yourself.

- Wait until the mowing blade comes to a standstill.
- Do not stop the cutting tool with your hand.
- Wear protective gloves.
- Keep the cutting tool away from your feet.

1. Before carrying out any check of the mowing blade, stop the engine and remove the ignition key (30) from the ignition switch (11).
2. Fold up the body as described in 10.1.

3. Lift the ejector chute (19) slightly and rotate it outwards. Now the mowing blade is accessible.
4. Place a socket spanner 12 mm (not included in the scope of delivery) on the screw (35).
5. Now rotate the mowing blade (6a) clockwise into view and check it.
6. Regularly check that the mowing blade (6a) is properly fastened, in good condition and sharpened.
7. If this is not the case, have the mowing blade (34) sharpened or replaced by a specialist workshop.

11.4 Starting the engine (fig. 10 + 11)

1. Check the engine oil level. See section 13.3.3.
2. Engage the catch basket (2). See section 9.4.
3. Sit on the driver's seat (1).
4. The mowing unit (11) must now be shut off.
5. Depress the brake and clutch pedals (9) and apply the locking brake (8). Set the desired cutting height (3). See section 11.6.1.
6. Set the gear shift (14) to neutral "N".
7. Set the speed lever (12) to the "choke" position in colder temperatures. And set it to maximum speed when the temperature is warmer or the engine is warm.
8. Rotate the ignition key (30) in the ignition lock (11) to "Start" until the engine starts and leave it in the "On" position.
9. If necessary, take the speed lever (12) back from the "Choke" position and set the desired speed.

11.5 Starting with the mowing unit switched off Attention! Only change gear when the vehicle is at a standstill.

1. With the "tortoise" low engine speed, depress the brake pedal (9) all the way. This unlocks the locking brake (9).
2. Put in the desired gear.
3. Slowly release the brake pedal (9) so that the petrol ride-on lawnmower starts moving.
4. Push the speed lever (12) in the direction of the "Hare" to accelerate.
5. To stop the device, depress the brake pedal (9).

11.6 Mowing

⚠ WARNING!

Danger of accident when reversing!

Be aware of the rear environment when reversing!

- Reverse only if necessary!
- Reverse gear cannot be engaged when the mowing unit is switched on.

Hints for mowing

- Before each mowing operation, check that the mowing blade (34) is correctly attached, in good condition and well sharpened. Always wear protective gloves when doing this!

- Check the mower, mowing blade and other parts if you have driven into a foreign object or if the device vibrates more than normal.
- A hot engine, exhaust pipe or drive unit can burn the skin. Thus, do not touch these parts.
- Only mow when there is sufficient light.
- Watch out for traffic on or near a road. Keep the ejector chute (19) away from the road.
- Avoid mowing in places where the wheels have trouble gripping or mowing is unsafe in any other way.
- Before reversing, make sure there are no small children behind you.
- Only cut with sharp, flawless mowing blades so that the blades of grass do not fray and the lawn does not turn yellow.
- To achieve a clean cut, guide the lawnmower in the straightest possible paths. These strips should always overlap by a few centimetres so that no patches remain.
- Keep the underside of the mower housing clean and be sure to remove grass debris. Grass deposits make the starting process more difficult, impair cutting quality and grass discharge.

11.6.1 Adjusting the cutting height (fig. 10)

⚠ Attention! The cutting height may only be adjusted when the mower is shut off.

Set the cutting height depending on the actual length of the lawn. Carry out several passes so that a maximum of 4 cm of lawn is removed at a time.

1. Engage the cutting height adjustment lever (3) to the desired cutting height.
2. 5 different cutting heights can be set.

IMPORTANT: For transport, the cutting tool must always be placed in the highest position (level 5).

11.6.2 Mowing / starting with the mowing unit switched on (fig. 10, 11 + 12)

⚠ WARNING!

Risk of injury and damage!

Objects can be ejected and may hit and injure persons. Solid objects can damage the product.

In addition, small stones or other objects can be ejected at least 15 meters. This can damage cars, houses, and windows.

- When mowing, keep a distance of 30 metres between bystanders or animals.
- Do not remove objects from footpaths etc. with the product.

NOTE!

Risk of damage!

If the product is not cleaned on a regular basis, grass/weed residues may become trapped below the protection shield and may block the product. This can impair the performance of the product and damage it in the long run.

- Clean the product thoroughly after each use.

Attention! Only change gears when the vehicle is at a standstill.

1. With the “tortoise” low engine speed, depress the brake pedal (9) all the way. The locking brake (8) must be activated in position P (fig. 10).
2. Slowly push the mowing unit shift lever (11) forward until it engages to switch on the mowing unit.
3. With the “tortoise” low engine speed, depress the brake pedal (9) all the way. This unlocks the locking brake (8).
4. Put in the desired gear (14).
5. Release the brake pedal (9) slowly to mobilise the petrol ride-on lawnmower slowly.
6. Push the speed lever (12) in the direction of the “Hare” to accelerate.
7. To stop the device, depress the brake pedal (9).

11.6.3 Working on slopes

⚠ WARNING!

Danger due to errors when driving on slopes!

Take special care when driving on slopes! There is no “safe” slope. Pay particular attention to the following safety instructions!

- If the wheels should spin or if the vehicle gets stuck when climbing a slope, disengage the mowing unit and attachment devices. Then slowly descend and leave the slope in a straight direction!
- A full catch basket increases the risk of the petrol ride-on lawnmower tipping over due to its weight!
- On slopes, the cutting path should be made perpendicular to the slope. It is possible to prevent the lawnmower from slipping by lifting it upwards at an angle.
- Slopes are one of the main causes of accidents where control of the petrol ride-on lawnmower is lost and the device tips over. This can cause serious or even fatal injuries.
- For safety reasons, the device must not be used on slopes steeper than 10° (17.6 %).
- 10° slope corresponds to a vertical rise of 17.6 cm at 100 cm horizontal length.
- Avoid starting or stopping on a slope.
- Do not use the device in places such as slopes or ditches where it may tip over or slip. The danger of tipping over or slipping is greater if the surface is loose or damp.
- Always drive on slopes in the longitudinal direction. There is an increased risk of tipping over when driving sideways.
- When driving on slopes, do not make abrupt changes in speed or direction. Working in such situations requires careful, calm and steady operation of the petrol ride-on lawnmower.

- Avoid changes of direction on slopes. Turn around on slopes only if this is unavoidable; if possible, drive slowly and in a wide arc in the downward direction.
- Do not mow wet grass, especially on slopes, as grip is reduced on wet grass. The petrol ride-on lawnmower could slip and therefore no longer be controlled by the user.
- When driving on slopes, the transmission must not be unlocked by means of the gear freewheel.
- Special care must be taken when operating attachment devices on slopes (altered weight distribution on the device).
- If the wheels should spin or if the vehicle gets stuck when travelling up a slope, disengage the mowing blade or attachment device. Afterwards, the slope is to be left in a slow downward and straight direction.
- Never try to stabilise the petrol ride-on lawnmower by supporting it with your foot on the ground.
- The weight of the catch basket increases the risk of tipping, especially when it is full.
- Never empty or lift the catch basket on an inclined plane.

11.6.4 Emptying the catch basket while sitting down (fig. 12)

If cuttings remain on the ground, the catch basket is full and must be emptied.

1. Switch off the mowing unit (11) by pushing the lever for the mowing unit (11) backwards and to the left.
2. Drive to the location where you would like to empty the catch basket (2).
3. Press the brake pedal (9) completely and activate the locking brake (8).
4. Set the gear shift (14) to neutral "N".
5. Lift the catch basket (2) by the handle so that it empties.
6. Lower the catch basket (2) again.

Attention: If the catch basket (2) is not properly engaged, the mowing unit (11) cannot be engaged.

11.6.5 Disengage the catch basket for emptying (fig. 12)

If cuttings remain on the ground, the catch basket is full and must be emptied.

⚠ WARNING!

Risk of injury!

Unintended and unexpected start-up of the product may lead to injuries.

- Always switch off the engine before emptying.

1. Press the brake pedal (9) completely and activate the locking brake (8).
2. Switch off the mowing unit (11) by pushing the lever for the mowing unit (11) backwards and to the left.
3. Set the gear shift (14) to neutral "N".

4. Stop the engine by turning the ignition key (30) to the "Stop" position. Then remove the ignition key (30) from the ignition lock (10).
5. Disengage the catch basket (2) and empty it.
6. Engage the catch basket (2) again.
7. If the catch basket (2) is not properly engaged, the mowing unit (11) cannot be engaged.

11.7 Parking the petrol ride-on lawnmower

⚠ WARNING!

Danger of injury and burning!

A hot engine, exhaust pipe or drive unit can burn the skin.

- Do not touch any hot parts of the petrol ride-on lawnmower
- When turning off the engine, make sure that hot parts cannot ignite any nearby objects or materials.

⚠ WARNING!

Danger of injury and tipping!

The petrol ride-on lawnmower may tip over if it has not been parked on a level surface.

- The danger of tipping over or slipping is greater if the surface is loose or damp.
- When stopping, pay attention to the overrun of the cutting tool, which is a few seconds until it comes to a standstill.

Turn off the device as follows:

1. Press the brake pedal (9) down completely and actuate the locking brake (8).
2. Before leaving the driver's seat, switch off the mowing unit (11).
3. Set the cutting height (3) to the lowest position.
4. Slide the gear shift (14) to position "N".
5. Stop the engine by turning the ignition key (30) in the ignition lock (10) to the "Stop" position. Then remove the ignition key (30) from the ignition lock (10).
6. Store the ignition key (30) so that only authorised persons have access to it.
7. Make sure that the petrol ride-on lawnmower has come to a complete stop before dismounting.

11.8. After mowing

1. Always allow the engine to cool down before parking the petrol ride-on lawnmower in an enclosed space.
2. Remove grass, leaves, grease, and oil before storage. Do not place any other objects on the mower.
3. Check all screws and nuts before the next use. Tighten up the loose screws.
4. Empty the catch basket (2) before the next use.
5. Remove the ignition key (30) from the ignition lock (10).
6. Make sure that the petrol ride-on lawnmower is not parked next to a source of danger. Escaping gas can cause explosions.

7. When the petrol ride-on lawnmower is not in use for an extended period of time, empty the fuel tank with a petrol suction pump (not included in the scope of delivery).
8. Oil and maintain the device.

12. Transport

⚠ WARNING!

Risk of injury!

Unintended and unexpected start-up of the product may lead to injuries.

- After loading, switch off the engine and, after the engine has cooled down, remove the spark plug connector from the spark plug.
- The product can cause severe crushing injuries due to its own weight.

Special care must be taken when loading and unloading the petrol ride-on lawnmower for transport in a vehicle or trailer.

Always engage the locking brake (8) and disengage the drive to the mowing unit (11) or attachments.

When transporting the petrol ride-on lawnmower, observe regional legal regulations, especially with regard to load safety and the transport of objects on loading areas.

This petrol ride-on lawnmower must not be towed. A suitable vehicle or trailer must be used for transport on public roads. When transporting, ensure that the transport device has sufficient payload-bearing capacity and that the petrol ride-on lawnmower is suitably safeguarded.

Keep the loading area and the area around the silencer and combustion engine free of combustible materials such as straw, leaves or dry grass cuttings during transport.

Always remove the ignition key (30) from the ignition lock (10) after loading!

13. Cleaning and maintenance

⚠ WARNING!

Danger of injury and burning!

The product can start unexpectedly and cause injuries. In addition, temperatures of 80° C and more can be reached.

- Switch off the motor before carrying out any cleaning or maintenance work.

- Allow the device to cool down before working in the area of the combustion engine, exhaust manifold and silencer – in particular, this also applies to all maintenance work on the mowing unit.
- Disconnect the spark plug connector from the spark plug.

⚠ WARNING!

Risk to health!

Inhaling petrol/lubricant vapours may lead to severe health damage, loss of consciousness and, in extreme cases, to death.

- Do not inhale petrol/lubricant vapours.
- Only use the product outdoors.

NOTE!

Risk of damage!

Water entering the housing can cause engine damages. In addition, the jet of a high-pressure cleaner can damage parts of the product.

- Clean the product with a cloth, a hand brush, etc.
- Do not immerse the product in water or any other liquid and do not wash it with a high-pressure cleaner.

Maintenance plan			
	After 10 operating hours	After 25 operating hours	Every 50 operating hours
Air filter	Clean	Clean	Replace
Spark plug	Check	Clean	Replace

Expert inspection required:

- when the petrol ride-on lawnmower passes over a large object,
- if the engine suddenly stops.
- if the cutting blade is bent (do not straighten it yourself!).
- if the transmission is damaged.

13.1 Cleaning work:

⚠ WARNING!

Risk of injury!

Unintended and unexpected start-up of the product may lead to injuries.

- Switch off the engine before carrying out any cleaning or maintenance work and after the engine has cooled down, disconnect the spark plug connector from the spark plug.

NOTE!

Risk of damage!

If the product and its attachment devices are not cleaned regularly, grass/weed debris may become trapped underneath the petrol ride-on lawnmower. This can impair the performance of the product and damage it in the long run.

- Clean the product with a cloth or a hand brush, etc.
- Do not immerse the product in water or any other liquid and do not wash it with a high-pressure cleaner.
- Keep the handles free of oil so that you always have a secure grip.

13.2 Cleaning the device with water (fig. 16)

1. Place the hose connector on the water connection (5) of the petrol ride-on lawnmower and open the water tap.
2. Start the petrol ride-on lawnmower and switch on the mowing unit (11) by pushing the lever for the mowing unit (11) forward and to the right until it engages. The rotating cutter bar dashes the water against the underside of the petrol ride-on lawnmower and in doing so cleans it.
3. After approx. 30 seconds, switch off the petrol ride-on lawnmower and the mowing unit (11) again.
4. Close the water tap and pull off the hose connector.
5. Clean the top side with a cloth (do not use any sharp objects!, e.g. measuring tools).

Note: It is easiest to remove the dirt and grass immediately after mowing. Grass residues and dirt that have dried on can impair mowing. Check that the grass ejection channel is clear of grass residues and remove these if necessary.

Never clean the mower with a water jet or high pressure cleaner. The motor should remain dry.

Do not use aggressive cleaning products such as cold cleaners or white spirit.

Never drive close to an edge or ditch for cleaning work (e.g. on the frame of the petrol ride-on lawnmower).

To avoid fire hazard, keep combustion engine, cooling fins, battery compartment, area around fuel tank and exhaust pipe free from grass, leaves or leaking oil (grease).

Always clean the catch basket.

13.3 Maintenance work

Only maintenance work described in this operating manual may be carried out; have all other work carried out by a specialist dealer. If you lack the necessary knowledge and tools, always consult a specialist dealer. We recommend that maintenance work and repairs be carried out only by a specialist dealer.

Only use tools, accessories or attachment devices which are permitted by the manufacturer of this device or technically similar parts, otherwise there may be a danger of accidents resulting in personal injury or damage to the device. If you have any questions, you should contact a specialist dealer.

Original tools, accessories and spare parts are optimally matched to the device and the user's requirements.

The petrol ride-on lawnmower should be checked by the specialist dealer once a year.

Keep warning and instruction labels clean and legible at all times. Damaged or lost stickers must be replaced with new original ones. If a component is replaced by a new part, make sure that the new part has the same stickers.

For safety reasons, fuel-carrying components (fuel line, fuel valve, fuel tank, tank plug, connections, etc.) must be checked regularly for damage and leaks and replaced by a specialist if necessary.

Before starting work on or near electrical components, disconnect the battery connection cable (24) from the engine connection cable (24a).

The device is equipped with numerous safety features. These devices must not be removed or modified (bypassed, etc.) and must be checked at regular intervals. Work on the safety devices may only be carried out by a specialist.

Keep all nuts, pins and screws, especially the blade fixing screw, firmly tightened so that the device is in a safe operating status.

Worn or damaged parts must be replaced immediately for safety reasons.

Regularly check the catcher (e.g. catch basket, ejector chute) for wear, damage or loss of functionality.

Working under the machine requires special care due to the weight of the petrol ride-on lawnmower. Contact your specialist dealer for this.

Check that the front and rear wheels are secured.

Always keep the petrol ride-on lawnmower and attachment devices in good working order; all safety devices must be in place and in good working order.

Check the function of the brake regularly (every 25 operating hours) and have the necessary settings or maintenance work carried out by a specialist workshop if necessary.

13.3.1 Wheel axles and hubs

To ensure the smooth running of the wheels, we recommend cleaning and lightly greasing the wheel axles and wheel hubs at least once per season.

NOTE:

The front and rear wheels (7 + 4) must be disassembled to grease the axles and hubs.

13.3.2 Changing the mowing blade

For safety reasons, only have your mowing blade replaced, sharpened, balanced and fitted by an authorised specialist workshop. To achieve an optimal working result, it is recommended to have the mowing blade checked once a year.

13.3.3 Checking the oil level (fig. 8)

⚠ DANGER!

Risk of fire and explosion!

When filling, fuel may ignite and even explode. This leads to severe burns or death.

- Switch off the engine and let it cool down.
- Keep heat, flames and sparks away.
- Only fill up with fuel outdoors.
- Wear protective gloves.
- Avoid contact with skin and eyes.
- Start the product at a distance of at least 3 m from the fuel filling point.
- Watch out for leaks. If petrol is leaking, do not start the engine.

⚠ WARNING!

Risk to health!

Inhaling petrol/lubricant vapours may lead to severe health damage, loss of consciousness and, in extreme cases, to death.

- Do not inhale petrol/lubricant vapours.
- Only use the product outdoors.

NOTE!

Product damage

Using the product without or with too little engine and gear oil can result in engine damage.

- Fill with petrol and oil before commissioning. The product is supplied without engine and gear oil.
- Only use SAE 30 engine oil.

NOTE!

Environmental damage!

Spilled oil can pollute the environment permanently. The liquid is highly toxic and can quickly lead to water pollution.

- Fill/empty oil only on level, paved surfaces.
- Use a filling nozzle or funnel.
- Collect drained oil in a suitable container.
- Immediately wipe up any spilled oil carefully and dispose it according to local regulations.
- Dispose of oil as per local regulations.

1. Place the petrol ride-on lawnmower on a level, even surface.
2. Remove the ignition key (30) from the ignition lock (10).

3. Fold up the body as described in 10.1 (fig. 7).
4. Unscrew the oil tank cover with dipstick (22) by turning it anticlockwise and wipe it off.
5. Screw the oil tank cover with dipstick (22) back into the filling nozzle as far as it will go.
6. Pull out the oil tank cover with dipstick (22) and read the oil level in the horizontal position. The oil level must be positioned between the max. and min. of the oil dipstick (22).

13.3.4 Changing oil

The engine oil change should be completed annually before the start of the season while the engine is at operating temperature and shut off.

Only use engine oil (SAE 30).

1. Place the petrol ride-on lawnmower on a level, even surface.
2. Fold up the body as described in 10.1 (fig. 7).
3. Unscrew the oil tank cover with dipstick (22) by turning it anticlockwise.
4. Use the included injector needle (26) and the hose to suck out the engine oil through the filling nozzle.
5. Fill up with fresh engine oil and check the oil level (see 13.3.3).

Dispose of the used oil in accordance with applicable regulations.

13.3.5 Maintenance of the air filter (fig. 13)

⚠ DANGER!

Risk of fire and explosion!

If not cleaned correctly, fuel may ignite and even explode. This leads to severe burns or death.

- Clean the air filter only by knocking it out.
- Never use petrol or flammable solvents to clean the air filter.

NOTE!

Risk of damage!

Operating the engine without the filter element in place can cause engine damage.

- Never run the engine without the air filter element in place.

Fouled air filters (18a) diminish the engine output due to reduced air supply to the carburettor. Regular inspection is therefore essential.

The air filter should be checked every 25 operating hours and cleaned as required. The air filter must be checked more often in case of very dusty air.

1. Fold up the body as described at 10.1.
2. Open the screw (36) of the air filter housing (18) and lift off the housing.
3. Clean the air filter (18a) only by knocking it out.
4. Assemble the air filter housing (18) and the air filter (18a) in reverse order.

13.3.6 Spark plug maintenance (fig. 1)

Check the spark plug for dirt and grime after 10 operating hours and if necessary, clean it with a copper wire brush. Thereafter, replace the spark plug every 50 operating hours if necessary.

1. Pull off the spark plug connector (20) with a twisting motion.
2. Remove the spark plug (20a) with a spark plug wrench (a).

Use a feeler gauge to set the gap to 0.75 mm (0.030"). Replace the spark plug (20a) and take care not to pull it too firmly.

13.3.7 Replacing the fuse (fig. 14)

The electric start is protected by a 10A fuse (29).

Never use another fuse and never bypass it.

1. Fold up the body as described in 10.1 (fig. 7).
2. Open the fuse holder (29a)
3. Remove the defective fuse (29) from the holder (29a).
4. Insert a new 10A fuse (29).
5. Close the fuse holder (29a).

13.3.8 Charging the battery

The battery is charged during operation. In any case, frequent starting may make it necessary to charge the battery with the included charging unit (25):

1. Plug the connector into the charging socket (15) and the charging unit (25) into a plug socket. 230V~/50Hz
2. Charge the battery for min. 5 hours.

13.3.9 Charging the battery with a car charging unit (fig. 15)

⚠ DANGER!

Danger due to incorrect charging of the starter battery!

If the charging voltage is too high, there is a danger of the starter battery exploding.

- The charging current of the charging unit must not exceed 5 A and the charging voltage must not exceed 14.4 V.
- Always remove the ignition key (30) from the ignition lock (10) when working on the battery.

Attention!

Danger of short circuit!

To avoid a short circuit, always disconnect the negative cable (-) from the battery (16a) first and reconnect it last.

- Always remove the ignition key (30) from the ignition lock (10) when working on the battery (16a).
- Observe the polarity.

You may also charge the battery with the included charging cable (28) on an industry-standard car charging unit for 12V lead batteries.

1. To do this, disconnect the battery connection cable (24) and the engine connection cable (24a). (Fig. 9)
2. Connect the supplied charging cable (28) to the battery (16a). Connect the black cable to the negative terminal (-) and the red cable to the positive terminal (+) of the charging unit.

Attention!

Danger of short circuit!

When connecting/disconnecting the battery connection cable (24), make sure that the poles (+/-) do not touch each other and/or the frame.

To avoid a short circuit, always disconnect the negative (-) cable from the charging unit first and reconnect it last.

Always store the petrol ride-on lawnmower with the battery (16a) fully charged.

13.3.10 Checking tyre pressure

1. Check the tyre pressure before starting (see also 10.4)!
2. Check the tyre pressure with a commercially available foot pump (not included in the scope of delivery) at regular intervals.
3. If necessary, top up with air using a commercially available foot air pump (not included in the scope of delivery) by first removing the wheel caps (4a + 7a) and the cap of the valve. The correct tyre pressure is 1.3 bar in the front wheels (7) and 1.8 bar in the rear wheels (4).
4. Important: If the tyre pressure is too low, the risk of damage to the valves and therefore the hoses increases.

Note: If you notice that the tyres or wheels are damaged, please contact the customer service or a specialist workshop.

13.3.11 Repair

After any repair or maintenance work, check that all safety-related parts are in place and in perfect condition. All parts which may cause injury must be kept where they are inaccessible to children or others.

Attention: According to the German Product Liability Act, no liability is accepted for damage caused by improper repairs or by not using original spare parts. Such work should be performed by a customer service centre or an authorised specialist. The same applies to accessory parts.

Important note in the case of repairs:

When returning the device for repair, please ensure for safety reasons that it is free of oil and petrol when it is sent to the service centre.

13.3.12 Ordering spare parts

Please provide the following information when ordering replacement parts:

- Device type
- Device article number

Spare parts / accessories

Lawnmower blade - article no.: 7911200616

Battery - Article no: 5911235066

13.3.13 Service information

With this product, it is necessary to note that the following parts are subject to natural or usage-related wear, or that the following parts are required as consumables.

Wearing parts*: Spark plug, air filter, fuel filter, mowing blade, v-belt, battery, blade, tyres

* may not be included in the scope of supply!

Spare parts and accessories can be obtained from our service centre. To do this, scan the QR code on the cover page.

14. Storage

⚠ DANGER!

Risk of fire and explosion!

Storing the product near potential sources of ignition can result in a fire or an explosion. This leads to severe burns or death.

- Eliminate possible sources of ignition, such as furnaces, hot water boilers with gas, gas dryers, etc.

NOTE!

Risk of damage!

If the product is not stored properly, the engine can be damaged.

- Store the product protected against dirt, dust and moisture.

14.1 Storage during extended breaks in operation

Allow the engine to cool down before parking the device in an enclosed space.

Store the petrol ride-on lawnmower with the tank emptied and also store the fuel supply in a lockable and well-ventilated area.

Never store the device with petrol in the fuel tank inside a building in which fuel vapours may come into contact with naked flames or sparks. If the tank has to be emptied (e.g. decommissioning before winter break), the fuel tank should only be emptied outdoors (e.g. empty the tank by running the combustion engine outdoors).

Store the petrol ride-on lawnmower in a safe condition.

The ignition key (30) must always be removed from the ignition lock (10) and stored securely to prevent unauthorised or improper use by children and other persons.

Clean the petrol ride-on lawnmower thoroughly before storing it (e.g. winter break). Dry grass cuttings and leaves near the silencer can catch fire. **Danger of ignition!**

Allow the device to cool down completely before covering it.

Before storage, carry out all necessary maintenance work.

When the petrol ride-on lawnmower is taken out of service for an extended period of time, before starting work on or near electrical components, disconnect the battery connection cable (24) from the engine connection cable (24a). We recommend removing the battery (16a) and storing it fully charged in a dry and locked room.

14.1.1 Removing the battery (fig. 9)

1. To do this, disconnect the battery connection cable (24) and the engine connection cable (24a). (Fig. 9).
2. Then loosen the two screws (16b) from the battery cover (16) using a Phillips screwdriver (not included in the scope of delivery).
3. Remove the battery (16a) including the battery cover (16).

Ensure that batteries are secured against unauthorised use (e.g. by children).

Charge the battery (16a) during the winter 1-2 times to ensure that the full charging capacity is maintained. Incorrect storage can damage the battery (16a) and is excluded from the guarantee.

14.2 Drain petrol with a petrol extraction pump

1. Hold a collection container under the hose of the petrol extraction pump (not included in the scope of delivery).
2. Unscrew and remove the tank cover (17).
3. Push the hose of the petrol suction pump into the fuel tank and drain the petrol completely using the petrol suction pump.
4. Re-tighten the tank cover (17).

15. Disposal and recycling

Notes for packaging



The packaging materials are recyclable. Please dispose of packaging in an environmentally friendly manner.

Notes on the electrical and electronic equipment act [ElektroG]



Waste electrical and electronic equipment does not belong in household waste, but must be collected and disposed of separately!

- Used batteries or rechargeable batteries that are not installed permanently in the old appliance must be removed non-destructively before disposal. Their disposal is regulated by the battery law.
- Owners or users of electrical and electronic devices are legally obliged to return them after use.
- The end user is responsible for deleting their personal data from the old device being disposed of!
- The symbol of the crossed-out dustbin means that waste electrical and electronic equipment must not be disposed of with household waste.
- Waste electrical and electronic equipment can be handed in free of charge at the following places:
 - Public disposal or collection points (e.g. municipal works yards)
 - Points of sale of electrical appliances (stationary and online), provided that dealers are obliged to take them back or offer to do so voluntarily.
 - Up to three waste electrical devices per type of device, with an edge length of no more than 25 centimetres, can be returned free of charge to the manufacturer without prior purchase of a new device from the manufacturer or taken to another authorised collection point in your vicinity.
 - Further supplementary take-back conditions of the manufacturers and distributors can be obtained from the respective customer service.
- If the manufacturer delivers a new electrical appliance to a private household, the manufacturer can arrange for the free collection of the old electrical appliance upon request from the end user. Please contact the manufacturer's customer service for this.
- These statements only apply to devices installed and sold in the countries of the European Union and which are subject to the European Directive 2012/19/EU. In countries outside the European Union, different regulations may apply to the disposal of waste electrical and electronic equipment.

Information on the battery act [BattG]



Old batteries and rechargeable batteries do not belong in household waste, but must be collected or disposed of separately!

- For safe removal of primary batteries or rechargeable batteries from the electrical appliance and for information on their type or chemical system, please refer to the additional information in the operating or assembly instructions.

- Owners or users of primary batteries and rechargeable batteries are legally obliged to return them after use. The return is limited to household quantities.
- Old batteries may contain pollutants or heavy metals that can harm the environment or human health. Recycling old batteries and using the resources they contain helps to protect these two important issues.
- The symbol of the crossed-out dustbin means that primary batteries and rechargeable batteries must not be disposed of with household waste.
- If the signs Hg, Cd or Pb are also located below the dustbin symbol, this stands for the following:
 - Hg: Battery contains more than 0.0005% mercury
 - Cd: Battery contains more than 0.002% cadmium
 - Pb: Battery contains more than 0.004% lead
- Rechargeable batteries and primary batteries can be returned free of charge to the following places:
 - Public disposal or collection points (e.g. municipal works yards)
 - Sales points for primary batteries and rechargeable batteries
 - Take-back points of the common take-back system for old device batteries
 - Take-back point of the manufacturer (if not a member of the common take-back system)
- These statements are only valid for rechargeable batteries and primary batteries sold in the countries of the European Union and subject to the European Directive 2006/66/EC. In countries outside the European Union, different regulations may apply to the disposal of rechargeable batteries and primary batteries.

You can find out how to dispose of the disused device from your local authority or city administration.

Fuels and oils

- Before disposing of the unit, the fuel tank and the engine oil tank must be emptied!
- Fuel and engine oil do not belong in household waste or drains, but must be collected or disposed of separately!
- Empty oil and fuel tanks must be disposed of in an environmentally friendly manner.

16. Troubleshooting

Troubleshooting

The table shows potential failures, their possible cause and solutions. However, if you are unable to solve the problem, contact a professional to assist you.

⚠ CAUTION!

Always switch off the engine and disconnect the ignition cable before starting any inspection or adjustment work.

⚠ CAUTION!

If, after making an adjustment or repair to the engine, you let it run for a few minutes, remember that the exhaust pipe and other parts will become hot. Thus, do not touch the parts that emanate heat, as these may burn you.

Fault	Possible cause	Remedy
Unsteady running, strong vibration of the device	<ul style="list-style-type: none"> • Screws are loose • Mowing blade attachment loose • Mowing blade not balanced • V-belt damaged • Ejector chute blocked 	<ul style="list-style-type: none"> • Check screws • Check mowing blade attachment • Replace mowing blade by specialist workshop • Replace V-belt • Clean the ejector chute
Motor does not run	<ul style="list-style-type: none"> • Incorrect start sequence • Choke setting incorrect • Engine brake lever not pressed • Throttle in wrong position • Spark plug is defective • Fuel tank is empty • Bowden cables too long • poor fuel, storage without emptying the petrol tank, incorrect petrol type • spark plug fouled (carbon residue on the electrodes), electrode distance too large • The spark plug is wet from the petrol (motor flooded). • Engine defective 	<ul style="list-style-type: none"> • Check start process • Check choke setting • Press engine brake lever • Check setting • Replace spark plug • Refill with fuel • Adjust the Bowden cables using the union nuts. • Empty the fuel tank and carburettor. Fill with fresh fuel. • Clean the plug, check the heat value of the plug, replace the spark plug as required, set to 0.6 - 0.8 mm • Dry the spark plug and insert it again. • Contact authorised customer service
Combustion engine gets very hot.	<ul style="list-style-type: none"> • Cooling fins are dirty. • Engine oil level too low. • V-belt worn out 	<ul style="list-style-type: none"> • Clean the cooling fins. • Check fill level of engine oil and top up engine oil. • Replace V-belt
Device does not move.	<ul style="list-style-type: none"> • Transmission disengaged • V-belt (transmission) unhooked • V-belt (transmission) worn or damaged • Missing parallel key between rear axle and rear wheels 	<ul style="list-style-type: none"> • Engaging the gear (transmission free-wheel bow) • Hook in the V-belt (transmission) • Replace the V-belt (transmission) • Fitting the parallel key
Engine runs unsteadily	<ul style="list-style-type: none"> • Air filter dirty. • Spark plug dirty 	<ul style="list-style-type: none"> • Clean the air filter • Clean the spark plug
Lawn turns yellow, uneven mowing results	<ul style="list-style-type: none"> • Mowing blade is not sharp • Cutting height is too low 	<ul style="list-style-type: none"> • Sharpen the mowing blade • Set the correct height
The discharge of grass clippings is unclean	<ul style="list-style-type: none"> • Cutting height is too low • Mowing blade worn out • Catch basket is clogged • Chute blocked • Grass too wet • Driving speed too high 	<ul style="list-style-type: none"> • Set height • Replace the mowing blade • Empty the catch basket or remove the blockage • Clean the ejector chute • Mow during dry weather • Choose a lower gear
The mower does not start with the electrical start	<ul style="list-style-type: none"> • Battery has discharged • Fuse burnt out 	<ul style="list-style-type: none"> • Charge the battery • Replace the fuse
Motor output drops during mowing	<ul style="list-style-type: none"> • The driving speed in relation to the cutting height is too high 	<ul style="list-style-type: none"> • Reduce the driving speed and increase the cutting height
Braking power insufficient	<ul style="list-style-type: none"> • The brake is no longer set correctly 	<ul style="list-style-type: none"> • Contact the specialist merchant/customer service

Table des matières:

Page:

















1.	Explication des symboles sur le produit.....	57
2.	Introduction.....	60
3.	Description de l'appareil.....	60
4.	Fournitures (Fig. 2).....	60
5.	Utilisation conforme.....	61
6.	Consignes de sécurité.....	62
7.	Caractéristiques techniques.....	65
8.	Déballage.....	66
9.	Montage.....	66
10.	Avant la mise en service.....	67
11.	Commande.....	69
12.	Transport.....	73
13.	Nettoyage et maintenance.....	73
14.	Stockage.....	77
15.	Élimination et recyclage.....	78
16.	Dépannage.....	79
17.	Déclaration de conformité.....	283



1. Explication des symboles sur le produit

L'utilisation de symboles dans ce manuel permet d'attirer votre attention sur les éventuels risques. Les symboles de sécurité et les explications qui les accompagnent doivent être parfaitement compris. Les avertissements en eux-même ne permettent pas d'éliminer les risques ni de remplacer les mesures adaptées pour la prévention des accidents.

	Avant utilisation, respectez toutes les consignes de sécurité.
	Lisez l'ensemble du texte de la notice d'utilisation avant la mise en service.
	Risque de blessures ! Ne pas conduire ou tondre sur des pentes de plus de 10° (17 %). Ne pas conduire ou tondre en direction longitudinale. Risque de basculement !
	Ne jamais utiliser l'appareil sans panier.
	Danger lié à la projection de pièces lorsque le moteur est en cours de fonctionnement. Respectez impérativement la distance de sécurité.
	Vérifiez que chacun respecte une distance de sécurité suffisante. Maintenez à distance de l'appareil les personnes ne prenant pas part à la production.
	Débrancher le connecteur de bougie d'allumage avant les travaux de maintenance.
	Tenez vos mains et pieds à distance des lames de tonte en rotation.
	Tenez vos mains et pieds à distance des lames de tonte en rotation.
	Important. Les gaz d'échappement sont nocifs. Par conséquent, vous ne devez pas faire fonctionner le moteur dans des zones non ventilées.
	Attention aux surfaces brûlantes - risque de brûlures.
	Portez des protections auditives et oculaires !
	Porter des chaussures de sécurité, des gants de sécurité, des vêtements proches du corps.
	ATTENTION ! Les combustibles sont inflammables et explosifs - risque de brûlures.
	Volume du réservoir

	Puissance
	Cylindrée
	Régime
	Volume du panier
	Réglage de la hauteur de coupe min. max.
	Vitesse max.
	Déclivité max.
	Largeur max.
	Poids
	Huile moteur
	Ne pas faire l'appoint en cas de moteur chaud ou en marche.
	Longueur lame de tonte. Largeur de coupe max.
	Niveau de puissance sonore garanti
	Avertissement, tension électrique dangereuse.
	Le produit respecte les directives européennes en vigueur.
	Avant d'effectuer quelque travail que ce soit sur l'appareil, retirer la clé de contact et respecter les instructions de cette notice.

	Prise de chargement 12 V tension continue
	STOP : Arrêtez le moteur ON : Fonctionnement START : Démarrage
	Pédale de frein et d'embrayage
	Frein d'arrêt
	Starter/Variateur de vitesse
	Changement de vitesse marche avant
	Neutre
	Marche arrière
	Réglage de la hauteur de coupe à 5 niveaux
	Activation/désactivation de la faucheuse
	Fusible de l'appareil
	Classe de protection II
	Les appareils usés ne doivent pas être jetés avec les ordures ménagères.
<p>DANGER !</p>	<p>Terme de signalisation servant à désigner une situation de danger immédiate qui entraîne des blessures graves voire mortelles si elle n'est pas évitée.</p>
<p>AVERTISSEMENT !</p>	<p>Terme de signalisation servant à désigner une situation de danger possible qui peut entraîner des blessures graves voire mortelles si elle n'est pas évitée.</p>
<p>PRUDENCE !</p>	<p>Terme de signalisation servant à désigner une situation de danger possible qui peut entraîner des blessures légères ou modérées si elle n'est pas évitée.</p>
<p>REMARQUE</p>	<p>Terme de signalisation servant à désigner une situation de danger possible qui peut endommager le produit ou les biens environnants.</p>

2. Introduction

FABRICANT :

Scheppach GmbH
Günzburger Straße 69
D-89335 Ichenhausen

CHER CLIENT,

Nous espérons que votre nouvelle machine vous apportera satisfaction et de bons résultats.

REMARQUE :

Conformément à la loi en vigueur sur la responsabilité du fait des produits, le fabricant de cet appareil n'est pas responsable des dommages survenus ou générés sur l'appareil en cas de :

- Manipulation incorrecte,
- Non-respect de la notice d'utilisation,
- Réparations effectuées par des tiers, des spécialistes non autorisés
- Montage et remplacement des pièces de rechange non originales
- Utilisation non conforme
- Pannes de l'installation électrique, en cas de non-respect des prescriptions électriques et des dispositions de la VDE 0100, DIN 57113 / VDE0113.

Nous vous recommandons :

Lisez l'ensemble du texte de la notice d'utilisation avant le montage et la mise en service.

La présente notice d'utilisation a pour objectif de vous familiariser avec votre appareil et d'en exploiter les possibilités d'emploi conforme.

La notice d'utilisation contient des remarques importantes sur la manière de travailler en toute sécurité, réglementairement et économiquement avec l'appareil et sur la façon d'éviter les dangers, d'économiser les coûts de réparation, de réduire les périodes d'arrêt et d'augmenter la fiabilité et la durée de vie de l'appareil.

Outre les dispositions de sécurité figurant dans cette notice d'utilisation, vous devez absolument observer les prescriptions concernant le fonctionnement de l'appareil en vigueur dans votre pays.

Conservez la notice d'utilisation dans une pochette en plastique à l'abri de la poussière et de l'humidité près de l'appareil. Chaque opérateur doit l'avoir lue avant le début des travaux et doit la respecter minutieusement.

Seules des personnes formées à l'utilisation de l'appareil et informées des dangers associés sont autorisées à travailler avec l'appareil. Respecter la limite d'âge minimum requis.

Outre les consignes de sécurité reprises dans la présente notice d'utilisation et les prescriptions particulières en vigueur dans votre pays, respecter également les règles techniques générales concernant l'utilisation des machines similaires.

Nous déclinons toute responsabilité concernant les accidents ou dommages qui surviendraient en raison d'un non-respect de cette notice et des consignes de sécurité.

3. Description de l'appareil

1. Siège du conducteur
2. Panier
3. Réglage de la hauteur de coupe
4. Roues à l'arrière
- 4a Enjoliveur arrière
5. Raccord d'eau
6. Faucheuse (protection)
- 6a. Lame de tonte
7. Roues avant
- 7a Enjoliveur avant
8. Frein d'arrêt
9. Pédale de frein/d'embrayage
10. Contact d'allumage
11. Activation/désactivation de la faucheuse
12. Levier de vitesse
13. Volant
14. Changement de vitesse
15. Prise de chargement de la batterie
16. Couvercle de la batterie
- 16a Pile
- 16b Vis (batterie)
17. Couvercle de réservoir
18. Boîtier du filtre à air
- 18a Filtre à air
19. Canal d'éjection
20. Connecteur de bougie d'allumage
- 20a Bougie d'allumage
21. Pot d'échappement
22. Couvercle du réservoir d'huile avec jauge d'huile
23. Courroie trapézoïdale
24. Câble de raccordement de la batterie
- 24a Câble de raccordement moteur
25. Chargeur
26. Injecteur
27. Trémie
28. Câble de chargement pour chargeur de voiture
29. Fusible 10A
- 29a Support du fusible
30. Clé de contact
31. Crochet de fixation
32. Embout de direction
33. Vis (panier)
34. Entretoise de renforcement
35. Vis (roue de la courroie)
36. Vis (filtre à air)

4. Fournitures (Fig. 2)

- Tondeuse autoportée à essence
- Siège (1)
- Panier (2)

- Colonne de direction avec volant (13)
- Levier de commande de la faucheuse (11)
- Chargeur (25)
- Batterie (16a)
- Injecteur 100 ml pour l'aspiration d'huile avec flexible (26)
- Trémie (27)
- Câble de chargement pour chargeur de voiture (28)
- Fusible 10A (29)
- Clé de contact 2x (30)
- Notice d'utilisation

Outils :

- a) Clé à bougie d'allumage (a)
- b) Clé plate 16/13 (b)
- c) Clé plate 12/10 (c)
- d) Clé plate 10/8 (d)

Matériel de montage :

- e) 1x manchon de serrage Ø6 x 35 pour colonne de direction (e)
- f) 1x vis à tête bombée M4x20 avec écrou M4 pour levier de commande de la faucheuse (f)
- g) 1x boulon Ø 8 mm de protection contre le basculement (g)
- h) Goupille de sécurité (h)
- i) 4x vis à six pans M8x16 avec rondelles pour fixation du siège (i)

5. Utilisation conforme

La machine correspond à la directive CE sur les machines en vigueur.

Attention – risque d'accident !

La tondeuse autoportée à essence est uniquement conçue pour tondre le gazon, toute autre utilisation est interdite.

Avant de commencer à utiliser la machine, toutes les protections et équipements de sécurité doivent être mis en place.

- L'opérateur est responsable vis-à-vis des tiers dans la zone de travail.
- Cette machine est conçue pour être utilisée par une seule personne.
- Observer toutes les mentions de danger et de sécurité sur cette machine.
- S'assurer que toutes les mentions de danger et de sécurité restent lisibles sur la machine.
- Utilisez la machine uniquement dans un état technique irréprochable ainsi que de façon conforme à sa destination, en toute conscience de la sécurité et des dangers et en respectant la notice d'utilisation !
- (Faire) immédiatement éliminer les défauts, en particulier ceux qui peuvent entraver la sécurité !

- Respecter les prescriptions de sécurité, de travail et de maintenance du fabricant, ainsi que les dimensions indiquées dans les caractéristiques techniques.
- Les instructions de prévention des accidents concernées et autres règles techniques de sécurité généralement admises doivent être observées.
- La machine ne doit être utilisée, entretenue ou réparée que par des spécialistes qui en sont familiers et informés des dangers. Toute modification arbitraire de la machine annule toute garantie du fabricant pour les dommages en résultant.
- La machine ne doit être utilisée qu'avec des accessoires et des outils d'origine du fabricant.
- Toute utilisation hors de ce cadre est considérée comme non conforme. Le fabricant n'est pas responsable des dommages en résultant, seul l'utilisateur en porte le risque.
- Si vous n'êtes pas certain que toutes les conditions sont réunies pour travailler en toute sécurité, n'utilisez pas la machine.
- La tondeuse à gazon à essence convient à un emploi privé dans les jardins domestiques et d'agrément. Une tondeuse est considérée comme tondeuse à gazon de loisir lorsqu'elle est utilisée pour l'entretien des surfaces plantées d'herbe ou de gazon des jardins domestiques et d'agrément et lorsque son utilisation annuelle ne dépasse pas 50 heures, à l'exclusion de l'entretien des lieux publics, des parcs, des terrains de sports ainsi que dans l'agriculture et les exploitations forestières.

En raison des risques de blessure de l'utilisateur et d'autres personnes, l'appareil ne doit par exemple pas être utilisé :

- pour couper les plantes grimpantes,
- pour hacher et broyer les débris de bois et de haies,
- pour nettoyer les allées (aspiration, soufflage),
- pour enlever la neige avec la faucheuse,
- pour entretenir la pelouse de toitures végétalisées,
- pour égaliser les inégalités du sol, comme les taupinières,
- pour transporter les résidus de découpe, hormis dans le panier prévu à cet effet.
- L'appareil n'est pas autorisé à circuler sur la voie publique.
- Le transport de personnes (en particulier d'enfants) et d'animaux est interdit.
- Ne montez jamais sur la faucheuse.
- Pour des raisons de sécurité, il est interdit d'utiliser la tondeuse à gazon comme groupe d'entraînement pour d'autres outils et accessoires en tous genres.

⚠ AVERTISSEMENT

Pour votre sécurité, merci de lire entièrement cette notice et les informations concernant la sécurité avant d'utiliser la machine. Lorsque vous prêtez la machine, joignez toujours la notice à la machine.

Veillez tenir compte du fait que nos appareils n'ont pas été conçus pour être utilisés dans le domaine professionnel, industriel ou artisanal. Nous ne n'accordons aucune garantie lorsque l'appareil est utilisé à des fins professionnelles, artisanales ou industrielles ou lors de toute utilisation de la même nature.

6. Consignes de sécurité

⚠ Attention !

Lors de l'utilisation d'appareils, certaines mesures de précaution doivent être prises afin d'empêcher les blessures et dommages. Par conséquent, lisez attentivement cette notice d'utilisation/ces consignes de sécurité. Conservez-les bien afin d'avoir à tout moment ces informations à disposition. Si vous êtes amené à céder l'appareil à d'autres personnes, veuillez lui joindre cette notice d'utilisation/ces consignes de sécurité. Nous déclinons toute responsabilité concernant les accidents ou dommages qui surviendraient en raison d'un non-respect de cette notice et des consignes de sécurité.

L'appareil ne doit pas être utilisé par les catégories de personnes suivantes :

- Les enfants, les personnes présentant des capacités physiques, sensorielles ou mentales limitées, les personnes manquant d'expérience/de connaissances ou encore les personnes qui ne connaissent pas les instructions d'utilisation de l'appareil ne doivent pas utiliser l'appareil.
- Ne laissez jamais des enfants ou des jeunes de moins de 16 ans utiliser l'appareil. Des réglementations locales peuvent déterminer l'âge minimum requis pour les utilisateurs.
- Utilisez l'appareil uniquement lorsque vous êtes reposé et que vous êtes en bonne forme physique et psychologique. Si vous avez des problèmes de santé, consultez votre médecin pour savoir si vous pouvez utiliser l'appareil.
Il est interdit d'utiliser l'appareil après avoir consommé de l'alcool, de la drogue ou des médicaments qui diminuent la capacité de réaction.

⚠ Sécurité des personnes

Attention ! Les vibrations présentent un risque pour la santé !

Une sollicitation trop importante due aux vibrations peut nuire à la circulation et endommager les nerfs, en particulier chez les personnes ayant des problèmes de circulation. Adressez-vous à un médecin en cas de symptômes qui pourraient être causés par l'exposition aux vibrations.

Ces symptômes, qui peuvent apparaître principalement au niveau des doigts, mains ou poignets, sont par exemple :

- Engourdissement,
- Douleurs,
- Fatigue musculaire,
- Coloration cutanée,
- Fourmillements désagréables.

Pendant l'utilisation, tenez le volant fermement des deux mains aux emplacements prévus, mais sans trop le serrer. Prévoyez des plages de travail de sorte à éviter les sollicitations importantes prolongées.

Avertissement ! Pendant son fonctionnement, cet outil électrique génère un champ électromagnétique. Ce champ peut dans certaines circonstances nuire aux implants médicaux actifs ou passifs. Pour réduire les risques de blessures graves voire mortelles, nous recommandons aux personnes porteuses d'implants médicaux de consulter leur médecin, ainsi que le fabricant de leur implant avant d'utiliser l'outil électrique.

Vêtements et équipement

- Pendant les travaux, portez toujours des chaussures solides avec une semelle antidérapante. Ne travaillez jamais pieds nus ou en sandales par exemple.
- Mettez l'appareil en service uniquement si vous portez un pantalon et des vêtements près du corps.
- Ne portez jamais de vêtements amples qui pourraient se coincer dans les pièces mobiles (levier de commande) – ni de bijoux, cravate ou foulard.
- Portez toujours des gants résistants, attachez vos cheveux s'ils sont longs et recouvrez-les (foulard, bonnet, etc.) lors des travaux de maintenance et de nettoyage ainsi que lors du transport de l'appareil.
- Portez des lunettes de protection adaptées lors de l'aiguisage de la lame de tonte.

Pendant les travaux

- N'utilisez jamais l'appareil lorsque des personnes, en particulier des enfants, ou des animaux se trouvent à proximité. Veillez à ce que l'herbe ne soit pas projetée vers d'autres personnes.
- N'utilisez pas l'appareil sous la pluie ou en cas d'intempéries, en particulier s'il y a un risque de foudroiement.

Gaz d'échappement :

- Danger de mort par intoxication ! En cas de nausées, de maux de tête, de troubles visuels (champ de vision réduit p. ex.), de troubles auditifs, de vertiges ou de perte de concentration, arrêtez immédiatement les travaux. Ces symptômes peuvent être causés par une concentration trop élevée de gaz d'échappement.

- L'appareil rejette des gaz d'échappement toxiques dès que le moteur à combustion est allumé. Ces gaz contiennent du monoxyde de carbone, un gaz mortel inodore et incolore, ainsi que d'autres substances nocives. N'allumez jamais le moteur à combustion dans des espaces clos ou des pièces mal aérées.
- Les gaz d'échappement du moteur à combustion sont expulsés devant la roue arrière gauche. Lors de travaux avec l'appareil, vérifiez que cette zone est toujours dégagée et jamais recouverte, afin que les gaz d'échappement ne s'accumulent pas.

△ Sécurité sur le poste de travail

- Vérifiez minutieusement le terrain sur lequel l'appareil est utilisé. Retirez les pierres, bâtons, fils métalliques, os et tout autre corps étranger susceptible d'être projeté par l'appareil. Les obstacles (souches d'arbre, racines) peuvent être cachés si l'herbe est haute.
- Signalez par conséquent tous les corps étrangers qui se trouvent sur la pelouse (obstacles) et qui ne peuvent pas être retirés avant de commencer les travaux avec l'appareil.
- Soyez attentifs aux différences de niveau (trous) dans le terrain et aux autres zones de danger non visibles. Les obstacles peuvent être difficiles à voir si l'herbe est haute.
- Soyez particulièrement prudent lorsque vous utilisez l'appareil à proximité de pentes, de bords de terrain, de fossés et de digues. Veillez particulièrement à observer une distance suffisante avec ces zones de danger.
- Soyez particulièrement prudent au niveau des zones à visibilité réduite, des arbustes, des arbres et autres obstacles, car des personnes, en particulier des enfants, ou des animaux peuvent se trouver derrière.
- Arrêtez immédiatement la tondeuse autoportée à essence et la lame de tonte lorsque quelqu'un pénètre dans la zone de tonte.
- Gardez toujours un œil sur la zone située devant le véhicule. Soyez attentifs aux obstacles, afin de pouvoir les éviter à temps.
- Avant chaque marche arrière, contrôlez la zone située derrière la tondeuse autoportée à essence et, s'il est monté, découpez l'accessoire. Ne tondez jamais en marche arrière si ce n'est pas absolument nécessaire. Soyez particulièrement prudents lorsque vous tondez en marche arrière et contrôlez minutieusement l'ensemble de la zone située derrière la tondeuse autoportée à essence avant de commencer les travaux.
- Si vous travaillez avec un groupe, indiquez toujours aux autres ce que vous comptez faire. Respectez la distance de sécurité !

- Avant de changer de direction, réduisez la vitesse de déplacement afin de garder à tout moment le contrôle de l'appareil et prévenir tout renversement de la tondeuse autoportée à essence.
- En cas de travaux à proximité de routes et si vous traversez la voie publique, soyez attentif aux autres usagers.
- Soyez particulièrement prudent lorsque vous effectuez une tonte à proximité d'une route, d'une piste cyclable ou d'une allée. Les pièces projetées peuvent causer de graves blessures et des dommages importants.

△ Manipulation de l'essence

△ Danger de mort ! L'essence est toxique et facilement inflammable.

- Stockez le carburant dans des récipients (bidons) spécialement conçus à cet effet et vérifiés. Les capuchons de fermeture du réservoir d'essence doivent toujours être correctement vissés et serrés. Remplacer tout capuchon de fermeture défectueux pour des raisons de sécurité.
- Tenez l'essence à l'écart des étincelles, des flammes nues, des flammes continues, des sources de chaleur et de toute autre source d'ignition. Ne fumez pas !
- Faites le plein uniquement en extérieur et ne fumez pas pendant que vous faites le plein.
- Avant de faire le plein, arrêtez le moteur à combustion et laissez-le refroidir.
- Faites l'appoint d'essence avant de démarrer le moteur à combustion. Il est interdit d'ouvrir le bouchon de réservoir et de faire l'appoint d'essence pendant le fonctionnement du moteur à combustion ou alors que la machine est chaude.
- Ouvrez prudemment et lentement le bouchon de réservoir. Attendez que la pression soit compensée pour retirer entièrement le couvercle de réservoir.
- Pour faire le plein, utilisez une trémie adaptée ou un tube de remplissage, afin de ne pas renverser de carburant sur le moteur à combustion ou sur le boîtier/gazon.

Ne remplissez pas le réservoir de carburant à ras bord !

- Ne remplissez jamais le réservoir de carburant au-delà du bord inférieur de la tubulure de remplissage, afin que le carburant puisse se dilater. Observez les autres indications de la notice d'utilisation du moteur à combustion.
- Si de l'essence déborde, ne démarrez le moteur à combustion qu'après avoir nettoyé la zone où l'essence a été renversée. Évitez toute tentative d'allumage tant que les vapeurs d'essence ne se sont pas évaporées (essuyage à sec).

- Essayez toujours le carburant renversé.
- Si de l'essence a coulé sur vos vêtements, changez-les.
- Vissez et serrez correctement le couvercle de réservoir après chaque plein. Il est interdit de mettre l'appareil en service si le couvercle de réservoir d'origine n'est pas vissé.
- Pour des raisons de sécurité, contrôlez régulièrement la conduite de carburant, le réservoir de carburant, le bouchon de réservoir et les raccords pour vérifier leur bonne fixation, détecter les éventuels dommages, traces de vieillissement (fragilité) et zones non étanches. Au besoin, remplacez-les.
- Ne videz le réservoir qu'à l'extérieur.
- N'utilisez jamais de bouteille ou de contenant similaire pour éliminer ou stocker les combustibles comme le carburant. Certaines personnes, en particulier les enfants, risqueraient d'y boire.
- Ne conservez jamais l'appareil avec de l'essence dans le réservoir s'il est dans un bâtiment. Les vapeurs d'essence générées pourraient entrer en contact avec une flamme nue et prendre feu.
- Ne déposez pas l'appareil et le réservoir de carburant à proximité de chauffages, chauffages rayonnants, postes à souder ni de toute autre source de chaleur.

Risque d'explosion !

Si vous détectez un défaut sur le réservoir, le couvercle de réservoir ou des pièces acheminant du carburant (conduites de carburant) pendant l'utilisation, arrêtez immédiatement le moteur à combustion. Contactez un revendeur spécialisé.

Sécurité pile

- Pour éviter la formation d'étincelles dues à un court-circuit, débranchez toujours le câble moins (-) de la batterie en premier et rebranchez-le en dernier.
- Ne fumez jamais lorsque vous travaillez sur la batterie. Tenez la batterie à l'écart des étincelles, des flammes nues et de toute autre source de chaleur.
- Si vous utilisez des câbles de démarrage, soyez particulièrement prudent. Observez les consignes correspondantes afin d'éviter d'endommager la tondeuse autoportée à essence (en particulier, ne pas actionner le démarreur plus de 10 secondes).
- N'ouvrez pas la batterie et ne la faites pas tomber.
- Rechargez toujours la batterie dans un espace clos bien aéré, sec et protégé des intempéries.
- Ne court-circuitiez pas les bornes de la batterie.
- Les batteries déformées ou défectueuses (qui présentent des fuites) ne doivent pas être utilisées, doivent être remplacées et éliminées de manière respectueuse de l'environnement. Observez les dispositions propres au pays d'utilisation.

- Des fuites de liquide peuvent avoir lieu sur les batteries défectueuses. Évitez tout contact avec le liquide ! En cas de contact, rincez à l'eau. Si le liquide entre en contact avec les yeux, contactez en outre un médecin. Le liquide qui s'écoule des batteries peut causer des démangeaisons, des brûlures et des irritations.
- Inspectez régulièrement visuellement le câble de raccordement de la batterie pour détecter les éventuels dommages. Faites remplacer les câbles endommagés par un spécialiste.
- Ne pontez jamais les fusibles. N'utilisez jamais un fusible d'une autre capacité (ampérage) que celle prescrite.

⚠ Consignes de sécurité pour la tondeuse autoportée à essence

Démarrage :

- L'appareil doit uniquement être démarré depuis le siège du conducteur.
- Démarrez l'appareil sur une surface plane, jamais en pente.
- Le moteur à combustion doit uniquement être démarré dans une zone bien aérée. Dans les garages, veillez à garantir une aération suffisante.
- Avant de démarrer le moteur à combustion, débrayez l'outil de coupe, les accessoires et l'entraînement et appuyez fermement sur la pédale de frein.
- Lors du démarrage, veillez à placer vos pieds à une distance suffisante de l'outil de coupe.
- Ne démarrez pas le moteur si vous vous situez devant le canal d'éjection.
- Ne soulevez ou ne portez jamais une tondeuse avec le moteur en marche.
- Une exploitation de la machine à une vitesse excessive peut augmenter le risque d'accident.
- Ne démarrez jamais le moteur à combustion en court-circuitant la borne du démarreur. Si vous contournez le circuit de commutation normal du démarreur, la tondeuse autoportée à essence peut se mettre subitement en mouvement.
- Ne démarrez pas le moteur à combustion si vous sentez une odeur d'essence – **Risque d'explosion !**

Utilisation :

⚠ Avertissement – Risque de blessures !

- Soyez attentifs à la zone de travail de la lame de tonte. Ne mettez jamais les mains ou les pieds sur ou sous des pièces en rotation. Ne touchez jamais la lame de tonte lorsqu'elle est en cours de fonctionnement. Tenez-vous toujours éloigné de l'orifice d'éjection. Observez toujours une distance de sécurité suffisante.
- Travaillez uniquement à la lumière du jour ou sous un bon éclairage.

- Si vous sortez de la pelouse ou que vous ne tondez pas, débrayez la lame de tonte et placez la faucheuse sur la hauteur de coupe maximale.
- Les objets cachés dans le gazon (arrosages automatiques, pieux, vannes d'eaux, fondations, lignes électriques, etc.) doivent être contournés. Ne passez jamais sur ces objets.
- Pendant le déplacement, maintenez toujours fermement le volant à deux mains.
- Soyez particulièrement prudent lorsque vous passez sur le gazon et d'autres surfaces irrégulières, car les trous, les monticules, les chocs peuvent faire subitement tourner le volant.
- **Risque de blessures aux mains et aux doigts!**
- Roulez toujours à une vitesse adaptée.
- Videz uniquement le panier depuis le siège du conducteur.
- Avant de vider le panier, débrayez toujours la lame de tonte et attendez qu'elle soit immobilisée.

Coupez l'entraînement, arrêtez le moteur à combustion et attendez que la lame de tonte soit entièrement immobilisée, serrez le frein d'arrêt et retirez la clé de contact :

- avant de retirer des blocages ou d'éliminer les bouchons dans le canal d'éjection,
- avant de contrôler, de nettoyer ou de travailler sur la tondeuse autoportée à essence,
- lorsque la lame de tonte rencontre un corps étranger. Recherchez les dommages sur la machine et l'outil de coupe et faites effectuer les réparations nécessaires avant toute remise en marche,
- si l'appareil commence à vibrer trop fort. Un contrôle immédiat est nécessaire.
- lorsque vous quittez ou transportez l'appareil.

Risques résiduels et mesures de protection

Non-respect des principes ergonomiques

Utilisation incorrecte des équipements de protection individuelle (EPI)

L'utilisation incorrecte ou le retrait des équipements de protection individuelle peuvent entraîner des blessures graves.

- Porter les équipements de protection prescrits.

Comportement humain, comportement incorrect

- Toujours rester concentré lors de tous les travaux.

⚠ **Un danger résiduel** ne peut jamais être exclu.

Danger lié au bruit

Troubles de l'audition

Un travail non protégé et de longue durée avec l'appareil peut provoquer des pertes d'audition.

- Porter une protection pour les oreilles.

Comportement en cas d'urgence

En cas d'éventuel accident, appliquez les premiers secours nécessaires et contactez immédiatement un médecin.

7. Caractéristiques techniques

Type de moteur	Moteur 4 temps / refroidissement à air
Cylindrée 224 cm ³
Régime 3000 min ⁻¹
Puissance 5 kW / 6,8 CV
Carburant...	Essence normale/sans plomb, teneur en bioéthanol max. 10 %
Volume du réservoir 1,4 l
Huile moteur SAE 30 / 10W40
Capacité du réservoir 0,6 l
Réglage de la hauteur de coupe 5 niveaux
Capacité du panier 150 l
Largeur de coupe 61 cm
Hauteur de coupe 35-75 mm
Poids 115 kg
Vitesse de conduite V 1,5, 2,0, 3,0, 4,6 km/h
Vitesse de conduite R 2,3 km/h
Roues avant 10x4,00-4
Pression des roues avant 1,3 bar
Roues arrière 13x5,00-6
Pression des roues arrière 1,8 bar
Type de batterie Plomb
Tension nominale 12 V
Capacité 7 Ah

Sous réserve de modifications techniques !

Informations concernant le développement de bruit mesurée selon les normes en vigueur :

selon la norme ISO 5395-1:2013

Niveau de pression sonore L_{PA} 79,6 dB

Incertitude de mesure K 2,5 dB

Niveau de puissance sonore L_{WA} 94,34 dB

Incertitude de mesure K 1,08 dB

Portez une protection auditive.

Les nuisances sonores peuvent entraîner une perte d'audition.

selon la norme ISO 5395-1:

Vibration a_h (corps) 3,761 m/s²

Vibration a_h (main-bras - volant) 4,969 m/s²

Incertitude de mesure K 1,5 m/s²

Limitez au maximum le développement de bruit et les vibrations !

- Utilisez uniquement des produits en parfait état.
- Entretenez et nettoyez régulièrement le produit.
- Adaptez votre mode de travail au produit.
- Ne surchargez pas le produit.
- Faites au besoin contrôler le produit.
- Arrêtez le produit lorsque vous ne l'utilisez pas.

- Portez des gants de protection.

L'utilisation prolongée de la tondeuse autoportée à essence peut entraîner des problèmes circulatoires dus aux vibrations (syndrome de Raynaud).

Dans ce cas, il est impossible de fournir des indications concernant la durée d'utilisation étant donné que cela peut varier d'une personne à l'autre.

Les facteurs suivants peuvent engendrer ce phénomène :

- Problèmes circulatoires dans les mains de l'utilisateur
- Températures extérieures basses
- Durées d'utilisation prolongées

Nous vous conseillons donc de porter des gants chauds et de faire régulièrement des pauses.

8. Déballage

1. Ouvrez l'emballage et retirez le matériau d'emballage.
2. Vérifiez que les fournitures sont complètes.
3. Vérifiez que l'appareil et les accessoires n'ont pas été endommagés lors du transport.
4. Retirez les deux crochets de fixation (31) avec la clé plate 16/13 (b). (fig. 2a)
5. Gonflez les 4 pneus (4 + 7) en utilisant une pompe à pied du commerce (non fournie) en prenant soin de retirer au préalable les enjoliveurs (4a + 7a) de la jante et le capuchon de la valve. Faites tourner l'enjoliveur dans le sens inverse des aiguilles d'une montre et retirez-le de la jante.

La pression de gonflage des pneus correcte est de 1,3 bar sur les roues avant (7) et de 1,8 bar sur les roues arrière (4).

6. **Attention : risque de se couper !** Portez des gants de protection !
7. Avec 3 autres personnes, soulevez prudemment la tondeuse autoportée à essence de la palette.
8. Saisissez l'appareil par le châssis, pas par le revêtement en plastique !
9. Conservez si possible l'emballage jusqu'à la fin de la période de garantie.

⚠ DANGER :

L'appareil et les matériaux d'emballage ne sont pas des jouets ! Les enfants ne doivent pas jouer avec les sacs en plastique, films d'emballage et pièces de petite taille ! Il existe un risque d'ingestion et d'étouffement !

9. Montage

⚠ AVERTISSEMENT !

Risque de blessures et d'endommagement de l'appareil !

L'utilisation d'accessoires et de pièces de rechange incorrects peut conduire à des blessures et des dommages. Ils pourraient se détacher et être projetés. Ils peuvent en outre diminuer les performances du produit.

- Utilisez uniquement des pièces de rechange et des accessoires d'origine du fabricant. Vous trouverez les pièces de rechange et les accessoires d'origine chez votre revendeur.
- En cas de non-respect de cette consigne, vous risquez de diminuer les performances du produit et certaines pièces pourraient se détacher.
- En cas de non-respect de cette consigne, la garantie constructeur devient caduque.

Certaines pièces sont livrées non assemblées. L'assemblage est simple à condition de respecter les consignes suivantes.

Remarque !

Pour l'assemblage et/ou pour les travaux de maintenance, vous aurez besoin des outils suivants qui ne sont pas fournis :

- un gobelet gradué de 1 litre (résistant à l'huile/essence)
- un bidon à essence (5 litres suffisent pour environ 5 heures de fonctionnement)
- un entonnoir (adapté au diamètre de l'orifice de remplissage d'essence du réservoir)
- des chiffons (pour essuyer les restes d'huile / d'essence, à éliminer dans une station service)
- une pompe d'aspiration de carburant en plastique (se trouve dans les grandes surfaces de bricolage)
- 0,6 l d'huile de moteur SAE 30
- Petit marteau

9.1 Montage du siège (fig. 3)

1. Montez le siège (1) en serrant tout d'abord manuellement les 4 vis à six pans M8x16 avec les rondelles d'appui/rondelles plates (i) à l'aide de la clé plate 16/13 (b).
2. Réglez la position assise souhaitée en déplaçant le siège. Veillez à pouvoir atteindre facilement le levier de commande et la pédale.
3. Serrez à présent les 4 vis à six pans (i) à l'aide de la clé plate 16/13 (b).

9.2 Montage du levier pour faucheuse (fig. 4)

1. Montez le levier (11) pour faucheuse avec la vis à tête bombée M4x20 (f) fournie, en utilisant un tournevis cruciforme et une clé plate (7 mm) (non fournis).

9.3 Montage de la colonne de direction (fig. 5)

1. Enfoncez la colonne de direction avec le guidon (13) sur l'embout de direction (32).
2. Veillez à ce que les trous percés soient au même niveau.
3. Insérez ensuite le manchon de serrage (e) à l'aide d'un marteau (non fourni).

9.4 Montage et accrochage du panier (fig. 6)

1. Retirez tout d'abord les vis (33) situées sur le panier (2) en utilisant un tournevis cruciforme (non fourni) et la clé plate 10/8 (d) fournie.
2. Vissez ensuite les entretoises de renforcement (34) sur le panier (2).
3. D'une main, tenez le panier (2) par sa poignée et de l'autre, par l'ouverture de maintien située à l'arrière.
4. Placez le panier (2) de manière symétrique sur le guidage. Orientez le panier (2) par rapport à la tondeuse autoportée à essence.
5. De l'autre main, faites légèrement pivoter le panier (2) vers l'avant afin que la partie avant du panier (2) s'enclenche.
6. Faites à nouveau pivoter le panier (2) vers l'arrière.
7. Vérifiez que le panier (2) est bien positionné.

9.5 Contrôle du canal d'éjection (fig. 9)

Contrôlez le canal d'éjection (19) pour détecter les éventuels dommages et éliminez les amas d'herbe au besoin.

Faites remplacer le canal d'éjection par un spécialiste s'il est endommagé.

10. Avant la mise en service

⚠ AVERTISSEMENT !

Risque sanitaire !

L'inhalation de vapeurs d'essence/d'huile de lubrification et de gaz d'échappement peut causer de graves lésions, une perte de connaissance et, dans des cas extrêmes, la mort.

- Ne respirez pas les vapeurs d'essence/vapeurs d'huile de lubrification ni les gaz d'échappement.
- Utilisez ce produit uniquement à l'extérieur.

Avant chaque mise en service du produit, contrôlez :

- Étanchéité du système de carburant
- État irréprochable et intégrité des dispositifs de protection et du dispositif de coupe
- Bonne fixation de tous les raccords vissés
- Mobilité de toutes les pièces mobiles.

Avant chaque mise en service, vérifiez,

- que l'ensemble de l'unité de coupe de l'outil de coupe (lame de tonte, embrayage de la lame, frein de la lame, boulons de fixation, boîtier de la faucheuse) est dans un état irréprochable. Contrôlez en particulier la bonne fixation, les éventuels dommages et l'usure.

- que le couvercle de réservoir est bien vissé.
- que le réservoir, les pièces transportant du carburant et le couvercle de réservoir sont en parfait état.
- que les dispositifs de sécurité sont en parfait état et qu'ils fonctionnent correctement.
- que les pneus (pression de l'air, dommages, usure) et le châssis sont en parfait état. Vérifiez que les raccords vissés sont bien fixés. Veillez en particulier à effectuer tous les travaux de maintenance indiqués dans le plan de maintenance au point « Avant chaque mise en service ».

Avant d'utiliser l'appareil, remplacez les pièces défectueuses ainsi que les pièces usées et endommagées. Les panneaux de danger et d'avertissement illisibles ou sur l'appareil doivent être remplacés.

Si nécessaire, contactez un revendeur.

Carburant et huile

REMARQUE !

Risque d'endommagement !

Si vous utilisez des carburants qui ont été stockés dans de mauvaises conditions ou non autorisés, le carburateur risque de se boucher et d'entraver le fonctionnement du moteur.

- Versez le carburant non utilisé dans un récipient étanche à l'air et stockez-le dans une pièce sombre et fraîche.
- Pour le transport et le stockage de carburant, utilisez uniquement les récipients prévus à cet effet et autorisés.

10.1 Ouverture de la carrosserie (fig. 7)

1. Mettez le levier de déplacement (14) en position N, le levier de vitesse (12) en position tortue et le réglage de la hauteur de coupe (3) en position 5.
2. Retirez les poignées en plastique.
3. Retirez le boulon anti-basculement (g). Pour cela, vous devez retirer la goupille de sécurité (h).
4. Relevez la carrosserie.

10.2. Remplissage d'huile moteur et raccordement du câble de batterie (fig. 8 + 9)

⚠ Attention !

Le moteur est livré sans huile. Avant la mise en service, faites impérativement le plein d'huile. Utilisez de l'huile multigrade (SAE 30). Contrôlez le niveau d'huile moteur avant chaque tonte.

1. Relevez la carrosserie conformément aux indications en 10.1.
2. Ouvrez le couvercle du réservoir d'huile (22) et remplissez le réservoir avec de l'huile (SAE 30) en utilisant la trémie (27). Veillez à respecter la quantité de remplissage max.
3. Refermez ensuite le couvercle du réservoir d'huile (22).

4. Raccordez le câble de raccordement de la batterie (24) au câble de raccordement moteur (24a) (fig. 9).
5. Rabattez de nouveau la carrosserie vers le bas et revissez les poignées en plastique (14), (12) et (3). Lorsque vous rabattez la carrosserie, vérifiez le positionnement du canal d'éjection (19), du levier de déplacement (14), du levier de vitesse (12) et du réglage de la hauteur de coupe (3) (voir fig. 7).
6. Enfoncez le boulon anti-basculement (g) et bloquez-le avec la goupille de sécurité (h).
7. Accrochez le panier (2).

⚠ DANGER !

Risque d'incendie et d'explosion !

Lors du remplissage, le carburant peut s'enflammer et exploser. Cela cause de graves blessures voire la mort.

- Arrêtez le moteur et laissez-le refroidir.
- Maintenez-le à l'écart de la chaleur, des flammes et des étincelles.
- Remplissez le réservoir de carburant uniquement à l'extérieur.
- Portez des gants de protection.
- Éviter tout contact cutané ou oculaire.
- Démarrez le produit à une distance d'au moins 3 m de la zone de remplissage de carburant.
- Surveillez les éventuelles fuites. Si de l'essence s'écoule, ne démarrez pas le moteur.

⚠ AVERTISSEMENT !

Risque sanitaire !

L'inhalation de vapeurs d'essence/d'huile de lubrification peut causer de graves lésions, une perte de connaissance et, dans des cas extrêmes, la mort.

- Ne respirez pas les vapeurs d'essence/vapeurs d'huile de lubrification.
- Utilisez ce produit uniquement à l'extérieur.

REMARQUE !

Endommagement du produit

Le fonctionnement du produit sans huile moteur/huile pour engrenages ou avec un niveau d'huile insuffisant peut endommager le moteur.

- Avant chaque mise en service, faites l'appoint d'essence et d'huile. Le produit est livré sans huile moteur et sans huile pour engrenages.

REMARQUE !

Domages environnementaux !

L'huile qui s'écoule peut polluer durablement l'environnement. Ce liquide est très toxique et peut rapidement polluer l'eau.

- Ne faites l'appoint/la vidange d'huile que sur une surface plane et solide.
- Utilisez une tubulure de remplissage ou une trémie.
- Collectez l'huile de vidange dans un récipient adapté.

- Essuyez immédiatement et minutieusement toute huile renversée et éliminez le chiffon selon les dispositions locales.
- Éliminez l'huile conformément aux dispositions locales.

10.3 Plein d'essence (fig. 1)

⚠ Attention !

La tondeuse autoportée à essence est livrée sans essence. Il faut donc impérativement faire le plein d'essence avant la mise en service. Utilisez de l'essence Super E5 / E10.

1. Faites basculer le siège (1).
2. Nettoyez l'espace autour de la zone de remplissage. Des impuretés dans le réservoir causent des dysfonctionnements.
3. Ouvrez prudemment le couvercle du réservoir (17), afin qu'une éventuelle surpression existante puisse être évacuée.
4. Remplissez le réservoir d'essence (Super E5 / E10) à l'aide d'une trémie (non fournie). Veillez à respecter la quantité de remplissage max. Remplissez prudemment l'essence jusqu'au bord inférieur de l'orifice de remplissage.
5. Refermez de nouveau le couvercle du réservoir (17). Assurez-vous que le bouchon du réservoir se ferme de manière étanche.
6. Nettoyez le bouchon du réservoir et son environnement.
7. Vérifiez l'étanchéité du réservoir et des conduites de carburant.
8. Avant le démarrage du moteur, éloignez-vous au moins de trois mètres du lieu d'approvisionnement en essence.

10.4 Contrôle de la pression de gonflage des pneus

Une pression de gonflage des pneus correcte est une condition essentielle à l'équilibre de l'outil de coupe et par suite à une coupe homogène du gazon.

1. Contrôlez la pression de gonflage des pneus à intervalles réguliers à l'aide d'une pompe à pied du commerce.
2. Au besoin, ajustez la pression des pneus en utilisant une pompe à pied du commerce (non fournie) et en prenant soin de retirer au préalable les enjoliveurs (4a + 7a) de la jante et le capuchon de la valve. La pression de gonflage des pneus correcte est de 1,3 bar sur les roues avant (7) et de 1,8 bar sur les roues arrière (4).

Remarque : si vous remarquez que les pneus ou les roues sont endommagés, contactez le service client ou un atelier spécialisé.

10.5 Contrôle du commutateur de contact du frein d'arrêt (fig. 1)

Le commutateur de contact du frein d'arrêt permet de s'assurer que le moteur ne démarre que lorsque le frein d'arrêt est serré.

Condition : le moteur est arrêté.

1. Mettez-vous sur le siège du conducteur (1).
2. Desserrez le frein d'arrêt (8) en actionnant la pédale de frein (9).
3. Desserrez la pédale de frein (9). Veillez à ce que la tondeuse à gazon autoportée à essence soit sécurisée contre tout déplacement.
4. Essayez de démarrer le moteur (mettez la clé de contact (30) en position « Start »).
5. Le moteur ne doit pas démarrer !

Remarque : si vous remarquez que le commutateur de contact ne fonctionne pas correctement, contactez le service client ou un atelier spécialisé.

10.6 Contrôle du commutateur de contact de la faucheuse (fig. 1)

Le commutateur de contact de la faucheuse permet de s'assurer que le moteur ne démarre pas lorsque la faucheuse est enclenchée.

1. Le moteur est arrêté.
2. Mettez-vous sur le siège du conducteur (1).
3. Appuyez à fond sur la pédale de frein (9) et actionnez le frein d'arrêt (8).
4. Actionnez la faucheuse en poussant le levier de la faucheuse (11) vers l'avant et vers la droite jusqu'à ce qu'il s'enclenche.
5. Essayez de démarrer le moteur (clé de contact (30) en position « Start »).
6. Le moteur ne doit pas démarrer !

Remarque : si vous remarquez que le commutateur de contact ne fonctionne pas correctement, contactez le service client ou un atelier spécialisé.

10.7 Contrôle du commutateur de contact du siège (fig. 1)

Le commutateur de contact du siège coupe le moteur dès que plus personne ne se trouve sur le siège alors que la faucheuse est activée.

1. Mettez-vous sur le siège du conducteur (1).
2. Appuyez sur la pédale de frein (9) et actionnez le frein d'arrêt (8).
3. Démarrez le moteur et laissez-le tourner.
4. Actionnez la faucheuse (11) en poussant le levier de la faucheuse (11) vers l'avant et vers la droite jusqu'à ce qu'il s'enclenche.
5. Déchargez le siège du conducteur (1) en vous levant (ne descendez pas !)
6. Le moteur doit s'arrêter !

Remarque : si vous remarquez que le commutateur de contact ne fonctionne pas correctement, contactez le service client ou un atelier spécialisé.

10.8 Contrôle du commutateur de contact du panier (fig. 1)

Le commutateur de contact situé sur le panier (2) coupe le moteur dès que le panier n'est pas correctement accroché alors que la faucheuse est activée.

1. Mettez-vous sur le siège du conducteur (1).
2. Appuyez sur la pédale de frein (9) et actionnez le frein d'arrêt (8).
3. Démarrez le moteur et laissez-le tourner.
4. Actionnez la faucheuse (11) en poussant le levier de la faucheuse (11) vers l'avant et vers la droite jusqu'à ce qu'il s'enclenche.
5. Soulevez légèrement le panier vide (2).
6. Le moteur doit s'arrêter !

Remarque : si vous remarquez que le commutateur de contact ne fonctionne pas correctement, contactez le service client ou un atelier spécialisé.

10.9 Contrôle du dispositif d'arrêt de la lame

Lors du débrayage de la faucheuse, un freinage simultané est automatiquement initié afin d'immobiliser la lame de tonte en quelques secondes.

Une lame en rotation émet un bruit de vent clairement perceptible. La rotation de la lame est indiquée par le bruit de vent produit et peut ainsi être contrôlée.

Remarque : si vous remarquez que le dispositif d'arrêt de la lame ne fonctionne pas correctement, contactez le service client ou un atelier spécialisé.

11. Commande

⚠ Attention !

Avant la mise en service, monter impérativement le produit en entier !

11.1. Heures d'utilisation

Veillez respecter les arrêtés locaux pouvant différer en fonction de la localité.

Familiarisez-vous avec les éléments de commande et les organes de commande ainsi qu'avec l'utilisation de l'appareil. L'utilisateur doit notamment savoir comment arrêter rapidement l'outil de travail et le moteur à combustion de l'appareil.

L'appareil doit uniquement être utilisé par les personnes qui ont lu la notice d'utilisation et qui se sont familiarisées avec la manipulation de l'appareil. Avant la première mise en service, l'utilisateur doit suivre une formation pratique spécialisée. L'utilisateur doit se faire expliquer par le vendeur ou un autre spécialiste comment utiliser l'appareil en toute sécurité.

Cette formation doit en particulier attirer l'attention de l'utilisateur sur,

- la nécessité de faire preuve d'un soin et d'une concentration accrus lors des travaux avec l'appareil.
- l'impossibilité d'utiliser le frein pour contrôler une tondeuse autoportée à essence qui glisse sur une pente.

Les principales causes de la perte de contrôle d'une tondeuse autoportée à essence peuvent être, entre autres :

- adhérence insuffisante des roues,
- conduite trop rapide,
- freinage inapproprié,
- utilisation incorrecte (manifestations sportives, etc.),
- connaissance insuffisante des effets résultants des caractéristiques du sol, en particulier sur les pentes (voir le point 11.6.3 « Travaux en pente »),
- mauvaise suspension des charges et mauvaise répartition des charges.

11.2 Préparation de la surface à tondre

1. Inspectez la surface à tondre avec soin avant de commencer le travail.
2. Enlevez les pierres, les bâtons, les os, les fils de fer, les jouets et tous les objets, qui pourraient être expulsés par la machine.
3. Veillez à ce que personne ne se trouve sur la surface à tondre.

11.3 Contrôle de la lame de tonte (fig. 9)

⚠ AVERTISSEMENT !

Risque de blessures !

Après l'arrêt du moteur, la lame de tonte continue de tourner quelques secondes. Si vous touchez les pièces en rotation, vous risquez de vous blesser en vous coupant.

- Attendez que la lame de tonte soit immobilisée.
 - Ne freinez pas l'outil de coupe avec la main.
 - Portez des gants de protection.
 - Maintenez l'outil de coupe à l'écart de vos pieds.
1. Avant d'effectuer n'importe quel contrôle sur la lame de tonte, arrêtez le moteur et retirez la clé de contact (30) du contact d'allumage (11).
 2. Relevez la carrosserie conformément aux indications en 10.1.
 3. Relevez légèrement le canal d'éjection (19) et tournez-le vers l'extérieur. La lame de tonte est maintenant accessible.
 4. Insérez une clé à douille de 12 mm (non fournie) dans la vis (35).
 5. Faites tourner la lame de tonte (6a) dans le sens horaire dans la zone visible et contrôlez-la.
 6. Vérifiez régulièrement si la lame de tonte (6a) est fixée correctement, est en bon état et est bien affûtée.
 7. Si ce n'est pas le cas, faites affûter ou remplacer la lame de tonte (34) par un atelier spécialisé.

11.4 Démarrage du moteur (fig. 10 + 11)

1. Contrôlez le niveau d'huile du moteur. Voir section 13.3.3.
2. Accrochez le panier (2). Voir section 9.4.
3. Mettez-vous sur le siège du conducteur (1).
4. La faucheuse (11) doit être désactivée.
5. Appuyez sur la pédale de frein et d'embrayage (9) et actionnez le frein d'arrêt (8). Réglez la hauteur de coupe souhaitée (3). Voir section 11.6.1.
6. Placez le levier de déplacement (14) sur Neutre « N ».
7. Placez le levier de vitesse (12) sur « Starter manuel » lorsque les températures sont basses. Lorsque les températures sont plus élevées ou que le moteur est chaud, mettez-le à la vitesse maximale.
8. Tournez la clé de contact (30) dans le contact d'allumage (11) sur « Start » jusqu'à ce que le moteur démarre, laissez-la ensuite en position « On ».
9. Retirez éventuellement le levier de vitesse (12) de la position « Starter manuel » et réglez la vitesse souhaitée.

11.5 Démarrage avec la faucheuse désactivée

Attention ! Ne déplacez le levier de déplacement qu'à l'arrêt.

1. Enfoncez complètement la pédale de frein (9) lorsque vous êtes sur le régime « tortue », le plus bas. Cela permet de déverrouiller le frein d'arrêt (9).
2. Réglez la position de déplacement souhaitée.
3. Relâchez lentement la pédale de frein (9) pour que la tondeuse autoportée à essence se mette en mouvement.
4. Poussez le levier de vitesse (12) vers la position « lièvre » pour accélérer.
5. Pour arrêter l'appareil, appuyez sur la pédale de frein (9).

11.6 Tonte

⚠ AVERTISSEMENT !

Risque d'accident en cas de marche arrière !

Si vous effectuez une marche arrière, soyez attentifs à ce qui se trouve derrière l'appareil !

- La marche arrière est réservée aux situations nécessaires !
- La marche arrière ne peut pas être enclenchée lorsque la faucheuse est activée.

Remarques concernant la tonte

- Vérifiez avant chaque tonte si la lame de tonte (34) est fixée correctement, est en bon état et est bien affûtée. Pour ce faire, portez toujours des gants de protection !
- Contrôlez la tondeuse, la lame de tonte et les autres pièces lorsque vous entrez en contact avec un corps étranger ou que l'appareil vibre plus que d'habitude.

- Il est possible de se brûler au contact du moteur, de l'échappement ou des éléments d'entraînement de la lame lorsqu'ils sont chauds. Donc, ne les touchez pas.
- Arrêtez de tondre lorsqu'il fait trop sombre ou lorsque que l'éclairage artificiel est insuffisant.
- Sur les routes ou à proximité de celles-ci, soyez attentifs à la circulation. Maintenez le canal d'éjection (19) à l'écart de la route.
- Évitez les endroits sur lesquels les roues patinent et où la tonte est incertaine.
- Avant toute marche arrière, assurez-vous qu'aucun enfant ne se trouve derrière vous.
- Effectuez uniquement des coupes avec des lames de tonte aiguisées et impeccables, afin que les brins d'herbe ne s'effilochent pas et que le gazon ne jaunisse pas.
- Afin d'obtenir une coupe homogène et propre, conduisez la tondeuse suivant une trajectoire aussi droite que possible. Avec cela, les bandes doivent toujours se chevaucher de quelques centimètres, afin qu'il n'y ait pas de petites bandelettes résiduelles.
- Gardez la partie inférieure du boîtier de tonte propre et retirez impérativement les dépôts d'herbe. Les dépôts d'herbe compliquent le démarrage, réduisent la qualité de la coupe et l'éjection d'herbe.

11.6.1 Réglage de la hauteur de coupe (fig. 10)

⚠ Attention ! Le réglage de la hauteur de coupe doit uniquement être effectué avec la faucheuse à l'arrêt.

Sélectionnez la hauteur de coupe en fonction de la longueur de pelouse réelle. Effectuez plusieurs passages, de façon à ce que 4 cm de pelouse soient enlevées en un passage.

1. Enclenchez le levier de réglage de la hauteur de coupe (3) à la hauteur de coupe souhaitée.
2. 5 hauteurs de coupe différentes sont paramétrables.

IMPORTANT : pour le transport, l'outil de coupe doit toujours être sur la hauteur de coupe maximale (niveau 5).

11.6.2 Tonte/démarrage avec faucheuse activée (fig. 10, 11 + 12)

⚠ AVERTISSEMENT!

Risque de blessure et d'endommagement de l'appareil!

Des objets peuvent être projetés, heurter des personnes et les blesser. Les objets rigides peuvent endommager le produit.

En outre, les petites pierres et d'autres objets peuvent être projetés à au moins 15 mètres. Cela peut endommager les voitures, habitations et fenêtres.

- Lorsque vous effectuez des travaux de coupe, veillez à observer une distance de 30 m avec les autres personnes et les animaux.
- N'utilisez pas le produit pour retirer des objets des allées, etc.

REMARQUE !

Risque d'endommagement !

Si vous ne nettoyez pas régulièrement le produit, des résidus de gazon/mauvaises herbes peuvent se coincer sous le bouclier de protection. Cela peut réduire les performances du produit et l'endommager à long terme.

- Nettoyez le produit après chaque utilisation.

Attention ! Ne changez de position de déplacement qu'à l'arrêt.

1. Enfoncez complètement la pédale de frein (9) lorsque vous êtes sur le régime « tortue », le plus bas. Le frein d'arrêt (8) doit être activé en position P (fig. 10).
2. Poussez lentement le levier de commande de la faucheuse (11) vers l'avant jusqu'à ce qu'il s'enclenche afin d'actionner la faucheuse.
3. Enfoncez complètement la pédale de frein (9) lorsque vous êtes sur le régime « tortue », le plus bas. Cela permet de déverrouiller le frein d'arrêt (8).
4. Réglez la position de déplacement souhaitée (14).
5. Relâchez lentement la pédale de frein (9) pour que la tondeuse se mette en mouvement.
6. Poussez le levier de vitesse (12) vers la position « lièvre » pour accélérer.
7. Pour arrêter l'appareil, appuyez sur la pédale de frein (9).

11.6.3 Travaux en pente

⚠ AVERTISSEMENT!

Risque d'erreur lors des déplacements sur les pentes!

Soyez particulièrement prudent lorsque vous conduisez sur des pentes ! Aucune pente n'est « sûre ». Observez par conséquent les consignes de sécurité suivantes!

- Si les roues patinent ou que le véhicule reste bloqué en montant une pente, débrayez la faucheuse et les accessoires. Descendez ensuite la pente lentement et tout droit!
- Le risque de renversement de la tondeuse autoprotégée à essence est augmenté lorsque le panier est plein, en raison du poids!
- Dans les pentes, la bande de coupe doit s'effectuer perpendiculairement à la pente. Un glissement de la tondeuse peut être évité par une position oblique vers le haut.

- Les pentes sont l'une des principales causes d'accidents provoqués par une perte de contrôle de la tondeuse autoportée à essence et résultant en un basculement de l'appareil. Un tel accident peut provoquer des blessures graves voire mortelles.
- Pour des raisons de sécurité, n'utilisez pas l'appareil en pente en cas d'inclinaison supérieure à 10° (17,6 %).
- Une inclinaison de pente de 10° correspond à un dénivelé de 17,6 cm sur 100 cm de long.
- Évitez de démarrer ou de vous arrêter en pente.
- N'utilisez pas l'appareil dans des zones comportant des pentes ou des trous, car l'appareil risque d'y basculer ou d'y glisser. Le risque de renversement ou de glissement augmente lorsque le sol est meuble ou humide.
- Déplacez-vous toujours dans le sens longitudinal des pentes. Les déplacements perpendiculaires augmentent le risque de basculement.
- Lors des déplacements sur les pentes, évitez tout changement de vitesse ou de direction brusque. Les travaux dans ce type de situation nécessitent une commande prudente, calme et régulière de la tondeuse autoportée à essence.
- Évitez tout changement de direction en pente. N'effectuez de virage en pente que lorsque c'est inévitable et, si possible, conduisez lentement et effectuez de larges boucles dans le sens de la pente.
- Ne tondez pas d'herbe humide, en particulier dans les pentes, car l'herbe humide réduit l'adhérence. La tondeuse autoportée à essence pourrait glisser et l'utilisateur en perdre le contrôle.
- Lorsque vous vous déplacez sur des pentes, il est interdit d'utiliser le point mort.
- Soyez particulièrement prudent si vous utilisez des accessoires en pente (modification de la répartition du poids sur l'appareil).
- Si les roues patinent ou que le véhicule reste bloqué en montant une pente, débrayez la lame de tonte ou les accessoires. Descendez ensuite la pente lentement et tout droit.
- N'essayez jamais de stabiliser la tondeuse autoportée à essence en posant un pied à terre.
- Le poids du panier augmente le risque de basculement, surtout s'il est plein.
- Ne videz et ne soulevez jamais le panier sur un plan incliné.

11.6.4 Vidage du panier en position assise (fig. 12)

Si vous retrouvez des résidus de coupe au sol, c'est que le panier est plein et doit être vidé.

1. Désactivez la faucheuse (11) en poussant le levier de la faucheuse (11) vers l'arrière et vers la gauche.
2. Conduisez jusqu'à l'endroit où vous souhaitez vider le panier (2).
3. Appuyez à fond sur la pédale de frein (9) et activez le frein d'arrêt (8).

4. Placez le levier de déplacement (14) sur Neutre « N ».
5. Levez le panier (2) par la poignée, afin que ce dernier se vide.
6. Abaissez de nouveau le panier (2).

Attention : si le panier (2) n'est pas enclenché correctement, la faucheuse (11) ne peut pas être actionnée.

11.6.5 Décrochage du panier pour le vider (fig. 12)

Si vous retrouvez des résidus de coupe au sol, c'est que le panier est plein et doit être vidé.

⚠ AVERTISSEMENT !

Risque de blessures !

Le démarrage non volontaire et inattendu du produit peut causer des blessures.

- Arrêtez le moteur avant de vider le panier.

1. Appuyez à fond sur la pédale de frein (9) et activez le frein d'arrêt (8).
2. Désactivez la faucheuse (11) en poussant le levier de la faucheuse (11) vers l'arrière et vers la gauche.
3. Placez le levier de déplacement (14) sur Neutre « N ».
4. Coupez le moteur en mettant la clé de contact (30) en position « Stop ». Retirez ensuite la clé de contact (30) du contact d'allumage (10).
5. Décrochez le panier (2) et videz ce dernier.
6. Raccrochez le panier (2).
7. Si le panier (2) n'est pas enclenché correctement, la faucheuse (11) ne peut pas être actionnée.

11.7 Arrêt de la tondeuse autoportée à essence

⚠ AVERTISSEMENT !

Risque de blessure et de brûlures !

Il est possible de se brûler au contact du moteur, de l'échappement ou des éléments d'entraînement de la lame lorsqu'ils sont chauds.

- Ne touchez pas les pièces brûlantes de la tondeuse autoportée à essence
- Lorsque vous arrêtez le moteur, veillez à ce que les pièces brûlantes ne puissent pas enflammer les objets ou matériaux situés à proximité.

⚠ AVERTISSEMENT !

Risque de blessure et de renversement !

La tondeuse autoportée à essence peut se renverser si elle n'est pas déposée sur une surface plane.

- Le risque de renversement ou de glissement augmente lorsque le sol est meuble ou humide.
- Lors de l'arrêt, soyez attentif à la course à vide de l'outil de coupe, qui peut nécessiter quelques secondes avant une immobilisation complète.

Arrêtez l'appareil de la manière suivante :

1. Appuyez à fond sur la pédale de frein (9) et actionnez le frein d'arrêt (8).

2. Avant de quitter le siège du conducteur, désactivez la faucheuse (11).
3. Réglez la hauteur de coupe (3) en position inférieure.
4. Poussez le levier de déplacement (14) en position « N ».
5. Coupez le moteur en mettant la clé de contact (30) en position « Stop » dans le contact d'allumage (10). Retirez ensuite la clé de contact (30) du contact d'allumage (10).
6. Conservez la clé de contact (30) dans un endroit auquel seules les personnes autorisées ont accès.
7. Assurez-vous que la tondeuse autoportée à essence est entièrement immobilisée avant de descendre.

11.8. Après la tonte

1. Laissez toujours le moteur refroidir avant de stocker la tondeuse autoportée à essence dans un espace clos.
2. Retirez toute trace d'herbes, de feuilles, de lubrifiant et d'huile avant l'entreposage. Ne posez pas d'autres objets sur la tondeuse.
3. Contrôlez toutes les vis et tous les écrous avant une nouvelle utilisation. Resserrez les vis lâches.
4. Videz le panier (2) avant toute nouvelle utilisation.
5. Retirez la clé de contact (30) du contact d'allumage (10).
6. Veillez à ce que la tondeuse autoportée à essence ne soit pas entreposée à côté d'une source de danger. L'échappement de gaz peut conduire à des explosions.
7. En cas de période de non-utilisation prolongée de la tondeuse autoportée à essence, videz le réservoir d'essence au moyen d'une pompe d'aspiration d'essence (non fournie).
8. Huilez et entretenez l'appareil.

12. Transport

⚠ AVERTISSEMENT !

Risque de blessures !

Le démarrage non volontaire et inattendu du produit peut causer des blessures.

- Après le chargement, coupez le moteur et débranchez le connecteur de bougie d'allumage de la bougie d'allumage lorsque le moteur a refroidi.
- Le poids du produit peut causer de graves blessures par écrasement.

Soyez particulièrement prudent lorsque vous chargez et déchargez la tondeuse autoportée à essence dans un véhicule ou sur une remorque pour le transport.

Serrez toujours le frein d'arrêt (8) et débrayez l'entraînement de la faucheuse (11) ou des accessoires.

Lors du transport de la tondeuse autoportée à essence, observez la législation régionale, en particulier concernant la sécurité de chargement et le transport d'objets sur des surfaces de chargement.

La tondeuse autoportée à essence ne doit pas être remorquée. Pour le transport sur la voie publique, utilisez un véhicule ou une remorque adapté(e). Lors du transport, veillez à ce que la charge de transport du moyen de transport soit suffisante et à ce que la tondeuse autoportée à essence soit bien sécurisée.

Pendant le transport, gardez la surface de chargement et la zone autour du silencieux et du moteur à combustion exemptes de matériaux inflammables comme de la paille, des feuilles ou des amas d'herbe secs.

Après avoir chargé le produit, retirez toujours la clé de contact (30) du contact d'allumage (10) !

13. Nettoyage et maintenance

⚠ AVERTISSEMENT !

Risque de blessure et de brûlures !

Le produit pourrait démarrer de manière inattendue et causer des blessures. En outre, des températures de 80 °C ou supérieures pourraient survenir.

- Arrêtez le moteur avant tous les travaux de nettoyage et de maintenance.
- Laissez l'appareil refroidir avant d'effectuer des travaux sur le moteur à combustion, le pot d'échappement ou le silencieux – en particulier si vous effectuez des travaux de maintenance sur la faucheuse.
- Débranchez le connecteur de bougie d'allumage de la bougie d'allumage.

⚠ AVERTISSEMENT !

Risque sanitaire !

L'inhalation de vapeurs d'essence/d'huile de lubrification peut causer de graves lésions, une perte de connaissance et, dans des cas extrêmes, la mort.

- Ne respirez pas les vapeurs d'essence/vapeurs d'huile de lubrification.
- Utilisez ce produit uniquement à l'extérieur.

REMARQUE !

Risque d'endommagement !

Si de l'eau pénètre dans le boîtier, cela risque d'endommager le moteur. En outre, le jet du nettoyeur haute pression peut endommager certaines pièces du produit.

- Nettoyez le produit avec un chiffon, une brosse, etc.
- N'immergez pas le produit dans l'eau ou dans d'autres liquides et ne l'arrosez pas avec un nettoyeur haute pression.

Plan de maintenance			
	après 10 heures de fonctionnement	après 25 heures de fonctionnement	toutes les 50 heures de fonctionnement
Filtre à air	nettoyage	nettoyage	remplacement
Bougie d'allumage	contrôle	nettoyage	remplacement

Contrôle par un professionnel nécessaire :

- lorsque la tondeuse autoportée à essence est passée sur un objet de grande taille,
- lorsque le moteur s'arrête soudainement,
- lorsque la lame de coupe est pliée (ne la redressez pas vous-même !),
- lorsque la transmission est endommagée.

13.1 Travaux de nettoyage :

⚠ AVERTISSEMENT !

Risque de blessures !

Le démarrage non volontaire et inattendu du produit peut causer des blessures.

- Avant les travaux de nettoyage et de maintenance, coupez le moteur et débranchez le connecteur de bougie d'allumage de la bougie d'allumage lorsque le moteur a refroidi.

REMARQUE !

Risque d'endommagement !

Si vous ne nettoyez pas régulièrement le produit et ses accessoires, des résidus de gazon/mauvaises herbes peuvent se coincer sous la tondeuse autoportée à essence. Cela peut réduire les performances du produit et l'endommager à long terme.

- Nettoyez le produit avec un chiffon ou une brosse.
- N'immergez pas le produit dans l'eau ou dans d'autres liquides et ne l'arrosez pas avec un nettoyeur haute pression.
- Ne mettez pas d'huile sur les poignées afin de garantir un bon maintien.

13.2 Nettoyage de l'appareil à l'eau (fig. 16)

1. Placez l'embout de raccordement de flexible sur le raccord d'eau (5) de la tondeuse autoportée à essence et ouvrez le robinet d'eau.
2. Démarrez la tondeuse autoportée à essence et activez la faucheuse (11) en poussant le levier de la faucheuse (11) vers l'avant et vers la droite jusqu'à ce qu'il s'enclenche. La barre de coupe rotative projette l'eau sur la partie inférieure de la tondeuse autoportée à essence pour la nettoyer.
3. Au bout d'env. 30 secondes, arrêtez à nouveau la tondeuse autoportée à essence et la faucheuse (11).
4. Fermez le robinet d'eau et retirez l'embout de raccordement de flexible.
5. Nettoyez la partie supérieure avec un chiffon (n'utilisez pas d'objets tranchants de type couteau !).

Remarque : L'élimination d'impuretés et d'herbe est le plus facile à effectuer directement après la tonte. Des résidus d'herbe séchés et des salissures peuvent conduire à une détérioration de la tonte. Contrôlez si le canal d'éjection d'herbe est libre de résidus d'herbe et éloignez-les en cas de besoin.

Ne nettoyez jamais la tondeuse au moyen d'un jet d'eau ou d'un nettoyeur haute pression. Le moteur doit rester sec.

Des détergents agressifs, comme des détergents à froid ou de l'essence à nettoyer ne doivent pas être utilisés.

Pour les travaux de nettoyage (sur le châssis de la tondeuse autoportée à essence p. ex.), ne vous approchez jamais d'une bordure ou d'un trou.

Pour éviter tout risque d'incendie, veillez à ce que le moteur à combustion, les ailettes de refroidissement, le compartiment de batterie, la zone autour du réservoir et le pot d'échappement soient exempts d'herbe, de feuille et d'huile d'écoulement (graisse).

Nettoyez toujours le panier.

13.3 Opérations de maintenance

Seules les opérations de maintenance décrites dans cette notice d'utilisation doivent être effectuées, tous les autres travaux doivent être effectués par un revendeur. Si vos connaissances sont insuffisantes ou que vous manquez d'outils, contactez toujours un revendeur.

Nous recommandons de faire effectuer les travaux de maintenance et les réparations par un revendeur.

Utilisez uniquement des outils et accessoires autorisés par le fabricant de cet appareil ou des pièces techniques similaires, afin d'éviter tout risque d'accident, de blessures et de dommages à l'appareil. En cas de question, contactez un revendeur.

Les propriétés des outils, accessoires et pièces de rechange d'origine sont parfaitement adaptées à l'appareil et aux exigences de l'utilisateur.

La tondeuse autoportée à essence doit être contrôlée une fois par an par un revendeur.

Les autocollants d'avertissement et de conseil doivent rester propres et lisibles. Remplacez les autocollants endommagés ou perdus par de nouveaux autocollants d'origine. Si vous remplacez un composant par un nouveau, veillez à ce que le même autocollant soit apposé sur le nouveau composant.

Pour des raisons de sécurité, les composants qui transportent du carburant (conduite de carburant, robinet de carburant, réservoir de carburant, bouchon de réservoir, raccords, etc.) doivent régulièrement être contrôlés pour détecter les dommages et zones non étanches et éventuellement remplacés par un spécialiste.

Avant de commencer des travaux sur ou à proximité de composants électriques, débranchez le câble de raccordement de la batterie (24) du câble de raccordement moteur (24a).

L'appareil est doté de nombreux dispositifs de sécurité. Ces dispositifs ne doivent pas être retirés ou modifiés (pontés, etc.) et doivent être contrôlés à intervalles réguliers. Les travaux sur les équipements de sécurité ne doivent être effectués que par un spécialiste.

Veillez à ce que les écrous, boulons et vis, en particulier la vis de fixation de la lame, soient bien serrés afin de garantir la sécurité de fonctionnement de l'appareil.

Remplacez immédiatement les pièces usées ou endommagées pour des raisons de sécurité.

Contrôlez régulièrement l'usure, les éventuels dommages et le bon fonctionnement du dispositif de collecte d'herbe (panier, canal d'éjection, etc.).

Les travaux sous la machine requièrent une vigilance accrue en raison du poids de la tondeuse autoportée à essence. Sur ce point, contactez votre revendeur,

Contrôlez la bonne fixation des roues avant et arrière.

Maintenez toujours la tondeuse autoportée à essence et les accessoires dans un état irréprochable, tous les dispositifs de sécurité doivent être présents et en bon état de fonctionnement.

Contrôlez régulièrement le fonctionnement des freins (toutes les 25 heures de fonctionnement) et, au besoin, faites effectuer les réglages nécessaires ou les opérations de maintenance par un atelier spécialisé.

13.3.1 Essieux de roue et moyeux de roue

Pour garantir la bonne mobilité des roues, nous recommandons de nettoyer et de graisser légèrement les essieux de roue et les moyeux de roue au moins chaque saison.

REMARQUE :

Les roues avant et arrière (7 + 4) doivent être démontées pour lubrifier les essieux et les moyeux.

13.3.2 Remplacement de la lame de tonte

Pour des raisons de sécurité, ne faites remplacer, affûter, équilibrer et monter votre lame de tonte que par un atelier spécialisé agréé. Pour des performances optimales, nous recommandons de faire contrôler la lame de tonte une fois par an.

13.3.3 Contrôle du niveau d'huile (fig. 8)

⚠ DANGER !

Risque d'incendie et d'explosion !

Lors du remplissage, le carburant peut s'enflammer et exploser. Cela cause de graves blessures voire la mort.

- Arrêtez le moteur et laissez-le refroidir.
- Maintenez-le à l'écart de la chaleur, des flammes et des étincelles.
- Remplissez le réservoir de carburant uniquement à l'extérieur.
- Portez des gants de protection.
- Éviter tout contact cutané ou oculaire.
- Démarrez le produit à une distance d'au moins 3 m de la zone de remplissage de carburant.
- Surveillez les éventuelles fuites. Si de l'essence s'écoule, ne démarrez pas le moteur.

⚠ AVERTISSEMENT !

Risque sanitaire !

L'inhalation de vapeurs d'essence/d'huile de lubrification peut causer de graves lésions, une perte de connaissance et, dans des cas extrêmes, la mort.

- Ne respirez pas les vapeurs d'essence/vapeurs d'huile de lubrification.
- Utilisez ce produit uniquement à l'extérieur.

REMARQUE !

Endommagement du produit

Le fonctionnement du produit sans huile moteur/huile pour engrenages ou avec un niveau d'huile insuffisant peut endommager le moteur.

- Avant chaque mise en service, faites l'appoint d'essence et d'huile. Le produit est livré sans huile moteur et sans huile pour engrenages.
- Utilisez uniquement de l'huile moteur SAE 30.

REMARQUE !

Dommages environnementaux !

L'huile qui s'écoule peut polluer durablement l'environnement. Ce liquide est très toxique et peut rapidement polluer l'eau.

- Ne faites l'appoint/la vidange d'huile que sur une surface plane et solide.
- Utilisez une tubulure de remplissage ou une trémie.
- Collectez l'huile de vidange dans un récipient adapté.
- Essuyez immédiatement et minutieusement toute huile renversée et éliminez le chiffon selon les dispositions locales.
- Éliminez l'huile conformément aux dispositions locales.

1. Placez la tondeuse autoportée à essence sur une surface plane et droite.
2. Retirez la clé de contact (30) du contact d'allumage (10).
3. Relevez la carrosserie conformément aux indications en 10.1 (fig. 7).
4. Dévissez le couvercle du réservoir d'huile avec jauge d'huile (22) en le tournant vers la gauche et essuyez-le.
5. Revissez le couvercle du réservoir d'huile avec jauge d'huile (22) jusqu'à la butée dans la tubulure de remplissage.
6. Retirez le couvercle du réservoir d'huile avec jauge d'huile (22) et lisez le niveau d'huile en position horizontale. Le niveau d'huile doit se situer entre les références max. et min. de la jauge d'huile (22).

13.3.4 Vidange d'huile

La vidange d'huile de moteur doit être effectuée avant le début de la saison avec le moteur chaud et à l'arrêt. Utilisez uniquement de l'huile moteur (SAE 30).

1. Placez la tondeuse autoportée à essence sur une surface plane et droite.
2. Relevez la carrosserie conformément aux indications en 10.1 (fig. 7).
3. Dévissez le couvercle du réservoir d'huile avec jauge d'huile (22) en le tournant vers la gauche.
4. Avec l'injecteur fourni (26), aspirez l'huile de moteur à travers la tubulure de remplissage.
5. Faites l'appoint d'huile moteur neuve et contrôlez le niveau d'huile (voir 13.3.3).

L'huile usagée doit être éliminée conformément à la réglementation en vigueur.

13.3.5 Maintenance du filtre à air (fig. 13)

⚠ DANGER !

Risque d'incendie et d'explosion !

En cas de mauvais nettoyage, le carburant peut s'enflammer et exploser. Cela cause de graves blessures voire la mort.

- Nettoyez le filtre à air uniquement en tapotant dessus.
- Ne nettoyez jamais le filtre à air à l'essence ou à l'aide d'un solvant inflammable.

REMARQUE !

Risque d'endommagement !

Le fonctionnement du moteur sans élément filtrant peut endommager le moteur.

- Ne faites pas tourner le moteur sans filtre à air.

Les filtres à air (18a) encrassés réduisent la puissance du moteur en raison d'une alimentation en air trop faible vers le carburateur. Pour cette raison, un contrôle régulier est indispensable.

Le filtre à air doit être contrôlé toutes les 25 heures de service et doit être nettoyé en cas de besoin. En cas d'air fortement chargé de poussière, le filtre à air doit être vérifié plus souvent.

1. Relevez la carrosserie conformément aux indications en 10.1.
2. Dévissez la vis (36) du boîtier de filtre à air (18) et enlevez le boîtier.
3. Nettoyez le filtre à air (18a) uniquement en tapotant dessus.
4. Montez le boîtier de filtre à air (18) et le filtre à air (18a) en procédant dans l'ordre inverse.

13.3.6 Maintenance de la bougie d'allumage (fig. 1)

Contrôlez la bougie d'allumage pour la première fois après 10 heures de fonctionnement et, si nécessaire, nettoyez-les avec une brosse en cuivre. Remplacez ensuite la bougie d'allumage toutes les 50 heures de fonctionnement au besoin.

1. Débranchez le connecteur de bougie d'allumage (20) en le faisant tourner.
2. Retirez la bougie d'allumage (20a) avec une clé à bougie d'allumage (a).

Réglez la distance entre les électrodes à l'aide d'un cale de mesure à 0,75 mm (0,030»). Remettez la bougie d'allumage (20a) et veillez à ne pas trop la serrer.

13.3.7 Remplacement du fusible (fig. 14)

Le démarrage électrique est sécurisé par un fusible 10A (29).

N'utilisez jamais d'autre fusible et ne le pontez jamais.

1. Relevez la carrosserie conformément aux indications en 10.1 (fig. 7).
2. Ouvrez le support du fusible (29a)
3. Retirez le fusible défectueux (29) du support (29a).
4. Mettez le nouveau fusible 10A (29) en place.
5. Fermez le support du fusible (29a).

13.3.8 Chargement de la batterie

La pile est chargée pendant le fonctionnement. Toutefois, en raison d'un démarrage répété, il peut s'avérer nécessaire de charger la batterie au moyen du chargeur (25) fourni :

1. Insérez le connecteur dans la prise de chargement (15) et le chargeur (25) dans une prise de courant. 230 V~/50 Hz
2. Chargez la pile pendant au moins 5 heures.

13.3.9 Chargement de la batterie avec un chargeur de voiture (fig. 15)

⚠ DANGER !

Danger dû à un mauvais chargement de la batterie de démarrage !

Une tension de chargement excessive peut faire exploser la batterie de démarrage.

- Le courant de charge du chargeur ne doit pas dépasser 5 A et la tension de charge ne doit pas dépasser 14,4 V.
- Lors des travaux sur la batterie, retirez toujours la clé de contact (30) du contact d'allumage (10).

Attention !

Risque de court-circuit !

Pour éviter un court-circuit, débranchez toujours le câble moins (-) de la batterie (16a) en premier et rebranchez-le en dernier.

- Lors des travaux sur la batterie (16a), retirez toujours la clé de contact (30) du contact d'allumage (10).
- Respectez la polarité.

Vous pouvez également charger la batterie avec le câble de chargement (28) joint à un chargeur de voiture usuel pour batteries à plomb de 12V.

1. Pour ce faire, débranchez le câble de raccordement de la batterie (24) du câble de raccordement moteur (24a). (fig. 9)
2. Branchez le câble de chargement fourni (28) sur la batterie (16a). Raccordez le câble noir au pôle moins (-) et le câble rouge au pôle plus (+) du chargeur.

Attention !

Risque de court-circuit !

Lors du raccordement/débranchement du câble de raccordement de la batterie (24), veillez à ce que les pôles (+/-) ne se touchent pas et ne touchent pas le châssis.

Pour éviter un court-circuit, débranchez toujours le câble moins (-) en premier et rebranchez-le en dernier sur le chargeur.

Stocquez toujours la tondeuse autoportée à essence avec la batterie entièrement chargée (16a).

13.3.10 Contrôle de la pression de gonflage des pneus

1. Contrôlez la pression de gonflage des pneus avant le démarrage (voir également 10.4) !
2. Contrôlez la pression de gonflage des pneus à l'aide d'une pompe à pied du commerce (non fournie) à intervalles réguliers.
3. Au besoin, ajustez la pression des pneus en utilisant une pompe à pied du commerce (non fournie) en prenant soin de retirer au préalable les enjoliveurs (4a + 7a) et le capuchon de la valve. La pression de gonflage des pneus correcte est de 1,3 bar sur les roues avant (7) et de 1,8 bar sur les roues arrière (4).
4. Important : En cas de pression de gonflage des pneus trop faible, le risque d'endommagement de soupapes et ainsi de tuyaux est augmenté.

Remarque : si vous remarquez que les pneus ou les roues sont endommagés, contactez le service client ou un atelier spécialisé.

13.3.11 Réparation

Assurez-vous après toute réparation ou travail de maintenance que toutes les pièces relatives à la sécurité sont bien montées et en état irréprochable. Placez les pièces dangereuses hors de portée des autres personnes et des enfants.

Attention : la loi allemande de responsabilité produit décharge le fabricant de toute responsabilité en cas de dommages dus à des réparations incorrectes ou à la non-utilisation de pièces de rechange d'origine. Faites-les effectuer dans un atelier de service après-vente ou un spécialiste dûment autorisé. Il en va de même pour les accessoires.

Remarque importante en cas de réparation :

Lors du retour de l'appareil en vue d'une réparation, celui-ci, pour des raisons de sécurité, doit être expédié à la station d'entretien sans huile ni essence.

13.3.12 Commande de pièces de rechange

Les informations suivantes sont nécessaires pour commander des pièces de rechange :

- Type de l'appareil
- Référence de l'appareil

Pièces de rechange / accessoires

Lame de tondeuse à gazon - Numéro d'article :

7911200616

Réf. de la batterie :

5911235066

13.3.13 Informations de service

Notez que, pour ce produit, les composants suivants sont soumis à une usure naturelle ou due à l'utilisation et que les composants suivants sont nécessaires en tant que consommables.

Pièces d'usure* : bougie d'allumage, filtre à air, filtre à essence, lame de tonte, courroie trapézoïdale, batterie, fusible, pneus

* ne sont pas des composants obligatoires de la livraison !

Les pièces de rechange et accessoires sont disponibles auprès de notre centre de services. Pour ce faire, scannez le QR Code figurant sur la page d'accueil.

14. Stockage

⚠ DANGER !

Risque d'incendie et d'explosion !

Le stockage du produit à proximité d'éventuelles sources d'ignition présente un risque d'incendie et d'explosion.

Cela cause de graves blessures voire la mort.

- Éliminez les éventuelles sources d'ignition, comme les fours, les chauffe-eau au gaz, les séchoirs à gaz, etc.

REMARQUE !

Risque d'endommagement !

Le stockage incorrect du produit peut endommager le moteur.

- Stockez le produit à l'abri des saletés, de la poussière et de l'humidité.

14.1 Stockage en cas de non-utilisation prolongée

Laissez refroidir le moteur avant de déposer l'appareil dans un espace clos.

Stockez la tondeuse autoportée à essence avec le réservoir vide et stockez votre essence à l'écart, dans une pièce verrouillée et bien aérée.

Ne stockez jamais l'appareil avec de l'essence dans le réservoir dans un bâtiment, où des vapeurs d'essence pourraient entrer en contact avec une flamme nue ou des étincelles. Si vous devez vider le réservoir de carburant (arrêt hivernal p. ex.), videz-le à l'extérieur (videz le réservoir en laissant tourner le moteur à combustion à l'extérieur).

Stockez la tondeuse autoportée à essence en parfait état de fonctionnement.

La clé de contact (30) doit toujours être retirée du contact d'allumage (10) et stockée dans un endroit sûr afin d'empêcher toute utilisation interdite ou non conforme par des enfants ou d'autres personnes.

Nettoyez minutieusement la tondeuse autoportée à essence avant le stockage (arrêt hivernal p. ex.). Les amas d'herbe secs et les feuilles à proximité du silencieux peuvent facilement prendre feu. **Risque d'ignition !**

Laissez toujours l'appareil refroidir complètement avant de le recouvrir.

Effectuez tous les travaux de maintenance nécessaires avant le stockage.

Si vous n'utilisez pas la tondeuse autoportée à essence pendant une période prolongée, avant de commencer des travaux sur ou à proximité de composants électriques, débranchez le câble de raccordement de la batterie (24) du câble de raccordement moteur (24a). Nous recommandons de démonter la batterie (16a) et de la stocker entièrement chargée dans une pièce sèche et verrouillée.

14.1.1 Démontage de la batterie (fig. 9)

1. Pour ce faire, débranchez le câble de raccordement de la batterie (24) du câble de raccordement moteur (24a). (fig. 9).
2. Desserrez ensuite les deux vis (16b) du couvercle de la batterie (16) à l'aide d'un tournevis cruciforme (non fourni).
3. Retirez la batterie (16a) ainsi que le couvercle de la batterie (16).

Assurez-vous que les batteries ne peuvent pas être utilisées par des personnes non autorisées (enfants p. ex.).

Chargez la batterie (16a) 1 à 2 fois pendant l'hiver, afin de vous assurer qu'elle maintienne sa pleine capacité de chargement. Un mauvais stockage peut endommager la batterie (16a) et est exclu de la garantie.

14.2 Aspiration de l'essence avec une pompe d'aspiration de carburant

1. Placez un récipient de collecte sous le flexible de la pompe d'aspiration de carburant (non fourni).
2. Dévissez le couvercle de réservoir (17) et retirez-le.
3. Faites passer le flexible de la pompe d'aspiration de carburant dans le réservoir d'essence et aspirez toute l'essence à l'aide de la pompe d'aspiration de carburant.
4. Revissez le couvercle de réservoir (17).

15.Élimination et recyclage

Consignes relatives à l'emballage



Les matériaux d'emballage sont recyclables. Merci d'éliminer les emballages de manière respectueuse de l'environnement.

Consignes relatives à la loi allemande sur les appareils électriques et électroniques



Les appareils électriques et électroniques usagés ne doivent pas être jetés avec les ordures ménagères, mais éliminés séparément !

- Retirer les piles ou batteries amovibles usagées de manière non destructive avant de déposer vos déchets électroniques dans un point de collecte ! L'élimination des piles et batteries est réglementée par la loi allemande sur les piles.
- Les propriétaires et utilisateurs d'appareils électriques et électroniques sont légalement tenus de les rapporter à l'issue de leur utilisation.

- Il incombe à l'utilisateur final de supprimer ses données à caractère personnel enregistrées sur l'appareil usagé !
- Le symbole représentant une poubelle barrée signifie que les appareils électriques et électroniques ne doivent pas être jetés avec les ordures ménagères.
- Les appareils électriques et électroniques peuvent être gratuitement déposés :
 - Dans les points de collecte et d'élimination publics (dépôts municipaux p. ex.)
 - Dans les points de vente d'appareils électroniques (sur place ou en ligne) si le distributeur est tenu de les reprendre ou propose ce service.
 - Vous pouvez déposer jusqu'à trois appareils électroniques usagés dont les bords ne dépassent pas 25 centimètres de longueur auprès du fabricant ou d'un point de collecte agréé situé près de chez vous sans acheter de nouvel appareil.
 - Pour plus de détails concernant les conditions de reprise des fabricants et distributeurs, contactez le service client correspondant.
- En cas de livraison d'un nouvel appareil électronique à un consommateur privé par le fabricant, le fabricant peut accepter de reprendre l'appareil électronique usagé gratuitement sur demande de l'utilisateur final. Pour en être sûr, contactez le service client du fabricant.
- Ces déclarations ne s'appliquent qu'aux appareils vendus et installés dans les pays membres de l'Union européenne et visés par la directive européenne 2012/19/UE. D'autres dispositions d'élimination des appareils électriques et électroniques usagés peuvent s'appliquer dans les pays hors de l'Union européenne.

Consignes relatives à la loi allemande sur les piles



Les piles et batteries usagées ne doivent pas être jetées avec les ordures ménagères, mais éliminées séparément !

- Pour retirer en toute sécurité les piles ou batteries de l'appareil électronique et pour obtenir des informations sur leur modèle et leur composition chimique, reportez-vous aux informations de la notice d'utilisation ou de montage.

16. Dépannage

Recherche des erreurs

Le tableau énumère les pannes possibles, leur cause probable et les possibilités de résolution. Si le problème persiste, faites appel à un spécialiste.

⚠ PRUDENCE !

Arrêtez tout d'abord le moteur et retirez le câble d'allumage avant toute inspection ou réglage.

- Les propriétaires et utilisateurs de piles et batteries sont légalement tenus de les rapporter à l'issue de leur utilisation. Le retour des piles et batteries se limite aux quantités habituelles pour les ménages.
- Les piles usagées peuvent contenir des substances nocives ou des métaux lourds qui peuvent nuire à l'environnement ou à la santé. Le recyclage des piles usagées et la réutilisation des ressources qu'elles contiennent participent à leur protection.
- Le symbole représentant une poubelle barrée signifie que les piles et batteries ne doivent pas être jetées avec les ordures ménagères.
- Si les symboles chimiques Hg, Cd ou Pb se trouvent sous le symbole de poubelle, cela signifie :
 - Hg : la pile contient plus de 0,0005 % de mercure
 - Cd : la pile contient plus de 0,002 % de cadmium
 - Pb : la pile contient plus de 0,004 % de plomb
- Les piles et batteries peuvent être gratuitement déposées :
 - Dans les points de collecte et d'élimination publics (dépôts municipaux p. ex.)
 - Dans les points de vente de piles et batteries
 - Dans les points de collecte faisant partie du système allemand de reprise des piles usagées d'appareils
 - Dans les points de collecte du fabricant (si celui-ci n'est pas membre du système allemand de reprise de piles usagées)
- Ces déclarations ne s'appliquent qu'aux piles et batteries vendues dans les pays membres de l'Union européenne et visées par la directive européenne 2006/66/UE. D'autres dispositions d'élimination des piles et batteries peuvent s'appliquer dans les pays hors de l'Union européenne.

Pour connaître les possibilités d'élimination de l'appareil usé, adressez-vous aux autorités communales ou municipales.

Carburants et huiles

- Vider le réservoir de carburant et le réservoir d'huile moteur avant d'éliminer l'appareil !
- Le carburant et l'huile moteur ne doivent pas être jetés avec les ordures ménagères ni dans les égouts, mais éliminés séparément !
- Les réservoirs de carburant et d'huile vides doivent être éliminés de manière respectueuse de l'environnement.

⚠ PRUDENCE !

Si après un réglage ou une réparation, le moteur a tourné quelques minutes, pensez au fait que le pot d'échappement et d'autres pièces sont chaudes. Donc, ne les touchez pas afin d'éviter des brûlures.

















Panne	Cause possible	Remède
Fonctionne avec des ratées, fortes vibrations de l'appareil	<ul style="list-style-type: none"> • Vis desserrées • Fixation lâche de la lame de tonte • lame de tonte non équilibrée • Courroie trapézoïdale endommagée • Canal d'éjection obstrué 	<ul style="list-style-type: none"> • Contrôlez les vis • Contrôler la fixation de la lame de tonte • Faire remplacer la lame de tonte par un atelier spécialisé • Remplacer la courroie trapézoïdale • Nettoyer le canal d'éjection
Le moteur ne fonctionne pas.	<ul style="list-style-type: none"> • Mauvais ordre de démarrage • Mauvais réglage du starter manuel • Levier du frein-moteur non appuyé • Mauvaise position de l'accélérateur • Bougie d'allumage défectueuse • Réservoir à essence vide • Câbles Bowden trop longs • Mauvais carburant, entreposage sans vidange du réservoir d'essence, mauvaise sorte d'essence • Bougie d'allumage encrassée (résidus de charbon sur les électrodes), écart entre les électrodes trop grand • La bougie d'allumage est mouillée par l'essence (moteur noyé). • Moteur défectueux 	<ul style="list-style-type: none"> • Vérifier la procédure de démarrage • Contrôler le réglage du starter manuel • Appuyez sur le levier du frein • Contrôlez le paramétrage • Remplacez la bougie d'allumage • Remplissez de carburant • Procéder au réglage ultérieur des câbles Bowden par écrou-raccord. • Vider le réservoir d'essence et le carburateur. Faire l'appoint d'essence fraîche. • Nettoyer la bougie, contrôler la capacité calorifique de la bougie, éventuellement renouveler la bougie, réglage 0,6-0,8 mm • Sécher la bougie et la réinsérer. • Consultez un réparateur
Le moteur à combustion chauffe beaucoup.	<ul style="list-style-type: none"> • Ailettes de refroidissement encrassées. • Niveau d'huile moteur insuffisant. • Courroie trapézoïdale usée 	<ul style="list-style-type: none"> • Nettoyer les ailettes de refroidissement. • Contrôler le niveau d'huile moteur et faire l'appoint d'huile moteur. • Remplacer la courroie trapézoïdale
L'appareil ne se déplace pas.	<ul style="list-style-type: none"> • Transmission débrayée • Courroie trapézoïdale (transmission) décrochée • Courroie trapézoïdale (transmission) usée ou endommagée • Clavette manquante entre l'essieu arrière et les roues arrière 	<ul style="list-style-type: none"> • Embrayer la transmission (étrier de point mort) • Accrocher la courroie trapézoïdale (transmission) • Remplacer la courroie trapézoïdale (transmission) • Monter la clavette
Le moteur fonctionne avec des ratées	<ul style="list-style-type: none"> • Filtre à air encrassé • Bougie d'allumage encrassée 	<ul style="list-style-type: none"> • Nettoyer le filtre à air • Nettoyer la bougie d'allumage
Le gazon vire au jaune, coupe irrégulière	<ul style="list-style-type: none"> • lame de tonte émoussée • Hauteur de coupe trop basse 	<ul style="list-style-type: none"> • Affûter la lame de tonte • Régler la bonne hauteur
L'éjection d'herbe n'est pas correcte	<ul style="list-style-type: none"> • Hauteur de coupe trop basse • lame de tonte usée • Bac collecteur bouché • Canal obturé • Herbe trop mouillée • Vitesse de conduite trop élevée 	<ul style="list-style-type: none"> • Réglez à la hauteur correcte • Remplacer la lame de tonte • Vider le panier ou retirer l'obstruction • Nettoyer le canal d'éjection • Tondre sous temps sec • Sélectionner une vitesse inférieure
La tondeuse ne démarre pas avec le démarrage électrique	<ul style="list-style-type: none"> • Pile déchargée • Fusible grillé 	<ul style="list-style-type: none"> • Charger la pile • Remplacer le fusible
Réduction de la puissance du moteur pendant la tonte	<ul style="list-style-type: none"> • Vitesse de conduite trop élevée par rapport à la hauteur de coupe 	<ul style="list-style-type: none"> • Réduire la vitesse de conduite et augmenter la hauteur de coupe
Puissance de freinage insuffisante	<ul style="list-style-type: none"> • Le frein n'est plus réglé correctement 	<ul style="list-style-type: none"> • Contacter le commerçant spécialisé/le service après-vente

Indice:	Pagina:
1. Spiegazione dei simboli sul prodotto.....	82
2. Introduzione.....	85
3. Descrizione dell'apparecchio	85
4. Contenuto della fornitura (Fig. 2).....	86
5. Impiego conforme alla destinazione d'uso	86
6. Indicazioni di sicurezza	87
7. Dati tecnici.....	90
8. Disimballaggio	91
9. Montaggio.....	91
10. Prima della messa in funzione	92
11. Funzionamento	94
12. Trasporto	98
13. Pulizia e manutenzione	98
14. Stoccaggio.....	102
15. Smaltimento e riciclaggio	103
16. Risoluzione dei guasti	105
17. Dichiarazione di conformità.....	283

1. Spiegazione dei simboli sul prodotto

L'utilizzo di simboli in questo manuale serve ad attirare la vostra attenzione sui possibili rischi. I simboli di sicurezza e le spiegazioni che li accompagnano devono essere perfettamente compresi. Le avvertenze in quanto tali non eliminano i rischi e non possono sostituire le misure atte a prevenire gli infortuni.

	Prima dell'uso prestare attenzione a tutte le indicazioni di sicurezza.
	Prima della messa in funzione, leggere e comprendere tutto il testo delle istruzioni per l'uso.
	Pericolo di lesioni! Non procedere o falciare con pendenze superiori a un'inclinazione di 10° (17%). Non procedere o falciare in direzione longitudinale. Pericolo di ribaltamento!
	Non utilizzare mai lo strumento senza cesto di raccolta.
	Pericolo di pezzi proiettati in avanti con motore in funzione. Mantenere assolutamente una distanza di sicurezza.
	Assicurarsi che le altre persone mantengano una distanza di sicurezza sufficiente. Tenere lontane dall'apparecchio le persone che non devono utilizzarlo.
	Rimuovere la pipetta della candela di accensione prima di eseguire le operazioni di manutenzione.
	Tenere mani e piedi lontani dalle lame falciatrici rotanti.
	Tenere mani e piedi lontani dalle lame falciatrici rotanti.
	Importante. I gas di scarico sono velenosi, pertanto non azionare il motore in spazi non ventilati.
	Attenzione superfici calde - Pericolo di ustioni.
	Utilizzare una protezione per gli occhi e per l'udito!
	Indossare scarpe antinfortunistiche, guanti di sicurezza e vestiti aderenti.
	ATTENZIONE! Le materie di consumo sono potenzialmente infiammabili ed esplosive - Pericolo di ustione.
	Capacità del serbatoio

	Potenza
	Cilindrata
	Regime
	Volume cesto di raccolta
	Regolazione dell'altezza di taglio min. max.
	Velocità max.
	Pendenza max.
	Larghezza max.
	Peso
	Olio motore
	Non fare rifornimento con motore caldo o in funzione.
	Lunghezza lame falciatrici. Max. larghezza di taglio.
	Livello di potenza sonora garantito.
	Avviso di tensione elettrica pericolosa.
	Il prodotto è conforme alle direttive europee in vigore.
	Prima di qualsiasi lavoro sull'apparecchio, estrarre la chiave di accensione e rispettare le avvertenze riportate nelle presenti istruzioni per l'uso.

	Presa di carica a tensione continua 12V
	STOP: Spegnimento del motore ON: Funzionamento START: Start
	Pedale della frizione e del freno
	Freno di stazionamento
	Starter/regolatore del numero di giri
	Funzionamento in marcia avanti
	Neutro
	Retromarcia
	Regolazione dell'altezza di taglio a 5 livelli
	Falciatrice ON/OFF
	Sistema di sicurezza del dispositivo
	Classe di protezione II
	Non è consentito smaltire i rifiuti di apparecchiature con i rifiuti domestici.
PERICOLO!	Dicitura di segnalazione indicante la presenza di una situazione imminente di pericolo che, se non viene evitata, porta alla morte o a gravi lesioni.
AVVISO!	Dicitura di segnalazione indicante una possibile situazione di pericolo che, se non viene evitata, può portare alla morte o a gravi lesioni.
CAUTELA!	Dicitura di segnalazione indicante una possibile situazione di pericolo che, se non viene evitata, può comportare lesioni di lieve o media entità.
AVVERTENZA	Dicitura di segnalazione indicante una possibile situazione di pericolo che, se non viene evitata, potrebbe comportare danni materiali al prodotto o proprietà.

2. Introduzione

FABBRICANTE:

Scheppach GmbH
Günzburger Straße 69
89335 Ichenhausen

GENTILE CLIENTE,

le auguriamo un piacevole utilizzo del suo nuovo apparecchio.

AVVERTENZA:

Sulla base della legge attualmente in vigore sulla responsabilità per prodotti difettosi, il produttore del presente apparecchio non risponde dei danni all'apparecchio in questione o derivanti da esso in caso di:

- manipolazione impropria,
- mancato rispetto delle istruzioni per l'uso,
- riparazioni da parte di terzi, personale tecnico non autorizzato,
- montaggio e sostituzione di pezzi di ricambio non originali,
- utilizzo non conforme,
- guasti all'impianto elettrico dovuti alla mancata osservanza delle norme elettriche e delle disposizioni VDE 0100, DIN 57113 / VDE0113.

Da osservare:

Prima del montaggio e della messa in funzione, leggere tutto il testo delle istruzioni per l'uso.

Le presenti istruzioni per l'uso le consentono di conoscere l'apparecchio di sfruttare le sue possibilità d'impiego conformi.

Le istruzioni per l'uso contengono avvertenze importanti su come utilizzare l'apparecchio in modo sicuro, corretto ed economico e su come evitare i pericoli, risparmiare sui costi di riparazione, ridurre i tempi di inattività e aumentare l'affidabilità e la durata di vita dell'apparecchio.

Oltre alle disposizioni di sicurezza contenute nelle qui presenti istruzioni per l'uso, è necessario altresì osservare le norme in vigore nel proprio Paese per l'apparecchio.

Conservare le istruzioni per l'uso vicino all'apparecchio, protette da sporcizia e umidità in una copertina di plastica. Esse devono essere lette e rispettate attentamente da tutti gli operatori prima di iniziare il lavoro.

Possono lavorare sull'apparecchio solo persone che sono state istruite sull'uso dell'apparecchio e che sono state informate dei rischi a esso associati. L'età minima richiesta per gli operatori deve essere assolutamente rispettata.

Oltre alle indicazioni di sicurezza contenute nelle presenti istruzioni per l'uso e alle disposizioni speciali in vigore nel proprio Paese, devono essere rispettate le regole tecniche generalmente riconosciute per l'utilizzo di macchine simili.

Si declina ogni responsabilità in caso di incidenti o danni dovuti al mancato rispetto delle presenti istruzioni per l'uso e delle indicazioni di sicurezza.

3. Descrizione dell'apparecchio

1. Sedile del conducente
2. Cesto di raccolta
3. Impostazione dell'altezza di taglio
4. Ruote posteriori
- 4a Copriruota posteriori
5. Allacciamento dell'acqua
6. Falciatrice (protezione)
- 6a. Lame per falciatrice
7. Ruote anteriori
- 7a Copriruota anteriori
8. Freno di stazionamento
9. Pedale della frizione/freno
10. Blocchetto dell'accensione
11. Falciatrice ON/OFF
12. Leva di velocità
13. Volante
14. Cambio di marcia
15. Presa di carica batteria
16. Copertura della batteria
- 16a Batteria
- 16b Viti (batteria)
17. Coperchio del serbatoio
18. Alloggiamento del filtro dell'aria
- 18a Filtro dell'aria
19. Canale di espulsione
20. Pipetta della candela
- 20a Candela di accensione
21. Scarico
22. Tappo del serbatoio dell'olio con asta di misurazione livello
23. Cinghia trapezoidale
24. Cavo di collegamento della batteria
- 24a Cavo di collegamento del motore
25. Caricatore
26. Siringa
27. Imbuto
28. Cavo di carica per caricatore da auto
29. Fusibile 10A
- 29a Portafusibili
30. Chiave di accensione
31. Gancio di fissaggio
32. Bussola dello sterzo
33. Viti (cesto di raccolta)
34. Aste di rinforzo
35. Vite (puleggia)
36. Vite (filtro dell'aria)

4. Contenuto della fornitura (Fig. 2)

- Trattorino tosaerba a benzina
- Sedile (1)
- Cesto di raccolta (2)
- Piantone dello sterzo con volante (13)
- Leva del cambio dell'unità di taglio (11)
- Caricatore (25)
- Batteria (16a)
- Siringa da 100 ml per l'aspirazione dell'olio con tubo flessibile (26)
- Imbuto (27)
- Cavo di ricarica per caricatore da auto (28)
- Fusibile 10A (29)
- Chiave di accensione 1x (30)
- Istruzioni per l'uso

Attrezzi:

- a) Chiave per candele (a)
- b) Chiave aperta 16/13 (b)
- c) Chiave aperta 12/10 (c)
- d) Chiave aperta 10/8 (d)

Materiale di montaggio:

- e) 1x Boccola di serraggio Ø6x35 per piantone dello sterzo (e)
- f) 1x Vite a testa bombata M4x20 con dado M4 per la leva del cambio dell'unità di taglio (f)
- g) 1x Perno Ø 8 mm per il dispositivo antiribaltamento (g)
- h) Coppiglia (h)
- i) 4x Viti a testa esagonale M8x16 con rondelle per fissaggio del sedile (i)

5. Impiego conforme alla destinazione d'uso

La macchina è conforme alla Direttiva Macchine CE in vigore.

Attenzione – Pericolo di incidenti!

Il trattorino tosaerba a benzina è destinato esclusivamente al taglio del prato, ogni altro uso non è consentito.

Prima di iniziare l'attività, è necessario che tutti i dispositivi di protezione e di sicurezza siano montati sulla macchina.

- La persona addetta è responsabile, nell'area di lavoro, per la sicurezza di terzi.
- La macchina è concepita per l'utilizzo esclusivo da parte di un'unica persona.
- Osservare tutte le avvertenze di sicurezza e le indicazioni di pericolo presenti sulla macchina.
- Mantenere leggibili tutte le avvertenze di sicurezza e le indicazioni di pericolo presenti sulla macchina.
- Utilizzare la macchina solo in perfette condizioni tecniche e secondo le disposizioni, attenendosi alle istruzioni per l'uso nella piena consapevolezza dei rischi e delle norme di sicurezza!

- In particolare provvedere ad eliminare (o far eliminare) immediatamente eventuali anomalie che possono compromettere la sicurezza!
- Le disposizioni di sicurezza, lavoro e manutenzione del produttore e le misure indicate nei Dati tecnici devono essere rispettate.
- Le disposizioni antinfortunistiche in vigore e tutte le altre normative tecniche di sicurezza generalmente riconosciute devono essere rispettate.
- La macchina può essere utilizzata, sottoposta a manutenzione o riparata soltanto da persone specializzate che abbiano familiarità con essa e siano state istruite sui pericoli. Modifiche arbitrarie alla macchina escludono la responsabilità del produttore per i danni che ne derivano.
- La macchina può essere utilizzata soltanto con accessori e utensili originali del fabbricante.
- Qualsiasi uso diverso risulta non conforme alla destinazione d'uso. Il fabbricante non si assume alcuna responsabilità per i danni risultanti da tale uso; il rischio è esclusivamente a carico dell'utilizzatore.
- Qualora non si sia certi della sicurezza di una certa condizione di lavoro, non operare con la macchina.
- Il tosaerba a benzina è adatto all'uso privato in giardini domestici e per il giardinaggio amatoriale. In qualità di tosaerba per giardini domestici e giardinaggio amatoriale, si stima che il suo utilizzo non debba superare di norma le 50 ore all'anno e che venga impiegato per la cura di superfici erbose o prati, ma non comunque in strutture pubbliche, parchi, impianti sportivi, né in campo agricolo e forestale.

A causa del pericolo fisico per l'utente o per altre persone, l'apparecchio non deve essere utilizzato, ad esempio:

- per il taglio di piante rampicanti,
- per la cippatura e la triturazione di rami e ramaglia,
- per la pulizia di sentieri e vialetti (aspirazione, soffiatura),
- per lo sgombero della neve con l'ausilio dell'unità di taglio,
- per la cura del prato su tetti piantumati,
- per il livellamento di zolle di terreno, come ad es. i cumuli creati dalle talpe,
- per il trasporto di sfalci, che non entrano nell'apposito cesto di raccolta.
- L'apparecchio non è omologato per la circolazione su strade pubbliche.
- Non è consentito il trasporto di persone (soprattutto bambini) e animali.
- Non salire mai sull'unità di taglio.
- Per motivi di sicurezza, il tosaerba non deve essere utilizzato come gruppo di azionamento per altri strumenti di lavoro e kit di lavoro di qualsiasi genere.

⚠ **AVVISO**

Si prega, per la propria sicurezza personale, di leggere il presente manuale prima della messa in funzione dello strumento e di prendere visione delle avvertenze generali di sicurezza. Qualora lo strumento sia affidato a terzi, allegare sempre queste istruzioni per l'uso.

Si prega di osservare che i nostri apparecchi non sono destinati a un uso commerciale, artigianale o industriale. Non ci si assume alcuna responsabilità se l'apparecchio è impiegato nel quadro di un'attività commerciale, artigianale, industriale o simili.

6. Indicazioni di sicurezza

⚠ **Attenzione!**

Quando si utilizzano gli apparecchi, occorre attenersi ad alcune misure di sicurezza per evitare lesioni e danni. Leggere dunque attentamente e in modo completo le presenti istruzioni per l'uso / indicazioni di sicurezza. Conservare con cura queste istruzioni in modo da avere sempre a disposizione le necessarie informazioni. Qualora l'apparecchio venga ceduto ad un'altra persona, consegnarle anche queste istruzioni per l'uso / indicazioni di sicurezza. Si declina ogni responsabilità in caso di incidenti o danni dovuti al mancato rispetto delle presenti istruzioni per l'uso e delle indicazioni di sicurezza.

Chi non deve utilizzare l'apparecchio:

- L'uso dell'apparecchio deve essere interdetto ai bambini, alle persone con ridotte capacità fisiche, sensoriali o mentali, alle persone con esperienze e conoscenze insufficienti nonché alle persone che non hanno familiarità con le istruzioni per l'uso.
- Non permettere mai ai bambini o ai ragazzi di età inferiore ai 16 anni di utilizzare l'apparecchio. Le norme locali possono stabilire l'età minima dell'utilizzatore.
- Utilizzare l'apparecchio solo quando si è riposati e in buone condizioni fisiche e mentali. In caso di condizioni di salute precarie, chiedere al medico se è possibile lavorare con l'apparecchio.

Non utilizzare l'apparecchio dopo aver assunto alcolici, droghe o farmaci che compromettono la capacità di reazione.

⚠ **Sicurezza di persone**

Attenzione! Pericolo per la salute a causa delle vibrazioni!

Un'esposizione eccessiva alle vibrazioni può causare danni circolatori o nervosi, soprattutto nelle persone con problemi circolatori. Consultare un medico in caso di sintomi che potrebbero essere stati causati dall'esposizione alle vibrazioni.

Tali sintomi, che si manifestano principalmente a livello delle dita, delle mani o dei polsi, sono ad esempio:

- insensibilità,
- dolore,
- debolezza muscolare,
- decolorazione della pelle,
- una sgradevole sensazione di formicolio.

Durante il funzionamento, tenere il manubrio con entrambe le mani in modo fermo ma non teso, nei punti previsti. Pianificare l'orario di lavoro su periodo di tempo più lungo, così da evitare elevati livelli di stress.

Avviso! Questo attrezzo elettrico genera un campo magnetico durante l'esercizio. Tale campo può danneggiare impianti medici attivi o passivi in particolari condizioni. Per ridurre il rischio di lesioni serie o mortali, si raccomanda alle persone con impianti medici di consultare il proprio medico e il fabbricante dell'impianto medico prima di utilizzare l'attrezzo elettrico.

Abbigliamento e equipaggiamento

- Indossare sempre calzature robuste con suola antiscivolo durante il lavoro. Non lavorare mai ad esempio a piedi nudi o con i sandali.
- L'apparecchio deve essere utilizzato solo indossando con pantaloni lunghi e indumenti aderenti.
- Non indossare mai indumenti larghi che possano impigliarsi nelle parti in movimento (leve di comando) – inoltre non indossare gioielli, cravatte o sciarpe.
- Durante i lavori di manutenzione e pulizia, nonché durante il trasporto dell'apparecchio, indossare sempre guanti robusti e legare e raccogliere i capelli lunghi (bandana, berretto, ecc.).
- Durante l'affilatura della lama falciatrice è necessario indossare occhiali protettivi adeguati.

Termine dei lavori

- Non lavorare mai quando nelle vicinanze sono presenti altre persone, in particolare bambini o animali. Assicurarsi che l'erba non venga mai espulsa verso terzi.
- Non lavorare con l'apparecchio quando piove, sono in corso temporali e soprattutto quando c'è il rischio di fulmini.

Gas di scarico:

- Pericolo di morte per avvelenamento! Interrompere immediatamente il lavoro in caso di nausea, mal di testa, disturbi della vista (ad es. riduzione del campo visivo), disturbi dell'udito, vertigini, perdita di concentrazione. Questi sintomi possono essere causati, tra l'altro, da un'eccessiva concentrazione di gas di scarico.

- Non appena il motore a combustione viene messo in funzione, l'apparecchio produce gas di scarico tossici. Questi gas contengono monossido di carbonio tossico, un gas incolore e inodore nonché altri inquinanti. Il motore a combustione non deve mai essere utilizzato in locali chiusi o poco ventilati.
- I gas di scarico del motore a combustione vengono emessi nell'aria all'aperto sul davanti alla ruota posteriore sinistra. Quando si lavora con l'apparecchio, assicurarsi che questa zona sia sempre pulita e mai coperta, in modo da evitare l'accumulo dei gas di scarico.

⚠ **Sicurezza sul posto di lavoro**

- Controllare completamente il terreno sul quale verrà utilizzato l'apparecchio e rimuovere tutte le pietre, i bastoni, i fili metallici, gli ossi o altri corpi estranei che potrebbero essere proiettati dall'apparecchio. Gli ostacoli (ad es., ceppi di alberi, radici) nell'erba alta non sono facilmente visibili.
- Pertanto, prima di iniziare a lavorare con l'apparecchio, contrassegnare tutti gli oggetti estranei (ostacoli) nascosti nel prato che non possono essere rimossi.
- Fare attenzione alle depressioni del terreno (buche) e ad altri punti di pericolo non visibili. Gli ostacoli nell'erba alta non sono facilmente visibili.
- Usare l'apparecchio prestando particolare attenzione quando si lavora in prossimità di pendii, bordi del terreno, fossati e argini. In particolare, assicurarsi di mantenere una distanza sufficiente da tali punti pericolosi.
- Procedere con cautela in particolare in prossimità di punti ciechi, cespugli, alberi e altri ostacoli dietro i quali potrebbero essere presenti persone, soprattutto bambini o animali.
- Fermare immediatamente il trattorino tosaerba a benzina e spegnere le lame falciatrici quando qualcuno entra nell'area di taglio.
- Tenere sempre d'occhio l'area antistante il veicolo. Prestare attenzione agli ostacoli in modo da poterli evitare in tempo.
- Prima di ogni inversione, controllare l'area dietro il trattorino tosaerba a benzina e, se presente, disinnestare l'attrezzo montato. Non tagliare mai procedendo all'indietro se non assolutamente necessario. Prestare particolare attenzione quando esegue il taglio in retromarcia e controllare accuratamente l'intera area dietro il trattorino tosaerba a benzina prima di iniziare a tagliare.
- Quando si lavora in gruppo, bisogna sempre comunicare per tempo agli altri ciò che si intende fare. Mantenere la distanza di sicurezza!
- Prima di ogni cambio di direzione, ridurre la velocità di marcia in modo tale che l'utente mantenga sempre il controllo dell'apparecchio ed evitare che il trattorino tosaerba a benzina possa ribaltarsi.

- Quando si lavora in prossimità di strade e si attraversano vie trafficate, prestare assolutamente attenzione agli altri utenti della strada.
- È necessario prestare particolare attenzione quando si falcia in prossimità di strade, piste ciclabili e sentieri. Le parti proiettate possono causare gravi lesioni e danni.

⚠ **Manipolazione della benzina**

⚠ **Pericolo di morte! La benzina è tossica e altamente infiammabile.**

- Conservare la benzina solo in contenitori (taniche) progettati e omologati per questo scopo. I tappi dei serbatoi devono sempre essere avvitati e serrati correttamente. Le chiusure difettose devono essere sostituite per motivi di sicurezza.
- Tenere la benzina lontana da scintille, fiamme libere, fiamme permanenti, fonti di calore e altre fonti di accensione. Non fumare!
- Fare rifornimento solo all'aperto e non fumare durante il rifornimento.
- Prima di fare rifornimento, spegnere il motore a combustione e lasciarlo raffreddare.
- Il rifornimento di benzina deve essere fatto prima di avviare il motore a combustione. Non aprire il tappo del serbatoio né rabboccare benzina con il motore a combustione in funzione o la macchina calda.
- Aprire il tappo del serbatoio con cautela e lentamente. Attendere che la pressione si stabilizzi e solo allora rimuovere completamente il tappo del serbatoio.
- Per il rifornimento utilizzare un imbuto o un tubo di rifornimento idoneo, in modo da evitare che il carburante si riversi sul motore a combustione, sull'alloggiamento o sul prato.

Non riempire eccessivamente il serbatoio del carburante!

- Per lasciare spazio all'espansione del carburante, non riempire mai il serbatoio oltre il bordo inferiore del bocchettone di riempimento. Osservare le informazioni aggiuntive contenute nelle istruzioni d'uso del motore a combustione.
- In caso di traboccamento della benzina, non avviare il motore a combustione finché l'area contaminata dalla benzina non è stata pulita. Evitare ogni tentativo di accensione fino a quando i vapori di benzina non siano evaporati.
- Raccogliere sempre il carburante versato.
- Se la benzina finisce sugli indumenti, è necessario cambiarli.
- Il coperchio del serbatoio deve essere avvitato e serrato correttamente dopo ogni rifornimento. L'apparecchio non deve essere messo in funzione senza il coperchio del serbatoio originale correttamente avvitato.

- Per motivi di sicurezza, controllare regolarmente il condotto del carburante, il serbatoio del carburante, il tappo del serbatoio e i raccordi per verificare che non siano danneggiati, invecchiati (fragilità), siano stati stretti correttamente e non presentino perdite e, se necessario, sostituirli.
- Svuotare il serbatoio solo all'aperto.
- Non utilizzare mai bottiglie per bevande o simili per smaltire o conservare materie di consumo, come ad es. il carburante. Le persone, soprattutto i bambini, potrebbero essere tentati di bere dalla bottiglia.
- Non conservare mai l'apparecchio con la benzina nel serbatoio all'interno di un edificio. I vapori di benzina prodotti possono entrare in contatto con fiamme libere o scintille ed incendiarsi.
- Non riporre mai l'apparecchio e il serbatoio del carburante vicino a stufe, radiatori, saldatrici o altre fonti di calore.

Pericolo di esplosione!

Se durante il funzionamento si riscontra un difetto sul serbatoio, sul tappo del serbatoio o sulle parti che trasportano il carburante (tubazioni), spegnere immediatamente il motore a combustione. Rivolgersi poi ad un rivenditore specializzato.

Sicurezza batteria

- Per evitare la formazione di scintille dovute a un cortocircuito, scollegare sempre per primo il cavo negativo (-) dalla batteria e ricollegarlo per ultimo.
- Non fumare mai durante gli interventi sulla batteria. Tenere sempre la batteria lontano da scintille, fiamme libere e altre fonti di calore.
- Prestare particolare attenzione quando si utilizzano cavi per l'avviamento. Seguire le istruzioni per evitare di danneggiare il trattorino tosaerba a benzina (in particolare, non azionare il motorino di avviamento per oltre 10 secondi).
- Non aprire mai la batteria e non farla cadere.
- Caricare sempre la batteria in un locale chiuso con una buona ventilazione, asciutto e protetto dalle intemperie.
- Non cortocircuitare i collegamenti della batteria.
- Le batterie deformate o difettose (che perdono) non devono essere utilizzate e devono essere sostituite e smaltite nel rispetto dell'ambiente. Osservare le norme specifiche del paese.
- Se le batterie sono difettose, il liquido potrebbe fuoriuscire. Evitare il contatto! In caso di contatto accidentale sciacquare abbondantemente con acqua. In caso di contatto del liquido con gli occhi consultare un medico.
La fuoriuscita del liquido della batteria può causare irritazioni cutanee, ustioni e bruciature chimiche.
- Controllare regolarmente che i cavi di collegamento della batteria non siano danneggiati. Far sostituire i cavi danneggiati da personale esperto.

- I fusibili non devono mai essere bypassati. Non utilizzare mai un fusibile con un valore diverso da quello prescritto (ampere).

⚠ Indicazioni di sicurezza per trattorini tosaerba a benzina

Avvio:

- L'apparecchio può essere avviato solo dal posto di guida.
- Avviare l'apparecchio su una superficie piana, non su terreni in pendenza.
- L'avviamento del motore a combustione deve avvenire solo in un'area di lavoro ben ventilata, in particolare nei garage è necessario garantire una ventilazione sufficiente.
- Prima di avviare il motore a combustione, disinnestare l'attrezzo da taglio, gli attrezzi montati e l'azionamento nonché premere con forza il pedale del freno.
- In fase di avvio, accertarsi che vi sia una distanza sufficiente tra i piedi e l'attrezzo da taglio.
- Non avviare il motore se ci si trova davanti al canale di espulsione.
- Non sollevare né trasportare mai il tosaerba con motore in funzione.
- Un funzionamento della macchina a velocità eccessiva può aumentare il rischio di incidenti.
- Non avviare mai il motore a combustione cortocircuitando il terminale del motorino di avviamento. Se viene bypassato il normale circuito di avviamento, il trattorino tosaerba a benzina potrebbe mettersi improvvisamente in movimento.
- Non avviare mai il motore a combustione se si avverte odore di benzina – **Pericolo di esplosione!**

Tecnica di utilizzo:

⚠ Avviso – Pericolo di lesioni!

- Osservare l'area di lavoro della lama falciatrice. Non portare mai le mani o i piedi vicino o sotto a parti in movimento. Non toccare mai la lama falciatrice in funzione. Tenersi sempre lontani dall'apertura di espulsione. Mantenere sempre una distanza di sicurezza sufficiente.
- Lavorare soltanto di giorno oppure in presenza di una buona illuminazione artificiale.
- Quando si esce dal prato o quando non si taglia, disinnestare la lama falciatrice e portare l'unità di taglio nella posizione di taglio più alta.
- Gli oggetti nascosti nel manto erboso (sistemi di irrigazione, paletti, valvole dell'acqua, fondazioni, linee elettriche, ecc.) devono essere evitati. Non passare mai sopra questi oggetti estranei.
- Durante la guida, il volante deve essere sempre tenuto saldamente con entrambe le mani.
- Prestare particolare attenzione quando si guida su prati e altre superfici irregolari, in quanto il volante può spostarsi autonomamente in presenza di buche, cunette, sassi, ecc.

- **Pericolo di lesioni alle mani e alle dita!**
- Guidare sempre a una velocità adeguata.
- Svuotare il cesto di raccolta solo dal posto di guida.
- Prima di svuotare il cesto di raccolta, disinnestare sempre la lama falciatrice e attendere che si arresti.

Spegnere l'azionamento, arrestare il motore a combustione e attendere che la lama falciatrice si arresti completamente, inserire il freno di stazionamento e togliere la chiave di accensione:

- prima di rimuovere blocchi o ostruzioni presenti nel canale di espulsione,
- prima di ispezionare, pulire o intervenire sul trattorino tosaerba a benzina,
- quando la lama falciatrice incontra un oggetto estraneo. Verificare la presenza di danni alla macchina e all'attrezzo da taglio e far eseguire le riparazioni necessarie prima di ricominciare,
- se l'apparecchio inizia a vibrare in modo anomalo. È necessaria una revisione immediata.
- quando si abbandona o si trasporta l'apparecchio.

Pericoli residui e misure di protezione da applicare

Inosservanza dei principi ergonomici

Uso non attento dei dispositivi di protezione individuale (DPI)

Un utilizzo non attento o il mancato utilizzo dei dispositivi di protezione individuale possono comportare gravi lesioni.

- Indossare i dispositivi di protezione individuale richiesti.

Comportamento umano, errato

- Rimanere pienamente concentrati durante i lavori.

⚠ **Pericolo residuo** impossibile da escludere completamente.

Rischio da rumore

Danni all'udito

Lunghe operazioni con l'apparecchio in assenza di otoprotettori può provocare danni all'udito.

- Indossare di base otoprotettori.

Comportamento in caso di emergenza

Qualora si verificasse un incidente, prendere le dovute misure di primo soccorso e richiedere l'intervento medico immediato da parte di personale qualificato.

7. Dati tecnici

Tipo di motore Motore a 4 tempi / raffreddato ad aria
 Cilindrata 224 cm³
 Numero di giri operativi 3000 min⁻¹
 Potenza 5 kW/ 6,8 PS

Carburante Benzina normale/senza piombo max. 10% di bioetanolo

Capacità del serbatoio 1,4 l
 Olio motore SAE 30 / 10W40
 Capacità del serbatoio/olio 0,6 l
 Regolazione dell'altezza di taglio x 5
 Capienza del cesto di raccolta 150 l
 Larghezza di taglio 61 cm
 Altezza di taglio 35-75 mm
 Peso 115 kg
 Velocità di marcia avanti 1,5, 2,0, 3,0, 4,6 km/h
 Velocità di retromarcia 2,3 km/h
 Ruote anteriori 10x4,00-4
 Pressione aria ruote anteriori 1,3 bar
 Ruote posteriori 13x5,00-6
 Pressione aria ruote posteriori 1,8 bar
 Tipo di batteria Piombo
 Tensione nominale 12V
 Capacità 7 Ah

Con riserva di modifiche tecniche!

Informazioni relative all'emissione sonora misurata in base alle norme in vigore:

secondo la norma ISO 5395-1:2013

Pressione acustica L_{PA} 79,6 dB

Incertezza di misura K 2,5 dB

Potenza acustica L_{WA} 94,34 dB

Incertezza di misura K 1,08 dB

Indossare degli otoprotettori.

L'esposizione al rumore può provocare la perdita dell'udito.

secondo la norma ISO 5395-1:

Vibrazione a_h (Corpo) 3,761 m/s²

Vibrazione a_h (mano-braccio - volante) 4,969 m/s²

Incertezza di misura K 1,5 m/s²

Ridurre al minimo le vibrazioni e l'emissione sonora!

- Utilizzare solo apparecchi in perfetto stato di funzionamento.
- Eseguire regolarmente la manutenzione e la pulizia dell'apparecchio.
- Adattare il proprio modo di lavorare all'apparecchio.
- Non sovraccaricare il prodotto.
- Se necessario, far ispezionare l'apparecchio.
- Spegnere l'apparecchio quando non viene utilizzato.
- Indossare dei guanti protettivi.

In caso di utilizzo prolungato del trattorino tosaerba a benzina, possono presentarsi problemi al sistema circolatorio legati alle vibrazioni (sindrome del dito bianco).

Non è possibile in questo caso fornire indicazioni sulla durata di applicazione, in quanto può variare da persona a persona.

I seguenti fattori possono acuire i sintomi di tale sindrome:

- problemi vascolari alle mani dell'operatore
- basse temperature esterne
- tempi di utilizzo lunghi

Si consiglia pertanto di indossare guanti da lavoro caldi e di inserire pause regolari dal lavoro.

8. Disimballaggio

1. Aprire l'imballaggio e rimuovere il materiale d'imballaggio.
2. Controllare se il contenuto della fornitura è completo.
3. Controllare l'apparecchio e gli accessori per rilevare l'eventuale presenza di danni dovuti al trasporto.
4. Rimuovere i due ganci di fissaggio (31) usando la chiave aperta 16/13 (b). (Fig. 2a)
5. Gonfiare tutti e 4 i pneumatici (4 + 7) con una pompa a pedale disponibile in commercio (non inclusa nella fornitura), togliendo prima i cappucci dei mozzi (4a + 7a) dal cerchio e rimuovendo il cappuccio della valvola. Ruotare il copri ruota in senso antiorario e rimuoverlo dal cerchio.
La corretta pressione di gonfiaggio degli pneumatici è pari a 1,3 bar per le ruote anteriori (7) e a 1,8 bar per quelle posteriori (4).
6. **Attenzione - Pericolo di taglio!** Indossare dei guanti protettivi!
7. Ricorrendo all'aiuto di altre 3 persone, rimuovere con cautela il trattorino tosaerba a benzina dal pallet.
8. Afferrate l'apparecchio per il telaio, non per il rivestimento di plastica!
9. Ove possibile, conservare l'imballaggio fino alla scadenza della garanzia.

⚠ PERICOLO

L'apparecchio e il materiale di imballaggio non sono giocattoli per bambini! I bambini non devono giocare con i sacchetti di plastica, pellicole e piccole parti! Sussiste il pericolo di ingerimento e soffocamento!

9. Montaggio

⚠ AVVISO!

Pericolo di lesioni e danni!

L'uso di ricambi e accessori non corretti può causare lesioni e danni. Potrebbero staccarsi ed essere proiettati. Possono anche ridurre le prestazioni del prodotto.

- Utilizzare solo pezzi di ricambio e accessori originali del produttore. I pezzi di ricambio o gli accessori originali sono reperibili presso il proprio rivenditore specializzato.

- In caso di inosservanza, le prestazioni del prodotto potrebbero subire una riduzione e le parti potrebbero allentarsi.
- La mancata osservanza di questa prescrizione invalida la garanzia del produttore.

Alla consegna, alcuni componenti sono smontati. Il montaggio è semplice, se si rispettano le seguenti indicazioni.

Nota!

Durante l'assemblaggio e/o per le operazioni di manutenzione, sono necessari i seguenti attrezzi, non inclusa nell'oggetto della fornitura:

- un recipiente graduato da 1 litro (resistente a olio/benzina)
- una tanica della benzina (5 litri sono sufficienti per circa 5 ore di servizio)
- un imbuto (che si adatti ai bocchettoni di riempimento del serbatoio per la benzina)
- stracci di uso domestico (per rimuovere resti di olio / benzina; smaltimento presso il distributore)
- una pompa di aspirazione della benzina (versione in plastica, disponibile nei grandi magazzini)
- 0,6 l di olio motore SAE 30
- Martello piccolo

9.1 Montaggio del sedile (Fig. 3)

1. Montare il sedile (1) applicando le 4 viti a testa esagonale M8x16, comprese le rondelle di rasamento (i) prima a mano con l'ausilio della chiave aperta 16/13 (b).
2. Regolare la posizione di seduta desiderata spostando il sedile. Assicurarsi di poter raggiungere le leve di comando e il pedale in tutta sicurezza.
3. Serrare ora le 4 viti a testa esagonale (i) con la chiave aperta 16/13 (b).

9.2 Montaggio della leva dell'unità di taglio (Fig. 4)

1. Montare la leva (11) dell'unità di taglio con la vite a testa bombata M4x20 (f) in dotazione e utilizzando un cacciavite a lama cruciforme e una chiave aperta (7 mm) (non inclusi nella fornitura).

9.3 Montaggio del piantone dello sterzo (Fig. 5)

1. Inserire il piantone dello sterzo con il volante (13) nella bussola dello sterzo (32).
2. Assicurarsi che i fori siano sovrapposti.
3. Quindi battere il manicotto di serraggio (e) con un martello (non incluso nella fornitura).

9.4 Montaggio e aggancio del cesto di raccolta (Fig. 6)

1. Utilizzando un cacciavite a lama cruciforme (non incluso nella fornitura) e la chiave aperta da 10/8 (d) in dotazione, rimuovere innanzitutto le viti (33) del cestello di raccolta (2).

2. Avvitare quindi le aste rinforzo (34) al cesto di raccolta (2).
3. Tenere il cesto di raccolta (2) con una mano sulla maniglia del cesto di raccolta e con l'altra sull'apertura posteriore.
4. Posizionare il cesto di raccolta (2) in modo simmetrico sulla guida. Allineare il cesto di raccolta (2) con il trattorino tosaerba a benzina.
5. Inclinare leggermente in avanti il cesto di raccolta (2) con l'altra mano, in modo da agganciare la parte anteriore del cesto di raccolta (2).
6. A questo punto, ruotare e abbassare di nuovo il cesto di raccolta (2).
7. Verificare il corretto inserimento del cesto di raccolta (2).

9.5 Controllo del canale di espulsione (Fig. 9)

Controllare che il canale di espulsione (19) non sia danneggiato e, se necessario, rimuovere i residui d'erba.

In caso di danneggiamento, farlo sostituire da personale esperto.

10. Prima della messa in funzione

⚠ AVVISIO!

Pericolo per la salute!

Inalare vapori di benzina o di olio lubrificante e gas di scarico può comportare gravi danni per la salute, perdita di coscienza e, in casi estremi, la morte.

- Non inalare vapori di benzina/olio lubrificante e gas di scarico.
- Azionare il prodotto solo all'aperto.

Controllare l'apparecchio prima di ogni messa in funzione:

- Tenuta del sistema del carburante.
- stato impeccabile ed integrità dei dispositivi di protezione e del dispositivo di taglio,
- posizionamento corretto di tutti i collegamenti a vite,
- Mobilità di tutte le parti in movimento.

Prima di ogni messa in funzione, controllare

- che l'attrezzo da taglio e l'intero gruppo di taglio (lama falciatrici, innesto lame, freno lame, bulloni di montaggio, alloggiamento dell'unità di taglio) siano in perfette condizioni. Prestare particolare attenzione al fissaggio in sede, ai danni e all'usura.
- che il coperchio del serbatoio sia ben avvitato.
- che il serbatoio, le parti che trasportano il carburante e il coperchio del serbatoio siano in perfette condizioni.
- che i dispositivi di sicurezza siano in perfette condizioni e funzionino correttamente.

- che i pneumatici (pressione dell'aria, danni, usura) e il telaio siano in perfette condizioni. Verificare il serraggio dei collegamenti a vite. In particolare, devono essere eseguiti tutti gli interventi di manutenzione elencati nel piano di manutenzione alla voce "Prima di ogni messa in funzione".

Prima di utilizzare l'apparecchio, sostituire le parti difettose e tutte le altre parti usurate o danneggiate. Gli avvisi di pericolo e le avvertenze illeggibili o danneggiati apposti sull'apparecchio devono essere sostituiti.

Se necessario, rivolgersi ad un rivenditore specializzato.

Carburante ed olio

AVVISIO!

Pericolo di danni!

Qualora si utilizzino carburanti conservati scorrettamente o non defluiti, il carburatore potrebbe rimanere intasato oppure ne potrebbe essere compromesso il funzionamento del motore.

- Non inserire il carburante necessario all'interno di un contenitore a tenuta d'aria e conservarlo in un locale buio e freddo.
- Per il trasporto e lo stoccaggio del carburante utilizzare solo contenitori appositamente predisposti e omologati.

10.1 Ribaltamento verso l'alto della carrozzeria (Fig. 7)

1. Portare il cambio (14) in posizione N, la leva della velocità (12) sulla posizione Tartaruga e la regolazione dell'altezza di taglio (3) in posizione 5.
2. Rimuovere i pomelli.
3. Rimuovere il bullone del dispositivo antiribaltamento (g). A tal fine, è necessario rimuovere la coppia di sicurezza (h).
4. Ribaltare la carrozzeria verso l'alto.

10.2. Riempire con olio motore e collegare i cavi della batteria (Fig. 8 + 9)

⚠ Attenzione!

Il motore è consegnato senza olio. Prima della messa in funzione, rabboccare dunque con olio. Utilizzare a tale proposito un olio multiuso (SAE 30). Il livello dell'olio deve essere controllato prima di ogni falciatura.

1. Ribaltare verso l'alto la carrozzeria come descritto al punto 10.1.
2. Aprire il tappo del serbatoio dell'olio (22) e riempire di olio il serbatoio (SAE 30) utilizzando l'imbuto (27). Fare attenzione alla quantità di riempimento massima.
3. Infine richiudere il tappo del serbatoio dell'olio (22).

4. Collegare il cavo di collegamento della batteria (24) al cavo di collegamento del motore (24a) (Fig. 9).
5. Ribaltare nuovamente verso il basso la carrozzeria e riavvitare i pomelli (14), (12) e (3). Durante il ribaltamento, prestare attenzione al posizionamento del canale di espulsione (19), del cambio (14), della leva della velocità (12) e della regolazione dell'altezza di taglio (3) (vedere Fig. 7).
6. Inserire il bullone del dispositivo antiribaltamento (g) e fissarlo con la coppiglia di sicurezza (h).
7. Agganciare il cesto di raccolta (2).

⚠ **PERICOLO!**

Pericolo di incendio ed esplosione!

Il carburante può incendiarsi durante il riempimento ed eventualmente esplodere. Questo comporta gravi ustioni o la morte.

- Spegnerne il motore e lasciarlo raffreddare.
- Tenere lontano da calore, fiamme e scintille.
- Rifornire con carburante solo all'aperto.
- Indossare dei guanti protettivi.
- Evitare il contatto con la pelle e gli occhi.
- Avviare l'apparecchio a una distanza di almeno 3 m dal punto di rifornimento del carburante.
- Prestare attenzione ai difetti di tenuta. Se fuoriesce della benzina, non avviare il motore.

⚠ **AVVISO!**

Pericolo per la salute!

Inalare vapori di benzina o di olio lubrificante può comportare gravi danni per la salute, perdita di coscienza e, in casi estremi, la morte.

- Non inalare i vapori di benzina/olio lubrificante.
- Azionare il prodotto solo all'aperto.

AVVISO!

Danni al prodotto

Qualora il prodotto venga messo in funzione senza o con troppo poco olio motore e olio per ingranaggi, può portare a danni al motore.

- Prima della messa in funzione, rabboccare la benzina e l'olio. Il prodotto viene consegnato senza olio motore e olio per ingranaggi.

AVVISO!

Danni ambientali!

Eventuali fuoriuscite di olio possono inquinare l'ambiente. Il liquido è estremamente velenoso e può comportare un rapido inquinamento dell'acqua.

- Rabboccare / svuotare l'olio solo su superfici piane e stabili.
- Utilizzare un bocchettone o un imbuto.
- Raccogliere l'olio di scarico in un recipiente adatto.
- Raccogliere immediatamente e con cautela l'olio versato e smaltire gli stracci come da disposizioni locali.
- Smaltire l'olio come da disposizioni locali.

10.3 Rabbocco della benzina (Fig. 1)

⚠ Attenzione!

Il trattorino tosaerba a benzina viene consegnato senza benzina. Prima della messa in funzione, è necessario dunque rabboccare con benzina. A tal fine, utilizzare benzina Super E5 / E10.

1. Reclinare il sedile (1).
2. Pulire la zona circostante l'area di riempimento. Impurità nel serbatoio causano anomalie di funzionamento.
3. Aprire con cautela il coperchio del serbatoio (17), per scaricare eventuali sovrappressioni presenti.
4. Riempire il serbatoio di benzina (Super E5 / E10) aiutandosi con un imbuto (non incluso nella fornitura). Fare attenzione alla quantità di riempimento massima. Riempire attentamente con la benzina fino al bordo inferiore del bocchettone di riempimento.
5. Richiudere il coperchio del serbatoio (17). Accertarsi che il serbatoio sia chiuso a tenuta.
6. Pulire il tappo del serbatoio e l'area circostante.
7. Verificare l'assenza di difetti di tenuta sulle linee del carburante.
8. Prima dell'avvio del motore, allontanarsi di almeno tre metri dalla luogo di rifornimento.

10.4 Controllo della pressione di gonfiaggio degli pneumatici

La corretta pressione di gonfiaggio dei pneumatici è il presupposto essenziale per un attrezzo da taglio perfettamente bilanciato e quindi anche per un prato tagliato in modo uniforme.

1. Controllare a intervalli regolari la pressione di gonfiaggio dei pneumatici con una pompa d'aria a pedale disponibile in commercio.
2. Se necessario, rabboccare l'aria con una pompa d'aria a pedale disponibile in commercio (non inclusa nella fornitura), togliendo prima i copripneumatici (4a + 7a) dal cerchio e rimuovendo il tappo della valvola.

La corretta pressione di gonfiaggio degli pneumatici è pari a 1,3 bar per le ruote anteriori (7) e a 1,8 bar per quelle posteriori (4).

Avvertenza: Se si nota che i pneumatici o le ruote sono danneggiati, contattate il servizio clienti o un'officina specializzata.

10.5 Controllo dell'interruttore di contatto del freno di stazionamento (fig. 1)

L'interruttore di contatto del freno di stazionamento assicura che il motore possa essere avviato solo con il freno di stazionamento inserito.

Prerequisito: Il motore è spento.

1. Sedersi sul sedile del conducente (1).
2. Rilasciare il freno di stazionamento (8) premendo il pedale del freno (9).

3. Rilasciare il pedale del freno (9). Assicurarsi che il trattorino tosaerba a benzina sia stato bloccato contro il rischio di rotolamento.
4. Provare ad avviare il motore (girare la chiave di accensione (30) in posizione "Start").
5. Il motore non deve avviarsi!

Avvertenza: Se si nota che l'interruttore di contatto non funziona correttamente, contattare il servizio clienti o un'officina specializzata.

10.6 Controllo dell'interruttore di contatto dell'unità di taglio (Fig. 1)

L'interruttore di contatto dell'unità di taglio garantisce che il motore non possa essere avviato con l'unità di taglio innestata.

1. Il motore si arresta.
2. Sedersi sul sedile del conducente (1).
3. Premere fino in fondo il pedale del freno (9) e attivare il freno di stazionamento (8).
4. Innestare l'unità di taglio spingendo in avanti la leva dell'unità di taglio (11) e premendola verso destra finché non si innesta.
5. Provare ad avviare il motore (chiave di accensione (30) in posizione "Start").
6. Il motore non deve avviarsi!

Avvertenza: Se si nota che l'interruttore di contatto non funziona correttamente, contattare il servizio clienti o un'officina specializzata.

10.7 Controllo dell'interruttore di contatto del sedile (Fig. 1)

L'interruttore di contatto del sedile assicura che il motore si spenga non appena sul sedile di guida viene abbandonato dal conducente con l'unità di taglio accesa.

1. Sedersi sul sedile del conducente (1).
2. Premere il pedale del freno (9) e attivare il freno di stazionamento (8).
3. Avviare il motore e lasciarlo funzionare.
4. Innestare l'unità di taglio (11) spingendo lentamente in avanti la leva dell'unità di taglio (11) e premendola verso destra finché non si innesta.
5. Togliere il peso dal sedile del conducente (1) alzandosi in piedi (non scendere!)
6. Il motore deve spegnersi!

Avvertenza: Se si nota che l'interruttore di contatto non funziona correttamente, contattare il servizio clienti o un'officina specializzata.

10.8 Controllo dell'interruttore di contatto del cesto di raccolta (Fig. 1)

L'interruttore di contatto sul cesto di raccolta (2) assicura che il motore si spenga non appena il cesto di raccolta non risulti essere agganciato correttamente con l'unità di taglio accesa.

1. Sedersi sul sedile del conducente (1).
2. Premere il pedale del freno (9) e attivare il freno di stazionamento (8).

3. Avviare il motore e lasciarlo funzionare.
4. Innestare l'unità di taglio (11) spingendo lentamente in avanti la leva dell'unità di taglio (11) e premendola verso destra finché non si innesta.
5. Sollevare leggermente il cesto di raccolta vuoto (2).
6. Il motore deve spegnersi!

Avvertenza: Se si nota che l'interruttore di contatto non funziona correttamente, contattare il servizio clienti o un'officina specializzata.

10.9 Controllo del dispositivo di arresto lama

Quando viene disinnestata l'unità di taglio, si attiva automaticamente e simultaneamente un processo di frenatura che porta all'arresto della lama falciatrice in pochi secondi.

Una lama in funzione produce rumori di vento chiaramente percepibili. Il funzionamento della lama è segnalato dal rumore di vento generato e può quindi essere controllato.

Avvertenza: Se si nota che il dispositivo di arresto della lama non funziona correttamente, contattare il servizio clienti o un'officina specializzata.

11. Funzionamento

⚠ Attenzione!

Prima della messa in funzione è obbligatorio montare completamente il prodotto!

11.1. Orari di lavoro

Si prega di rispettare le norme di legge che regolano gli orari di lavoro con i tosaerba, norme che possono variare da luogo a luogo.

Familiarizzare con gli elementi di comando e i componenti di regolazione e con l'utilizzo dell'apparecchio. In particolare, l'utente deve sapere come arrestare rapidamente l'attrezzo di lavoro e il motore a combustione dell'apparecchio.

L'apparecchio può essere utilizzato solo da persone che hanno letto le istruzioni d'uso e che hanno familiarità con l'utilizzo dell'apparecchio. Prima della prima messa in funzione, l'utente deve rivolgersi al personale esperto e ricevere una formazione pratica. Il venditore o un'altra persona qualificata deve spiegare all'utente come utilizzare l'apparecchio in modo sicuro.

Durante questa formazione, l'utente deve essere informato in particolare,

- che per lavorare con l'apparecchio sono necessarie estrema attenzione e concentrazione.

- che un trattorino tosaerba a benzina che scivola su un terreno in pendenza non può essere controllato azionando il freno.

Le principali cause di perdita di controllo del trattorino tosaerba a benzina possono essere le seguenti:

- mancanza di trazione delle ruote,
- eccessiva velocità,
- frenata inappropriata,
- uso improprio (manifestazioni sportive, ecc.),
- scarsa conoscenza degli effetti legati alle condizioni del suolo, soprattutto in pendenza (vedere il punto 11.6.3 "Lavoro su terreni in pendenza"),
- fissaggio errato dei carichi e cattiva distribuzione degli stessi.

11.2 Preparazione delle superfici da tosare

1. Ispezionare accuratamente la superficie da tosare prima di iniziare con la tosatura.
2. Rimuovere tutti i sassi, rami, ossi, fili metallici, giocattoli e altri oggetti che potrebbero essere proiettati in aria dall'apparecchio.
3. Assicurarsi che sulla superficie da falciare non sia presente nessuno.

11.3 Controllo della lama falciatrice (Fig. 9)

⚠ AVVISI!

Pericolo di lesioni!

Dopo aver spento il motore, la lama falciatrice continua a girare per alcuni secondi. Se si toccano le parti rotanti, ci si può tagliare.

- Attendere che la lama falciatrice si arresti.
 - Non frenare l'attrezzo da taglio con la mano.
 - Indossare dei guanti protettivi.
 - Tenere l'attrezzo da taglio lontano dai piedi.
1. Prima di effettuare qualsiasi controllo della lama falciatrice, arrestare il motore e rimuovere la chiave di accensione (30) dal blocchetto di accensione (10).
 2. Ribaltare verso l'alto la carrozzeria come descritto al punto 10.1.
 3. Sollevare leggermente il canale di espulsione (19) e ruotarlo verso l'esterno. Ora è possibile accedere alla lama falciatrice (6a).
 4. Inserire una chiave a bussola da 12 mm (non inclusa nella fornitura) sulla vite (puleggia) (35).
 5. Ruotare ora la lama (6a) in senso orario nel settore a vista e controllarla.
 6. Controllare regolarmente che la lama falciatrice (6a) sia fissata correttamente, in buone condizioni e ben affilata.
 7. In caso contrario, far affilare o sostituire la lama falciatrice (6a) da un'officina specializzata.

11.4 Avvio del motore (Fig. 10 + 11)

1. Controllare il livello dell'olio motore. Vedere sezione 13.3.3.

2. Agganciare il cesto di raccolta (2). Vedere sezione 9.4.
3. Sedersi sul sedile del conducente (1).
4. L'unità di taglio (11) deve essere spenta.
5. Premere il pedale del freno e della frizione (9) e inserire il freno di stazionamento (8). Impostare l'altezza di taglio desiderata (3). Vedere sezione 11.6.1.
6. Portare il cambio (14) in folle "N".
7. Con temperature più basse, portare la leva della velocità (12) in posizione "Starter". E impostate la velocità massima a temperature più calde o quando il motore è caldo.
8. Ruotare la chiave di accensione (30) nel blocchetto di accensione (11) su "Start" finché il motore non si avvia e lasciarla in posizione "On".
9. Se necessario, togliere la leva della velocità (12) dalla posizione "Starter" e impostare la velocità desiderata.

11.5 Avvio con l'unità di taglio spenta

Attenzione! Cambiate marcia solo con il veicolo fermo.

1. Premere a fondo il pedale del freno (9) a bassa velocità "Tartaruga". In questo modo il freno di stazionamento si sblocca (9).
2. Inserire la marcia desiderata.
3. Rilasciare lentamente il pedale del freno (9) in modo che il trattorino tosaerba a benzina inizi a muoversi.
4. Spingere la leva della velocità (12) in direzione "Lepre" per accelerare.
5. Per arrestare l'apparecchio premere il pedale del freno (9).

11.6 Falciatura

⚠ AVVISI!

Pericolo di incidente durante la retromarcia!

Prestare attenzione all'ambiente retrostante quando si procede in retromarcia!

- Procedere in retromarcia solo se necessario!
- La retromarcia non può essere inserita con l'unità di taglio accesa.

Avvertenze per la falciatura

- Prima di ogni operazione di falciatura, controllare regolarmente che la lama falciatrice (6a) sia fissata correttamente, in buone condizioni e ben affilata. Indossare sempre guanti protettivi quando si esegue questa operazione!
- Controllare la falciatrice, la lama falciatrice e gli altri componenti qualora ci si sia imbattuti in corpi estranei o quando l'apparecchio vibra più del normale.
- Un motore, uno scarico o un azionamento caldi possono provocare ustioni. Non toccarli dunque.
- Falciare solo in condizioni di illuminazione sufficiente.

- Fare attenzione al traffico quando si lavora a bordo strada o in prossimità di una strada. Tenere il canale di espulsione (19) lontano dalla strada.
- Evitare punti in cui le ruote non riescano più a fare presa o la falciatura risulti non sicura.
- Prima di fare retromarcia, accertarsi che dietro non vi siano bambini piccoli.
- Utilizzare solo lame affilate e perfette per eseguire il taglio, in modo che i fili d'erba non si sfilaccino e il prato non assuma una colorazione giallastra.
- Per ottenere un taglio netto, guidare il tosaerba in un percorso il più possibile rettilineo. Le linee di taglio dovrebbero in questo caso sovrapporsi sempre di alcuni centimetri, affinché non rimangano strisce vuote.
- Mantenere pulita la parte inferiore dell'alloggiamento del tosaerba e assicurarsi di rimuovere i residui d'erba. I residui di erba rendono più difficile il processo di avvio, compromettono la qualità del taglio e l'espulsione dell'erba.

11.6.1 Regolazione dell'altezza di taglio (Fig. 10)

⚠ Attenzione! La regolazione dell'altezza di taglio può essere eseguita solo a falciatrice spenta.

Scegliere l'altezza di taglio a seconda dell'effettiva lunghezza dell'erba. Eseguire più passate, livellando al massimo 4 cm di prato alla volta.

1. Inserire la leva di regolazione dell'altezza di taglio (3) all'altezza di taglio desiderata.
2. È possibile impostare 5 diverse altezze di taglio.

IMPORTANTE: Per il trasporto, l'attrezzo da taglio deve essere sempre posizionato nella posizione più alta (livello 5).

11.6.2 Falciatura/Avviamento con l'unità di taglio accesa (Fig. 10, 11 + 12)

⚠ AVVISO!

Pericolo di lesioni e di danni!

Gli oggetti possono essere proiettati, colpendo e ferendo persone. Gli oggetti solidi possono danneggiare l'apparecchio.

Inoltre, piccole pietre o altri oggetti possono venire scaraventati ad almeno 15 metri di distanza. Questo può causare danni alle auto, alle case e alle finestre.

- Assicurarsi che ci sia una distanza sufficiente di 30 da altre persone o animali quando si falcia.
- Non rimuovere oggetti da marciapiedi e simili usando l'apparecchio.

AVVISO!

Pericolo di danni!

Se l'apparecchio non viene pulito regolarmente, i residui di erba/infestanti possono accumularsi sotto lo scudo di protezione. Ciò può compromettere le prestazioni del prodotto e danneggiarlo a lungo termine.

- Pulire il prodotto dopo ogni uso.

Attenzione! Cambiare marcia solo a veicolo fermo.

1. Premere a fondo il pedale del freno (9) a bassa velocità "Tartaruga". Il freno di stazionamento (8) deve essere attivato in posizione P (Fig. 10).
2. Per l'accensione dell'unità di taglio, spingere lentamente in avanti la leva del cambio dell'unità di taglio (11) finché non si innesta.
3. Premere a fondo il pedale del freno (9) a bassa velocità "Tartaruga". In questo modo il freno di stazionamento si sblocca (8).
4. Inserire la marcia desiderata (14).
5. Rilasciare lentamente il pedale del freno (9) in modo che il tosaerba inizi a muoversi.
6. Spingere la leva della velocità (12) in direzione "Lepre" per accelerare.
7. Per arrestare l'apparecchio premere il pedale del freno (9).

11.6.3 Lavoro su terreni in pendenza

⚠ AVVISO!

Pericolo dovuto a errori di guida sui terreni in pendenza!

Prestare particolare attenzione quando di guida su terreni in pendenza! Non esiste un terreno in pendenza "sicuro". Prestare particolare attenzione alle seguenti indicazioni di sicurezza!

- Se le ruote dovessero slittare o se il veicolo si bloccasse in salita, disinnestare dell'unità di taglio e gli attrezzi montati. Poi scendere lentamente e abbandonare il terreno in pendenza in direzione rettilinea!
- Un cesto di raccolta pieno aumenta il rischio di ribaltamento del trattorino tosaerba a benzina!

- Sui terreni in pendenza, la linea di taglio deve essere eseguita trasversale alla pendenza stessa. Si può impedire lo scivolamento del tosaerba grazie ad una posizione inclinata verso l'alto.
- I terreni in pendenza sono una delle principali cause di incidenti in cui si perde il controllo del trattorino tosaerba a benzina e l'apparecchio si ribalta. Ciò può causare lesioni gravi o addirittura mortali.
- Per motivi di sicurezza, l'apparecchio non deve essere utilizzato su pendenze superiori a 10° (17,6%).
- Una pendenza di 10° corrisponde a un aumento verticale di 17,6 cm a 100 cm di lunghezza orizzontale.
- Evitare partenze e arresti in pendenza.
- Non utilizzare l'apparecchio in luoghi come pendii o fossati, dove potrebbe ribaltarsi o scivolare. Il rischio di ribaltamento o di scivolamento è maggiore se il fondo non è friabile o umido.
- Sui pendii procedere sempre in direzione longitudinale. Il rischio di ribaltamento aumenta quando si guida in senso trasversale.

- Quando si guida su pendii, non effettuare bruschi cambi di velocità o di direzione. Lavorare in queste situazioni richiede un uso attento, calmo e costante del trattorino tosaerba a benzina.
- Evitare i cambi di direzione sui pendii. Invertire la marcia sui pendii solo se è inevitabile; se possibile, guidare lentamente e descrivendo in un ampio arco verso basso.
- Non tagliare l'erba bagnata, soprattutto su pendii, perché l'aderenza sull'erba bagnata è minore. Il trattorino tosaerba a benzina potrebbe scivolare e quindi non essere più controllabile dall'utente.
- Durante la guida su terreni in pendenza, il cambio non deve essere sbloccato tramite il cambio in folle.
- È necessario prestare particolare attenzione quando si utilizzano attrezzi montati su terreni in pendenza (cambio della distribuzione del peso sull'apparecchio).
- Se le ruote dovessero slittare o se il veicolo si bloccasse durante la salita, disinnestare la lama falciatrice o l'attrezzo montato. Successivamente, la pendenza deve essere abbandonata procedendo lentamente verso il basso e in direzione rettilinea.
- Non tentare mai di stabilizzare il trattorino tosaerba a benzina bloccandolo, appoggiando un piede a terra.
- Il peso del cesto di raccolta aumenta il rischio di ribaltamento, soprattutto quando è pieno.
- Non svuotare o sollevare mai il cesto di raccolta su un piano inclinato.

11.6.4 Svuotamento del cesto di raccolta da seduti (Fig. 12)

Se gli sfalci rimangono a terra, significa che il cesto di raccolta è pieno e deve essere svuotato.

1. Disinnestare l'unità di taglio (11) spingendo in avanti la leva dell'unità di taglio (11) e premendola verso sinistra.
2. Guidare fino al luogo in cui si desidera scaricare il cesto di raccolta (2).
3. Premere sul pedale del freno (9) e attivare il freno di stazionamento (8).
4. Portare il cambio (14) in folle "N".
5. Sollevare il cesto di raccolta dalla maniglia (2) per scaricarlo.
6. Riabbassare il cesto di raccolta (2).

Attenzione: Se il cesto di raccolta (2) non è agganciato correttamente, l'unità di taglio (11) non può essere azionata.

11.6.5 Sgancio del cesto di raccolta per lo svuotamento (Fig. 12)

Se gli sfalci rimangono a terra, significa che il cesto di raccolta è pieno e deve essere svuotato.

⚠ **AVVISO!**

Pericolo di lesioni!

Un avvio inaspettato e involontario del prodotto può provocare lesioni.

- Spegner il motore prima di procedere allo svuotamento.

1. Premere sul pedale del freno (9) e attivare il freno di stazionamento (8).
2. Disinnestare l'unità di taglio (11) spingendo indietro la leva dell'unità di taglio (11) e premendola verso sinistra.
3. Portare il cambio (14) in folle "N".
4. Arrestare il motore ruotando la chiave di accensione (30) in posizione "Stop". Quindi rimuovere la chiave di accensione (30) dal blocchetto di accensione (10).
5. Sganciare il cesto di raccolta (2) e svuotarlo.
6. Riagganciare il cesto di raccolta (2).
7. Se il cesto di raccolta (2) non è agganciato correttamente, l'unità di taglio (11) non può essere azionata.

11.7 Spegnimento del trattorino tosaerba a benzina

⚠ **AVVISO!**

Pericolo di lesioni e di ustioni!

Un motore, uno scarico o un azionamento caldi possono provocare ustioni.

- Non toccare le parti calde del trattorino tosaerba a benzina
- Quando si spegne il motore, assicurarsi che le parti calde non possano incendiare oggetti o materiali vicini.

⚠ **AVVISO!**

Pericolo di lesioni e di ribaltamento!

Il trattorino tosaerba a benzina può ribaltarsi se non ci si ferma su una superficie piana.

- Il rischio di ribaltamento o di scivolamento è maggiore se il fondo non è friabile o umido.
- Quando ci si ferma, prestare attenzione alla corsa d'inerzia dell'attrezzo da taglio, che impiega alcuni secondi prima di arrestarsi.

Spegner l'apparecchio come segue:

1. Premere fino in fondo il pedale del freno (9) e attivare il freno di stazionamento (8).
2. Prima di abbandonare il posto di guida, spegnere l'unità di taglio (11).
3. Impostare l'altezza di taglio (3) nella posizione più bassa.
4. Posizionare il cambio (14) in posizione "N".
5. Spegner il motore ruotando la chiave di accensione (30) nel blocchetto di accensione (10) in posizione "Stop". Quindi rimuovere la chiave di accensione (30) dal blocchetto di accensione (10).

6. Conservare la chiave di accensione (30) in modo che solo le persone autorizzate possano avere accesso alla chiave.
7. Prima di scendere dal trattorino tosaerba a benzina, accertarsi che sia completamente fermo.

11.8. Dopo la falciatura

1. Lasciare sempre raffreddare il motore prima di riporre il trattorino tosaerba a benzina in un ambiente al chiuso.
2. Rimuovere erba, foglie, grasso e olio prima della messa a magazzino. Non appoggiare altri oggetti sul tosaerba.
3. Controllare, prima di un nuovo uso, tutti i dadi e le viti. Serrare le viti che si sono allentate.
4. Svuotare il cesto di raccolta (2) prima del riutilizzo.
5. Rimuovere la chiave di accensione (30) dal blocchetto di accensione (10).
6. Assicurarci che il trattorino tosaerba a benzina non venga riposto vicino a fonti pericolose. La fuoriuscita di gas può portare ad esplosioni.
7. Se il trattorino tosaerba a benzina non viene utilizzato per un lungo periodo di tempo, svuotare il serbatoio della benzina con una pompa di aspirazione (non inclusa nella fornitura).
8. Lubrificare e sottoporre regolarmente a manutenzione l'apparecchio.

12. Trasporto

⚠ AVVISIO!

Pericolo di lesioni!

Un avvio inaspettato e involontario del prodotto può provocare lesioni.

- Dopo il caricamento, spegnere il motore e, non appena il motore si è raffreddato, togliere la pipetta della candela dalla candela di accensione.
- A causa del suo peso proprio, il prodotto può provocare gravi lesioni da schiacciamento.

È necessario prestare particolare attenzione quando si carica e si scarica il trattorino tosaerba a benzina affinché venga trasportato all'interno di un veicolo o di un rimorchio.

Innestare sempre il freno di stazionamento (8) e disinnestare l'azionamento dell'unità di taglio (11) o degli attrezzi montati.

Durante il trasporto del trattorino tosaerba a benzina, osservare le disposizioni di legge regionali, in particolare per quanto riguarda la sicurezza del carico e il trasporto di oggetti su pianali di carico.

Questo trattorino tosaerba a benzina non deve essere trainato. Per il trasporto su strade pubbliche è necessario utilizzare un veicolo o un rimorchio idonei.

Per il trasporto del trattorino tosaerba a benzina, assicurarsi che la capacità di carico del mezzo di trasporto sia sufficiente e che il trattorino sia stato adeguatamente fissato.

Durante il trasporto, mantenere il pianale di carico e l'area intorno al silenziatore e al motore a combustione sgombri da materiali combustibili come paglia, foglie o residui di erba secca.

Dopo il caricamento, rimuovere sempre la chiave di accensione (30) dal blocchetto di accensione (10)!

13. Pulizia e manutenzione

⚠ AVVISIO!

Pericolo di lesioni e di ustioni!

Il prodotto può avviarsi in modo inaspettato e dunque portare a lesioni. Inoltre è possibile raggiungere temperature pari e superiori agli 80° C.

- Spegnere il motore prima di tutti gli interventi di pulizia e di manutenzione.
- Prima di intervenire nell'area del motore a combustione, del collettore di scarico e del silenziatore, lasciar raffreddare l'apparecchio – in particolare, questo vale anche per tutti i lavori di manutenzione sull'unità di taglio.
- Rimuovere la pipetta della candela di accensione.

⚠ AVVISIO!

Pericolo per la salute!

Inalare vapori di benzina o di olio lubrificante può comportare gravi danni per la salute, perdita di coscienza e, in casi estremi, la morte.

- Non inalare i vapori di benzina/olio lubrificante.
- Azionare il prodotto solo all'aperto.

AVVISIO!

Pericolo di danni!

Se penetra acqua nell'alloggiamento, ne possono conseguire danni al motore stesso. Inoltre il fascio di un'idropulitrice può danneggiare parti del prodotto.

- Pulire il prodotto con un panno, una spazzola manuale etc.
- Non immergere il prodotto in acqua o in altri liquidi e non pulirlo spruzzando con un'idropulitrice.

Programma di manutenzione			
	dopo 10 ore di esercizio	dopo 25 ore di esercizio	ogni 50 ore di esercizio
Filtro dell'aria	pulire	pulire	sostituire
Candela di accensione	verificare	pulire	sostituire

È necessario un controllo specializzato:

- quando il trattorino tosaerba a benzina passa sopra un oggetto di grandi dimensioni,
- se il motore si arresta improvvisamente.
- quando la lama di taglio è piegata (non cercare di raddrizzarla da soli!).
- se il meccanismo è danneggiato.

13.1 Operazioni di pulizia:

⚠ AVVISI!

Pericolo di lesioni!

Un avvio inaspettato e involontario del prodotto può provocare lesioni.

- Prima di tutte le operazioni di pulizia e di manutenzione spegnere il motore e, non appena il motore si è raffreddato, togliere la pipetta della candela dalla candela di accensione.

AVVISI!

Pericolo di danni!

Se l'apparecchio e gli attrezzi montati non vengono puliti regolarmente, i residui di erba/infestanti possono accumularsi sotto trattorino tosaerba a benzina. Ciò può compromettere le prestazioni del prodotto e danneggiarlo a lungo termine.

- Pulire il prodotto con un panno o una spazzola manuale ecc.
- Non immergere il prodotto in acqua o in altri liquidi e non pulirlo spruzzando con un'idropulitrice.
- Tenere le impugnature libere da tracce di olio per poter sempre avere una presa sicura.

13.2 Pulizia dell'apparecchio con acqua (Fig. 16)

1. Collegare il raccordo del tubo flessibile all'attacco dell'acqua (5) del trattorino tosaerba a benzina e aprire il rubinetto dell'acqua.
2. Avviare il trattorino tosaerba a benzina e innestare l'unità di taglio (11) spingendo in avanti la leva dell'unità di taglio (11) e premendola verso destra finché non si innesta. La barra di taglio rotante centrifuga l'acqua presente sulla parte inferiore del trattorino tosaerba a benzina, pulendola in questo modo.
3. Dopo circa 30 secondi, spegnere nuovamente il trattorino tosaerba a benzina e l'unità di taglio (11).
4. Chiudere il rubinetto dell'acqua e staccare il raccordo del tubo flessibile.
5. Pulire la parte superiore con un panno (non utilizzare oggetti taglienti, ad es. lame).

Avvertenza: La cosa migliore è rimuovere sporco ed erba subito dopo la falciatura. I resti di erba essiccati e lo sporco possono compromettere l'azione di falciatura. Controllare che il canale di scarico dell'erba sia privo di resti di erba e rimuoverli se necessario. Non pulire mai la falciatrice utilizzando un getto d'acqua o un pulitore ad alta pressione. Il motore deve restare asciutto.

Detergenti aggressivi come detergenti a freddo o benzina per la pulizia non devono essere utilizzati. Non avvicinarsi mai a un bordo o a un fosso per eseguire la pulizia (ad es. del telaio del trattorino tosaerba a benzina).

Per evitare il rischio di incendio, tenere il motore a combustione, le alette di raffreddamento, il vano batteria, l'area intorno al serbatoio e lo scarico liberi da erba, foglie o perdite di olio (grasso).

Pulire sempre il cesto di raccolta.

13.3 Lavori di manutenzione

È possibile eseguire solo i lavori di manutenzione descritti nelle presenti istruzioni d'uso; tutti gli altri interventi devono essere eseguiti da un rivenditore specializzato. Se non si dispone delle conoscenze e degli strumenti necessari, rivolgersi sempre a un rivenditore specializzato.

Si consiglia, di fare eseguire le operazioni di manutenzione e riparazione solo al rivenditore specializzato.

Utilizzare esclusivamente attrezzi, accessori o attrezzi montati approvati dal produttore di questo apparecchio o componenti tecnicamente simili; in caso contrario, sussiste il rischio di incidenti con conseguenti lesioni personali o danni all'apparecchio. In caso di dubbi o domande, rivolgersi a un rivenditore specializzato.

Gli attrezzi, gli accessori e i ricambi originali si adattano in modo ottimale all'apparecchio e alle esigenze dell'utente.

Il trattorino tosaerba a benzina deve essere ispezionato una volta all'anno dal rivenditore specializzato.

Mantenere sempre pulite e leggibili le etichette adesive di avvertimento e di istruzione. Gli adesivi danneggiati o smarriti devono essere sostituiti con nuovi adesivi originali. Se un componente viene sostituito con un pezzo nuovo, accertarsi che il pezzo nuovo abbia gli stessi adesivi.

Per motivi di sicurezza, controllare regolarmente che i componenti che trasportano il carburante (condotto del carburante, rubinetto del carburante, serbatoio del carburante, tappo del serbatoio, raccordi, ecc.) non presentino danni e perdite, se necessario, farli sostituire da personale esperto.

Prima di intervenire su o in prossimità di componenti elettrici, scollegare il cavo di collegamento della batteria (24) dal cavo di collegamento del motore (24a).

L'apparecchio è dotato di numerosi dispositivi di sicurezza. Questi dispositivi non devono essere rimossi o modificati (bypassati, ecc.) e devono essere controllati a intervalli regolari. Gli interventi sui dispositivi di sicurezza devono essere eseguiti esclusivamente da personale esperto.

Mantenere stretti tutti i dadi, i bulloni e le viti, in particolare la vite di fissaggio della lama, in modo che l'apparecchio sia in uno stato di servizio sicuro.

Le parti usurate o danneggiate devono essere sostituite immediatamente per motivi di sicurezza.

Controllare regolarmente l'usura e l'eventuale calo di prestazioni dell'apparecchiatura di raccolta dell'erba (ad es. cesto di raccolta, canale di espulsione).

Gli interventi sotto la macchina richiedono particolare attenzione a causa del peso del trattorino tosaerba a benzina. Rivolgersi pertanto al proprio rivenditore specializzato,

Controllare che le ruote anteriori e posteriori siano fissate saldamente.

Mantenere sempre il trattorino tosaerba a benzina e gli attrezzi montati in buono stato di servizio; tutti i dispositivi di sicurezza devono essere presenti e in perfetto stato di servizio.

Controllare regolarmente il funzionamento del freno (ogni 25 ore di servizio) e, se necessario, far eseguire le regolazioni o gli interventi di manutenzione da un'officina specializzata.

13.3.1 Assi e mozzi delle ruote

Per garantire il buon funzionamento delle ruote, si consiglia di pulire e ingrassare leggermente gli assi e i mozzi delle ruote almeno una volta a stagione.

AVVERTENZA:

Le ruote anteriori e posteriori (7 + 4) devono essere smontate per ingrassare gli assi e i mozzi.

13.3.2 Sostituzione della lama falciatrice

Per motivi di sicurezza, la sostituzione, l'affilatura, l'equilibratura e il montaggio della lama falciatrice devono essere eseguiti esclusivamente da un'officina specializzata autorizzata. Per ottenere risultati operativi ottimali, si consiglia di fare controllare la lama falciatrice una volta all'anno.

13.3.3 Controllo del livello dell'olio (Fig. 8)

⚠ PERICOLO!

Pericolo di incendio ed esplosione!

Il carburante può incendiarsi durante il riempimento ed eventualmente esplodere.

Questo comporta gravi ustioni o la morte.

- Spegnerne il motore e lasciarlo raffreddare.
- Tenere lontano da calore, fiamme e scintille.
- Rifornire con carburante solo all'aperto.
- Indossare dei guanti protettivi.
- Evitare il contatto con la pelle e gli occhi.
- Avviare l'apparecchio a una distanza di almeno 3 m dal punto di rifornimento del carburante.
- Prestare attenzione ai difetti di tenuta. Se fuoriesce della benzina, non avviare il motore.

⚠ AVVISIO!

Pericolo per la salute!

Inalare vapori di benzina o di olio lubrificante può comportare gravi danni per la salute, perdita di coscienza e, in casi estremi, la morte.

- Non inalare i vapori di benzina/olio lubrificante.
- Azionare il prodotto solo all'aperto.

AVVISIO!

Danni al prodotto

Qualora il prodotto venga messo in funzione senza o con troppo poco olio motore e olio per ingranaggi, può portare a danni al motore.

- Prima della messa in funzione, rabboccare la benzina e l'olio. Il prodotto viene consegnato senza olio motore e olio per ingranaggi.
- Utilizzare solo olio motore SAE 30.

AVVISIO!

Danni ambientali!

Eventuali fuoriuscite di olio possono inquinare l'ambiente. Il liquido è estremamente velenoso e può comportare un rapido inquinamento dell'acqua.

- Rabboccare / svuotare l'olio solo su superfici piane e stabili.
- Utilizzare un bocchettone o un imbuto.
- Raccogliere l'olio di scarico in un recipiente adatto.
- Raccogliere immediatamente e con cautela l'olio versato e smaltire gli stracci come da disposizioni locali.
- Smaltire l'olio come da disposizioni locali.

1. Posizionare il trattorino tosaerba a benzina su una superficie piana e dritta.
2. Rimuovere la chiave di accensione (30) dal blocchetto di accensione (10).
3. Ribaltare verso l'alto la carrozzeria come descritto al punto 10.1 (Fig. 7).
4. Svitare il tappo del serbatoio dell'olio con l'asta di misurazione livello (22) ruotandolo in senso antiorario e pulirlo.
5. Avvitare il tappo del serbatoio dell'olio con l'asta di misurazione livello (22) nel bocchettone di riempimento fino alla battuta di arresto.

6. Estrarre il coperchio del serbatoio dell'olio con l'asta di misurazione livello (22) e leggere il livello dell'olio in posizione orizzontale. Il livello dell'olio deve trovarsi tra le indicazioni max e min dell'asta di misurazione livello (22).

13.3.4 Cambio olio

Il cambio dell'olio motore dovrebbe essere eseguito una volta all'anno prima di ogni inizio di stagione con il motore spento che si trova a temperatura d'esercizio.

Utilizzare solo olio motore (SAE 30).

1. Posizionare il trattorino tosaerba a benzina su una superficie piana e dritta.
2. Ribaltare verso l'alto la carrozzeria come descritto al punto 10.1 (Fig. 7).
3. Svitare il tappo del serbatoio dell'olio con l'asta di misurazione livello (22) ruotandolo in senso antiorario.
4. Aspirare l'olio motore attraverso il bocchettone di riempimento utilizzando la siringa in dotazione (26) e il tubo flessibile.
5. Riempire con olio motore fresco e controllare il livello dell'olio (vedere 13.3.3).

L'olio usato deve essere smaltito nel rispetto delle norme in vigore.

13.3.5 Manutenzione del filtro dell'aria (Fig. 13)

⚠ PERICOLO!

Pericolo di incendio ed esplosione!

Se si effettua una pulizia scorretta, il carburante potrebbe infiammarsi e in alcuni casi esplodere. Questo comporta gravi ustioni o la morte.

- Pulire il filtro dell'aria semplicemente sbattendolo.
- Non pulire mai il filtro dell'aria con benzina o solventi infiammabili.

AVVISO!

Pericolo di danni!

Il funzionamento del motore senza l'elemento filtrante inserito può provocare gravi danni al motore stesso.

- Non lasciar mai funzionare il motore senza l'elemento filtrante inserito.

Filtri dell'aria sporchi (18a) riducono la potenza del motore a causa di un afflusso di aria troppo ridotto al carburatore. È dunque essenziale un controllo regolare.

Il filtro dell'aria dovrebbe essere controllato ogni 25 ore di servizio e pulito all'occorrenza. In caso di aria con grande tenore di polvere, controllare più spesso il filtro dell'aria.

1. Ribaltare verso l'alto la carrozzeria come descritto al punto 10.1.
2. Aprire la vite (36) dell'alloggiamento del filtro dell'aria (18) e rimuovere l'alloggiamento.

3. Pulire il filtro dell'aria (18a) semplicemente battendolo.
4. Montare l'alloggiamento del filtro dell'aria (18) e il filtro dell'aria (18a) in ordine inverso.

13.3.6 Manutenzione della candela di accensione (Fig. 1)

Controllare la presenza di sporco sulla candela di accensione una prima volta dopo 10 ore di servizio e pulirla poi all'occorrenza con una spazzola metallica in rame. Successivamente sostituire la candela di accensione ogni 50 ore di servizio.

1. Staccare la pipetta della candela (20) con un movimento rotatorio.
2. Rimuovere la candela di accensione (20a) con una chiave per candele (a).

Impostare, utilizzando uno spessimetro, la distanza di 0,75 mm (0,030"). Rimontare la candela di accensione (20a) facendo attenzione a non serrarla troppo.

13.3.7 Sostituzione del fusibile (Fig. 14)

Il sistema di avviamento elettrico è da con un fusibile da 10A (29).

Non utilizzare mai un fusibile diverso e non bypassarlo mai.

1. Ribaltare verso l'alto la carrozzeria come descritto al punto 10.1 (Fig. 7).
2. Aprire il portafusibili (29a)
3. Rimuovere il fusibile difettoso (29) dal portafusibili (29a).
4. Inserire un nuovo fusibile da 10A (29).
5. Chiudere il portafusibili (29a).

13.3.8 Caricamento della batteria

La batteria si ricarica durante il funzionamento. Può comunque essere necessario, a seguito di un avvio frequente, caricare la batteria con il caricatore in dotazione (25):

1. Inserire la spina nella presa di carica (15) e il caricatore (25) nella presa di alimentazione. 230V~/50Hz
2. Caricare la batteria per almeno 5 ore.

13.3.9 Carica della batteria con il caricatore per auto (Fig. 15)

⚠ PERICOLO!

Pericolo dovuto a una carica errata della batteria di avviamento!

Se la tensione di carica è troppo alta, c'è il rischio di esplosione della batteria di avviamento.

- La corrente di carica del caricabatterie non deve superare i 5 A e la tensione di carica deve essere max. 14,4 V.
- Rimuovere sempre la chiave di accensione (30) dal blocchetto di accensione (10) quando si lavora sulla batteria.

Attenzione!

Pericolo di cortocircuito!

Per evitare un cortocircuito, scollegare sempre prima il cavo negativo (-) dalla batteria (16a) e ricollegarlo per ultimo.

- Rimuovere sempre la chiave di accensione (30) dal blocchetto di accensione (10) quando si lavora sulla batteria (16a).
- Osservare la polarità.

È inoltre possibile ricaricare la batteria utilizzando il cavo di ricarica in dotazione (28), su un qualsiasi caricatore per auto di uso comune per batterie al piombo da 12V.

1. A tal fine, scollegare il cavo di collegamento della batteria (24) e il cavo di collegamento del motore (24a). (Fig. 9)
2. Collegare il cavo di ricarica in dotazione (28) alla batteria (16a). Collegare il cavo nero al polo negativo (-) e il cavo rosso al polo positivo (+) del caricabatterie.

Attenzione!

Pericolo di cortocircuito!

Quando si collega/scollega il cavo di collegamento della batteria (24), assicurarsi che i poli (+/-) non tocchino tra loro e/o il telaio.

Per evitare un cortocircuito, scollegare sempre prima il cavo negativo (-) dal caricabatteria e ricollegarlo per ultimo.

Riporre in magazzino il trattorino tosaerba a benzina sempre con la batteria (16a) completamente carica.

13.3.10 Controllo della pressione di gonfiaggio degli pneumatici

1. Controllare la pressione degli pneumatici prima dell'avvio (vedere anche 10.4)!
2. Controllare a intervalli regolari la pressione di gonfiaggio dei pneumatici con una pompa d'aria a pedale disponibile in commercio (non inclusa nella fornitura).
3. Se necessario, rabboccare l'aria con una pompa d'aria a pedale disponibile in commercio (non inclusa nella fornitura), togliendo prima i copripneumatici (4a + 7a) e rimuovendo il tappo della valvola. La corretta pressione di gonfiaggio degli pneumatici è pari a 1,3 bar per le ruote anteriori (7) e a 1,8 bar per quelle posteriori (4).
4. Importante: Se la pressione dei pneumatici è troppo bassa, aumenta il rischio di danni alle valvole e dunque anche ai tubi flessibili.

Avvertenza: Se si nota che i pneumatici o le ruote sono danneggiati, contattate il servizio clienti o un'officina specializzata.

13.3.11 Riparazione

Dopo la riparazione o la manutenzione, assicurarsi che tutti i componenti tecnici di sicurezza siano applicati e si trovino in stato impeccabile. Conservare in un posto inaccessibile i componenti potenzialmente pericolosi per altre persone e bambini.

Attenzione: Come da legge di responsabilità sui prodotti, non si è responsabili di danni dovuti a riparazioni improprie o non utilizzo di pezzi di ricambio originali. Incaricare un servizio clienti o un esperto autorizzato. Lo stesso vale anche per gli accessori.

Avviso importante in caso di riparazione:

In caso di restituzione dello strumento per riparazione, tenere presente che lo strumento, per motivi di sicurezza, deve essere rispedito alla stazione di assistenza tecnica senza olio né benzina.

13.3.12 Ordine di pezzi di ricambio

In caso di ordinazione di pezzi di ricambio è necessario indicare quanto segue:

- Modello dell'apparecchio
- Numero articolo dell'apparecchio

Ricambi / Accessori

Lama tosaerba - N. articolo: 7911200616
 Batteria - N. articolo: 5911235066

13.3.13 Informazioni per il servizio assistenza

Occorre osservare che i seguenti pezzi di questo prodotto sono soggetti a usura dovuta all'uso o naturale o che i seguenti pezzi sono necessari come materiali di consumo.

Pezzi soggetti a usura*: Candela di accensione, filtro dell'aria, filtro della benzina, lama falciatrice, cinghia trapezoidale, batteria, fusibile, pneumatici

* non necessariamente compreso nell'ambito della fornitura!

I pezzi di ricambio e gli accessori sono reperibili presso il nostro Service Center. Scansionare a tal fine il codice QR che si trova in prima pagina.

14. Stoccaggio

⚠ PERICOLO!

Pericolo di incendio ed esplosione!

Conservare il prodotto nelle vicinanze di possibili fonti infiammabili può provocare un incendio o un'esplosione. Questo comporta gravi ustioni o la morte.

- Rimuovere possibili fonti infiammabili, come ad es. forni, boiler dell'acqua calda a gas, asciugatrici a gas, ecc.

AVVISO!

Pericolo di danni!

Se il prodotto può non viene conservato in maniera appropriata, ne potrebbero conseguire dei danni al motore.

- Stoccare il prodotto al riparo da sporco, polvere e umidità.

14.1 Stoccaggio in caso di fermo attività prolungato

Lasciare sempre raffreddare il motore prima di riporre l'apparecchio in un ambiente al chiuso.

Riporre il trattorino tosaerba a benzina con il serbatoio svuotato e conservare inoltre la scorta di carburante in un locale chiuso a chiave e ben ventilato.

Non conservare mai l'apparecchio con benzina nel serbatoio all'interno di un edificio dove i fumi della benzina possono entrare in contatto con fiamme libere o scintille. Se si deve svuotare il serbatoio (ad es., per la messa fuori servizio prima delle vacanze invernali), il serbatoio deve essere svuotato solo all'aperto (ad es. per svuotare il serbatoio facendo funzionare il motore a combustione all'aperto).

Riporre in magazzino il trattorino tosaerba a benzina in condizioni di sicurezza.

Estrarre sempre la chiave di accensione (30) dal blocchetto di accensione (10) e conservarla in modo sicuro al fine di evitare un uso non autorizzato o improprio da parte di bambini o altre persone.

Pulire accuratamente il trattorino tosaerba a benzina prima di riporlo in magazzino (ad es. in inverno). I residui d'erba e le foglie vicino al silenziatore possono prendere fuoco. **Pericolo di ignizione!**

Lasciare raffreddare completamente l'apparecchio prima di coprirlo.

Prima di riporlo in magazzino, eseguire tutti gli interventi di manutenzione necessari.

Quando il trattorino tosaerba a benzina viene messo fuori servizio per un periodo prolungato, prima di intervenire su o in prossimità di componenti elettrici, scollegare il cavo di collegamento della batteria (24) dal cavo di collegamento del motore (24a). Si consiglia di rimuovere la batteria (16a) e di conservarla completamente carica in un locale asciutto e chiuso a chiave.

14.1.1 Rimozione della batteria (Fig. 9)

1. A tal fine, scollegare il cavo di collegamento della batteria (24) e il cavo di collegamento del motore (24a). (Fig. 9).

2. Allentare le due viti (16b) dal coperchio della batteria (16) utilizzando un cacciavite a croce (non incluso nella fornitura).
3. Rimuovere la batteria (16a) e il relativo coperchio (16).

Assicurarsi che le batterie vengano messe in sicurezza contro un uso non autorizzato (ad es. da parte dei bambini).

Ricaricare la batteria (16a) 1-2 volte durante l'inverno, per assicurarsi che abbia la piena capacità di carica. Uno stoccaggio errato può danneggiare la batteria (16a) ed è escluso dalla garanzia.

14.2 Scarico della benzina con una pompa di aspirazione della benzina

1. Tenere un contenitore di raccolta sotto il tubo della pompa di aspirazione della benzina (non contenuto nella fornitura).
2. Aprire il tappo del serbatoio (17) e rimuoverlo.
3. Spingere il tubo della pompa di aspirazione della benzina nel serbatoio e scaricare completamente la benzina aiutandosi con la pompa di aspirazione.
4. Serrare nuovamente il tappo del serbatoio (17).

15. Smaltimento e riciclaggio

Avvertenze per l'imballaggio



Il materiale d'imballaggio è riciclabile. Si prega di smaltire gli imballaggi nel rispetto dell'ambiente.

Avvertenze relative alla legge sui dispositivi elettrici ed elettronici (ElektroG)



I dispositivi elettrici ed elettronici usati non rientrano nei rifiuti domestici, ma devono essere trattati e smaltiti in modo separato!

- Le batterie o gli accumulatori utilizzati non integrati nel dispositivo usato devono essere rimossi prima della consegna, senza distruggerli! Il loro smaltimento è regolato dalla legge sulle batterie.
- I proprietari o gli utilizzatori di dispositivi elettrici ed elettronici sono tenuti per legge a restituirli al termine della loro durata utile.
- L'utente finale è responsabile in prima persona per la cancellazione dei suoi dati personali in relazione al dispositivo usato da smaltire!
- Il simbolo del bidone della spazzatura barrato indica che i dispositivi elettrici ed elettronici non possono essere smaltiti insieme ai normali rifiuti domestici.
- I dispositivi elettrici ed elettronici possono essere restituiti gratuitamente presso i seguenti centri:
 - Centri di raccolta e smaltimento di diritto pubblico (ad es. depositi comunali)

- Punti vendita di dispositivi elettronici (fisici e online), nella misura in cui il distributore sia tenuto al ritiro o lo offra in modo volontario.
- È possibile consegnare gratuitamente al produttore, senza dovere acquistare prima un nuovo dispositivo da questi, fino a tre dispositivi elettronici usati per ogni tipo di dispositivo con una lunghezza del bordo di massimo 25 centimetri, oppure portare il dispositivo presso un altro centro di raccolta autorizzato nelle proprie vicinanze.
- Altre condizioni di ritiro complementari del produttore e del distributore sono reperibile presso il rispettivo servizio clienti.
- In caso di consegna da parte del produttore di un nuovo dispositivo elettronico presso un privato, quest'ultimo può richiedere il ritiro gratuito del dispositivo elettronico usato, su richiesta dell'utente finale stesso. Contattare a tale proposito il servizio clienti del produttore.
- Quanto esposto si applica solo ad apparecchi installati e distribuiti in un paese dell'Unione Europea e soggetti alla Direttiva europea 2012/19/UE. Nei paesi al di fuori dell'Unione Europea, possono essere applicate normative diverse per lo smaltimento dei rifiuti di apparecchiature elettriche ed elettroniche.

Avvertenze relative alla legge sulle batterie (BattG)



Le batterie e gli accumulatori usati non rientrano nei rifiuti domestici, ma devono essere trattati e smaltiti in modo separato!

- Per un'estrazione sicura delle batterie o degli accumulatori dal dispositivo elettronico e per informazioni sul relativo tipo e sistema chimico, osservare le altre indicazioni contenute nelle istruzioni per l'uso e il montaggio.
- I proprietari o gli utilizzatori di batterie e accumulatori sono tenuti per legge a restituirli al termine della loro durata utile. La restituzione si limita alla consegna di quantità di normale uso domestico.
- Le batterie usate possono contenere sostanze nocive o metalli pesanti che possono generare danni all'ambiente e alla salute. Un riciclaggio delle batterie usate e l'uso delle risorse in esse contenute contribuisce alla protezione di questi due importanti fattori.
- Il simbolo del bidone della spazzatura barrato indica che le batterie e gli accumulatori non possono essere smaltiti insieme ai normali rifiuti domestici.
- Se si trovano in aggiunta i simboli Hg, Cd o Pb sotto al simbolo del bidone dei rifiuti, il significato è il seguente:
 - Hg: La batteria contiene più dello 0,0005 % di mercurio
 - Cd: La batteria contiene più dello 0,002 % di cadmio
 - Pb: La batteria contiene più dello 0,004 % di piombo

- Le batterie e gli accumulatori possono essere restituiti gratuitamente presso i seguenti centri:
 - Centri di raccolta e smaltimento di diritto pubblico (ad es. depositi comunali)
 - Punti vendita di batterie e accumulatori
 - Centri di ritiro del sistema di ritiro comune per apparecchi-batterie usate
 - Centro di ritiro del produttore (se non appartenente al sistema di ritiro comune)
- Quanto esposto si applica solo a batterie e accumulatori distribuiti in un paese dell'Unione Europea e soggetti alla Direttiva europea 2006/66/CE. Nei paesi al di fuori dell'Unione Europea possono applicarsi norme diverse per lo smaltimento di batterie e accumulatori.

La vostra amministrazione comunale o altri servizi cittadini vi possono fornire informazioni sulle opzioni di smaltimento dell'apparecchio fuori servizio.

Carburanti e oli

- Prima dello smaltimento dell'apparecchio, occorre scaricare il serbatoio del carburante e quello dell'olio motore!
- Il carburante e l'olio motore non rientrano nei rifiuti domestici, né possono essere gettati nelle fogne, ma devono essere trattati e smaltiti in modo separato!
- I serbatoi dell'olio e del carburante devono essere smaltiti in modo rispettoso nei confronti dell'ambiente.

16. Risoluzione dei guasti

Ricerca errori

La tabella indica i possibili errori, le possibili cause e le possibilità di porvi rimedio. Qualora non sia comunque possibile risolvere il problema, richiedere la consulenza di un tecnico specializzato.

⚠ CAUTELA!

Spegnere per prima cosa il motore ed estrarre il cavo della candela prima di procedere alle ispezioni e alla messa a punto.

⚠ CAUTELA!

Se dopo una messa a punto o una riparazione, il motore è stato azionato, ricordarsi che lo scarico e altri componenti risultano caldi. Non toccarli dunque, per evitare ustioni.

Guasto	Possibile causa	Rimedio
Funzionamento irregolare, forti vibrazioni del dispositivo	<ul style="list-style-type: none"> • Viti allentate • Fissaggio della lama falciatrice allentato • Lama falciatrice non bilanciata • Cinghia trapezoidale danneggiata • Canale di espulsione otturato 	<ul style="list-style-type: none"> • Controllare le viti • Controllare il fissaggio della lama falciatrice • Far sostituire la lama falciatrice da un'officina specializzata • Sostituire la cinghia trapezoidale • Pulire il canale di espulsione
Il motore non funziona	<ul style="list-style-type: none"> • Sequenza di avviamento errata • Regolazione dello starter non corretta • Leva del freno motore non premuta • Leva dell'acceleratore in posizione errata • Candela di accensione difettosa • Serbatoio del carburante vuoto • Cavi Bowden troppo lunghi • Carburante errato, stoccaggio senza scarico del serbatoio della benzina, tipo di benzina errato • Candela di accensione sporca, (residui di fuliggine sugli elettrodi), eccessiva distanza tra gli elettrodi • La candela di accensione è bagnato con della benzina (motore ingolfato). • Motore difettoso 	<ul style="list-style-type: none"> • Controllare il processo di avviamento • Controllare la regolazione dello starter non corretta • Premere la leva del freno motore • Controllare la regolazione • Sostituire la candela • Rabboccare con carburante • Mettere a punto i cavi Bowden mediante dadi di raccordo. • Scaricare il serbatoio del carburante e il carburatore. Rabboccare con benzina fresca. • Pulire la candela, controllare il valore di riscaldamento della candela ed eventualmente sostituire la candela di accensione, regolandola a 0,6-0,8 mm • Asciugare e reinserire la candela di accensione. • Consultare un servizio clienti autorizzato
Il motore a combustione si surriscalda.	<ul style="list-style-type: none"> • Le alette di raffreddamento sono sporche. • Livello dell'olio motore troppo basso. • Cinghia trapezoidale usurata 	<ul style="list-style-type: none"> • Pulire le alette di raffreddamento. • Controllare il livello dell'olio motore e rabboccarlo. • Sostituire la cinghia trapezoidale
L'Apparecchio non si avvia.	<ul style="list-style-type: none"> • Cambio disinnestato • Cinghia trapezoidale (riduttore) sganciata • Cinghia trapezoidale (riduttore) usurata o danneggiata • Chiavetta mancante tra assale posteriore e ruote posteriori 	<ul style="list-style-type: none"> • Innestare il cambio (staffa della ruota libera del cambio) • Sganciare la cinghia trapezoidale (riduttore) • Sostituire la cinghia trapezoidale (riduttore) • Montare la chiavetta
Il motore funziona in modo irregolare	<ul style="list-style-type: none"> • Filtro dell'aria sporco • Candela d'accensione sporca 	<ul style="list-style-type: none"> • Pulire il filtro dell'aria • Pulire la candela di accensione
Il prato si presenta giallo, taglio irregolare	<ul style="list-style-type: none"> • La lama falciatrice non è affilata • L'altezza di taglio è insufficiente 	<ul style="list-style-type: none"> • Affilare la lama falciatrice • Impostare l'altezza corretta

Espulsione dell'erba imprecisa	<ul style="list-style-type: none"> • Altezza di taglio troppo bassa • Lama falciatrice usurata • Cesto di raccolta ostruito • Canale intasato • Erba troppo umida • Velocità di avanzamento eccessiva 	<ul style="list-style-type: none"> • Regolare l'altezza • Sostituire la lama falciatrice • Svuotare il cesto di raccolta o rimuovere l'ostruzione • Pulire il canale di espulsione • Falciare con clima secco • Scegliere una marcia inferiore
Avvio della falciatrice senza avviamento elettrico	<ul style="list-style-type: none"> • Scaricare la batteria • Fusibile bruciato 	<ul style="list-style-type: none"> • Caricamento della batteria • Sostituire il fusibile
Calo di potenza del motore durante la falciatura	<ul style="list-style-type: none"> • Velocità di avanzamento eccessiva rispetto all'altezza di taglio 	<ul style="list-style-type: none"> • Ridurre la velocità di avanzamento e aumentare l'altezza di taglio
Potenza del freno insufficiente	<ul style="list-style-type: none"> • Freno non regolato più correttamente 	<ul style="list-style-type: none"> • Contattare un rivenditore specializzato/ servizio clienti

Inhoudsopgave:	Pagina:
1. Verklaring van de symbolen op het product	108
2. Inleiding	111
3. Beschrijving van het apparaat	111
4. Inhoud van de levering (afb. 2)	112
5. Beoogd gebruik	112
6. Veiligheidsvoorschriften	113
7. Technische gegevens	116
8. Uitpakken	117
9. Montage	117
10. Voor de ingebruikname	118
11. Bediening	120
12. Transport	123
13. Reiniging en onderhoud	124
14. Opslag	128
15. Afvalverwerking en hergebruik	129
16. Verhelpen van storingen	130
17. Conformiteitsverklaring	283

1. Verklaring van de symbolen op het product

Het gebruik van symbolen in deze handleiding is bedoeld om uw aandacht te vestigen op eventuele risico's. De veiligheidssymbolen en de bijbehorende uitleg moeten goed worden begrepen. De waarschuwingen zelf voorkomen geen risico's en kunnen de juiste maatregelen betreffende ongevallenpreventie niet vervangen.

	Neem voor het gebruik alle veiligheidsvoorschriften in acht.
	Zorg ervoor dat u voor de ingebruikname de volledige tekst van de gebruikshandleiding doorleest en begrijpt.
	Gevaar voor letsel! Niet over steile hellingen van meer dan 10° (17%) rijden of maaien. Niet in de lengterichting rijden of maaien. Kantelgevaar!
	Apparaat nooit zonder vangkorf gebruiken.
	Gevaar door wegslingerende onderdelen bij een draaiende motor. Neem absoluut de veiligheidsafstand in acht.
	Zorg ervoor dat andere personen voldoende veiligheidsafstand aanhouden. Houd onbevoegde personen uit de buurt van het apparaat.
	Haal altijd de voedingsstekker eruit, voordat u onderhoud gaat uitvoeren.
	Houd uw handen en voeten uit de buurt van het roterende maaimes.
	Houd uw handen en voeten uit de buurt van het roterende maaimes.
	Belangrijk. De uitlaatgassen zijn giftig, gebruik de motor daarom niet in niet-geventileerde bereiken.
	Let op hete oppervlakken - gevaar voor brandwonden.
	Gehoor- en oogbescherming gebruiken!
	Veiligheidsschoenen, veiligheidshandschoenen, nauwsluitende kleding dragen.
	LET OP! Bedrijfsmiddelen zijn brandgevaarlijk en explosief - gevaar voor brandwonden.
	Tankinhoud

	<p>Vermogen</p>
	<p>Cilinderinhoud</p>
	<p>toerental</p>
	<p>Volume vangkorf</p>
	<p>Maaihoogteverstelling min. max.</p>
	<p>Max. snelheid</p>
	<p>max. hangneiging</p>
	<p>max. breedte</p>
	<p>Gewicht</p>
	<p>Motorolie</p>
	<p>Niet bij een hete of lopende motor tanken.</p>
	<p>Lang maaiemes. Max. zaagbreedte.</p>
	<p>Gegarandeerd geluidsvermogensniveau</p>
	<p>Waarschuwing voor gevaarlijke elektrische spanning.</p>
	<p>Het product voldoet aan de geldende EU-bepalingen.</p>
	<p>Voor alle werkzaamheden aan het apparaat de contactsleutel verwijderen en de aanwijzing van deze handleiding in acht nemen.</p>

	Oplaadbus 12V-gelijkstroom
	STOP: De motor uitzetten ON: Bedrijf START: Start
	Rem- en koppelingspedaal
	blokkeerrem
	Choke/Toerentalregelaar
	Schakeling gang vooruit
	Neutraal
	Gang achteruit
	5-voudige snijhoogteverstelling
	Maaierwerk aan/uit
	Apparaatzekering
	Beschermingsklasse II
	Afgedankte apparatuur mogen niet bij het huisvuil.
GEVAAR!	Signaalwoord voor aanduiding van een direct aanwezige, gevaarlijke situatie die, indien deze niet wordt vermeden, de dood of ernstige verwondingen tot gevolg heeft.
WAARSCHUWING!	Signaalwoord voor aanduiding van een mogelijke gevaarlijke situatie die, indien deze niet wordt vermeden, tot de dood of ernstige verwondingen kan leiden.
VOORZICHTIG!	Signaalwoord voor aanduiding van een mogelijke gevaarlijke situatie die, indien deze niet wordt vermeden, tot geringe of matige verwondingen kan leiden.
AANWIJZING	Signaalwoord voor aanduiding van een mogelijke gevaarlijke situatie die, indien deze niet wordt vermeden, materiële schade aan producten of eigendommen tot gevolg kan hebben.

2. Inleiding

FABRIKANT:

Scheppach GmbH
Günzburger Straße 69
D-89335 Ichenhausen

GEACHTE KLANT,

Wij wensen u veel plezier en succes bij het werken met uw nieuwe apparaat.

AANWIJZING:

De fabrikant van dit apparaat is volgens de van kracht zijnde wet inzake productaansprakelijkheid niet aansprakelijk voor schade die aan dit apparaat of door dit apparaat ontstaan bij:

- ondeskundige behandeling,
- Het niet in acht nemen van de gebruikshandleiding
- reparaties door derden, niet geautoriseerde vakmensen
- inbouw en vervanging van niet-originele reserveonderdelen
- Niet-beoogd gebruik
- uitvallen van de elektrische installatie bij het niet in acht nemen van de elektrische voorschriften en VDE-voorschriften 0100, DIN 57113 / VDE0113.

Let op:

Lees voor de montage en voor de inbedrijfstelling de complete tekst van de gebruikshandleiding door.

De gebruiksaanwijzing is bedoeld om het gemakkelijker te maken, uw apparaat te leren kennen en de beoogde toepassingsmogelijkheden van het apparaat te benutten.

De gebruikshandleiding bevat belangrijke aanwijzingen, hoe u met het apparaat veilig, vakkundig en economisch werkt en hoe u gevaren vermindert, reparatiekosten uitspaart, uitvaltijden vermindert en de betrouwbaarheid en levensduur van het apparaat verhoogt.

Aanvullend op de veiligheidsbepalingen van deze gebruikshandleiding moet u absoluut de voor de werking van het apparaat geldende voorschriften van uw land in acht nemen.

Bewaar de gebruikshandleiding bij het product in een plastic hoes, beschermd tegen vuil en vocht. De gebruikshandleiding moet door elke bediener van de machine voor aanvang van de werkzaamheden worden gelezen en zorgvuldig worden nageleefd.

Aan het apparaat mogen alleen personen werken, die voor het gebruik van het apparaat geïnstrueerd en over de daarmee verbonden gevaren geïnformeerd zijn. De vereiste minimumleeftijd moet aangehouden worden.

Naast de in deze gebruikshandleiding opgenomen veiligheidsvoorschriften en de bijzondere voorschriften van uw land moet u de algemeen erkende technische voorschriften in acht nemen voor de werking van machines van hetzelfde type.

Wij kunnen niet aansprakelijk worden gesteld voor ongevallen of schade, veroorzaakt door niet-naleving van deze handleiding of de veiligheidsvoorschriften.

3. Beschrijving van het apparaat

1. Bestuurdersstoel
2. Vangkorf
3. Maaihoogte-instelling
4. Wielen achter
 - 4a. Wieldoppen achter
5. Wateraansluiting
6. Maaiwerk (bescherming)
 - 6a. Maaimes
7. Wielen voor
 - 7a. Wielkappen voor
8. Blokkeerrem
9. Rem-/koppelingspedaal
10. Contactslot
11. Maaiwerk aan/uit
12. Toerentalhendel
13. Stuurwiel
14. Schakeling versnelling
15. Laadbus accu
16. Batterijdeksel
 - 16a. Accu
 - 16b. Schroeven (accu)
17. Tankdop
18. Luchtfilterhuis
 - 18a. Luchtfilter
19. Uitwerpkanal
20. Bougiestekker
 - 20a. Bougie
21. Uitlaat
22. Olietankdop met peilstok
23. V-snaar
24. Accu-aansluitkabel
 - 24a. Motoraansluitkabel
25. Oplader
26. Smit
27. Trechter
28. Laadkabel voor autolader
29. Zekering 10A
 - 29a. Houder zekering
30. Contactslot
31. Bevestigingshaak
32. Steunen voor stuurinrichting
33. Schroeven (vangkorf)
34. Versterkingssteunen
35. Schroef (riemwiel)
36. Schroef (luchtfilter)

4. Inhoud van de levering (afb. 2)

- Benzine opzitmaaier
- Stoel (1)
- Vangkorf (2)
- Stuurkolom met stuurwiel (13)
- Schakelhendel maaier (11)
- Oplader (25)
- Accu (16a)
- Injectie 100 ml naar olieafzuiger met slang (26)
- Trechter (27)
- Laadkabel voor autolader (28)
- Zekering 10A (29)
- Contactsleutel 2x (30)
- Gebruikshandleiding

Gereedschap:

- a) Bougiesleutel (a)
- b) Steeksleutel 16/13 (b)
- c) Steeksleutel 12/10 (c)
- d) Steeksleutel 10/8 (d)

Montagemateriaal:

- e) 1x spanhuls Ø6 x 35 voor stuurkolom (e)
- f) 1x lenskopbout M4x20 met moer M4 voor schakelhendel maaier (f)
- g) 1x pen Ø 8 mm voor kantelbeveiliging (g)
- h) Veiligheidssplitpen (h)
- i) 4x zeskantbout M8x16 met ringen voor stoelbevestiging (i)

5. Beoogd gebruik

De machine voldoet aan de geldende EG-machine-richtlijn.

Let op – Gevaar voor ongevallen!

De benzine-opzitmaaier is uitsluitend bedoeld voor grasmaaien, elk ander gebruik is niet toegestaan.

Voor werkopname moeten alle beschermings- en veiligheidsvoorzieningen op de machine zijn gemonteerd.

- De bedieningspersoon is in de werkomgeving verantwoordelijk voor derden.
- De machine is vervaardigd voor bediening door één persoon.
- Neem alle veiligheidsinformatie op de machine in acht.
- Alle veiligheids- en gevareninstructies op de machine moeten altijd volledig en in leesbare staat worden gehouden.
- Machine uitsluitend in technisch probleemloze toestand en voor het beoogd gebruik, veiligheids- en gevarenbewust, volgens de gebruikshandleiding gebruiken!
- In het bijzonder storingen, die de veiligheid kunnen benadelen, direct (laten) verhelpen!

- De veiligheids-, werk- en onderhoudsvorschriften van de fabrikant alsook de in de technische gegevens aangegeven afmetingen moeten in acht worden genomen.
- De desbetreffende ongevallenpreventievoorschriften alsook de overige algemene erkende veiligheidstechnische voorschriften moeten in acht worden genomen.
- De machine mag alleen door deskundige personen worden gebruikt, onderhouden en worden gerepareerd, die bekend zijn met deze werkzaamheden en op de hoogte zijn van de gevaren. Zelf aangebrachte wijzigingen aan de machine sluiten een aansprakelijkheid van de fabrikant voor hieruit voortvloeiende schade uit.
- De machine mag uitsluitend met de originele accessoires en originele gereedschappen van de fabrikant worden gebruikt.
- Elk verdergaand gebruik wordt beschouwd als niet volgens de voorschriften. Voor hieruit voortvloeiende schade kan de fabrikant niet aansprakelijk worden gesteld, het risico hiervoor ligt volledig bij de gebruiker.
- Wanneer u er niet zeker van bent, of de werkomstandigheden veilig of onveilig zijn, dient u de machine niet te gebruiken.
- De benzine-grasmaaier is geschikt voor particulier gebruik in de tuin of hobbytuin. Grasmaaier voor de particuliere tuin of hobbytuin zijn machines waarvan het jaarlijks gebruik in principe niet meer is dan 50 uur en voornamelijk voor het onderhoud van gras- of gazonoppervlakken wordt gebruikt, echter niet in openbare installaties, parken, sportvelden, alsook in de land- en bosbouw.

Vanwege lichaamsgevaar voor de gebruiker of andere personen mag het apparaat bijvoorbeeld niet worden gebruikt:

- voor snijden van klimplanten,
- voor hakselen en verkleinen van snoeiafval van bomen en heggen,
- voor het reinigen van voetpaden (afzuigen, blazen),
- voor sneeuwruimen met behulp van de maaier,
- voor gazononderhoud op dakbeplanting,
- voor het effenen van bodemverhogingen, zoals bijv. molshopen,
- voor het transporteren van snoeimateriaal anders dan in de daarvoor aanwezige vangkorf.
- Het apparaat is niet toegestaan voor gebruik op openbare wegen.
- Het transporteren van personen (in het specifiek kinderen) en dieren is niet toegestaan.
- Nooit op de maaier klimmen.
- Om veiligheidsredenen mag de grasmaaier niet als aandrijfaggregaat voor andere gereedschapssets van welk type dan ook worden gebruikt.

⚠ **WAARSCHUWING**

Lees voor de ingebruikname van het apparaat deze handleiding voor uw eigen veiligheid en de algemene veiligheidsvoorschriften grondig door. Als u het apparaat aan derden geeft om te gebruiken, dient u deze gebruiksaanwijzing altijd mee te leveren.

Let erop dat onze apparaten volgens het beoogd gebruik niet voor bedrijfsmatige, ambachtelijke of industriële toepassingen zijn ontworpen. Wij aanvaarden geen aansprakelijkheid wanneer het apparaat in bedrijfsmatige, ambachtelijke of industriële ondernemingen of bij soortgelijke werkzaamheden wordt ingezet.

6. Veiligheidsvoorschriften

⚠ **Let op!**

Bij het gebruik van apparaten moeten enkele veiligheidsmaatregelen in acht genomen worden, om letsel en schade te voorkomen. Lees daarom absoluut deze gebruikshandleiding / veiligheidsvoorschriften door. Bewaar deze daarom goed, zodat u de informatie te allen tijde ter beschikking heeft. Indien u het apparaat aan andere personen mocht overhandigen, overhandig dan tevens deze gebruikshandleiding/veiligheidsvoorschriften. Wij kunnen niet aansprakelijk worden gesteld voor ongevallen of schade, veroorzaakt door niet-naleving van deze handleiding of de veiligheidsvoorschriften.

Wie mogen het apparaat niet gebruiken?

- Kinderen, personen met beperkte lichamelijke, zintuiglijke of geestelijke vaardigheden of ontoereikende ervaring en kennis of personen die niet bekend zijn met de aanwijzingen, mogen dit apparaat niet gebruiken.
- Laat nooit kinderen of tieners jonger dan 16 jaar het apparaat gebruiken. Lokale voorschriften kunnen de minimumleeftijd van de gebruiker definiëren.
- Gebruik het apparaat alleen uitgerust en bij goede lichamelijke en geestelijke conditie. Als u een slechtere gezondheid hebt, moet u een arts vragen of de werkzaamheden met het apparaat mogelijk zijn.

Na de inname van alcohol, drugs of medicijnen, die het reactievermogen beïnvloeden, mag er niet met het apparaat worden gewerkt.

⚠ **Veiligheid van personen**

Let op! Gevaar voor de gezondheid door trillingen!

Overmatige belasting door trillingen kan tot schade aan de bloedvaten of de zenuwen leiden, in het specifiek bij personen met vaatproblemen. Neem contact op met een arts, indien er symptomen optreden, die door trillingsbelasting veroorzaakt kunnen zijn.

Dergelijke symptomen, die hoofdzakelijk in de vingers, handen of polsen optreden, zijn bijvoorbeeld:

- gevoelloosheid,
- pijn,
- spierverzwakking,
- huidverkleuringen,
- onaangenaam gevoel.

Het stuur tijdens het gebruik goed, maar niet verkrampt met beide handen, op de voorgeschreven punten vasthouden. Werktijden zo plannen, dat hogere belastingen over een langere periode vermeden worden.

Waarschuwing! Dit elektrisch apparaat genereert een elektromagnetisch veld als het is ingeschakeld. Dit veld kan onder bepaalde omstandigheden interfereren met actieve of passieve medische implantaten. Om het risico op ernstig of dodelijk letsel te beperken, raden we personen met medische implantaten aan om hun arts en de fabrikant van het medische implantaat te raadplegen voordat de machine wordt gebruikt.

Bekleding en apparatuur

- Tijdens de werkzaamheden moeten als goede schoenen met slipvaste zolen worden gedragen. Werkzaamheden nooit op blote voeten of bijvoorbeeld in sandalen uitvoeren.
- Het apparaat mag alleen met lange broek en in nauwsluitende kleding in gebruik worden genomen.
- Nooit losse kleding dragen, die aan bewegende delen (bedieningshendel) kan blijven hangen – ook geen sieraden, geen dassen en sjaals dragen.
- Bij onderhouds- en reinigingswerkzaamheden evenals bij het transport van het apparaat bovendien altijd goede handschoenen dragen en lang haar samenbinden en afdekken (pet, muts, etc.).
- Bij het slijpen van de maaimessen moet een geschikte veiligheidsbril worden gedragen.

Tijdens de werkzaamheden

- Werk nooit terwijl er personen, in het specifiek kinderen of dieren in de buurt zijn. Let erop dat het gras nooit in de richting van derden wordt uitgeworpen.
- Werken met het apparaat nooit bij regen, onweer en in het bijzonder niet bij risico op blikseminslag.

Uitlaatgassen:

- Levensgevaar door vergiftiging! Bij misselijkheid, hoofdpijn, verminderd gezichtsvermogen (bijv. verminderd gezichtsveld), gehoorstoornissen, duizeligheid, concentratieverlies direct stoppen met werken. Deze symptomen kunnen onder andere door hoge uitlaatgasconcentraties worden veroorzaakt.

- Dit apparaat produceert giftige uitlaatgassen zodra de verbrandingsmotor draait. Dit apparaat bevat giftige koolmonoxide, een kleur- en geurloos gas, evenals andere schadelijke stoffen. De verbrandingsmotor mag nooit in gesloten of slecht geventileerde ruimtes worden gebruikt.
- De uitlaatgassen van de verbrandingsmotor worden voor het linker achterwiel aan de open lucht afgegeven. Bij werkzaamheden met het apparaat moet erop worden gelet dat deze omgeving altijd schoon blijft en nooit wordt afgedekt, zodat uitlaatgas zich niet ophoopt.

⚠ Veiligheid op de werkplek

- Controleer volledig het terrein, waar het apparaat wordt gebruikt en verwijder alle stenen, stokken, draden, kluiven en andere vreemde voorwerpen, die door het apparaat omhoog geslingerd kunnen worden. Hindernissen (bijv. boomstompen, wortels) kunnen in hoog gras eenvoudig worden gemist.
- Markeer daarom voor het werken met dit apparaat, alle in het gras verborgen, vreemde objecten (hindernissen), die niet verwijderd kunnen worden.
- Let ook op verdiepingen (gaten) in het terrein en andere niet zichtbare gevarenpunten. Hindernissen kunnen in hoog gras eenvoudig worden gemist.
- Gebruikt het apparaat altijd bijzonder voorzichtig, als u in de buurt van hellingen, terreinranden, greppels en dijken werkt. In het specifiek op voldoende afstand tot dergelijke gevarenpunten letten.
- Bijzondere voorzichtigheid is geboden bij onoverzichtelijke punten, bosjes, bomen en andere hindernissen waarachter zich personen, in het specifiek kinderen, of dieren kunnen bevinden.
- De benzine-opzitmaaier direct stoppen en de maaiessen neerzetten als iemand het maaibereik betreedt.
- Houd het bereik voor het voertuig altijd in de gaten. Let op hindernissen om deze tijdig te kunnen ontwijken.
- Voor het achteruitrijden het bereik achter de benzine-opzitmaaier controleren en indien aanwezig, het aanbouwdeel loskoppelen. Nooit achteruit maaien als dit niet absoluut noodzakelijk is.
Bij het achteruit maaien bijzonder voorzichtig te werk gaan en voor de start van het maaien het gehele bereik achter de benzine-opzitmaaier grondig controleren.
- Bij werken binnen een groep moet u anderen altijd direct meedelen wat u gaat doen. Veiligheidsafstand in acht nemen!
- Voor elke richtingswijziging moet de rijsnelheid worden gereduceerd, dat de gebruiker op elk moment de controle over het apparaat behoudt en de benzine-opzitmaaier ook niet kan omvallen.
- Bij het gebruik in de buurt van straten en bij het oversteken van verkeerswegen moet er op andere verkeersdeelnemers worden gelet.

- Bijzondere voorzichtigheid vereist bij het maaien in de buurt van straten, fietspaden en voetpaden. Weggeslingerde delen kunnen tot ernstige verwondingen en beschadigingen leiden.

⚠ Omgang met benzine

⚠ Levensgevaar! Benzine is giftig en zeer ontvlambaar.

- Bewaar benzine alleen in daarvoor bedoelde en gecontroleerde containers (jerrycans). De sluitkappen van het tankreservoir moeten altijd correct opgeschroefd en aangehaald worden. Defecte sluitingen moeten vanwege veiligheidsredenen worden vervangen.
- Houd benzine uit de buurt van vonken, open vuur, waakvlammen, warmtebronnen en andere ontstekingsbronnen. Niet roken!
- Vul de tank uitsluitend bij in de buitenlucht en rook niet tijdens het tanken.
- Schakel voor het tanken de verbrandingsmotor uit en laat deze afkoelen.
- Benzine moet voor het starten de verbrandingsmotor worden bijgevuld. Als de verbrandingsmotor loopt of bij een hete machine mag de tankdop niet geopend worden of er benzine worden bijgevuld.
- Open de tankdop voorzichtig en langzaam. Drukcompensatie afwachten en pas daarna de tankdop volledig afnemen.
- Gebruik voor het tanken een geschikte trechter of een invoerbuis, zodat er geen brandstof op de verbrandingsmotor en behuizing resp. het gazon kan terecht komen.

Vul de brandstoftank niet te vol!

- Om de brandstof ruimte tot uitzetting te bieden, brandstoftank nooit tot boven de onderkant van de vulpijp vullen. Extra gegevens in de gebruikshandleiding van de verbrandingsmotor in acht nemen.
- Indien benzine is overstroomd, de verbrandingsmotor pas starten, nadat de met benzine vervuilde vlakken zijn gereinigd. Elke ontstekingspoging moet worden vermeden totdat de benzinedampen zijn verdampt (droogvegen).
- Veeg gemorste brandstof direct weg.
- Als benzine op kleding is terechtgekomen, moet deze worden vervangen.
- De tankdop moet na elke keer tanken correct opgeschroefd en aangehaald worden. Het apparaat mag zonder opgeschroefde originele tankdop niet in gebruik worden genomen.
- Controleer vanwege veiligheidsredenen de brandstofleiding, brandstoftank, tankdop en aansluitingen regelmatig op beschadigingen, veroudering (breekbaarheid), op correcte bevestiging en ondichte plaatsen en vervang deze indien nodig.
- Leeg de tank alleen in de open lucht.

- Gebruik nooit drinkflessen of gelijksoortig voor het verwijderen of opslaan van bedrijfsmiddelen, zoals bijv. brandstof. Personen, in het specifiek kinderen, kunnen verleid worden daaruit te drinken.
- Bewaar nooit het apparaat met benzine in de tank binnen een gebouw. Ontstane benzinedampen kunnen met open vuur en vonken in aanraking komen en zich ontsteken.
- Apparaat en brandstoftank niet in de buurt van verwarmingen, warmtestralers, lasapparaten of andere warmtebronnen neerzetten.

Explosiegevaar!

Als tijdens het gebruik een defect aan de tank, de tankdop of aan brandstofgeleidende delen (brandstofleidingen) wordt vastgesteld, moet direct de verbrandingsmotor worden uitgeschakeld. Vervolgens moet contact met een leverancier worden opgenomen.

Veiligheid accu

- Om vonkvorming door kortsluiting te vermijden, moet altijd eerst de minkabel (-) op de accu losgemaakt en als laatst weer aangesloten worden.
- Rook nooit bij werkzaamheden aan de accu. Houd vonken, open vuur en andere warmtebronnen altijd uit de buurt van de accu.
- Bij het gebruik van startkabels is speciale voorzichtigheid geboden. Neem desbetreffende aanwijzingen in acht, om schade aan de benzine-opzitmaaier te voorkomen (in het specifiek starter maximaal 10 seconden bedienen).
- Accu nooit openen en niet laten vallen.
- Accu altijd in een gesloten ruimte met goede ventilatie, droog en tegen weer beschermd opladen.
- Sluit de aansluitingen van de accu niet kort.
- Vervormde of defecte (lekkende) accu's mogen niet worden gebruikt en moeten vervangen evenals op milieuvriendelijke wijze verwijderd worden. Neen de landspecifieke voorschriften in acht.
- Bij defecte accu's kan er vloeistof uittreden. Contact vermijden! Spoel de vloeistof bij toevallig contact af met water. Als de vloeistof in de ogen terechtkomt, moet u direct een arts consulteren. Uittredende accuvloeistof kan leiden tot huidirritaties, verbrandingen en irritaties.
- Onderzoek regelmatig door visuele controle de aansluitkabels aan de accu op beschadigingen. Laat beschadigde kabels door een specialist vervangen.
- De zekeringen mogen nooit worden overbrugd. Plaats nooit een zekering met een andere dan de voorgeschreven belastbaarheid (Ampère).

⚠ Veiligheidsvoorschriften voor benzine-opzitmaaier

Starten:

- Het apparaat mag alleen vanaf de bestuurdersstoel worden gestart.
- Het apparaat op een effen oppervlak starten, niet op een helling.
- De verbrandingsmotor mag alleen in een goed geventileerde werkomgeving worden gestart, vooral in garages moet op voldoende ventilatie worden gelet.
- Voor het starten van de verbrandingsmotor het snijgereedschap, aanbouwdelen en aandrijving loskoppelen evenals het rempedaal goed indrukken.
- Bij het starten moet erop worden gelet dat er voldoende afstand tussen de voeten en het snijgereedschap is.
- Start de motor niet indien u voor het uitwerpkanaal staat.
- Til of draag een grasmaaier nooit terwijl de motor loopt.
- Het gebruik van de machine met overmatige snelheid kan het risico op ongevallen verhogen.
- Start nooit de verbrandingsmotor door het kortsluiten van de startklemmen. Als het normale startcircuit wordt omzeild, kan de benzine-opzitmaaier plotseling in beweging komen.
- Start de verbrandingsmotor nooit als u benzinegeuren ruikt – **Explosiegevaar!**

Gebruik:

⚠ Waarschuwing – Gevaar voor letsel!

- Neem de werkomgeving van het maaimes in acht. Breng handen of voeten nooit tegen of over de draaiende delen. Raak nooit het draaiende maaimes aan. Houd u altijd buiten het bereik van de uitwerpopening. Er moet altijd voldoende veiligheidsafstand worden aangehouden.
- Werk alleen bij daglicht of bij een goede kunstmatige verlichting.
- Bij het rijden buiten het gazon of indien er niet wordt gemaaid, moet het maaimes worden losgekoppeld en de maaier in de hoogste snijpositie worden gebracht.
- In het gras verborgen objecten (sprinklerinstallaties, palen, waterkleppen, funderingen, elektrische leidingen, enz.) moeten vermeden worden. Rijd nooit over dergelijke vreemde objecten.
- Tijdens het rijden moet het stuurwiel altijd goed met beide handen worden vastgehouden.
- Wees vooral voorzichtig bij het rijden op gazons en andere oneffen oppervlakken, omdat het stuurwiel uit zichzelf kan verdraaien als gevolg van gaten, heuvels, stoten, enz.
- **Gevaar voor letsel aan handen en vingers!**
- Rijd altijd met gematigde snelheid.

- Leeg de vangkorf alleen vanuit de bestuurdersstoel.
- Voor het legen van de vangkorf altijd het maimes loskoppelen en wachten, totdat deze tot stilstand is gekomen.

Schakel de aandrijving uit, zet de verbrandingsmotor uit en wacht totdat het maimes volledig stilstaat, activeer de blokkeerrem en verwijder de contactsleutel:

- voordat u blokkades verwijdert of verstoppingen in het uitwerpkanaal oplost.
- voordat u de benzine-opzitmaaier controleert, reinigt of daaraan werkt,
- als het maimes een vreemd voorwerp raakt. Zoek naar beschadigingen aan de machine en aan het snijgereedschap en laat de vereiste reparaties uitvoeren, voordat u opnieuw start,
- indien het apparaat bij de start ongewoon sterk begint te trillen. Een directe controle is vereist.
- bij het verlaten resp. transport van het apparaat.

Restgevaaren en veiligheidsmaatregelen

Het niet naleven van de ergonomische basisprincipes

Nalatig gebruik van persoonlijke beschermingsmiddelen (PBM's)

Nalatig gebruik of het weglaten van persoonlijke beschermingsmiddelen kan ernstige verwondingen tot gevolg hebben.

- Voorgeschreven beschermende uitrusting dragen.

Menselijk gedrag, incorrect gedrag

- Wees tijdens alle werkzaamheden altijd volledig geconcentreerd.

⚠ **Restgevaar** kan niet worden uitgesloten.

Gevaar door lawaai

Gehoorschade

Langere werkzaamheden met het apparaat zonder gehoorbescherming kan leiden tot gehoorschade.

- Altijd gehoorbescherming dragen.

Gedrag bij noodgevallen

Bij een eventueel ongeval moet u direct de noodzakelijke EHBO-maatregelen nemen en zo snel mogelijk hulp vragen aan een gekwalificeerde arts.

7. Technische gegevens

Motortype	4-taktmotor luchtgekoeld
Cilinderinhoud	224 cm ³
Werktoerental	3000 min ⁻¹
Vermogen	5 kW/ 6,8 PS
Brandstof	Normale benzine/loodvrij max. 10% bio-ethanol
Tankinhoud	1,4 l
Motorolie	SAE 30 / 10W40

Tankinhoud/Olie	0,6 l
Snijhoogteverstelling	5-voudig
Vulhoeveelheid vangkorf	150 l
zaagbreedte	61 cm
Snijhoogte	35-75 mm
Gewicht	115 kg
Rijsnelheid V	1,5, 2,0, 3,0, 4,6 km/u
Rijsnelheid R	2,3 km/h
Voorwielen	10x4,00-4
Luchtdruk voorwielen	1,3 bar
Achterwielen	13x5,00-6
Luchtdruk achterwielen	1,8 bar
Accutype	Lood
Nominale spanning	12V
Capaciteit	7 Ah

Technische wijzigingen voorbehouden!

Informatie over de geluidsproductie gemeten volgens de relevante normen:

conform ISO 5395-1:2013

Geluidsdruk L _{PA}	79,6 dB
Meeton nauwkeurigheid K	2,5 dB
Geluidsdruk L _{WA}	94,34 dB
Meeton nauwkeurigheid K	1,08 dB

Draag gehoorbescherming.

Het effect van lawaai kan gehoorverlies zijn.

conform ISO 5395-1:

Trilling a _h (lichaam)	3,761 m/s ²
Trilling a _h (hand-arm - stuurwiel)	4,969 m/s ²
Meeton nauwkeurigheid K	1,5 m/s ²

Beperk de geluidsproductie en trillingen tot een minimum!

- Gebruik alleen optimale producten.
- Onderhoud en reinig het product regelmatig.
- Pas uw werkwijze aan het product aan.
- Zorg dat het product niet overbelast raakt.
- Laat het product eventueel controleren.
- Schakel het product uit als deze niet in bedrijf is.
- Draag veiligheidshandschoenen.

Bij langer gebruik van de benzine-opzitmaaier kunnen er trillingsafhankelijke doorbloedingsproblemen ontstaan (ziekte van Raynaud).

Aanbevelingen voor de gebruiksduur kunnen in dit geval niet worden aangegeven, omdat dit van persoon tot persoon kan verschillen.

De volgende factoren kunnen invloed hebben op het uiterlijk:

- doorbloedingsproblemen in de handen van de bestuurder
- lage buitentemperaturen
- lange gebruikstijden

Daarom is het raadzaam om warme werkhandschoenen te dragen en regelmatige pauzes te nemen.

8. Uitpakken

1. Open de verpakking en verwijder het verpakkingsmateriaal.
2. Controleer of de inhoud van de levering volledig is.
3. Controleer het apparaat en de hulpstukken op transportschade.
4. Verwijder de beide bevestigingshaken (31) met behulp van de steeksleutel 16/13 (b). (Afb. 2a)
5. Pomp met een standaard voel luchtpomp (niet bij de levering inbegrepen) alle 4 banden (4 +7), door eerst de wioldoppen (4a + 7a) van de velg af te trekken en de kap van het ventiel te verwijderen. Draai de wioldop tegen de klok in en haal deze van de velg af. De correcte bandenspanning is 1,3 bar aan de voorwielen (7) en 1,8 bar aan de achterwielen (4).
6. **Let op - Snijgevaar!** Draag veiligheidshandschoenen!
7. Neem met 3 andere personen de benzine-opzitmajaier voorzichtig van de pallet.
8. Pak het apparaat vast aan het frame - nooit aan de plastic bekleding!
9. Bewaar de verpakking indien mogelijk tot na het verstrijken van de garantietijd.

⚠ GEVAAR

Het apparaat en de verpakkingsmaterialen zijn geen kinderspeelgoed! Kinderen mogen niet met plastic zakken, folies en kleine onderdelen spelen! Er bestaat gevaar voor inslikken en verstikkingsgevaar!

9. Montage

⚠ WAARSCHUWING!

Gevaar voor letsel en materiële schade!

Het gebruik van incorrecte reserveonderdelen en toebehoren kan tot verwondingen en beschadigingen leiden. Deze kunnen loskomen en worden weggeslingerd. Bovendien kunnen deze de prestaties van het product verminderen.

- Gebruik uitsluitend reserveonderdelen en accessoires van de fabrikant. Originele onderdelen of originele accessoires zijn verkrijgbaar bij uw leverancier.
- Bij het niet in acht nemen kunnen de prestaties van het product verminderen en kunnen onderdelen evt. loskomen.
- Bij het niet in acht nemen vervalt de garantie van de fabrikant.

Bij de levering zijn er enkele delen gedemonteerd. De samenstelling is eenvoudig, indien de volgende aanwijzingen in acht worden genomen.

Aanwijzing!

Bij de montage en/of voor onderhoudswerkzaamheden heeft u het volgende extra gereedschap nodig, dat niet bij de levering is inbegrepen:

- een maatbeker 1 liter (olie-/benzinevast)
- een benzinecontainer (5 liter en voldoende voor ca. 5 bedrijfsuren)
- een trechter (geschikt voor de benzine-vulpijp van de tank)
- huishoudelijke doeken (voor het wegvegen van de olie-/benzineresten; verwijdering op de plaats van de tank)
- een benzine-afzuigpomp (plastic uitvoering, verkrijgbaar in bouwmarkten)
- 0,6 l motorolie SAE 30
- Kleine hamer

9.1 Stoel monteren (afb. 3)

1. Monteer de stoel (1) door de 4 inbusschroeven M8x16 incl. onderleg-/volgringen (i) met behulp van de steeksleutel 16/13 (b) vervolgens met de hand aan te brengen.
2. Stel de gewenste stoelpositie in door de stoel te verschuiven. Let erop dat u de bedieningshendel en het pedaal veilig kunt bereiken.
3. Haal de 4 inbusschroeven (i) met behulp van de steeksleutel 16/13 (b) nu aan.

9.2 Hendel voor maaier monteren (afb. 4)

1. Monteer de hendel (11) voor de maaier met de meegeleverde lenskopbout M4x20 (f) en met behulp van een kruiskopschroevendraaier en een steeksleutel (7 mm) (niet bij de levering inbegrepen).

9.3 Stuurkolom monteren (afb. 5)

1. Steek de stuurkolom met het stuurwiel (13) in de stuursteunen (32).
2. Let er daarbij op dat de boorgaten over elkaar liggen.
3. Klop vervolgens de spanhuls (e) met een hamer (niet bij de levering inbegrepen) in.

9.4 Vangkorf monteren en inhangen (afb. 6)

1. Verwijder met een kruiskopschroevendraaier (niet bij de levering inbegrepen) en de meegeleverde steeksleutel 10/8 (d) vervolgens de schroeven (33) op de vangkorf (2).
2. Schroef vervolgens de versterkingssteunen (34) op de vangkorf (2).
3. Houd de vangkorf (2) met een hand op de vangkorfgreep vast en met de andere hand aan de houderopening aan de achterzijde.
4. Leg de vangkorf (2) symmetrisch op de geleiding. Lijn daarbij de vangkorf (2) op de benzine-opzitmajaier uit.
5. Kantel de vangkorf (2) met de andere hand licht naar voren, zodat het voorste deel van de vangkorf (2) vastklikt.

6. Zwenk nu de vangkorf (2) weer naar onderen.
7. Controleer de correcte bevestiging van de vangkorf (2).

9.5 Uitwerpkanaal controleren (afb. 9)

Controleer het uitwerpkanaal (19) op beschadigingen en verwijder eventuele grasresten.

Laat deze in het geval van een beschadiging door een specialist vervangen.

10. Voor de ingebruikname

⚠ WAARSCHUWING!

Gevaar voor de gezondheid!

Bij het inademen van benzine-/smeeroliedampen en uitlaatgassen kan er ernstige gezondheidsschade, bewusteloosheid ontstaan en dit in extreme gevallen zelfs tot de dood leiden.

- Adem benzine-;smeeroliedampen en uitlaatgassen niet in.
- Gebruik het product alleen in de open lucht.

Controleer het product voor elke ingebruikname op:

- Dichtheid van brandstofsysteem
- perfecte staat en volledigheid van de veiligheidsvoorzieningen en de snij-inrichting
- stevige bevestiging van alle schroefverbindingen
- Soepel lopen van alle bewegende delen.

Controleer voor elke ingebruikname,

- of het snijgereedschap en het gehele maaiement (maaimes, meskoppeling, mesrem, bevestigingsbouten, maaibehuizing) in optimale toestand zijn. Er moet in het specifiek op een correcte zitting, beschadigingen en slijtage worden gelet.
- of de tankdop goed is vastgeschroefd.
- of de tank en de brandstofgeleidende delen evenals de tankdop in optimale toestand zijn.
- of de veiligheidsvoorzieningen in optimale toestand zijn en correct functioneren.
- of banden (luchtdruk, schade, slijtage) en frame in optimale toestand zijn. Schroefverbindingen op goede bevestiging controleren. In het specifiek moeten alle onderhoudswerkzaamheden worden uitgevoerd, die in het onderhoudsschema onder de rubriek "Voor elke ingebruikname" zijn beschreven.

Vervang voor het gebruik van het apparaat defecte evenals alle andere versleten en beschadigde onderdelen. Onleesbare of beschadigde gevaren en waarschuwingen op het apparaat moeten worden vervangen.

Neem indien nodig contact op met een leverancier.

Brandstof en olie

AANWIJZING!

Risico op materiële schade!

Indien incorrect opgeslagen of niet afgetapte brandstoffen worden gebruikt, kan de carburateur verstopten of de werking van de motor beïnvloeden.

- Voer brandstof wat u niet nodig heeft, in een luchtdichte tank en bewaar deze in een donkere, koele ruimte.
- Gebruik voor het transport en voor de opslag van brandstof alleen daarvoor bedoelde en toegestane containers.

10.1 Carrosserie omhoog klappen (afb. 7)

1. Breng de versnelling (14) naar positie N, de toerentalhendel (12) naar de positie Schildpad en de snijhoogteverstelling (3) naar positie 5.
2. Verwijder de kunststof greep.
3. Verwijder de kiepborgbouten (g). Daartoe moet u de veiligheidssplitpen (h) verwijderen.
4. Klap de carrosserie naar boven.

10.2. Motorolie bijvullen en accukabel verbinden (afb. 8 + 9)

⚠ Let op!

De motor wordt zonder olie geleverd. Voor ingebruikname daarom altijd olie bijvullen. Gebruik hiertoe multifunctionele olie (SAE 30). De oliepeil in de motor moet voor elke keer maaien worden gecontroleerd.

1. Klap de carrosserie, zoals beschreven onder 10.1, omhoog.
2. Open de olietankdop (22) en vul de tank met olie (SAE 30) met behulp van de trechter (27). Let op het max. vulpeil.
3. Sluit de olietankdop (22) vervolgens weer.
4. Verbind de accu-aansluitkabel (24) met de motoraansluitkabel (24a) (afb. 9).
5. Klap de carrosserie weer naar onder en schroef de kunststof greep (14), (12) en (3) weer aan. Let bij het naar onderen klappen op de positionering van het uitwerpkanaal (19), de versnelling (14), de toerentalhendel (12) en de snijhoogteverstelling (3) (zie afb. 7).
6. Steek de kiepborgbouten (g) in en borg deze met de veiligheidssplitpen (h).
7. Hang de vangkorf (2) in.

⚠ GEVAAR!

Brand- en explosiegevaar!

Brandstof kan zich bij het vullen ontsteken en eventueel exploderen. Dit leidt tot ernstige verbrandingen of zelfs de dood.

- Schakel de motor uit en laat deze afkoelen.
- Houd uit de buurt van hitte, vlammen en vonken.
- Vul brandstof alleen in de open lucht bij.
- Draag veiligheidshandschoenen.
- Vermijd huid- en oogcontact.

- Start het product met een afstand van min. 3 m tot de vullocatie van de brandstof.
- Let op voor ondichte plekken. Start de motor niet als er benzine uitloopt.

⚠ WAARSCHUWING!

Gevaar voor de gezondheid!

Bij het inademen van benzine-/smeeroliedampen kan er ernstige gezondheidsschade, bewusteloosheid ontstaan en dit in extreme gevallen zelfs tot de dood leiden.

- Adem benzine-/smeeroliedampen niet in.
- Gebruik het product alleen in de open lucht.

AANWIJZING!

Productbeschadiging

Als het product zonder of met te weinig motor- of transmissieolie wordt gebruikt, kan dit tot motorschade leiden.

- Vul voor de ingebruikname benzine en olie in. Het product wordt zonder motor- of transmissieolie geleverd.

AANWIJZING!

Milieuschade!

Uitgelopen olie kan het milieu ernstig verontreinigen. De vloeistof is zeer giftig en kan snel tot waterverontreiniging leiden.

- Olie alleen vullen/aftappen op effen, stevige ondergronden.
- Gebruik een vulpijp of trechter.
- Vang afgetapte olie in een geschikte container op.
- Veeg gemorste olie direct zorgvuldig weg en verwijder de doek conform de lokale voorschriften.
- Verwijder olie conform de lokale voorschriften.

10.3 Benzine bijvullen (afb. 1)

⚠ Let op!

De benzine-opzitmaaier wordt zonder benzine geleverd. Voor ingebruikname daarom altijd benzine bijvullen. Gebruik hiertoe Super E5 / E10 benzine.

1. Klap de stoel (1) om.
2. Maak de omgeving van het vulgedeelte schoon. Verontreinigingen in de tank veroorzaken bedrijfsstoringen.
3. Open voorzichtig de tankdop (17) zodat eventuele overdruk kan ontsnappen.
4. Vul de tank met behulp van een trechter (niet bij de levering inbegrepen) met benzine (Super E5 / E10). Let op het max. vulpeil. Vul voorzichtig de benzine bij tot aan de onderkant van de vulpijp.
5. Sluit de tankdop (17) opnieuw. Controleer of het tankdeksel goed is afgesloten.
6. Maak het tankdeksel en de omgeving goed schoon.
7. Controleer de tank en de brandstofleidingen op lekkage.

8. Neem minimaal drie meter van de plek waar u brandstof hebt bijgevuld voordat u de motor start.

10.4 Bandenspanning controleren

De juiste bandenspanning is de wezenlijke voorwaarde voor een perfect uitgebalanceerd snijgereedschap en daarmee ook voor een gelijkmatig gemaaid gazon.

1. Controleer de bandenspanning met een standaard voetluchtpomp in regelmatige intervallen.
2. Vul indien nodig, met een standaard voetluchtpomp (niet bij de levering inbegrepen) lucht bij, door eerste de wioldoppen (4a + 7a) van de velg af te trekken en de kap van het ventiel te verwijderen. De correcte bandenspanning is 1,3 bar aan de voorwielen (7) en 1,8 bar aan de achterwielen (4).

Aanwijzing: Als u vaststelt dat de banden of wielen beschadigd zijn, moet u contact opnemen met de klantenservice resp. gespecialiseerde werkplaats.

10.5 Contactschakelaar van de blokkeerrem controleren (afb. 1)

De contactschakelaar van de blokkeerrem garandeert dat de motor alleen dan gestart kan worden als de blokkeerrem is aangehaald.

Voorwaarde: De motor is uit.

1. Ga op de bestuurdersstoel (1) zitten.
2. Geef de blokkeerrem (8) vrij door het rempedaal (9) in te drukken.
3. Laat het rempedaal (9) los. Zorg ervoor dat de benzine zitmaaier beveiligd is tegen weggrollen. .
4. Probeer de motor te starten (contactsleutel (30) in positie "Start" draaien).
5. De motor mag niet starten!

Aanwijzing: Als u vaststelt dat de contactschakelaar niet correct werkt, moet u contact opnemen met de klantenservice resp. een gespecialiseerde werkplaats.

10.6 Maaicontactschakelaar controleren (afb. 1)

De maaicontactschakelaar garandeert dat de motor niet kan starten als de maaier is ingeschakeld.

1. De motor is uit.
2. Ga op de bestuurdersstoel (1) zitten.
3. Druk het rempedaal (9) geheel in en bedien de blokkeerrem (8).
4. Schakel de maaier in door de hendel voor de maaier (11) naar voren te schuiven en naar rechts te drukken, totdat deze vastklikt.
5. Probeer de motor te starten (contactsleutel (30) in positie "Start").
6. De motor mag niet starten!

Aanwijzing: Als u vaststelt dat de contactschakelaar niet correct werkt, moet u contact opnemen met de klantenservice resp. een gespecialiseerde werkplaats.

10.7 Stoelcontactschakelaar (afb. 1)

De stoelcontactschakelaar garandeert dat de motor uitschakelt, zodra bij een ingeschakelde maaier er geen persoon meer op de bestuurdersstoel zit.

1. Ga op de bestuurdersstoel (1) zitten.
2. Trap het rempedaal (9) in en bedien de blokkeerrem (8).
3. Start de motor en laat deze draaien.
4. Schakel de maaier (11) in, door de hendel voor de maaier (11) naar voren te schuiven en naar rechts te drukken, totdat deze vastklikt.
5. Ontlast de bestuurdersstoel (1) door op te staan (niet uitstappen!)
6. De motor moet zich uitschakelen!

Aanwijzing: Als u vaststelt dat de contactschakelaar niet correct werkt, moet u contact opnemen met de klantenservice resp. een gespecialiseerde werkplaats.

10.8 Contactschakelaar van de vangkorf controleren (afb. 1)

De contactschakelaar op de vangkorf (2) garandeert dat de motor uitschakelt zodra de vangkorf bij een ingeschakelde maaier niet correct is ingehangen.

1. Ga op de bestuurdersstoel (1) zitten.
2. Trap het rempedaal (9) in en bedien de blokkeerrem (8).
3. Start de motor en laat deze draaien.
4. Schakel de maaier (11) in, door de hendel voor de maaier (11) naar voren te schuiven en naar rechts te drukken, totdat deze vastklikt.
5. Til de lege vangkorf (2) licht op.
6. De motor moet zich uitschakelen!

Aanwijzing: Als u vaststelt dat de contactschakelaar niet correct werkt, moet u contact opnemen met de klantenservice resp. een gespecialiseerde werkplaats.

10.9 Messtopinrichting controleren

Bij het loskoppelen van de maaier wordt automatisch en tegelijkertijd een remproces geactiveerd, die het maaimes binnen enkele seconden tot stilstand brengt.

Een draaiend mes veroorzaakt duidelijk waarneembare windgeluiden. Het lopen van de messen wordt door het veroorzaakte windgeluid aangegeven en kan zo worden gecontroleerd.

Aanwijzing: Als u vaststelt dat de messtopinrichting niet correct functioneert, moet u contact opnemen met de klantenservice resp. een gespecialiseerde werkplaats.

11. Bediening

△ Let op!

Het product voor de ingebruikstelling in ieder geval volledig monteren!

11.1. Bedrijfstijden

Neem de wettelijke voorschriften voor de regeling van bedrijfstijden voor grasmaaiers in acht, die plaatselijk kunnen verschillen.

Zorg ervoor dat u vertrouwd raakt met de bedieningselementen en de steldelen, evenals met het gebruik van het apparaat. In het specifiek moet de gebruiker weten dat het werkgereedschap en de verbrandingsmotor van het apparaat snel gestopt kunnen worden.

Het apparaat mag alleen door personen worden gebruikt, die de gebruikshandleiding hebben gelezen en die vertrouwd zijn met de handhaving van het apparaat. Voor de eerste ingebruikname moet de gebruiker deskundige en praktische instructies krijgen. De gebruiker moet door de verkoper of een andere specialist worden geïnstrueerd over het veilige gebruik van het apparaat.

Bij deze instructies moet de gebruiker er in het specifiek op worden gewezen dat,

- voor de werkzaamheden met het apparaat uiterste zorgvuldigheid en concentratie nodig zijn.
- een benzine-opzitmaaier, die van een helling afglijdt, kan niet gecontroleerd worden door het bedienen van de rem.

De werkelijke oorzaken voor het verlies van de controle over de benzine-opzitmaaier kunnen onder andere zijn:

- gebrek aan tractie van de wielen,
- te snel rijden,
- ongepast remmen,
- incorrect gebruik (sportevenementen, etc.),
- ontbrekende kennis over werkingen, die samenhangen met bodemverhoudingen, in het bijzonder op de helling (zie onder punt 11.6.3 "Werken aan hellingen"),
- niet correct aanhangen van lasten en slechte lastverdeling.

11.2 Maaivlak voorbereiden

1. Onderzoek het te maaien oppervlak zorgvuldig voorafgaand aan het maaien.
2. Verwijder stenen, stokken, botten, draden, speelgoed en andere voorwerpen, die door het apparaat weggeslingerd kunnen worden.
3. Let erop dat er geen personen op het te maaien oppervlak aanwezig zijn.

11.3 Maaimessen controleren (afb. 9)

⚠ WAARSCHUWING!

Gevaar voor letsel!

Na het uitschakelen van de motor draait het maaimes nog enkele seconden door. Als u de roterende delen aanraakt, kunnen snijwonden het gevolg zijn.

- Wacht tot de stilstand van het maaimes.
 - Rem het snijgereedschap niet met de hand af.
 - Draag veiligheidshandschoenen.
 - Houd het snijgereedschap uit de buurt van de voeten.
1. Zet, voordat er een controle aan het maaimes wordt uitgevoerd, de motor uit en verwijder de contactsleutel (30) uit het contactslot (11).
 2. Klap de carrosserie, zoals beschreven onder 10.1, omhoog.
 3. Til het uitwerpkanal (19) licht op en draai deze naar buiten. Nu is het maaimes toegankelijk.
 4. Plaats een steeksleutel 12 mm (niet bij de levering inbegrepen) op de schroef (35).
 5. Draai nu het maaimes (6a) met de klok mee in het visuele bereik en controleer dit.
 6. Controleer regelmatig of het maaimes (6a) correct is bevestigd, in goede toestand en goed geslepen is.
 7. Indien dit niet het geval is, moet u het maaimes (34) door een gespecialiseerde werkplaats laten slijpen of vervangen.

11.4 Motor starten (afb. 10 + 11)

1. Controleer het motoroliepeil. Zie hoofdstuk 13.3.3.
2. Hang de vangkorf (2) in. Zie hoofdstuk 9.4.
3. Ga op de bestuurdersstoel (1) zitten.
4. De maaier (11) moet zijn uitgeschakeld.
5. Trap het rem- en koppelingspedaal (9) in en bedien de blokkeerrem (8). Stel de gewenste snijhoogte (3) in. Zie hoofdstuk 11.6.1.
6. Stel de versnelling (14) in op Neutraal "N".
7. Stel de toerentalhendel (12) bij koudere temperaturen in de positie "Choke". En stel deze bij warmere temperaturen of een warme motor op de maximale snelheid.
8. Draai de contactsleutel (30) in het contactslot (11) op "Start", totdat de motor start en laat deze in de positie "On".
9. Haal de toerentalhendel (12) eventueel uit de positie "Choke" en stel de gewenste snelheid in.

11.5 Starten met uitgeschakelde maaier

Let op! Voer een versnellingswissel alleen in stilstand uit.

1. Trap bij het lagere toerental "Schildpad" het rempedaal (9) geheel in. Daarbij ontgrendeld de blokkeerrem (9).
2. Stel de gewenste versnelling in.
3. Laat het rempedaal (9) langzaam los, zodat de benzine-opzitmajaier zich in beweging zet.

4. Schuif de toerentalhendel (12) in de richting "Haas" om gas te geven.
5. Om het apparaat te stoppen, trapt u het rempedaal (9) in.

11.6 Maaien

⚠ WAARSCHUWING!

Ongevallengevaar bij achteruitrijden!

Neem de omgeving achter de maaier in acht bij het achteruitrijden!

- Achteruitrijden alleen indien noodzakelijk!
- De versnelling Achteruit kan bij een ingeschakelde maaier niet worden gebruikt.

Aanwijzing voor maaien

- Controleer voor elk maaiproces of het maaimes (34) correct is bevestigd, in goede toestand en goed geslepen is. Draag daarbij altijd veiligheidshandschoenen!
- Controleer de maaier, het maaimes en de andere delen, die tegen een vreemd voorwerp zijn gelopen of indien het apparaat sterker trilt dan normaal.
- Een hete motor, uitlaat of aandrijving kan verbrandingen veroorzaken. Dus niet aanraken.
- Maai alleen bij voldoende licht.
- Let in de buurt van straten op het straatverkeer. Houd het uitwerpkanal (19) uit de buurt van de straat.
- Vermijd plaatsen waarbij de wielen niet meer grijpen of het maaien niet stabiel is.
- Controleer voor een achterwaartse beweging of er geen kinderen achter u aanwezig zijn.
- Snij alleen met scherpe, optimale maaimessen, zodat de grassprietten niet gaan rafelen en het gazon niet geel wordt.
- Om een net snijbeeld te bereiken, moet de grasmaaier in zo recht mogelijke banen worden geleid. Hierbij moeten deze banen altijd enkele centimeters overlappen zodat er geen stroken overblijven.
- Houd de onderzijde van de maaibehuizing schoon en verwijder direct grasafzettingen. Grasafzettingen maken het startproces lastiger, beïnvloeden de snijkwaliteit en het uitwerpen van gras.

11.6.1 Instellen van de snijhoogte (afb. 10)

⚠ Let op! Het verstellen van de snijhoogte mag alleen bij een uitgeschakeld maaierwerk worden uitgevoerd.

Selecteer de snijhoogte, afhankelijk van de werkelijk graslengte. Voer meerdere passages uit, zodat er maximaal 4 cm gras in één keer wordt afgehaald.

1. Vergrendel de hendel voor de snijhoogteverstelling (3) op de gewenste snijhoogte.
2. Er kunnen 5 verschillende snijhoogten worden ingesteld.

BELANGRIJK: Voor het transport moet u het snijgereedschap altijd in de hoogste positie (niveau 5) brengen.

11.6.2 Maaien / starten met ingeschakelde maaier (afb. 10, 11 + 12)

⚠ WAARSCHUWING!

Gevaar voor letsel en materiële schade!

Voorwerpen kunnen worden weggeslingerd en personen raken en verwonden. Vaste voorwerpen kunnen het product beschadigen.

Bovendien kunnen kleine stenen of andere voorwerpen minimaal 15 meter worden weggeslingerd. Dit kan tot beschadigingen aan auto's, huizen en vensters leiden.

- Let bij maaierwerkzaamheden op een afstand van minimaal 30 meter tot andere personen of dieren.
- Verwijder met het product geen voorwerpen van trottoirs, etc.

AANWIJZING!

Risico op materiële schade!

Als het product niet regelmatig wordt gereinigd, kunnen gras-/onkruidresten zich onder de beschermingsplaat vastzetten. Dit kan de prestaties van het product beïnvloeden en de levensduur verkorten.

- Reinig het product na elk gebruik.

Let op! Voer een versnellingswissel alleen in stilstand uit.

1. Trap bij het lagere toerental "Schildpad" het rempedaal (9) geheel in. De blokkeerrem (8) moet daarbij geactiveerd zijn, positie P (afb. 10).
2. Schuif de schakelhendel (11) van de maaier langzaam naar voren, totdat deze vastklikt, om de maaier in te schakelen.
3. Trap bij het lagere toerental "Schildpad" het rempedaal (9) geheel in. Daarbij ontgrendeld de blokkeerrem (8).
4. Stel de gewenste versnelling (14) in.
5. Laat het rempedaal (9) langzaam los, zodat de grasmaaier zich in beweging zet.
6. Schuif de toerentahendel (12) in de richting "Haas" om gas te geven.
7. Om het apparaat te stoppen, trapt u het rempedaal (9) in.

11.6.3 Werkzaamheden aan hellingen

⚠ WAARSCHUWING!

Gevaar door fouten bij rijden op hellingen!

Bij het rijden op hellingen is bijzondere voorzichtigheid geboden! Er zijn geen "veilige" hellingen. Neem daartoe vooral de volgende veiligheidsvoorschriften in acht!

- Als de wielen doordraaien of als het voertuig bij het berijden van een helling blijven steken, maaier en aanbouwdeel loskoppelen. Daarna door langzaam en recht neerwaarts rijden de helling verlaten!
- Een volle vangkorf verhoogt door dit gewicht het kiepgevaar van de benzine-opzitmaaier!

- Op hellingen moet de snijbaan dwars op de helling worden gemaakt. Het wegglijden van de grasmaaier wordt door de schuine stand naar boven voorkomen.
- Hellingen zijn een van de belangrijkste oorzaken voor ongevallen, waarbij men de controle over de benzine-opzitmaaier verliest en het apparaat omvalt. Dit kan tot ernstige of zelfs dodelijke verwondingen leiden.
- Vanwege veiligheidsredenen mag het apparaat niet op hellingen met een stijging van meer dan 10° (17,6 %) worden gebruikt.
- Hellingen van 10° komen overeen met een verticale stijging van 17,6 cm bij een horizontale lengte van 100 cm.
- Voorkom het starten en stoppen op hellingen.
- Gebruik het apparaat niet op plaatsen zoals hellingen of greppels, waarop het apparaat kan omvallen of wegglijden. Het gevaar op omvallen of wegglijden wordt groter als de ondergrond los of vochtig is.
- Berijd hellingen altijd in de lengterichting. Bij dwars rijden bestaat een verhoogd kantelgevaar.
- Bij rijden op hellingen mogen er geen abrupte snelheids- of richtingswijzigingen worden uitgevoerd. Het werken in dergelijke situaties vereist een voorzichtige, rustige en gelijkmatige bediening van de benzine-opzitmaaier.
- Vermijd richtingswijzigingen op hellingen. Keer alleen op hellingen als dit onvermijdelijk is; indien mogelijk, rijd langzaam en in grote bogen in neerwaartse richting.
- Maaï geen nat gras, in het specifiek niet op hellingen, omdat de tractie op nat gras afneemt. De benzine-opzitmaaier kan wegglijden en daarom niet meer gecontroleerd worden door de gebruiker.
- Bij het berijden van hellingen mag de aandrijving niet door middel van aandrijfrijloop worden ontgrendeld.
- Bij de bediening van aanbouwdelen op hellingen is bijzondere voorzichtigheid geboden (gewijzigde gewichtsverdeling op het apparaat).
- Als de wielen doordraaien of als het voertuig bij het berijden van een helling in opwaartse richting blijft steken, moet het maaimes resp. aanbouwdeel worden losgekoppeld. Daarna moet de helling door langzaam neerwaarts en rechtuit te rijden worden verlaten.
- Probeer nooit de benzine-opzitmaaier door ondersteunen met de voet op de ondergrond te stabiliseren.
- Het gewicht van de vangkorf verhoogt het kantelgevaar, vooral als deze gevuld is.
- Leeg of til de vangkorf nooit op een hellend vlak op.

11.6.4 Vangkorf legen tijdens het zitten (afb. 12)

Als het snoeimateriaal op de grond blijft liggen, is de vangkorf vol en moet worden gelegegd.

1. Schakel de maaier (11) uit, door de hendel voor de maaier (11) naar achter te schuiven en naar links te drukken.

2. Rijd naar de plaats, waar u de vangkorf (2) wilt legen.
3. Druk het rempedaal (9) in en activeer de blokkeerrem (8).
4. Stel de versnelling (14) in op Neutraal "N".
5. Til met de greep de vangkorf (2) op, zodat deze wordt geleegd.
6. Laat de vangkorf (2) weer zakken.

Let op: Als de vangkorf (2) niet correct is vastgeklikt, kan de maaier (11) niet worden ingeschakeld.

11.6.5 Vangkorf voor legen uithangen (afb. 12)

Als het snoeimateriaal op de grond blijft liggen, is de vangkorf vol en moet worden geleegd.

⚠ WAARSCHUWING!

Gevaar voor letsel!

Het ongewenst en onverwacht starten van het product kan leiden tot letsel.

- Schakel de motor voor het legen uit.
1. Druk het rempedaal (9) in en activeer de blokkeerrem (8).
 2. Schakel de maaier (11) uit, door de hendel voor de maaier (11) naar achter te schuiven en naar links te drukken.
 3. Stel de versnelling (14) in op Neutraal "N".
 4. Schakel de motor uit, door de contactsleutel (30) in de positie "Stop" te zetten. Verwijder vervolgens de contactsleutel (30) uit het contactslot (10).
 5. Hang de vangkorf (2) uit en leeg deze.
 6. Hang de vangkorf (2) weer in.
 7. Als de vangkorf (2) niet correct is vastgeklikt, kan de maaier (11) niet worden ingeschakeld.

11.7 Benzine-opzitmaaier parkeren

⚠ WAARSCHUWING!

Gevaar voor verwondingen en brandwonden!

Een hete motor, uitlaat of aandrijving kan verbrandingen veroorzaken.

- Raak geen hete delen van de benzine-opzitmaaier aan
- Let er bij het parkeren van de motor op, dat hete delen in de buurt van kwetsbare voorwerpen of materialen niet kunnen ontsteken.

⚠ WAARSCHUWING!

Gevaar voor verwondingen en kantelen!

De benzine-opzitmaaier kan kantelen, indien deze niet op een effen ondergrond wordt geparkeerd.

- Het gevaar op omvallen of wegglijden wordt groter als de ondergrond los of vochtig is.
- Let bij het stoppen op de naloop van het snijgereedschap, die tot de stilstand enkele seconden bedraagt.

Parkeer het apparaat als volgt:

1. Druk het rempedaal (9) geheel in en bedien de blokkeerrem (8).

2. Schakel voor het verlaten van de bestuurdersstoel de maaier (11) uit.
3. Stel de snijhoogte (3) in op de laagste positie.
4. Schuif de versnelling (14) naar positie "N".
5. Schakel de motor uit, door de contactsleutel (30) in het contactslot (10) naar de positie "Stop" te brengen. Verwijder vervolgens de contactsleutel (30) uit het contactslot (10).
6. Bewaar de contactsleutel (30) zo dat alleen bevoegde personen toegang hebben.
7. Controleer of de benzine-opzitmaaier volledig tot stilstand is gekomen voordat u afstijgt.

11.8. Na het maaien

1. Laat de motor altijd eerst afkoelen, voordat u de benzine-opzitmaaier in een gesloten ruime parkeert.
2. Verwijder gras, gebladerte. Voor opslag smeren en oliën. Plaats geen andere voorwerpen op de maaier.
3. Controleer voor hernieuwd gebruik alle schroeven en moeren. Haal losgekomen schroeven aan.
4. Leeg de vangkorf (2) voor het hernieuwde gebruik.
5. Verwijder de contactsleutel (30) uit het contactslot (10).
6. Let erop dat de benzine-opzitmaaier niet naast een gevaarbron wordt geplaatst. Het uitreden van gas kan leiden tot explosies.
7. Leeg, indien de benzine-opzitmaaier voor langere tijd niet wordt gebruikt, de benzinetank met een afzuigpomp voor benzine (niet bij de levering inbegrepen).
8. Het apparaat oliën en onderhouden.

12. Transport

⚠ WAARSCHUWING!

Gevaar voor letsel!

Het ongewenst en onverwacht starten van het product kan leiden tot letsel.

- Schakel na het laden de motor uit en verwijder, nadat de motor is afgekoeld, de bougiestekker van de bougie.
- Het product kan door zijn eigen gewicht ernstige verwondingen door beknelling veroorzaken.

Bij het in een voertuig of aanhanger laden en lossen van de benzine-opzitmaaier voor het transport, moet men bijzonder voorzichtig te werk gaan.

Activeer altijd de blokkeerrem (8) en koppel de aandrijving voor de maaier (11) resp. de aanbouwdelen los.

Neem bij het transport de benzine-opzitmaaier de regionale, wettelijke voorschriften, in het specifiek die betreffende de laadveiligheid en transport van voorwerpen op laadvlakken.

Deze benzine-opzitmaaier mag niet worden weggesleept. Voor het transport op openbare wegen moet een geschikt voertuig of een geschikte aanhanger worden gebruikt. Let bij het transport op voldoende draagvermogen van het transportmiddel en een correcte beveiliging van de benzine-opzitmaaier.

Houd het laadvlak en het bereik rond de geluiddemper en de verbrandingsmotor tijdens het transport vrij van brandbare materialen, zoals stro, bladeren of droge grasresten.

Verwijder na het laden altijd de contactsleutel (30) uit het contactslot (10)!

13. Reiniging en onderhoud

⚠ WAARSCHUWING!

Gevaar voor verwondingen en brandwonden!

Het product kan onverwacht starten en kan daardoor verwondingen veroorzaken. Bovendien kunnen er temperaturen van 80° C worden bereikt.

- Schakel voor alle reinigings- en onderhoudswerkzaamheden de motor uit.
- Laat voor werkzaamheden in het gebied van de verbrandingsmotor, uitlaatspruitstuk en geluiddemper het apparaat afkoelen –, dit is ook van toepassing op alle onderhoudswerkzaamheden aan de maaier.
- Trek de bougiestekker van de bougie.

⚠ WAARSCHUWING!

Gevaar voor de gezondheid!

Bij het inademen van benzine-/smeeroliedampen kan er ernstige gezondheidsschade, bewusteloosheid ontstaan en dit in extreme gevallen zelfs tot de dood leiden.

- Adem benzine-/smeeroliedampen niet in.
- Gebruik het product alleen in de open lucht.

AANWIJZING!

Risico op materiële schade!

Als water de behuizing binnendringt, kan motorschade het gevolg zijn. Bovendien kan de staal van een hogedrukreiniger delen van het product beschadigen.

- Reinig het product met een doek, een handveger, etc.
- Dompel het product niet in water of andere vloeistoffen en spuit deze niet af met de hogedrukreiniger.

Onderhoudsschema			
	na 10 bedrijfsuren	na 25 bedrijfsuren	elke 50 bedrijfsuren
Luchtfilter	reinigen	reinigen	vervangen
Bougie	controleren	reinigen	vervangen

Deskundige controle vereist:

- als de benzine-opzitmaaier over een groot voorwerp rijdt,
- Als de motor plotseling stopt.
- als het snijmes is verbogen (niet zelf weer rechtbuigen!),
- als de aandrijving beschadigd is.

13.1 Reinigingswerkzaamheden:

⚠ WAARSCHUWING!

Gevaar voor letsel!

Het ongewenst en onverwacht starten van het product kan leiden tot letsel.

- Schakel voor alle reinigings- en onderhoudswerkzaamheden de motor uit en verwijder, nadat de motor is afgekoeld, de bougiestekker van de bougie.

AANWIJZING!

Risico op materiële schade!

Als het product en de aanbouwdelen niet regelmatig worden gereinigd, kunnen gras-/onkruidresten zich onder de benzine-opzitmaaier vastzetten. Dit kan de prestaties van het product beïnvloeden en de levensduur verkorten.

- Reinig het product met een doek of een handveger, etc.
- Dompel het product niet in water of andere vloeistoffen en spuit deze niet af met de hogedrukreiniger.
- Houd de grepen olievrij zodat u een goede houvast heeft.

13.2 Apparaat met water reinigen (afb. 16)

1. Breng het slangaansluitstuk op de wateraansluiting (5) van de benzine-opzitmaaier aan en open de waterkraan.
2. Start de benzine-opzitmaaier en schakel de maaier (11) in, door de hendel voor de maaier (11) naar voren te schuiven en naar rechts te drukken, totdat deze vastklikt. De roterende maaibalk slingert het water tegen de onderzijde van de benzine-opzitmaaier en reinigt deze.
3. Schakel na ca. 30 seconden de benzine-opzitmaaier en de maaier (11) weer uit.
4. Sluit de waterkraan en verwijder het slangaansluitstuk.
5. Reinig de bovenzijde met een doek (gebruik daarbij geen scherpe voorwerpen!, bijv. messen).

Aanwijzing: Het is het makkelijkst om vuil en gras direct na maaien te verwijderen. Gedroogde grasresten en vuil kunnen een negatief effect op hebben op het maaivermogen. Controleer of het grasuitwerpkanaal vrij is van grasresten en verwijder deze indien nodig. Reinig de maaier nooit met een waterstraal of hogedrukreiniger. De motor moet droog blijven. Agressieve reinigingsmiddelen zoals koudreiniger of wasbenzine mogen niet worden gebruikt.

Rijd voor reinigingswerkzaamheden (bijv. aan het frame van de benzine-opzitmaaier) nooit vlakbij een rand of sloot.

Om brandgevaar te vermijden, houdt u de verbrandingsmotor, koelribben, accucompartiment, het bereik rond de tank en uitlaat vrij van gras, bladeren of uittreddende olie (vet).

Reinig altijd de vangkorf.

13.3. Onderhoudswerkzaamheden

Er mogen alleen onderhoudswerkzaamheden worden uitgevoerd, die in deze gebruikshandleiding zijn beschreven, alle andere werkzaamheden door een leverancier laten uitvoeren. Als u niet de noodzakelijke kennis en hulpmiddelen hebt, moet u altijd contact opnemen met een leverancier.

Wij raden aan om onderhoudswerkzaamheden en reparaties alleen door leveranciers uit te laten voeren.

Gebruik alleen gereedschap, accessoires of aanbouwdelen, die door de fabrikant van dit apparaat zijn toegestaan of technisch gelijksoortige delen, anders kan er gevaar op ongevallen met lichamelijk letsel of schade aan het apparaat bestaan. Bij vragen moet u contact opnemen met een leverancier.

Origineel gereedschap, originele accessoires en reserveonderdelen zijn wat betreft eigenschappen optimaal op het apparaat en de vereisten van de gebruiker afgestemd.

De benzine-opzitmaaier moet eenmaal per jaar door leveranciers worden gecontroleerd.

Houd waarschuwings- en aanwijzingsstickers altijd schoon en leesbaar. Beschadigde of verloren gegane stickers moeten door originele stickers worden vervangen. Indien een component door een nieuw onderdeel wordt vervangen, moet u erop letten dat het nieuwe onderdeel dezelfde sticker krijgt.

Vanwege veiligheidsredenen moeten brandstofgeleidende componenten (brandstofleiding, brandstofkraan, brandstoftank, tankdop, aansluitingen, etc.) regelmatig op beschadigingen en lekkages worden gecontroleerd en indien nodig door een specialist worden vervangen.

Voordat er met werkzaamheden aan of in de buurt van elektrische componenten wordt gestart, moet de accu-aansluitkabel (24) van de motoraansluitkabel (24a) worden ontkoppeld.

Het apparaat is uitgerust met talrijke veiligheidsvoorzieningen. Deze voorzieningen mogen niet verwijderd of gewijzigd (overbrugd, etc.) worden en moeten in regelmatige intervallen worden gecontroleerd. Werkzaamheden aan de veiligheidsvoorzieningen mogen alleen door een specialist worden uitgevoerd.

Zorg ervoor dat alle moeren, pennen en schroeven, in het bijzonder de mesbevestigingsschroef, goed zijn aangehaald, zodat het apparaat zich in een veilige bedrijfstoestand bevindt.

Versleten of beschadigde delen moeten vanwege veiligheidsredenen direct worden vervangen.

Controleer regelmatig de grasvanginrichting (bijv. vangkorf, uitwerpkanaal) op slijtage, beschadiging en verlies van de functionaliteit.

Werkzaamheden aan de machine vereisen bijzondere voorzichtigheid vanwege het gewicht van de benzine-opzitmaaier. Neem daarom contact op met uw leverancier,

Controleer de veilige bevestiging van de voor- en achterwielen.

Houd de benzine-opzitmaaier en de aanbouwdelen altijd in een optimale bedrijfstoestand; alle veiligheidsvoorzieningen moeten aanwezig en in optimale bedrijfstoestand zijn.

De functie van de rem regelmatig (elke 25 bedrijfsuren) controleren en eventueel de vereiste instellingen resp. onderhoudswerkzaamheden door een gespecialiseerde werkplaats laten uitvoeren.

13.3.1 Wielassen en wielnaven

Om de soepelheid van de wielen te garanderen, raden wij aan om de wielassen en de wielnaven minimaal eenmaal per seizoen te reinigen en licht in te vetten.

AANWIJZING:

De voor- en achterwielen (7 + 4) moeten voor het smeren van de assen en navens worden gedemonteerd.

13.3.2 Wisselen van het maaimes

Laat het maaimes vanwege veiligheidsredenen alleen door een gespecialiseerde werkplaats vervangen, slijpen, ontbramen en monteren. Om een optimaal werkresultaat te bereiken, is het raadzaam om het maaimes eenmaal per jaar te laten controleren.

13.3.3 Controle van het oliepeil (afb. 8)

⚠ GEVAAR!

Brand- en explosiegevaar!

Brandstof kan zich bij het vullen ontsteken en eventueel exploderen. Dit leidt tot ernstige verbrandingen of zelfs de dood.

- Schakel de motor uit en laat deze afkoelen.
- Houd uit de buurt van hitte, vlammen en vonken.
- Vul brandstof alleen in de open lucht bij.
- Draag veiligheidshandschoenen.
- Vermijd huid- en oogcontact.
- Start het product met een afstand van min. 3 m tot de vullocatie van de brandstof.
- Let op voor ondichte plekken. Start de motor niet als er benzine uitloopt.

⚠ WAARSCHUWING!

Gevaar voor de gezondheid!

Bij het inademen van benzine-/smeeroliedampen kan er ernstige gezondheidsschade, bewusteloosheid ontstaan en dit in extreme gevallen zelfs tot de dood leiden.

- Adem benzine-/smeeroliedampen niet in.
- Gebruik het product alleen in de open lucht.

AANWIJZING!

Productbeschadiging

Als het product zonder of met te weinig motor- of transmissieolie wordt gebruikt, kan dit tot motorschade leiden.

- Vul voor de ingebruikname benzine en olie in. Het product wordt zonder motor- of transmissieolie geleverd.
- Gebruik alleen motorolie SAE 30.

AANWIJZING!

Milieuschade!

Uitgelopen olie kan het milieu ernstig verontreinigen. De vloeistof is zeer giftig en kan snel tot waterverontreiniging leiden.

- Olie alleen vullen/aftappen op effen, stevige ondergronden.
- Gebruik een vulpijp of trechter.
- Vang afgetapte olie in een geschikte container op.
- Veeg gemorste olie direct zorgvuldig weg en verwijder de doek conform de lokale voorschriften.
- Verwijder olie conform de lokale voorschriften.

1. Plaats de benzine-opzitmotor op een effen, recht oppervlak.
2. Verwijder de contactsleutel (30) uit het contactslot (10).
3. Klap de carrosserie, zoals beschreven onder 10.1, omhoog (afb. 7).
4. Schroef de olietankdop met peilstok (22) door naar links te draaien los en veeg deze af.
5. Schroef de olietankdop met peilstok (22) weer tot de aanslag in de vulpijp.

6. Trek de olietankdop met peilstok (22) eruit en lees in horizontale positie het oliepeil af. Het oliepeil moet zich tussen max. en min. van de oliepeilstok (22) bevinden.

13.3.4 Olieverversing

Het verversen van de motorolie moet jaarlijks voor het begin van het seizoen bij bedrijfswarme en uitgeschakelde motor worden uitgevoerd.

Gebruik alleen motorolie (SAE 30).

1. Plaats de benzine-opzitmotor op een effen, recht oppervlak.
2. Klap de carrosserie, zoals beschreven onder 10.1, omhoog (afb. 7).
3. Schroef de olietankdop met peilstok (22) door naar links te draaien los.
4. Zuig met de meegeleverde injector (26) en de slang de motorolie door de vulpijp af.
5. Vul verse motorolie bij en controleer het oliepeil (zie 13.3.3).

Verbruikte olie moet conform de geldende voorschriften worden verwijderd.

13.3.5 Onderhoud van het luchtfilter (afb. 13)

⚠ GEVAAR!

Brand- en explosiegevaar!

Brandstof kan bij een incorrecte reiniging ontsteken en eventueel exploderen. Dit leidt tot ernstige verbrandingen of zelfs de dood.

- Reinig het luchtfilter. uitsluitend door uitkloppen.
- Reinig het luchtfilter nooit met benzine of brandbare oplosmiddelen.

AANWIJZING!

Risico op materiële schade!

Het bedrijf van de motor zonder ingezet filterelement kan tot motorschade leiden.

- Laat de motor nooit zonder ingezet luchtfilterelement draaien.

Vervuilde luchtfilters (18a) verminderen het motorvermogen door een te lage luchttoevoer naar de carburateur. Regelmatige controle is daarom absoluut noodzakelijk.

Het luchtfilter moet elke 25 bedrijfsuren worden gecontroleerd en indien nodig worden gereinigd. Bij een zeer stoffige lucht moet het luchtfilter vaker worden gecontroleerd.

1. Klap de carrosserie, zoals beschreven onder 10.1, omhoog.
2. Open de schroef (36) van het luchtfilterhuis (18) en til de behuizing eraf.
3. Reinig het luchtfilter (18a) uitsluitend door uitkloppen.
4. Monteer het luchtfilterhuis (18) en het luchtfilter (18a) in omgekeerde volgorde.

13.3.6 Onderhoud van de bougie (afb. 1)

Controleer de bougie voor het eerst na 10 bedrijfsuren op vervuiling en reinig deze eventueel met een koperdraad-borstel. Daarna de bougie elke 50 bedrijfsuren indien nodig vervangen.

1. Trek de bougiestekker (20) er met een draaibeweging af.
2. Verwijder de bougie (20a) met een bougiesleutel (a).

Stel met gebruik van een voelmaat de afstand in op 0,75 mm (0,030"). Breng de bougie (20a) weer aan en let erop dat u deze niet te vast draait.

13.3.7 Zekering vervangen (afb. 14)

De elektrische start is beveiligd met een 10A-zekering (29).

Gebruik nooit een andere zekering en overbrug deze nooit.

1. Klap de carrosserie, zoals beschreven onder 10.1, omhoog (afb. 7).
2. Open de houder van de zekering (29a)
3. Verwijder de defecte zekering (29) uit de houder (29a).
4. Plaats een nieuwe 10A-zekering (29).
5. Sluit de houder van de zekering (29a).

13.3.8 Accu laden

De accu wordt bij het bedrijf opgeladen. Toch kan regelmatig starten noodzakelijk zijn om de accu met de meegeleverde oplader (25) op te laden:

1. Steek de stekker in de laadbus (15) en de oplader (25) in een stopcontact. 230V~/50Hz
2. Laad de accu min. 5 uur op.

13.3.9 Accu laden met autolader (afb. 15)

⚠ GEVAAR!

Gevaar door incorrect opladen van de starteraccu!

Bij een te hoge laadspanning bestaat er explosiegevaar voor de starteraccu.

- De laadstroom van de oplader mag niet hoger zijn dan 5 A en de laadspanning mag max. 14,4 V zijn.
- Verwijder bij werkzaamheden aan de accu altijd de contactsleutel (30) uit het contactslot (10).

Let op!

Gevaar op kortsluiting!

Om kortsluiting te vermijden, maakt u altijd eerst de minkabel (-) van de accu (16a) los en sluit u deze als laatste weer aan.

- Verwijder bij werkzaamheden aan de accu (16a) altijd de contactsleutel (30) uit het contactslot (10).
- Houd rekening met de polariteit.

U kunt de accu ook met de meegeleverde laadkabel (28) aan een standaard autolader voor 12V-loodaccu's opladen.

1. Ontkoppel hiervoor de verbinding van de accu-aansluitkabel (24) en de motoraansluitkabel (24a). (Afb. 9)
2. Steek de meegeleverde laadkabel (28) aan op de accu (16a). Verbind de zwarte kabel met de min-pool (-) en de rode kabel met de pluspool (+) van de oplader.

Let op!

Gevaar op kortsluiting!

Let er bij het aansluiten/loskoppelen van de accu-aansluitkabels (24) op, dat de polen (+/-) elkaar en/of het frame niet aanraken.

Om kortsluiting te vermijden, maakt u altijd eerst de minkabel (-) van de oplader los en sluit u deze als laatste weer aan.

Sla de benzine-opzitmateriaal altijd met een volledig opgeladen accu (16a) op.

13.3.10 Bandenspanning controleren

1. Controleer voor de start de bandenspanning (zie ook 10.4)!
2. Controleer de bandenspanning met een standaard voeltoetspomp (niet bij de levering inbegrepen) in regelmatige intervallen.
3. Vul indien nodig, met een standaard voeltoetspomp (niet bij de levering inbegrepen) lucht bij, door eerste de wielkappen (4a + 7a) en de kap van het ventiel te verwijderen. De correcte bandenspanning is 1,3 bar aan de voorwielen (7) en 1,8 bar aan de achterwielen (4).
4. Belangrijk: Bij een te lage bandenspanning wordt het risico op het beschadigen van ventielen verhoogd en daarmee ook het risico op het beschadigen van de slangen.

Aanwijzing: Als u vaststelt dat de banden of wielen beschadigd zijn, moet u contact opnemen met de klantenservice resp. gespecialiseerde werkplaats.

13.3.11 Reparatie

Na reparatie of onderhoud controleren of alle veiligheidstechnische delen zijn bevestigd en in optimale toestand zijn.

Delen, waarbij er gevaar voor verwonding voor andere personen en kinderen bestaat, ontoegankelijk bewaren.

Let op: Conform de wetgeving voor productgaranties wordt er geen garantie geboden voor schade die ontstaan is door incorrecte reparaties of door het niet gebruiken van originele reserveonderdelen.

Draag hiertoe een klantenservice of een geautoriseerde specialist op. Overeenkomstig geldt dit ook voor accessoires.

Belangrijke aanwijzing bij reparatie:

Als het apparaat voor reparatie geretourneerd wordt, moet het apparaat vanwege veiligheidsredenen vrij van olie en benzine geretourneerd worden aan het servicestation.

13.3.12 Bestelling van reserveonderdelen

Bij het bestellen van reserveonderdelen moeten de volgende gegevens worden vermeld:

- Type apparaat
- Artikelnummer van het apparaat

Reserveonderdelen/accessoires

Grasmaaier mes - artikelnummer: 7911200616

Accu - Artikelnr.: 5911235066

13.3.13 Service-informatie

Let op dat bij dit product de volgende delen onderhevig zijn aan gebruiksmatige of natuurlijke slijtage, resp. de volgende delen als verbruiksmateriaal wordt gebruikt.

Slijtdelen*: Bougie, luchtfilter, benzinefilter, maaimes, V-snaar, accu, zekering, banden

* niet persé in de leveringsomvang opgenomen!

Neem in het geval van reserveonderdelen en accessoires contact op met ons servicecentrum. Scan hiervoor de QR code op de voorpagina.

14. Opslag

⚠ GEVAAR!

Brand- en explosiegevaar!

Bij het opslaan van het product in de buurt van mogelijke ontstekingsbronnen, kan er een brand of explosie ontstaan. Dit leidt tot ernstige verbrandingen of zelfs de dood.

- Verwijder mogelijke ontstekingsbronnen, zoals bijvoorbeeld ovens, heetwaterboilers met gas, gasdrogers, etc.

AANWIJZING!

Risico op materiële schade!

Als het product niet correct wordt opgeslagen, kan dit tot motorschade leiden.

- Bewaar het product beschermd tegen vuil, stof en vocht.

14.1 Opslag bij langere bedrijfsonderbrekingen

Laat de motor afkoelen, voordat u het apparaat in een gesloten ruimte parkeert.

Bewaar de benzine-opzitmateriaal met een geleegde tank en bewaar de brandstofvoorraad bovendien in afsluitbare en goed geventileerde ruimte.

Bewaar het apparaat nooit met benzine in de brandstoftank binnen een gebouw, waarin mogelijke benzinedampen met open vuur of vonken in contact kunnen komen. Indien de tank moet worden geleegd (bijv. stilleggen voor de winterpauze), moet het legen van de brandstoftank altijd in de open lucht gebeuren (tank bijv. legen door de verbrandingsmotor in de open lucht te laten draaien).

Sla de benzine-opzitmateriaal in een bedrijfsveilige toestand op.

De contactsleutel (30) moet altijd uit het contactslot (10) verwijderd en veilig bewaard worden, om het onbevoegde en incorrecte gebruik door kinderen en andere personen te verhinderen.

Plaats de benzine-opzitmotor grondig voor de opslag (bijv. winterpauze). Droge grasresten en bladeren in de buurt van de geluiddemper kunnen ontsteken.

Ontstekingsgevaar!

Laat het apparaat volledig afkoelen, voordat u deze afdekt.

Voor de opslag alle noodzakelijke onderhoudswerkzaamheden uitvoeren.

Als de benzine-opzitmateriaal voor een langere tijd buiten gebruik wordt genomen, moet de accu-aansluitkabel (24) van de motoraansluitkabel (24a) worden ontkoppeld voordat er met werkzaamheden aan of in de buurt van elektrische componenten wordt gestart. Wij raden aan om de accu (16a) te demonteren en volledig geladen in een droge en gesloten ruimte te bewaren.

14.1.1 Demontage van de accu (afb. 9)

1. Ontkoppel hiervoor de verbinding van de accu-aansluitkabel (24) en de motoraansluitkabel (24a). (Afb. 9).
2. Maak vervolgens beide schroeven (16b) met behulp van een kruiskopschroevendraaier (niet bij de levering inbegrepen) los van het batterijdeksel (16).
3. Verwijder de accu (16a) inclusief het batterijdeksel (16).

Zorg ervoor dat de accu's tegen onbevoegd gebruik (bijv. door kinderen) zijn beschermd.

Laad de accu (16a) tijdens de winter 1-2 keer op, om te garanderen dat de volledige laadcapaciteit behouden blijft. Incorrecte opslag kan de accu (16a) beschadigen en is uitgesloten van de garantie.

14.2 Benzine met de afzuigpomp voor benzine aftappen

1. Houd een opvangreservoir onder de slang van de afzuigpomp voor benzine (niet bij de levering inbegrepen).

2. Schroef de tankdop (17) los en verwijder deze.
3. Schuif de slang van de afzuigpomp van de benzine in de benzinetank en tap de benzine met behulp van de afzuigpomp voor benzine volledig af.
4. Schroef de tankdop (17) weer op.

15. Afvalverwerking en hergebruik

Aanwijzingen op de verpakking



De verpakkingsmaterialen zijn recyclebaar. Verpakkingen milieuvriendelijk afvoeren.

Aanwijzingen betreffende de wetgeving Afgedankte elektrische en elektronische apparatuur (AEEA)



Afgedankte elektrische en elektronische apparatuur behoort niet bij het huishoudelijke afval, maar moeten worden ingezameld resp. gescheiden worden afgevoerd!

- Oude batterijen of accu's die niet vast in het afgedankte apparaat zijn geïntegreerd, moeten vóór het afvoeren op niet-destructieve wijze worden verwijderd! Het afvoeren hiervan is geregeld in de wetgeving inzake batterijen.
- Eigenaars resp. gebruikers van elektrische en elektronische apparaten zijn wettelijk verplicht om na gebruik de batterijen en accu's in te leveren.
- De eindgebruiker is verantwoordelijk voor het wissen van persoonsgerelateerde gegevens op het af te voeren afgedankte apparaat!
- Het symbool van de doorgekruiste vuilnisbak betekent dat afgedankte elektrische en elektronische apparatuur niet bij het huishoudelijk afval mag worden gegooid.
- Afgedankte elektrische en elektronische apparatuur kunnen bij de volgende punten kosteloos worden ingeleverd:
 - Openbare afvalverwijderings- of inzamelpunten (bijv. gemeentewerven)
 - Verkooppunten van elektrische apparaten (stationair en online), voor zover dealers verplicht zijn ze terug te nemen of dit vrijwillig aanbieden.
 - Tot drie afgedankte elektronische apparaten per apparaattype, met een randlengte van niet meer dan 25 centimeter, kunnen gratis naar de fabrikant worden teruggebracht zonder eerst een nieuw apparaat van de fabrikant te hoeven kopen, of naar een ander erkend inzamelpunt in je omgeving worden gebracht.
 - Voor verdere aanvullende terugnamevoorwaarden van de fabrikanten en distributeurs verzoeken wij u contact op te nemen met de betreffende klantenservice.

- Bij levering van een nieuw elektrisch apparaat door de fabrikant aan een particulier huishouden, kan de fabrikant op verzoek van de eindgebruiker zorgen voor het kosteloos afhalen van het afgedankte elektrische apparaat. Neem hiertoe contact op met de klantenservice van de fabrikant.
- Deze uitspraken zijn alleen geldig voor apparaten die in de landen van de Europese Unie worden geïnstalleerd en verkocht en die onder de Europese Richtlijn 2012/19/EU vallen. In landen buiten de Europese Unie kunnen andere voorschriften gelden voor het afvoeren van afgedankte elektrische en elektronische apparatuur.

Aanwijzingen voor de wetgeving op batterijen (het Duitse BattG)



Oude batterijen en accu's behoren niet bij het huishoudelijke afval, maar moeten worden ingezameld resp. gescheiden worden afgevoerd!

- Voor het veilig verwijderen van batterijen of accu's uit het elektrische apparaat en voor informatie over het type resp. het chemische systeem dient u de overige gegevens in de bedienings- en montagehandleiding in acht te nemen.
- Eigenaars resp. gebruikers van batterijen en accu's zijn wettelijk verplicht om na gebruik de batterijen en accu's in te leveren. Het inleveren beperkt zich tot teruggave van huishoudelijke hoeveelheden.
- Oude batterijen kunnen schadelijke stoffen of zware metalen bevatten die schadelijk kunnen zijn voor het milieu en de gezondheid. Het recyclen van oude batterijen en het gebruik van de hierin opgenomen resources levert u een bijdrage om deze twee belangrijke goederen te beschermen.
- Het symbool van de doorgekruiste vuilnisbak betekent dat afgedankte batterijen en accu's niet bij het huishoudelijk afval mag worden gegooid.
- Als er onder het vuilnisbaksymbool ook de tekens Hg, Cd of Pb staan, betekent dit het volgende:
 - Hg: Batterij bevat meer dan 0,0005% kwikzilver
 - Cd: Batterij bevat meer dan 0,002% cadmium
 - Pb: Batterij bevat meer dan 0,004% lood
- Accu's en batterijen kunnen bij de volgende punten kosteloos worden ingeleverd:
 - Openbare afvalverwijderings- of inzamelpunten (bijv. gemeentewerven)
 - Verkooppunten van batterijen en accu's
 - Verzamelpunten van het gezamenlijke inzamelsysteem voor oude batterijen van een apparaat
 - Verzamelpunten van de fabrikant (indien geen deelnemer van het gezamenlijke inzamelsysteem)

- Deze uitspraken zijn alleen geldig voor accu's en batterijen die in de landen van de Europese Unie worden verkocht en die onder de Europese Richtlijn 2006/66/EG vallen. In landen buiten de Europese Unie kunnen andere voorschriften gelden voor het afvoeren van accu's en batterijen.

Informatie over het afvoeren van versleten apparatuur kunt u opvragen bij uw gemeente.

Brandstoffen en oliën

- Voor het afvoeren van het apparaat moeten de brandstoftank en het motorreservoir worden geleegd!
- Brandstof en motorolie horen niet bij het huishoudelijke afval of in het riool, maar moeten worden ingezameld resp. gescheiden worden afgevoerd!
- Lege olie- en brandstoftanks moet milieuvriendelijk worden afgevoerd.

16. Verhelpen van storingen

Foutoplossing

De tabel toont mogelijke fouten, hun mogelijk oorzaak en mogelijke oplossing. Als het probleem echter niet kan worden opgelost, dient u een specialist te raadplegen.

⚠ VOORZICHTIG!

Eerst de motor uitschakelen en de voedingskabel verwijderen voordat er inspecties of afstellingen worden uitgevoerd.

⚠ VOORZICHTIG!

Als na een afstelling of reparatie de motor enige minuten heeft gelopen, moet u eraan denken dat de uitlaat en andere delen heet zijn. Niet aanraken om verbrandingen te vermijden.

Storing	Mogelijke oorzaak	Oplossing
Onrustige loop, sterk trillen van het apparaat	<ul style="list-style-type: none"> • Schroeven los • Maaimesbevestiging los • Maaimes niet uitgebalanceerd • V-snaar beschadigd • Uitwerpkanaal verstopt 	<ul style="list-style-type: none"> • Schroeven controleren • Maaimesbevestiging controleren • Maaimes vervangen door gespecialiseerde werkplaats • V-snaar vervangen • Uitwerpkanaal reinigen
Motor loopt niet	<ul style="list-style-type: none"> • Onjuiste startvolgorde • Choke-instelling incorrect • Motorremhendel niet ingedrukt • Gashendel in incorrecte positie • Bougie defect • Brandstoftank leeg • Bowdenkabel te lang • slechte brandstof, opslag zonder het legen van de benzinetank, incorrect type benzine • Bougie vervuild (koolresten op de elektroden), elektrode-afstand te groot • De bougie is nat van de benzine (verzoopen motor). • Motor defect 	<ul style="list-style-type: none"> • Startproces controleren • Choke-instelling controleren • Motorremhendel indrukken • Instelling controleren • Bougie vervangen • Brandstof bijvullen • Bowdenkabel door wartelmoer afstellen. • Brandstoftank en carburateur legen. Nieuwe benzine bijvullen. • Bougies reinigen, warmtewaarde van de bougies controleren evt. bougies vervangen, 0,6-0,8 mm instellen • Bougies drogen en opnieuw terugplaatsen. • Erkende klantenservice raadplegen

















Verbrandingsmotor wordt zeer heet.	<ul style="list-style-type: none"> • Koelribben zijn verontreinigd. • Te laag motoroliepeil. • V-snaar versleten 	<ul style="list-style-type: none"> • Koelribben reinigen. • Vulpeil van de motorolie controleren en motorolie bijvullen. • V-snaar vervangen
Apparaat rijdt niet.	<ul style="list-style-type: none"> • Aandrijvingen losgekoppeld • V-snaar (aandrijving) uitgehangen • V-snaar (aandrijving) versleten of beschadigd • Ontbrekende spie tussen achteras en achterwielen 	<ul style="list-style-type: none"> • Aandrijving inkoppelen (beugel vrijloop aandrijving) • V-snaar (aandrijving) ingehangen • V-snaar (aandrijving) vervangen • Spie monteren
Motor loopt onrustig	<ul style="list-style-type: none"> • Luchtfilter vervuild • Bougie vervuild 	<ul style="list-style-type: none"> • Luchtfilter reinigen • Bougie reinigen
Gras wordt geel, snede onregelmatig	<ul style="list-style-type: none"> • Maaimes is bot • Snijhoogte te laag 	<ul style="list-style-type: none"> • Maaimes slijpen • Juiste hoogte instellen
Uitwerping van het gras is rommelig	<ul style="list-style-type: none"> • Snijhoogte te laag • Maaimes versleten • Vangkorf verstopt • Kanaal verstopt • Gras te nat • Te hoge rijsnelheid 	<ul style="list-style-type: none"> • Hoogte instellen • Maaimes vervangen • Vangkorf legen of verstopping oplossen • Uitwerpkanaal reinigen • bij droog weer maaien • Lagere versnelling selecteren
Maaier start niet met elektro-start	<ul style="list-style-type: none"> • Accu ontladen • Zekering doorgebrand 	<ul style="list-style-type: none"> • Accu laden • Zekering vervangen
Verlagen van het vermogen van de motor tijdens het maaien	<ul style="list-style-type: none"> • Rijsnelheid in verhouding tot de snijhoogte te hoog 	<ul style="list-style-type: none"> • Rijsnelheid verlagen en snijhoogte verhogen
Remvermogen onvoldoende	<ul style="list-style-type: none"> • Rem niet meer correct ingesteld 	<ul style="list-style-type: none"> • Contact opnemen met de dealer/klantenservice

Índice de contenidos:	Página:
1. Declaración de los símbolos en el producto	133
2. Introducción.....	136
3. Descripción del aparato	136
4. Volumen de suministro (fig. 2).....	137
5. Uso previsto.....	137
6. Indicaciones de seguridad	138
7. Datos técnicos.....	141
8. Desembalaje	142
9. Montaje.....	142
10. Antes de la puesta en marcha.....	143
11. Manejo.....	145
12. Transporte	149
13. Limpieza y mantenimiento.....	149
14. Almacenamiento.....	154
15. Eliminación y reciclaje	155
16. Solución de averías.....	156
17. Declaración de conformidad	283

1. Declaración de los símbolos en el producto

Este manual utiliza símbolos para llamar su atención sobre los posibles riesgos. Los símbolos de seguridad y explicaciones que acompañan a estos deben ser comprendidos perfectamente. Las propias advertencias no descartan ningún riesgo y no deben ser sustitutivas de unas medidas correctas para prevenir accidentes.

	<p>Antes de iniciar el uso, preste atención a las indicaciones de seguridad.</p>
	<p>Antes de la puesta en marcha, lea y comprenda el texto completo del presente manual de instrucciones.</p>
	<p>¡Peligro de lesión! No desplace ni corte el césped en vías con una pendiente de 10° (17 %) pendiente. No desplace ni corte el césped en dirección longitudinal. Protección contra ladeo.</p>
	<p>No utilice nunca el aparato sin cesto colector.</p>
	<p>Peligro por piezas lanzadas con el motor en marcha. Mantener a toda costa la distancia de seguridad.</p>
	<p>Asegúrese de que otras personas mantengan una distancia de seguridad satisfactoria. Mantenga alejado del aparato a toda persona no pertinente.</p>
	<p>Retire el conector de bujía de encendido, antes de realizar los trabajos de mantenimiento.</p>
	<p>Mantenga alejados las manos y los pies de las cuchillas de segar en rotación.</p>
	<p>Mantenga alejados las manos y los pies de las cuchillas de segar en rotación.</p>
	<p>Importante. Los gases de escape son tóxicos, por lo que no debe hacer funcionar el motor en espacios sin ventilación.</p>
	<p>Atención: superficies calientes, peligro de quemadura.</p>
	<p>Porte siempre protección auditiva y ocular.</p>
	<p>Utilice calzado de seguridad, guantes de seguridad y ropa ceñida.</p>
	<p>¡ATENCIÓN! Los combustibles son inflamables y explosivos - Peligro de quemaduras.</p>
	<p>Capacidad del depósito</p>

	Potencia
	Cilindrada
	Número de revoluciones
	Volumen del cesto colector
	Ajuste de la altura de corte mín. máx.
	Profundidad máx.
	Inclinación máx.
	Anchura máx.
	Peso
	Aceite de motor
	Nunca reposte combustible con el motor en marcha o caliente.
	Longitud de cuchilla de segar. Máximo ancho de corte.
	Nivel de potencia acústica garantizado
	Advertencia de tensión eléctrica peligrosa.
	El producto cumple con las normativas europeas vigentes.
	Durante todos los trabajos en el aparato, retire la llave de encendido y preste atención a la indicaciones en este manual.

	<p>Casquillo de carga con tensión continua de 12 V</p>
	<p>PARADA: Apague el motor ENCENDIDO: Utilización ARRANQUE: Arranque</p>
	<p>Pedal de freno y de embrague</p>
	<p>Freno de mano</p>
	<p>Estrangulador de aire/regulador de revoluciones</p>
	<p>Cambio de avance</p>
	<p>Punto muerto</p>
	<p>Marcha atrás</p>
	<p>Ajuste de la altura de 5 niveles</p>
	<p>Encendido/apagado de barra cortadora</p>
	<p>Fusible</p>
	<p>Clase de protección II</p>
	<p>No arroje los aparatos usados a la basura doméstica.</p>
<p>¡PELIGRO!</p>	<p>Palabra de advertencia para indicar una situación de peligro inminente que, de no evitarse, provocará la muerte o lesiones graves.</p>
<p>¡ADVERTENCIA!</p>	<p>Palabra de advertencia para indicar una situación potencialmente peligrosa que, de no evitarse, podría provocar la muerte o lesiones graves.</p>
<p>¡PRECAUCIÓN!</p>	<p>Palabra de advertencia para indicar una situación potencialmente peligrosa que, de no evitarse, podría provocar lesiones leves o moderadas.</p>
<p>NOTA</p>	<p>Palabra de advertencia para indicar una situación potencialmente peligrosa que, de no evitarse, podría provocar daños materiales al producto o a la propiedad.</p>

2. Introducción

FABRICANTE:

Scheppach GmbH
Günzburger Straße 69
D-89335 Ichenhausen

ESTIMADO CLIENTE:

Le deseamos éxito y disfrute al trabajar con su nuevo aparato.

NOTA:

El fabricante de este aparato, de acuerdo con la legislación alemana de responsabilidad sobre productos, no se hace responsable de los daños originados en este aparato o causados por éste en los siguientes casos:

- manejo incorrecto,
- inobservancia del manual de instrucciones,
- reparaciones efectuadas por personal técnico no autorizado ajeno a nuestra empresa,
- montaje y sustitución de piezas de repuesto no originales,
- empleo no conforme al previsto,
- fallos de la instalación eléctrica en caso de incumplimiento de las normas eléctricas y disposiciones VDE 0100, DIN 57113 / VDE 0113.

Observe lo siguiente:

Lea antes del montaje y de la puesta en marcha el texto completo del presente manual de instrucciones. El presente manual de instrucciones tiene como fin facilitarle los conocimientos necesarios sobre su aparato y que pueda aprovechar sus posibilidades de uso conforme a las previstas.

El manual de instrucciones incluye importantes indicaciones sobre cómo debe trabajar con el aparato de forma segura, competente y rentable y cómo puede evitar peligros, ahorrar costes por reparaciones, reducir los tiempos de inactividad y aumentar la fiabilidad y la vida útil del aparato.

Además de las normas de seguridad incluidas en este manual de instrucciones, deberá observar estrictamente las prescripciones vigentes en su país para el funcionamiento del aparato.

Conserve el manual de instrucciones en una funda de plástico, protegido del polvo y de la humedad, con el aparato. Este deberá leerse y observarse con atención por cada persona empleada antes de comenzar a trabajar por primera vez.

En el aparato solo deben trabajar personas instruidas en su manejo y familiarizadas con los peligros que este conlleva. Debe respetarse la edad laboral mínima.

Además de las indicaciones de seguridad incluidas en el presente manual de instrucciones y las prescripciones especiales vigentes en su país, deberán observarse las normas técnicas generalmente reconocidas para el funcionamiento de máquinas de estructura similar.

Declinamos cualquier responsabilidad de posibles accidentes o daños que puedan producirse por no obedecer las presentes instrucciones e indicaciones de seguridad.

3. Descripción del aparato

1. Asiento del conductor
2. Cesto colector
3. Ajuste de la altura de corte
4. Ruedas traseras
- 4a Tapacubos trasero
5. Toma de agua
6. Barra cortadora (protección)
- 6a. Cuchilla de segar
7. Ruedas delanteras
- 7a Tapacubos delantero
8. Freno de mano
9. Pedal de freno/embrague
10. Cerradura de encendido
11. Encendido/apagado de barra cortadora
12. Palanca de control de velocidad
13. Volante
14. Cambio de marchas
15. Casquillo de carga batería
16. Tapa de las baterías
- 16a Batería
- 16b Tornillos (batería)
17. Tapa del depósito
18. Carcasa de filtro de aire
- 18a Filtro de aire
19. Conducto de expulsión
20. Conector de bujía de encendido
- 20a bujía de encendido
21. Tubo de escape
22. Tapón del depósito de aceite con varilla medidora
23. Correa trapezoidal
24. Cable de conexión de batería
- 24a Cable de conexión del motor
25. Cargador
26. Jeringa
27. Tolva
28. Cable de carga para aparato de carga automático
29. Fusible 10 A
- 29a Portafusibles
30. Llave de encendido
31. Gancho de fijación
32. Manguito de dirección
33. Tornillos (cesto colector)
34. Tirantes de refuerzo
35. Tornillo (rueda de correa)
36. Tornillo (filtro de aire)

4. Volumen de suministro (fig. 2)

- Cortacésped de gasolina con asiento
- Asiento (1)
- Cesto colector (2)
- Columna de dirección con volante (13)
- Palanca de cambio de marcha de la barra segadora (11)
- Cargador (25)
- Batería (16a)
- Jeringa de 100 ml para la aspiración del aceite con manguera (26)
- Tolva (27)
- Cable de carga para aparato de carga automático (28)
- Fusible 10A (29)
- Llave de encendido, 1 ud. (30)
- Manual de instrucciones

Herramientas:

- a) Llave de bujías de encendido (a)
- b) Llave de boca 16/13 (b)
- c) Llave de boca 12/10 (c)
- d) Llave de boca 10/8 (d)

Material de montaje:

- e) 1 casquillo de sujeción Ø6x35 con columna de dirección (e)
- f) 1 tornillo alomado M4x20 con tuerca M4 para estabilizador para la palanca de cambio de marcha de la barra segadora (f)
- g) 1 perno Ø 8 mm para protección contra ladeo (g)
- h) Pasador de seguridad (h)
- i) 4 tornillos de cabeza hexagonal M8x16 con arandelas para la fijación del asiento (i)

5. Uso previsto

La máquina cumple la directiva de máquinas CE en vigor.

¡Atención – Peligro de accidente!

El cortacésped de gasolina con asiento solo está diseñado para cortar el césped, no permitiéndose ningún otro uso.

Antes de empezar a trabajar, deben estar montados en la máquina todos los dispositivos de protección y seguridad.

- El personal de servicio es responsable en la zona de trabajo frente a terceros.
- La máquina está diseñada para ser manejada por una persona.
- Observe todas las indicaciones de seguridad y peligro de la máquina.
- Todas las indicaciones de seguridad y peligro colocadas en la máquina se deben mantener íntegras y legibles.

- ¡La máquina solo se debe utilizar en perfecto estado técnico y para el uso previsto, teniendo en cuenta la seguridad y los peligros existentes, y respetando el manual de instrucciones!
- Las averías que puedan afectar especialmente a la seguridad deben ser subsanadas de inmediato.
- Se deben respetar las normas de seguridad, trabajo y mantenimiento establecidas por el fabricante, así como las dimensiones indicadas en los datos técnicos.
- Se deben observar las prescripciones de prevención de accidentes aplicables y las reglas técnicas de seguridad especiales reconocidas con carácter general.
- La máquina solo deben usarla, mantenerla y repararla expertos que la conozcan y conozcan los peligros. En caso de modificación arbitraria de la máquina, el fabricante no asume responsabilidad alguna por los daños derivados.
- La máquina únicamente debe usarse con accesorios y herramientas originales del fabricante.
- Cualquier uso que vaya más allá se considerará uso indebido. El fabricante no se responsabilizará de los daños resultantes. El riesgo lo asumirá solamente el usuario.
- No trabaje con la máquina cuando dude sobre si una condición de trabajo es segura o no.
- El cortacésped de gasolina es apropiado para el uso privado en jardines caseros y jardinería de pasatiempo. El cortacésped para jardines caseros y jardinería de pasatiempo son vistos como aquellos cuyo uso anual, por lo general, no supera las 50 horas y se utiliza principalmente para las superficies de césped y pradera; sin embargo, no se utilizan en instalaciones públicas, parques, deportivos ni en agricultura ni en silvicultura.

Dado que podría poner en peligro al usuario o a otras personas, el aparato no debe utilizarse, por ejemplo:

- para cortar plantas trepadoras,
- para cortar y triturar recortes de árboles y setos,
- para la limpieza de aceras (aspiración, soplado),
- para quitar la nieve con la ayuda de la barra segadora,
- para el cuidado del césped en plantas en azoteas,
- para nivelar elevaciones de terreno, p. ej., toperas,
- para el transporte de material cortado, excepto en el cesto colector previsto a tal efecto.
- El aparato no está homologado para su uso en la vía pública.
- No está permitido el transporte de personas (especialmente niños) y animales.
- No subir nunca a la barra segadora.
- Por motivos de seguridad, el cortacésped tampoco se debe utilizar como grupo de accionamiento de otras herramientas de trabajo o juegos de herramientas de cualquier tipo.

⚠ **ADVERTENCIA**

Por su propia seguridad, lea detenidamente este manual y las indicaciones generales de seguridad antes de la puesta en marcha del aparato. Si cede el aparato a un tercero, incluya siempre estas instrucciones de uso.

Recuerde que nuestros aparatos no están diseñados para usos comerciales, artesanales ni industriales. No concedemos ningún tipo de garantía si se utiliza el aparato en empresas comerciales, artesanales o industriales, ni en actividades de características similares.

6. Indicaciones de seguridad

⚠ **¡Atención!**

El uso de aparatos obliga al cumplimiento de algunas medidas de seguridad a fin de evitar lesiones físicas y daños materiales. Por tal razón, lea cuidadosamente este manual de instrucciones / estas indicaciones de seguridad antes de comenzar los trabajos. Conserve las bien para tener las informaciones disponibles en todo momento. Si cede el aparato a terceras personas, entregue también este manual de instrucciones/estas indicaciones de seguridad. Declinamos cualquier responsabilidad de posibles accidentes o daños que puedan producirse por no obedecer las presentes instrucciones e indicaciones de seguridad.

Quién no está autorizado a usar el aparato:

- Nunca deben utilizar el aparato los niños, las personas con capacidades físicas, sensoriales o mentales limitadas o la experiencia y los conocimientos insuficientes, o aquellas personas que no estén familiarizadas con las instrucciones.
- Nunca permita el uso del aparato a niños o jóvenes menores de 16 años. Las disposiciones locales pueden definir la edad mínima del usuario.
- Utilice el aparato únicamente cuando esté descansado y en buenas condiciones físicas y mentales. Si tiene problemas de salud, consulte con su médico si puede trabajar con el aparato. No trabaje con el aparato después de tomar alcohol, drogas o fármacos que puedan mermar su capacidad de reacción.

⚠ **Seguridad de las personas**

¡Atención! ¡Riesgo para la salud debido a las vibraciones!

La exposición excesiva a las vibraciones puede provocar daños circulatorios o nerviosos, especialmente en personas con problemas circulatorios. Consulte a un médico si experimenta algún síntoma que pueda haber sido provocado por la exposición a vibraciones.

Dichos síntomas, que aparecen principalmente en los dedos, manos o muñecas, pueden ser:

- Entumecimiento,
- Dolor,
- Debilidad muscular,
- Decoloración de la piel,
- Hormigueo incómodo.

Durante el funcionamiento, sostenga firmemente con las dos manos el manillar, sin apretarlo, por los puntos designados. Planifique las horas de trabajo de tal manera que se eviten cargas elevadas durante un período de tiempo prolongado.

¡Advertencia! Esta herramienta eléctrica produce un campo electromagnético mientras funciona. Este campo puede perjudicar bajo circunstancias concretas implantes médicos activos o pasivos. Con el fin de reducir el peligro de lesiones graves o mortales, recomendamos a las personas con implantes médicos que consulten tanto a su médico como al fabricante del implante médico antes de manejar la herramienta eléctrica.

Ropa y equipamiento

- Durante el trabajo, siempre se debe utilizar calzado resistente con suelas antideslizantes. Nunca trabaje descalzo o, por ejemplo, con sandalias.
- El aparato solo se puede utilizar con pantalones largos y ropa ajustada.
- Nunca use ropa holgada que pueda quedar atrapada en los componentes móviles (palancas de mando) – No use joyas, corbatas ni bufandas.
- Durante los trabajos de mantenimiento y limpieza y durante el transporte del aparato, use siempre guantes fuertes y recoja el pelo largo (pañuelo, gorro, etc.).
- Se deben usar gafas de protección adecuadas al afilar la cuchilla de segar.

Durante el trabajo

- No trabaje nunca mientras esté cerca de personas, en especial, niños o animales. Asegúrese de que nunca se arroje césped hacia terceros.
- No trabaje con el aparato bajo la lluvia, tormentas eléctricas y especialmente cuando haya riesgo de rayos.

Gases de escape:

- ¡Peligro de muerte por intoxicación! Deje de trabajar inmediatamente si aparecen náuseas, dolores de cabeza, problemas de visión (p. ej., pérdida de campo de visión), problemas auditivos, mareos o merma en la capacidad de concentración. Estos síntomas pueden ser provocados, entre otras cosas, por concentraciones demasiado altas de gases de escape.

- El aparato genera gases de escape tóxicos tan pronto como el motor de combustión está en marcha. Estos gases contienen monóxido de carbono tóxico, un gas incoloro e inodoro, y otros contaminantes. El motor de combustión interna nunca debe funcionar en habitáculos cerrados o insuficientemente ventilados.
- Los gases de escape del motor de combustión interna se descargan al exterior por delante de la rueda trasera izquierda. Al trabajar con el aparato, asegúrese de que esta zona se mantenga siempre limpia y nunca la tape, para que no se acumulen los gases de escape.

△ Seguridad en el lugar de trabajo

- Revise minuciosamente el terreno donde vaya a utilizar el aparato, retirando todas las piedras, palos, alambres, huesos y otros cuerpos extraños que la máquina pueda arrojar. Los obstáculos (p. ej., tocones de árboles, raíces) pueden pasarse por alto fácilmente entre la hierba alta.
- Por lo tanto, antes de trabajar con el aparato, marque todos los objetos extraños (obstáculos) ocultos del césped que no se puedan retirar.
- Preste atención a los hoyos (agujeros) del terreno y otros puntos peligrosos no visibles. Los obstáculos pueden pasarse por alto fácilmente entre la hierba alta.
- Utilice el aparato con especial cuidado cuando trabaje cerca de pendientes, bordes de terreno, zanjas y diques. Asegúrese de mantener una distancia suficiente en especial en dichas zonas peligrosas.
- Se requiere especial precaución en puntos ciegos, arbustos, árboles y otros obstáculos detrás de los cuales pueda haber personas, especialmente niños, o animales.
- Detenga el cortacésped de gasolina con asiento y detenga inmediatamente las cuchillas de segar si alguien accede a la zona que se va a segar.
- Vigile siempre la zona delante del vehículo. Preste atención a los obstáculos para esquivarlos a tiempo.
- Antes de dar marcha atrás, compruebe la zona detrás del cortacésped de gasolina con asiento y, si está disponible, desenganche el aparato adosado. Nunca siegue a contrahierba a menos que sea absolutamente necesario. Tenga mucho cuidado al segar a contrahierba e inspeccione minuciosamente toda la zona detrás del cortacésped de gasolina con asiento antes de comenzar a segar.
- Cuando trabaje en un grupo, siempre debe avisar a los demás con anticipación de lo que pretende hacer. ¡Respete la distancia de seguridad!
- Antes de cada cambio de dirección, se debe reducir la velocidad de marcha para que el usuario mantenga el control del aparato en todo momento y el cortacésped de gasolina con asiento no pueda volcar.

- Cuando trabaje cerca de carreteras y cuando cruce rutas de tráfico, tenga cuidado con los demás usuarios de la carretera.
- Se requiere especial cuidado al segar el césped cerca de carreteras, carriles para bicicletas y aceras. Las piezas expulsadas pueden provocar lesiones y daños graves.

△ Manipulación con gasolina

△ ¡Peligro de muerte! La gasolina es tóxica y altamente inflamable.

- Almacene la gasolina únicamente en los contenedores designados y controlados (bidones). Los tapones de los depósitos siempre deben estar correctamente enroscados y apretados. Los cierres defectuosos deben ser reemplazados por razones de seguridad.
- Mantenga la gasolina alejada de chispas, llamas abiertas, luces piloto, fuentes de calor y otras fuentes de ignición. ¡No fume!
- Únicamente reposte al aire libre y no fume mientras repone combustible.
- Antes de reponer combustible, apague el motor de combustión y déjelo enfriar.
- La gasolina se debe repostar antes de arrancar el motor de combustión. El tapón del depósito no se debe abrir ni se debe repostar gasolina mientras el motor esté en marcha o con la máquina caliente.
- Abra el tapón del depósito con cuidado y lentamente. Espere a que la presión se iguale y solo entonces retire completamente la tapa del depósito.
- Utilice un embudo o tubo de llenado adecuado para repostar, de forma que no se derrame combustible sobre el motor de combustión, la carcasa o el césped.

¡No llene en exceso el depósito de combustible!

- Para dejar espacio para que el combustible se extienda, nunca llene el depósito de combustible por encima de la parte inferior de la tubuladura de llenado. Tenga en cuenta la información adicional en las instrucciones de uso del motor de combustión.
- Si se ha derramado gasolina, no arranque el motor hasta haber limpiado la zona manchada de gasolina. Se debe evitar cualquier intento de encendido hasta que los vapores de gasolina se hayan evaporado (secar con un paño).
- Limpie siempre el combustible derramado.
- Si la gasolina entra en contacto con la ropa, debe cambiarse.
- La tapa del depósito debe enroscarse y apretarse correctamente después de cada repostaje. El aparato no debe utilizarse sin la tapa del depósito original enroscada.

- Por razones de seguridad, compruebe periódicamente el conducto de combustible, el depósito de combustible, el tapón del depósito y las conexiones para detectar daños, desgaste (fragilidad), estanqueidad y fugas, reemplazándolos en caso necesario.
- Vacíe siempre el depósito al aire libre.
- Nunca utilice botellas de bebidas o similares para desechar o almacenar sustancias de servicio, como combustible. Alguna persona, especialmente algún niño, podría tener la tentación de beber de ella.
- Nunca almacene el aparato con gasolina en el depósito en el interior de un edificio. Los vapores de gasolina que se generan pueden entrar en contacto con llamas abiertas o chispas y prenderse.
- No deje el aparato y el depósito de combustible cerca de calefactores, calefactores radiantes, equipos de soldadura u otras fuentes de calor.

¡Peligro de explosión!

Si se detecta un defecto en el depósito, en la tapa del depósito o en las piezas que conducen combustible (conductos de combustible) durante el funcionamiento, el motor de combustión debe apagarse inmediatamente. A continuación, se debe consultar a un proveedor técnico.

Seguridad de la batería

- Para evitar que se produzcan chispas por un cortocircuito, el cable negativo (#end--#) de la batería siempre debe desconectarse primero y volver a conectarse en último lugar.
- Nunca fume mientras trabaja junto a la batería. Mantenga siempre chispas, llamas abiertas y otras fuentes de calor alejadas de la batería.
- Se requiere especial precaución cuando se utilizan cables de arranque. Siga las instrucciones pertinentes para evitar daños en el cortacésped de gasolina con asiento (en particular, accione el motor de arranque durante un máximo de 10 segundos).
- Nunca abra ni deje caer la batería.
- Cargue siempre la batería en un habitáculo cerrado, con suficiente ventilación, seco y protegido de la intemperie.
- No cortocircuite los terminales de la batería.
- No deben utilizarse baterías deformadas o defectuosas (con fugas), y deben reemplazarse y desecharse de manera respetuosa con el medio ambiente. Tenga en cuenta las normativas específicas de cada país.
- Puede producirse una fuga de líquido de las baterías defectuosas. ¡Evitar el contacto! En caso de un conectado accidental, enjuáguese con abundante agua. Si el líquido entrara en contacto con los ojos, busque atención médica de inmediato.

El líquido que sale de la batería puede causar irritación de la piel, quemaduras y quemaduras cáusticas.

- Realice una inspección visual periódica de los cables de conexión de la batería por si presentaran daños. Encargue a un profesional el reemplazo de los cables dañados.
- Los fusibles nunca deben puentearse. Nunca utilice un fusible con una clasificación (amperios) diferente a la especificada.

⚠ Indicaciones de seguridad para cortacéspedes con asiento de gasolina

Arrancar:

- El aparato solo se puede arrancar desde el asiento del conductor.
- Arranque el aparato en un terreno nivelado, no en una pendiente.
- El motor de combustión solo se puede poner en marcha en una zona de trabajo bien ventilada; debe garantizarse una ventilación suficiente, especialmente en garajes.
- Antes de arrancar el motor de combustión, desconecte la herramienta de corte, los aparatos adosados y desembrague el accionamiento y pise firmemente el pedal del freno.
- Al arrancar, asegúrese de que haya suficiente distancia entre sus pies y la herramienta de corte.
- No arranque el motor si usted está parado frente al canal de salida.
- No levante ni acarree nunca un cortacésped con el motor en marcha.
- Un manejo de la máquina con velocidad excesiva puede aumentar el peligro de accidentes.
- Nunca arranque el motor de combustión cortocircuitando el terminal de arranque. Si se omite el circuito de arranque normal, el cortacésped de gasolina con asiento puede comenzar a moverse repentinamente.
- Nunca arranque el motor de combustión si huele a gasolina – **¡Peligro de explosión!**

Tarea de trabajo:

⚠ Advertencia – ¡Peligro de lesiones!

- Tenga en cuenta el rango de trabajo de la cuchilla de segar. No introduzca las manos o los pies en las partes que giran. Nunca toque la cuchilla de segar mientras esté funcionando. Manténgase siempre alejado del orificio de salida. Siempre se debe mantener una distancia de seguridad suficiente.
- Trabaje solo a la luz del día o con una buena iluminación artificial.
- Al conducir fuera del césped o cuando no esté segando, desenganche la cuchilla de segar y coloque la barra segadora en la posición de corte más alta.

- Deben esquivarse los objetos ocultos en el césped (aspersores, postes, válvulas de agua, cimientos, cables eléctricos, etc.). Nunca conduzca por encima de estos objetos extraños.
- Al conducir, el volante siempre debe sujetarse firmemente con ambas manos.
- Se requiere especial precaución al conducir sobre césped y otras superficies irregulares, ya que el volante puede girar de forma independiente al pasar sobre hoyos, montículos, baches, etc.
- **¡Peligro de lesiones en manos y dedos!**
- Conduzca siempre a una velocidad razonable.
- Vacíe el cesto colector únicamente desde el asiento del conductor.
- Desenganche siempre la cuchilla de segar y espere a que se detenga antes de vaciar el cesto colector.

Desconecte el accionamiento, apague el motor de combustión y espere hasta que la cuchilla de segar se detenga por completo, ponga el freno de mano y retire la llave de encendido:

- antes de aflojar los inmovilizadores o retire las obstrucciones en el canal de salida.
- antes de comprobar, limpiar o trabajar en el cortacésped de gasolina con asiento
- cuando la cuchilla de segar golpee un objeto extraño. Compruebe si hay daños en la máquina y la herramienta de corte y haga las reparaciones necesarias antes retomar el trabajo
- si el aparato comienza a vibrar de manera anormal. Se requiere una comprobación inmediata.
- al dejar o transportar el aparato.

Peligros residuales y medidas de protección

Descuido de los principios ergonómicos

Uso negligente del equipo de protección personal (EPP)

El uso negligente o la supresión del equipo de protección personal pueden ocasionar lesiones graves.

- Portar el equipo de protección prescrito.

Conducta personal y conducta indebida

- Estar siempre concentrado plenamente en todos los trabajos.

⚠ **Peligro residual** nunca se puede excluir.

Amenaza por ruido

Lesiones auditivas

El trabajo con el aparato durante largos periodos de tiempo sin protección puede provocar lesiones auditivas.

- Llevar siempre protección auditiva.

Qué hacer ante una emergencia

En caso de un posible accidente ocurrido, implemente las medidas necesarias de primeros auxilios y solicite ayuda médica cualificada lo más pronto posible.

7. Datos técnicos

Tipo del motor ..Motor de 4 tiempos / refrigerado por aire

Cilindrada	224 cm ³
Velocidad de giro de trabajo	3000 rpm
Potencia	5 kW/ 6,8 PS
Combustible ..Gasolina normal/sin plomo, máx. 10 % de bioetanol	
Capacidad del depósito	1,4 l
Aceite de motor	SAE 30 / 10W40
Capacidad de depósito/aceite.....	0,6 l
Regulación de altura de corte.....	5 niveles
Volumen de llenado del cesto colector	150 l
Ancho de corte	61 cm
Altura de corte.....	35-75 mm
Peso	115 kg
Velocidad de marcha V	1,5, 2,0, 3,0, 4,6 km/h
Velocidad de marcha R.....	2,3 km/h
Ruedas delanteras	10x4,00-4
Presión de aire ruedas delanteras	1,3 bar
Ruedas traseras	13x5,00-6
Presión de aire ruedas traseras.....	1,8 bar
Tipo de batería	Plomo
Tensión nominal	12V
Capacidad	7 Ah

¡Reservado el derecho a introducir modificaciones técnicas!

Información sobre la generación de ruidos determinada según las normas correspondientes:

según ISO 5395-1:2013

Presión acústica L_{PA}	79,6 dB
Inseguridad de medición K	2,5 dB
Potencia de sonido L_{WA}	94,34 dB
Inseguridad de medición K	1,08 dB

Utilice protección auditiva.

El efecto del ruido puede causar pérdida auditiva.

según ISO 5395-1:

Vibración a_h (cuerpo).....	3,761 m/s ²
Vibración a_h (mano-brazo volante).....	4,969 m/s ²
Inseguridad de medición K	1,5 m/s ²

¡Limite a un mínimo la generación de ruidos y vibraciones!

- Utilice únicamente productos en perfecto estado.
- Efectúe el mantenimiento del producto y límpielo con regularidad.
- Adapte su forma de trabajo al producto.
- No sobrecargue el producto.

- En caso necesario, haga revisar el producto.
- Desconecte el producto si no lo utiliza.
- Lleve guantes de protección.

El uso prolongado del cortacésped de gasolina con asiento puede provocar un trastorno circulatorio debido a las vibraciones (enfermedad de dedos muertos). En este caso no se pueden dar datos sobre la duración del uso, ya que puede variar de persona a persona.

Los siguientes factores pueden afectar dicho fenómeno:

- trastorno circulatorio de las manos del usuario
- bajas temperaturas exteriores
- tiempos de uso prolongados

Por lo tanto, se recomienda usar guantes de trabajo calientes y efectuar descansos regulares en el trabajo.

8. Desembalaje

1. Abra el embalaje y extraiga el material de embalaje.
2. Compruebe la integridad del volumen de suministro.
3. Compruebe que no haya daños de transporte en el aparato y en los componentes de los accesorios.
4. Retire los dos ganchos de fijación (31) con ayuda de la llave de boca 16/13 (b). (Fig. 2a)
5. Infle los 4 neumáticos (4 + 7) con una bomba de pie estándar (no incluida en el volumen de suministro) quitando primero los tapacubos (4a + 7a) de la llanta y quitando el capuchón de la válvula. Gire el tapacubos en sentido contrario a las agujas del reloj y sáquelo de la llanta.
La presión correcta de los neumáticos es de 1,3 bar en las ruedas delanteras (7) y de 1,8 bar en las ruedas traseras (4).
6. **¡Atención, peligro de corte!** ¡Lleve guantes de protección!
7. Extraiga con cuidado el cortacésped de gasolina con asiento del palé entre usted y otras 3 personas.
8. Sostenga el aparato por el chasis, ¡no por la cubierta de plástico!
9. Conserve el embalaje por si fuera preciso hasta la extinción del período de garantía.

⚠ PELIGRO

¡El aparato y los materiales de embalaje no son aptos como juguetes para niños! ¡Los niños no deben jugar con bolsas de plástico, láminas o piezas pequeñas! ¡Existe peligro de atragantamiento y asfixia!

9. Montaje

⚠ ¡ADVERTENCIA!

¡Peligro de lesiones y daños!

El uso de repuestos y accesorios incorrectos puede provocar lesiones y daños. Estos podrían soltarse y salir despedidos. Además también pueden reducir el rendimiento del producto.

- Use siempre piezas de recambio y accesorios originales del fabricante. Puede encargar las piezas de repuesto o los accesorios originales a su proveedor técnico.
- La inobservancia puede reducir el rendimiento del producto y las piezas pueden desprenderse.
- La inobservancia invalidará la garantía del fabricante.

Algunas piezas están desmontadas durante la entrega. El ensamblaje simple si se siguen las siguientes indicaciones.

Indicación

Durante el ensamblaje y/o para los trabajos de mantenimiento, necesita la siguiente herramienta adicional, que no se incluye en el volumen de suministro:

- Un vaso medidor de 1 litro (aceite / resistente a la gasolina)
- un bidón de gasolina (son suficientes 5 litros para aproximadamente 5 horas de servicio)
- un embudo (adecuado para la boquilla de llenado de gasolina del depósito)
- un paño casero de limpieza (para la limpieza del aceite/los restos de gasolina; se elimina en la gasolinera)
- una bomba de aspiración de gasolina (modelo de plástico, que se puede adquirir en los mercados de materiales de construcción)
- 0,6 l de aceite de motor SAE 30
- Martillo pequeño

9.1 Montar el asiento (fig. 3)

1. Monte el asiento (1) colocando primero manualmente los 4 tornillos de cabeza hexagonal M8x16 incluidas las arandelas (i) con la llave de boca 16/13 (b).
2. Ajuste la posición de asiento deseada moviendo el asiento. Asegúrese de que puede alcanzar con seguridad las palancas de mando y el pedal.
3. Ahora apriete los 4 tornillos de cabeza hexagonal (i) con la llave de boca 16/13 (b).

9.2 Palanca para montar la barra segadora (fig. 4)

1. Monte la palanca (11) para la barra segadora con el tornillo alomado M4x20 (f) suministrado y con la ayuda de un destornillador para tornillos de cabeza ranurada en cruz y una llave de boca (7 mm) (no incluida en el volumen de suministro).

9.3 Montar la columna de dirección (fig. 5)

1. Inserte la columna de dirección con el volante (13) en el manguito de dirección (32).
2. Asegúrese de que los agujeros de perforación queden uno encima del otro.
3. A continuación, golpee el casquillo de sujeción (e) con un martillo (no incluido en el volumen de suministro).

9.4 Montar y colgar el cesto colector (fig. 6)

1. Primero quite los tornillos (33) del cesto colector (2) con un destornillador para tornillos de cabeza ranurada en cruz (no incluido en el volumen de suministro) y la llave de boca 10/8 (d) suministrada.
2. A continuación, atornille los tirantes de refuerzo (34) al cesto colector (2).
3. Sostenga el cesto colector (2) con una mano en el asa y con la otra mano en el orificio de sujeción de la parte posterior.
4. Coloque el cesto colector (2) simétricamente en la guía. Alinee el cesto colector (2) en el cortacésped de gasolina con asiento.
5. Con la otra mano, incline el cesto colector (2) ligeramente hacia adelante para que la parte delantera del cesto colector (2) encaje en su sitio.
6. Ahora gire el cesto colector (2) hacia abajo.
7. Compruebe que el cesto colector (2) esté asentado correctamente.

9.5 Comprobar el conducto de expulsión (fig. 9)

Compruebe si el conducto de expulsión (19) presenta algún daño y retire los restos de hierba si es necesario.

En caso de haber daños, haga que un profesional lo reemplace.

10. Antes de la puesta en marcha

⚠ ¡ADVERTENCIA!

¡Riesgo para la salud!

La inhalación de vapores de gasolina/lubricantes y gases de escape puede provocar daños graves a la salud, la pérdida del conocimiento y, en casos extremos, la muerte.

- No inhale los vapores de gasolina/lubricantes y los gases de escape.
- Opere el producto únicamente al aire libre.

Compruebe el producto antes de cada puesta en marcha:

- Estanqueidad del sistema de combustible.
- Estado impecable e integridad de los dispositivos de protección y del dispositivo de corte.
- Asiento fijo de todas las atornilladuras.
- Marcha suave de todas las piezas móviles.

Antes de cada puesta en marcha, compruebe

- si la herramienta de corte y toda la unidad de corte (cuchilla de segar, embrague de cuchilla, freno de cuchilla, pernos de fijación, carcasa de la barra segadora) están en perfectas condiciones. Se debe prestar especial atención al ajuste seguro y a la posible existencia de daños y desgaste.
- si la tapa del depósito está bien enroscada.
- si el depósito y las partes que llevan combustible, así como la tapa del depósito, están en perfectas condiciones.
- si los dispositivos de seguridad están en perfecto estado y funcionan correctamente.
- si los neumáticos (presión de aire, daños, desgaste) y el chasis están en perfectas condiciones. Se debe comprobar el apriete de las uniones rosadas. En particular, se deben realizar todos los trabajos de mantenimiento descritos en el plan de mantenimiento bajo el encabezado "Antes de cada puesta en marcha".

Antes de usar el aparato, reemplace las piezas defectuosas y todas las demás desgastadas y dañadas. Las indicaciones de peligros y de advertencia ilegibles o dañadas en el aparato deben ser reemplazadas.

Si es necesario, consulte a un proveedor técnico.

Combustible y aceite

NOTA

Riesgo de daños

El uso de combustible almacenado inadecuadamente o sin drenar puede obstruir el carburador o mermar el funcionamiento del motor.

- Agregue el combustible no necesario en un recipiente hermético y consérvelo en un espacio oscuro y fresco.
- Emplee para el transporte y el almacenamiento de combustible solo los recipientes previstos y autorizados para ello.

10.1 Subir la carrocería (fig. 7)

1. Coloque el cambio de marcha (14) en la posición N, la palanca de control de velocidad (12) en la posición tortuga y la regulación de altura de corte (3) en la posición 5.
2. Retire las asas de plástico.
3. Retire el perno antivuelco (g). Para ello, debe retirar el pasador de seguridad (h).
4. Pliegue carrocería hacia arriba.

10.2. Rellene con aceite de motor y conecte el cable de batería (fig. 8 + 9)

⚠ ¡Atención!

El motor se entrega sin aceite. Por lo tanto, llenar de aceite antes de la puesta en marcha. Para ello, utilice aceite multigrado (SAE 30).

El nivel de aceite en el motor se debe comprobar antes de cada desbroce.

1. Levante la carrocería como se describe en 10.1.
2. Abra el tapón del depósito de aceite (22) y llene el depósito con aceite (SAE 30) con ayuda de un embudo (27). Preste atención a la cantidad de llenado máxima.
3. Luego vuelva a cerrar el tapón del depósito de aceite (22).
4. Conecte el cable de conexión de la batería (24) al cable de conexión del motor (24a) (fig. 9).
5. Abata la carrocería de nuevo hacia abajo y atornille de nuevo las asas de plástico (14), (12) y (3). Al abatirla, preste atención a la posición del conducto de expulsión (19), al cambio de marcha (14), la palanca de control de velocidad (12) y la regulación de la altura de corte (3) (véase fig. 7).
6. Inserte el perno antivuelco (g) y asegúrelo con el pasador de seguridad (h).
7. Enganche el cesto colector (2).

⚠ ¡PELIGRO!

¡Peligro de incendio y explosión!

El combustible puede prenderse durante el llenado, provocando una potencial explosión. Esto provocaría quemaduras graves o la muerte.

- Apague el motor y déjelo enfriar.
- Manténgase alejado del calor, llamas y chispas.
- Reposte el depósito de combustible en espacios abiertos.
- Lleve guantes de protección.
- Evite el contacto con la piel y los ojos.
- Ponga en marcha el producto a una distancia de al menos 3 m del lugar de llenado de combustible.
- Compruebe si hay fugas. Si se derrama gasolina, no arranque el motor.

⚠ ¡ADVERTENCIA!

¡Riesgo para la salud!

La inhalación de vapores de gasolina/lubricantes puede provocar daños graves a la salud, la pérdida del conocimiento y, en casos extremos, la muerte.

- No inhale los vapores de gasolina/lubricantes.
- Opere el producto únicamente al aire libre.

NOTA

Daños en el producto

Si el producto funciona sin o con muy poco aceite de motor y para engranajes, esto puede provocar daños en el motor.

- Llene la gasolina y el aceite antes de la puesta en marcha. El producto se suministra sin aceite para motor o y engranajes.

NOTA

¡Daños ambientales!

El aceite derramado puede contaminar el medio ambiente de manera permanente. El líquido es altamente tóxico y puede provocar la rápida contaminación del agua.

- Llene/drene el aceite únicamente sobre superficies niveladas y sólidas.
- Utilice una tubuladura de llenado o un embudo.
- Recoja el aceite drenado en un recipiente adecuado.
- Limpie inmediatamente cualquier derrame de aceite y deseche el paño de acuerdo con las normas locales.
- Deseche el aceite de acuerdo con las disposiciones locales.

10.3 Repostar gasolina (fig. 1)

⚠ ¡Atención!

El cortacésped de gasolina con asiento se entrega sin gasolina. Por lo tanto, deberá llenarlo de gasolina antes de su puesta en marcha. Para ello, use gasolina Súper E5 / E10.

1. Abata el asiento (1).
2. Limpie el entorno de la zona de llenado. Si el depósito está sucio, se producirán fallos de funcionamiento.
3. Abra con cuidado la tapa del depósito (17) para eliminar progresivamente cualquier posible exceso de presión.
4. Llene el depósito de gasolina (súper E5 / E10) con ayuda de un embudo (no incluido en el volumen de suministro). Preste atención a la cantidad de llenado máxima. Introduzca con cuidado la gasolina hasta el borde inferior de la tubuladura de llenado.
5. Cierre de nuevo la tapa del depósito (17). Compruebe que el tapón del depósito quede herméticamente cerrado.
6. Limpie el tapón del depósito y la zona de alrededor.
7. Compruebe que no hay fugas en el depósito ni en los conductos de combustible.
8. Antes de arrancar el motor, aléjese por lo menos tres metros del depósito.

10.4 Comprobar la presión de los neumáticos

La presión correcta de los neumáticos es el requisito previo esencial para una herramienta de corte perfectamente equilibrada y, por lo tanto, también para un corte de césped uniforme.

1. Compruebe la presión de los neumáticos a intervalos regulares con una bomba de pie estándar.
2. Si es necesario, ínflelos con aire utilizando una bomba de pie estándar (no incluida en el volumen de suministro) extrayendo primero los tapacubos (4a + 7a) de la llanta y quitando la capuchón de la válvula. La presión correcta de los neumáticos es de 1,3 bar en las ruedas delanteras (7) y de 1,8 bar en las ruedas traseras (4).

Nota: Si observa que los neumáticos o las ruedas están dañados, póngase en contacto con el servicio de atención al cliente o con un taller especializado.

10.5 Compruebe el interruptor de contacto del freno de mano (fig. 1)

El interruptor de contacto del freno de mano garantiza que el motor solo se pueda arrancar cuando está aplicado el freno de estacionamiento.

Requisito previo: El motor está apagado.

1. Siéntese en el asiento del conductor (1).
2. Suelte el freno de mano (8) accionando el pedal del freno (9).
3. Suelte el pedal del freno (9). Asegúrese de que el cortacésped de gasolina con asiento esté asegurado para que no se desplace.
4. Intente arrancar el motor (gire la llave de encendido (30) a la posición "Start").
5. ¡El motor no debe arrancar!

Nota: Si observa que el interruptor de contacto no funciona correctamente, póngase en contacto con el servicio de atención al cliente o con un taller especializado.

10.6 Comprobar el interruptor de contacto de la barra segadora (fig. 1)

El interruptor de contacto de la barra segadora asegura que el motor no arranque cuando la barra segadora está acoplada.

1. El motor está apagado.
2. Siéntese en el asiento del conductor (1).
3. Pise al máximo el pedal del freno (9) y accione el freno de mano (8).
4. Enganche la barra segadora empujando la palanca de la barra segadora (11) hacia adelante y hacia la derecha hasta que encaje.
5. Intente poner en marcha el motor (llave de encendido (30) en la posición "Start").
6. ¡El motor no debe arrancar!

Nota: Si observa que el interruptor de contacto no funciona correctamente, póngase en contacto con el servicio de atención al cliente o con un taller especializado.

10.7 Comprobar el interruptor de contacto del asiento (fig. 1)

El interruptor de contacto del asiento garantiza que el motor se apague tan pronto como no haya nadie en el asiento del conductor cuando se conecte la barra segadora.

1. Siéntese en el asiento del conductor (1).
2. Pise el pedal del freno (9) y accione el freno de mano (8).
3. Arranque el motor y déjelo en marcha.
4. Enganche la barra segadora (11) empujando la palanca de la barra segadora (11) despacio hacia adelante y hacia la derecha hasta que encaje.

5. Descargue el asiento del conductor (1) levantándose (¡no se baje!)

6. ¡El motor debe apagarse!

Nota: Si observa que el interruptor de contacto no funciona correctamente, póngase en contacto con el servicio de atención al cliente o con un taller especializado.

10.8 Verifique el interruptor de contacto del cesto colector (fig. 1)

El interruptor de contacto en el cesto colector (2) asegura que el motor se apague tan pronto como el cesto colector no esté correctamente enganchado cuando la barra segadora está conectada.

1. Siéntese en el asiento del conductor (1).
2. Pise el pedal del freno (9) y accione el freno de mano (8).
3. Arranque el motor y déjelo en marcha.
4. Enganche la barra segadora (11) empujando la palanca de la barra segadora (11) despacio hacia adelante y hacia la derecha hasta que encaje.
5. Levante ligeramente el cesto colector vacío (2).
6. ¡El motor debe apagarse!

Nota: Si observa que el interruptor de contacto no funciona correctamente, póngase en contacto con el servicio de atención al cliente o con un taller especializado.

10.9 Comprobar el dispositivo de parada de la cuchilla

Cuando se desconecta la barra segadora, se activa automáticamente un proceso de frenado simultáneo, que detiene la cuchilla de segar en unos pocos segundos.

Una cuchilla en marcha produce un ruido de viento claramente perceptible. El funcionamiento de la cuchilla se hace evidente por el ruido del viento generado, pudiendo controlarse de esta manera.

Nota: Si observa que el dispositivo de parada de la cuchilla no funciona correctamente, póngase en contacto con el servicio de atención al cliente o con un taller especializado.

11. Manejo

⚠ ¡Atención!

Antes de la puesta en marcha, es imprescindible montar por completo el producto.

11.1. Tiempos de funcionamiento

Preste atención a las disposiciones legales para la regulación de los tiempos de funcionamiento de los cortacéspedes, que pueden variar de manera local.

Familiarícese con los elementos de mando y controles y con el uso del aparato. En particular, el usuario debe saber cómo detener rápidamente la herramienta de trabajo y el motor de combustión interna del aparato.

El aparato solo puede ser utilizado por personas que hayan leído las instrucciones de uso y que estén familiarizadas con el manejo del aparato. Antes de la primera puesta en marcha del aparato, el usuario debe buscar instrucción profesional y práctica. El usuario debe ser formado por el vendedor u otra persona competente sobre cómo usar el aparato de manera segura.

Durante esta formación, el usuario deberá concienciarse, en particular:

- de que trabajar con el aparato requiere extremo cuidado y concentración.
- de que un cortacésped de gasolina con asiento que se desliza cuesta abajo no puede controlarse aplicando los frenos.

Entre las principales causas de la pérdida de control del cortacésped de gasolina con asiento se incluyen:

- falta de tracción de las ruedas,
- velocidad de conducción excesiva,
- frenado inadecuado,
- uso indebido (competiciones deportivas, etc.),
- falta de conocimiento sobre los efectos relacionados con las condiciones del suelo, especialmente en pendientes (véase punto 11.6.3 "Trabajo en pendientes"),
- fijación incorrecta de las cargas y mala distribución de las mismas.

11.2 Preparar las superficies a cortar

1. Inspeccione cuidadosamente la superficie de corte antes de cortar el césped.
2. Retire piedras, palos, huesos, cables, juguetes y otros objetos que puedan ser despedidos de forma incontrolada.
3. Preste atención a que no haya personas en las superficies a cortar.

11.3 Controlar la cuchilla de segar (fig. 9)

⚠ ¡ADVERTENCIA!

¡Peligro de lesión!

Después de apagar el motor, la cuchilla de segar sigue funcionando durante unos segundos. Tocar las piezas giratorias puede provocar lesiones por cortes.

- Espere a que la cuchilla de segar se detenga.
- No frene la herramienta de corte con la mano.
- Lleve guantes de protección.
- Mantenga la herramienta de corte alejada de sus pies.

1. Antes de realizar cualquier tipo de control de la cuchilla de segar, detenga el motor y retire la llave de encendido (30) del interruptor de encendido (10).
2. Levante la carrocería como se describe en 10.1.
3. Levante ligeramente el conducto de expulsión (19) y gírelo hacia el exterior. Ahora se puede acceder a la cuchilla de segar (6a).
4. Coloque una llave de tubo de 12 mm (no incluida en el volumen de suministro) en el tornillo (rueda de correa) (35).
5. Ahora gire la cuchilla de segar (6a) en el sentido de las agujas del reloj en el campo de visión y compruébelo.
6. Compruebe regularmente si la cuchilla de segar está correctamente fijada (6a), en buen estado y bien afilada.
7. Si no es así, haga afilar o cambiar la cuchilla de segar (6a) por un taller especializado.

11.4 Arrancar el motor (fig. 10 + 11)

1. Controle el nivel de aceite del motor. Véase la sección 13.3.3.
2. Enganche el cesto colector (2). Véase la sección 9.4.
3. Siéntese en el asiento del conductor (1).
4. La barra segadora (11) debe estar desconectada.
5. Pise el pedal del freno y del embrague (9) y accione el freno de mano (8). Ajuste la altura de corte (3) deseada. Véase la sección 11.6.1.
6. Ponga el cambio de marcha (14) en la posición de punto muerto "N".
7. En temperaturas más frías, coloque la palanca de control de velocidad (12) en la posición de "Choke". Y ajústelo a la velocidad máxima en temperaturas más cálidas o cuando el motor esté caliente.
8. Gire la llave de encendido (30) en el interruptor de encendido (11) a la posición "Start" hasta que arranque el motor y déjela en la posición "On".
9. Si es necesario, mueva la palanca de control de velocidad (12) hacia atrás desde la posición de "Choke" y ajuste la velocidad deseada.

11.5 Arranque con la barra segadora apagada

¡Atención! Cambie de marcha solo cuando esté parado.

1. A baja velocidad "tortuga" pise a fondo el pedal del freno (9). Esto desbloquea el freno de mano (9).
2. Cambie a la marcha deseada.
3. Suelte lentamente el pedal del freno (9) para poner en marcha el cortacésped de gasolina con asiento.
4. Empuje la palanca de control de velocidad (12) en la dirección de "liebre" para acelerar.
5. Para detener el aparato, pise el pedal del freno (9).

11.6 Cortar el césped

⚠ ¡ADVERTENCIA!

¡Peligro de accidente al dar marcha atrás!

¡Preste atención al entorno tras de sí al dar marcha atrás!

- ¡Dar marcha atrás únicamente cuando sea necesario!
- La marcha atrás no se puede engranar cuando la barra segadora está conectada.

Indicaciones para cortar el césped

- Antes de cada operación de segado, compruebe si la cuchilla de segar está correctamente fijada (6a), en buen estado y bien afilada. ¡Utilice siempre guantes de protección!
- Revise la segadora, la cuchilla de segar y otras piezas, si los ha conducido hacia un cuerpo extraño o si el aparato vibra más de lo habitual.
- Un motor, un tubo de escape o un accionamiento calientes pueden ocasionar quemaduras. Por lo tanto, no los toque.
- Nunca corte el césped en condiciones insuficientes de visibilidad.
- Cuando esté en una calle o en sus proximidades, preste atención al tráfico rodado. Mantenga el conducto de expulsión (19) lejos de la calle.
- Evite los puntos en los que las ruedas no agarren o el corte del césped sea inseguro.
- Antes de realizar un movimiento de marcha atrás, asegúrese de que no haya niños pequeños detrás de usted.
- Corte únicamente con cuchillas de segar afiladas que estén en buenas condiciones, para evitar que el césped se desgarre y que se vuelva amarillo.
- Para lograr un aspecto de corte limpio, en lo posible, conduzca el cortacésped en trayectos rectos. Para ello, estos trayectos se deben sobreponer algunos centímetros de modo que no queden franjas.
- Mantenga limpia la parte inferior de la carcasa de la barra segadora y asegúrese de eliminar los restos de hierba. Los depósitos de hierba dificultan el procedimiento de arranque, afectan la calidad del corte y la salida del césped.

11.6.1 Ajuste de la altura de corte (fig. 10)

⚠ ¡Atención! El ajuste de la altura de corte solo se debe realizar con la barra cortadora retirada.

Seleccione la captura de corte, según la longitud real del césped. Realice varias pasadas, de modo quede una pasada se recorte un máximo de 4 cm de césped.

1. Enganche la palanca para la regulación de altura de corte (3) a la altura de corte deseada.
2. Puede establecer 5 alturas de corte diferentes.

IMPORTANTE: Para el transporte, siempre debe colocar la herramienta de corte en la posición más alta (nivel 5).

11.6.2 Cortar / arrancar con la barra segadora conectada (fig. 10, 11 + 12)

⚠ ¡ADVERTENCIA!

¡Peligro de lesiones y daños!

Los objetos pueden salir disparados, golpeando a los demás y provocando lesiones. Los objetos duros pueden dañar el producto.

Además, pueden salir despedidas piedras pequeñas u otros objetos por lo menos hasta 15 metros. Esto puede causar daños a automóviles, casas y ventanas.

- Asegúrese de mantener una distancia suficiente de 30 metros con respecto a otras personas o animales durante los trabajos de segado.
- No utilice el producto para retirar objetos de caminos, etc.

NOTA

Riesgo de daños

Si el producto no se limpia con regularidad, los restos de hierba o de malas hierbas pueden quedar atrapados debajo de la pantalla protectora. Esto puede mermar el rendimiento del producto y provocar daños permanentes.

- Limpie el producto después de cada uso.

¡Atención! Cambie de marcha solo cuando esté parado.

1. A baja velocidad "tortuga" pise a fondo el pedal del freno (9). El freno de mano (8) debe estar activado en la posición P (fig. 10).
2. Para conectar la barra segadora, empuje despacio la palanca de cambio de marcha de la barra segadora (11) hacia adelante hasta que encaje.
3. A baja velocidad "tortuga" pise a fondo el pedal del freno (9). Esto desbloquea el freno de mano (8).
4. Cambie a la marcha (14) deseada.
5. Suelte lentamente el pedal del freno (9) para poner el cortacésped en movimiento.
6. Empuje la palanca de control de velocidad (12) en la dirección de "liebre" para acelerar.
7. Para detener el aparato, pise el pedal del freno (9).

11.6.3 Trabajo en pendientes

⚠ ¡ADVERTENCIA!

¡Peligro de errores al circular por pendientes!

¡Se requiere especial precaución al conducir en pendientes! No hay pendiente "segura". ¡Preste especial atención a las siguientes indicaciones de seguridad!

- Si las ruedas patinan o si el vehículo se atasca mientras sube una pendiente, desacople la barra segadora y los aparatos adosados. ¡Después, abandone la pendiente en bajada lenta y en línea recta!
- ¡Debido a su peso, un cesto colector lleno incrementa el riesgo de que el cortacésped de gasolina con asiento vuelque!

- En las pendientes, el recorrido de corte se debe colocar de forma transversal hacia la pendiente. Se puede evitar un deslizamiento del cortacésped mediante la inclinación.
- Las caídas son una de las principales causas de accidentes en los que se pierde el control del cortacésped de gasolina con asiento y el aparato vuelca. Esto puede causar lesiones graves o incluso la muerte.
- Por razones de seguridad, el aparato no debe utilizarse en pendientes con una inclinación de más de 10° (17,6 %).
- Una pendiente de 10° corresponde a una elevación vertical de 17,6 cm con una longitud horizontal de 100 cm.
- Evite arrancar o detenerse en una pendiente.
- No utilice el aparato en lugares como pendientes o zanjas donde podría volcarse o resbalar. El riesgo de volcar o resbalar aumenta si el terreno está suelto o húmedo.
- En pendientes, conduzca siempre en dirección longitudinal. Al conducir de lado, existe un mayor riesgo de vuelco.
- Al conducir en pendientes, no se deben realizar cambios bruscos de velocidad o dirección. Trabajar en estas situaciones requiere un manejo cuidadoso, tranquilo y uniforme del cortacésped de gasolina con asiento.
- Evite los cambios de dirección en pendientes. Gire en pendientes solo si es absolutamente necesario; si es posible, conduzca despacio y haciendo una curva abierta en sentido descendente.
- No corte el césped mojado, especialmente en pendientes, ya que el césped mojado reduce la tracción. El cortacésped de gasolina con asiento podría resbalar, dejando por tanto de ser controlable por el usuario.
- Al conducir en pendientes, la caja de cambios no debe desbloquearse usando el embrague de sobremarcha de la caja de cambios.
- Se requiere especial precaución al operar aparatos adosados en pendientes (cambio de distribución del peso en el aparato).
- Si las ruedas patinan o si el vehículo se atasca mientras sube una pendiente, desenganche la cuchilla de segar o el aparato adosado del cortacésped. Después, se debe abandonar la pendiente en bajada lenta y en línea recta.
- Nunca intente estabilizar el cortacésped de gasolina con asiento apoyando el pie en el suelo.
- El peso del cesto colector aumenta el riesgo de vuelco, especialmente cuando está lleno.
- Nunca vacíe ni levante el cesto colector en una pendiente.

11.6.4 Vaciar el cesto colector en el asiento (fig. 12)

Si quedan restos de material cortado en el suelo, el cesto colector está lleno y debe vaciarse.

1. Apague la barra segadora (11) empujando la palanca de la barra segadora (11) hacia adelante y hacia la izquierda.
2. Conduzca hasta el lugar donde desea vaciar el cesto colector (2).
3. Pise el pedal del freno (9) y active el freno de mano (8).
4. Ponga el cambio de marcha (14) en la posición de punto muerto "N".
5. Cuelgue en el asa el cesto colector (2) para vaciarlo.
6. Baje de nuevo el cesto colector (2).

Atención: Si el cesto colector (2) no está correctamente enganchado, la barra segadora (11) no se puede encender.

11.6.5 Desenganche el cesto colector para vaciarlo (fig. 12)

Si quedan restos de material cortado en el suelo, el cesto colector está lleno y debe vaciarse.

⚠ ¡ADVERTENCIA!

¡Peligro de lesión!

La puesta en marcha involuntaria e inesperada del producto puede provocar lesiones.

- Desconecte el motor siempre antes del vaciado.

1. Pise el pedal del freno (9) y active el freno de mano (8).
2. Apague la barra segadora (11) empujando la palanca de la barra segadora (11) hacia atrás y hacia la izquierda.
3. Ponga el cambio de marcha (14) en la posición de punto muerto "N".
4. Pare el motor girando la llave de encendido (30) a la posición "Stop". Luego retire la llave de encendido (30) del interruptor de encendido (10).
5. Desenganche el cesto colector (2) y vacíelo.
6. Enganche de nuevo el cesto colector (2).
7. Si el cesto colector (2) no está correctamente enganchado, la barra segadora (11) no se puede encender.

11.7 Estacionar el cortacésped de gasolina con asiento

⚠ ¡ADVERTENCIA!

¡Peligro de lesiones y quemaduras!

Un motor, un tubo de escape o un accionamiento calientes pueden ocasionar quemaduras.

- No toque las partes calientes del cortacésped de gasolina con asiento
- Al apagar el motor, asegúrese de que las partes calientes no puedan prender objetos o materiales cercanos.

⚠ ¡ADVERTENCIA!

¡Peligro de lesiones y de vuelco!

El cortacésped de gasolina con asiento puede volcarse si no se estaciona en una superficie nivelada.

- El riesgo de volcar o resbalar aumenta si el terreno está suelto o húmedo.
- Al detenerse, preste atención a la marcha en inercia de la herramienta de corte, que dura unos segundos antes de detenerse.

Estacione el aparato de la siguiente manera:

1. Pise al máximo el pedal del freno (9) y accione el freno de mano (8).
2. Antes de abandonar el asiento del conductor, desconecte la barra segadora (11).
3. Establezca la altura de corte (3) en la posición más baja.
4. Mueva el cambio de marcha (14) a la posición "N".
5. Detenga el motor desde el interruptor de encendido (10), girando la llave de encendido (30) a la posición "Stop". Luego retire la llave de encendido (30) del interruptor de encendido (10).
6. Guarde la llave de encendido (30) donde solo tengan acceso las personas autorizadas.
7. Asegúrese de que el cortacésped de gasolina con asiento se haya detenido por completo antes de desmontarlo.

11.8. Tras el corte del césped

1. Deje siempre que el motor se enfríe primero, antes de almacenar el cortacésped de gasolina con asiento en un habitáculo cerrado.
2. Retire el césped, las hojas, la suciedad del aceite antes del almacenamiento. No coloque otros objetos sobre la segadora.
3. Antes de un nuevo uso, revise todos los tornillos y las tuercas. Apriete cualquier tornillo que se haya aflojado.
4. Vacíe el cesto colector (2) antes de un nuevo uso.
5. Retire la llave de encendido (30) del interruptor de encendido (10).
6. Preste atención para que el cortacésped de gasolina con asiento no se almacene junto a una fuente de peligro. Escape de gas puede ocasionar explosiones.
7. Si el cortacésped de gasolina con asiento no se va a utilizar durante un largo período de tiempo, vacíe el depósito de gasolina con una bomba de aspiración de gasolina (no incluida en el volumen de suministro).
8. Ponga aceite y realice el mantenimiento del aparato.

12. Transporte

⚠ ¡ADVERTENCIA!

¡Peligro de lesión!

La puesta en marcha involuntaria e inesperada del producto puede provocar lesiones.

- Después de la carga, apague el motor y, una vez que el motor se haya enfriado, extraiga de la bujía el conector de la bujía de encendido.
- El producto puede causar graves lesiones por aplastamiento debido a su peso.

Se debe tener especial cuidado al cargar y descargar el cortacésped de gasolina con asiento para transportarlo en un vehículo o remolque.

Ponga siempre el freno de mano (8) y desconecte el accionamiento de la barra segadora (11) o de los aparatos adosados.

Al transportar el cortacésped de gasolina con asiento, observe las disposiciones legales regionales, especialmente en lo que respecta a la seguridad de la carga y el transporte de objetos en las zonas de carga.

Este cortacésped con asiento de gasolina no se puede remolcar. Para su transporte en la vía pública, se debe utilizar un vehículo o remolque adecuado. Durante el transporte, asegúrese de que el medio de transporte tenga suficiente capacidad de carga y que el cortacésped con asiento gasolina esté debidamente asegurado.

Durante el transporte, mantenga la plataforma del camión y la zona alrededor del silenciador y el motor libres de materiales combustibles como paja, hojas o restos de hierba seca.

¡Después de la carga, retire siempre la llave de encendido (30) del interruptor de encendido (10)!

13. Limpieza y mantenimiento

⚠ ¡ADVERTENCIA!

¡Peligro de lesiones y quemaduras!

El producto puede arrancar inesperadamente, provocando lesiones personales. Además, se pueden alcanzar temperaturas superiores a 80 °C.

- Apague el motor antes de realizar cualquier trabajo de limpieza y mantenimiento.
- Antes de trabajar en la zona del motor de combustión, el colector de escape y el silenciador, deje que el aparato se enfríe – esto también se aplica en particular a todos los trabajos de mantenimiento en la barra segadora.

- Retire el conector de bujía de encendido de la bujía de encendido.

⚠ ¡ADVERTENCIA!

¡Riesgo para la salud!

La inhalación de vapores de gasolina/lubricantes puede provocar daños graves a la salud, la pérdida del conocimiento y, en casos extremos, la muerte.

- No inhale los vapores de gasolina/lubricantes.
- Opere el producto únicamente al aire libre.

NOTA

Riesgo de daños

Si entra agua en la carcasa, puede dañar el motor. Además, el chorro de un limpiador de alta presión puede las piezas del producto.

- Limpie el producto con un paño, un cepillo de mano, etc.
- No sumerja el producto en agua u otros líquidos y no lo rocíe con un limpiador de alta presión.

Plan de mantenimiento			
	tras 10 horas de servicio	tras 25 horas de servicio	cada 50 horas de servicio
Filtro de aire	limpiar	limpiar	sustituir
bujía de encendido	comprobar	limpiar	sustituir

Examen profesional requerido:

- cuando el cortacésped de gasolina con asiento pasa por encima de un objeto de grandes dimensiones,
- si el motor se detiene repentinamente.
- si la cuchilla de corte está doblada (¡no la enderece usted mismo!).
- si el engranaje está dañado.

13.1 Trabajos de limpieza:

⚠ ¡ADVERTENCIA!

¡Peligro de lesión!

La puesta en marcha involuntaria e inesperada del producto puede provocar lesiones.

- Apague el motor antes de realizar cualquier trabajo de limpieza y mantenimiento y, una vez que el motor se haya enfriado, extraiga de la bujía el conector de la bujía de encendido.

NOTA

Riesgo de daños

Si el producto y sus aparatos adosados no se limpian con regularidad, los restos de hierba o de malas hierbas pueden atascarse debajo del cortacésped de gasolina con asiento. Esto puede mermar el rendimiento del producto y provocar daños permanentes.

- Limpie el producto con un paño, un cepillo de mano, etc.

- No sumerja el producto en agua u otros líquidos y no lo rocíe con un limpiador de alta presión.
- Mantenga las asas limpias de aceite para poder mantenerla siempre de forma segura.

13.2 Llenar el aparato con agua (fig. 16)

1. Coloque la pieza de conexión de la manguera en la conexión de agua (5) del cortacésped de gasolina con asiento y abra el grifo de agua.
2. Arranque el cortacésped de gasolina con asiento y conecte la barra segadora (11) empujando la palanca de la barra segadora (11) hacia adelante y hacia la derecha hasta que encaje. La barra de cuchillas en rotación proyecta el agua en el lado inferior del cortacésped de gasolina con asiento y, de este modo, lo limpia.
3. Después de aprox. 30 segundos, apague de nuevo el cortacésped de gasolina con asiento y la barra segadora (11).
4. Cierre el grifo de agua y saque el conector de la manguera.
5. Limpie la parte superior con un paño (no use objetos afilados como, p. ej., un cuchillo).

Nota: Lo más fácil es retirar la suciedad y el césped directamente después de desbrozar. Los restos de césped secos y la suciedad pueden ocasionar una alteración en el corte del césped. Revise si el canal de salida de césped está libre de restos de césped y, en caso necesario, retírelos.

Nunca limpie el cortacésped con un chorro de agua o con un limpiador de alta presión. El motor debe permanecer seco.

Se prohíbe el uso de agentes limpiadores agresivos como limpiadores fríos o gasolina de lavado.

Nunca conduzca cerca de un borde o una zanja para realizar trabajos de limpieza (p. ej., del chasis del cortacésped de gasolina con asiento).

Para evitar el riesgo de incendio, mantenga libre de hierba, hojas o derrames de aceite (grasa) el motor de combustión, las aletas de refrigeración, el compartimiento de baterías, la zona alrededor del depósito y el tubo de escape.

Limpie siempre el cesto colector.

13.3 Trabajos de mantenimiento

Solo se pueden realizar los trabajos de mantenimiento descritos en este manual de instrucciones; el resto de los trabajos debe ser realizado por un proveedor técnico. Si carece de los conocimientos y herramientas necesarios, póngase siempre en contacto con un proveedor técnico.

Recomendamos que se realicen los trabajos de mantenimiento y las reparaciones únicamente por parte de un proveedor técnico.

Utilice únicamente herramientas, accesorios o aparatos adosados que hayan sido aprobados por el fabricante de este aparato o piezas técnicamente similares; de lo contrario, puede haber riesgo de accidentes con lesiones personales o daños en el aparato. Si tiene alguna pregunta, debe ponerse en contacto con un proveedor técnico.

Las propiedades de las herramientas, accesorios y repuestos originales se adaptan de manera óptima al aparato y a las necesidades del usuario.

El cortacésped de gasolina con asiento debe ser revisado por un proveedor técnico una vez al año.

Mantenga siempre las etiquetas de advertencia e información limpias y legibles. Las pegatinas dañadas o perdidas deben reemplazarse con nuevos letreros originales. Si se reemplaza un componente con una pieza nueva, asegúrese de que la pieza nueva tenga la misma etiqueta.

Por razones de seguridad, los componentes que transportan combustible (conducto de combustible, llave de combustible, depósito de combustible, tapón del depósito, conexiones, etc.) deben revisarse periódicamente para detectar daños y fugas y reemplazarse por un profesional si es necesario.

Antes de comenzar a trabajar con componentes eléctricos o cerca de ellos, el cable de conexión de la batería (24) debe desconectarse del cable de conexión del motor (24a).

El aparato dispone de numerosos dispositivos de seguridad. Estos dispositivos no deben quitarse o modificarse (puentearse, etc.) y deben ser revisados periódicamente. Los trabajos en los dispositivos de seguridad solo pueden ser realizados por un profesional.

Mantenga apretadas todas las tuercas, pernos y tornillos, especialmente el tornillo de fijación de la cuchilla, para mantener el aparato en condiciones seguras de funcionamiento.

Por motivos de seguridad, las piezas desgastadas o dañadas deben sustituirse inmediatamente.

Revise regularmente si el dispositivo colector de césped (p. ej., cesto colector, conducto de expulsión) presentan desgaste, daños o pérdida de funcionalidad.

Trabajar debajo de la máquina requiere un cuidado especial debido al peso del cortacésped de gasolina con asiento. Para ello, diríjase a su proveedor técnico.

Compruebe que las ruedas delanteras y traseras estén bien sujetas.

Mantenga siempre el cortacésped de gasolina con asiento y los aparatos adosados en buenas condiciones de funcionamiento; todos los dispositivos de seguridad deben estar en su lugar y en perfecto estado de funcionamiento.

Compruebe periódicamente el funcionamiento del freno (cada 25 horas de servicio) y, si es necesario, haga realizar los ajustes o trabajos de mantenimiento necesarios en un taller especializado.

13.3.1 Ejes de rueda y bujes

Para garantizar una marcha suave de las ruedas, recomendamos limpiar y engrasar ligeramente los ejes de las ruedas y los bujes de las ruedas al menos una vez cada temporada.

NOTA:

Las ruedas delanteras y traseras (7 + 4) deben desmontarse para lubricar los ejes y cubos.

13.3.2 Cambio de la cuchilla de segar

Por razones de seguridad, solo permita a un taller especializado realizar el reemplazo, afilado, equilibrado y equilibrado de su cuchilla de segar. Para lograr un resultado del trabajo óptimo, se recomienda revisar la cuchilla de segar una vez al año.

13.3.3 Control del nivel de aceite (fig. 8)

⚠ ¡PELIGRO!

¡Peligro de incendio y explosión!

El combustible puede prenderse durante el llenado, provocando una potencial explosión. Esto provocaría quemaduras graves o la muerte.

- Apague el motor y déjelo enfriar.
- Manténgase alejado del calor, llamas y chispas.
- Reposte el depósito de combustible en espacios abiertos.
- Lleve guantes de protección.
- Evite el contacto con la piel y los ojos.
- Ponga en marcha el producto a una distancia de al menos 3 m del lugar de llenado de combustible.
- Compruebe si hay fugas. Si se derrama gasolina, no arranque el motor.

⚠ ¡ADVERTENCIA!

¡Riesgo para la salud!

La inhalación de vapores de gasolina/lubricantes puede provocar daños graves a la salud, la pérdida del conocimiento y, en casos extremos, la muerte.

- No inhale los vapores de gasolina/lubricantes.
- Opere el producto únicamente al aire libre.

NOTA

Daños en el producto

Si el producto funciona sin o con muy poco aceite de motor y para engranajes, esto puede provocar daños en el motor.

- Llene la gasolina y el aceite antes de la puesta en marcha. El producto se suministra sin aceite para motor o y engranajes.
- Utilice únicamente aceite de motor SAE 30.

NOTA

¡Daños ambientales!

El aceite derramado puede contaminar el medio ambiente de manera permanente. El líquido es altamente tóxico y puede provocar la rápida contaminación del agua.

- Llene/drene el aceite únicamente sobre superficies niveladas y sólidas.
- Utilice una tubuladura de llenado o un embudo.
- Recoja el aceite drenado en un recipiente adecuado.
- Limpie inmediatamente cualquier derrame de aceite y deseche el paño de acuerdo con las normas locales.
- Deseche el aceite de acuerdo con las disposiciones locales.

1. Coloque el cortacésped de gasolina con asiento en una superficie nivelada y recta.
2. Retire la llave de encendido (30) del interruptor de encendido (10).
3. Levante la carrocería como se describe en el punto 10.1 (fig. 7).
4. Desenrosque el tapón del depósito de aceite con varilla medidora (22) girándolo hacia la izquierda y límpielo.
5. Vuelva a enroscar el tapón del depósito de aceite con varilla medidora (22) en la tubuladura de llenado hasta el tope.
6. Saque el tapón del depósito de aceite con varilla medidora (22) y lea el nivel de aceite en posición horizontal. El nivel de aceite se debe encontrar entre el máximo y el mínimo de la varilla medidora de nivel de aceite (22).

13.3.4 Cambio de aceite

El cambio de aceite del motor deberá realizarse anualmente antes del comienzo de la estación con el motor a la temperatura de funcionamiento y con el motor desconectado.

Utilice únicamente aceite de motor (SAE 30).

1. Coloque el cortacésped de gasolina con asiento en una superficie nivelada y recta.
2. Levante la carrocería como se describe en el punto 10.1 (fig. 7).
3. Desenrosque el tapón del depósito de aceite con varilla medidora (22) girándolo hacia la izquierda.

4. Aspire el aceite del motor a través de la tubuladura de llenado utilizando la jeringa (26) y la manguera suministradas.
5. Rellene con aceite de motor nuevo y controle el nivel de aceite (véase 13.3.3).

El aceite usado debe eliminarse según las disposiciones vigentes.

13.3.5 Mantenimiento del filtro de aire (fig. 13)

⚠ ¡PELIGRO!

¡Peligro de incendio y explosión!

Si no se limpia adecuadamente, el combustible puede prenderse, provocando una potencial explosión. Esto provocaría quemaduras graves o la muerte.

- Limpie el filtro de aire solo sacudiéndolo.
- Nunca limpie el filtro de aire con gasolina o con disolventes inflamables.

NOTA

Riesgo de daños

El manejo del motor sin un elemento de filtro insertado puede provocar daños en el motor.

- Nunca haga funcionar el motor sin el elemento del filtro de aire instalado.

Los filtros de aire (18a) contaminados reducen la potencia del motor debido a una menor alimentación de aire hacia el carburador. Por lo tanto, es indispensable realizar verificaciones regulares.

El filtro de aire se debe realizar cada 25 horas de servicio y, en caso necesario, se debe limpiar. En caso de aire con demasiado polvo, el filtro de aire se debe realizar más a menudo.

1. Levante la carrocería como se describe en 10.1.
2. Abra el tornillo (36) de la carcasa del filtro de aire (18) y levante la carcasa.
3. Limpie el filtro de aire (18a) solo sacudiéndolo.
4. Monte la carcasa del filtro de aire (18) y el filtro de aire (18a) en orden inverso.

13.3.6 Mantenimiento de la bujía de encendido (fig. 1)

Revise la bujía de encendido sólo después de las primeras 10 horas de servicio en busca de contaminación y, en caso necesario, límpielas con un cepillo de alambre de cobre. A partir de entonces, reemplace la bujía de encendido cada 50 horas de servicio según sea necesario.

1. No retire el conector de bujía de encendido (20) mediante un movimiento giratorio.
2. Retire la bujía de encendido (20a) con una llave de bujías encendido (a).

Ajuste la separación a 0,75 mm (0,030") mediante el uso de una galga de espesores. Coloque de nuevo la bujía de encendido (20a) prestando atención a no apretarla demasiado.

13.3.7 Reemplazar el fusible (fig. 14)

El arranque eléctrico está asegurado con un fusible de 10 A (29).

Nunca use ningún otro fusible y nunca lo puentee.

1. Levante la carrocería como se describe en el punto 10.1 (fig. 7).
2. Abra el portafusibles (29a)
3. Retire el fusible defectuoso (29) del soporte (29a).
4. Inserte un nuevo fusible de 10 A (29).
5. Cierre el portafusibles (29a).

13.3.8 Cargar batería

La batería se carga durante el funcionamiento. Ciertamente, al realizar arranques con frecuencia, puede ser necesario cargar la batería con el cargador incluido (25).

1. Introduzca la clavija en el casquillo de carga (15) y el cargador (25) en una toma de enchufe. 230V~/50Hz
2. Cargue la batería como mínimo 5 horas.

13.3.9 Cargar la batería con un cargador automático (fig. 15)

⚠ ¡PELIGRO!

¡Peligro por cargar incorrectamente la batería de arranque!

Si el voltaje de carga es demasiado alto, existe el riesgo de que explote la batería de arranque.

- La corriente de carga del cargador no debe exceder los 5 A y el voltaje de carga no debe exceder los 14,4 V.
- Cuando trabaje en la batería, retire siempre la llave de encendido (30) del interruptor de encendido (10).

¡Atención!

¡Peligro de cortocircuito!

Para evitar un cortocircuito, desconecte siempre el cable negativo (-) de la batería (16a) primero y vuelva a conectarlo en último lugar.

- Cuando trabaje en la batería (16a), retire siempre la llave de encendido (30) del interruptor de encendido (10).
- Tenga en cuenta la polaridad.

También puede cargar la batería con el cable de carga (28) incluido en un cargador automático de calidad comercial para baterías de plomo de 12 V.

1. Para ello, desconecte el cable de conexión de la batería (24) y el cable de conexión del motor (24a). (Fig. 9)

2. Enchufe el cable de carga suministrado (28) en la batería (16a). Conecte el cable negro al polo negativo (-) y el cable rojo al polo positivo (+) del cargador.

¡Atención!

¡Peligro de cortocircuito!

Al conectar/desconectar el cable de conexión de la batería (24), asegúrese de que los polos (+/-) no se toquen entre sí y/o con el chasis.

Para evitar un cortocircuito, siempre desconecte primero el cable negativo (-) del cargador y vuelva a conectarlo en último lugar.

Guarde siempre el cortacésped de gasolina con asiento con la batería totalmente cargada (16a).

13.3.10 Comprobar la presión de los neumáticos

1. ¡Compruebe la presión de los neumáticos antes de arrancar (véase también 10.4)!
2. Compruebe la presión de los neumáticos a intervalos regulares con una bomba de pie estándar (no incluida en el volumen de suministro).
3. Si es necesario, ínflelos con aire utilizando una bomba de pie estándar (no incluida en el volumen de suministro) extrayendo primero los tapacubos (4a + 7a) y el capuchón de la válvula. La presión correcta de los neumáticos es de 1,3 bar en las ruedas delanteras (7) y de 1,8 bar en las ruedas traseras (4).
4. Importante: En caso de una presión de neumáticos muy baja, se aumenta el riesgo de daños a las válvula y, de este modo, también a las mangueras.

Nota: Si observa que los neumáticos o las ruedas están dañados, póngase en contacto con el servicio de atención al cliente o con un taller especializado.

13.3.11 Reparación

Tras la reparación o el mantenimiento, asegúrese de que todas las piezas de seguridad técnica estén colocadas y se encuentran en estado óptimo. Las piezas que conllevan peligros de lesión deben estar inaccesibles a otras personas y a los niños.

Atención: Según la ley de responsabilidad de los productos, no se asume ninguna responsabilidad por daños ocasionados por reparaciones no profesionales o por no utilizar piezas de repuesto originales.

Asigne a un servicio de atención al cliente o a un profesional autorizado. Esto también es válido para las piezas de accesorios.

Indicación importante si es necesaria una reparación:

En caso de devolución del aparato para su reparación, tenga en cuenta que, por razones de seguridad, este debe enviarse al taller de servicio técnico sin aceite ni gasolina.

13.3.12 Pedido de piezas de repuesto

Al efectuar el pedido de piezas de repuesto, deben incluirse las siguientes indicaciones:

- Tipo de aparato
- Número de artículo del aparato

Piezas de repuesto / accesorios

Cuchilla del cortacésped - Artículo n.º: 7911200616

Batería - Artículo n.º: 5911235066

13.3.13 Información sobre el servicio técnico

Hay que tener en cuenta que los siguientes componentes de este producto están sometidos a desgaste natural o por el uso o que se requieren los siguientes materiales de uso único.

Piezas de desgaste*: Bujía de encendido, filtro de aire, filtro de gasolina, cuchilla de segar, correa trapezoidal, batería, fusible, neumáticos

* ¡No se incluyen obligatoriamente en el volumen de suministro!

Encontrará las piezas de repuesto y los accesorios en nuestro centro de servicio. Para ello, escanee el código QR que aparece en la portada.

14. Almacenamiento

⚠ ¡PELIGRO!

¡Peligro de incendio y explosión!

Si el producto se almacena cerca de posibles fuentes de ignición, puede producirse un incendio o una explosión. Esto provocaría quemaduras graves o la muerte.

- Eliminar posibles fuentes de ignición como estufas, calentadores de agua a gas, secadoras de gas, etc.

NOTA

Riesgo de daños

No almacenar el producto correctamente puede provocar daños en el motor.

- Almacene el producto protegido de la suciedad, el polvo y la humedad.

14.1 Almacenamiento durante interrupciones prolongadas del funcionamiento

Deje que el motor se enfríe antes de colocar el aparato en un habitáculo cerrado.

Guarde el cortacésped de gasolina con asiento con el depósito vacío y también el combustible en un habitáculo con buena ventilación y que se pueda cerrar con llave.

En ningún caso almacene el aparato con el depósito de combustible lleno de gasolina en el interior de un edificio, en el que haya posibilidad de que los vapores de la gasolina puedan entrar en contacto con llamas abiertas o chispas. Si hubiera que vaciar el depósito (p. ej., apagado previo a la pausa invernal), este solo debe vaciarse al aire libre (vaciar el depósito, p. ej., haciendo funcionar el motor de combustión al aire libre).

Guarde el cortacésped de gasolina con asiento en un estado seguro para su funcionamiento.

La llave de encendido (30) siempre debe retirarse del interruptor de encendido (10) y guardarse en un lugar seguro para evitar el uso no autorizado o inadecuado por parte de niños y otras personas.

Limpie a fondo el cortacésped de gasolina con asiento antes de guardarlo (p. ej., pausa invernal). Los restos de hierba y de hojas secas cerca del silenciador pueden prenderse. **¡Peligro de ignición!**

Deje que el aparato se enfríe por completo antes de taparlo.

Realice todos los trabajos de mantenimiento necesarios antes del almacenamiento.

Si el cortacésped de gasolina con asiento no va a utilizarse durante un largo período de tiempo, antes de comenzar a trabajar con componentes eléctricos o cerca de ellos, el cable de conexión de la batería (24) debe desconectarse del cable de conexión del motor (24a). Recomendamos quitar la batería (16a) y guardarla completamente cargada en un habitáculo seco y cerrado.

14.1.1 Desmontaje de la batería (fig. 9)

1. Para ello, desconecte el cable de conexión de la batería (24) y el cable de conexión del motor (24a). (Fig. 9).
2. Luego, afloje los dos tornillos (16b) de la tapa de la batería (16) con un destornillador para tornillos de cabeza ranurada en cruz (no incluido en el volumen de suministro).
3. Retire la batería (16a) incluyendo la tapa de la batería (16).

Asegúrese de que las baterías estén protegidas contra el uso no autorizado (p. ej., por parte de niños).

Cargue la batería (16a) 1 o 2 veces durante el invierno para asegurarse de que esta mantiene su capacidad de carga completa. Un almacenamiento incorrecto puede provocar daños en la batería (16a) y no está cubierto por la garantía.

14.2 Drene la gasolina con una bomba de succión de gasolina

1. Sostenga un recipiente colector debajo de la manguera de la bomba de succión de gasolina (no incluida en el volumen de suministro).
2. Desenrosque y quite la tapa del depósito (17).
3. Introduzca la manguera de la bomba de succión de gasolina en el depósito de gasolina y drene completamente la gasolina con la bomba.
4. Vuelva a enroscar la tapa del depósito (17).

15. Eliminación y reciclaje

Notas sobre el embalaje



Los materiales de embalaje son reciclables. Deseche los embalajes de forma respetuosa con el medio ambiente.

Notas sobre la Ley alemana de aparatos eléctricos y electrónicos (ElektroG)



¡Los residuos de equipos eléctricos y electrónicos no forman parte de la basura doméstica, sino que deben recogerse o eliminarse por separado!

- ¡Antes de la entrega, deben retirarse, libres de daños, las baterías usadas o las baterías recargables que no vengán instaladas de manera permanente en el aparato usado! Su eliminación está regulada por la ley alemana de baterías.
- Los propietarios o usuarios de aparatos eléctricos y electrónicos están legalmente obligados a devolverlas después de su uso.
- ¡El usuario final es responsable de eliminar sus datos personales en el aparato usado que se va a desechar!
- El símbolo del contenedor con ruedas tachado significa que los equipos eléctricos y electrónicos no deben desecharse junto con la basura doméstica.
- Los residuos de equipos eléctricos y electrónicos se pueden entregar de forma gratuita en los siguientes lugares:
 - Puntos públicos de eliminación o recogida (p. ej., obras públicas municipales)
 - Puntos de venta de dispositivos electrónicos (físicos y online), siempre que los distribuidores comerciales estén obligados a retirarlos o los ofrezcan voluntariamente.
 - Puede entregar hasta tres aparatos eléctricos usados por tipo de aparato, con una longitud máxima de canto de 25 centímetros, de forma gratuita sin necesidad de adquirir previamente un aparato nuevo del fabricante o bien llevarlos a otro punto de recogida autorizado en su zona.

- En el correspondiente servicio de atención al cliente podrá encontrar condiciones de devolución adicionales de los fabricantes y distribuidores.

- Si el fabricante entrega un aparato eléctrico nuevo a un domicilio particular, el fabricante puede encargarse de que el aparato eléctrico usado sea recogido de forma gratuita a petición del usuario final. Para ello, póngase en contacto con el servicio de atención al cliente del fabricante.
- Estas declaraciones solo se aplican a los aparatos instalados y vendidos en los países de la Unión Europea y sujetos a la Directiva Europea 2012/19/UE. En países fuera de la Unión Europea, se pueden aplicar diferentes regulaciones a la eliminación de residuos de equipos eléctricos y electrónicos.

Notas sobre la ley alemana de baterías (BattG)



¡Las pilas y baterías usadas no forman parte de la basura doméstica, sino que deben recogerse o eliminarse por separado!

- Para la extracción segura de baterías o pilas del aparato eléctrico y para obtener información sobre su modelo o sistema químico, tenga en cuenta la información adicional en las instrucciones de funcionamiento o de montaje.
- Los propietarios o usuarios de pilas y baterías están legalmente obligados a devolverlas después de su uso. La devolución se limita a la entrega de cantidades domésticas normales.
- Las baterías usadas pueden contener contaminantes o metales pesados que pueden dañar el medio ambiente y la salud humana. Reciclar baterías usadas y utilizar los recursos contenidos en ellas ayuda a proteger estos dos importantes bienes.
- El símbolo del contenedor con ruedas tachado significa que las pilas y las baterías no deben desecharse junto con la basura doméstica.
- Si los símbolos Hg, Cd o Pb también aparecen debajo del símbolo del cubo de basura, esto significa lo siguiente:
 - Hg: La batería contiene más del 0,0005 % de mercurio
 - Cd: La batería contiene más de 0,002 % de cadmio
 - Pb: La batería contiene más del 0,004 % de plomo
- Las baterías recargables y las pilas se pueden depositar de forma gratuita en los siguientes puntos:
 - Puntos públicos de eliminación o recogida (p. ej., obras públicas municipales)
 - Puntos de venta de pilas y baterías
 - Puntos de recogida común del sistema de recogida de baterías usadas de aparatos
 - Punto de devolución del fabricante (si no es miembro del sistema de recogida común)

- Estas declaraciones solo son válidas para baterías recargables y baterías de venta en los países de la Unión Europea y que están sujetas a la Directiva Europea 2006/66/CE. En países fuera de la Unión Europea, es posible que se apliquen diferentes regulaciones para la eliminación de pilas recargables y baterías.

En su ayuntamiento o administración municipal podrá obtener información sobre las distintas opciones de eliminación de un aparato fuera de uso.

Combustibles y aceites

- ¡Antes de desechar el aparato, se deben vaciar el depósito de combustible y el depósito de aceite del motor!

- ¡El combustible y el aceite de motor no deben tirarse a la basura ni a los desagües domésticos, sino que deben recogerse y eliminarse por separado!
- Los depósitos de aceite y combustible vacíos deben desecharse de forma respetuosa con el medio ambiente.

16. Solución de averías

Localización de fallos

La tabla muestra los posibles fallos, su posible causa y las posibilidades de subsanación. Si pese a ello no puede eliminar el problema, consulte a un especialista.

⚠ ¡PRECAUCIÓN!

Desconecte primero el motor y retire el cable de encendido antes de realizar inspecciones o ajustes.

⚠ ¡PRECAUCIÓN!

Si tras un ajuste o reparación del motor han transcurrido algunos minutos, piense que el tubo de escape y otras piezas están calientes. Por lo tanto, no las toque para evitar quemaduras.

Avería	Causa posible	Solución
Marcha inestable, alta vibración del equipo	<ul style="list-style-type: none"> • Tornillos sueltos • Fijación de la cuchilla de segar suelta • Cuchilla de segar no equilibrada • Correa trapezoidal dañada • Conducto de expulsión obstruido 	<ul style="list-style-type: none"> • Revise los tornillos • Compruebe la fijación de la cuchilla de segar • Reemplace la cuchilla de segar a través de un taller especializado • Sustituya la correa trapezoidal • Limpie el canal de salida
El motor no arranca	<ul style="list-style-type: none"> • Secuencia incorrecta de arranque • Ajuste incorrecto del estrangulador de aire • La palanca de freno del motor no está presionada • Palanca de aceleración en posición incorrecta • La bujía de encendido está defectuosa • Depósito de combustible vacío • Cables de accionamiento muy largos • Combustible inadecuado, almacenamiento sin purgado del tanque de gasolina, tipo de gasolina incorrecto • Bujía de encendido sucia, (restos de carbono en los electrodos), distancia entre electrodos muy grande • La bujía de encendido está empapada de gasolina (motor ahogado) • Motor averiado 	<ul style="list-style-type: none"> • Revise el procedimiento de arranque • Compruebe el ajuste del estrangulador de aire. • Presione la palanca de freno del motor • Revise el ajuste • Reemplace la bujía de encendido • Llene con combustible • Reajuste las cables de accionamiento con las tuercas tapón. • Vacíe el depósito de combustible y el carburador. Llene con gasolina nueva. • Limpie la bujía, inspeccione el valor técnico de la bujía y, en caso necesario, sustituya la bujía de encendido, ajuste entre 0,6 y 0,8 mm. • Seque la bujía de encendido y vuélvala a poner. • Contactar con un servicio de postventa autorizado

















El motor de combustión se calienta mucho.	<ul style="list-style-type: none"> Las aletas de refrigeración están sucias. Nivel de aceite del motor demasiado bajo. Correa trapezoidal desgastada. 	<ul style="list-style-type: none"> Limpie las aletas de refrigeración. Compruebe el nivel de aceite del motor y rellene el aceite del motor. Sustituya la correa trapezoidal
El aparato no se mueve.	<ul style="list-style-type: none"> Caja de cambios desacoplada Correa trapezoidal (caja de cambios) desenganchada Correa trapezoidal (caja de cambios) desgastada o dañada Falta la chaveta entre el eje trasero y las ruedas traseras 	<ul style="list-style-type: none"> Engrane la caja de cambios (estribo de sobremarcha de la caja de cambios.) Enganche la correa trapezoidal (estribo del embrague de sobremarcha de la caja de cambios.) Reemplace la correa trapezoidal (caja de cambios) Montar la chaveta
El motor marcha de forma inestable	<ul style="list-style-type: none"> Filtro de aire contaminado Bujía de encendido sucia 	<ul style="list-style-type: none"> Limpiar el filtro de aire Limpiar la bujía de encendido
El césped se torna amarillo y el corte es irregular	<ul style="list-style-type: none"> La cuchilla de segar está desafilada Altura de corte muy baja 	<ul style="list-style-type: none"> Afilan la cuchilla de segar Ajuste la altura correcta
La salida de césped no está limpia	<ul style="list-style-type: none"> Altura de corte demasiado baja Cuchilla de segar desgastada Cesto colector obstruido Canal obstruido Césped muy húmedo Velocidad de marcha demasiado alta 	<ul style="list-style-type: none"> Ajuste la altura Reemplace la cuchilla de segar Vacíe el cesto colector o destape la obstrucción Limpie el canal de salida Corte el césped con el clima seco Seleccione la marcha más baja
El cortacésped no arranca con el arranque eléctrico	<ul style="list-style-type: none"> Descargue la batería Fusible quemado 	<ul style="list-style-type: none"> Cargue la batería Reemplace el fusible
Disminuya la potencia de motor durante el corte del césped	<ul style="list-style-type: none"> La velocidad de marcha es muy alta en relación con la altura del corte 	<ul style="list-style-type: none"> Disminuya la velocidad de marcha y aumente la altura de corte
Potencia de frenado insuficiente	<ul style="list-style-type: none"> El freno no está correctamente ajustado 	<ul style="list-style-type: none"> Póngase en contacto con el distribuidor/ servicio de posventa

Sadržaj:	Stranica:
1. Objašnjenje simbola na proizvodu	159
2. Uvod	162
3. Opis uređaja	162
4. Opseg isporuke (sl. 2)	162
5. Namjenska uporaba	163
6. Sigurnosne napomene	163
7. Tehnički podatci	167
8. Raspakiravanje	167
9. Montiranje	167
10. Prije stavljanja u pogon	168
11. Rukovanje	170
12. Transport	174
13. Čišćenje i održavanje	174
14. Skladištenje	178
15. Zbrinjavanje i recikliranje	179
16. Otklanjanje neispravnosti	180
17. Izjava o sukladnosti	283

1. Objašnjenje simbola na proizvodu

Svrha je simbola u ovom priručniku skrenuti vašu pozornost na moguće rizike. Sigurnosne simbole i objašnjenja uz njih valja pomno proučiti. Sama upozorenja neće otkloniti rizike i ne mogu zamijeniti ispravne mjere za sprječavanje nezgoda.

	Prije uporabe pročitajte sve sigurnosne napomene.
	Prije stavljanja u pogon pročitajte i upoznajte se cjelokupnim tekstom priručnika za uporabu.
	Opasnost od ozljeda! Ne vozite i ne kosite po padinama s nagibom većim od 10° (17 %). Ne vozite i ne kosite u uzdužnom smjeru. Opasnost od prevrtanja!
	Uređaj nikad ne upotrebljavajte bez sabirne košare.
	Opasnost zbog izbačenih dijelova kada motor radi. Svakako održavajte sigurnosnu udaljenost.
	Pobrinite se za to da se druge osobe udalje na dovoljnu sigurnosnu udaljenost. Udaljite promatrače od uređaja.
	Prije obavljanja radova održavanja izvucite utikač svjećice.
	Držite šake i stopala dalje od rotirajućih noževa za košenje.
	Držite šake i stopala dalje od rotirajućih noževa za košenje.
	Važno. Ispušni plinovi su otrovni, motor stoga ne rabite u neprozračenim prostorima.
	Pozor, vruća površina - opasnost od opekline.
	Rabite štitnike sluha i štitnik za oči!
	Nosite zaštitne cipele, zaštitne rukavice, usko pripijenu odjeću.
	POZOR! Pogonska sredstva su lakozapaljiva i eksplozivna – opasnost od opekline.
	Zapremnina spremnika

	Snaga
	Zapremina
	Brzina vrtnje
	Zapremina sabirne košare
	Reguliranje visine rezanja min. maks.
	Maks. brzina
	Maks. nagib padine
	Maks. širina
	Masa
	Motorno ulje
	Ne točite kada je motor vrući ili dok radi.
	Duljina noža za košenje. Maks. širina rezanja.
	Zajamčena razina zvučne snage
	Upozorenje na opasan električni napon.
	Proizvod udovoljava važećim europskim direktivama.
	Prije svih radova na uređaju izvucite kontaktni ključ i pogledajte upute u ovom priručniku.

	<p>Utičnica za punjenje istosmjernim naponom od 12 V</p>
	<p>STOP: Isključivanje motora ON: Rad START: Pokretanje</p>
	<p>Papučica kočnice i spojke</p>
	<p>Parkirna kočnica</p>
	<p>Čok / regulator brzine vrtnje</p>
	<p>Mijenjanje stupnjeva prijenosa za vožnju naprijed</p>
	<p>Neutralni položaj</p>
	<p>Stupanj prijenosa za vožnju unatrag</p>
	<p>5-struki regulator visine rezanja</p>
	<p>Uključivanje/isključivanje mehanizma za košenje</p>
	<p>Osigurač uređaja</p>
	<p>Razred zaštite II</p>
	<p>Starim uređajima nije mjesto u kućnom otpadu.</p>
<p>OPASNOST!</p>	<p>Signalna riječ za označavanje neposredno predstojeće opasne situacije koja će, ako se ne izbjegne, uzrokovati smrt ili teške ozljede.</p>
<p>UPOZORENJE!</p>	<p>Signalna riječ za označavanje potencijalno opasne situacije koja bi, ako se ne izbjegne, mogla uzrokovati smrt ili teške ozljede.</p>
<p>OPREZI!</p>	<p>Signalna riječ za označavanje potencijalno opasne situacije koja bi, ako se ne izbjegne, mogla uzrokovati neznatne ili srednje teške ozljede.</p>
<p>NAPOMENA</p>	<p>Signalna riječ za označavanje potencijalno opasne situacije koja bi, ako se ne izbjegne, mogla uzrokovati materijalne štete na proizvodu ili vlasništvu/imovini.</p>

2. Uvod

PROIZVOĐAČ:

Scheppach GmbH
Günzburger Straße 69
D-89335 Ichenhausen

CIJENJENI KUPČE,

želimo vam mnogo zadovoljstva i uspjeha pri radu s novim uređajem.

NAPOMENA:

Prema važećem njemačkom Zakonu o odgovornosti za proizvode, proizvođač ovog uređaja ne odgovara za štete koje nastanu na ovom uređaju ili koje ovaj uređaj uzrokuje u slučaju:

- nestručne obrade
- Nepridržavanje priručnika za uporabu,
- popravaka koje obave neovlašteni stručnjaci
- montaže i zamjene neoriginalnih rezervnih dijelova
- nenamjenske uporabe
- kvarova električnog sustava zbog nepridržavanja propisa i odredaba o električnoj energiji VDE 0100, DIN 57113 / VDE0113.

Vodite računa o sljedećem:

Prije montaže i stavljanja u pogon pročitajte cjelokupan tekst priručnika za uporabu.

ovaj priručnik za uporabu pomoći će vam da upoznate uređaj i upotrebljavate ga na propisan način.

Priručnik za uporabu sadržava važne napomene za siguran, ispravan i učinkovit rad s uređajem te za izbjegavanje opasnosti, smanjivanje troškova popravka i prekida rada te povećavanje pouzdanosti i vijeka trajanja uređaja.

Osim sigurnosnih propisa iz ovog priručnika za uporabu svakako se pridržavajte i nacionalnih propisa koji se odnose na rad ovog uređaja.

Čuvajte priručnik za uporabu u blizini uređaja, zaštićenog od prljavštine i vlage u plastičnoj vrećici. Prije početka rada svi rukovatelji moraju pročitati i pozorno se pridržavati ovog priručnika.

Na uređaju smiju raditi samo osobe koje su podučene u uporabi uređaja i upućene u opasnosti koje su povezane s njegovom uporabom. Strojem smiju rukovati samo osobe odgovarajuće minimalne dobi.

Osim sigurnosnih napomena sadržanih u ovom priručniku za uporabu i posebnih nacionalnih propisa valja se pridržavati i općeprihvaćenih tehničkih pravila za rad konstrukcijski identičnih naprava.

Ne preuzimamo odgovornost za nezgode ili štete koje nastanu zbog nepridržavanja ovog priručnika i sigurnosnih napomena.

3. Opis uređaja

1. Vozačko sjedalo
2. Sabirna košara
3. Regulator visine rezanja
4. Stražnji kotači
- 4a Naplatci straga
5. Priključak za vodu
6. Mehanizam za košenje (štitnik)
- 6a. Nož za košenje
7. Prednji kotači
- 7a Naplatci sprijeda
8. Parkirna kočnica
9. Papučica kočnice/spojke
10. Kontaktna brava
11. Uključivanje/isključivanje mehanizma za košenje
12. Poluga brzine vrtnje
13. Upravljač
14. Mjenjač
15. Utičnica za punjenje baterije
16. Poklopac baterija
- 16a Baterija
- 16b Vijci (baterija)
17. Poklopac rezervoara
18. Kućište filtra zraka
- 18a Filtar zraka
19. Kanal za izbacivanje
20. Utikač svjećice
- 20a Svjećica
21. Ispuh
22. Poklopac spremnika ulja sa šipkom za mjerenje razine
23. Klinasti remen
24. Priklučni kabel baterije
- 24a Priklučni kabel motora
25. Punjač
26. Štrcaljka
27. Lijevak
28. Kabel za punjenje za punjač za automobil
29. Osigurač 10 A
- 29a Držać osigurača
30. Kontaktni ključ
31. Kuka za pričvršćivanje
32. Cijev upravljača
33. Vijci (sabirna košara)
34. Grede za ukrućenje
35. Vijak (remenica)
36. Vijak (filtar zraka)

4. Opseg isporuke (sl. 2)

- Benzinska traktorska kosilica
- Sjedalo (1)
- Sabirna košara (2)
- Stup upravljača s upravljačem (13)
- Poluga mehanizma za košenje (11)
- Punjač (25)

- Baterija (16a)
- Štrcaljka 100 ml za usisavanje ulja s crijevom (26)
- Lijevak (27)
- Kabel za punjenje za punjač za automobil (28)
- Osigurač 10 A (29)
- Kontaktni ključ 1x (30)
- Priručnik za uporabu

Alati:

- ključ za svječice (a)
- viličasti ključ 16/13 (b)
- viličasti ključ 12/10 (c)
- viličasti ključ 10/8 (d)

Montažni materijal:

- 1x stezna čahura \varnothing 6 x 35 za stup upravljača (e)
- 1x vijak s lećastom glavom M4x20 s maticom M4 za polugu mehanizma za košenje (f)
- 1x svornjak \varnothing 8 mm za zaštitu od prevrtanja (g)
- Sigurnosna rascjepka (h)
- 4x vijka sa šesterokutnom glavom M8x16 s podložnim pločicama za pričvršćenje sjedala (i)

5. Namjenska uporaba

Stroj ispunjava važeću Direktivu EZ-a o strojevima.

Pozor – opasnost od nesreća!

Benzinska traktorska kosilica namijenjena je samo za košenje trave, dok svaka druga uporaba nije dopuštena.

Prije početka rada moraju na stroju biti montirane sve zaštitne i sigurnosne naprave.

- U radnom je prostoru rukovatelj odgovoran za treće osobe.
- Stroj je konstruiran tako da njime rukuje jedna osoba.
- Pridržavajte se svih sigurnosnih napomena i napomena o opasnosti na stroju.
- Sve sigurnosne napomene i napomene o opasnosti na stroju moraju biti potpune i čitljive.
- Rabite stroj samo ako je tehnički ispravan i rabite ga namjenski, svjesni sigurnosti i opasnosti, pridržavajući se priručnika za uporabu!
- Naročito odmah otklonite (ili zatražite otklanjanje) neispravnosti koje mogu negativno utjecati na sigurnost!
- Valja se pridržavati proizvođačkih propisa o sigurnosti, radu i održavanju te dimenzija navedenih u tehničkim podacima.
- Potrebno je pridržavati se odgovarajućih propisa o zaštiti na radu i ostalih, općeprihvaćenih pravila o tehničkoj sigurnosti.
- Stroj smiju rabiti, održavati i popravljati samo stručne osobe koje su upoznate s njime i koje su podučene o opasnostima. Proizvođač neće odgovarati za štete uzrokovane neovlaštenim izmjenama stroja.

- Stroj je dopušteno rabiti samo s originalnim priborom i alatima proizvođača.
- Svaka uporaba koja nadilazi navedenu uporabu smatra se nenamjenskom. Proizvođač neće odgovarati za štete nastale takvom uporabom; rizik snosi isključivo korisnik.
- Ako niste sigurni je li neki radni uvjet siguran ili nesiguran, ne radite sa strojem.
- Benzinska kosilica za travu prikladna je za privatnu uporabu u kućnim i hobi vrtovima. Kosilicama za travu za privatne kućne i hobi vrtove smatraju se kosilice čija godišnja uporaba u pravilu ne prelazi 50 sati i koje se uglavnom rabe za njegovanje trave ili travnjaka, ali ne na javnim površinama, u parkovima, sportskim objektima te ne za poljoprivredu i šumarstvo.

Zbog tjelesne ugroženosti korisnika ili drugih osoba uređaj nije dopušteno rabiti, na primjer:

- za rezanje biljaka penjačica,
- za sjeckanje i usitnjavanje orezanog drveća i živica,
- za čišćenje nogostupa (usisavanje, ispuhivanje),
- za čišćenje snijega s pomoću mehanizma za košenje,
- za njegovanje travnjaka na krovnom raslinju,
- za ravnjanje uzvisina kao što su npr. krtičnjaci,
- za transportiranje odrezane trave, osim u predviđenoj sabirnoj košari.
- Uređaj nije odobren za javni cestovni promet.
- Prevoženje ljudi (naročito djece) i životinja nije dopušteno.
- Nikada se ne penjite na mehanizam za košenje.
- Zbog sigurnosnih razloga kosilicu za travu nije dopušteno rabiti kao pogonski agregat za druge radne alate i komplete alata.

⚠ UPOZORENJE

Prije stavljanja uređaja u pogon radi svoje sigurnosti molimo temeljito pročitajte ovaj priručnik i opće sigurnosne napomene. Ako uređaj predate drugim osobama, uvijek predajte i ovaj priručnik za uporabu.

Vodite računa o tome da naši uređaji namjenski nisu konstruirani za komercijalnu, obrtničku ili industrijsku uporabu. Ne preuzimamo odgovornost ako se uređaj rabi u komercijalnim, obrtničkim ili industrijskim pogonima te za srodne postupke.

6. Sigurnosne napomene

⚠ Pozor!

Prilikom uporabe uređaja valja se pridržavati određenih sigurnosnih mjera kako bi se izbjegle ozljede i oštećenja. Stoga pažljivo pročitajte ovaj priručnik za uporabu i sigurnosne napomene. Sačuvajte ih kako bi vam te informacije uvijek bile dostupne. Ako uređaj predate drugoj osobi, predajte i ovaj priručnik za uporabu / sigurnosne napomene. Ne preuzimamo odgovornost za nezgode ili štete koje nastanu zbog nepridržavanja ovog priručnika i sigurnosnih napomena.

Tko ne smije rabiti uređaj:

- Djeci, osobama s ograničenim tjelesnim, osjetilnim ili psihičkim sposobnostima ili nedovoljnim iskustvom i znanjem ili osobama koje nisu upoznate s uputama nikada nije dopušteno odobriti uporabu uređaja.
- Nikada ne dopustite djeci ili mladeži mlađoj od 16 godina da rabe uređaj. Lokalni propisi mogu propisivati minimalnu dob korisnika.
- Rabite uređaj samo odmorni te u dobrom tjelesnom i psihičkom stanju. Ako ste zdravstveno onesposobljeni, trebali biste pitati liječnika je li moguć rad s uređajem.
Nakon konzumacije alkohola, narkotika ili lijekova koji umanjuju sposobnost reagiranja nije dopušteno raditi uređajem.

⚠ Sigurnost ljudi

Pozor! Opasnost za zdravlje zbog vibracija!

Prekomjerno vibracijsko opterećenje može dovesti do oštećenja krvotoka ili živaca, posebice u osoba s problemima s cirkulacijom. Obratite se liječniku ako se pojave simptomi koji bi mogli biti posljedica vibracijskog opterećenja.

Takvi simptomi, koji se pretežno pojavljuju u prstima, šakama ili ručnim zglobovima, jesu npr.:

- utrnulost
- bolovi
- slabost u mišićima
- promjene boje kože
- nelagodno bockanje.

Upravljač tijekom rada držite čvrsto, ali ne zgrčeno, objema rukama na predviđenim mjestima. Radna vremena planirajte tako da se izbjegavaju visoka opterećenja tijekom duljeg razdoblja.

Upozorenje! Ovaj električni alat tijekom rada proizvodi elektromagnetsko polje. To polje može u određenim okolnostima ometati aktivne ili pasivne medicinske implantate. Kako bi se smanjila opasnost od teških ili smrtonosnih ozljeda, preporučujemo da se osobe s medicinskim implantatima prije rukovanja električnim alatom savjetuju sa svojim liječnikom i proizvođačem tog medicinskog implantata.

Odjeća i oprema

- Tijekom rada uvijek valja nositi čvrste cipele s potplatima protiv klizanja. Nikada ne radite bosonogi ili, na primjer, u sandalama.
- Uređaj je dopušteno staviti u pogon samo noseći duge hlače i usko pripijenu odjeću.
- Nikada ne nosite labavu odjeću koja može zapeti za pokretne dijelove (upravljačke ručice) – ne nosite ni nakit, kravate i šalove.

- Prilikom radova održavanja i čišćenja te prilikom transportiranja uređaja usto uvijek nosite čvrste rukavice, a dugu kosu vezite i osigurajte (maramom, kapom itd.).
- Prilikom oštrenja noža za košenje potrebno je nositi prikladne zaštitne naočale.

Tijekom rada

- Nikada ne radite ako se u blizini nalaze ljudi, a naročito djeca, ili životinje. Pobrinite se za to da se trava nikada ne izbacuje u smjeru drugih ljudi.
- Ne radite s uređajem po kiši, nevremenu, a naročito ne u slučaju opasnosti od udara munje.

Dimni plinovi:

- Opasnost za život zbog trovanja! U slučaju mučnine, glavobolje, smetnje vida (npr. smanjenja vidnog polja), smetnje sluha, vrtoglavice, pada koncentracije odmah prekinite rad. Te simptome može, između ostalog, uzrokovati previsoka koncentracija ispušnih plinova.
- Uređaj proizvodi otrovne ispušne plinove kada motor s unutarnjim izgaranjem radi. Ti plinovi sadržavaju otrovni ugljikov monoksid, plin bez boje i mirisa te ostale štetne tvari. Motor s unutarnjim izgaranjem ne smije se nikada staviti u pogon u zatvorenim ili loše prozračenim prostorijama.
- Ispušni plinovi motora s unutarnjim izgaranjem ispuštaju se na otvoreno ispred lijevog stražnjeg kotača. Pri radu s uređajem treba paziti na to da to područje uvijek bude čisto i da nikada nije prekriveno kako se ispušni plinovi ne bi nakupljali.

⚠ Sigurnost na radnom mjestu

- Potpuno provjerite zemljište na kojem se uređaj rabi i uklonite sve kamenje, granje, žice, kosti i druga strana tijela koja bi uređaj mogao izbaciti. Prepreke (npr. panjevi, korijenje) moguće je lako previdjeti u visokoj travi.
- Zbog toga prije rada s uređajem označite sve strane objekte (prepreke) skrivene u travnjaku koje nije moguće ukloniti.
- Vodite računa o udubljenjima (rupama) u zemljištu i o drugim neuočljivim opasnim mjestima. Prepreke je moguće lako previdjeti u visokoj travi.
- Rabite uređaj krajnje oprezno kada radite u blizini padina, rubova zemljišta, jama i nasipa. Naročito vodite računa o dovoljnoj udaljenosti od takvih opasnih mjesta.
- Poseban oprez potreban je na nepreglednim mjestima, kod grmlja, drveća i drugih prepreka iza kojih se mogu nalaziti ljudi, a naročito djeca, ili životinje.

- Odmah zaustavite benzinsku traktorsku kosilicu i isključite nož za košenje ako netko uđe u područje košenja.
- Područje ispred vozila uvijek držite na oku. Vodite računa o preprekama kako biste ih mogli pravodobno izbjeći.
- Prije svake vožnje unatrag provjerite područje iza benzinske traktorske kosilice i odvojite priključno oruđe, ako postoji. Nikada ne kosite unatrag ako to nije svakako potrebno. Prilikom vožnje unatrag budite posebno oprezni, a prije početka košnje temeljito provjerite cijelo područje iza benzinske traktorske kosilice.
- Prilikom rada unutar grupe morate druge uvijek pravodobno obavijestiti o tome što namjeravate učiniti. Vodite računa o sigurnosnoj udaljenosti!
- Prije svake promjene smjera valja smanjiti brzinu vožnje tako da korisnik u svakom trenutku zadrži kontrolu nad uređajem i da se benzinska traktorska kosilica ne može prevrnuti.
- Prilikom rada u blizini ulica i prilikom prelaska preko prometnih putova potrebno je paziti na druge sudionike u prometu.
- Poseban oprez potrebno je prilikom košenja u blizini ulica, biciklističkih staza i nogostupa. Izbačeni dijelovi mogu uzrokovati teške ozljede i oštećenja.

⚠ Rukovanje benzinom

⚠ Životna opasnost! Benzin je otrovan i vrlo zapaljiv.

- Čuvajte benzin samo u za to predviđenim i odobrenim spremnicima (kanistrima). Zaporne kapice rezervoara valja uvijek propusno navrnuti i pritegnuti. Neispravne zatvarače zbog sigurnosnih razloga valja zamijeniti.
- Držite benzin dalje od iskara, otvorenog plamena, trajnog plamena, izvora topline i drugih izvora zapaljenja. Ne pušite!
- Točite samo na otvorenom i ne pušite tijekom točenja.
- Prije točenja isključite motor s unutarnjim izgaranjem i pustite ga da se ohladi.
- Benzin valja uliti prije pokretanja motora s unutarnjim izgaranjem. Dok motor s unutarnjim izgaranjem radi ili kada je stroj vruć zatvarač rezervoara nije dopušteno otvarati, a benzin dolijevati.
- Oprezno i polako otvorite zatvarač rezervoara. Pričekajte izjednačenje tlaka i tek zatim potpuno skinite poklopac rezervoara.
- Za točenje rabite prikladan lijevak ili cijev za ulijevanje kako se motorno gorivo ne bi moglo izliti po motoru s unutarnjim izgaranjem i kućištu ili travnjaku.

Ne prepunjavajte rezervoar goriva!

- Kako bi motorno gorivo imalo mjesta za širenje, rezervoar goriva nikada ne punite iznad donjeg ruba nastavka za ulijevanje. Pridržavajte se dodatnih informacija u priručniku za uporabu motora s unutarnjim izgaranjem.
- Ako se benzin prelije, pokrenite motor s unutarnjim izgaranjem tek nakon čišćenja površine onečišćene benzinom. Valja izbjegavati svaki pokušaj pokretanja dok benzinske pare ne ishlape (obrišite).
- Uvijek obrišite proliveno motorno gorivo.
- Ako benzin dospije na odjeću, nju je potrebno promijeniti.
- Poklopac rezervoara valja propisno navrnuti i pritegnuti nakon svakog postupka rezervoara. Uređaj nije dopušteno stavljati u pogon ako nije navrnut originalni poklopac rezervoara.
- Zbog sigurnosnih razloga redovito provjeravajte oštećenost, starenje (krhkost), pritegnutost i propusna mjesta na vodu za gorivo, rezervoaru goriva, zatvaraču rezervoara i priključcima i po potrebi ih zamijenite.
- Praznite rezervoar samo na otvorenom.
- Nikada ne rabite boce za napitke ili slično za zbrinjavanje ili skladištenje pogonskih sredstava kao što je npr. motorno gorivo. Osobe, a naročito djeca, mogli bi doći u iskušenje da ih popiju.
- Uređaj s benzinom u rezervoaru nikada ne čuvajte unutar zgrade. Nastale benzinske pare mogu doći u kontakt s otvorenim plamenom ili iskrama i zapaliti se.
- Ne polazite uređaj i spremnike goriva u blizini grijača, infracrvenih grijalica, uređaja za zavarivanje i drugih izvora topline.

Opasnost od eksplozije!

Ako se tijekom rada utvrdi neispravnost na rezervoaru, na poklopcu rezervoara ili na dijelovima koji provode gorivo (vodovi za gorivo), potrebno je odmah isključiti motor s unutarnjim izgaranjem. Zatim se valja obratiti ovlaštenom distributeru.

Sigurnost baterije

- Radi izbjegavanja nastanka iskre zbog kratkog spoja uvijek je potrebno najprije odvojiti, a posljednji priključiti negativni kabel (–) na bateriji.
- Nikada ne pušite prilikom bilo kakvih radova na bateriji. Uvijek spriječite da iskre, otvoreni plamen i drugi izvori topline dođu u blizinu baterije.
- Prilikom uporabe kabela za vanjsko pokretanje potreban je poseban oprez. Pridržavajte se odgovarajućih uputa kako biste izbjegli oštećenje benzinske traktorske kosilice (naročito pokrećite pokretač maksimalno 10 sekunda).
- Bateriju nikada ne otvarajte i ne dopustite da padne.

- Bateriju uvijek punite u zatvorenoj prostoriji s dobrim provjetranjem, na suhom mjestu zaštićenom od vremenskih uvjeta.
- Ne spajajte priključke baterije u kratki spoj.
- Deformirane ili neispravne (istekle) baterije nije dopušteno dalje rabiti, nego ih je potrebno zamijeniti i ekološki zbrinuti. Pridržavajte se specifičnih nacionalnih propisa.
- Iz neispravnih baterija može isteći tekućina. Izbjegavajte kontakt! U slučaju slučajnog kontakta isperite vodom. Ako tekućina dospije u oči, zatražite i liječničku pomoć. Istekla baterijska tekućina može uzrokovati nadražaje kože, opekline i ozljede kiselinom.
- Vizualno provjerom redovito provjeravajte oštećenost priključnih kabela na bateriji. Zatražite od stručnjaka da zamijeni oštećene kabele.
- Osigurače nije nikada dopušteno premošćivati. Nikada ne umećite osigurač čija je opteretivost (jačina struje u amperima) drukčija od propisane.

⚠ Sigurnosne napomene za benzinsku traktorsku kosilicu

Pokretanje:

- Uređaj se smije pokrenuti samo s vozačkog sjedala.
- Uređaj pokrećite na ravnoj površini, a ne na kosini.
- Motor s unutarnjim izgaranjem smije se pokrenuti samo u dobro prozračenom radnom području, a posebice u garažama valja obratiti pozornost na dostatno prozračivanje.
- Prije pokretanja motora s unutarnjim izgaranjem odvojite rezni alat, priključno oruđe i pogon te u potpunosti čvrsto pritisnite papučicu kočnice.
- Pri pokretanju valja paziti na to da između stopala i reznog alata postoji dovoljan razmak.
- Ne pokrećite motor ako stojite ispred izlaznog kanala.
- Nikada ne dižite ili nosite kosilicu za travu kada motor radi.
- Rad stroja s prekomjernom brzinom može povećati opasnost od nezgode.
- Motor s unutarnjim izgaranjem nikada ne pokrećite kratkim spajanjem stezaljke pokretača. Ako se uobičajeni krug pokretača zaobiđe, benzinska traktorska kosilica može se iznenada pokrenuti.
- Motor s unutarnjim izgaranjem nipošto ne pokrećite ako osjetite miris benzina – **opasnost od eksplozije!**

Radna uporaba:

⚠ Upozorenje – opasnost od ozljeda!

- Promatrajte radno područje noža za košenje. Nikada ne stavljajte šake ili stopala na rotirajuće dijelove ili ispod njih. Nikada ne dirajte rotirajući nož za košenje. Uvijek se udaljite od otvora za izbacivanje. Uvijek valja održavati dovoljnu sigurnosnu udaljenost.

- Radite samo po danjoj svjetlosti ili uz jaku umjetnu rasvjetu.
- Prilikom vožnje izvan travnjaka ili tijekom stanki nož za košenje valja odvojiti, a mehanizam za košenje postaviti u najviši položaj rezanja.
- Predmete skrivene u travnjaku (prskalice za travnjak, kolce, ventile za vodu, temelje, električne vodove itd.) potrebno je običi. Nikada ne prelazite preko takvih stranih predmeta.
- Tijekom vožnje upravljač bi uvijek trebalo čvrsto držati objema rukama.
- Poseban oprez potreban je prilikom vožnje po travnjacima i drugim neravnim površinama jer se upravljač može samoinicijativno zakrenuti zbog rupa, brežuljaka, udaraca itd.
- **Opasnost od ozljeda za šake i prste!**
- Uvijek vozite primjerenom brzinom.
- Sabirnu košaru praznite samo s vozačkog sjedala.
- Prije pražnjenja sabirne košare uvijek odvojite nož za košenje i pričekajte da se potpuno zaustavi.

Isključite pogon, motor s unutarnjim izgaranjem i pričekajte da se nož za košenje potpuno zaustavi, aktivirajte parkirnu kočnicu i izvucite kontaktni ključ:

- prije otpuštanja blokada ili začepjenja u izlaznom kanalu.
- prije provjeravanja, čišćenja ili rada na benzinskoj traktorskoj kosilici,
- ako nož za košenje udari u neko strano tijelo. Potražite oštećenja na stroju i reznom alatu i zatražite obavljanje potrebnih popravaka prije ponovnog pokretanja,
- ako uređaj počne neobično jako vibrirati. Potrebna je trenutna provjera.
- prilikom napuštanja i transportiranja uređaja.

Preostale opasnosti i zaštitne mjere

Zanemarivanje ergonomskih načela

Nemarna uporaba osobne zaštitne opreme (OZO)

Nemarna uporaba ili nenošenje osobne zaštitne opreme mogu uzrokovati teške ozljede.

- Nosite propisanu zaštitnu opremu.

Primjereno i neprimjereno ponašanje

- Prilikom svih radova uvijek budite potpuno koncentrirani.

⚠ Potencijalna opasnost nije nikada moguće isključiti.

Opasnost zbog buke

Oštećenja sluha

Dulji rad uređajem bez zaštite može uzrokovati oštećenja sluha.

- U pravilu nosite zaštitu za sluh.

Ponašanje u izvanrednoj situaciji

U slučaju eventualne nezgode pružite primjereno potrebne mjere prve pomoći i odmah potražite stručnu liječničku pomoć.

7. Tehnički podatci

Tip motora	4-taktni motor / hlađen zrakom
Zapremina	224 cm ³
Radna brzina vrtnje	3000 min ⁻¹
Snaga	5 kW/ 6,8 KS
Motorno gorivo	Obični benzin / bezolovni maks. 10 % bioetanola
Zapremnina spremnika	1,4 l
Motorno ulje	SAE 30 / 10W40
Zapremina spremnika/ulje	0,6 l
Reguliranje visine rezanja	5-struko
Količina punjenja sabirne košare	150 l
Širina rezanja	61 cm
Visina rezanja	35-75 mm
Masa	115 kg
Brzina vožnje F	1,5, 2,0, 3,0, 4,6 km/h
Brzina vožnje R	2,3 km/h
Prednji kotači	10x4,00-4
Tlak zraka u prednjim kotačima	1,3 bar
Stražnji kotači	13x5,00-6
Tlak zraka u stražnjim kotačima	1,8 bar
Vrsta baterije	Olovna
Nazivni napon	12 V
Kapacitet	7 Ah

Pridržavamo pravo na tehničke izmjene!

Informacije o razini buke u skladu s primjenjivim normama:

izmjereno prema normi ISO 5395-1:2013:

Zvučni tlak L _{PA}	79,6 dB
Nesigurnost mjerenja K	2,5 dB
Zvučna snaga L _{WA}	94,34 dB
Nesigurnost mjerenja K	1,08 dB

Nosite štitnik sluha.

Djelovanje buke može uzrokovati gubitak sluha.

izmjereno prema normi ISO 5395-1:

Vibracije a _h (tijelo)	3,761 m/s ²
Vibracije a _h (ruka-šaka – upravljač)	4,969 m/s ²
Nesigurnost mjerenja K	1,5 m/s ²

Ograničite razinu buke i vibracije na minimum!

- Rabite samo ispravne proizvode.
- Redovito održavajte i čistite proizvod.
- Prilagodite svoj način rada proizvodu.
- Ne preopterećujte proizvod.
- Po potrebi zatražite provjeru proizvoda.
- Isključite proizvod kada nije u uporabi.
- Nosite zaštitne rukavice.

Prilikom dulje primjene benzinske traktorske kosilice mogu nastati problemi s cirkulacijom uvjetovani vibracijama (sindrom bijelih prstiju).

U tom slučaju nije moguće dati opće informacije o trajanju primjene jer se to može razlikovati ovisno o osobi.

Na tu pojavu mogu utjecati sljedeći čimbenici:

- poremećaji s cirkulacijom u šakama rukovatelja
- niske vanjske temperature
- duga vremena primjene

Stoga je preporučljivo nositi tople radne rukavice i praviti redovite stanke tijekom rada.

8. Raspakiranje

1. Otvorite pakiranje i izvadite ambalažni materijal.
2. Provjerite je li opseg isporuke potpun.
3. Provjerite postoje li na uređaju i priboru štete kod transporta.
4. Uklonite obje kuke za pričvršćivanje (31) viličastim ključem 16/13 (b). (Sl. 2a)
5. Komercijalno dostupnom nožnom pumpom za zrak (nije sadržana u opsegu isporuke) napumpajte sve 4 gume (4 + 7) tako da prethodno skinete naplatke (4a + 7a) s kotača i kapicu ventila. Naplatak okrenite nalijevo i skinite ga s kotača. Ispravan tlak u gumama iznosi 1,3 bar u prednjim kotačima (7) i 1,8 bar u stražnjim kotačima (4).
6. **Pozor - opasnost od posjekotina!** Nosite zaštitne rukavice!
7. Vi i još 3 osobe oprezno skinite benzinsku traktorsku kosilicu s palete.
8. Ne primajte uređaj za okvir - ne za plastičnu oblogu!
9. Sačuvajte pakiranje po mogućnosti do isteka jamstvenog razdoblja.

⚠ OPASNOST

Uređaj i ambalažni materijali nisu dječja igračka! Djeca se ne smiju igrati plastičnim vrećicama, folijama i malim dijelovima! Postoji opasnost od gutanja i gušenja!

9. Montiranje

⚠ UPOZORENJE!

Opasnost od ozljeda i opasnost od oštećenja!

Uporaba neispravnih rezervnih dijelova i pribora može uzrokovati ozljede i oštećenja. Oni bi se mogli otpustiti i izletjeti. Osim toga, oni mogu smanjiti učinak proizvoda.

- Rabite samo originalne rezervne dijelove i dodatnu opremu proizvođača. Originalne rezervne dijelove ili pribor možete nabaviti od ovlaštenog distributera.

- U slučaju nepridržavanja učinak proizvoda može se smanjiti, a dijelovi se mogu otpustiti.
- U slučaju nepridržavanja prestaje proizvođačka garancija.

Kod isporuke su neki dijelovi demontirani. Sastavljanje je jednostavno ako se pridržavate sljedećih uputa.

Napomena!

Prilikom sastavljanja i/ili za radove održavanja potreban vam je sljedeći dodatni alat koji nije sadržan u opsegu isporuke:

- mjerna posuda od 1 litre (otporna na ulje/benzin)
- kanistar benzina (5 litara je dovoljno za otprilike 5 sati rada)
- lijevak (prikladan za nastavak za ulijevanje benzina u spremnik)
- kućanske krpe za brisanje (za brisanje ostataka ulja/benzina; zbrinite ih na benzinskoj postaji)
- pumpa za usisavanje benzina (plastična, može se nabaviti u specijaliziranim trgovinama)
- 0,6 l motornog ulja SAE 30
- mali čekić.

9.1 Montiranje sjedala (sl. 3)

1. Montirajte sjedalo (1) tako da 4 vijka sa šestokutnom glavom M8x16 uklj. podložne pločice (i) s pomoću viličastog ključa 16/13 (b) najprije postavite rukom.
2. Pomicanjem sjedala namjestite željeni položaj sjedala. Pazite na to da možete sigurno dosegnuti upravljačke poluge i papučicu.
3. Zatim pritegnite 4 vijka sa šestokutnom glavom (i) s pomoću viličastog ključa 16/13 (b).

9.2 Montiranje poluge za mehanizam za košenje (sl. 4)

1. Montirajte polugu (11) za mehanizam za košenje s pomoću isporučenog vijka s lećastom glavom M4x20 (f) i s pomoću križnog odvijača i viličastog ključa (7 mm) (nije sadržano u opsegu isporuke).

9.3 Montiranje stupa upravljača (sl. 5)

1. Utaknite stup upravljača s upravljačem (13) u cijev upravljača (32).
2. Pritom se pobrinite za to da provrti budu jedan iznad drugoga.
3. Zatim steznu čahuru (e) zabijte čekićem (nije sadržan u opsegu isporuke).

9.4 Montiranje i vješanje sabirne košare (sl. 6)

1. Križnim odvijačem (nije sadržan u opsegu isporuke) i isporučenim viličastim ključem 10/8 (d) najprije uklonite vijke (33) na sabirnoj košari (2).
2. Zatim grede za ukrućenje (34) vijcima pričvrstite na sabirnu košaru (2).

3. Sabirnu košaru (2) držite jednom rukom za ručku sabirne košare, a drugom rukom za otvor za držanje na stražnjoj strani.
4. Postavite sabirnu košaru (2) simetrično na vodilicu. Pritom centrirajte sabirnu košaru (2) na benzinskoj traktorskoj kosilici.
5. Drugom rukom lagano nagnite sabirnu košaru (2) prema naprijed tako da se prednji dio sabirne košare (2) uglavi.
6. Zatim sabirnu košaru (2) ponovno zakrenite prema dolje.
7. Provjerite pravilan dosjed sabirne košare (2).

9.5 Provjera kanala za izbacivanje (sl. 9)

Provjerite je li kanal za izbacivanje (19) oštećen i, po potrebi, uklonite ostatke trave.

U slučaju oštećenja, zamjenu prepustite stručnjaku.

10. Prije stavljanja u pogon

⚠ UPOZORENJE!

Opasnost za zdravlje!

Udisanje para od benzina / mazivog ulja i dimnih plinova može uzrokovati teške zdravstvene štete, gubitak svijesti i u ekstremnom slučaju smrt.

- Ne udišite pare od benzina / mazivog ulja i dimne plinove.
- Rabite proizvod samo na otvorenom.

Prije svakog stavljanja u pogon na proizvodu provjerite:

- Nepropusnost sustava pogonskog goriva.
- Ispravnost i cjelovitost zaštitnih naprava i reznog sklopa
- Pritegnutost svih vijčanih spojeva
- Pokretljivost svih pokretnih dijelova.

Prije svakog stavljanja u pogon provjerite,

- jesu li rezni alat i cijeli rezni sklop (nož za košenje, spojka noža, kočnica noža, svornjaci za učvršćivanje, kućište mehanizma za košenje) ispravni. Narочito valja obratiti pozornost na sigurnu učvršćenost, oštećenost i istrošenost.
- je li poklopac rezervoara čvrsto zavrnut.
- jesu li rezervoar i dijelovi koji provode gorivo te poklopac rezervoara u besprijekornom stanju.
- jesu li sigurnosne naprave ispravne i funkcioniraju li ispravno.
- jesu li gume (tlak zraka, oštećenost, istrošenost) i okviri ispravni. Valja provjeriti pritegnutost vijčanih spojeva. Narочito valja obaviti sve radove održavanja navedene u planu održavanja u rubrici "Prije svakog stavljanja u pogon".

Prije uporabe uređaja zamijenite neispravne te sve ostale istrošene i oštećene dijelove. Nečitljive ili oštećene obavijesti o opasnostima i upozorenjima na uređaju potrebno je zamijeniti.

Po potrebi se obratite ovlaštenom distributeru.

Pogonsko gorivo i ulje

NAPOMENA!

Opasnost od oštećenja!

Ako se uporabe pogrešno uskladištena ili nedopuštena pogonska goriva, rasplinjač se može začepiti ili ometati rad motora.

- Ulijte suvišno pogonsko gorivo u hermetički zatvoren spremnik i spremite ga u tamnu, hladnu prostoriju.
- Za transport i skladištenje goriva rabite samo za to predviđene i odobrene spremnike.

10.1 Otklapanje karoserije (sl. 7)

1. Postavite mjenjač (14) u položaj N, polugu brzine vrtnje (12) u položaj simbola kornjače i regulator visine rezanja (3) u položaj 5.
2. Skinite plastične ručke.
3. Uklonite svornjak zaštite od prevrtanja (g). Za to morate ukloniti sigurnosnu rascjepku (h).
4. Preklopote karoseriju prema gore.

10.2. Ulijevanje motornog ulja i spajanje kabela baterije (sl. 8 + 9)

⚠ Pozor!

Motor se isporučuje bez ulja. Prije stavljanja u pogon stoga svakako ulijte ulje. U tu svrhu uporabite višenamjensko ulje (SAE 30). Razinu ulja u motoru potrebno je provjeriti prije svake košnje.

1. Otklopote karoseriju prema gore kao što je opisano u odjeljku 10.1.
2. Otvorite poklopac spremnika ulja (22) i napunite spremnik uljem (SAE 30) s pomoću lijevka (27). Vodite računa o maksimalnoj količini punjenja.
3. Zatim ponovno zatvorite poklopac spremnika ulja (22).
4. Spojite priključni kabel baterije (24) s priključnim kabelom motora (24a) (sl. 9).
5. Ponovno preklopote karoseriju prema dolje i ponovno navrnite plastične ručke (14), (12) i (3). Pri preklapanju prema dolje pazite na položaj kanala za izbacivanje (19), mjenjača (14), poluge brzine vrtnje (12) i regulatora visine rezanja (3) (vidi sl. 7).
6. Utaknite svornjak zaštite od prevrtanja (g) i učvrstite ga sigurnosnom rascjepkom (h).
7. Zakvačite sabirnu košaru (2).

⚠ OPASNOST!

Opasnost od požara i eksplozije!

Prilikom punjenja motorno gorivo se može zapaliti i eventualno eksplodirati. To uzrokuje teške opekline ili smrt.

- Isključite motor i pustite ga da se ohladi.
- Ne približavajte vruće izvore, plamen i iskre.
- Ulijevajte motorno gorivo samo na otvorenom.

- Nosite zaštitne rukavice.
- Izbjegavajte kontakt s kožom i očima.
- Pokrenite proizvod na udaljenosti od najmanje 3 m od mjesta ulijevanja motornog goriva.
- Vodite računa o propuštanjima. Ako benzin istječe, ne pokrećite motor.

⚠ UPOZORENJE!

Opasnost za zdravlje!

Udisanje para od benzina / mazivog ulja može uzrokovati teške zdravstvene štete, gubitak svijesti i u ekstremnom slučaju smrt.

- Ne udišite pare od benzina / mazivog ulja.
- Rabite proizvod samo na otvorenom.

NAPOMENA!

Oštećenje proizvoda

Ako proizvod radi bez motornog ulja i ulja za prijenosnike ili s premalo ulja, to može uzrokovati oštećenje motora.

- Prije stavljanja u pogon utočite benzin i ulje. Proizvod se isporučuje bez motornog ulja i ulja za prijenosnike.

NAPOMENA!

Onečišćenje okoliša!

Isteklo ulje može trajno onečistiti okoliš. Tekućina je vrlo otrovna i može brzo onečistiti vodu.

- Punite/praznite ulje samo na ravnim, učvršćenim površinama.
- Uporabite nastavak za ulijevanje ili lijevak.
- Prikupite ispušteno ulje u prikladnu posudu.
- Odmah pažljivo obrišite proliveno ulje i zbrinite krpu u skladu s lokalnim propisima.
- Zbrinite ulje u skladu s lokalnim propisima.

10.3 Ulijevanje benzina (sl. 1)

⚠ Pozor!

Benzinska traktorska kosilica isporučuje se bez benzina. Prije stavljanja u pogon stoga svakako ulijte benzin. U tu svrhu uporabite benzin super E5/E10.

1. Preklopote sjedalo (1).
2. Očistite okolinu područja ulijevanja. Onečišćenja u spremniku uzrokuju neispravnosti u radu.
3. Oprezno otvorite poklopac rezervoara (17) kako bi se mogao otpustiti eventualni pretlak.
4. Napunite rezervoar benzinom s pomoću lijevka (nije sadržan u opsegu isporuke) (super E5/E10). Vodite računa o maksimalnoj količini punjenja. Oprezno ulijte benzin do donjeg ruba nastavka za ulijevanje.
5. Ponovno zatvorite poklopac rezervoara (17). Pobrinite se za to da se zatvarač spremnika hermetički zatvori.
6. Očistite zatvarač spremnika i okolinu.
7. Provjerite spremnik i postojanje propuštanja na vodovima za gorivo.

8. Prije pokretanja motora udaljite se najmanje tri metra od mjesta ulijevanja goriva.

10.4 Provjeravanje tlaka u gumama

Ispravan tlak u gumama važna je pretpostavka za savršeno uravnotežen rezni alat i time za jednoliko košenje travnjaka.

1. U redovitim razmacima provjeravajte tlak u gumama komercijalno dostupnom nožnom pumpom za zrak.
2. Komercijalno dostupnom nožnom pumpom za zrak (nije sadržana u opsegu isporuke) po potrebi dopunite zrak tako da prethodno skinete naplatke (4a + 7a) s kotača i kapicu ventila. Ispravan tlak u gumama iznosi 1,3 bar u prednjim kotačima (7) i 1,8 bar u stražnjim kotačima (4).

Napomena: Ako utvrdite da su gume ili kotači oštećeni, molimo obratite se servisnoj službi ili specijaliziranoj radionici.

10.5 Provjeravanje kontaktne sklopke parkirne kočnice (sl. 1)

Kontaktna sklopka parkirne kočnice osigurava da se motor može pokrenuti samo kada je parkirna kočnica povučena.

Preduvjet: motor je isključen.

1. Sjednite na vozačko sjedalo (1).
2. Parkirnu kočnicu (8) otpustite tako da pritisnete papučicu kočnice (9).
3. Otpustite papučicu kočnice (9). Vodite računa o tome da je benzinska traktorska kosilica osigurana od kotrljanja.
4. Pokušajte pokrenuti motor (kontaktni ključ (30) okrenite u položaj "Start").
5. Motor se ne smije pokrenuti!

Napomena: Ako utvrdite da kontaktna sklopka ne funkcionira ispravno, molimo obratite se servisnoj službi ili specijaliziranoj radionici.

10.6 Provjeravanje kontaktne sklopke mehanizma za košenje (sl. 1)

Kontaktna sklopka mehanizma za košenje osigurava da se motor ne može pokrenuti kada je mehanizam za košenje uključen.

1. Motor je isključen.
2. Sjednite na vozačko sjedalo (1).
3. Do kraja pritisnite papučicu kočnice (9) i aktivirajte parkirnu kočnicu (8).
4. Uključite mehanizam za košenje tako da polugu za mehanizam za košenje (11) gurnete prema naprijed i pritisnete nadesno sve dok se ne uglavi.
5. Pokušajte pokrenuti motor (kontaktni ključ (30) u položaju "Start").
6. Motor se ne smije pokrenuti!

Napomena: Ako utvrdite da kontaktna sklopka ne funkcionira ispravno, molimo obratite se servisnoj službi ili specijaliziranoj radionici.

10.7 Provjeravanje kontaktne sklopke sjedala (sl. 1)

Kontaktna sklopka sjedala osigurava da će se motor isključiti čim nitko više ne sjedi na vozačkom sjedalu dok je mehanizam za košenje uključen.

1. Sjednite na vozačko sjedalo (1).
2. Pritisnite papučicu kočnice (9) i aktivirajte parkirnu kočnicu (8).
3. Pokrenite motor i pustite ga da radi.
4. Uključite mehanizam za košenje (11) tako da polugu za mehanizam za košenje (11) polako gurnete prema naprijed i pritisnete nadesno sve dok se ne uglavi.
5. Rasteretite vozačko sjedalo (1) tako da ustanete (ne silazite!).
6. Motor se mora isključiti!

Napomena: Ako utvrdite da kontaktna sklopka ne funkcionira ispravno, molimo obratite se servisnoj službi ili specijaliziranoj radionici.

10.8 Provjeravanje kontaktne sklopke sabirne košare (sl. 1)

Kontaktna sklopka na sabirnoj košari (2) osigurava da će se motor isključiti čim sabirna košara nije pravilno obješena kada je mehanizam za košenje uključen.

1. Sjednite na vozačko sjedalo (1).
2. Pritisnite papučicu kočnice (9) i aktivirajte parkirnu kočnicu (8).
3. Pokrenite motor i pustite ga da radi.
4. Uključite mehanizam za košenje (11) tako da polugu za mehanizam za košenje (11) polako gurnete prema naprijed i pritisnete nadesno sve dok se ne uglavi.
5. Lagano podignite praznu sabirnu košaru (2).
6. Motor se mora isključiti!

Napomena: Ako utvrdite da kontaktna sklopka ne funkcionira ispravno, molimo obratite se servisnoj službi ili specijaliziranoj radionici.

10.9 Provjeravanje naprave za zaustavljanje noža

Pri odvajanju mehanizma za košenje automatski se istodobno aktivira postupak kočenja koji u roku od nekoliko sekundi zaustavlja nož za košenje.

Pokrenut nož proizvodi jasno prepoznatljive zvukove vjetra. Kretanje noža signalizira se generiranim zvukom vjetra i na taj način ga je moguće provjeravati.

Napomena: Ako utvrdite da naprava za zaustavljanje noža ne funkcionira ispravno, molimo obratite se servisnoj službi ili specijaliziranoj radionici.

11. Rukovanje

⚠ Pozor!

Prije stavljanja u pogon svakako kompletno montirajte proizvod!

11.1. Vremena rada

Molimo pridržavajte se zakonskih propisa o reguliranju vremena rada kosilica za travu koja se mogu lokalno razlikovati.

Upoznajte se s upravljačkim elementima i izvršnim dijelovima te s uporabom uređaja. Korisnik konkretno mora znati kako je radni alat i motor s unutarnjim izgaranjem uređaja moguće brzo zaustaviti.

Uređaj smiju rabiti samo osobe koje su pročitale priručnik za uporabu i koje su upoznate s rukovanjem uređajem. Prije prvog stavljanja u pogon korisnik mora proći stručnu i praktičnu poduku. Distributer ili neki drugi stručnjak mora korisniku objasniti sigurnu uporabu uređaja.

Prilikom poduke korisniku bi naročito trebalo dati do znanja,

- da su za rad s uređajem potrebni krajnja pozornost i koncentracija.
- da benzinsku traktorsku kosilicu koja klizi po padini nije moguće kontrolirati aktiviranjem kočnice.

Važni uzroci za gubitak kontrole nad benzinskom traktorskom kosilicom mogu, između ostalog, biti:

- nedovoljan kontakt kotača s tlom,
- prebrza vožnja,
- neprimjereno kočenje,
- nepropisna uporaba (sportske manifestacije itd.),
- nedovoljno poznavanje posljedica povezanih s uvjetima tla, naročito na padini (vidi u točki 11.6.3 "Rad na padinama"),
- neispravno kvačenje tereta i loša raspodjela opterećenja.

11.2 Pripremanje košene površine

1. Prije košenja pažljivo pregledajte površinu koju treba pokositi.
2. Uklonite kamenje, granje, kosti, žice, igračke i druge predmete koje bi uređaj mogao izbaci.
3. Pobrinite se za to da na košenoj površini nema nikoga.

11.3 Provjeravanje noža za košenje (sl. 9)

⚠ UPOZORENJE!

Opasnost od ozljeda!

Nakon isključivanja motora nož za košenje nastavlja raditi još nekoliko sekunda. Ako dodirnete rotirajuće dijelove, posljedica mogu biti posjekotine.

- Pričekajte da se nož za košenje zaustavi.
- Ne usporavajte rezni alat rukom.
- Nosite zaštitne rukavice.
- Držite rezni alat dalje od stopala.

1. Prije svake provjere noža za košenje isključite motor i izvucite kontaktni ključ (30) iz kontaktne brave (10).

2. Otklopite karoseriju prema gore kao što je opisano u odjeljku 10.1.
3. Lagano podignite kanal za izbacivanje (19) i okrenite ga prema van. Zatim možete pristupiti nožu za košenje (6a).
4. Postavite nasadni ključ 12 mm (nije sadržan u opsegu isporuke) na vijak (remenica) (35).
5. Zatim okrenite nož za košenje (6a) nadesno u vidno polje i provjerite ga.
6. Redovito provjeravajte je li nož za košenje (6a) ispravno učvršćen, ispravan i dobro naoštren.
7. Ako nije, zatražite od specijalizirane radionice da naoštri ili zamijeni nož za košenje (6a).

11.4 Pokretanje motora (sl. 10 + 11)

1. Provjerite razinu motornog ulja. Vidi odjeljak 13.3.3.
2. Zakvačite sabirnu košaru (2). Vidi odjeljak 9.4.
3. Sjednite na vozačko sjedalo (1).
4. Mehanizam za košenje (11) mora biti isključen.
5. Do kraja pritisnite papučicu kočnice i spojke (9) i aktivirajte parkirnu kočnicu (8). Namjestite željenu visinu rezanja (3). Vidi odjeljak 11.6.1.
6. Postavite mjenjač (14) u položaj "N".
7. Postavite polugu brzine vrtnje (12) pri hladnijim temperaturama u položaj "Choke" (čok). Pri toplijim temperaturama ili kada je motor zagrijan, postavite je na maksimalnu brzinu.
8. Okrenite kontaktni ključ (30) u kontaktnoj bravi (11) u položaj "Start" sve dok se motor ne pokrene, a zatim ga pustite u položaju "On".
9. Po potrebi pomaknite polugu brzine vrtnje (12) iz položaja "Choke" i namjestite željenu brzinu.

11.5 Pokretanje s isključenim mehanizmom za košenje

Pozor! Stupanj prijenosa mijenjajte samo kada uređaj miruje.

1. Pri niskoj brzini vrtnje označenoj simbolom "kornjače" do kraja pritisnite papučicu kočnice (9). Pritom se deblokira parkirna kočnica (9).
2. Ubacite u željeni stupanj prijenosa.
3. Polako otpuštajte papučicu kočnice (9) kako bi se benzinska traktorska kosilica pokrenula.
4. Gurnite polugu brzine vrtnje (12) u smjeru simbola "zeca" kako biste dodali gas.
5. Radi zaustavljanja uređaja pritisnite papučicu kočnice (9).

11.6 Košenje

⚠ UPOZORENJE!

Opasnost od nesreća prilikom vožnje unatrag!

Promatrajte okolinu iza stroja prilikom vožnje unatrag!

- Vozite unatrag samo ako je to potrebno!
- Kada je mehanizam za košenje uključen, nije moguće ubaciti u stupanj prijenosa za vožnju unatrag.

Napomene o košenju

- Prije svakog postupka košenja provjerite je li nož za košenje (6a) ispravno učvršćen, ispravan i dobro naoštren. Pritom uvijek nosite zaštitne rukavice!
- Provjerite kosilicu, nož za košenje i druge dijelove ako ste prešli preko stranog tijela ili ako uređaj vibrira neuobičajeno jako.
- Vrući motor, ispuh ili pogon mogu uzrokovati opekline. Stoga ih ne dirajte.
- Kosite samo pri dovoljnim svjetlosnim uvjetima.
- Na ulici ili u blizini ulice vodite računa o cestovnom prometu. Držite kanal za izbacivanje (19) dalje od ulice.
- Izbjegavajte mjesta na kojima kotači više ne prijanjaju ili je košenje nesigurno.
- Prije kretanja unatrag uvjerite se u to da iza vas nema male djece.
- Režite samo oštrim, ispravnim noževima za košenje kako se vlati trave ne bi raščehale i kako trava ne bi požutjela.
- Kako biste postigli uredan uzorak rezanja, vodite kosilicu za travu po mogućnosti po ravnim stazama. Pritom bi se te staze trebale uvijek preklapati za nekoliko centimetara kako ne bi ostale pruge.
- Održavajte donju stranu kućišta za košenje čistom i svakako uklonite naslage trave. Naslage trave otežavaju postupak pokretanja, utječu na kvalitetu rezanja i izbacivanje trave.

11.6.1 Namještanje visine rezanja (sl. 10)

⚠ Pozor! Namještanje visine rezanja dopušteno je obavljati samo kada je mehanizam za košenje isključen.

Odaberite visinu rezanja ovisno o stvarnoj duljini trave. Obavite više prolazaka tako da se odjednom odreže maksimalno 4 cm trave.

1. Polugu za reguliranje visine rezanja (3) uglavite na željenu visinu rezanja.
2. Možete namjestiti 5 visina rezanja.

VAŽNO: Radi transporta morate rezni alat uvijek postaviti u najviši položaj (stupanj 5).

11.6.2 Košenje/pokretanje s uključenim mehanizmom za košenje (sl. 10, 11 + 12)

⚠ UPOZORENJE!

Opasnost od ozljeda i oštećenja!

Moguće je izbacivanje predmeta koje može nekoga udariti i ozlijediti. Kruti predmeti mogu oštetiti proizvod.

Osim toga, moguće je izbacivanje malog kamenja ili drugih predmeta najmanje 15 metara. To može uzrokovati oštećenja na automobilima, kućama i prozorima.

- Vodite računa o dovoljnoj udaljenosti prilikom rada košenja od 30 metara od drugih ljudi ili životinja.
- Proizvodom ne uklanjajte predmete s nogostupa itd.

NAPOMENA!

Opasnost od oštećenja!

Ako se proizvod ne čisti redovito, ostatci trave/korova mogu se zaplesti i zaglaviti ispod štitnika. To može negativno utjecati na radne karakteristike proizvoda i trajno ga oštetiti.

- Očistite proizvod nakon svake uporabe.

Pozor! Stupanj prijenosa mijenjajte samo kada uređaj miruje.

1. Pri niskoj brzini vrtnje označenoj simbolom "kornača" do kraja pritisnite papučicu kočnice (9). Pritom parkirna kočnica (8) mora biti aktivirana u položaju P (sl. 10).
2. Za uključivanje mehanizma za košenje polugu mehanizma za košenje (11) pomaknite polako prema naprijed sve dok se ne uglavi.
3. Pri niskoj brzini vrtnje označenoj simbolom "kornača" do kraja pritisnite papučicu kočnice (9). Pritom se deblokira parkirna kočnica (8).
4. Ubacite u željeni stupanj prijenosa (14).
5. Polako otpuštajte papučicu kočnice (9) kako bi se kosilica pokrenula.
6. Gurnite polugu brzine vrtnje (12) u smjeru simbola "zeca" kako biste dodali gas.
7. Radi zaustavljanja uređaja pritisnite papučicu kočnice (9).

11.6.3 Rad na padinama

⚠ UPOZORENJE!

Opasnost zbog pogreške prilikom vožnje po padinama!

Prilikom vožnje po padinama potreban je poseban oprez! Ne postoji "sigurna" padina. U vezi s tim naročito pogledajte sljedeće sigurnosne napomene!

- Ako se kotači okreću na mjestu ili ako se vozilo zaustavi prilikom prelaska preko uspona, odvojite mehanizam za košenje i priključna oruđa. Zatim sporom vožnjom unatrag i ravno napustite padinu!
- Puna sabirna košara zbog svoje težine povećava opasnost od prevrtanja benzinske traktorske kosilice!

- Na padinama stazu rezanja valja položiti poprečno na padinu. Otklizavanje kosilice za travu moguće je spriječiti kosim položajem prema gore.
- Padine su jedan od glavnih uzroka nesreća kod kojih su mogući gubitak kontrole i prevrtanje benzinske traktorske kosilice. To može uzrokovati teške ili čak smrtonosne ozljede.
- Zbog sigurnosnih razloga uređaj nije dopušteno rabiti na padinama s nagibom većim od 10° (17,6 %).
- Nagib padine od 10° odgovara okomitom usponu od 17,6 cm na 100 cm vodoravne duljine.
- Izbjegavajte pokretanje ili zaustavljanje na nizbrdici.
- Ne rabite uređaj na mjestima kao što su padine ili jarci na kojima je moguće prevrtanje ili otklizavanje. Opasnost od prevrtanja ili otklizavanja povećava se ako je podloga rahla ili vlažna.

- Po padinama uvijek vozite u uzdužnom smjeru. U slučaju poprečne vožnje postoji povećana opasnost od prevrtanja.
- Prilikom vožnje po padinama ne bi trebalo obavljati nagle promjene brzine ili smjera. Rad u takvim situacijama zahtijeva oprezno, mirno i jednoliko rukovanje benzinskom traktorskom kosilicom.
- Izbjegavajte promjene smjera na padinama. Skrećite na padinama samo ako to ne možete izbjeći; ako je to moguće, vozite polako i u širokim lukovima u smjeru nizbrdo.
- Ne kosite mokru travu, naročito na padinama jer se na mokroj travi smanjuje kontakt s tlom. Benzinska traktorska kosilica mogla bi otklizati i stoga bi korisnik mogao izgubiti kontrolu nad njom.
- Pri vožnji na kosinama prijenosnik se ne smije deblokirati s pomoću jednosmjerne spojke.
- Prilikom rukovanja priključnim oruđima na padinama potreban je poseban oprez (promijenjena raspodjela težine na uređaju).
- Ako se kotači okreću na mjestu ili ako se vozilo zaustavi prilikom prelaska preko padine u smjeru uzbrdo, nož za košenje i priključno oruđe valja odvojiti. Nakon toga padinu valja napustiti sporom vožnjom nizbrdo i ravno.
- Nikada ne pokušavajte stabilizirati benzinsku traktorsku kosilicu podupiranjem stopalom na zemlji.
- Težina sabirne košare povećava opasnost od prevrtanja, posebice kada je napunjena.
- Sabirnu košaru nikada ne praznite i ne podižite na kosoj površini.

11.6.4 Pražnjenje sabirne košare iz sjedala (sl. 12)

Ako odrezana trava ostaje na tlu, sabirna je košara puna i valja je isprazniti.

1. Isključite mehanizam za košenje (11) tako da polugu za mehanizam za košenje (11) gurnete prema naprijed i pritisnete nalijevo.
2. Odvezite se na mjesto na kojem želite isprazniti sabirnu košaru (2).
3. Do kraja pritisnite papučicu kočnice (9) i aktivirajte parkirnu kočnicu (8).
4. Postavite mjenjač (14) u položaj "N".
5. Podignite sabirnu košaru (2) za ručku kako biste je ispraznili.
6. Ponovno spustite sabirnu košaru (2).

Pozor: ako sabirna košara (2) nije pravilno uglavljena, mehanizam za košenje (11) ne može se uključiti.

11.6.5 Otkvačivanje sabirne košare radi pražnjenja (sl. 12)

Ako odrezana trava ostaje na tlu, sabirna je košara puna i valja je isprazniti.

⚠ UPOZORENJE!

Opasnost od ozljeda!

Nenamjerno i neočekivano zaustavljanje proizvoda može uzrokovati ozljede.

- Prije pražnjenja isključite motor.

1. Do kraja pritisnite papučicu kočnice (9) i aktivirajte parkirnu kočnicu (8).
2. Isključite mehanizam za košenje (11) tako da polugu za mehanizam za košenje (11) gurnete prema natrag i pritisnete nalijevo.
3. Postavite mjenjač (14) u položaj "N".
4. Isključite motor tako da kontaktni ključ (30) postavite u položaj "Stop". Nakon toga izvucite kontaktni ključ (30) iz kontaktne brave (10).
5. Otkvačite sabirnu košaru (2) i ispraznite je.
6. Ponovno zakvačite sabirnu košaru (2).
7. ako sabirna košara (2) nije pravilno uglavljena, mehanizam za košenje (11) ne može se uključiti.

11.7 Parkiranje benzinske traktorske kosilice

⚠ UPOZORENJE!

Opasnost od ozljeda i opekline!

Vrući motor, ispuh ili pogon mogu uzrokovati opekline.

- Ne dodirujte vruće dijelove benzinske traktorske kosilice.
- Pri isključivanju motora pazite na to da vrući dijelovi ne mogu zapaliti nikakve predmete ili materijale koji se nalaze u blizini.

⚠ UPOZORENJE!

Opasnost od ozljeda i prevrtanja!

Benzinska traktorska kosilica može se prevrnuti ako nije parkirana na ravnoj površini.

- Opasnost od prevrtanja ili otklizavanja povećava se ako je podloga rahla ili vlažna.
- Prilikom zaustavljanja vodite računa o zaustavnom radu reznog alata kojem treba nekoliko sekunda do zaustavljanja.

Položite uređaj na sljedeći način:

1. Do kraja pritisnite papučicu kočnice (9) i aktivirajte parkirnu kočnicu (8).
2. Prije napuštanja vozačkog sjedala isključite mehanizam za košenje (11).
3. Namjestite visinu rezanja (3) na najniži položaj.
4. Pomaknite mjenjač (14) u položaj "N".
5. Isključite motor tako da kontaktni ključ (30) u kontaktnoj bravi (10) postavite u položaj "Stop". Nakon toga izvucite kontaktni ključ (30) iz kontaktne brave (10).
6. Čuvajte kontaktni ključ (30) tako da bude pristupačan samo ovlaštenim osobama.
7. Prije silaska uvjerite se u to da se benzinska traktorska kosilica potpuno zaustavila.

11.8. Nakon košenja

1. Prije parkiranja benzinske traktorske kosilice u zatvorenu prostoriju uvijek pustite motor da se ohladi.
2. Prije uskladištavanja uklonite travu, lišće, mazivo i ulje. Ne odlažite druge predmete na kosilicu.
3. Prije ponovne uporabe provjerite sve vijke i matice. Pritegnite olabavljene vijke.
4. Prije ponovne uporabe ispraznite sabirnu košaru (2).
5. Izvucite kontaktni ključ (30) iz kontaktne brave (10).
6. Vodite računa o tome da benzinska traktorska kosilica nije parkirana pored izvora opasnosti. Izlazak plina može uzrokovati eksploziju.
7. U slučaju dulje neuporabe benzinske traktorske kosilice ispraznite spremnik benzina benzinskom usisnom pumpom (nije sadržana u opsegu isporuke).
8. Nauljite i održavajte uređaj.

12. Transport

⚠ UPOZORENJE!

Opasnost od ozljeda!

Nenamjerno i neočekivano zaustavljanje proizvoda može uzrokovati ozljede.

- Nakon utovarivanja isključite motor i nakon hlađenja motora odvojite utikač svjeće od svjeće.
- Proizvod može uzrokovati teške ozljede od prignječenja zbog vlastite mase.

Prilikom utovarivanja i istovarivanja benzinske traktorske kosilice u vozilo ili prikolicu valja postupati krajnje oprezno.

Uvijek aktivirajte parkirnu kočnicu (8) i odvojite pogon mehanizma za košenje (11) odn. priključnog oruđa.

Prilikom transportiranja benzinske traktorske kosilice pridržavajte se regionalnih zakonskih propisa, naročito u vezi sa zaštitom tereta i transportiranjem predmeta na utovarnim platformama.

Ova benzinska traktorska kosilica ne smije se vući. Radi transporta po javnim prometnicama potrebno je rabiti prikladno vozilo ili prikladnu prikolicu. Prilikom transporta vodite računa o dovoljnoj nosivosti transportnog sredstva i prikladnoj zaštiti benzinske traktorske kosilice.

Na utovarnoj površini i u području oko prigušivača zvuka i motora s unutarnjim izgaranjem tijekom transporta ne smije biti zapaljivih materijala poput slame, lišća ili suhih ostataka trave.

Nakon utovara uvijek izvucite kontaktni ključ (30) iz kontaktne brave (10)!

13. Čišćenje i održavanje

⚠ UPOZORENJE!

Opasnost od ozljeda i opekлина!

Proizvod se može neočekivano pokrenuti i time uzrokovati ozljede. Osim toga, mogu postojati temperature više od 80° C.

- Prije svih radova čišćenja i održavanja isključite motor.
- Prije radova u području motora s unutarnjim izgaranjem, ispušnog kolektora i prigušivača zvuka pustite uređaj da se ohladi – to se posebno odnosi na sve radove održavanja na mehanizmu za košenje.
- Skinite utikač svjeće sa svjeće.

⚠ UPOZORENJE!

Opasnost za zdravlje!

Udisanje para od benzina / mazivog ulja može uzrokovati teške zdravstvene štete, gubitak svijesti i u ekstremnom slučaju smrt.

- Ne udišite pare od benzina / mazivog ulja.
- Rabite proizvod samo na otvorenom.

NAPOMENA!

Opasnost od oštećenja!

Ako voda prodre u kućište, posljedica mogu biti oštećenja motora. Osim toga, mlaz visokotlačnog čistača može oštetiti dijelove proizvoda.

- Očistite proizvod krpom, ručnom četkom itd.
- Na uranjajte proizvod u vodu ili druge tekućine i ne prskajte ga visokotlačnim čistačem.

Plan održavanja

	nakon 10 radnih sati	nakon 25 radnih sati	svakih 50 radnih sati
Filtar zraka	očistite	očistite	zamijenite
Svjeća	provjerite	očistite	zamijenite

Stručna provjera potrebna je:

- ako benzinska traktorska kosilica prijeđe preko velikog predmeta,
- ako se motor iznenada zaustavi,
- ako je rezni nož savijen (ne ravnajte ga sami!),
- ako je prijenosnik oštećen.

13.1 Radovi čišćenja:

⚠ UPOZORENJE!

Opasnost od ozljeda!

Nenamjerno i neočekivano zaustavljanje proizvoda može uzrokovati ozljede.

- Prije svih radova čišćenja i održavanja isključite motor i nakon hlađenja motora odvojite utikač svjeće od svjeće.

NAPOMENA!

Opasnost od oštećenja!

Ako se proizvod i njegova priključna oruđa ne čiste redovito, ostatci trave/korova mogu se zaplesti ispod benzinske traktorske kosilice. To može negativno utjecati na radne karakteristike proizvoda i trajno ga oštetiti.

- Očistite proizvod krpom ili ručnom četkom itd.
- Na uranjajte proizvod u vodu ili druge tekućine i ne prskajte ga visokotlačnim čistačem.
- Čistite ručke od ulja kako biste uvijek imali siguran oslonac.

13.2 Čišćenje uređaja vodom (sl. 16)

1. Postavite priključni element za crijevo na priključak za vodu (5) benzinske traktorske kosilice i otvorite slavinu za vodu.
2. Pokrenite benzinsku traktorsku kosilicu i uključite mehanizam za košenje (11) tako da polugu za mehanizam za košenje (11) gurnete prema naprijed i pritisnete nadesno sve dok se ne uglati. Rotirajući nosač noža centrifugira vodu po donjoj strani benzinske traktorske kosilice i tako je čisti.
3. Nakon otprilike 30 sekunda ponovno isključite benzinsku traktorsku kosilicu i mehanizam za košenje (11).
4. Zatvorite slavinu za vodu i skinite priključni element za crijevo.
5. Gornju stranu očistite krpom (pritom ne rabite oštre predmete, npr. nož).

Napomena: Najlakše ćete ukloniti prljavštinu i travu odmah nakon košenja. Osušeni ostatci trave i prljavštine mogu negativno utjecati na rad kosilice. Provjerite jesu li iz kanala za izbacivanje trave očišćeni ostatci trave i po potrebi ih uklonite.

Kosilicu nikada ne čistite vodenim mlazom ili visokotlačnim čistačem. Motor treba ostati suh.

Nije dopuštena uporaba agresivnih sredstava za čišćenje kao što su hladna sredstva za čišćenje ili benzin za čišćenje.

Radi radova čišćenja (npr. na okviru benzinske traktorske kosilice) nikada ne vozite blizu ruba ili jarka.

Radi izbjegavanja opasnosti od požara čistite motor s unutarnjim izgaranjem, rashladna rebra, baterijski pretinac, područje oko rezervoara i ispuha od trave, lišća ili isteklog ulja (masti).

Uvijek očistite sabirnu košaru.

13.3 Radovi održavanja

Dopušteno je obavljati samo radove održavanja opisane u ovom priručniku za uporabu, a obavljanje svih ostalih radova prepustite ovlaštenom distributeru. Ako vam zatrebaju potrebna znanja i pomagala, uvijek se obratite ovlaštenom distributeru.

Preporučujemo da radove održavanja i popravke prepustite samo ovlaštenom distributeru.

Rabite samo alate, pribor ili priključna oruđa koja je odobrio proizvođač ovog uređaja ili tehnički ekvivalentne dijelove jer inače može nastati opasnost od nesreća s tjelesnim ozljedama ili oštećenja uređaja. U slučaju pitanja trebali biste se obratiti ovlaštenom distributeru.

Originalni alati, pribor i rezervni dijelovi svojim su svojstvima optimalno prilagođeni uređaju i zahtjevima korisnika.

Benzinsku traktorsku kosilicu trebao bi jedanput godišnje provjeravati ovlašten distributer.

Naljepnice s upozorenjima i obavijestima uvijek održavajte čistima i čitljivima. Oštećene ili zagubljene naljepnice valja zamijeniti novim originalnim pločicama. Ako se neka komponenta zamijeni novim dijelom, pobrinite se za to da novi dio sadrži iste naljepnice.

Iz sigurnosnih razloga komponente koje provode gorivo (vod za gorivo, pipac za gorivo, rezervoar goriva, čep rezervoara goriva, priključci itd.) valja redovito provjeravati u pogledu oštećenja i propusnih mjesta te ih, po potrebi, mora zamijeniti stručnjak.

Prije početka rada na ili u blizini električnih komponenta, priključni kabel baterije (24) potrebno je odvojiti od priključnog kabela motora (24a).

Uređaj je opremljen brojnim sigurnosnim napravama. Te naprave nije dopušteno demontirati ili mijenjati (premošćivati itd.) i potrebno ih je provjeravati u redovitim razmacima. Radove na sigurnosnim napravama smije obavljati samo stručnjak.

Sve matice, svornjaci i vijke, a naročito vijak za učvršćivanje noža, moraju biti čvrsto pritegnuti kako bi uređaj bio siguran za rad.

Istrošene ili oštećene dijelove valja odmah zamijeniti zbog sigurnosnih razloga.

Redovito provjeravajte je li sabirna naprava za travu (npr. sabirna košara, kanal za izbacivanje) istrošena, oštećena ili je li izgubila funkcionalnost.

Radovi ispod stroja zahtijevaju poseban opreza zbog mase benzinske traktorske kosilice. Stoga se obratite ovlaštenom distributeru.

Provjerite jesu li prednji i stražnji kotači dobro pričvršćeni. Benzinsku traktorsku kosilicu i priključna oruđa uvijek održavajte u ispravnom radnom stanju; sve sigurnosne naprave moraju postojati i biti u ispravnom radnom stanju.

Redovito provjeravajte funkciju kočnice (svakih 25 radnih sati) i, po potrebi, potrebna namještanja odn. radove održavanja prepustite specijaliziranoj radionici.

13.3.1 Osovine kotača i glavine kotača

Kako bi se zajamčila pokretljivost kotača, preporučujemo da osovine kotača i glavine kotača očistite i podmažete najmanje jedanput tijekom sezone.

NAPOMENA:

Prednje i stražnje kotače (7 + 4) valja demontirati radi podmazivanja osovina i glavina.

13.3.2 Zamjena noža za košenje

Zbog sigurnosnih razloga zatražite samo od ovlaštene specijalizirane radionice da mijenja, oštiri, balansira i montira nož za košenje. Radi postizanja optimalnog rezultata rada preporučljivo je zatražiti provjeravanje noža za košenje jedanput godišnje.

13.3.3 Provjeravanje razine ulja (sl. 8)

⚠ OPASNOST!

Opasnost od požara i eksplozije!

Prilikom punjenja motorno gorivo se može zapaliti i eventualno eksplodirati. To uzrokuje teške opekline ili smrt.

- Isključite motor i pustite ga da se ohladi.
- Ne približavajte vruće izvore, plamen i iskre.
- Ulijevajte motorno gorivo samo na otvorenom.
- Nosite zaštitne rukavice.
- Izbjegavajte kontakt s kožom i očima.
- Pokrenite proizvod na udaljenosti od najmanje 3 m od mjesta ulijevanja motornog goriva.
- Vodite računa o propuštanjima. Ako benzin istječe, ne pokrećite motor.

⚠ UPOZORENJE!

Opasnost za zdravlje!

Udisanje para od benzina / mazivog ulja može uzrokovati teške zdravstvene štete, gubitak svijesti i u ekstremnom slučaju smrt.

- Ne udišite pare od benzina / mazivog ulja.
- Rabite proizvod samo na otvorenom.

NAPOMENA!

Oštećenje proizvoda

Ako proizvod radi bez motornog ulja i ulja za prijenosnike ili s premalo ulja, to može uzrokovati oštećenje motora.

- Prije stavljanja u pogon utočite benzin i ulje. Proizvod se isporučuje bez motornog ulja i ulja za prijenosnike.
- Rabite samo motorno ulje SAE 30.

NAPOMENA!

Onečišćenje okoliša!

Isteklo ulje može trajno onečistiti okoliš. Tekućina je vrlo otrovna i može brzo onečistiti vodu.

- Punite/praznite ulje samo na ravnim, učvršćenim površinama.
- Uporabite nastavak za ulijevanje ili lijevak.
- Prikupite ispušteno ulje u prikladnu posudu.
- Odmah pažljivo obrišite proliveno ulje i zbrinite krpu u skladu s lokalnim propisima.
- Zbrinite ulje u skladu s lokalnim propisima.

1. Postavite benzinsku traktorsku kosilicu na ravnu, čvrstu podlogu.
2. Izvucite kontaktni ključ (30) iz kontaktne brave (10).
3. Otklopite karoseriju prema gore kao što je opisano u odjeljku 10.1 (sl. 7).
4. Poklopac spremnika ulja sa šipkom za mjerenje razine (22) odvrnite okretanjem nalijevo i obrišite ga.
5. Ponovno uvrnite poklopac spremnika ulja sa šipkom za mjerenje razine (22) do graničnika u nastavak za ulijevanje.
6. Izvucite poklopac spremnika ulja sa šipkom za mjerenje razine (22) i u vodoravnom položaju očitajte razinu ulja. Razina ulja mora biti između oznaka "maks." i "min." na mjernoj šipki za ulje (22).

13.3.4 Zamjena ulja

Zamjenu motornog ulja trebalo bi obavljati godišnje prije početka sezone kada je motor pri radnoj temperaturi i isključen.

Rabite samo motorno ulje (SAE 30).

1. Postavite benzinsku traktorsku kosilicu na ravnu, čvrstu podlogu.
2. Otklopite karoseriju prema gore kao što je opisano u odjeljku 10.1 (sl. 7).
3. Odvrnite poklopac spremnika ulja sa šipkom za mjerenje razine (22) okretanjem nalijevo.
4. S pomoću isporučene štrcaljke (26) i crijeva usisajte motorno ulje kroz nastavak za ulijevanje.
5. Ulijte svježe motorno ulje i provjerite razinu ulja (vidi 13.3.3).

Otpadno ulje potrebno je zbrinuti u skladu s važećim propisima.

13.3.5 Održavanje filtra zraka (sl. 13)

⚠ OPASNOST!

Opasnost od požara i eksplozije!

U slučaju pogrešnog čišćenja motorno gorivo može se zapaliti i eventualno eksplodirati. To uzrokuje teške opekline ili smrt.

- Očistite filter zraka samo isprašivanjem.
- Nikada ne čistite filter zraka benzinom ili zapaljivim otapalima.

NAPOMENA!

Opasnost od oštećenja!

Rad motora bez umetnutog filteraskog uloška može uzrokovati oštećenja motora.

- Nikada ne pustite motor da radi bez umetnutog uloška filtra zraka.

Onečišćeni filtri zraka (18a) smanjuju snagu motora zbog premalog dovoda zraka u rasplinjač. Stoga je nužna redovita provjera.

Filter zraka trebalo bi provjeravati i po potrebi čistiti svakih 25 radnih sati. Ako je zrak vrlo prašnjav, filter zraka valja provjeravati češće.

1. Otklopite karoseriju prema gore kao što je opisano u odjeljku 10.1.
2. Otvorite vijak (36) kućišta filtra zraka (18) i podignite kućište.
3. Očistite filter zraka (18a) samo isprašivanjem.
4. Montirajte kućište filtra zraka (18) i filter zraka (18a) obrnutim redoslijedom.

13.3.6 Održavanje svjeće (sl. 1)

Provjerite onečišćenost svjeće prvi put nakon 10 radnih sati i po potrebi je očistite bakrenom žičanom četkom. Zatim po potrebi zamijenite svjećicu svakih 50 radnih sati.

1. Skinite utikač svjeće (20) okretnim pokretom.
2. Izvadite svjećicu (20a) ključem za svjećice (a).

S pomoću mjernih listića namjestite razmak na 0,75 mm (0,030"). Ponovno stavite svjećicu (20a) i pazite na to da je ne pritegnete prejako.

13.3.7 Zamjena osigurača (sl. 14)

Električni pokretač osiguran je osiguračem od 10 A (29).

Nikada ne rabite druge osigurače i ne premošćujte ih.

1. Otklopite karoseriju prema gore kao što je opisano u odjeljku 10.1 (sl. 7).
2. Otvorite držač osigurača (29a).
3. Izvadite neispravni osigurač (29) iz držača (29a).
4. Umetnite novi osigurač od 10 A (29).
5. Zatvorite držač osigurača (29a).

13.3.8 Punjenje baterije

Baterija se puni tijekom rada. Međutim, zbog čestog pokretanja može biti potrebno bateriju napuniti isporučenim punjačem (25):

1. Utaknite utikač u utičnicu za punjenje (15), a punjač (25) u utičnicu od 230 V~/50 Hz.
2. Punite bateriju najmanje 5 sati.

13.3.9 Punjenje baterije punjačem za automobil (sl. 15)

⚠ OPASNOST!

Opasnost zbog pogrešnog punjenja akumulatora za pokretanje!

Pri previsokom naponu punjenja postoji opasnost od eksplozije akumulatora za pokretanje.

- Struja punjenja punjača ne smije prekoračiti 5 A, a napon punjenja smije iznositi maks. 14,4 V.
- Prilikom radova na bateriji uvijek izvucite kontaktni ključ (30) iz kontaktne brave (10).

Pozor!

Opasnost od kratkog spoja!

Radi izbjegavanja kratkog spoja uvijek je potrebno najprije odvojiti, a posljednji priključiti negativni kabel (-) na bateriji (16a).

- Prilikom radova na bateriji (16a) uvijek izvucite kontaktni ključ (30) iz kontaktne brave (10).
- Obratite pozornost na polaritet.

Bateriju možete napuniti i s pomoću isporučenog kabela za punjenje (28) na komercijalno dostupnom punjaču za automobil za olovne baterije od 12 V.

1. U tu svrhu odvojite priključni kabel baterije (24) od priključnog kabela motora (24a). (sl. 9)
2. Utaknite isporučeni kabel za punjenje (28) na bateriju (16a). Priključite crni kabel na negativni pol (-), a crveni kabel na pozitivni pol (+) punjača.

Pozor!

Opasnost od kratkog spoja!

Pri priključivanju/odvajanju priključnog kabela baterije (24) vodite računa o tome da se polovi (+/-) međusobno ne dodiruju i/ili da ne dodiruju okvir.

Radi izbjegavanja kratkog spoja uvijek je potrebno najprije odvojiti, a posljednji priključiti negativni kabel (-) na punjaču.

Benzinsku traktorsku kosilicu uvijek skladištite s potpuno napunjenom baterijom (16a).

13.3.10 Provjeravanje tlaka u gumama

1. Prije pokretanja provjerite tlak u gumama (vidi i odjeljak 10.4)!
2. U redovitim razmacima provjeravajte tlak u gumama komercijalno dostupnom nožnom pumpom za zrak (nije sadržana u opsegu isporuke).
3. Komercijalno dostupnom nožnom pumpom za zrak (nije sadržana u opsegu isporuke) po potrebi dopunite zrak tako da prethodno skinete naplatke (4a + 7a) i kapicu ventila. Ispravan tlak u gumama iznosi 1,3 bar u prednjim kotačima (7) i 1,8 bar u stražnjim kotačima (4).
4. Važno: Ako je tlak u gumama prenizak, povećava se rizik od oštećenja ventila, a time i crijeva.

Napomena: Ako utvrdite da su gume ili kotači oštećeni, molimo obratite se servisnoj službi ili specijaliziranoj radionici.

13.3.11 Popravljanje

Nakon popravljanja ili održavanja provjerite jesu li svi sigurnosni dijelovi montirani i ispravni. Dijelove koji predstavljaju opasnost od ozljeda čuvajte dalje od drugih ljudi i djece.

Pozor: U skladu sa Zakonom o odgovornosti za proizvode ne odgovaramo za štete uzrokovane neispravnim popravcima ili neuporabom originalnih rezervnih dijelova.

Angažirajte servisnu službu ili ovlaštenog stručnjaka. Isto vrijedi i za pribor.

Važna napomena u slučaju popravka:

U slučaju vraćanja uređaja radi popravka vodite računa o tome da je uređaj zbog sigurnosti potrebno poslati servisnoj radionici bez ulja i benzina.

13.3.12 Naručivanje rezervnih dijelova

Prilikom naručivanja rezervnih dijelova trebali biste navesti sljedeće informacije:

- Tip uređaja
- Broj artikla uređaja

Rezervni dijelovi / pribor

Nož za kosilicu za travu – br. artikla: 7911200616.

Baterija - Br. art.: 5911235066

13.3.13 Servisne informacije

Valja voditi računa o tome da kod ovog proizvoda sljedeći dijelovi podliježu trošenju zbog uporabe ili prirodnom trošenju, odnosno da su sljedeći dijelovi potrebni kao potrošni materijali.

Potrošni dijelovi*: svjećica, filter zraka, filter benzina, nož za košenje, klinasti remen, baterija, osigurač, gume

* Nisu nužno uključeni u opseg isporuke!

Rezervne dijelove i pribor možete nabaviti preko našeg servisnog centra. Za to skenirajte QR kod na našoj slici.

14. Skladištenje

⚠ OPASNOST!

Opasnost od požara i eksplozije!

Prilikom skladištenja proizvoda u blizini mogućih izvora zapaljenja mogu nastati požar ili eksplozija. To uzrokuje teške opekline ili smrt.

- Udaljite moguće izvore zapaljenja kao što su npr. pećnice, plinski kotlovi za vruću vodu, plinske sušilice itd.

NAPOMENA!

Opasnost od oštećenja!

Ako se proizvod ne skladišti ispravno, to može uzrokovati oštećenja motora.

- Skladištite proizvod zaštićen od prljavštine, prašine i vlage.

14.1 Skladištenje tijekom duljih stanki

Prije spremanja uređaja u zatvorenu prostoriju uvijek pustite motor da se ohladi.

Spremite benzinsku traktorsku kosilicu s ispražnjenim rezervoarom, a zalihu goriva spremite u dobro prozračenu prostoriju koja se može zaključati.

Uređaj nikada ne čuvajte s benzinom u rezervoaru goriva unutar zgrade u kojoj bi benzinske pare mogle doći u kontakt s otvorenim plamenom ili iskrama. Ako rezervoar treba isprazniti (npr. stavljanje izvan uporabe prije zimske stanke), to treba učiniti isključivo na otvorenom (primjerice, rezervoar ispraznite tako da pustite da motor s unutarnjim izgaranjem radi na otvorenom).

Benzinsku traktorsku kosilicu skladištite u pogonski sigurnom stanju.

Kontaktni ključ (30) uvijek valja izvući iz kontaktne brave (10) i spemiti na sigurno kako bi se spriječilo da djeca i druge osobe neovlašteno ili nepravilno rabe uređaj.

Prije skladištenja (npr. zimske stanke) temeljito očistite benzinsku traktorsku kosilicu. Osušeni ostaci trave i lišća u blizini prigušivača zvuka mogu se zapaliti.

Opasnost od zapaljenja!

Prije prekrivanja uređaja pustite ga da se potpuno ohladi.

Prije skladištenja provedite sve potrebne radove održavanja.

Kada se benzinska traktorska kosilica dulje vrijeme stavlja izvan pogona, prije početka rada na električnim komponentama ili u njihovoj blizini priključni kabel baterije (24) treba odvojiti od priključnog kabela motora (24a). Preporučujemo da izvadite bateriju (16a) i da je potpuno napunjenu spremite u suhu i zatvorenu prostoriju.

14.1.1 Demontaža baterije (sl. 9)

1. U tu svrhu odvojite priključni kabel baterije (24) od priključnog kabela motora (24a). (sl. 9).
2. Zatim otpustite oba vijka (16b) s pomoću križnog odvijača (nije sadržan u opsegu isporuke) s poklopca baterije (16).
3. Izvadite bateriju (16a) zajedno s poklopcem baterije (16).

Pobrinite se za to da su baterije zaštićene od neovlaštene uporabe (npr. od djece).

Napunite bateriju (16a) tijekom zime 1 – 2 puta kako bi ona zadržala svoj puni kapacitet punjenja. Pogrešno skladištenje može oštetiti bateriju (16a) i nije obuhvaćeno jamstvom.

14.2 Ispuštanje benzina pumpom za usisavanje benzina

1. Postavite prihvatni spremnik ispod crijeva pumpe za usisavanje benzina (nije sadržano u opsegu isporuke).
2. Odvrnite poklopac rezervoara (17) i skinite ga.
3. Utaknite crijevo pumpe za usisavanje benzina u spremnik benzina i potpuno ispuštite benzin s pomoću pumpe za usisavanje benzina.
4. Ponovno pritegnite poklopac rezervoara (17).

15. Zbrinjavanje i recikliranje

Napomene o ambalaži



Ambalažni materijali mogu se reciklirati. Molimo zbrinite ambalažu na ekološki način.

Napomene o Zakonu o električnim i elektroničkim uređajima



Otpadni električni i elektronički uređaji ne spadaju u kućni otpad, nego ih valja odnijeti na odvojeno mjesto prikupljanja i zbrinjavanja!

- Stare baterije ili akumulatore koji nisu fiksno ugrađeni u otpadni uređaj potrebno je prije predaje izvaditi tako da se ne unište! Njihovo zbrinjavanje regulirano je zakonom o baterijama.
- Vlasnici i korisnici električnih i elektroničkih uređaja zakonom su obvezni vratiti ih nakon uporabe.
- Krajnji korisnik isključivo je odgovoran za brisanje osobnih podataka na otpadnom uređaju koji treba zbrinuti!
- Simbol prekrížene kante za otpad znači da otpadne električne i elektroničke uređaje nije dopušteno zbrinjavati u kućni otpad.
- Otpadne električne i elektroničke uređaje moguće je besplatno predati na sljedeća mjesta:
 - Javno-pravna mjesta za zbrinjavanje i prikupljanje (npr. komunalna dvorišta).
 - Mjesta prodaje električnih uređaja (stacionarna i internetska), ako su trgovci obvezni preuzeti ih ili ako besplatno nude tu uslugu.
 - Do tri otpadna električna uređaja po svakoj vrsti uređaja, s duljinom rubova od maksimalno 25 centimetara, možete bez prethodne nabave novog uređaja besplatno predati proizvođaču ili nekom drugom obližnjem ovlaštenom sabiralištu.

- Dodatne dopunske uvjete povrata od proizvođača i distributera možete saznati od servisne službe.

- U slučaju isporuke novog električnog uređaja od proizvođača privatnom kućanstvu on može omogućiti besplatno preuzimanje otpadnog električnog uređaja na zahtjev krajnjeg korisnika. U vezi s tim obratite se servisnoj službi proizvođača.
- Ove izjave vrijede samo za uređaje koji se montiraju i prodaju u državama Europske unije i koji podliježu Europskoj direktivi 2012/19/EU. U državama izvan Europske unije mogu vrijediti drukčiji propisi za zbrinjavanje otpadnih električnih i elektroničkih uređaja.

Napomene o zakonu o baterijama



Stare baterije i akumulatori ne spadaju u kućni otpad, nego ih valja odnijeti na odvojeno mjesto prikupljanja i zbrinjavanja!

- Radi sigurnog vađenja baterija ili akumulatora iz električnog uređaja i za informacije o njihovom tipu i kemijskom sastavu pogledajte dodatne informacije u priručniku za rukovanje i montažu.
- Vlasnici i korisnici baterija i akumulatora zakonom su obvezni vratiti ih nakon uporabe. Povrat je ograničen na predaju uobičajenih kućanskih količina.
- Stare baterije mogu sadržavati štetne tvari ili teške metale koji mogu uzrokovati onečišćenje okoline i zdravstvene štete. Recikliranje starih baterija i uporaba resursa sadržanih u njima doprinosi zaštiti od tih dvaju važnih tvari.
- Simbol prekrížene kante za otpad znači da baterije i akumulatore nije dopušteno zbrinjavati u kućni otpad.
- Ako se, osim toga, ispod simbola kante za otpad nalaze znakovi Hg, Cd ili Pb, to znači sljedeće:
 - Hg: Baterija sadržava više od 0,0005 % žive
 - Cd: Baterija sadržava više od 0,002 % kadmija
 - Pb: Baterija sadržava više od 0,004 % olova
- Akumulatore i baterije moguće je besplatno predati na sljedeća mjesta:
 - Javno-pravna mjesta za zbrinjavanje i prikupljanje (npr. komunalna dvorišta)
 - Mjesta prodaje baterija i akumulatora
 - Mjesta povrata zajedničkog sustava za povrat otpadnih uređaja i starih baterija
 - Mjesto povrata proizvođača (ako on nije član zajedničkog sustava za povrat)
- Ove izjave vrijede samo za akumulatore i baterije koje se prodaju u državama Europske unije i koji podliježu Europskoj direktivi 2006/66/EZ. U državama izvan Europske unije mogu vrijediti drukčiji propisi za zbrinjavanje akumulatora i baterija.

O mogućnostima zbrinjavanja starog uređaja raspitajte se kod mjerodavne općinske ili gradske službe.

Motorna goriva i ulja

- Prije zbrinjavanja uređaja potrebno je isprazniti rezervoar goriva i spremnik motornog ulja!
- Gorivo i motorna ulja ne spadaju u kućni otpad ili kanalizaciju, nego ih valja odnijeti na odvojeno mjesto prikupljanja i zbrinjavanja!
- Prazne spremnike ulja i goriva valja ekološki zbrinuti.

16. Otklanjanje neispravnosti

Traženje pogrešaka

Tablica prikazuje moguće pogreške, njihove moguće uzroke i mogućnosti rješavanja. Ako unatoč tome ne uspijete otkloniti problem, obratite se stručnjaku.

⚠ OPREZ!

Prije obavljanja provjera ili namještanja najprije isključite motor i izvucite kabel za pokretanje.

⚠ OPREZ!

Ako je nakon namještanja ili popravka motor radio nekoliko minuta, imajte na umu da su ispuh i drugi dijelovi vrući. Stoga ih ne dirajte kako biste izbjegli opekline.

Neispravnost	Mogući uzrok	Rješenje
Nemiran rad, jako vibriranje uređaja	<ul style="list-style-type: none"> • Vijci su labavi • Učvršćenje noža za košenje je labavo • Nož za košenje nije balansirani • Klinasti remen je oštećen • Kanal za izbacivanje je začepljen 	<ul style="list-style-type: none"> • Provjerite vijke • Provjerite učvršćenje noža za košenje • Neka specijalizirana radionica zamijeni nož za košenje • Zamijenite klinasti remen • Očistite kanal za izbacivanje
Motor ne radi	<ul style="list-style-type: none"> • Pogrešan redoslijed pokretanja • Pogrešna postavka čoka • Poluga motorne kočnice nije pritisnuta • Pogrešan položaj poluge gasa • Svjećica je neispravna • Prazan spremnik goriva • Predugačka Bowdenova užad • Loše gorivo, skladištenje bez pražnjenja spremnika benzina, pogrešna vrsta benzina • Svjećica je onečišćena, (ostaci ugljika na elektrodama), prevelik razmak između elektroda • Svjećica je vlažna od benzina (motor je potopljen). • Motor je neispravan 	<ul style="list-style-type: none"> • Provjerite postupak pokretanja • Provjerite postavku čoka • Pritisnite polugu motorne kočnice • Provjerite namještanje • Zamijenite svjećicu • Ulijte gorivo • Bowdenovu užad namjestite s pomoću preturke matice. • Ispraznite rezervoar goriva i rasplinjač. Ulijte svježi benzin. • Očistite svjećicu, provjerite toplinsku vrijednost svjećice, eventualno zamijenite svjećicu, namjestite 0,6 – 0,8 mm • Osušite svjećicu i ponovno je umetnite. • Obratite se ovlaštenoj servisnoj službi
Motor s unutarnjim izgaranjem jako se zagrijava.	<ul style="list-style-type: none"> • Rashladna rebra su onečišćena. • Preniska razina motornog ulja. • Klinasti remen je istrošen 	<ul style="list-style-type: none"> • Očistite rashladna rebra. • Provjerite razinu napunjenosti motornog ulja i dolijte motorno ulje. • Zamijenite klinasti remen
Uređaj se ne kreće.	<ul style="list-style-type: none"> • Mjenjač nije u stupnju prijenosa • Klinasti remen (mjenjač) je otkvačen • Klinasti remen (mjenjač) je istrošen ili oštećen • Nedostaje pero između stražnje osovine i stražnjih kotača 	<ul style="list-style-type: none"> • Ubacite mjenjač u stupanj prijenosa (nosač jednosmjerne spojke) • Zakvačite klinasti remen (mjenjač) • Zamijenite klinasti remen (mjenjač) • Montirajte pero

Motor radi nemirno	<ul style="list-style-type: none"> • Onečišćen zračni filter • Onečišćena svjećica 	<ul style="list-style-type: none"> • Očistite filter zraka • Očistite svjećicu
Trava žuti, rezanje je nejednoliko	<ul style="list-style-type: none"> • Nož za košenje nije oštar • Visina rezanja je premala 	<ul style="list-style-type: none"> • Naoštrite nož za košenje • Namjestite ispravnu visinu
Izbacivanje trave je nepravilno	<ul style="list-style-type: none"> • Visina rezanja je preniska • Nož za košenje je istrošen • Sabirna košara je začepljena • Kanal je začepljen • Trava je suviše mokra • Prevelika brzina vožnje 	<ul style="list-style-type: none"> • Namjestite visinu • Zamijenite nož za košenje • Ispraznite sabirnu košaru ili uklonite začepljenje • Očistite kanal za izbacivanje • Kosite po suhom vremenu • Odaberite niži stupanj prijenosa
Kosilica se ne pokreće električnim pokretačem	<ul style="list-style-type: none"> • Baterija je ispražnjena • Osigurač je pregorio 	<ul style="list-style-type: none"> • Napunite bateriju • Zamijenite osigurač
Smanjenje snage motora tijekom košenja	<ul style="list-style-type: none"> • Brzina vožnje prevelika je u odnosu na visinu rezanja 	<ul style="list-style-type: none"> • Smanjite brzinu vožnje i povećajte visinu rezanja
Kočna snaga nije dovoljna	<ul style="list-style-type: none"> • Kočnica nije više ispravno namještena 	<ul style="list-style-type: none"> • Obratite se ovlaštenom distributeru / servisnoj službi

Kazalo:	Stran:
1. Razlaga simbolov na izdelku.....	183
2. Uvod	186
3. Opis naprave	186
4. Obseg dostave (sl. 2).....	186
5. Namenska uporaba	187
6. Varnostni napotki.....	187
7. Tehnični podatki	190
8. Razpakiranje	191
9. Montaža.....	191
10. Pred zagonom	192
11. Uporaba.....	194
12. Prevoz	197
13. Čiščenje in vzdrževanje	198
14. Skladiščenje	202
15. Odlaganje med odpadke in reciklaža	202
16. Pomoč pri motnjah	204
17. Izjava o skladnosti	283

1. Razlaga simbolov na izdelku

Z uporabo simbolov v tem priročniku želimo vašo pozornost usmeriti na mogoča tveganja. Varnostni simboli in razlage, ki jih spremljajo, je treba natančno razumeti. Sama opozorila ne odpravijo tveganj in ne morejo nadomestiti ustreznih ukrepov za preprečevanje nesreč.

	Pred uporabo upoštevajte vse varnostne napotke.
	Pred zagonom morate prebrati in razumeti celotno besedilo navodil za uporabo.
	Nevarnost poškodb! Ne vozite in ne kosite po strminah, ki so strmejše od 10° (17%). Ne vozite in ne kosite v vzdolžni smeri. Nevarnost prevrnitve!
	Naprave nikoli ne uporabljajte brez lovilnega koša.
	Nevarnost zaradi izvrženih delov pri delujočem motorju. Obvezno upoštevajte varnostno razdaljo.
	Prepričajte se, da so druge osebe na zadostni varnostni razdalji. Neudeleženi osebam ne dovolite v bližino naprave.
	Preden začnete izvajati vzdrževalna dela, odstranite vtič vžigalne svečke.
	Rok in nog ne približujte vrtečim se rezilom kosilnice.
	Rok in nog ne približujte vrtečim se rezilom kosilnice.
	Pomembno. Izpušni plini so strupeni, zato motor ne sme delovati v neprezračeni območjih.
	Pozor, vroča površina – nevarnost opeklin.
	Uporabljajte zaščito za sluh in oči!
	Uporabljajte varnostne čevlje, varnostne rokavice in oprijeta oblačila.
	POZOR! Obratovalna sredstva so vnetljiva in eksplozivna – nevarnost opeklin.
	Kapaciteta rezervoarja

	Moč
	Delovna prostornina
	Število vrtljajev
	Prostornina lovilnega koša
	Nastavitev višine reza min. maks.
	najv. hitrost
	najv. nagib
	najv. širina
	Teža
	Motorno olje
	Pri delujočem ali vročem motorju ne dolivajte goriva.
	Dolžina rezila kosilnice. Najv. širina reza.
	Zajamčeni nivo zvočne moči
	Opozorilo pred nevarno električno napetostjo.
	Izdelek ustreza veljavnim evropskim direktivam.
	Pred kakršnim koli delom na napravi odstranite ključ za zagon in upoštevajte informacije v teh navodilih.

	<p>Polnilna vtičnica 12 V enosmerna napetost</p>
	<p>STOP: Izklopite motor ON: Delovanje START: Zagon</p>
	<p>Zavorni pedal in pedal sklopke</p>
	<p>Ročna zavora</p>
	<p>Dušilka/regulator števila vrtljajev</p>
	<p>Prestava za vožnjo naprej</p>
	<p>Nevtralna prestava</p>
	<p>Prestava za vzvratno vožnjo</p>
	<p>5-kratna nastavitev višine reza</p>
	<p>Vklop/izklop kosilnega mehanizma</p>
	<p>Varovalka naprave</p>
	<p>Razred zaščite II</p>
	<p>Odpadne opreme ne odvrzite med gospodinjske odpadke.</p>
<p>NEVARNOST!</p>	<p>Signalna beseda za označevanje neposredno grozeče nevarne situacije, zaradi katere pride do smrti ali hudih telesnih poškodb, če se ne prepreči.</p>
<p>OPOZORILO!</p>	<p>Signalna beseda za označevanje možne nevarne situacije, zaradi katere lahko pride do smrti ali hudih telesnih poškodb, če se ne prepreči.</p>
<p>PREVIDNO!</p>	<p>Signalna beseda za označevanje možne nevarne situacije, zaradi katere lahko pride do majhnih ali zmernih poškodb, če se ne prepreči.</p>
<p>NAPOTEK</p>	<p>Signalna beseda za označevanje možne nevarne situacije, zaradi katere lahko pride do materialne škode na izdelku ali lastnini, če se ne prepreči.</p>

2. Uvod

PROIZVAJALEC:

Scheppach GmbH
Günzburger Straße 69
D-89335 Ichenhausen

SPOŠTOVANI KUPEC,

želimo vam veliko veselja in uspeha pri delu z vašo novo napravo.

NAPOTEK:

Proizvajalec te naprave skladno z veljavnim zakonom o odgovornosti za izdelke ne jamči za poškodbe na tej napravi ali poškodbe s to napravo, do katerih pride pri:

- nepravilnem ravnanju,
- Neupoštevanje navodil za uporabo,
- popravilih, ki jih izvedejo tretji, nepooblaščen strokovnjaki,
- vgraditvi neoriginalnih nadomestnih delov in zamenjava z njimi,
- uporaba, ki ni v skladu z namenom uporabe,
- izpadu električne naprave pri neupoštevanju električnih predpisov in določil VDE 0100, DIN 57113 / VDE0113.

Upoštevajte naslednje:

Pred montažo in zagonom preberite celotno besedilo navodil za uporabo.

Ta navodila za uporabo vam olajšajo spoznati napravo in izkoristiti njene možnosti uporabe, ki so v skladu z določili.

Navodila za uporabo vsebujejo pomembne napotke o varnem, strokovnem in ekonomičnem delu z napravo, o izogibanju nevarnostim, prihranku stroškov za popravila, zmanjšanju časov izpada in povečanju zanesljivosti ter življenjske dobe naprave.

Poleg varnostnih določil v teh navodilih za uporabo morate nujno upoštevati predpise svoje države, ki veljajo za uporabo naprave.

Navodila za uporabo shranite poleg naprave, ovita v plastični ovitek, tako da bodo zaščitena pred umazanijo in vlago. Pred sprejemom dela mora vsaka upravljalna oseba prebrati in skrbno upoštevati omenjena navodila.

Na napravi lahko delajo samo osebe, ki so poučene o uporabi naprave in o nevarnostih, ki so povezane s tem. Upoštevajte zahtevano najnižjo starost.

Poleg varnostnih napotkov iz teh navodil in posebnih predpisov vaše države morate pri uporabi identičnih strojev upoštevati tudi splošno veljavna tehnična pravila.

Ne prevzemamo nikakršne odgovornosti za nezgode in poškodbe, nastale zaradi neupoštevanja teh navodil in varnostnih napotkov.

3. Opis naprave

1. Voznikov sedež
2. Lovilni koš
3. Nastavitev višine reza
4. Zadnja kolesa
- 4a Kolesna pokrova zadaj
5. Vodni priključek
6. Kosilni mehanizem (zaščita)
- 6a. Rezilo kosilnice
7. Sprednja kolesa
- 7a Kolesna pokrova spredaj
8. Ročna zavora
9. Zavorni pedal/pedal sklopke
10. Zagonska ključavnica
11. Vkllop/izkllop kosilnega mehanizma
12. Ročica za vrtljaje
13. Volan
14. Prestavna ročica
15. Vtičnica za polnjenje akumulatorja
16. Pokrov za baterije
- 16a Baterija
- 16b Vijaki (akumulator)
17. Pokrov rezervoarja
18. Ohišje zračnega filtra
- 18a Zračni filter
19. Kanal za izmet
20. Vtič vžigalne svečke
- 20a Vžigalna svečka
21. Izpuh
22. Pokrov rezervoarja za olje z merilno palico
23. Klinasti jermen
24. Priključni kabel akumulatorja
- 24a Priključni kabel motorja
25. Polnilnik
26. Brizga
27. Lijak
28. Polnilni kabel za avtomobilski polnilnik
29. Varovalka 10 A
- 29a Držalo za varovalko
30. Ključ za zagon
31. Pritrdilni kavli
32. Nosilec volana
33. Vijaki (lovilni koš)
34. Ojačitveni nosilci
35. Vijak (kolo jermena)
36. Vijak (zračni filter)

4. Obseg dostave (sl. 2)

- Bencinska sedežna kosilnica
- Sedež (1)
- Lovilni koš (2)
- Volanski steber z volanom (13)
- Menjalna ročica kosilnega mehanizma (11)
- Polnilnik (25)
- Akumulator (16a)
- 100-ml brizga za odsesavanje olja s cevko (26)

- Lijak (27)
- Polnilni kabel za avtomobilski polnilnik (28)
- Varovalka 10 A (29)
- Ključ za zagon 1x (30)
- Navodila za uporabo

Orodje:

- Ključ za vžigalne svečke (a)
- Viličasti ključ 16/13 (b)
- Viličasti ključ 12/10 (c)
- Viličasti ključ 10/8 (d)

Vgradni material:

- 1 x vpenjalna puša Ø6 x 35 za volanski steber (e)
- 1x vijak z lečasto glavo M4x20 z matico M4 za menjalno ročico kosilnega mehanizma (f)
- 1x sornik Ø 8 mm za varovalo pred nagibanjem (g)
- Varovalna razcepka (h)
- 4x vijaki s šestkotno glavo M8x16 s podložkami za pritrditev sedeža (i)

5. Namenska uporaba

Stroj ustreza veljavni direktivi o strojih ES.

Pozor – nevarnost nesreče!

Bencinska sedežna kosilnica je namenjena samo za košnjo zelenice, drugačna uporaba ni dovoljena.

Pred začetkom dela je treba namestiti vse zaščitne in varovalne priprave na stroju.

- Upravljaivec je v delovnem območju odgovoren za tretje osebe.
- Stroj je osnovan za upravljanje z eno osebo.
- Upoštevajte vse varnostne napotke in opozorila o nevarnostih na stroju.
- Vsi varnostni napotki in opozorila o nevarnostih na stroju morajo biti popolni in v čitljivem stanju.
- Stroj lahko uporabljate samo v tehnično brezhibnem stanju in skladno z namenom ter navodili za uporabo, pri tem pa morate biti osveščeni o varnosti in se zavedati nevarnosti!
- Še posebej tiste motnje, ki lahko vplivajo na varnost, morate (dati) takoj odpraviti!
- Upoštevati morate proizvajalčeve predpise glede varnosti, dela in vzdrževanja ter meritve iz tehničnih podatkov.
- Upoštevati morate zadevne predpise za preprečevanje nezgod in ostala, splošno priznana varnostno-tehnična pravila.
- Stroj smejo uporabljati, vzdrževati ali popravljati samo strokovne osebe, ki se na to spoznajo in so poučene o nevarnostih. Lastnoročne spremembe na stroju izključujejo garancijo proizvajalca za poškodbe, do katerih pride kot posledica.
- Stroj se lahko uporablja samo z originalnim priborom in originalnimi orodji proizvajalca.

- Vsaka vrsta uporabe, ki presega opisano, velja za nenamensko uporabo. Proizvajalec ne daje garancije za poškodbe, ki nastanejo kot posledica take uporabe; tveganje pri takih delih nosi izključno uporabnik.
- Če niste prepričani, ali je delovni pogoji varen ali nevaren, ne delajte s strojem.
- Bencinska kosilnica je primerna samo za zasebno uporabo v gospodinskih vrtovih in vrtičkih. Kot kosilnice za zasebne gospodinske vrtove in vrtičke se smatrajo tiste, ki se letno praviloma ne uporabljajo več kot 50 ur in to pretežno za nego trave ali travnih površin, vendar ne na javnih območjih, parkih, športnih površinah ter ne v kmetijstvu in gozdarstvu.

Naprave ne smete uporabljati, ker lahko na primer ogrožate uporabnika ali druge osebe:

- za rezanje plezalk,
- za drobljenje in sekljanje odrezkov dreves in žive meje,
- za čiščenje pločnikov (odsosavanje, odpihanje),
- za čiščenje snega s kosilnim mehanizmom,
- za nego trate na strešnih nasadih,
- za izravnavanje višin tal, kot so krtine.
- za transport pokošene trave, razen v priloženem lovilnem košu.
- Naprava ni odobrena za uporabo na javnih cestah.
- Prevoz ljudi (zlasti otrok) in živali ni dovoljen.
- Nikoli ne plezajte na kosilni mehanizem.
- Kosilnice iz varnostnih razlogov ni dovoljeno uporabljati kot pogonski agregat za druga delovna orodja in sklope orodij kakršnekoli vrste.

⚠ OPOZORILO

Pred zagonom naprave zaradi lastne varnosti temeljito preberite ta priročnik in splošne varnostne napotke. Če napravo prepustite tretjim osebam, vedno priložite ta navodila za uporabo.

Prosimo, upoštevajte, da naše naprave namensko niso konstruirane za gospodarsko, obrtno ali industrijsko uporabo. Ne prevzemamo nobene odgovornosti, če napravo uporabljate v gospodarskih, obrtnih ali industrijskih obratih ter enakih dejavnostih.

6. Varnostni napotki

⚠ Pozor!

Pri uporabi naprav morate upoštevati nekatere varnostne ukrepe, da preprečite telesne poškodbe in materialno škodo. Skrbno preberite ta navodila za uporabo oz. varnostne napotke. Skrbno jih shranite, da vam bodo informacije kadarkoli na doseg roke. Če boste napravo predali drugim osebam, jim izročite tudi ta navodila za uporabo/varnostne napotke. Ne prevzemamo nikakršne odgovornosti za nezgode in poškodbe, nastale zaradi neupoštevanja teh navodil in varnostnih napotkov.

Kdo ne sme uporabljati naprave:

- Naprave nikoli ne smejo uporabljati otroci, osebe z omejenimi fizičnimi, senzoričnimi ali duševnimi sposobnostmi ali premalo izkušenj in znanja ali osebe, ki niso seznanjene z navodili.
- Nikoli ne dovolite otrokom ali mladostnikom, mlajšim od 16 let, da uporabljajo napravo. Lokalna določila lahko določajo minimalno starost uporabnika.
- Napravo uporabljajte le, ko ste spočiti ter v dobrem fizičnem in duševnem stanju. Če imate zdravstvene težave, se posvetujte z zdravnikom, ali lahko delate z napravo.

Ne delajte z napravo po zaužitju alkohola, mamil ali zdravil, ki zmanjšujejo vašo reakcijsko sposobnost.

⚠ Varnost oseb

Pozor! Ogroženost zdravja zaradi vibracij!

Čezmerna obremenitev zaradi vibracij lahko poškoduje krvožilni sistem ali živce, še posebej pri osebah s težavami s krvožilnim sistemom. Če se pojavijo simptomi, ki bi jih lahko povzročile vibracije, se obrnite na zdravnika.

Taki simptomi, ki običajno prizadenejo prste, roke ali zapestne sklepe, so na primer:

- otopelost,
- bolečine,
- šibkost mišic,
- razbarvanja kože,
- neprijetno mravljinčenje.

Med uporabo volan dobro primite z obema rokama na predvidenih mestih, vendar ne krčevito. Čas dela načrtujte tako, da se izognete višji obremenitvi, ki traja dlje časa.

Opozorilo! To električno orodje med delovanjem ustvarja elektromagnetno polje. To polje lahko v določenih okoliščinah vpliva na aktivne ali pasivne medicinske vsadke. Zaradi zmanjšanja nevarnosti resnih ali smrtnih poškodb, osebam z medicinskimi vsadki priporočamo, da se pred uporabo električnega orodja posvetujejo s svojim zdravnikom ali proizvajalcem medicinskega vsadka.

Oblačila in oprema

- Med delom morate vedno nositi trdno obutev z nedersečimi podplati. Nikoli ne delajte bos ali na primer v sandalih.
- Napravo lahko uporabljate le v dolgih hlačah in tesno prilegajočih se oblačilih.
- Nikoli ne nosite ohlapnih oblačil, ki se lahko zataknejo za gibljive dele (upravljalne ročice), – ter naki-ta, kravate in šalov.
- Pri vzdrževalnih delih in čiščenju ter pri transportu naprave vedno nosite močne rokavice ter si spnite in pritrdite dolge lase (z ruto, kapo itd.).

- Pri brušenju rezila kosilnice morate nositi ustrezna zaščitna očala.

Med delom

- Nikoli ne delajte, medtem ko so v bližini osebe, zlasti otroci ali živali. Pazite, da trave nikoli ne mečete proti tretjim osebam.
- Z napravo ne delajte v dežju, nevihti in še posebej ne, ko obstaja nevarnost udara strele.

Izpušni plini:

- Smrtna nevarnost zaradi zastupitve! V primeru slabosti, glavobola ali motenj vida (npr. manjšanje vidnega polja), motnjah sluha, omotici, popuščajoci sposobnosti koncentracije, takoj prenehajte z delom. Te simptome lahko med ostalim povzročajo visoke koncentracije izpušnih plinov.
- Naprava oddaja ustvarja strupene izpušne pline, takoj ko se zažene motor na notranje zgorevanje. Ti plini vsebujejo strupen ogljikov monoksid, brezbarven plin brez vonja, in druge škodljive snovi. Motorja na notranje zgorevanje nikoli ne zaganjajte v zaprtih ali slabo prezračevanih prostorih.
- Izpušni plini motorja na notranje zgorevanje se odvajajo na prosto pred levim zadnjim kolesom. Pri delu z napravo je treba paziti, da je to območje vedno čisto in se ga nikoli ne prekrije, tako da ne pride do zastajanja izpušnih plinov.

⚠ Varnost delovnega območja

- Temeljito preglejte območje, kjer uporabljate napravo, in odstranite vse kamenje, palice, žice, kosti in druge tujke, ki bi jih stroj lahko izvrigel. Ovire (npr. šture, korenine) lahko zlahka spregledate v visoki travi.
- Zato pred delom z napravo označite vse tujke (ovire), skrite v trati, ki jih ni mogoče odstraniti.
- Pazite na vdolbine (luknje) na terenu in druga nevidna nevarna mesta. V visoki travi zlahka spregledamo ovire.
- Napravo uporabljajte posebej previdno pri delu v bližini pobočij, robov terena, jarkov in nasipov. Predvsem se prepričajte, da ohranjate zadostno razdaljo od takih nevarnih območij.
- Posebna previdnost je potrebna pri nepreglednih mestih, grmovju, drevesih in drugih ovirah, za katerimi se lahko zadržujejo ljudje, zlasti otroci, ali živali.
- Če kdo vstopi na območje košnje, ustavite bencinsko sedežno kosilnico in nemudoma ustavite rezila kosilnice.
- Vedno bodite pozorni na območje pred vozilom. Pazite na ovire, da se jim pravočasno izognete.

- Pred vsako vzvratno vožnjo preverite območje za bencinsko sedežno kosilnico in, odklopite priključno napravo, če je nameščena. Nikoli ne kosite vzvratno, razen če je to nujno potrebno. Pri vzvratni košnji bodite še posebej previdni in pred košnjo temeljito pregledajte celotno območje za bencinsko sedežno kosilnico.
- Ko delate v skupini, morate druge vedno vnaprej obvestiti, kaj nameravate narediti. Upoštevajte varnostno razdaljo!
- Pred vsako spremembo smeri morate zmanjšati vozno hitrost, da ima uporabnik ves čas nadzor nad napravo in da se bencinska sedežna kosilnica ne more prevrniti.
- Pri delu v bližini cest in pri prečkanju prometnih poti bodite pozorni na druge udeležence v prometu.
- Pri košnji v bližini cest, kolesarskih stez in pločnikov je potrebna posebna previdnost. Izvršeni deli lahko povzročijo resne poškodbe in škodo.

⚠ Postopki z bencinom

⚠ Smrtna nevarnost! Bencin je strupen in zelo vnetljiv.

- Bencin shranjujte samo v predvidenih in preverjenih vsebnikih (posodah). Pokrovi posod za gorivo morajo biti vedno priviti in ustrezno pritegnjeni. Iz varnostnih razlogov je treba okvarjene pokrove zamenjati.
- Bencin ne sme biti v bližini isker, odprtega ognja, stalnega ognja, virov toplote in drugih virov vžiga. Ne kadite!
- Gorivo točite samo na prostem in med dolivanjem goriva ne kadite.
- Pred dolivanjem goriva izklopite motor na notranje zgorevanje in počakajte, da se ohladi.
- Bencin dolijte preden zaženete motor na notranje zgorevanje. Ko motor na notranje zgorevanje deluje ali ko je stroj vroč, ne odpirajte pokrova rezervoarja in ne točite bencina.
- Pokrov rezervoarja odprite previdno in počasi. Počakajte, da se tlak izenači, in šele nato popolnoma odstranite pokrov rezervoarja.
- Za dolivanje goriva uporabite ustrezen lijak ali polnilno cev, da preprečite iztekanje goriva v motor na notranje zgorevanje in ohišje ali travo.

Rezervoarja za gorivo ne napolnite preveč!

- Da bi se gorivo lahko razširilo, rezervoarja za gorivo nikoli ne napolnite prek spodnjega roba polnilnega nastavka. Glejte dodatne informacije v navodilih za uporabo za motor z notranjim zgorevanjem.
- Če je gorivo preveč izteklo, ne zaženite motorja na notranje zgorevanje, dokler ne očistite površine, onesnažene z bencinom. Motorja ne vžigajte tako dolgo, dokler bencinski hlapi ne izhlapijo (obrišite).
- Polito gorivo vedno obrišite.

- Če je bencin pripel na oblačila, jih je treba zamenjati.
- Pokrov rezervoarja morate vedno priviti in ustrezno pritegniti. Naprave ne smete uporabljati z odvitim pokrovom rezervoarja.
- Iz varnostnih razlogov redno preverjajte vod za gorivo, rezervoar za gorivo, pokrov rezervoarja in priključke, da ne pride do poškodb, staranja (krhkosti), tesnosti in puščanja, ter jih po potrebi zamenjajte.
- Rezervoar izpraznite samo na prostem.
- Nikoli ne uporabljajte steklenic za pijačo ali podobnega za odstranjevanje ali shranjevanje obratovalnih sredstev, na primer goriva. Osebe, še posebej otroci, so lahko v skušnjavi, da bi pili iz nje.
- Naprave ne shranjujte z bencinom v rezervoarju v stavbi. Nastali bencinski hlapi lahko pridejo v stik z odprtim ognjem ali iskro in se vnamejo.
- Naprave ali posode za gorivo ne postavljajte v bližino grelnikov, radiatorjev, varilnih aparatov ali drugih virov toplote.

Nevarnost eksplozije!

Če se med delovanjem na rezervoarju, pokrov rezervoarja ali na delih, po katerih teče gorivo (cevi za gorivo), pojavi napaka, je treba motor na notranje zgorevanje takoj izklopiti. Nato je treba obiskati specializiranega trgovca.

Varnost baterija

- Da preprečite nastajanje isker zaradi kratkega stika, vedno najprej odklopite negativni (-) kabel iz baterije in ga nazadnje ponovno priklopite.
- Med kakršnim koli delom na akumulatorju nikoli ne kadite. Vedno hranite stran od isker, odprtega ognja in drugih virov toplote.
- Pri uporabi premostitvenih kablov bodite posebej previdni. Upoštevajte ustrezna navodila, da se izognete poškodbam bencinske sedežne kosilnice (zlasti zaganjalnik sprožite za največ 10 sekund).
- Nikoli ne odpirajte baterije ali je pustite, da pade.
- Baterijo vedno polnite v zaprtem, dobro prezračenem, suhem prostoru, ki je zaščiten pred vremenskimi vplivi.
- Ne povzročite kratkega stika na priključnih sponkah baterije.
- Deformiranih ali okvarjenih (puščajočih) baterij ne smete uporabljati in jih morate zamenjati in odstraniti na okolju prijazen način. Upoštevajte državne predpise.
- Iz okvarjenih baterij lahko izteka tekočina. Izogibajte se stiku! V primeru nenamernega stika sperite z vodo. Če vam tekočina pride v oči, dodatno poiščite zdravniško pomoč. Tekočina iz baterije lahko povzroči draženje kože, opekline in kemične opekline.

- Redno vizualno pregledujte priključne kable na bateriji glede poškodb. Poškodovane kable naj zamenja strokovnjak.
- Varovalk nikoli ne smete premostiti. Nikoli ne uporabljajte varovalke z nazivno vrednostjo, ki ni navedena (amper).

⚠ **Varnostni napotki za bencinsko sedežno kosilnico**

Zagon:

- Napravo lahko zaženete samo z voznikovega sedeža.
- Napravo zaženite na ravni površini, ne na pobočju.
- Motor na notranje zgorevanje se lahko zažene samo v dobro prezračenem delovnem območju, še posebej v garažah je treba paziti na zadostno prezračevnost.
- Pred zagonom motorja na notranje zgorevanje s sprostitvijo sklopke odklopite rezalno orodje, priključne naprave in pogon, obenem pa dobro pritisnite zavorni pedal.
- Pri zagonu morate paziti, da bo razdalja med stopali in rezalnim orodjem zadostna.
- Ne zaganjajte motorja, če stojite pred kanalom za izmet.
- Nikoli ne dvigujte ali nosite kosilnice z delujočim motorjem.
- Če stroj uporabljate s prekomerno hitrostjo, se lahko nevarnost nesreče poveča.
- Motorja na notranje zgorevanje nikoli ne zaženite s kratkim stikom sponke zaganjalnika. Če se zaobide običajni tokokrog zaganjalnika, se lahko bencinska sedežna kosilnica začne premikati sunkovito.
- Motorja na notranje zgorevanje nikoli ne zaženite, če zavohate vonj po bencinu – **Nevarnost eksplozije!**

Delo:

⚠ **Opozorilo – Nevarnost poškodb!**

- Upoštevajte delovno območje rezila kosilnice. Nikoli ne potiskajte rok ali nog na vrteče se dele ali pod njih. Nikoli se ne dotikajte delujočega rezila kosilnice. Vedno bodite dovolj oddaljeni od odprtine za izmet. Vedno vzdržujte zadostno varnostno razdaljo.
- Delajte samo ob dnevni svetlobi ali dobri umetni svetlobi.
- Ko zapeljete s trate ali ko ne kosite, izklopite rezilo kosilnice in nastavite kosilni mehanizem v najvišji položaj košnje.
- Izogibati se je treba predmetom, ki so skriti v trati (sistemi za škropljenje trate, stebri, vodni ventili, temelji, električni vodi itd.). Nikoli ne vozite čez takšne tujke.
- Med vožnjo morate volan vedno trdno držati z obema rokama.

- Posebna previdnost je potrebna pri vožnji po travnikih in drugih neravnih površinah, saj se lahko na luknjah, klancih, grbinah ipd. volan začne samostojno obračati.

• **Nevarnost poškodb rok in prstov!**

- Vedno vozite s primerno hitrostjo.
- Lovilni koš izpraznite samo z voznikovega sedeža.
- Pred praznjenjem lovilnega koša vedno odklopite rezilo kosilnice in počakajte, da se zaustavi.

Izklopite pogon, zaustavite motor na notranje zgorevanje in počakajte, da se rezilo kosilnice popolnoma zaustavi, zategnite ročno zavoro in izvlecite ključ za zagon:

- preden boste sprostili blokade ali zamašitve v izmetnem kanalu;
- pred pregledom, čiščenjem ali delom na bencinski sedežni kosilnici,
- ko rezilo kosilnice zadene tujek. Pred ponovnim zagonom preverite morebitne poškodbe stroja in rezalnega orodja ter dajte opraviti potrebna popravila.
- če naprava začne neobičajno vibrirati. Takoj preverite.
- pri zapuščenju ali transportu naprave.

Preostale nevarnosti in zaščitni ukrepi

Zanemarjanje ergonomskih načel

Malomarna uporaba osebne zaščitne opreme (PSA)

Malomarna uporaba ali neuporaba osebne zaščitne opreme lahko vodi do hudih poškodb.

- Nosite predpisano zaščitno opremo.

Človeško ravnanje, napačno ravnanje

- Pri vseh delih bodite popolnoma zbrani.

⚠ **Preostala nevarnost** – nikoli je ni mogoče popolnoma izključiti.

Ogroženost zaradi hrupa

Poškodbe sluha

Daljša nezaščitenost delo z napravo lahko privede do poškodb sluha.

- Vedno uporabljajte zaščito za sluh.

Ravnanje v sili

Če pride do nesreče, izvedite ustrezen postopek prve pomoči in čim prej pokličite usposobljeno zdravniško pomoč.

7. Tehnični podatki

Tip motorja	4-taktni motor/zračno hlajen
Delovna prostornina	224 cm ³
Delovno število vrtljajev	3000 min ⁻¹
Moč.....	5 kW/ 6,8 PS
Gorivo.....	Običajni bencin/neosvinčen, maks. 10 % bioetanola
Kapaciteta rezervoarja	1,4 l

Motorno olje	SAE 30/10W40
Kapaciteta rezervoarja/olje	0,6 l
Nastavitev višine reza	5-kratno
Kapaciteta lovilnega koša	150 l
Širina reza	61 cm
Višina reza	35–75 mm
Teža	115 kg
Vozna hitrost V (naprej).....	1,5, 2,0, 3,0, 4,6 km/h
Vozna hitrost R (vzvratno).....	2,3 km/h
Sprednja kolesa	10 x 4,00-4
Zračni pritisk sprednja kolesa	1,3 bara
Zadnja kolesa	13 x 5,00-6
Zračni pritisk zadnja kolesa.....	1,8 bara
Tip baterije.....	Svinec
Nazivna napetost	12 V
Kapaciteta	7 Ah

Tehnične spremembe so pridržane!

Informacije o nastajanju hrupa v skladu z zadevnimi standardi:

izmerjeno v skladu s standardom ISO 5395-1:2013:	
Zvočni tlak L_{PA}	79,6 dB
Merilna negotovost K	2,5 dB
Moč zvoka L_{WA}	94,34 dB
Merilna negotovost K	1,08 dB

Nosite zaščito za sluh.

Zaradi vpliva hrupa lahko oglušite.

izmerjeno v skladu s standardom ISO 5395-1:

Vibracije a_h (ohišje).....	3,761 m/s ²
Vibracije a_h (dlan – roka – volan).....	4,969 m/s ²
Merilna negotovost K	1,5 m/s ²

Hrupnost in vibracij omejite na minimum!

- Uporabljajte samo brezhibne izdelke.
- Redno vzdržujte in čistite izdelek.
- Svoj način dela prilagodite izdelku.
- Ne preobremenite izdelka.
- Po potrebi predajte izdelek v pregled.
- Izklopite izdelek, ko ga ne uporabljate.
- Nosite zaščitne rokavice.

Pri daljši uporabi bencinske sedežne kosilnice lahko pride do vibracijsko pogojenih motenj prekrvavitve (Raynaudov sindrom).

Za ta primer ni mogoče navesti podatkov o trajanju uporabe, ker se to razlikuje od osebe do osebe.

Na pojav lahko vplivajo naslednji dejavniki:

- Težave s cirkulacijo krvi v rokah upravljavca
- nizke zunanje temperature
- dolgi časi uporabe

Zaradi tega se priporoča, da nosite tople delovne rokavice in si privoščite redne delovne premore.

8. Razpakiranje

1. Odprite embalažo in odstranite embalažni material.
2. Preverite, ali je obseg dostave celovit.
3. Preverite, če so se naprava in deli pribora poškodovali med transportom.
4. Z viličastim 16/13 (b) odstranite oba pritrdilna kavljaja (31). (Sl. 2a)
5. S standardno nožno črpalko (ni v obsegu dostave) napolnite vse 4 pnevmatike (4 + 7), tako da najprej dvignete kolesne pokrove (4a + 7a) s plastičnega in odstranite pokrov ventila. Kolesni pokrov obračajte v nasprotno smer urinega kazalca in ga snemite s platišča.
Pravilni tlak v pnevmatikah je 1,3 bara na sprednjih kolesih (7) in 1,8 bara na zadnjih kolesih (4).
6. **Pozor – nevarnost ureznin!** Nosite zaščitne rokavice!
7. Vi in 3 druge osebe previdno odstranite bencinsko sedežno kosilnico s palete.
8. Napravo primite za okvir – ne za plastični pokrov!
9. Po možnosti embalažo shranite do preteka garancijskega časa.

⚠ NEVARNOST

Naprava in embalažni material nista otroški igrači! Otroci se ne smejo igrati s plastičnimi vrečkami, folijami in majhnimi deli! Obstaja nevarnost, da jih pogoltnejo in se z njimi zadušijo!

9. Montaža

⚠ OPOZORILO!

Nevarnost poškodbe in poškodb stroja!

Uporaba neustreznih nadomestnih delov in dodatne opreme lahko povzroči telesne poškodbe in škodo. Lahko se razrahljajo in izletijo iz stroja. Prav tako lahko zmanjšajo učinkovitost izdelka.

- Uporabljajte samo originalne dele in opremo proizvajalca. Originalne nadomestne dele ali pribor dobite pri svojem specializiranem trgovcu.
- Če tega ne storite, se lahko zmanjša učinkovitost izdelka in lahko pride do razrahljanja delov.
- Neupoštevanje bo razveljavilo garancijo proizvajalca.

On dobavi so nekateri deli vnaprej sestavljeni. Montaža je enostavna, če upoštevate naslednje napotke.

Napotek!

Pri montaži in/ali vzdrževalnih delih potrebujete naslednje dodatno orodje, ki ni v obsegu dostave:

- 1-litrski merilni lonček (odporen proti olju/bencinu)
- kanister za bencin (5 litrov zadostuje za pribl. 5 obratovalnih ur)
- lijak (ki se prilega nastavku za nalivanje bencina na rezervoarju)

- gospodinjske krpe (za brisanje ostankov olja/bencina; zavržite na bencinskem servisu)
- črpalko za odsesavanje bencina (plastična izvedba, dobavljiva v gradbenih centrih)
- 0,6 litra motornega olja SAE 30
- majhno kladivo

9.1 Namestitev sedeža (sl. 3)

1. Sedež (1) namestite tako, da najprej ročno pritrpite 4 vijake s šestkotno glavo M8x16, vključno s podložkami (i), nato pa še z viličastim ključem 16/13 (b).
2. S premikanjem sedeža nastavite svoj želeni položaj. Pazite, da boste pri tem lahko varno dosegli upravljalno ročico in pedal.
3. Nato z viličastim ključem 16/13 (b) zategnite 4 vijake s šestkotno glavo (i).

9.2 Namestitev ročice za kosilni mehanizem (sl. 4)

1. Ročico (11) za kosilni mehanizem namestite s pomočjo dobavljenega vijaka z lečasto glavo M4x20 (f) in križnega izvijača ter viličastega ključa (7 mm) (ni vključen v obseg dostave).

9.3 Namestitev volanskega stebra (sl. 5)

1. Volanski steber z volanom (13) vstavite v nosilec volana (32).
2. Prepričajte se, da so izvrtine ena na drugi.
3. Nato vpenjalno pušo (e) iztepite s kladivom (ni v obsegu dostave).

9.4 Namestitev in obešanje lovilnega koša (sl. 6)

1. S križnim izvijačem (ni v obseg dostave) in priloženim viličastim ključem 10/8 (d) nato odstranite vijake (33) na lovilnem košu (2).
2. Nato na lovilni koš (2) privijte ojačitvene nosilce (34).
3. Lovilni koš (2) z eno roko primite za ročaj lovilnega koša, z drugo roko pa primite prijemalno odprtino na zadnji strani.
4. Lovilni koš (2) namestite simetrično na vodilo. Pri tem poravnajte lovilni koš (2) in bencinsko sedežno kosilnico.
5. Lovilni koš (2) z drugo roko nagnite rahlo naprej, da se sprednji del lovilnega koša (2) zaskoči.
6. Nato lovilni koš (2) znova obrnite navzdol.
7. Preverite, ali je lovilni koš (2) pravilno nameščen.

9.5 Preverjanje izmetnega kanala (sl. 9)

Preverite, ali je izmetni kanal (19) poškodovan in po potrebi odstranite ostanke trave.

Če je kanal poškodovan, naj ga zamenja strokovnjak

10. Pred zagonom

⚠ OPOZORILO!

Nevarnost za zdravje!

Vdihavanje bencinskih hlapov/hlapov mazalnega olja in izpušnih plinov lahko povzroči hude poškodbe zdravja, nezavest in v skrajnih primerih smrt.

- Ne vdihavajte bencinskih hlapov/hlapov mazalnega olja in izpušnih plinov.
- Izdelek uporabljajte le na prostem.

Pred vsakim zagonom izdelek napravo glede naslednjih točk:

- Tesnjenje sistema za gorivo.
- Brezhibno stanje in celovitost zaščitnih naprav in rezalne priprave
- Dobra pritrditev vseh vijačnih povezav
- Lahko premikanje vseh premičnih delov.

Pred vsakim zagonom preverite:

- Ali sta rezalno orodje in celotna rezalna enota (rezilo kosilnice, sklopka rezila, zavora rezila, pritrtilni vijaki, ohišje kosilnice) v brezhibnem stanju. Posebno pozornost je treba nameniti varnemu prileganju, poškodbam in obrabi.
- Ali je pokrov rezervoarja dobro privit.
- Ali so rezervoar in deli za prevajanje goriva v brezhibnem stanju.
- Ali so varnostne naprave v brezhibnem stanju in pravilno delujejo.
- Ali so pnevmatike (zračni tlak, poškodbe, obraba) in okvir v brezhibnem stanju. Vijačne povezave je treba preveriti glede varnega prileganja. Predvsem je treba izvesti vsa vzdrževalna dela, ki so navedena v načrtu vzdrževanja pod naslovom »Pred vsakim zagonom«.

Pred uporabo naprave zamenjajte okvarjene in vse ostale obrabljene in poškodovane dele. Nečitljive ali poškodovane oznake za nevarnosti in opozorila na napravi morate zamenjati.

Po potrebi se posvetujte s specializiranim trgovcem.

Gorivo in olje

NAPOTEK!

Nevarnost materialnih poškodb!

Če uporabljate napačno skladiščena goriva ali goriva, ki jih pred skladiščenjem niste odlili, se lahko zamaši uplinjač ali poslabša delovanje motorja.

- Nepotrebno gorivo vlijte v zračno neprepustno posodo, ki jo shranite na temnem, hladnem prostoru.
- Za transport in skladiščenje goriva uporabljajte samo predvidene in dovoljene vsebnike.

10.1 Dvig karoserije (sl. 7)

1. Prestavno ročico (14) premaknite v položaj N, ročico za število vrtljajev (12) na položaj želve in ročico za nastavitev višine reza (3) na položaj 5.
2. Odstranite plastične ročaje.
3. Odstranite sornik varovala pred nagibanjem (g). Za ta namen morate odstraniti varovalno razcepko (h).
4. Karoserijo obrnite navzgor.

10.2. Dolijte motorno olje in priključite kabel akumulatorja (sl. 8 + 9)

⚠ Pozor!

Motor ob dobavi ni napolnjen z oljem. Pred zagonom zato obvezno nalijte olje vanj. Za ta namen uporabite večnamensko olje (SAE 30). Nivo olja v motorju preverite pred vsako košnjo.

1. Karoserijo dvignite, kot je opisano v točki 10.1.
2. Odprite pokrov rezervoarja za olje (22) in rezervoar napolnite z oljem (SAE 30) ob uporabi lijaka (27). Bodite pozorni na najvišjo količino polnjenja.
3. Nato znova zaprite pokrov rezervoarja za olje (22).
4. Povezovalni kabel akumulatorja (24) povežite s kablom za povezavo z motorjem (24a) (sl. 9).
5. Karoserijo zopet obrnite navzdol in zopet privijte plastične ročaje (14), (12) in (3). Pri obračanju navzdol pazite na položaj izmetnega kanala (19), prestavne ročice (14), ročice za število vrtljajev (12) in ročice za nastavitev višine reza (3) (glejte sl. 7).
6. Vstavite sornik varovala pred nagibanjem (g) in ga zavarujte z varovalno razcepko (h).
7. Obesite lovilni koš (2).

⚠ NEVARNOST!

Nevarnost požara in eksplozije!

Gorivo se lahko pri polnjenju vžge in po možnosti eksplodira. To povzroči hude poškodbe ali smrt.

- Izklopote motor in počakajte, da se ohladi.
- Hraniti ločeno od vročine, ognja in isker.
- Gorivo točite samo na prostem.
- Nosite zaščitne rokavice.
- Izogibajte se stiku s kožo in očmi.
- Izdelek zaženite na razdalji najmanj 3 m od mesta točenja goriva.
- Pazite na netesna mesta. Če izteka bencin, ne zaženite motorja.

⚠ OPOZORILO!

Nevarnost za zdravje!

Vdihavanje bencinskih hlapov/hlapov mazalnega olja lahko povzroči hude poškodbe zdravja, nezavest in v skrajnih primerih smrt.

- Ne vdihavajte bencinskih hlapov/hlapov mazalnega olja.
- Izdelek uporabljajte le na prostem.

NAPOTEK!

Poškodbe izdelka

Če izdelek uporabljate s premajhno količino motornega in menjalniškega olja, lahko to povzroči poškodbe motorja.

- Pred zagonom dolijte gorivo in olje. Izdelek se dostavi brez motornega in menjalniškega olja.

NAPOTEK!

Poškodbe okolja!

Izteklo olje lahko povzroči trajno škodo na okolju. Tekočina je zelo strupena in lahko hitro povzroči onesnaženje vode.

- Olje dolivajte/odstranjajte samo na ravnih, pritrjenih površinah.
- Uporabite polnilni nastavek ali lijak.
- Izpuščeno olje prestrezite s primerno posodo.
- Razlito olje takoj skrbno obrišite in krpe zavržite skladno z lokalnimi predpisi.
- Olje odstranite v skladu z lokalnimi predpisi.

10.3 Dolivanje bencina (slika 1)

⚠ Pozor!

Bencinska sedežna kosilnica je dostavljen brez bencina. Pred zagonom zato obvezno nalijte bencin. Uporabite bencin Super E5/E10.

1. Sedež (1) zložite navzdol.
2. Očistite okolico območja za dolivanje goriva. Nečistoče v rezervoarju povzročijo motnje pri delovanju.
3. Pokrov rezervoarja (17) odprite počasi, da sprostite nadtlak, ki je morda prisoten.
4. Rezervoar napolnite prek lijaka (ni v obsegu dostave) z bencinom (Super E5/E10). Bodite pozorni na najvišjo količino polnjenja. Bencin dolijte počasi do spodnjega roba nastavka za polnjenje.
5. Pokrov rezervoarja (17) znova zaprite. Prepričajte se, da je pokrov rezervoarja tesno zaprt.
6. Očistite pokrovček rezervoarja in okolico.
7. Preverite, ali rezervoar in vodi za gorivo puščajo.
8. Pred zagonom motorja se od mesta za dolivanje goriva odmaknite za vsaj tri metre.

10.4 Preverjanje tlaka v pnevmatikah

Pravilen tlak v pnevmatikah je bistven pogoj za popolnoma uravnoteženo rezalno orodje in s tem tudi za enakomerno pokošeno travo.

1. Redno preverjajte tlak v pnevmatikah s standardno nožno črpalko.
2. Po potrebi dodajte zrak s standardno nožno črpalko (ni v obsegu dostave), tako da s platišča najprej odstranite pokrove koles (4a + 7a) in pokrov ventila. Pravilni tlak v pnevmatikah je 1,3 bara na sprednjih kolesih (7) in 1,8 bara na zadnjih kolesih (4).

Napotek: Če opazite, da so pnevmatike ali kolesa poškodovani, se obrnite na službo za pomoč strankam ali specializirano delavnico.

10.5 Preverjanje kontaktnega stikala parkirne zavore (sl. 1)

Kontaktno stikalo parkirne zavore zagotavlja, da se lahko motor zažene samo, če je parkirna zavora za-
tegnjena.

Predpogoj: Motor je izklopljen.

1. Sedite na voznikov sedež (1).
2. Sprostite parkirno zavoro (8) tako, da pohodite zavorni pedal (9).
3. Odvijte zavorni pedal (9). Pazite, da bo bencinska sedežna kosilnica zavarovana pred premikanjem.
4. Poskusite zagnati motor (ključ za zagon (30) obrnite v položaj »Start« (Zagon)).
5. Motor se ne sme zagnati!

Napotek: Če opazite, da kontaktno stikalo ne deluje pravilno, se obrnite na službo za pomoč strankam ali specializirano delavnico.

10.6 Preverjanje kontaktnega stikala kosilnega mehanizma (sl. 1)

Kontaktno stikalo kosilnega mehanizma zagotavlja, da se motorja ne more zagnati, ko je kosilni mehanizem povezan.

1. Motor je izklopljen.
2. Sedite na voznikov sedež (1).
3. Povsem pritisnite zavorni pedal (9) in aktivirajte ročno zavoro (8).
4. Vključite kosilni mehanizem, tako da ročico za kosilni mehanizem (11) potisnete naprej in v desno, dokler se ne zaskoči.
5. Poskusite zagnati motor (ključ za zagon (30) obrnite v položaj »Start« (Zagon)).
6. Motor se ne sme zagnati!

Napotek: Če opazite, da kontaktno stikalo ne deluje pravilno, se obrnite na službo za pomoč strankam ali specializirano delavnico.

10.7 Preverjanje kontaktnega stikala sedeža (sl. 1)

Kontaktno stikalo sedeža zagotavlja, da se motor izklopi takoj, ko ob vklopljenem kosilnem mehanizmu na voznikovem sedežu ni nobene osebe.

1. Sedite na voznikov sedež (1).
2. Pritisnite zavorni pedal (9) in aktivirajte ročno zavoro (8).
3. Zaženite motor in ga pustite delovati.
4. Vključite kosilni mehanizem (11), tako da ročico za kosilni mehanizem (11) počasi potisnete naprej in v desno, dokler se ne zaskoči.
5. Razbremenite voznikov sedež (1) tako, da vstanete (ne izstopite!).
6. Motor se mora ustaviti!

Napotek: Če opazite, da kontaktno stikalo ne deluje pravilno, se obrnite na službo za pomoč strankam ali specializirano delavnico.

10.8 Preverjanje kontaktnega stikala lovilnega koša (sl. 1)

Kontaktno stikalo na lovilnem košu (2) zagotavlja, da se motor izklopi takoj, ko je lovilni koš pri vklopljenem kosilnem mehanizmu voznikov sedež prazen.

1. Sedite na voznikov sedež (1).
2. Pritisnite zavorni pedal (9) in aktivirajte ročno zavoro (8).
3. Zaženite motor in ga pustite delovati.
4. Vključite kosilni mehanizem (11), tako da ročico za kosilni mehanizem (11) počasi potisnete naprej in v desno, dokler se ne zaskoči.
5. Prazen lovilni koš (2) malce privzdignite.
6. Motor se mora ustaviti!

Napotek: Če opazite, da kontaktno stikalo ne deluje pravilno, se obrnite na službo za pomoč strankam ali specializirano delavnico.

10.9 Preverjanje naprave za zaustavitev rezila

Pri odklopu kosilnega mehanizma s sklopko se istočasno samodejno sproži postopek zaviranja, ki v nekaj sekundah zaustavi rezilo kosilnice.

Delujoče rezilo povzroča jasno zaznavne zvoke vetra. Na delovanje rezila opozarja hrup vetra, zato ga je mogoče nadzorovati.

Napotek: Če opazite, da naprava za zaustavitev rezila ne deluje pravilno, se obrnite na službo za pomoč strankam ali specializirano delavnico.

11. Uporaba

⚠ Pozor!

Pred zagonom morate izdelek obvezno montirati v celoti!

11.1. Časi dela

Upoštevajte zakonska določila za regulacijo časov dela s kosilnicami, ki se lahko razlikujejo glede na lokacijo.

Seznajte se z upravljalnimi elementi in nastavitvenimi deli ter z uporabo naprave. Uporabnik mora predvsem vedeti, kako hitro zaustavi delovno orodje in motor na notranje zgorevanje naprave.

Napravo smejo uporabljati le osebe, ki so prebrale navodila za uporabo in so seznanjene z ravnanjem z napravo. Pred prvim zagonom naprave mora uporabnik pridobiti strokovna in praktična navodila. Uporabniku mora prodajalec ali druga pristojna oseba poučiti o varni uporabi naprave.

Med tem navodilom je treba uporabnika še posebej opozoriti,

- da delo z napravo zahteva izjemno skrbnost in koncentracijo;

- da bencinske sedežne kosilnice, ki drsi po pobočju, ni mogoče nadzorovati z zavorami.

Glavni vzroki za izgubo nadzora nad bencinsko sedežno kosilnico lahko vključujejo:

- slab oprijem koles,
- prehitra vožnja,
- neustrezno zaviranje,
- nepravilna uporaba (športni dogodki ipd.),
- pomanjkanje znanja o učinkih, povezanih s stanjem tal, zlasti na pobočjih (glejte poglavje 11.6.3 »Delo na pobočjih«),
- nepravilna pritrditev tovora in slaba porazdelitev tovora.

11.2 Priprava območja košnje

1. Pred košnjo skrbno pregledajte območje, ki ga želite kositi.
2. Odstranite kamne, palice, kosti, žice, igrače in druge predmete, ki jih lahko naprava izvrtje.
3. Prepričajte se, da se na območju, ki ga želite pokositi, ne zadržujejo osebe.

11.3 Preverjanje rezil kosilnice (sl. 9)

⚠ OPOZORILO!

Nevarnost poškodb!

Po izklopu motorja rezilo kosilnice še nekaj sekund deluje. Če se dotaknete vrtečih se delov, lahko pride do ureznin.

- Počakajte, da se rezilo kosilnice ustavi.
 - Rezalnega orodja ne zaustavljajte z roko.
 - Nosite zaščitne rokavice.
 - Rezalno orodje držite proč od stopal.
1. Pred kakršnim koli preverjanjem rezila kosilnice ustavite motor in izvlecite ključ za zagon (30) iz ključavnice za zagon (10).
 2. Karoserijo dvignite, kot je opisano v točki 10.1.
 3. Rahlo dvignite izmetni kanal (19) in ga zavrtite navzven. Tako postane dostopno rezilo kosilnice (6a).
 4. Nasadni ključ 12 mm (ni v obsegu dobave) namestite na vijak (kolo jermena) (35).
 5. Nato rezilo kosilnice (6a) obrnite v smeri urinih kazalcev v vidnem polju in ga preverite.
 6. Redno preverjajte, če je rezilo kosilnice (6a) pravilno pritrjeno, ali je v dobrem stanju in dobro nabrušeno.
 7. Če ni, dajte rezilo kosilnice (6a) nabrusiti ali zamenjati v specializirani delavnici.

11.4 Zagon motorja (sl. 10 + 11)

1. Preverite raven motornega olja. Glejte razdelek 13.3.3.
2. Obesite lovilni koš (2). Glejte razdelek 9.4.
3. Sedite na voznikov sedež (1).
4. Kosilni mehanizem (11) mora biti izklopljen.
5. Pritisnite zavorni pedal in pedal sklopke (9) in aktivirajte ročno zavoro (8). Nastavite želeno višino rezanja (3). Glejte razdelek 11.6.1.

6. Prestavno ročico (14) premaknite v nevtralni »N« položaj.
7. Pri hladnih temperaturah prestavite ročico za število vrtljajev (12) v položaj »Choke«. Pri toplih temperaturah ali toplem motorju ročico prestavite na največjo hitrost.
8. Ključ za zagon (30) v ključavnici za zagon (11) obrnite in držite v položaju »Start«, dokler se motor ne zažene, nato pa ga spustite v položaj »On«.
9. Ročico za število vrtljajev (12) po potrebi premaknite iz položaja »Choke« nazaj in nastavite želeno hitrost.

11.5 Zagon z izklopljenim kosilnim mehanizmom Pozor! Prestavo menjajte samo, ko naprava miruje.

1. Pri nizkih vrtljajih »Želve« do konca pohodite zavorni pedal (9). Pri tem se sprostí ročna zavora (9).
2. Nastavite želeno prestavo.
3. Zavorni pedal (9) počasi izpustite, tako da se bencinska sedežna kosilnica začne premikati.
4. Ročico za število vrtljajev (12) premaknite v smeri »Zajca«, da pospešite.
5. Napravo ustavite tako, da pritisnete zavorni pedal (9).

11.6 Košnja

⚠ OPOZORILO!

Nevarnost nesreče pri vzvratni vožnji!

- Pri vzvratni vožnji bodite pozorni na okolico za vami!
- Vozite vzvratno le po potrebi!
 - Vzvatne vožnje ne morete nastaviti, če je kosilni mehanizem vklopljen.

Napotki za košnjo

- Pred vsako košnjo preverite, če je rezilo kosilnice (6a) pravilno pritrjeno, v dobrem stanju in dobro nabrušeno. Pri tem vedno nosite zaščitne rokavice!
- Preverite kosilnico, rezilo kosilnice in ostale dele, če zadenete ob tujek ali če se naprava tresne močneje kot običajno.
- Vroč motor, izpuh ali pogon lahko povzročijo opekline. Ne dotikajte se jih.
- Kosite samo ob zadovoljivi vidljivosti.
- Na cesti ali v bližini ceste pazite na cestni promet. Izmetni kanal (19) naj bo obrnjen stran od ceste.
- Izogibajte se mestom, kjer kolesa nimajo oprijema ali košnja ni varna.
- Pred premikanjem nazaj zagotovite, da za vami ni majhnih otrok.
- Kosite samo z ostrim, brezhlebnim rezilom kosilnice, da se travne bilke ne razcefrajo in trava ne postane rumena.
- Da bo rez čim bolj čist, kosilnico potiskajte v čim bolj ravnih linijah. Te linije se naj vedno prekrivajo za nekaj centimetrov, da ne ostanejo nepokošeni pasovi.

- Poskrbite, da bo spodnja stran ohišja kosilnice čista in obvezno odstranite ostanke trave. Ostanke trave otežujejo postopek zagona, negativno vplivajo na kakovost reza in izmet trave.

11.6.1 Nastavitev višine reza (sl. 10)

⚠ Pozor! Višino reza nastavljajte samo, ko je kosilni mehanizem izklopljen.

Višino reza izberite glede na dejansko dolžino trave. Izvedite več prehodov, tako da naenkrat pokosite največ 4 cm trave.

1. Nastavite ročico za nastavitev višine reza (3) v zeleni položaj višine reza.
2. Nastavite lahko 5 različnih višin košnje.

POMEMBNO: Za transport morate rezalno orodje vedno nastaviti v najvišji položaj (stopnja 5).

11.6.2 Košnja/vožnja z vklopljenim kosilnim mehanizmom (sl. 10, 11 + 12)

⚠ OPOZORILO!

Nevarnost poškodbe in materialne škode!

Predmeti se lahko izvržejo in udarijo ter poškodujejo ljudi. Trdni predmeti lahko poškodujejo izdelek.

Poleg tega lahko majhne kamenčke ali druge predmete izvrže tudi do 15 metrov stran. To lahko povzroči škodo na avtomobilih, hišah in oknih.

- Med košnjo poskrbite za zadostno razdaljo 30 metrov od drugih ljudi ali živali.
- Izdelka ne uporabljajte za odstranjevanje predmetov s pešpoti itd.

NAPOTEK!

Nevarnost materialnih poškodb!

Če izdelka ne čistite redno, se lahko pokošena trava/plevel ujame pod zaščitni ščit. To lahko vpliva na delovanje izdelka in ga trajno poškoduje.

- Izdelek očistite po vsaki uporabi.

Pozor! Prestavo menjajte samo, ko naprava miruje.

1. Pri nizkih vrtljajih »Želve« do konca pohodite zavorni pedal (9). Parkirna zavora (8) mora biti pri tem aktivirana (položaj P) (sl. 10).
2. Prestavno ročico kosilnega mehanizma (11) potisnite počasi naprej, da se zaskoči, s čimer se izklopi kosilni mehanizem.
3. Pri nizkih vrtljajih »Želve« do konca pohodite zavorni pedal (9). Pri tem se sprost ročna zavora (8).
4. Nastavite zeleno prestavo (14).
5. Zavorni pedal (9) počasi izpustite, tako da se kosilnica začne premikati.
6. Ročico za število vrtljajev (12) premaknite v smeri »Zajca«, da pospešite.
7. Napravo ustavite tako, da pritisnete zavorni pedal (9).

11.6.3 Delo na pobočjih

⚠ OPOZORILO!

Nevarnost zaradi napak med vožnjo na klancu!

Pri vožnji po klancih je potrebna posebna previdnost!

»Varnega« klanca ni. Posebej bodite pozorni na naslednje varnostne napotke!

- Če se kolesa vrtijo ali če se vozilo ustavi med vzpenjanjem v hrib, odklopite kosilni mehanizem in priključke. Nato zapustite klanec v počasnem spustu in v poravnani smeri!
- Poln lovilni koš zaradi svoje teže poveča nevarnost prevrnitve bencinske sedežne kosilnice!

- Na pobočjih naj bo linija košnje vedno prečno na pobočje. Drsenje kosilnice lahko preprečite tako, da jo postavite poševno navzgor.

- Pobočja so eden izmed glavnih vzrokov za nesreče, pri katerih uporabnik izgubi nadzor nad bencinsko sedežno kosilnico in se stroj prevrne. To lahko povzroči resne poškodbe ali celo smrt.

- Iz varnostnih razlogov naprave ne smete uporabljati na pobočjih z naklonom večjim od 10° (17,6 %).

- Naklon 10° ustreza navpičnemu dvigu 17,6 cm z vodoravno dolžino 100 cm.

- Izogibajte se zagonu ali ustavljanju na klancu.

- Naprave ne uporabljajte na območjih, kot so pobočja ali jarki, kjer bi se lahko prevrnili ali zdrsnili. Nevarnost prevrnitve ali zdrsa se poveča, če so tla rahla ali vlažna.

- Na klancih vedno vozite v vzdolžni smeri. Pri vožnji v bočni smeri obstaja povečana nevarnost prevrnitve.

- Med vožnjo po klancih ne smete nenadoma spreminjati hitrosti ali smeri. Delo v takšnih situacijah zahteva previdno, mirno in enakomerno delovanje upravljanje bencinske sedežne kosilnice.

- Izogibajte se spreminjanju smeri na pobočjih. Na klance zavijajte le, če je to nujno potrebno; po možnosti vozite počasi in v širokem loku navzdol.

- Ne kosite mokre trave, zlasti na pobočjih, saj mokra trava zmanjša oprijem. Bencinska sedežna kosilnica bi lahko zdrsnila in bi uporabnik izgubil nadzor.

- Pri vožnji na pobočju menjalnika ne smete sprostiti s prostim tekom menjalnika.

- Na pobočjih je posebna previdnost potrebna pri delu s priključnimi napravami (spremenjena razporeditev teže na napravi).

- Če se kolesa vrtijo v prazno ali če se vozilo ustavi med vzpenjanjem po klancu navzgor, odklopite rezilo kosilnice ali priključno napravo. Nato zapustite pobočje v počasnem spustu in v poravnani smeri.

- Bencinske sedežne kosilnice nikoli ne poskušajte stabilizirati tako, da položite nogo na tla.

- Teža lovilnega koša poveča nevarnost prevrnitve, še posebej, kadar je ta poln.

- Lovilnega koša nikoli ne praznite ali dvigujte na nagnjeni površini.

11.6.4 Praznjenje lovilnega koša v sedečem položaju (sl. 12)

Če ostane pokošeni material na tleh, je lovilni koš poln in ga je treba izprazniti.

1. Izklopite kosilni mehanizem (11), tako da ročico za kosilni mehanizem (11) potisnete naprej in v levo.
2. Zapeljite na mesto, kjer želite izprazniti lovilni koš (2).
3. Pritisnite zavorni pedal (9) in aktivirajte ročno zavoro (8).
4. Prestavno ročico (14) premaknite v nevtralni »N« položaj.
5. Lovilni koš (2) dvignite za ročaj, tako da se ta izprazni.
6. Lovilni koš (2) zopet spustite.

Pozor: Če se lovilni koš (2) ne zaskoči pravilno, ni mogoče vklopiti kosilnega mehanizma (11).

11.6.5 Odpenjanje lovilnega koša za praznjenje (sl. 12)

Če ostane pokošeni material na tleh, je lovilni koš poln in ga je treba izprazniti.

⚠ OPOZORILO!

Nevarnost poškodb!

Nenadzorovani in neželeni zagon izdelka lahko povzroči poškodbe.

- Pred praznjenjem izklopite motor.

1. Pritisnite zavorni pedal (9) in aktivirajte ročno zavoro (8).
2. Izklopite kosilni mehanizem (11), tako da ročico za kosilni mehanizem (11) potisnete nazaj in v levo.
3. Prestavno ročico (14) premaknite v nevtralni »N« položaj.
4. Izklopite motor tako, da ključ za zagon (30) obrnete v položaj »Stop« (Zaustavitev). Nato izvlecite ključ za zagon (30) iz ključavnice za zagon (10).
5. Odstranite lovilno posodo (2) in jo izpraznite.
6. Lovilni koš (2) znova obesite.
7. Če se lovilni koš (2) ne zaskoči pravilno, ni mogoče vklopiti kosilnega mehanizma (11).

11.7 Parkiranje bencinske sedežne kosilnice

⚠ OPOZORILO!

Nevarnost poškodb in opeklin!

Vroč motor, izpuh ali pogon lahko povzročijo opekline.

- Ne dotikajte se vročih delov bencinske sedežne kosilnice.
- Pri zaustavljanju motorja pazite, da vroči deli ne bodo mogli vžgati bližnjih predmetov ali materialov.

⚠ OPOZORILO!

Nevarnost poškodb in prevrnitve!

Bencinska sedežna kosilnica se lahko prevrne, če ni parkirana na ravni površini.

- Nevarnost prevrnitve ali zdrsa se poveča, če so tla rahla ali vlažna.
- Pri ustavljanju bodite pozorni na naknadno delovanje rezalnega orodja, ki traja nekaj sekund, preden se ustavi.

Napravo izklopite na naslednji način:

1. Povsem pritisnite zavorni pedal (9) in aktivirajte ročno zavoro (8).
2. Preden zapustite voznikov sedež, izklopite kosilni mehanizem (11).
3. Premaknite ročico dušilke (3) v najnižji položaj.
4. Prestavno ročico (14) premaknite v položaj »N«.
5. Izklopite motor tako, da ključ za zagon (30) v ključavnici za zagon (10) obrnete v položaj »Stop« (Zaustavitev). Nato izvlecite ključ za zagon (30) iz ključavnice za zagon (10).
6. Ključ za zagon (30) hranite tako, da imajo dostop samo pooblaščen osebe.
7. Pred parkiranjem se prepričajte, da se je bencinska sedežna kosilnica popolnoma ustavila.

11.8. Po košnji

1. Počakajte, da se motor najprej ohladi, preden bencinsko sedežno kosilnico odstavite v zaprt prostor.
2. Preden kosilnico shranite, odstranite z nje travo, mazivo in olje. Na kosilnico ne postavljajte drugih predmetov.
3. Pred ponovno uporabo preverite vse vijake in matice. Zategnite zrahljane vijake.
4. Pred ponovno uporabo izpraznite lovilni koš (2).
5. Izvlecite ključ za zagon (30) iz ključavnice za zagon (10).
6. Pazite, bencinske sedežne kosilnice ne parkirajte v bližini vira nevarnosti. Uhanje plina lahko privede do eksplozij.
7. Pri daljši neuporabi bencinske sedežne kosilnice s sesalno črpalko za bencin izpraznite rezervoar za bencin (ni v obsegu dostave).
8. Oljite in vzdržujte napravo.

12. Prevoz

⚠ OPOZORILO!

Nevarnost poškodb!

Nenadzorovani in neželeni zagon izdelka lahko povzroči poškodbe.

- Pri prekladanju morate izklopiti motor in po tem, ko se motor ohladi, sneti vtič vžigalne svečke z vžigalne svečke.
- Izdelek lahko zaradi svoje lastne teže povzroči hude zmečkanine.

Pri nakladanju in razkladanju bencinske sedežne kosilnice za prevoz v vozilu ali prikolici morate biti posebej previdni.

Vedno aktivirajte ročno zavoro (8) in spojite pogon s kosilnim mehanizmom (11) oz. s priključnimi napravami.

Pri transportu bencinske sedežne kosilnice upoštevajte regionalne zakonske predpise, zlasti glede varnosti nakladanja in prevoza predmetov na nakladalnih površinah.

Te bencinske sedežne kosilnice ne smete vleči. Za prevoz po javnih cestah je treba uporabiti ustrezno vozilo ali ustrezno prikolico. Pri transportu se prepričajte, da ima prevozno sredstvo zadostno nosilnost in da je bencinska sedežna kosilnica ustrezno pritrjena.

Nakladalna površina in območje okoli zvočne izolacije ter motor na notranje zgorevanje morajo biti med transportom brez gorljivih materialov, kot so slama, listje ali suhi ostanki trave.

Po nakladanju vedno izvlcite ključ za zagon (30) iz ključavnice za zagon (10)!

13. Čiščenje in vzdrževanje

⚠ OPOZORILO!

Nevarnost poškodb in opeklin!

Izdelek se lahko nepričakovano zažene in privede do poškodb. Poleg tega lahko nastanejo temperature 80° in več.

- Pred vsemi čiščenji in vzdrževalnimi deli izključite motor.
- Pred deli v območju motorja na notranje zgorevanje, izpušnega zbiralnika in zvočne izolacije počakajte, da se naprava ohladi – to velja še posebej za vsa vzdrževalna dela na kosilnem mehanizmu.
- Snemite vtič vžigalne svečke z vžigalne svečke.

⚠ OPOZORILO!

Nevarnost za zdravje!

Vdihavanje bencinskih hlapov/hlapov mazalnega olja lahko povzroči hude poškodbe zdravja, nezavest in v skrajnih primerih smrt.

- Ne vdihavajte bencinskih hlapov/hlapov mazalnega olja.
- Izdelek uporabljajte le na prostem.

NAPOTEK!

Nevarnost materialnih poškodb!

Če v ohišje vdre voda, lahko pride do škode na motorju. Poleg tega lahko curek visokotlačnega čistilnika poškoduje dele izdelka.

- Izdelek čistite s krpo, ščetko itd.
- Izdelka ne potaplajte v vodo ali druge tekočine in ga ne brizgajte z visokotlačnim čistilnikom.

Načrt vzdrževanja			
	po 10 urah delovanja	po 25 urah delovanja	Vsaj 50 ur delovanja
Zračni filter	očistite	očistite	zamenjajte
Vžigalna svečka	priprav	očistite	zamenjajte

Strokovni pregled je potreben:

- če ste z bencinsko sedežno kosilnico zapeljali čez večji predmet,
- če se motor nenadoma ustavi,
- če je rezalni nož upognjen (ne ravnajte ga sami!),
- če je menjalnik poškodovan.

13.1 Čistilna dela:

⚠ OPOZORILO!

Nevarnost poškodb!

Nenadzorovani in neželeni zagon izdelka lahko povzroči poškodbe.

- Pred kakršnikoli čiščenju in vzdrževalnimi deli izklopite motor in snemite vtič vžigalne svečke z vžigalne svečke, ko se motor ohladi.

NAPOTEK!

Nevarnost materialnih poškodb!

Če izdelka in njegovih nastavkov ne čistite redno, se lahko ostanki trave/plevela zataknejo pod bencinsko sedežno kosilnico. To lahko vpliva na delovanje izdelka in ga trajno poškoduje.

- Izdelek čistite s krpo ali ščetko itd.
- Izdelka ne potaplajte v vodo ali druge tekočine in ga ne brizgajte z visokotlačnim čistilnikom.
- Na ročajih ne sme biti olja, tako da bo oprijem vedno varen.

13.2 Čiščenje naprave z vodo (sl. 16)

1. Element cevi s priključkom namestite na priključek za vodo (5) bencinske sedežne kosilnice in odprite vodno pipo.
2. Zaženite bencinsko sedežno kosilnico in vklopite kosilni mehanizem (11), tako da ročico za kosilni mehanizem (11) potisnete naprej in v desno, dokler se ne zaskoči. Vrteče se rezilo centrifugira vodo na spodnjo stran bencinske sedežne kosilnice in jo tako čisti.
3. Po pribl. 30 sekundah znova izklopite bencinsko sedežno kosilnico in kosilni mehanizem (11).
4. Zaprite vodno pipo in odstranite element cevi s priključkom.
5. Zgornjo stran očistite s krpo (pri tem ne uporabljajte ostrih predmetov, npr. noža).

Napotek: Umazanijo in travo najlažje odstranite takoj po košnji. Zasušeni ostanki trave in umazanija lahko negativno vplivajo na košnjo. Preverite, ali so v kanalu za izmet trave ostanki trave in jih po potrebi odstranite.

Kosilnice nikoli ne čistite s curkom vode ali z visokotlačnim čistilnikom. Motor mora ostati suh.

Agresivnih čistil, kot so sredstva za hladno čiščenje ali čistilni bencin, ni dovoljeno uporabljati.

Pri čistilnih delih (npr. na okvirju bencinske sedežne kosilnice) nikoli ne vozite blizu roba ali jarka.

Da preprečite nevarnost požara, na motorju na notranje zgorevanje, hladilnih rebrih, prostora za akumulator, v območju rezervoarja in izpuhu ne sme biti trave, listja ali iztekle masti (olja).

Vedno očistite lovilni koš.

13.3 Vzdrževalna dela

Izvajati je dovoljeno samo vzdrževalna dela, ki so opisana v teh navodilih za uporabo, vsa ostala dela naj opravi specializirani trgovec. Če vam primanjkuje potrebnega znanja in orodja, se vedno obrnite na specializiranega trgovca.

Priporočamo, da vzdrževalna dela in popravila izvaja le specializirani trgovec.

Uporabljajte samo orodja, pripomočke ali priključne naprave, ki jih je odobril proizvajalec te naprave ali tehnično podobne dele, sicer lahko pride do nesreč, ki vključujejo telesne poškodbe ali poškodbe naprave. Če imate kakršna koli vprašanja, se obrnite na specializiranega trgovca.

Lastnosti originalnega orodja, pribora in nadomestnih delov so optimalno prilagojene napravi in zahtevam uporabnika.

Bencinsko sedežno kosilnico mora enkrat letno pregledati specializirani trgovec.

Nalepke z opozorili in informacijami naj bodo vedno čiste in čitljive. Poškodovane ali izgubljene nalepke je treba nadomestiti z novimi originalnimi znaki. Če sestavni del zamenjate z novim delom, se prepričajte, da ima novi del enako nalepko.

Zaradi varnostnih razlogov je treba dele, po katerih se pretaka gorivo (vod za gorivo, pipa za gorivo, rezervoar za gorivo, pokrov rezervoarja, priključki itd.), redno preverjati glede poškodb in netesnečih delov, po potrebi pa jih mora zamenjati strokovnjak.

Preden začnete z delom na ali v bližini električnih komponent, morate priključni kabel akumulatorja (24) odklopiti s priključnega kabla motorja (24a).

Naprava je opremljena s številnimi varnostnimi napravami. Teh naprav ne smete odstraniti ali spremeniti (obvod itd.) in jih morate redno preverjati. Dela na varnostnih napravah lahko izvaja samo strokovnjak.

Vse matice, sornike in vijake, zlasti pritrdilni vijak rezila, naj bodo dobro priviti, da bo enota zagotavljala varno obratovalno stanje.

Iz varnostnih razlogov je treba obrabljene ali poškodovane dele takoj zamenjati.

Redno preverjajte, ali je lovilna priprava za travo (npr. lovilni koš, izmetni kanal) obrabljena oziroma ali je izgubila sposobnosti delovanja.

Delo pod strojem zahteva posebno previdnost zaradi teže bencinske sedežne kosilnice. Zato se obrnite na svojega specializiranega trgovca.

Preverite, ali so sprednja in zadnja kolesa varno pritrdjena.

Bencinska sedežna kosilnica in priključne naprave naj bodo vedno v dobrem obratovalnem stanju; vse varnostne naprave morajo biti nameščene in brezhibno delovati.

Redno preverjajte delovanje zavore (vsakih 25 obratovalnih ur) in po potrebi pustite, da potrebne nastavitve oz. vzdrževalna dela opravi strokovna delavnica.

13.3.1 Osi koles in pesta koles

Za nemoteno premikanje koles priporočamo, da osi in pesta koles očistite vsaj enkrat na sezono ter jih rahlo namastite.

NAPOTEK:

Sprednja in zadnja kolesa (7 + 4) je treba razstaviti za mazanje osi in pest.

13.3.2 Zamenjava rezila kosilnice

Iz varnostnih razlogov naj rezilo kosilnice naostri, uravnoteži in namesti samo pooblaščen specializirana delavnica. Da bo rezultat dela optimalen, priporočamo, da se rezilo kosilnice preveri enkrat letno.

13.3.3 Preverjanje ravni olja (sl. 8)

⚠ NEVARNOST!

Nevarnost požara in eksplozije!

Gorivo se lahko pri polnjenju vžge in po možnosti eksplodira. To povzroči hude poškodbe ali smrt.

- Izklopite motor in počakajte, da se ohladi.
- Hraniti ločeno od vročine, ognja in isker.
- Gorivo točite samo na prostem.
- Nosite zaščitne rokavice.
- Izogibajte se stiku s kožo in očmi.
- Izdelek zaženite na razdalji najmanj 3 m od mesta točenja goriva.
- Pazite na netesna mesta. Če izteka bencin, ne zaženite motorja.

⚠ OPOZORILO!

Nevarnost za zdravje!

Vdihavanje bencinskih hlapov/hlapov mazalnega olja lahko povzroči hude poškodbe zdravja, nezavest in v skrajnih primerih smrt.

- Ne vdihavajte bencinskih hlapov/hlapov mazalnega olja.
- Izdelek uporabljajte le na prostem.

NAPOTEK!

Poškodbe izdelka

Če izdelek uporabljate s premajhno količino motornega in menjalniškega olja, lahko to povzroči poškodbe motorja.

- Pred zagonom dolijte gorivo in olje. Izdelek se dostavi brez motornega in menjalniškega olja.
- Za ta namen uporabite samo motorno olje SAE 30.

NAPOTEK!

Poškodbe okolja!

Izteklo olje lahko povzroči trajno škodo na okolju. Tekočina je zelo strupena in lahko hitro povzroči onesnaženje vode.

- Olje dolivajte/odstranjajte samo na ravnih, pritrjenih površinah.
- Uporabite polnilni nastavek ali lijak.
- Izpuščeno olje prestrezite s primerno posodo.
- Razlito olje takoj skrbno obrišite in krpe zavrzite skladno z lokalnimi predpisi.
- Olje odstranite v skladu z lokalnimi predpisi.

1. Bencinsko sedežno kosilnico postavite na ravno površino.
2. Izvlecite ključ za zagon (30) iz ključavnice za zagon (10).
3. Karoserijo dvignite, kot je opisano v točki 10.1 (sl. 7).
4. Odvijte pokrov rezervoarja za olje z merilno palico (22) tako, da jo zavrtite v levo, nato pa jo obrišite.
5. Pokrov rezervoarja za olje z merilno palico (22) znova do konca privijte v polnilni nastavek.
6. Izvlecite pokrov rezervoarja za olje z merilno palico (22) in v vodoravnem položaju odčitajte raven olja. Raven olja mora biti med oznakama za maksimum in minimum na merilni palici (22).

13.3.4 Menjava olja

Motorno olje menjajte enkrat na leto pred začetkom sezone, ko je motor ogret na delovno temperaturo in ugasnjen.

Uporabite samo motorno olje (SAE 30).

1. Bencinsko sedežno kosilnico postavite na ravno površino.
2. Karoserijo dvignite, kot je opisano v točki 10.1 (sl. 7).
3. Odvijte pokrov rezervoarja za olje z merilno palico (22), tako da ga zavrtite v levo.
4. Z dobavljeno brizgo (26) in cevjo odsesajte motorno olje skozi polnilni nastavek.
5. Dolijte sveže motorno olje in preverite raven olja (glejte razdelek 13.3.3).

Odpadno olje odstranite v skladu z veljavnimi določili.

13.3.5 Vzdrževanje zračnega filtra (sl. 13)

△ NEVARNOST!

Nevarnost požara in eksplozije!

Gorivo se lahko pri napačnem čiščenju vžge in po možnosti eksplodira. To povzroči hude poškodbe ali smrt.

- Zračni filter očistite s potrkavanjem.
- Zračnega filtra nikoli ne čistite z bencinom ali vnetljivimi topili.

NAPOTEK!

Nevarnost materialnih poškodb!

Uporaba motorja brez nameščenega filtrirnega elementa lahko povzroči poškodbe motorja.

- Motor ne sme nikoli delovati brez nameščenega elementa zračnega filtra.

Umazani zračni filtri (18a) zmanjšajo motorno moč zaradi manjšega dovajanja zraka v uplinjač. Zaradi tega je potrebno redno pregledovanje.

Zračni filter preverite vsakih 25 obratovalnih ur in ga po potrebi očistite. Če je zrak zelo prašen, zračni filter preverjajte pogosteje.

1. Karoserijo dvignite, kot je opisano v točki 10.1.
2. Odprite vijak (36) ohišja zračnega filtra (18) in ohišje dvignite ven.
3. Zračni filter (18a) očistite samo s potrkavanjem.
4. Ohišje zračnega filtra (18) in zračni filter (18a) namestite v obratnem vrstnem redu.

13.3.6 Vzdrževanje vžigalne svečke (sl. 1)

Vžigalno svečko po 10 obratovalnih urah prvič preverite glede umazanije in jo po potrebi očistite s krtačo z bakrenimi žicami. Nato vžigalno svečko po potrebi zamenjajte vsakih 50 obratovalnih ur.

1. Snemite vtič vžigalne svečke (20), tako da ga zavrtite.
2. Vžigalno svečko (20a) odstranite s ključem za vžigalno svečko (a).

S pomočjo tipalnega merila nastavite razmak na 0,75 mm (0,030«). Ponovno namestite vžigalno svečko (20a) in pazite, da je ne zategnete preveč.

13.3.7 Zamenjava varovalke (sl. 14)

Električni zaganjalnik je opremljen z 10-A varovalko (29).

Nikoli ne uporabite druge varovalke in je nikoli ne zaobidite.

1. Karoserijo dvignite, kot je opisano v točki 10.1 (sl. 7).
2. Odprite držalo varovalke (29a).
3. Okvarjeno varovalko (29) odstranite iz držala (29a).
4. Vstavite novo 10-A varovalko (29).
5. Zaprite držalo varovalke (29a).

13.3.8 Polnjenje akumulatorja

Akumulator se polni med delovanjem. Vendar pa bi bilo lahko zaradi pogostega zaganjanja treba akumulator napolniti s priloženim polnilnikom (25):

1. vtič priključite na vtičnico polnilnika (15) in polnilnik (25) v vtičnico 230 V~/50 Hz.
2. Baterijo polnite vsaj 5 ur.

13.3.9 Polnjenje baterije z avtomobilskim polnilnikom (sl. 15)

⚠ NEVARNOST!

Nevarnost zaradi napačnega polnjenja zagonskega akumulatorja!

Če je polnilna napetost previsoka, obstaja nevarnost, da zagonski akumulator eksplodira.

- Polnilni tok polnilnika ne sme presegati 5 A, polnilna napetost pa ne sme presegati 14,4 V.
- Pri delih na akumulatorju vedno izvlecite ključ za zagon (30) iz zagonske ključavnice (10).

Pozor!

Nevarnost kratkega stika!

Da preprečite kratki stik, vedno najprej odklopite negativni kabel (-) na akumulatorju (16a) in ga nazadnje ponovno priklopite.

- Pri delih na akumulatorju (16a) vedno izvlecite ključ za zagon (30) iz zagonske ključavnice (10).
- Upoštevajte polarnost.

Akumulator lahko z dobavljenim polnilnim kablom (28) polnite s trgovsko razpoložljivim avtomobilskim polnilnikom za 12-V svinčene akumulatorje.

1. Za ta namen ločite povezavo priključnega kabla akumulatorja (24) in priključni kabel motorja (24a). (sl. 9)
2. Dobavljeni polnilni kabel (28) priključite na akumulator (16a). Nato priključite črni kabel na negativni pol (-) in rdeči kabel na pozitivni pol (+) polnilnika.

Pozor!

Nevarnost kratkega stika!

Ko priklopljate/odklopljate priključni kabel akumulatorja (24), pazite, da se poli (+/-) ne dotikajo drug drugega in/ali okvirja.

Da preprečite kratki stik, vedno najprej odklopite negativni kabel (-) na polnilniku in ga ponovno priklopite kot zadnjega.

Bencinsko sedežno kosilnico vedno skladiščite s popolnoma napolnjenim akumulatorjem (16a).

13.3.10 Preverjanje tlaka v pnevmatikah

1. Pred zagonom preverite tlak v pnevmatikah (glejte tudi 10.4)!
2. Redno preverjajte tlak v pnevmatikah s standardno nožno črpalko (ni v obsegu dostave).

3. Po potrebi dodajte zrak s standardno nožno črpalko (ni v obsegu dostave), tako da najprej odstranite pokrove koles (4a + 7a) in pokrov ventila. Pravilni tlak v pnevmatikah je 1,3 bara na sprednjih kolesih (7) in 1,8 bara na zadnjih kolesih (4).
4. Pomembno: Če je tlak v pnevmatikah prenizek, se poveča tveganje za poškodbe ventilov in s tem zračnic.

Napotek: Če opazite, da so pnevmatike ali kolesa poškodovani, se obrnite na službo za pomoč strankam ali specializirano delavnico.

13.3.11 Popravilo

Po popravilu ali vzdrževanju se prepričajte, da so vsi varnostno relevantni deli nameščeni in v brezhibnem stanju. Dela, ki bi lahko povzročili telesne poškodbe, shranite na drugim osebam in otrokom nedosegljivem mestu.

Pozor: Po zakonu o odgovornosti za izdelke ne jamčimo za poškodbe, ki nastanejo zaradi nestrokovnih popravil ali neuporabe originalnih nadomestnih delov. Pooblastite servisno službo ali pooblaščenega strokovnjaka. Enako velja tudi za pribor.

Pomemben napotek v primeru popravila:

Ko pripravljate napravo za popravilo, pazite, da jo iz varnostnih razlogov na servis pošljete brez olja in bencina.

13.3.12 Naročanje nadomestnih delov

Pri naročanju nadomestnih delov morate navesti naslednje podatke:

- Tip naprave
- Številka izdelka naprave

Nadomestni deli/oprema

Rezilo kosilnice – št. artikla:	7911200616
Baterija – št. artikla:	5911235066

13.3.13 Informacije o servisu

Upoštevajte, da so pri tem izdelku sledeči deli podvrženi obrabi, ki izhaja iz uporabe, ali naravni obrabi oz. so sledeči deli potrebni kot potrošni material.

Obrabni deli*: Vžigalna svečka, zračni filter, bencinski filter, rezilo kosilnice, klinasti jermen, akumulator, varovalka, pnevmatike

* Ni nujno v obsegu dostave!

Nadomestne dele in pribor dobite v našem servisnem centru. V ta namen odčitajte QR-kodo na naslovni strani.

14. Skladiščenje

⚠ NEVARNOST!

Nevarnost požara in eksplozije!

Pri skladiščenju izdelka v bližini morebitnih virov vnetja lahko pride do požara ali eksplozije. To povzroči hude poškodbe ali smrt.

- Odstranite morebitne vire vnetja, kot npr. peči, grelce za vodo na plin, plinske sušilnike ipd.

NAPOTEK!

Nevarnost materialnih poškodb!

Če izdelka ne skladiščite pravilno, lahko pride do poškodb motorja.

- Izdelek skladiščite tako, da je zaščiten pred umazanijo, prahom in vlago.

14.1 Skladiščenje pri daljših premorih v uporabi

Počakajte, da se motor ohladi, preden napravo odstavite v zaklenjen prostor.

Bencinsko sedežno kosilnico z izpraznjenim rezervoarjem in gorivo poleg tega shranite v dobro prezračenem prostoru, ki ga lahko zaklenete.

Naprave nikoli ne skladiščite z bencinom v rezervoarju za gorivo v stavbi, kjer bi bencinski hlapi lahko prišli v stik z odprtim ognjem ali iskrami. Če je treba rezervoar izprazniti (npr. shranjevanje med zimskim premorom), je treba praznjenje rezervoarja za gorivo izvajati samo na prostem (rezervoar npr. izpraznite tako, da pustite motor na notranje zgorevanje delovati na prostem).

Bencinsko sedežno kosilnico skladiščite v obratovalno varnem stanju.

Ključ za zagon (30) morate vedno odstraniti iz zagonke ključavnice (10) in ga shraniti na varno, da preprečite nepooblaščen ali nepravilno uporabo s strani otrok in drugih oseb.

Bencinsko sedežno kosilnico pred skladiščenjem (npr. zimski premor) temeljito očistite. Suhi ostanki goriva in listje v bližini zvočne izolacije se lahko vna mejo. **Nevarnost vžiga!**

Pred prekrivanjem naprave počakajte, da se popolnoma ohladi.

Pred skladiščenjem izvedite vsa potrebna vzdrževalna dela.

Če bencinska sedežna kosilnica dlje časa ne bo delovala, je treba pred začetkom del na ali v bližini električnih komponent odklopiti priključni kabel akumulatorja (24) z priključnega kabla motorja (24a). Priporočamo, da odstranite baterijo (16a) in jo popolnoma napolnjeno shranite v suhem in zaklenjenem prostoru.

14.1.1 Odstranitev akumulatorja (sl. 9)

1. Za ta namen ločite povezavo priključnega kabla akumulatorja (24) in priključni kabel motorja (24a). (Sl. 9).
2. Nato oba vijaka (16b) z izvijačem s križno glavo (ni v obsegu dostave) odvijte s pokrova akumulatorja (16).

3. Odstranite akumulator (16a) vključno s pokrovom akumulatorja (16).

Prepričajte se, da so baterije zaščitene pred nepooblaščen uporabo (npr. s strani otrok).

Pozimi 1–2-krat napolnite akumulator (16a), da zagotovite ohranitev polne zmogljivosti. Zaradi napačnega skladiščenja lahko pride do poškodb akumulatorja (16a). Take poškodbe so izključene iz garancije.

14.2 Izpuščanje bencina s črpalko za odsesavanje bencina

1. Prestrezno posodo pridržite pod cevko črpalke za odsesavanje bencina (ni v obsegu dostave).
2. Odvijte pokrov rezervoarja (17) in ga odstranite.
3. Cevko črpalke za odsesavanje bencina potisnite v rezervoar za bencin in bencin v celoti izčrpajte s črpalko za bencin.
4. Pokrov rezervoarja (17) znova dobro privijte.

15. Odlaganje med odpadke in reciklaža

Napotki za embalažo



Embalažne materiale je mogoče reciklirati. Embalažo zavrzite okolju prijazno.

Napotki glede zakona o električnih in elektronskih napravah



Stare električne in elektronske naprave ne sodijo med gospodinjske, pač pa jih morate zavreči oz. oddati na zbirno mesto ločeno!

- Stare baterije in akumulatorje, ki niso fiksno vgrajeni v staro napravo, je treba pred oddajo na zbirno mesto odstraniti brez uničenja komponent! Navodila za njihovo odstranjevanje ureja zakon o baterijah.
- Lastnik oz. uporabnik električnih in elektronskih naprav je zakonsko zavezan, da stare naprave po njihovi uporabi odda.
- Končni uporabnik nosi odgovornost za brisanje svojih osebnih podatkov na stari napravi, ki jo želi zavreči!
- Simbol prečrtanega smetnjaka pomeni, da električnih in elektronskih naprav ne smete odlagati med gospodinjske odpadke.
- Električne in elektronske naprave lahko brezplačno oddate na naslednjih mestih:
 - Javno-pravna mesta za odstranjevanje odpadkov oz. zbirna mesta (npr. komunalna podjetja)
 - Prodajna mesta električnih naprav (stacionarna in spletna), če so trgovci zavezani k prevzemanju starih naprav ali to ponujajo brezplačno.

- Do tri stare električne naprave na vrsto naprave, z dolžino stranice največ 25 centimetrov, lahko brez predhodnega nakupa nove naprave od proizvajalca oddate pri njem ali na drugem pooblaščenem zbirnem mestu v vaši bližini.
- Ostale proizvajalčeve in trgovčeve dodatne pogoje za prevzem najdete pri posamezni servisni službi.
- Če proizvajalec dostavi novo električno napravo v zasebno gospodinjstvo, lahko končni uporabnik zahtevo naroči brezplačen prevzem stare električne naprave. Povežite se s servisno službo proizvajalca.
- Te izjave veljajo le za naprave, ki so nameščene in prodane v državah Evropske unije in so predmet evropske direktive 2012/19/EU. V državah izven območja Evropske unije lahko veljajo drugačna določila za odstranjevanje starih električnih in elektronskih naprav med odpadke.

Napotki glede zakona o baterijah



Stare baterije in akumulatorji ne sodijo med gospodinjске, pač pa jih morate zavreči oz. oddati na zbirno mesto ločeno!

- Za varno odstranjevanje baterij ali akumulatorjev iz električne naprave in za informacije o njihovem tipu oz. kemičnem sistemu upoštevajte nadaljnje podatke v navodilih za uporabo oz. montažo.
- Lastnik oz. uporabnik baterij in akumulatorjev je zakonsko zavezan, da stare naprave po njihovi uporabi odda. Vračilo je omejeno na oddajo običajnih količin za gospodinjstvo.
- Stare baterije lahko vsebujejo škodljive snovi ali težke kovine, ki so lahko okolju in zdravju škodljive. Ponovna uporaba starih baterij in uporaba virov iz njih prispeva k ohranjanju teh dveh vrednot.
- Simbol prečrtanega smetnjaka pomeni, da baterij in akumulatorjev ne smete odlagati med gospodinjске odpadke.
- Če so pod simbolom smetnjaka še znaki Hg, Cd ali Pb, to pomeni naslednje:
 - Hg: Baterija vsebuje več kot 0,0005 % živega srebra
 - Cd: Baterija vsebuje več kot 0,002 % kadmija
 - Pb: Baterija vsebuje več kot 0,004 % svınca
- Akumulatorje in baterije lahko brezplačno oddate na naslednjih mestih:
 - Javno-pravna mesta za odstranjevanje odpadkov oz. zbirna mesta (npr. komunalna podjetja)
 - Prodajna mesta baterij in akumulatorjev
 - Prevzemna mesta za vračilo skupnega sistema za vračila za stare baterije naprav
 - Prevzemna mesta proizvajalca (če ni član skupnega sistema za vračila)

- Te izjave veljajo le za akumulatorje in baterije, ki so prodane v državah Evropske unije in so predmet evropske direktive 2006/66/ES. V državah izven območja Evropske unije lahko veljajo drugačna določila za odstranjevanje starih akumulatorjev in baterij med odpadke.

Več informacij o odlaganju iztrošene naprave med odpadke izveste pri lokalni skupnosti ali občinski upravi.

Goriva in olja

- Pred odstranjevanjem naprave med odpadke je treba rezervoar za gorivo in rezervoar za motorno olje izprazniti!
- Gorivo in motorno olje ne sodita med gospodinjске, pač pa ju morate zavreči oz. oddati na zbirno mesto ločeno!
- Prazne posode za olje in gorivo je treba zavreči okolju prijazno.

16. Pomoč pri motnjah

Iskanje napak

V tabeli so naštetе možne napake, njihov možen vzrok in možnosti ukrepanja. Če težave kljub temu ne morete odpraviti, se posvetujte s strokovnjakom.

⚠ PREVIDNO!

Najprej ugasnite motor in snemite vžigalni kabel, preden boste izvajali preglede ali nastavljanja.

⚠ PREVIDNO!

Če je motor po nastavljanju ali popravilu nekaj časa deloval, ne pozabite, da so izpuh in ostali deli vroči. Ne dotikajte se jih, da se ne opečete.

Motnja	Mogoč vzrok	Ukrep
Nemiren tek, močno tresenje naprave	<ul style="list-style-type: none"> Vijaki so zrahljani Nosilec rezila kosilnice je zrahljana Rezilo kosilnice ni uravnoreženo Poškodovan klinasti jermen Zamašen izmetni kanal 	<ul style="list-style-type: none"> Preverite vijake Preverite nosilec rezila kosilnice Rezilo kosilnice mora zamenjati specializirana delavnica Zamenjajte klinasti jermen Očistite izmetni kanal
Motor ne deluje	<ul style="list-style-type: none"> Napačni vrstni red pri zagonu Nastavitev dušilke Vzvod motorne zavore ni pritisnjen Ročica za plin je v nepravilnem položaju Vžigalna svečka je okvarjena Rezervoar za gorivo je prazen Kabel Bowden je predolg Slabo gorivo, skladiščenje brez izpraznjenja rezervoarja za bencin, napačna vrsta bencina Vžigalna svečka je umazana (ostanki oglja na elektrodah), razdalja med elektrodami je prevelika Vžigalna svečka je navlažena z bencinom (zalit motor). Motor je okvarjen 	<ul style="list-style-type: none"> Preverite postopek zagona Preverite nastavitev dušilke Pritisnite vzvod motorne zavore Preverite nastavitev Zamenjajte vžigalno svečko Napolnite rezervoar za gorivo Kabel Bowden prilagodite s priključno matico. Izpraznite rezervoar za gorivo in izpraznite uplinjač. Dolijte svež bencin. Očistite svečke, preverite toplotno vrednost svečke in po potrebi zamenjajte vžigalno svečko, nastavite 0,6–0,8 mm Osušite vžigalno svečko in jo namestite nazaj. Obrnite se na pooblaščen servisno službo
Motor na notranje zgorevanje postane zelo vroč.	<ul style="list-style-type: none"> Hladilna rebra so umazana. Premalo motornega olja. Obrabljen klinasti jermen 	<ul style="list-style-type: none"> Očistite hladilna rebra. Preverite napolnjenost z motornim oljem in dolijte motorno olje. Zamenjajte klinasti jermen
Naprava ne vozi.	<ul style="list-style-type: none"> Menjalnik ni sklopljen Klinasti jermen (menjalnika) ni povezan Klinasti jermen (menjalnika) je obrabljen ali poškodovan Manjkajoči vzmetni moznik 	<ul style="list-style-type: none"> Sklopite menjalnik (držalo kolesa prostega teka) Povežite klinasti jermen (menjalnika) Zamenjajte klinasti jermen (menjalnika) Montaža vzmetnega moznika
Motor teče nemirno	<ul style="list-style-type: none"> Zračni filter je umazan Vžigalna svečka je umazana 	<ul style="list-style-type: none"> Očistite zračni filter Očistite vžigalno svečko
Trava je rumena, rez ni enakomeren	<ul style="list-style-type: none"> Rezilo kosilnice je topo Prenizka višina reza 	<ul style="list-style-type: none"> Nabrusite rezilo kosilnice Nastavite pravilno višino
Izmet trave ni enakomeren	<ul style="list-style-type: none"> Višina reza je prenizka Rezilo kosilnice je obrabljeno Lovilni koš je zamašen Zamašen kanal Premokra trava Previsoka vozna hitrost 	<ul style="list-style-type: none"> Nastavite višino Zamenjajte rezilo kosilnice Izpraznite lovilni koš ali odpravite zamašitev Očistite izmetni kanal kosite v suhem vremenu Izberite nižjo prestavo
Kosilnica se ne zažene z električnim zaganjalnikom	<ul style="list-style-type: none"> Baterija je izpraznjena Varovalka je pregorela 	<ul style="list-style-type: none"> Napolnite akumulator Zamenjajte varovalko

















Padec moči motorja med košnjo	<ul style="list-style-type: none"> • Vozna hitrost je previsoka glede na višino reza 	<ul style="list-style-type: none"> • Zmanjšajte vozno hitrost in povečajte višino reza
Nezadostna zavorna moč	<ul style="list-style-type: none"> • Zavora ni pravilno nastavljena 	<ul style="list-style-type: none"> • Obrnite se na specializiranega trgovca/ podpora za stranke

Innehållsförteckning:	Sida:
1. Förklaring av symbolerna på produkten.....	206
2. Inledning.....	209
3. Maskinbeskrivning.....	209
4. Leveransomfång (bild 2).....	209
5. Avsedd användning.....	210
6. Säkerhetsanvisningar.....	210
7. Tekniska specifikationer.....	213
8. Uppackning.....	214
9. Montering.....	214
10. Före idrifttagning.....	215
11. Manövrering.....	217
12. Transport.....	220
13. Rengöring och underhåll.....	221
14. Lagring.....	224
15. Avfallshantering och återvinning.....	225
16. Felsökning.....	227
17. Försäkran om överensstämmelse.....	283

1. Förklaring av symbolerna på produkten

Användningen av symboler i den här handboken ska göra dig uppmärksam på eventuella risker. Säkerhetssymbolerna och förklaringarna som anges i samband med dessa måste förstås. Varningarna i sig undanröjer inga risker och kan inte ersätta lämpliga åtgärder för att förebygga olyckor.

	Läs säkerhetsanvisningarna före användning.
	Läs och förstå hela texten i instruktionsmanualen före idrifttagning.
	Skaderisk! Kör resp, klipp inte på backar med över 10° (17%) lutning. Kör resp, klipp inte i längsriktning. Våltrisk!
	Använd aldrig apparaten utan uppsamlingskorg.
	Fara till följd av delar som slungas ut när motorn kör. Håll alltid ett säkerhetsavstånd.
	Säkerställ att tillräckligt säkerhetsavstånd hålls till andra personer. Håll obehöriga personer borta från apparaten.
	Ta bort tändstiftskontakten innan du utför något underhåll.
	Håll händer och fötter borta från de roterande klippknivarna.
	Håll händer och fötter borta från de roterande klippknivarna.
	Viktigt. Avgaserna är giftiga. Använd därför inte motorn i oventilerade utrymmen.
	Obs! Varma ytor - risk för brännskador.
	Använd hörsel- och ögonskydd!
	Bär säkerhetsskor, säkerhetshandskar, åtsittande klädsel.
	OBS! Drivmedel är brandfarliga och explosiva – risk för brännskador.
	Tankvolym

	Effekt
	Slagrum
	Varvtal
	Volym uppsamlingskorg
	Snitthöjdsjustering min. - max.
	max. hastighet
	max. lutning i backen
	max. bredd
	Vikt
	Motorolja
	Tanka inte då motorn är varm eller fortfarande påslagen.
	Längd klippkniv. Max. snittbredd.
	Garanterad ljudeffektnivå
	Varning för farlig elektrisk spänning.
	Produkten uppfyller kraven i gällande europeiska direktiv.
	Ta ut tändningsnyckeln före arbeten på apparaten och läs igenom anvisningarna i denna beskrivning.

	Laddningsuttag 12V-likspänning
	STOPP: Stäng av motorn ON: Drift START: Start
	Broms- och kopplingspedal
	Handbroms
	Choke/varvtalsregulator
	Framåtväxelspak
	Neutral
	Backväxel
	5-dubbel snitthöjdsjustering
	Klippenhet till/från
	Apparatsäkring
	Skyddsklass II
	Släng inte uttjänt apparat i hushållssoporna.
GEFAHR!	Signalord för att känneteckna en omedelbart förestående farlig situation som, om den inte undviks, kan leda till livshotande eller allvarlig personskada.
WARNUNG!	Signalord för att känneteckna en tänkbart farlig situation som, om den inte undviks, kan leda till allvarlig personskada.
VORSICHT!	Signalord för att känneteckna en omedelbart förestående farlig situation som, om den inte undviks, kan leda till en mindre eller måttlig personskada.
HINWEIS	Signalord för att känneteckna en omedelbart förestående farlig situation som, om den inte undviks, kan leda till materiella skador på produkten eller egendom/innehav.

2. Inledning

TILLVERKARE:

Scheppach GmbH
Günzburger Straße 69
D-89335 Ichenhausen

BÄSTA KUND,

Vi hoppas att du får mycket glädje och nytta av din nya apparat.

ANVISNING:

Tillverkaren av denna maskin ansvarar enligt gällande produktansvar inte för skador som kan uppstå på maskinen eller genom maskinen:

- Vid felaktig hantering.
- Om instruktionsmanualen inte följs,
- Vid reparationer genom utomstående, icke auktoriserade personer.
- Vid byte och montering av reservdelar som inte är original.
- Vid icke avsedd användning.
- Den elektriska anläggningen slutar fungera om man inte följer de elektriska föreskrifterna och VDE-bestämmelse 0100, DIN 57113 / VDE0113.

Tänk på följande:

Läs hela texten i bruksanvisningen innan montering och idrifttagning.

Denna instruktionsmanual hjälper dig lära känna apparaten och hur den bäst kan användas på avsett sätt.

Instruktionsmanualen innehåller viktiga anvisningar om hur du arbetar säkert, fackmannamässigt och ekonomiskt med apparaten. Den informerar om hur du undviker faror, håller nere reparationskostnader och stilleståndstider samt hur du ökar apparatens tillförlitlighet och livslängd.

Utöver denna instruktionsmanuals säkerhetsbestämmelser måste även föreskrifterna beaktas som gäller apparatens användning i ditt land.

Bevara denna instruktionsmanual vid apparaten, i en plastficka som skyddar den mot smuts och fukt. Bruksanvisningen måste läsas och följas av all operatörspersonal innan arbetet påbörjas.

Endast personer som utbildats i apparatens användning, och som informerats om riskerna som finns, får arbeta med apparaten. Minsta ålder måste beaktas. Förutom säkerhetsanvisningarna i denna bruksanvisning och de landsspecifika föreskrifterna, måste man också beakta allmänna regler för drift av identiska maskiner.

Vi tar inget ansvar för olyckor eller skador som orsakats av underlåtenhet att följa bruksanvisningen och säkerhetsinstruktionerna .

3. Maskinbeskrivning

1. Förarsäte
2. Uppsamlingskorg
3. Snitthöjdsjustering
4. Hjul bak
- 4a Hjulkapslar bak
5. Vattenanslutning
6. Klippenhet (skydd)
- 6a. Klippkniv
7. Hjul fram
- 7a Hjulkapslar fram
8. Handbroms
9. Broms-/kopplingspedal
10. Tändningslås
11. Klippenhet till/från
12. Varvtalsspak
13. Ratt
14. Växelspak
15. Laddningsuttag batteri
16. Batterifackslock
- 16a Batteri
- 16b Skruvar (batteri)
17. Tanklock
18. Luftfilterhus
- 18a Luftfilter
19. Utkastkanal
20. Tändstiftskontakt
- 20a Tändstift
21. Avgasrör
22. Lock till oljetank med mätsticka
23. Kilrem
24. Batterianslutningskabel
- 24a Motoranslutningskabel
25. Laddare
26. Spruta
27. Tratt
28. Laddkabel för billaddare
29. Säkring 10A
- 29a Hållare säkring
30. Tändningsnyckel
31. Fästkrokar
32. Styrör
33. Skruvar (uppsamlingskorg)
34. Förstärkningsstag
35. Skruv (remhjul)
36. Skruv (luftfilter)

4. Leveransomfång (bild 2)

- Bensindriven åkgräsklippare
- Säte (1)
- Uppsamlingskorg (2)
- Rattstång med ratt (13)
- Växelspak klippenhet (11)
- Laddare (25)
- Batteriet (16a)
- Spruta 100 ml oljeutsug med slang (26)

- Tratt (27)
- Laddkabel för billaddare (28)
- Säkring 10A (29)
- Tändningsnyckel 1x (30)
- Instruktionsmanual

Verktyg:

- Tändstiftsnyckel (a)
- U-nyckel 16/13 (b)
- U-nyckel 12/10 (c)
- U-nyckel 10/8 (d)

Monteringsmaterial:

- 1x spännhylsa Ø6 x 35 för rattstång (e)
- 1x skruv med linsskalle M4x20 med mutter M4 för växelspak klippenhet (f)
- 1x bult Ø 8 mm för tipsäkring (g)
- Låsstift (h)
- 4x sexkantskruv M8x16 med brickor för sätesinfästning (i)

5. Avsedd användning

Maskinen motsvarar det gällande EU-maskindirektivet.

Varning – risk för olycksfall!

Bensindriven åkgräsklipparen är bara avsedd för gräsklippning, annan användning är inte tillåten.

Alla skydds- och säkerhetsanordningar måste vara monterade på maskinen innan du börjar använda den.

- Personen som använder maskinen ansvarar för andra som vistas i arbetsområdet.
- Maskinen är avsedd att användas av en person.
- Följ alla säkerhets- och riskanvisningar som sitter på maskinen.
- Alla säkerhets- och riskanvisningar som sitter på maskinen ska vara i fullständigt läsbart skick.
- Använd bara maskinen i tekniskt felfritt skick och enligt bestämmelserna. Var säkerhetsmedveten och ansvarsfull och följ instruktionsmanualen!
- Särskilt störningar som kan påverka säkerheten måste omgående åtgärdas (eller lämnas in för reparation)!
- Tillverkarens säkerhets-, arbets- och underhållsföreskrifter samt de mått som anges i den tekniska specifikationen måste följas.
- Gällande föreskrifter om förebyggande av olycksfall och andra allmänt erkända säkerhetstekniska bestämmelser måste beaktas.
- Maskinen får bara användas, underhållas eller repareras av personer som känner till dessa arbeten och dess risker. Egenmäktiga förändringar av maskinen fritar tillverkaren från allt ansvar för därav resulterande skador.
- Maskinen får bara användas med originaltillbehör och originalverktyg från tillverkaren.

- All annan eller ytterligare användning anses vara felaktig. Tillverkaren ansvarar inte för skador som i så fall uppstår och användaren ansvarar ensam för risken.
- Arbeta inte med maskinen om du är tveksam till om arbetsförhållandena är säkra eller osäkra.
- Bensingräsklipparen är avsedd för privat bruk i egen eller i hobbyträdgård. Gräsklippare för privat bruk i egen eller i hobbyträdgård är sådana gräsklippare som i regel inte används mer än 50 timmar om året och som till övervägande del används till att sköta gräs och gräsmattor, dock inte vid allmänna anläggningar, i parker, på sportanläggningar och inte inom lant- och skogsbruk.

Eftersom användaren eller andra personer riskerar fysiska skador får maskinen inte användas:

- för att klippa rankväxande plantor,
- för att hacka och sönderdela delar från beskärning av träd eller häckklippning,
- för rensning av gångstigar (uppsugning, bortblåsning),
- för snöröjning med hjälp av klippenheten,
- för vård av gräs på takplantering,
- för utjämning av markupphöjningar som t.ex. mullvadshögar,
- för att transportera snittmaterial, utom i den härför avsedda uppsamlingskorgen.
- Maskinen är inte tillåten på allmänna vägar.
- Det är inte tillåtet att transportera personer (i synnerhet barn) eller djur med maskinen.
- Kliv aldrig upp på klippenheten.
- Av säkerhetsskäl får gräsklipparen inte användas som drivaggregat för andra arbetsverktyg och verktygssatser av något slag.

⚠ VARNING

Läs för din egen säkerhets skull igenom bruksanvisningen och de allmänna säkerhetsanvisningarna innan du tar maskinen i bruk. Om du lämnar maskinen vidare till någon annan ska du alltid lämna med bruksanvisningen.

Observera att våra maskiner inte är konstruerade för kommersiell, hantverksmässig eller industriell användning. Vi lämnar ingen garanti när apparaten används i kommersiella eller industriella verksamheter liksom liknande verksamheter.

6. Säkerhetsanvisningar

⚠ Observera!

Vid användning av utrustning måste vissa säkerhetsåtgärder följas för att undvika personskador och saksador. Läs noga igenom instruktionsmanualen/säkerhetsanvisningarna. Spara manualen noga så att du alltid har tillgång till informationen.

Om du lämna över maskinen till någon annan person, lämna då även över instruktionsmanualen/säkerhetsanvisningarna. Vi tar inget ansvar för olyckor eller skador som orsakats av underlåtenhet att följa bruksanvisningen och säkerhetsinstruktionerna .

Följande får inte använda utrustningen:

- Barn, personer med fysiska, intellektuella eller sensoriska funktionshinder eller otillräcklig erfarenhet och kunskap eller personer som inte är förtrogna med instruktionerna om hur maskinen ska användas får aldrig använda maskinen.
- Tillåt aldrig barn eller ungdomar under 16 år att använda maskinen. Det kan finnas lokala bestämmelser som fastställer minimiåldern.
- Använd bara maskinen utvilad samt i god fysisk och mental hälsa. Om du har nedsatt arbetsförmåga av hälsoskäl bör du fråga din läkare om arbete med maskinen är möjligt.

Du får inte arbeta med maskinen efter intag av alkohol, droger eller mediciner som försämrar reaktionsförmågan.

△ Personsäkerhet

Observera! Hälsofara på grund av vibrationer!

Överdriven belastning genom vibrationer kan leda till cirkulations- eller nervskador, i synnerhet hos människor med kärlsjukdomar. Vänd dig till en läkare om symptom uppträder som kan ha uppstått genom vibrationsbelastning.

Följande symptom kan uppträda i fingrar, händer eller handleder på grund av vibrationer:

- känselbortfall,
- smärtor,
- muskelförsvagning,
- hudmissfärgningar,
- oangenäm stickande känsla.

Håll ratten fast men inte krampaktigt med båda händerna på de utmärkta ställena när du arbetar. Planera arbetstiderna så att högre belastningar över en längre period undviks.

Varning! Elverktyg alstrar ett elektromagnetiskt fält under drift. Under vissa omständigheter kan fältet störa aktiva eller passiva medicinska implantat. För att minska risken för dödsfall eller allvarliga skador rekommenderar vi därför personer med medicinska implantat till att höra med sin läkare och kontakta tillverkaren av det medicinska implantatet innan verktyget används.

Klädsel och utrustning

- Använd alltid rejäla skodon med grov sula. Arbeta aldrig barfota eller t.ex. i sandaler.
- Maskinen får bara användas om du har långbyxor och tättsittande klädsel.

- Bär aldrig lösa kläder som kan fastna i rörliga delar (manöverspak) – heller inga smycken, slipsar eller schalar.
- Ha alltid rejäla handskar på vid underhålls- och rengöringsarbeten samt vid transport av maskinen och sätt upp och säkra långt hår (huvudduk, mössa etc).
- När klippkniven ska skäras måste lämpliga skyddsglasögon bäras.

Under arbetet

- Arbeta aldrig när andra personer, i synnerhet barn, eller husdjur befinner sig i närheten. Se till att det avklippta gräset aldrig kastas ut i riktning mot tredje person.
- Arbeta inte med maskinen i regn, åska och särskilt inte när det finns risk för blixtnedslag.

Avgaser:

- Livsfara genom förgiftning! Ställ in arbetet direkt vid illamående, huvudvärk, synstörningar (t.ex. att synfältet blir mindre) hörsvårigheter, svindel, bristande koncentration förmåga. Dessa symptom kan bl.a. orsakas av för höga avgaskoncentrationer.
- Maskinen genererar giftiga avgaser så snart förbränningsmotorn är igång. Dessa gaser innehåller giftig kolmonoxid, en färg- och luktlös gas samt andra skadliga ämnen. Förbränningsmotorn får aldrig tas i drift i slutna eller dåligt ventilerade utrymmen.
- Avgaserna från förbränningsmotorn släpps ut i luften framför vänster bakhjul. Vid arbetet med maskinen är det viktigt att se till att detta område alltid är rent och aldrig täcks över så att avgaserna inte stockas.

△ Arbetsplatssäkerhet

- Kontrollera hela terrängen där maskinen används och ta bort stenar, grenar, trådar, ben och annat främmande material som kan fastna och slungas iväg av maskinen. Det är lätt att förbise hinder (t.ex. stubbar, rötter) i högt gräs.
- Markera därför alla dolda främmande föremål i gräsytan (hinder) som inte kan avlägsnas innan du påbörjar arbetet med maskinen.
- Se upp med fördjupningar (hål) och andra faror som inte syns i terrängen. Det är lätt att förbise hinder i högt gräs.
- Var särskilt försiktig med maskinen när du arbetar i närheten av branta sluttningar, gränser i terrängen, diken och vallar. Var särskilt noga med att hålla tillräckligt avstånd till sådana riskabla ställen.
- Särskild försiktighet rekommenderas på översiktliga ställen, buskage, träd och andra hinder där personer, i synnerhet barn eller djur kan befinna sig.

- Stanna genast den bensindrivna åkgräsklipparen och stäng av klippkniven om någon beträder klippområdet.
- Håll alltid ögonen på området framför fordonet. Se upp för hinder för att kunna väja undan i rätt tid.
- Kontrollera området bakom den bensindrivna åkgräsklipparen innan du backar och koppla bort eventuell påbyggnadsapparat. Klipp aldrig baklänges om detta inte är helt nödvändigt. Iaktta särskild försiktighet vid baklängesklippning och kontrollera hela området bakom den bensindrivna åkgräsklipparen grundligt.
- Vid arbeten inom en grupp måste du alltid meddela de andra i god tid vad du har för avsikt att göra. Håll säkerhetsavståndet!
- Före varje riktningssändring ska körhastigheten reduceras så att användaren hela tiden behåller kontrollen över maskinen och den bensindrivna åkgräsklipparen heller inte kan välta.
- Vid användning i närheten av vägar och när du korsar trafikerade vägar måste du vara uppmärksam på andra trafikanter.
- Du måste vara särskilt försiktig när du klipper intill vägar, cykelstigar och gångbanor. Delar som slungas ut kan leda till svåra personskador och materiella skador.

⚠ Hantering av bensin

⚠ Livsfara! Bensin är mycket brandfarlig och i högsta grad antändlig.

- Förvara endast bensin i godkända behållare som är avsedda för detta (dunkar). Tankbehållarens lock ska alltid skruvas på korrekt och dras åt ordentligt. Defekta lock ska av säkerhetsskäl bytas ut.
- Håll bensin borta från gnistor, öppen låga, konstanta lågor, värmekällor och andra antändningskällor. Rökning är inte tillåtet!
- Tanka bara utomhus och rök inte under tankningen.
- Stäng av förbränningsmotorn före tankningen och låt den kylas av.
- Bensin måste fyllas på innan förbränningsmotorn startas. Öppna inte tanklåset eller fyll på bensin medan förbränningsmotorn är igång eller när maskinen är varm.
- Öppna tanklåset försiktigt och långsamt. Avvakta tryckutjämning och ta först därefter av tanklocket.
- Använd en lämplig tratt eller ett påfyllningsrör för att tanka så att inget bränsle kan rinna ut på förbränningsmotor och hus resp. gräsmattan.

Fyll inte på för mycket i bränsetanken!

- För att ge bränslet plats för utvidgning, fyll aldrig bränsetanken över underkanten av påfyllningsstosen. Beakta extra uppgifter i förbränningsmotorns användningsinstruktion.

- Om bensin har runnit över får förbränningsmotorn först startas efter att den yta där bensin hamnade har rengjorts. Alla antändningsförsök måste undvikas tills bensinångorna har avdunstat (torka torrt).
- Torka alltid upp utspillt bränsle.
- Om bensin har hamnat på dina kläder måste du byta till andra.
- Tanklocket ska alltid skruvas på korrekt efter varje tankning och dras åt ordentligt. Apparaten får inte tas i drift utan påskruvat originaltanklock.
- Kontrollera av säkerhetsskäl bränsleledning, bränsletank och tanklås regelbundet beträffande skador, åldring (sprödhet), att allt sitter ordentligt fast och otäta ställen och byt ut dem vid behov.
- Tanken får bara tömmas utomhus.
- Använd aldrig dryckesflaskor eller liknande för att avfallshandla eller förvara drivmedel t.ex. bränsle. Personer, i synnerhet barn, kan förledas att dricka ur dem.
- Förvara aldrig maskinen med bensin i tanken inomhus i en byggnad. Bensinångor som uppstår kan komma i kontakt med öppen låga eller gnistor och antändas.
- Ställ inte maskin och bränslebehållare i närheten av värmesystem, värmestrålar, svetsaggregat och andra värmekällor.

Explosionsrisk!

Om en defekt fastställs på tanken, tanklocket eller på bränsleförande delar (bränsleledningar) måste förbränningsmotorn ställas av. Därefter ska en fackhandlare kontaktas.

Säkerhet batteri

- För att undvika en gnistbildning pga. kortslutning måste alltid minuskabeln (-) lossas på batteriet och till slut klämmas fast igen.
- Rök aldrig vid arbeten på batteriet. Håll alltid gnistor, öppna lågor och andra värmekällor borta från batteriet.
- Vid användning av startkablar krävs särskild försiktighet. Följ tillämpliga anvisningar för att undvika skador på den bensindrivna åkgräsklipparen (aktivera startmotorn i max. 10 sekunder).
- Öppna aldrig batteriet och låt det inte falla ner.
- Ladda alltid batteriet i ett slutet rum med bra ventilation, torrt och skyddat mot att väderleksförhållanden.
- Kortslut inte batteriets anslutningar.
- Deformerade eller defekta (läckande) batterier får inte användas och måste bytas ut samt avfallshandteras miljövänligt. Tänk på de landsspecifika föreskrifterna.
- På defekta batteriet kan vätska läcka ut. Undvik kontakt! Vid oavsiktlig kontakt med vatten, skölj. Om vätska kommer in i ögonen, sök dessutom läkarhjälp. Läckande batterivätska kan orsaka hudirritation, bränn- och frätskador.

- Undersök anslutningskablarna till batteriet regelbundet genom okulär besiktning beträffande skador. Låt en fackman byta ut skadade kablar.
- Säkringarna får aldrig förbikopplas. Använd aldrig en säkring med en annan maxbelastning (ampere) än den föreskrivna.

⚠ **Säkerhetsanvisningar för bensindrivna åkgräsklippare**

Starta:

- Maskinen får startas utifrån förarsätet.
- Starta maskinen på en jämn yta, inte i sluttning.
- Förbränningsmotorn får bara startas i ett väl ventilerat arbetsområde, särskilt i garage är det viktigt med tillräcklig ventilering.
- Koppla från skärverktyg, påbyggnadsapparater och drivning före starten av förbränningsmotorn och tryck ner bromspedalen bestämt.
- Vid starten är det viktigt att tänka på att ha tillräckligt med avstånd mellan fötter och skärverktyg.
- Starta inte motorn när du står framför utkastkanalen.
- Lyft eller bär aldrig en gräsklippare med motorn igång.
- Att köra maskinen med för hög hastighet kan öka risken för olyckor.
- Starta aldrig förbränningsmotorn genom att kortslutning av startmotorklämman. Om den normala startmotorkretsen kringgås kan den bensindrivna åkgräsklipparen plötsligt sätta sig i rörelse.
- Starta aldrig förbränningsmotorn om du fastställer bensinlukt – **Explosionsfara!**

Arbetsinsats:

⚠ **Varning – Risk för personskador!**

- Observera klippknivens arbetsområde. Lägg aldrig händer eller fötter på eller under roterande delar. Rör aldrig vid den roterande klippkniven. Håll dig alltid borta från utkastöppningen. Ett tillräckligt säkerhetsavstånd måste alltid hållas.
- Arbeta bara i dagsljus eller med bra belysning.
- Om du kör utanför gräsmattan eller när du inte klipper gräset ska klippkniven kopplas bort och klippenheten ställas in på högsta snittläge.
- Objekt som göms i gräsängarna (vattenspridarläggningsar, pålar, vattenventiler, fundament, elledningar etc.) måste du köra runt. Kör aldrig över sådana främmande föremål.
- Under arbetet måste ratten alltid hållas fast med båda händerna.
- Var särskilt försiktig när du kör på gräsytor och andra ojämna ytor eftersom ratten kan vridas av sig själv pga. hål, kullar, slag etc.
- **Skaderisk för händer och fingrar!**
- Kör alltid med lämplig hastighet.
- Töm uppsamlingskorgen endast utifrån förarsätet.

- Innan du tömmer uppsamlingskorgen ska du alltid koppla bort klippkniven och vänta till den kommit till stillestånd.

Stå från drivningen, stäng av förbränningsmotorn och vänta tills klippkniven står helt stilla, sätt an handbromsen och dra ut tändningsnyckeln:

- innan du lossar blockeringar eller rensar blockeringar i utkastkanalen.
- innan du kontrollerar den bensindrivna åkgräsklipparen, rengör eller arbetar på gräsklipparen,
- om klippkniven stöter på ett främmande föremål. Sök efter skador på maskinen och på skärverktyget och låt genomföra nödvändiga reparationer innan du startar igen,
- om maskinen börjar vibrera ovanligt kraftigt. En omedelbar kontroll krävs.
- när du lämnar resp. transporterar maskinen.

Restrisker och skyddsåtgärder

Försumma ergonomiska principer

Starvig användning av personlig skyddsutrustning (PPE)

Oaktsam användning eller utelämnande av personlig skyddsutrustning kan leda till allvarlig personskada.

- Använd föreskriven skyddsutrustning.

Mänskliga faktorn, felförhållanden

- Behåll full koncentration vid allt arbete.

⚠ **Restrisker** kan aldrig uteslutas.

Risker vid buller

Hörselskador

Längre tids oskyddat arbete med apparaten kan leda till hörselskador.

- Ta för vana att alltid använda hörselskydd.

Agerande i nödfall

Om en olycka eventuellt skulle inträffa ska du vidta nödvändiga åtgärder för första hjälpen och tillkalla kvalificerad läkarhjälp så fort som möjligt.

7. Tekniska specifikationer

Motortyp	4-taktsmotor/luftkyld
Slagrum	224 cm ³
Arbetsvarvtal	3000 min ⁻¹
Effekt	5 kW/6,8 PS
Bränsle	Normal bensin/blyfri max. 10 % bioetanol
Tankvolym	1,4 l
Motorolja.....	SAE 30 / 10W40
Tankvolym/olja.....	0,6 l
Snitthöjdsjustering.....	5-dubbel
Påfyllningsmängd uppsamlingskorg	150 l
Snittbredd.....	61 cm
Snitthöjd	35-75 mm
Vikt	115 kg

Körhastighet V.....	1,5, 2,0, 3,0, 4,6 km/h
Körhastighet R.....	2,3 km/h
Framhjul.....	10x4,00-4
Lufttryck framhjul	1,3 bar
Bakhjul.....	13x5,00-6
Lufttryck bakhjul	1,8 bar
Batterityp	Bly
Märkspänning.....	12 V
Kapacitet	7 Ah

Med förbehåll för tekniska ändringar!

Information om bullerutveckling enligt tillämpliga standarder:

uppmätt i enlighet med ISO 5395-1:2013:

Ljudtryck L_{pA}	79,6 dB
Mätosäkerhet K	2,5 dB
Ljudeffekt L_{WA}	94,34 dB
Mätosäkerhet K	1,08 dB

Använd ett hörselskydd.

Buller kan orsaka hörselskador.

uppmätt i enlighet med ISO 5395-1:

Vibration a_n (kropp).....	3,761 m/s ²
Vibration a_n (hand-arm-ratt)	4,969 m/s ²
Mätosäkerhet K	1,5 m/s ²

Begränsa buller och vibrationer till ett minimum!

- Använd enbart felfria produkter.
- Underhåll och rengör produkten regelbundet.
- Anpassa ditt arbetssätt till produkten.
- Överbelasta inte produkten.
- Låt kontrollera produkten om det behövs.
- Stäng av produkten när den inte används.
- Använd skyddshandskar.

Långvarig användning av den bensindrivna ångräsklipparen kan orsaka cirkulationsstörningar på grund av vibrationer (vitfingersyndrom).

Uppgifter om användningstiden kan inte göras i detta fall eftersom det kan variera från person till person.

Följande faktorer kan påverka detta fenomen:

- Cirkulationsstörningar i användarens händer
- Låga utetemperaturer
- Långa användningstider

Det rekommenderas därför att bära varma arbetshandskar och ta regelbundna pauser.

8. Uppackning

1. Öppna förpackningen och ta av förpackningsmaterialet.
2. Kontrollera att leveransomfånget är fullständigt.
3. Kontrollera enheten och tillbehör för transportskador.

4. Ta av de båda fästkrokarna (31) med U-nyckeln 16/13 (b). (Bild 2a)

5. Pumpa med en vanlig fotluftspump (ingår inte i leveransomfånget) alla 4 däck (4 + 7). Dra först av hjulkapslarna (4a + 7a) från fälgarna och ta bort hatten från ventilen. Vrid hjulkapseln moturs och dra av den från fälgen.

Det korrekta däcktrycket är 1,3 bar på framhjulen (7) och 1,8 bar på bakdäcken (4).

6. Varning! Risk för skärskador! Bär skyddshandskar!

7. Den bensindrivna ångräsklipparen kan lyftas av från pallen försiktigt av dig och 3 andra personer.

8. Ta tag i maskinens ram - inte i inklädnaden av plast!

9. Om möjligt, ha kvar förpackningen fram till utgången av garantiperioden.

△ FARA

Maskinen och förpackningsmaterialet är inga leksaker! Barn får inte leka med plastpåsar, folie och smådelar! Risk för kvävning eller andra skador!

9. Montering

△ VARNING!

Risk för personskador och materiella skador!

Användning av felaktiga reservdelar och tillbehör kan leda till personskador och materiella skador. Delarna kan lossa och slungas iväg. Dessutom kan de försämra produktens kapacitet.

- Använd bara tillverkarens reserv- och tillbehörsdelar i originalutförande. Originaldelar och tillbehör hittar du hos din fackhandlare.
- Om detta ignoreras kan produktens kapacitet försämrats, skador uppstå och delar ev. lossna.
- Om detta ignoreras upphör tillverkarens garanti att gälla.

Vissa delar demonteras vid leverans. Hopsättning är enkelt om följande anvisningar följs.

Anvisning!

Vid hopsättning och underhållsarbete behöver du följande extraverktyg som inte ingår i leveransomfånget:

- en mätbägare 1 liter (olja/bensinbeständig)
- en bensindunk (5 liter räcker i ca 5 drifttimmar)
- en trätt (som passar tankens bensinpåfyllningshals)
- hushållspapper (för att torka bort olja/bensinrester, kassering vid bensinstationen)
- en bensinpump (plastversion, finns i järnaffärer)
- 0,6 l motorolja SAE 30
- Liten hammare

9.1 Montera sätet (bild 3)

1. Montera sätet (1) genom att sätta i de 4 sexkantskruvarna M8x16 inkl. underläggs-/rundbrickor (i) med hjälp av u-nyckel 16/13 (b) för hand.

- Ställ in önskad sätesposition genom att förskjuta sätet. Se till att du kan nå manöverspaken och pedalen säkert.
- Dra åt de 4 sexkantsskruvarna (i) med U-nyckeln 16/13 (b).

9.2 Montering av spak för klippenhet (bild 4)

- Montera spaken (11) för klippenheten med den medföljande skruven med linsskalle M4x20 (f) och med hjälp av en stjärnskruvdragare och en U-nyckel (7 mm) (ingår inte i leveransomfånget).

9.3 Montering av rattstången (bild 5)

- Stick in rattstången med ratten (13) i rattroret (32).
- Var då noga med att hålen ligger över varandra.
- Banka därefter in spännhylsan (e) med en hammare (ingår inte i leveransomfånget).

9.4 Montera uppsamlingskorgen och haka fast den (bild 6)

- Skruva först av skruvarna (33) på uppsamlingskorgen (2) med en stjärnskruvdragare (ingår inte i leveransomfånget) och den medföljande U-nyckeln 10/8 (d).
- Skruva sedan fast förstärkningsstagen (34) på uppsamlingskorgen (2).
- Håll uppsamlingskorgen (2) med den ena handen på uppsamlingskorgen och den andra handen på hållaröppningen på baksidan.
- Lägg uppsamlingskorgen (2) symmetriskt på styrningen. Rikta in uppsamlingskorgen (2) på den bensindrivna åkgräsklipparen.
- Tippa uppsamlingskorgen (2) med den ena handen lätt framåt så att den främre delen av uppsamlingskorgen (2) snäpper fast.
- Sväng nu uppsamlingskorgen (2) nedåt igen.
- Kontrollera att uppsamlingskorgen (2) sitter korrekt.

9.5 Kontroll av utkastkanalen (bild 9)

Kontrollera utkastkanalen (19) beträffande skador och ta vid behov bort gräsrester.

Låt vid behov en fackman byta ut den om den är skadad.

10. Före idrifttagning

⚠ VARNING!

Hälsorisk!

Att inandas bensin-/smörjoljeångor och avgaser kan leda till allvarliga skador för hälsan, medvetlöshet och i extrema fall till döden.

- Andas inte in bensinångor/smörjoljeångor eller avgaser.
- Använd bara produkten utomhus.

Kontrollera produkten före varje idrifttagning beträffande:

- Bränslesystemet är tätt.
- skyddsanordningar och skäranordning är i felfritt skick och kompletta
- alla skruvförband sitter ordentligt fast
- Alla rörliga delar går lätt.

Kontrollera före varje idrifttagning om

- skärverktyget och hela skärenheten (klippkniv, knivkoppling, knivbroms, fästbultar, klippenhetshus) är i felfritt skick. Var särskilt observant på att allt sitter ordentligt fast, skador samt slitage.
- att tanklocket är ordentligt påskruvat.
- att tanken och strömförande delar samt tanklocket är i felfritt skick.
- att säkerhetsanordningar är i felfritt skick och fungerar korrekt.
- att däckutrustningen (lufttryck, skador, slitage) är inom ramen för felfritt skick. att skruvförbanden sitter ordentligt fast ska kontrolleras. Utför i synnerhet alla underhållsarbeten som anges i underhållsplannen under rubriken "Före varje idrifttagning".

Byt ut defekta samt alla utslitna och skadade delar innan du använder maskinen. Oläsliga eller skadade risk- och varningsanvisningar på maskinen måste bytas ut.

Kontakta vid behov en fackhandlare.

Motorbränsle och olja

ANVISNING!

Risk för skador!

Används felaktigt lagrade eller om motorbränslen inte har tömts ut kan förgasaren sättas igen eller motordriften påverkas negativt.

- Håll överblivet bränsle i en lufttät behållare och förvara den i ett mörkt, svalt utrymme.
- Använd endast avsedda och godkända behållare för transport och lagring av motorbränsle.

10.1 Fäll upp karossen (bild 7)

- Lägg växelspaken (14) i N-läget, varvtalsspaken (12) i sköldpaddsläget och snitthöjdsjusteringen (3) i läge 5.
- Ta av plasthandtagen.
- Ta bort tipssäkringsbulten (g). Därvid måste du ta bort låsstiftet (h).
- Fäll upp karossen.

10.2. Fyll på motorolja och anslut batterikabeln (bild 8 + 9)

⚠ Observera!

Motorn levereras utan olja. Före idrifttagning måste olja fyllas på. Använd multigrade-olja (SAE 30) för detta. Oljenivån i motorn måste kontrolleras före varje klippning.

- Fäll upp karossen på det sätt som beskrivs under 10.1.

2. Öppna locket till oljetanken (22) och fyll tanken med olja (SAE 30) med hjälp av tratten (27). Var observant på max. påfyllningsmängd.
3. Skruva sedan på locket till oljetanken (22) igen.
4. Koppla batterianslutningskanalen (24) med motoranslutningskabeln (24a) (bild 9).
5. Fäll ner karossen igen och skruva på plasthandtagen (14), (12) och (3) igen. Var observant på utkastkanalens position (19), växelspaken (14), varvtalsspaken (12) och snitthöjdsjusteringen (3) när du fäller ner karossen (se bild 7).
6. Stick in tipsäkringsbulten (g) och säkra den med låsstiftet (h).
7. Haka fast uppsamlingskorgen (2) på maskinen.

⚠ **FARA!**

Brand- och explosionsrisk!

Bränsle kan antändas vid påfyllning och eventuellt explodera. Detta leder till allvarliga brännskador eller dödsfall.

- Stäng av motorn och låt den kylas av.
- Håll värme, lågor och gnistor borta.
- Fyll bara på bränsle utomhus.
- Använd skyddshandskar.
- Undvik hud- och ögonkontakt.
- Starta maskinen med ett avstånd på minst 3 meter från bränslepåfyllningsstället.
- Var uppmärksam på otätheter. Starta inte motorn om bensin läcker ut.

⚠ **VARNING!**

Hälsorisk!

Att inandas bensin-/smörjoljeångor kan leda till allvarliga skador för hälsan, medvetlöshet och i extrema fall till döden.

- Andas inte in bensin-/smörjoljeångor.
- Använd bara produkten utomhus.

ANVISNING!

Produktskada

Om maskinen drivs utan eller med för lite motor- och växellådsolja kan detta leda till skador på motorn.

- Fyll på bensin och olja före idrifttagningen. Maskinen levereras utan motor- eller växelolja.

ANVISNING!

Miljöskador!

Utläckande olja kan smutsa ner miljön långsiktigt. Vätskan är mycket giftig och kan snabbt leda till förorening av vattnet.

- Fyll bara på/töm ut olja på jämn, fasta ytor.
- Använd en påfyllningsstos eller tratt.
- Samla upp avtappad olja i ett lämpligt kärl.
- Torka upp utspilld olja noggrant och avfallshantera trasorna enligt lokala föreskrifter.
- Avfallshantera olja enligt lokala föreskrifter.

10.3 Påfyllning av bensin (bild 1)

⚠ **Observera!**

Den bensindrivna åkräsklipparen levereras utan bensin. Därför måste bensin fyllas på före idrifttagning. Använd Super E5/E10-bensin.

1. Fäll sätet (1).
2. Rengör runt påfyllningsområdet. Smuts i tanken orsakar driftstörningar.
3. Öppna tanklocket (17) försiktigt så att eventuellt övertryck kan reduceras.
4. Fyll tanken med bensin (Super E5/E10) med hjälp av en tratt (ingår inte i leveransomfånget). Var observant på max. påfyllningsmängd. Fyll försiktigt på bensinen upp till påfyllningsstosens underkant.
5. Skruva på tanklocket (17) igen. Se till att tanklocket sluter till ordentligt.
6. Gör rent tanklocket och runt om det.
7. Kontrollera tanken och bränsleledningarna beträffande otätheter.
8. Förflytta dig minst tre meter från tankplatsen innan du startar motorn.

10.4 Kontrollera däcktrycket

Det rätta däcktrycket är en väsentlig förutsättning för ett vågrätt stående skärverktyg och därmed även för en jämnt klippt gräsmatta.

1. Kontrollera däcktrycket med jämna mellanrum med en vanlig fotluftpump.
2. Fyll på luft med en vanlig fotluftpump (ingår inte i leveransomfånget) om det behövs genom att först dra av hjulkapslarna (4a + 7a) från fälgarna och ta bort hatten från ventilen. Det korrekta däcktrycket är 1,3 bar på framhjulen (7) och 1,8 bar på bakdäcken (4).

Anvisning: Skulle du konstatera att däcken eller hjulen är skadade kontakter du kundtjänst eller en fackverkstad.

10.5 Kontroll av handbromsens kontaktbrytare (bild 1)

Handbromsens kontakt säkerställer att motorn bara kan startas när handbromsen är åtdragen.

Förutsättning: Motorn är avstängd.

1. Sätt dig på förarsätet (1).
2. Lossa handbromsen (8) genom att trampa ner bromspedalen (9).
3. Släpp bromspedalen (9). Se till att den bensindrivna åkräsklipparen är säkrad mot att rulla iväg.
4. Försök att starta motorn (vrid tändningsnyckeln (30) till läget "Start").
5. Motorn får inte starta!

Anvisning: Skulle du konstatera att kontaktbrytaren inte fungerar korrekt kontakter du kundtjänst eller en fackverkstad.

10.6 Kontroll av klippenhetens kontaktbrytare (bild 1)

Handbromsens kontaktbrytare säkerställer att motorn inte går att starta när klippenheten är igångsatt.

1. Motorn är avstängd.
2. Sätt dig på förarsätet (1).
3. Tryck ner bromspedalen (9) helt och dra åt handbromsen (8).
4. Koppla in klippenheten genom att skjuta klippenhetens (11) spak framåt och tryck åt höger tills den går i läge.
5. Försök att starta motorn (tändningsnyckeln (30) till läget "Start").
6. Motorn får inte starta!

Anvisning: Skulle du konstatera att kontaktbrytaren inte fungerar korrekt kontaktar du kundtjänst eller en fackverkstad.

10.7 Kontroll av sätets kontaktbrytare (bild 1)

Sätets kontaktbrytare säkerställer att motorn stängs av så snart ingen person längre sitter på förarsätet trots att klippenheten är igång.

1. Sätt dig på förarsätet (1).
2. Trampa på bromspedalen (9) och dra åt handbromsen (8).
3. Starta motorn och låt den gå.
4. Koppla in klippenheten (11) genom att långsamt skjuta klippenhetens (11) spak framåt och åt höger tills den går i läge.
5. Avlasta förarsätet (1) genom att stå upp (men inte stiga av!).
6. Motorn måste då stängas av!

Anvisning: Skulle du konstatera att kontaktbrytaren inte fungerar korrekt kontaktar du kundtjänst eller en fackverkstad.

10.8 Kontroll av uppsamlingskorgens kontaktbrytare (bild 1)

Uppsamlingskorgens (2) kontaktbrytare säkerställer att motorn stängs av om uppsamlingskorgen, med klippenheten igång, inte är korrekt fasthakad.

1. Sätt dig på förarsätet (1).
2. Trampa på bromspedalen (9) och dra åt handbromsen (8).
3. Starta motorn och låt den gå.
4. Koppla in klippenheten (11) genom att långsamt skjuta klippenhetens (11) spak framåt och åt höger tills den går i läge.
5. Lyft upp den tomma uppsamlingskorgen (2) lätt.
6. Motorn måste då stängas av!

Anvisning: Skulle du konstatera att kontaktbrytaren inte fungerar korrekt kontaktar du kundtjänst eller en fackverkstad.

10.9 Kontroll av knivstoppanordning

Genom att koppla från klippenheten utlöses automatiskt och samtidigt en inbromsning som tvingar klippkniven till stillestånd inom några sekunder.

En kniv som arbetar genererar ett tydligt vinande ljud. Knivarnas arbete kännetecknas genom det vinande ljud som genereras och kan på så sätt kontrolleras.

Anvisning: Skulle du märka att kontaktbrytaren inte fungerar korrekt kontaktar du kundtjänst eller en fackverkstad.

11. Manövrering

⚠ Se Upp!

Montera klart hela maskinen innan idrifttagning!

11.1. Driftstider

Observera eventuella lokala förordningar eller överenskommelser om tider för gräsklippning.

Gör dig förtrogen med manöverelementen och styrdonen och hur maskinen används. I synnerhet måste användaren veta hur maskinens arbetsverktyg och förbränningsmotor snabbt kan stannas upp.

Maskinen får bara användas av personer som har läst användningsinstruktionen och är förtrogen med hur maskinen ska hanteras. Före den första idrifttagningen måste användaren se till att få en fackmässig och praktisk undervisning. Användaren måste få förklarat för sig av försäljaren eller en annan fackkunnig hur maskinen används på ett säkert sätt.

Vid denna undervisning bör användaren göras medveten om

- att yttersta noggrannhet och koncentration är nödvändig.
- att en bensindriven åkgräsklippare som glider nedför en backe inte kan kontrolleras med hjälp av bromsen.

De väsentliga orsakerna för förlusten av kontroll över den bensindrivna åkgräsklipparen kan bl.a. vara:

- hjulens bristande markgrepp,
- för hög hastighet,
- olämplig bromsning,
- inkorrekt användning (sportevenemang osv.),
- bristande kunskaper om de verkningar som hänger samman med markförhållandena, i synnerhet på backar (se under punkt 11.6.3 "Arbeten på sluttningar"),
- inkorrekt påkoppling av last och dålig lastfördelning.

11.2 Förberedning av klippområdet

1. Inspektera området som ska klippas noggrant innan klippning.
2. Ta bort stenar, pinnar, ben, trådar, leksaker och andra föremål som apparaten kan slunga iväg.
3. Se till att inga personer uppehåller sig på den yta som ska klippas.

11.3 Kontrollera klippkniven (bild 9)

⚠ VARNING!

Skaderisk!

Efter att ha stängt av motorn fortsätter klippkniven att klippa under ytterligare några sekunder. Om du rör vid de roterande delarna riskerar du att få skärskador.

- Vänta tills klippkniven har stannat helt.
 - Bromsa inte skärverktyget med handen.
 - Använd skyddshandskar.
 - Håll skärverktyget borta från dina fötter.
1. Stäng av motorn och dra ut tändningsnyckeln (30) ur tändningslåset (10) innan någon kontroll av klippkniven utförs.
 2. Fäll upp karossen på det sätt som beskrivs under 10.1.
 3. Lyft upp utkastkanalen (19) lätt och vrid den utåt. Nu är klippkniven (6a) tillgänglig.
 4. Sätt en hylsnyckel 12 mm (ingår ej i leveransomfånget) på skruven (remhjul) (35).
 5. Vrid nu klippkniven (6a) medurs i synområdet och kontrollera detta.
 6. Kontrollera regelbundet att klippkniven (6a) är ordentligt fastsatt, i gott skick och väl slipad.
 7. Om detta inte är fallet ska du låta en fackverkstad slipa klippkniven (6a) eller byta ut den.

11.4 Starta motorn (bild 10 + 11)

1. Kontrollera motoroljenivån. Se avsnitt 13.3.3.
2. Haka fast uppsamlingskorgen (2) på maskinen. Se avsnitt 9.4.
3. Sätt dig på förarsätet (1).
4. Klippenheten (11) måste vara fränkopplad.
5. Trampa ned broms- och kopplingspedal (9) och dra åt handbromsen (8). Ställ in önskad höjd (3). Se avsnitt 11.6.1.
6. Lägg växelspaken (14) i neutralläget "N".
7. Ställ varvtalsspaken (12) i läge "Choke" vid kallare temperaturer. Och ställ den vid varmare temperaturer eller varm motor på maximal hastighet.
8. Vrid tändningsnyckeln (30) i tändningslåset (11) på "Start" tills motorn går i gång och låt den stå i läget "On".
9. Ställ tillbaka varvtalsspaken (12) vid behov i läget "Choke" och ställ in önskad hastighet.

11.5 Igångkörning med fränkopplad klippenhet Observera! Utför växelbytet endast när maskinen står stilla.

1. Trampa vid lågt varvtal "sköldpaddan" ner broms-pedalen (9) helt. På så sätt låser man upp handbromsen (9).
2. Lägg i önskad växel.
3. Släpp broms-pedalen (9) långsamt så att den bensindrivna åkgräsklipparen sätts i rörelse.
4. Skjut varvtalsspaken (12) i riktning "Haren" för att ge gas.
5. För att stoppa maskinen trampar du ner broms-pedalen (9).

11.6 Klippning

⚠ VARNING!

Risk för olycksfall när du backar!

Titta på omgivningen bakom när du ska backa!

- Backa bara när det är nödvändigt!
- Du kan inte lägga i backen när klippenheten är inkopplad.

Anvisningar om klippning

- Kontrollera före varje klippning att klippkniven (6a) är ordentligt fastsatt, i gott skick och väl slipad. Använd därvid alltid skyddshandskar!
- Kontrollera gräsklipparen, klippkniven och de andra delarna om du har kört på ett främmande föremål eller om enheten vibrerar mer än normalt.
- En het motor, avgasrör eller drivning kan orsaka brännskador. Vidrör inte.
- Klipp endast när det är tillräckligt ljusst.
- Se upp för trafiken när du befinner dig på eller nära en gata. Håll utkastkanalen (19) bortvriden från gatan.
- Undvik platser där hjulen inte längre kan greppa eller där klippningen är osäker.
- Försäkra dig om att det inte finns små barn bakom dig före en bakåtrörelse.
- Klipp endast med vassa, felfria knivar så att grässtråna inte fransas upp och gräsmattan blir gul.
- Kör gräsklipparen i så raka spår som möjligt för att uppnå ett snyggt resultat. Dessa spår ska då alltid överlappa med några centimeter så att det inte blir remsor kvar.
- Håll undersidan på gräsklipparhöljet ren och avlägsna gräsavlagringar. Gräsavlagringar gör startprocessen svår, försämrar klippningens kvalitet och utkastningen av gräs.

11.6.1 Inställning av snitthöjd (bild 10)

⚠ Observera! Justeringen av klipphöjden får bara göras när klippenheten är fränkopplad.

Välj klipphöjd baserat på gräsmattans faktiska längd. Genomför flera passeringar så att maximalt 4 cm gräsmatta tas bort på en gång.

1. Haka i spaken för snitthöjdsjustering (3) på önskad höjd.
2. Du kan ställa in 5 olika klipphöjder.

VIKTIGT: Vid transport måste du alltid ställa skärverktyget i det högsta läget (läge 5).

11.6.2 Klippning/igångsättning med inkopplad klippenhet (bild 10, 11+ 12)

⚠ VARNING!

Risk för skador och personskada!

Föremål kan slungas iväg, träffa personer och orsaka personskadorna. Fasta föremål kan skada maskinen. Dessutom kan små stenar eller andra föremål slungas iväg minst 15 meter bort. Det kan leda till skador på bilar, hus och fönster.

- Tänk på att hålla ett avstånd på 30 meter mellan dig och andra personer eller djur vid gräsklippningen.
- Avlägsna inte föremål från gångstigar osv. med maskinen.

ANVISNING!

Risk för skador!

Om maskinen inte rengörs regelbundet kan gräs-/ogräsrester fastna och sätta sig under skyddsskolden. Detta kan försämra produktens kapacitet och skada den på sikt.

- Rengör produkten grundligt efter användning.

Observera! Utför endast ett växelbyte när maskinen står stilla.

1. Trampa vid lågt varvtal "sköldpaddan" ner bromspedalen (9) helt. Handbromsen (8) måste därvid vara aktiverad i läge P (bild 10).
2. Skjut den främre klippenhetens växelspak (11) långsamt framåt, tills den hakar fast, för att sätta igång klippenheten.
3. Trampa vid lågt varvtal "sköldpaddan" ner bromspedalen (9) helt. På så sätt låser man upp handbromsen (8).
4. Lägg i önskad växel (14).
5. Släpp bromspedalen (9) långsamt så att gräsklipparen sätts i rörelse.
6. Skjut varvtalsspaken (12) i riktning "Haren" för att ge gas.
7. För att stoppa maskinen trampar du ner bromspedalen (9).

11.6.3 Arbeten på sluttningar

⚠ VARNING!

Fara om fel inträffar när du kör i backar!

När du kör på sluttningar måste du vara extra försiktig! Det finns inga säkra backar. Beakta särskilt följande säkerhetsanvisningar för detta!

- Koppla från klippkniven och påbyggnadsapparater om hjulen skulle spinna loss eller om fordonet fastnar när det kör i en uppförbacke. Lämna därefter backen i långsam fart och rak riktning!
- En full uppsamlingskorg ökar genom sin vikt den bensindrivna åkgräsklipparens risk för välta!
- I backar ska klippbanan läggas på tvären mot backen. Gräsklipparen kan förhindras att glida ner genom att luta den uppåt.
- Utförbackar är en av huvudorsakerna för olyckor då kontrollen över den bensindrivna åkgräsklipparen ofta går förlorad och maskinen välter. Detta kan orsaka allvarliga eller t.o.m. livshotande personskador.
- Av säkerhetsskäl får maskinen inte användas i uppförbackar med över 10° (17,6 %).
- 10° backlutning motsvarar en vertikal stigning på 17,6 cm vid 100 cm horisontal längd.
- Undvik att köra eller stanna i en nedförbacke.

- Använd inte maskinen på ställen som sluttar eller diken där den kan välta eller glida ner. Risken för att välta eller glida blir större om underlaget är löst eller fuktigt.
- Kör alltid i längsriktning på nedförbackar. Vid körning på tvären ökar risken att maskinen välter.
- Vid körningar i nedförbackar är det viktigt att inte göra några abrupta hastighets- eller riktningssändringar. Vid arbete i likande situationer kräver en försiktig, lugn och jämn manövrering av den bensindrivna åkgräsklipparen.
- Undvik riktningssändringar på sluttningar. Vänd bara när det är oundvikligt; kör om möjligt långsamt och i en vid nedåtgående båge.
- Klipp inte vått gräs, särskilt inte på nedförbackar eftersom vått gräs försämrar markgreppet. Den bensindrivna åkgräsklipparen kan glida och kontrolleras då inte längre av användaren.
- När du kör i backar får växellådan inte frigöras med hjälp av växellådans friläge.
- Om du använder påbyggnadsapparater i nedförbackar anbefalles försiktighet (ändrad viktfordelning på maskinen).
- Koppla från klippkniven och påbyggnadsapparater om hjulen skulle spinna loss eller om fordonet fastnar när du kör i en uppförbacke. Lämna därefter backen i långsam fart och rak riktning.
- Försök aldrig att stabilisera den bensindrivna åkgräsklipparen genom att stötta med foten på marken.
- Uppsamlingskorgens vikt ökar risken för att maskinen välter, särskild om den är full.
- Töm eller lyft aldrig uppsamlingskorgen på ett slutande plan.

11.6.4 Tömma uppsamlingskorgen sittande (bild 12)

Om snittmaterial blir liggande på marken är uppsamlingskorgen full och måste tömmas.

1. Koppla från klippenheten (11) genom att skjuta klippenhetens (11) spak framåt och trycka åt vänster.
 2. Kör till den plats där du vill tömma uppsamlingskorgen (2).
 3. Tryck ner bromspedalen (9) helt och aktivera handbromsen (8).
 4. Lägg växelspaken (14) i neutralläget "N".
 5. Lyft uppsamlingskorgen (2) i handtaget så att den töms.
 6. Sänk ner uppsamlingskorgen (2) igen.
- Obs!** Om uppsamlingskorgen (2) inte är korrekt ihakad kan klippenheten (11) inte kopplas in.

11.6.5 Haka av uppsamlingskorgen för tömning (bild 12)

Om snittmaterial blir liggande på marken är uppsamlingskorgen full och måste tömmas.

⚠ **VARNING!**

Skaderisk!

En oavsiktlig och oväntad start av maskinen kan leda till personskador.

- Stäng av motorn före tömning.
- 1. Tryck ner bromspedalen (9) helt och aktivera handbromsen (8).
- 2. Koppla från klippenheten (11) genom att skjuta klippenhetens (11) spak bakåt och trycka den åt vänster.
- 3. Lägg växelspaken (14) i neutralläget "N".
- 4. Stäng av motorn genom att ställa tändningsnyckeln (30) i läget "Stop". Ta därefter ut tändningsnyckeln (30) ur tändningslåset (10).
- 5. Haka av uppsamlingskorgen (2) och töm den.
- 6. Haka på uppsamlingskorgen (2) igen.
- 7. Om uppsamlingskorgen (2) inte är korrekt ihakad kan klippenheten (11) inte kopplas in.

11.7 Stänga av den bensindrivna åkgräsklipparen

⚠ **VARNING!**

Risk för personskador och brännskador!

En het motor, avgasrör eller drivning kan orsaka brännskador.

- Rör inte vid varma delar på den bensindrivna åkgräsklipparen.
- Se till vid avstängningen av motorn att varma delar inte kan antända föremål eller material som befinner sig i närheten.

⚠ **VARNING!**

Risk för personskador och att maskinen välter!

Den bensindrivna åkgräsklipparen kan välta om den inte parkerats på en jämn yta.

- Risken för att välta eller glida blir större om underlaget är löst eller fuktigt.
- Var observant på skärverktygets eftergång, som tar några sekunder innan det står stilla.

Parkera maskinen på följande sätt:

1. Tryck ner bromspedalen (9) helt och dra åt handbromsen (8).
2. Koppla från klippenheten (11) innan du lämnar förarsätet.
3. Ställ snitthöjden (3) på den lägsta positionen.
4. Skjut växelspaken (14) till "N"-läget.
5. Stäng av motorn genom att ställa tändningsnyckeln (30) i tändningslåset (10) i läget "Stop". Ta därefter ut tändningsnyckeln (30) ur tändningslåset (10).
6. Förvara tändningsnyckeln (30) så att endast behöriga personer har åtkomst.
7. Försäkra dig om att den bensindrivna åkgräsklipparen står helt stilla innan du stiger av.

11.8. Efter klippning

1. Låt alltid motorn först svalna innan du parkerar den bensindrivna åkgräsklipparen i ett stängt utrymme.
2. Ta bort gräs, löv, smörjolja och olja före förvaring. Lägg inga föremål på gräsklipparen.
3. Kontrollera alla skruvar och muttrar innan du använder dem igen. Dra åt de lossade skruvarna.
4. Töm uppsamlingskorgen (2) innan du använder den igen.
5. Ta ut tändningsnyckeln (30) ur tändningslåset (10).
6. Se till att den bensindrivna åkgräsklipparen inte är parkeras nära en riskkälla. Läckande gas kan orsaka explosioner.
7. Om gräsklipparen inte kommer att användas under en längre tid, töm bensintanken med en bensinutsugspump (ingår inte i leveransomfånget).
8. Olja in och underhåll maskinen.

12. Transport

⚠ **VARNING!**

Skaderisk!

En oavsiktlig och oväntad start av maskinen kan leda till personskador.

- Stäng av motorn efter lastningen och dra av tändstiftkontakten från tändstiftet när motor har svalnat.
- Maskinen kan genom sin egenvikt förorsaka allvarliga klämskador.

Vid lastning och urlastning av den bensindrivna åkgräsklipparen för transport i ett fordon eller släpvagn är det viktigt att gå tillväga med särskild försiktighet.

Dra alltid åt handbromsen (8) och koppla från drivningen för klippenheten (11) resp. för påbyggnadsapparaterna.

Beakta vid transport av den bensindrivna åkgräsklipparen regionala lagstadgade föreskrifter i synnerhet vad gäller lastningssäkerhet och transport av föremål på lastytan.

Denna bensindrivna åkgräsklippare får inte bogseras. För transport på allmänna vägar måste ett lämpligt fordon eller en lämplig släpvagn användas. Vid transport är det viktigt att transportmedlet har tillräcklig lastförmåga och en lämplig säkring för den bensindrivna åkgräsklipparen.

Håll lastytan och området runt ljuddämpare och förbränningsmotorn fria från brännbara material så som halm, blad eller torra gräsrester under transporten.

Ta efter lastningen alltid ut tändningsnyckeln (30) ur tändningslåset (10)!

13. Rengöring och underhåll

⚠ VARNING!

Risk för personskador och brännskador!

Maskinen kan oavsiktligt starta vilket kan leda till allvarliga personskador. Dessutom kan temperaturer på 80° C och mer uppnås.

- Stäng av motorn före alla rengörings- och underhållsarbeten.
- Låt maskinen svalna av – före arbeten kring förbränningsmotor, avgasgrenrör och ljuddämpare, detta gäller även alla underhållsarbeten på klippenheten.
- Dra av tändstiftskontakten från tändstiftet.

⚠ VARNING!

Hälsorisk!

Att inandas bensin-/smörjoljeångor kan leda till allvarliga skador för hälsan, medvetlöshet och i extrema fall till döden.

- Andas inte in bensin-/smörjoljeångor.
- Använd bara produkten utomhus.

ANVISNING!

Risk för skador!

Om vatten tränger in i huset kan motorskador bli följden. Därutöver kan strålen från en högtryckstvätt skada maskinens komponenter.

- Rengör maskinen med en trasa, borste eller liknande.
- Sänk aldrig ned maskinen i vatten eller andra vätskor och spola inte av den med en högtryckstvätt.

Underhållsplan			
	efter 10 drifttimmar	efter 25 drifttimmar	var 50:e drifttimme
Luftfilter	rengör	rengör	byt ut
Tändstift	kontrollera	rengör	byt ut

Sakkunnig kontroll är nödvändig om:

- om den bensindrivna åkgräsklipparen kör över ett stort föremål,
- motorn plötsligt stannar
- snittkniven har böjts (försök inte själv böja den rak igen!),
- växellådan är skadad.

13.1 Rengöringsarbeten:

⚠ VARNING!

Skaderisk!

En oavsiktlig och oväntad start av maskinen kan leda till personskador.

- Stäng av motorn före alla rengörings- och underhållsarbeten och dra av tändstiftskontakten från tändstiftet när motor har svalnat.

ANVISNING!

Risk för skador!

Om maskinen och dess påbyggnadsapparater inte rengörs regelbundet kan gräs-/ogräsrester fastna under den bensindrivna åkgräsklipparen. Detta kan försämra produktens kapacitet och skada den på sikt.

- Rengör maskinen med en trasa, borste eller liknande.
- Sänk aldrig ned maskinen i vatten eller andra vätskor och spola inte av den med en högtryckstvätt.
- Håll handtagen fria från olja för ett säkert grepp.

13.2 Rengör maskinen med vatten (bild 16)

1. Placera slanganslutningsstycket på den bensindrivna åkgräsklipparens vattenanslutning (5) och öppna vattenkranen.
2. Starta den bensindrivna åkgräsklipparen och koppla in klippenheten (11) genom att skjuta klippenhetens (11) spak framåt och trycka den åt höger tills den går i läge. Den roterande knivbalken kastar vattnet mot den bensindrivna åkgräsklipparens undersida och rengör den på så vis.
3. Stäng av den bensindrivna åkgräsklipparen och klippenheten (11) igen efter ca 30 sekunder.
4. Stäng vattenkranen och dra av slanganslutningsstycket.
5. Rengör ovansidan med en trasa (använd inte vassa föremål t.ex. en kniv).

Anvisning: Det bästa är att ta bort smuts och gräs direkt efter klippning. Torkade gräsrester och smuts kan försämra klippningen. Kontrollera om gräsutsläppskanalen är fri från gräsrester och ta bort dem vid behov.

Rengör aldrig gräsklipparen med en vattenstråle eller högtryckstvätt. Motorn ska förbli torr.

Aggressiva rengöringsmedel som kylrengöringsmedel eller bensen får inte användas.

Kör aldrig nära en kant eller ett dike för rengöringsarbeten (t.ex. den bensindrivna åkgräsklipparens ram).

Håll förbränningsmotor, kylflänsar, batterifack, området runt tank och avgasrör och området runt bränsletanken fria från gräs, löv eller uttrinnande olja (fett) för att undvika brandrisk.

Rengör alltid uppsamlingskorgen.

13.3 Underhållsarbeten

Endast de underhållsarbeten som beskrivs i instruktionsmanualen får utföras, låt alla andra arbeten utföras av en fackhandlare. Skulle du sakna nödvändiga kunskaper och hjälpmedel, kontakta då alltid en fackhandlare.

Vi rekommenderar att låta underhållsarbeten och reparationer bara utföras av en fackhandlare.

Använd bara verktyg, tillbehör eller påbyggnadsapparater som tillverkaren godkänt för denna maskin eller tekniskt jämförbara delar, annars finns det risk för olyckor med personskador eller skador på maskinen. Kontakta en fackhandlare om du har frågor.

Originalverktyg, tillbehör och reservdelar är med sina egenskaper avstämda med maskinen och användarens krav.

Den bensindrivna åkgräsklipparen bör kontrolleras en gång om året av en fackhandlare.

Håll alltid varnings- och informationsmärken rena och läsbara. Skadade eller klistermärken som gått förlorade måste bytas ut mot nya originalsyltar. Om en komponent byts ut mot en ny är det viktigt att se till att den nya komponenten får samma klistermärke.

Av säkerhetsskäl ska bränslestyrda komponenter (bränsleledning, bränslekran, bränsletank, tanklås, anslutningar osv.) kontrolleras regelbundet beträffande skador och otäta ställen och vid behov bytas ut av en fackman.

Innan arbeten på eller i närheten av elektriska komponenter påbörjas måste batterianslutningskabeln (24) separeras från motoranslutningskabeln (24a).

Maskinen är utrustad med många säkerhetsanordningar. Dessa anordningar får inte tas bort eller modifieras (förbikopplas osv.) och måste med jämna mellanrum kontrolleras. Arbeten på säkerhetsanordningarna får bara utföras av en fackman.

Se till att alla muttrar, bultar och skruvar, särskilt knivfastsättningskruven, är ordentligt åtdragna så att maskinen är i ett säkert drifttillstånd.

Utslitna eller skadade delar ska av säkerhetsskäl omgående bytas ut.

Kontrollera gräsuppsamlingsansordningen (t.ex. uppsamlingskorg, utkastkanal) regelbundet beträffande slitage eller förlust av funktionalitet.

Arbeten under maskinen kräver särskild försiktighet med tanke på den bensindrivna åkgräsklipparens vikt. Kontakta därför din fackhandlare angående detta.

Kontrollera att fram- och bakdäcken sitter säkert fast. Håll alltid den bensindrivna åkgräsklipparen och påbyggnadsapparaterna i felfritt drifttillstånd; alla säkerhetsanordningarna måste finnas på plats och vara i felfritt skick.

Kontrollera bromsens funktion regelbundet (var 25:e drifttimme) och låt vid behov en fackverkstad utföra de inställningar resp. underhållsarbeten som krävs.

13.3.1 Hjulaxlar och hjulnav

För att kunna garantera hjulens lätryrighet rekommenderar vi att rengöra och fetta in hjulaxlar och hjulnav lätt minst en gång per säsong.

ANVISNING:

Fram- och bakhjulen (7 + 4) måste demonteras vid insmörjning av axlarna och naven.

13.3.2 Byte av klippkniven

Låt av säkerhetsskäl byta ut, skärpa, balansera och montera klippkniven på en auktoriserad fackverkstad. För att uppnå ett optimalt arbetsresultat rekommenderas det att få klippkniven kontrollerad en gång om året.

13.3.3 Kontroll av oljenivån (bild 8)

⚠ FARA!

Brand- och explosionsrisk!

Bränsle kan antändas vid påfyllning och eventuellt explodera. Detta leder till allvarliga brännskador eller dödsfall.

- Stäng av motorn och låt den kylas av.
- Håll värme, lågor och gnistor borta.
- Fyll bara på bränsle utomhus.
- Använd skyddshandskar.
- Undvik hud- och ögonkontakt.
- Starta maskinen med ett avstånd på minst 3 meter från bränslepåfyllningsstället.
- Var uppmärksam på otätheter. Starta inte motorn om bensen läcker ut.

⚠ VARNING!

Hälsorisk!

Att inandas bensen-/smörjoljeångor kan leda till allvarliga skador för hälsan, medvetlöshet och i extrema fall till döden.

- Andas inte in bensen-/smörjoljeångor.
- Använd bara produkten utomhus.

ANVISNING!

Produktskada

Om maskinen drivs utan eller med för lite motor- och växellådsolja kan detta leda till skador på motorn.

- Fyll på bensen och olja före idrifttagningen. Maskinen levereras utan motor- eller växelloja.
- Använd endast motoroljan SAE 30.

ANVISNING!

Miljöskador!

Utläckande olja kan smutsa ner miljön långsiktigt. Vätskan är mycket giftig och kan snabbt leda till förorening av vattnet.

- Fyll bara på/töm ut olja på jämn, fasta ytor.

- Använd en påfyllningsstos eller tratt.
- Samla upp avtappad olja i ett lämpligt kärl.
- Torka upp utspild olja noggrant och avfallshandera trasorna enligt lokala föreskrifter.
- Avfallshandera olja enligt lokala föreskrifter.

1. Ställ den bensindrivna åkgräsklipparen på en jämn och rak yta.
2. Ta ut tändningsnyckeln (30) ur tändningslåset (10).
3. Fäll upp karossen på det sätt som beskrivs under 10.1 (bild 7).
4. Skruva av locket till oljetanken med knivstav (22) och torka av knivstaven.
5. Skruva in locket till oljetanken med knivstav (22) igen till anslag i påfyllningsstosen.
6. Dra ut locket till oljetanken med knivstav (22) och läs av oljenivån i vågrätt läge. Oljenivån ska befinna sig mellan oljemätstickans max.- och minmarkering (22).

13.3.4 Oljebyte

Bytet av motorolja bör genomföras en gång om året innan säsongen börjar med driftvarm och avstängd motor.

Använd endast motoroljan (SAE 30).

1. Ställ den bensindrivna åkgräsklipparen på en jämn och rak yta.
2. Fäll upp karossen på det sätt som beskrivs under 10.1 (bild 7).
3. Skruva av locket till oljetanken med knivstav (22) genom att skruva åt vänster.
4. Sug upp motoroljan genom påfyllningsstosen med den medföljande sprutan (26) och slangen.
5. Fyll på färsk motorolja och kontrollera oljenivån (se 13.3.3).

Den gamla oljan måste avfallshanderas i enlighet med gällande bestämmelser.

13.3.5 Underhåll av luftfiltret (bild 13)

⚠ FARA!

Brand- och explosionsrisk!

Bränsle kan antändas vid felaktig rengöring och eventuellt explodera. Detta leder till allvarliga brännskador eller dödsfall.

- Rengör luftfiltret endast genom att knacka ur det.
- Rengör aldrig luftfiltret med bensin eller brännbara lösningsmedel.

ANVISNING!

Risk för skador!

Att använda motorn utan isatt filterelement kan leda till motorskador.

- Låt aldrig motorn gå utan isatt luftfilterelement.

Smutsigt luftfilter (18a) minskar motoreffekten eftersom förgasaren får för lite luft. Regelbundna kontroller är därför nödvändiga.

Luftfiltret bör kontrolleras var 25:e drifttimme och rengöras vid behov. Kontrollera luftfiltret oftare om luften är mycket dammig.

1. Fäll upp karossen på det sätt som beskrivs vid 10.1.
2. Lossa skruven (36) på luftfilterhuset (18) och lyft av huset.
3. Rengör luftfiltret (18a) endast genom att knacka ur det.
4. Montera luftfilterhuset (18) och luftfiltret (18a) i omvänd ordningsföljd.

13.3.6 Underhåll av tändstiftet (bild 1)

Kontrollera tändstiftet för förorening för första gången efter 10 drifttimmar och rengör det med en kopparborste vid behov. Byt sedan tändstiftet efter 50 drifttimmar vid behov.

1. Dra av tändstiftskontakten (20) med en vridande rörelse.
2. Ta bort tändstiftet (20a) med en tändstiftsnyckel (a).

Ställ in avståndet till 0,75 mm (0,030") med hjälp av en mätsticka. Sätt tillbaka tändstiftet (20a) och var försiktig så att du inte drar åt för hårt.

13.3.7 Byt ut säkring (bild 14)

Elstarten är säkrad med en 10A-säkring (29).

Använd aldrig en annan säkring och förbikoppla den aldrig.

1. Fäll upp karossen på det sätt som beskrivs under 10.1 (bild 7).
2. Öppna säkringens hållare (29a).
3. Ta ut den defekta säkringen (29) ur hållaren (29a).
4. Sätt i en ny 10A-säkring (29).
5. Stäng säkringens hållare (29a).

13.3.8 Ladda batteriet

Batteriet laddas vid driften. Men om du startar maskinen ofta kan det vara nödvändigt att ladda batteriet med den medföljande laddaren (25):

1. Stick in kontakten i laddningsuttaget (15) och laddaren (25) i ett eluttag 230V~/50Hz.
2. Ladda upp batteriet i minst 5 timmar.

13.3.9 Ladda batteriet med autoladdaren (bild 15)

⚠ FARA!

Fara vid felaktig laddning av startbatteriet!

Vid för hög laddningsspänning finns det risk att startbatteriet exploderar.

- Laddarens laddningsström får inte överskrida 5 A och laddningsspänningen får uppgå till max. 14,4 V.
- Ta alltid ut tändningsnyckeln (30) ur tändningslåset (10) vid arbeten på batteriet.

Observera!

Risk för kortslutning!

Lossa alltid först minuskabeln (-) på batteriet (16a) och kläm fast den till slut igen för att undvika en kortslutning.

- Ta alltid ut tändningsnyckeln (30) ur tändningslåset (10) vid arbeten på batteriet (16a).
- Var uppmärksam på polariteten.

Du kan även ladda upp batteriet med den medföljande laddkabeln (28) med en vanlig autoladdare för 12V-blybatterier.

1. Dra i ett sådant fall ut batterianslutningskabeln (24) och motoranslutningskabeln (24a). (Bild 9)
2. Anslut den medföljande laddkabeln (28) till batteriet (16a). Anslut den svarta kabeln till minuspolen (-) och den röda kabeln till pluspolen (+) på laddaren.

Observera!

Risk för kortslutning!

Var försiktig vid anslutningen/frånkopplingen av batterianslutningskabeln (24) så att polerna (+/-) inte berör varandra sinsemellan och/eller ramen.

Lossa alltid först minuskabeln (-) på laddaren och kläm fast den till slut igen för att undvika en kortslutning.

Förvara alltid den bensindrivna åkgräsklipparen med ett fulladdat batteri (16a).

13.3.10 Kontrollera däcktrycket

1. Kontrollera däcktrycket före starten (se även 10.4)!
2. Kontrollera däcktrycket med jämna mellanrum med en vanlig fotluftpump (ingår inte i leveransomfånget).
3. Fyll på luft med en vanlig fotluftpump (ingår inte i leveransomfånget) om det behövs genom att först ta bort hjulkapslarna (4a + 7a) och hatten från ventilen. Det korrekta däcktrycket är 1,3 bar på framhjulen (7) och 1,8 bar på bakdäcken (4).
4. Viktigt: Vid för lågt däcktryck ökar risken att skada ventiler och därmed också slangarna.

Anvisning: Skulle du konstatera att däcken eller hjulen är skadade kontakta du kundtjänst eller en fackverkstad.

13.3.11 Reparation

Efter reparation eller underhåll, övertyga dig om att alla säkerhetsrelaterade delar är fästa och i perfekt skick. Förvara delar med risk för skador utom räckhåll för andra människor och barn.

Obs! Enligt lagen om produktansvar tas inget ansvar för skador orsakade av felaktiga reparationer eller om originaldelar inte används.

Kontakta kundtjänst eller en auktoriserad fackman. Detsamma gäller tillbehör.

Viktig information för reparation:

Vid returnering av maskinen för reparation på serviceverkstad, observera att denna av säkerhetsskäl ska vara tömd på olja och bensen.

13.3.12 Reservdelsbeställning

Vid beställning av reservdelar ska följande uppgifter anges:

- Enhetstyp
- Enhetens artikelnummer

Reservdelar/tillbehör

Gräsklipparkniv - artikelnr: 7911200616

Batteri - artikelnr: 5911235066

13.3.13 Serviceinformation

Tänk på att följande delar hos den här produkten utsetts för ett bruksmässigt eller naturligt slitage samt att följande delar behövs som förbrukningsmaterial.

Slitdelar*: Tändstift, luftfilter, bensinfilter, klippkniv, kilrem, batteri, säkring, däck

* Ingår inte obligatoriskt i leveransen!

Du kan få reservdelar och tillbehör från vårt servicecenter. För att göra detta, skanna QR-koden på förstasidan.

14. Lagring

⚠ FARA!

Brand- och explosionsrisk!

Vid lagring av produkten i närheten av möjliga antändningskällor kan det uppstå en brand eller en explosion. Detta leder till allvarliga brännskador eller dödsfall.

- Åtgärda möjliga antändningskällor som t.ex. ugnar, varmvattensberedare med gas, gastorkare osv.

ANVISNING!

Risk för skador!

Om produkten inte lagras korrekt kan det leda till allvarliga motorskador.

- Förvara produkten skyddad från smuts, damm och fukt.

14.1 Lagring vid längre pauser i driften

Låt motorn svalna innan du ställer av gräsklipparen i ett slutet utrymme.

Förvara den bensindrivna åkgräsklipparen med tömd tank och förvara dessutom bränsleförrådet i ett låsbart och väl ventilerat utrymme.

Förvara aldrig maskinen med bensin i bränsletanken inne i en byggnad där bensinångor kan komma i kontakt med öppen eld eller gnistor. Om tanken ska tömmas (t.ex. före vinteravställning) för tömningen av bränsletanken bara ske utomhus (töm tanken t.ex. genom att låta förbränningsmotorn gå utomhus).

Lagra den bensindrivna åkgräsklipparen i driftsäkert tillstånd.

Tändningsnyckeln (30) måste alltid tas ut ur tändningslåset (10) och förvaras på ett säkert sätt för att förhindra obehörig eller inkorrekt användning av barn och andra personer.

Rengör den bensindrivna åkgräsklipparen före lagringen (t.ex. vinterlagringen). Torra gräsrester och blad in närheten av ljuddämparen kan antändas. **Risk för antändning!**

Låt maskinen svalna helt innan du täcker över den.

Genomför alla nödvändiga underhållsarbeten före lagringen.

Om den bensindrivna åkgräsklipparen ska ställas av för en längre tid måste, innan arbeten på eller i närheten av elektriska komponenter påbörjas, batterianslutningskabeln (24) separeras från motoranslutningskabeln (24a). Vi rekommenderar att du demonterar batteriet (16a) och lagrar det fulladdat i ett torrt och stängt utrymme.

14.1.1 Demontering av batteriet (bild 9)

1. Dra i ett sådant fall ut batterianslutningskabeln (24) och motoranslutningskabeln (24a). (Bild 9).
2. Lossa de båda skruvarna (16b) med en stjärnskruvdragare (ingår inte i leveransomfånget) från batteriskyddet (16).
3. Ta bort batteriet (16a) inklusive batteriskyddet (16).

Säkerställ att batteriet är skyddat mot obehörig användning (t.ex. av barn).

Ladda batteriet (16a) under vintern 1-2 gånger för att säkerställa att det bibehåller full laddkapacitet. Felaktig lagring kan skada batteriet (16a) och är utesluten från garantin.

14.2 Tappa ur bensin med en bensinutsugspump

1. Håll en uppsamlingsbehållare under bensinutsugspumpens slang (ingår inte i leveransomfånget).
2. Skruva upp tanklocket (17) och ta av det.
3. Skjut in bensinutsugspumpens slang i bensintanken och tappa ur bensinen fullständigt med hjälp av bensinutsugspumpen.
4. Skruva sedan fast tanklocket (17) igen.

15. Avfallshantering och återvinning

Anvisningar beträffande förpackningen



Förpackningsmaterialen kan återvinnas. Avfallshandla förpackningar miljövänligt.

Anvisningar beträffande den tyska lagen om distribution, återtagning och miljövänlig avfallshantering av elektriska och elektroniska apparater (Elektro- und Elektronikgerätegesetz - ElektroG)



Uttjänta elektriska och elektroniska apparater ska inte kastas i hushållssoporna utan lämnas till separat insamling respektive avfallshantering!

- Uttjänta vanliga och uppladdningsbara batterier, som inte är fast monterade i den uttjänta apparaten, måste tas ut utan skador före överlämningen! Batteriers avfallshantering regleras i batterilagstiftningen.
- Innehavare respektive användare av elektriska och elektroniska apparater är enligt lagstiftning förpliktade till återlämning efter apparaternas användning.
- Slut användaren ansvarar själv för raderingen av de egna personuppgifterna på den uttjänta apparat som ska avfallshandlas!
- Symbolen med den överkryssade soptunnan betyder att uttjänta elektriska och elektroniska apparater inte får kastas i hushållssoporna.
- Uttjänta elektriska och elektroniska apparater kan lämnas avgiftsfritt på följande ställen:
 - Offentliga avfallshandlings- respektive samlingsställen (t.ex. kommunala återvinningsenheter).
 - Inköpsställen för elektriska apparater (stationära och online), om handlare är skyldiga att ta emot eller frivilligt erbjuder detta.
 - Man kan kostnadsfritt lämna upp till tre uttjänta elektriska apparater per apparattyp, med en kantlängd på maximalt 25 centimeter, hos tillverkaren utan att först köpa en ny apparat av denne, eller lämna dem till ett annat auktoriserat samlingsställe på närmare håll.
 - Kontakta respektive kundservice för information om tillverkarnas och distributörernas övriga, kompletterande villkor för återlämning.
- Om tillverkaren levererar en ny elektrisk apparat till ett privat hushåll kan denne ordna med avgiftsfri hämtning av den uttjänta elektriska apparaten, efter förfrågan från slut användaren. Kontakta tillverkarens kundservice angående detta.
- Dessa uppgifter gäller endast för apparater som installeras och säljs i länderna i den Europeiska unionen och som omfattas av det europeiska direktivet 2012/19/EU. I länder utanför Europeiska unionen kan avvikande bestämmelser gälla för avfallshantering av uttjänta elektriska och elektroniska apparater.

Anvisningar beträffande batterilagstiftningen (Batteriegesetz - BattG)



Uttjänta vanliga och uppladdningsbara batterier ska inte kastas i hushållssoporna utan lämnas till separat insamling respektive avfallshantering!

- Se övriga uppgifter i instruktions- respektive monteringsmanualen för säker uttagning av vanliga eller uppladdningsbara batterier ur den elektriska apparaten och för information om deras typ eller kemiska system.
- Innehavare respektive användare av vanliga eller uppladdningsbara batterier är enligt lagstiftning förpliktade till återlämning efter användningen. Återlämningen begränsas till avlämning av normala hushållsmängder.
- Uttjänta batterier kan innehålla farliga ämnen eller tungmetaller som kan vara skadliga för miljön och hälsan. En återvinning av de uttjänta batterierna och användning av resurserna i dem bidrar till att skydda dessa viktiga aspekter.
- Symbolen med den överkryssade soptunnan betyder att vanliga och uppladdningsbara batterier inte får kastas i hushållssoporna.
- Om även tecknen Hg, Cd eller Pb finns under soptunnnesymbolen så innebär detta följande:
 - Hg: Batteri innehåller mer än 0,0005 % kvicksilver
 - Cd: Batteri innehåller mer än 0,002 % kadmium
 - Pb: Batteri innehåller mer än 0,004 % bly
- Uppladdningsbara och vanliga batterier kan lämnas avgiftsfritt på följande ställen:
 - Offentligrättsliga avfallshanterings- respektive samlingsställen (t.ex. kommunala återvinningsenheter)
 - Inköpsställen för vanliga och uppladdningsbara batterier
 - Insamlingsställen inom det gemensamma insamlingssystemet för uttjänta apparatbatterier
 - Tillverkarens insamlingsställe (om ej medlem i det gemensamma insamlingssystemet)
- Dessa uppgifter gäller endast för uppladdningsbara och vanliga batterier som säljs i länderna i den Europeiska unionen och omfattas av det europeiska direktivet 2006/66/EU. I länder utanför Europeiska unionen kan avvikande bestämmelser gälla för avfallshantering av uttjänta uppladdningsbara och vanliga batterier.

Kommun- eller stadsförvaltningen kan ge information om hur uttjänta maskiner kasseras.

Bränsle och oljor

- Bränsletanken och behållaren med motorolja måste tömmas innan apparaten avfallshanteras!

- Bränsle och motorolja ska inte kastas i hushållssoporna utan lämnas till separat insamling respektive avfallshantering!
- Tomma olje- och bränslebehållare måste avfallshanteras miljövänligt.

16.Felsökning

Felsökning

Tabellen visar möjliga fel, deras möjliga orsaker och möjliga lösningar. Om du fortfarande inte kan lösa problemet, kontakta en specialist.

⚠ VAR FÖRSIKTIG!

Stäng av motorn och dra ur tändkabeln först innan du gör några inspektioner eller justeringar.

⚠ VAR FÖRSIKTIG!

Om motorn har gått några minuter efter justering eller reparation, kom ihåg att avgasröret och andra delar är heta. Rör inte vid dessa för att undvika brännskador.

Störning	Möjliga orsaker	Åtgärd
Ojämn gång, kraftig vibration av apparaten	<ul style="list-style-type: none"> • Lossade skruvar • Klippknivfäste löst • Klippkniven inte balanserad • Kilremmen skadad • Utkastkanalen igensatt 	<ul style="list-style-type: none"> • Kontrollera skruvarna • Kontrollera klippknivfästet • Låt en fackverkstad byta ut klippkniven • Byt ut kilremmen • Rengör utkastkanalen
Motorn går inte	<ul style="list-style-type: none"> • Felaktig startsekvens • Choke-inställningen felaktig • Motorbromsspaken är inte intryckt • Gasreglage i fel läge • Defekt tändstift • Bränsletank tom • Bowdenvajrarna för långa • dåligt bränsle, lagring utan att ha tömt bensintanken, fel bensinsort • Tändstiftet smutsigt, (kolrester på elektroderna), elektroavståndet för stort • Tändstiftet är vått av bensin (indränkt motor). • Motorn är defekt 	<ul style="list-style-type: none"> • Kontrollera startförloppet • Kontrollera Choke-inställningen • Tryck på motorbromsspaken • Kontrollera inställningen • Byt tändstiftet • Fyll på bränsle • Efterjustera Bowdenvajrarna med hjälp av överfallsmuttrarna. • Töm bränsletank och förgasare. Fyll på färsk bensin. • Rengör tändstiftet, kontrollera stiftets värmevärde, byt ev. ut tändstiftet, ställ in 0,6-0,8 mm • Torka tändstiftet och sätt i det igen. • Ta kontakt med auktoriserad kundtjänst
Förbränningsmotorn blir mycket varm.	<ul style="list-style-type: none"> • Kylflänsarna är smutsiga. • För låg motoroljenivå. • Kilremmen sliten 	<ul style="list-style-type: none"> • Rengör kylflänsarna. • Kontrollera motoroljans påfyllningsnivå och fyll på motorolja. • Byt ut kilremmen
Maskinen fungerar inte.	<ul style="list-style-type: none"> • Koppla ur växellådan • Kilremmen (växellådan) lossnat • Kilremmen (växellådan) sliten eller skadad • Passkil saknas mellan bakaxel och bakhjul 	<ul style="list-style-type: none"> • Koppla in växellådan (bygel växellådans friläge) • Haka på kilremmen (växellådan) • Byt ut kilremmen (växellådan) • Montera passkilen
Motorn går ojämnt	<ul style="list-style-type: none"> • Luftfilter smutsigt • Tändstift smutsigt 	<ul style="list-style-type: none"> • Rengör luftfiltret • Rengör tändstift
Gräsmattan blir gul, snittet är oregelbundet	<ul style="list-style-type: none"> • Klippkniven är slö • Klipphöjd för låg 	<ul style="list-style-type: none"> • Slipa klippkniv • Ställ in rätt höjd
Gräsutsläpp är orent	<ul style="list-style-type: none"> • Klipphöjd för låg • Klippkniven utsliten • Uppsamlingskorg igensatt • Kanalen igensatt • Gräset för vått • För hög körhastighet 	<ul style="list-style-type: none"> • Ställ in höjd • Byt ut klippkniven • Töm uppsamlingskorgen eller lossa blockeringen • Rengör utkastkanalen • Klipp vid torrt väder • Välj lägre växel
Gräsklipparen startar inte med elstart	<ul style="list-style-type: none"> • Ladda ur batteriet • Säkring bränd 	<ul style="list-style-type: none"> • Ladda batteriet • Byt ut säkringen
Motorns kapacitet sjunker under gräsklippningen	<ul style="list-style-type: none"> • Körhastigheten i förhållande till snitthöjden för hög 	<ul style="list-style-type: none"> • Sänk körhastigheten och höj snitthöjden
Bromseffekten otillräcklig	<ul style="list-style-type: none"> • Bromsen inte längre korrekt inställd 	<ul style="list-style-type: none"> • Kontakta fackhandlare/kundtjänst

Indholdsfortegnelse:	Side:
1. Forklaring til symbolerne på produktet.....	229
2. Indledning.....	232
3. Apparatbeskrivelse.....	232
4. Leveringsomfang (fig. 2).....	232
5. Tilsigtet brug.....	233
6. Sikkerhedsforskrifter	234
7. Tekniske data	237
8. Udpakning	237
9. Montering	238
10. Før ibrugtagning	238
11. Betjening	240
12. Transport	244
13. Rengøring og vedligeholdelse.....	244
14. Opbevaring.....	248
15. Bortskaffelse og genanvendelse	248
16. Afhjælpning af fejl.....	250
17. Overensstemmelseserklæring	283

1. Forklaring til symbolerne på produktet

Symbolerne i denne manual skal henlede din opmærksomhed på eventuelle risici. Det er vigtigt, at du forstår sikkerhedsymbolerne og forklaringerne i forbindelse med symbolerne. Selve advarselerne afhjælper ikke risici og kan ikke erstatte korrekte foranstaltninger til forebyggelse af ulykker.

	Overhold alle sikkerhedsforskrifter, før maskinen tages i brug.
	Inden ibrugtagningen skal man have læst og forstået hele brugsanvisningen.
	Fare for tilskadekomst! Undlad at køre eller slå græs på skrånninger over 10° (17 %) hældning. Undlad at køre eller slå græs i længderetningen. Kipfare!
	Apparatet må aldrig anvendes uden opsamlingskurv.
	Fare som følge af udslyngende dele, når motoren kører. Overhold ubetinget sikkerhedsafstanden.
	Sørg for, at andre personer overholder en tilstrækkelig sikkerhedsafstand. Uvedkommende personer må ikke komme nær apparatet.
	Fjern tændrørshætten, før vedligeholdelsesarbejde gennemføres.
	Hold hænder og fødder væk fra de roterende plæneklipperknive.
	Hold hænder og fødder væk fra de roterende plæneklipperknive.
	Vigtigt. Udstødningsgasserne er giftige; undlad derfor at benytte motoren i områder uden ventilation.
	Pas på! Meget varm overflade - fare for forbrænding.
	Brug høre- og øjenværn!
	Bær sikkerhedssko, sikkerhedshandsker og tætsiddende tøj.
	PAS PÅ! Driftsstoffer er brand- og eksplosionsfarlige - fare for forbrænding.
	Tankindhold

	Ydelse
	Slagvolumen
	Omdrejningstal
	Volumen opsamlingskurv
	Justering af klippehøjde min. maks.
	Maks. hastighed
	Maks. hældning
	Maks. bredde
	Vægt
	Motorolie
	Der må ikke tankes, når motoren er varm eller kører.
	Længde plæneklipperkniv. Maks. snitbredde.
	Garanteret lydeffektniveau
	Advarsel mod farlig elektrisk spænding.
	Produktet opfylder gældende EU-direktiver.
	Træk tændingsnøglen ud, og følg anvisningerne i denne vejledning, inden der udføres arbejde på apparatet.

	Ladestik 12-V-jævnspænding
	STOP: Sluk motoren ON: Drift START: Start
	Bremse- og koblingspedal
	Låsebremse
	Choker/omdrejningstalregulering
	Gearskifte fremad
	Neutral
	Bakgear
	5-dobbelt justering af klippehøjde
	Slåmaskine TIL/FRA
	Apparatsikring
	Beskyttelsesklasse II
	Gamle apparater må ikke bortskaffes sammen med husholdningsaffald.
<p>FARE!</p>	Signalord til angivelse af en overhængende farlig situation, som, hvis den ikke undgås, vil medføre død eller alvorlig personskade.
<p>ADVARSEL!</p>	Signalord til angivelse af en potentielt farlig situation, som, hvis den ikke undgås, kan medføre død eller alvorlig personskade.
<p>FORSIGTIG!</p>	Signalord til angivelse af en potentielt farlig situation, som, hvis den ikke undgås, kan medføre mindre eller moderat personskade.
<p>BEMÆRK</p>	Signalord til angivelse af en potentielt farlig situation, som, hvis den ikke undgås, kan medføre materielle skader på produktet eller ejendom/besiddelse.

2. Indledning

PRODUCENT:

Scheppach GmbH
Günzburger Straße 69
D-89335 Ichenhausen

KÆRE KUNDE

Vi ønsker dig rigtig god fornøjelse og held og lykke med arbejdet med dit nye apparat.

BEMÆRK:

Iht. den gældende lov om produktansvar hæfter producenten af denne maskine ikke for skader, der opstår på eller i forbindelse med denne maskine i forbindelse med:

- utilsigtet behandling
- Tilsidesættelse af brugsanvisningen,
- reparation udført af tredjemand og/eller af ikke-autoriserede fagfolk
- montering og udskiftning af ikke-originale reservedele
- utilsigtet brug
- Svigt af det elektriske anlæg som følge af tilsidesættelse af de elektriske forskrifter og VDE-bestemmelserne 0100, DIN 57113 / VDE0113.

Vær opmærksom på følgende:

Læs hele brugsanvisningens tekst igennem før montering og før ibrugtagning.

Formålet med denne brugsanvisning er at gøre det lettere for dig at lære apparatet at kende og benytte det som tilsigtet.

Brugsanvisningen indeholder vigtige oplysninger om, hvordan man bruger apparatet sikkert, professionelt og økonomisk, og hvordan man undgår farer, sparer reparationsomkostninger, reducerer driftsstop og øger apparatets driftssikkerhed og levetid.

Udover sikkerhedsbestemmelserne i denne brugsanvisning skal de forskrifter vedr. brug af apparatet, der måtte gælde i det enkelte land (brugslandet), overholdes til punkt og prikke.

Opbevar brugsanvisningen i nærheden apparatet; pak det ind i en plastikpose, så det er beskyttet mod smuds og fugt. Den skal læses og overholdes nøje af alle betjeningspersoner, før arbejdet startes.

Arbejde på apparatet må kun udføres af personer, der er instrueret i brug af apparatet, og som er informeret om de dermed forbundne farer. Den lovmæssige minimumsalder skal overholdes.

Ud over sikkerhedsforskrifterne i denne brugsanvisning og de særlige forskrifter, der gælder i brugslandet, skal de almindeligt anerkendte, tekniske regler, der gælder for lignende maskiner, overholdes.

Vi fraskriver os ethvert ansvar for ulykker eller skader, der måtte opstå som følge af tilsidesættelse af denne brugsanvisning og sikkerhedsforskrifterne.

3. Apparatbeskrivelse

1. Førersæde
2. Opsamlingskurv
3. Indstilling af klippehøjde
4. Hjul bagest
- 4a Hjulkapper bagest
5. Vandtilslutning
6. Slåmaskine (beskyttelse)
- 6a. Plæneklipperkniv
7. Hjul foran
- 7a Hjulkapper foran
8. Låsebremse
9. Bremse-/koblingspedal
10. Tændingslås
11. Slåmaskine TIL/FRA
12. Hastighedshåndtag
13. Rat
14. Gearskifte
15. Ladestik batteri
16. Batteriafdækning
- 16a Batteri
- 16b Skrue (batteri)
17. Tankdæksel
18. Luftfilterhus
- 18a Luftfilter
19. Udkastningskanal
20. Tændrørshætte
- 20a Tændrør
21. Udstødning
22. Olie-tankdæksel med målestok
23. Kilerem
24. Batteritilslutningskabel
- 24a Motortilslutningskabel
25. Oplader
26. Sprøjte
27. Tragt
28. Ladekabel til autooplader
29. Sikring 10A
- 29a Holder sikring
30. Tændingsnøgle
31. Anhugningskrog
32. Styrestuds
33. Skrue (opsamlingskurv)
34. Forstærkningsstivere
35. Skrue (remhjul)
36. Skrue (luftfilter)

4. Leveringsomfang (fig. 2)

- Benzin-rideplæneklipper
- Sæde (1)
- Opsamlingskurv (2)
- Ratstamme med rat (13)
- Gearstang slåmaskine (11)
- Oplader (25)
- Batteri (16a)
- Sprøjte 100 ml til olieudsugning med slange (26)

- Tragt (27)
- Ladekabel til autooplader (28)
- Sikring 10A (29)
- Tændingsnøgle 1x (30)
- Brugsanvisning

Værktøj:

- Tændrørsnøgle (a)
- Gaffelnøgle 16/13 (b)
- Gaffelnøgle 12/10 (c)
- Gaffelnøgle 10/8 (d)

Monteringsmateriale:

- 1x spændeboisning Ø6 x 35 til ratstamme (e)
- 1x linsehovedskrue M4x20 med møtrik M4 til gearstang slåmaskine (f)
- 1x bolt Ø 8 mm til stabilitetssikring (g)
- Sikringssplint (h)
- 4x sekskantskrue M8x16 med skiver til sædefastgørelse (i)

5. Tilsigtet brug

Maskinen lever op til bestemmelserne i det gældende EF-maskindirektiv.

Pas på! – Fare for ulykke!

Benzin-rideplæneklipperen er kun beregnet til plæneklipping, anden form for brug er ikke tilladt.

Før arbejdet startes, skal alle beskyttelses- og sikkerhedsanordninger være monteret på maskinen.

- Den person, der betjener maskinen, bærer ansvaret over for tredjemand i arbejdsområdet.
- Maskinen er beregnet til at blive betjent af en person.
- Læs og overhold alle sikkerheds- og farehensvisninger på maskinen.
- Sørg for, at alle sikkerheds- og farehensvisninger på maskinen altid er i læselig stand.
- Brug kun maskinen i teknisk fejlfri stand og som tilsigtet, samt sikkerheds- og farebevidst, under iagttagelse af brugsanvisningen!
- Især alle fejlfunktioner, der har indflydelse på sikkerheden, skal straks afhjælpes af dig selv (eller af tredjemand)!
- Producentens sikkerheds-, arbejds- og vedligeholdelsesforskrifter samt målene i de tekniske data skal overholdes.
- De pågældende uheldsforebyggende forskrifter og de øvrige, almindeligt anerkendte, sikkerhedstekniske regler skal overholdes.
- Maskinen må kun bruges, vedligeholdes eller reparerer af sagkyndige personer, der er fortrolige med dette arbejde og som er informeret om de farer, der kan opstå. Producenten fraskriver sig ansvaret for skader, der skyldes, at der er foretaget ændringer på maskinen på eget initiativ.

- Maskinen må kun bruges med originalt tilbehør og originalt værktøj fra producenten.
- Enhver anden form for anvendelse regnes som værende i strid med tilsigtet brug. Producenten fraskriver sig ethvert ansvar for skader, der skyldes utilsigtet anvendelse; risikoen bæres alene af brugeren.
- Arbejd ikke med maskinen, hvis du ikke er sikker på, om en arbejdsbetingelse er sikker eller usikker.
- Den benzindrevede græsslåmaskine er egnet til brug i almindelige private haver. Ved græsslåmaskiner til almindelige private haver forstås maskiner, der normalt ikke bruges mere end 50 timer om året, og der især bruges til at pleje græsarealer eller græsplæner, men ikke til offentlige anlæg, parker, sportanlæg samt landbrugs-/skovbrugsvirksomheder.

På grund af den fysiske fare for brugeren eller andre personer må maskinen f.eks. ikke anvendes til følgende:

- til klipning af klatreplanter,
- til flisning og findeling af træ- og hækafklip,
- til rengøring af fortøve (støvsugning, bortblæsning),
- Snerydning ved hjælp af slåmaskine
- Plænepleje på tagbeplantninger
- til udjævning af jordhøjder som f.eks. muldvarpeskud.
- Transport af skæremateriale, undtagen i den medfølgende opsamlingskurv.
- Maskinen er ikke beregnet til offentlig vejtransport.
- Transport af personer (især af børn) og dyr er ikke tilladt.
- Stig aldrig op på slåmaskinen.
- Af sikkerhedsmæssige grunde må græsslåmaskinen ikke bruges som drivaggregat til andre arbejdsværktøjer og værktøjssæt af enhver art.

⚠ ADVARSEL

Læs for din egen sikkerheds skyld denne manual og de generelle sikkerhedsforskrifter grundigt igennem, før maskinen tages i brug. Gives maskinen videre til tredjemand, skal du sørge for, at brugsanvisningen følger med.

Vær opmærksom på, at vores apparater ikke er konstrueret til erhvervsmæssig, håndværksmæssig eller industriel brug. Vi fraskriver os ansvaret, hvis apparatet bruges i erhvervs-, håndværks- eller industrivirksomheder samt til lignende arbejde.

6. Sikkerhedsforskrifter

⚠ Pas på!

Ved brug af maskinen skal bestemte sikkerhedsforanstaltninger overholdes for at forhindre kvæstelser og skader. Læs derfor denne brugsanvisning/sikkerhedsanvisningerne omhyggeligt igennem. Opbevar denne brugsanvisning sikkert, så du altid kan få fat i informationerne. Udleveres apparatet til andre personer, bedes også denne brugsanvisningen/sikkerhedsforskrifterne udleveret. Vi fraskriver os ethvert ansvar for ulykker eller skader, der måtte opstå som følge af tilsidesættelse af denne brugsanvisning og sikkerhedsforskrifterne.

Følgende personer må ikke anvende enheden:

- Børn, personer med begrænsede fysiske, sensoriske eller psykiske evner eller manglende erfaring og viden eller personer, der ikke er fortrolige med anvisningerne, må aldrig bruge maskinen.
- Tillad aldrig børn eller unge under 16 år at bruge maskinen. Lokale bestemmelser kan fastlægge brugerens mindstealder.
- Brug kun maskinen, når du er udhvilet og i en god fysisk og psykisk tilstand. Hvis du er helbredsmæssigt begrænset, bør du spørge din læge, om det er muligt at arbejde med maskinen.

Efter indtagelse af alkohol, stoffer eller medicin, som påvirker reaktionsevnen, må der ikke arbejde med maskinen.

⚠ Personers sikkerhed

Pas på! Sundhedsfare pga. vibrationer!

For stor belastning på grund af vibrationer kan medføre kredsløbs- eller nerveskader, især hos mennesker med kredsløbsproblemer. Kontakt en læge, hvis der opstår symptomer, som kan være blevet udløst af vibrationer. Sådanne symptomer, som hovedsageligt opstår i fingre, hænder eller håndled, kan være følgende:

- Følelsesløshed
- Smerter
- Muskelsvaghed
- Misfarvning af huden
- Ubehagelig uro.

Hold fast i styret med begge hænder, dog ikke forkrampet, på de foreskrevne steder under arbejdet. Planlæg arbejdstiderne, så højere belastninger over en længere periode kan undgås.

Advarsel! Dette elværktøj fremstiller et elektromagnetisk felt under driften. Dette felt kan under bestemte omstændigheder forringe aktive eller passive medicinske implantater. For at forringe faren for alvorlige kvæstelser eller kvæstelser med døden til følge anbefales det personer med medicinske implantater at gå til læge og kontakte producenten af det medicinske implantat, før elværktøjet betjenes.

Beklædning og udstyr

- Under arbejdet skal der altid bære fast fodtøj med skridsikker sål. Arbejd aldrig barfodet eller f.eks. i sandaler.
- Maskinen må kun tages i brug med lange bukser og tætsiddende tøj.
- Bær aldrig løst tøj, som kan hænge fast i bevægelige dele (betjeningsarme) – heller ikke smykker, krager eller sjaler.
- Ved vedligeholdelses- og rengøringsarbejde samt ved transport af maskinen skal du også altid bære faste handsker og sørge for at binde langt hår sammen og sikre det (hovedtørklæde, kasket osv.).
- Under slibning af plæneklipperkniven skal der bæres egnede beskyttelsesbriller.

Under arbejdet

- Arbejd aldrig, mens personer, især børn, eller dyr, er i nærheden. Sørg for, at græs aldrig kastes ud i retning mod tredjemand.
- Brug ikke produktet i regnvejr, uvejr og især ikke, hvis der er fare for lynnedslag.

Udstødningsgas:

- Livsfare pga. forgiftning! Ved utilpashed, hovedpine, synsforstyrrelse (f.eks. et synsfelt, der bliver mindre), høreforstyrrelse, svimmelhed, aftagende koncentrationsevne skal arbejdet straks indstilles. Disse symptomer kan bl.a. forårsages af for høje koncentrationer af udstødningsgas.
- Maskinen udvikler giftige udstødningsgasser, så snart forbrændingsmotoren kører. Disse gasser indeholder kullite, en farve- og lugtløs gas, samt andre skadelige stoffer. Forbrændingsmotoren må aldrig tages i brug i lukkede eller dårligt ventilerede rum.
- Forbrændingsmotorens udstødningsgasser sendes ud i det fri foran venstre baghjul. Ved arbejde med maskinen skal du sørge for, at dette område altid er rent og aldrig tildækkes, så der ikke samler sig udstødningsgasser.

⚠ Arbejdspladssikkerhed

- Kontroller området fuldstændigt, hvor maskinen skal anvendes, og fjern alle sten, grene, kabler, ben og andre fremmedelementer, som kan blive slynget op af maskinen. Forhindringer (f.eks. træstumper, rødder) kan nemt overses i det høje græs.
- Før arbejdet med maskinen skal du derfor markere alle fremmedobjekter (forhindringer), som gemmer sig i græsplanen, og som ikke kan fjernes.
- Vær opmærksom på fordybninger (huller) i terrænet og andre ikke-synlige faresteder. Forhindringer kan nemt overses i det høje græs.

- Anvend maskinen særligt forsigtigt, hvis du arbejder i nærheden af skrånninger, terrænkanter, grave og diger. Sørg især for at holde tilstrækkelig afstand til sådanne faresteder.
- Vær særligt forsigtig ved uoverskuelige steder, buske, træer og andre forhindringer, bag hvilke der kan befinde sig personer, især børn, eller dyr.
- Stands straks benzin-rideplæneklipperen, og sluk plæneklipperkniven, hvis nogen betræder plæneklipperområdet.
- Hold altid øje med området foran køretøjet. Vær opmærksom på forhindringer for at kunne undvige dem rettidigt.
- Før enhver bakning skal du kontrollere området bag benzin-rideplæneklipperen og frakoble påbygningsaggregatet, hvis dette forefindes. Slå aldrig græs baglæns, hvis dette ikke er strengt nødvendigt. Når du slår græs baglæns, skal du være særligt opmærksom og skal før påbegyndelse af plæneklippingen grundigt kontrollere hele området bag benzin-rideplæneklipperen.
- Ved arbejde inden for en gruppe skal du altid meddele de andre rettidigt om, hvad du påtænker at gøre. Overhold sikkerhedsafstanden!
- Før enhver retningsændring skal kørehastigheden reduceres, så brugeren til enhver tid kan bevare kontrollen over maskinen, og benzin-rideplæneklipperen heller ikke kan vælte.
- Ved arbejde i nærheden af veje og ved krydsning af trafikveje skal du være opmærksom på andre trafikanter.
- Det er nødvendigt at være særligt opmærksom ved græsslåning i nærheden af veje, cykelstier og gangstier. Dele, som slynges væk, kan forårsage alvorlige kvæstelser og skader.

⚠ Omgang med benzin

⚠ Livsfare! Benzin er giftig og ekstremt brændbar.

- Opbevar kun benzin i hertil indrettede og godkendte beholdere (dunke). Tankbeholdernes lukkekapper skal altid skrues ordentligt på og spændes fast. Defekte lukninger skal udskiftes af sikkerhedsårsager.
- Hold benzin på afstand af gnister, åben ild, vågeflammer, varmekilder og andre antændelseskilder. Rygning er forbudt!
- Tank kun udendørs, og ryg ikke imens.
- Stands forbrændingsmotoren, og lad den køle af inden tankningen.
- Der skal påfyldes benzin, før forbrændingsmotoren startes. Når forbrændingsmotoren kører, eller hvis maskinen er meget varm, må tanklukningen ikke åbnes, og der må ikke påfyldes benzin.

- Åbn tanklukningen forsigtigt og langsomt. Afvent trykdigning, og tag først derefter tankdækslet helt af.
- Brug en passende tragt eller et påfyldningsrør til tankningen, så der ikke kan spildes brændstof på forbrændingsmotoren og huset og/eller plænen.

Undgå at overfylde brændstoftanken!

- For at give plads til, at brændstoffet kan udvide sig, må man aldrig fylde brændstoftanken højere end underkanten af påfyldningsstudsens. Se de yderligere oplysninger i brugsanvisningen til forbrændingsmotoren.
- Hvis der er spildt benzin, må man ikke starte forbrændingsmotoren, før det benzin-forurenede område er blevet rensset. Undgå ethvert forsøg på at tænde motoren, til benzindampene er fordampet (tørres af).
- Tør straks spildt brændstof op.
- Hvis der kommer benzin på tøjet, skal dette skiftes.
- Tankdækslet skal skrues ordentligt på og spændes fast efter hver tankning. Apparatet må ikke tages i brug uden påskruet originalt tankdæksel.
- Af sikkerhedsårsager skal man med jævne mellemrum kontrollere brændstofledningen, brændstoftanken, tanklukningen og tilslutningerne for skader, ældning (skørhed), for korrekt montering og utætheder, og man skal foretage udskiftning efter behov.
- Tanken må kun tømmes udendørs.
- Brug aldrig drikkevareflasker eller lignende til at bortskaffe eller opbevare driftsstoffer, som f.eks. brændstof. Folk, især børn, kunne blive fristet til at drikke af det.
- Opbevar aldrig apparatet med benzin i tanken inde i en bygning. Benzindampe kan komme i kontakt med åben ild eller gnister og blive antændt.
- Undlad at stille apparat og brændstofbeholder i nærheden af varmeapparater, strålevarmere, svejseapparater eller andre varmekilder.

Eksplisionsfare!

Hvis der under drift konstateres en defekt på tanken, på tankdækslet eller på brændstofførende dele (brændstofledninger), skal forbrændingsmotoren straks slukkes. Derefter tages kontakt til en faghandler.

Batterisikkerhed

- For at undgå gnistdannelse fra kortslutninger, skal man altid frakoble det negative (–) kabel fra batteriet først og tilslutte det til sidst.
- Ryg aldrig, når der arbejdes med batteriet. Hold gnister, åbne flammer og andre varmekilder på afstand af batteriet.

- Der skal udvises særlig forsigtighed ved brug af startkabler. Vær opmærksom på de pågældende anvisninger for at undgå skader på benzin-rideplæneklipperen (især starteren må maks. betjenes i 10 sekunder).
- Batteriet må aldrig åbnes og ikke falde på gulvet.
- Oplad altid batteriet i et lukket, godt ventileret område, der er tørt og beskyttet mod vejr og vind.
- Undgå at kortslutte batteriets tilslutninger.
- Deforme eller defekte (lækkende) batterier må ikke anvendes og skal udskiftes og bortskaffes på en miljøvenlig måde. Overhold de landespecifikke forskrifter.
- Der kan lække væske fra defekte batterier. Undgå kontakt! Ved tilfældig kontakt skal der skylles efter med vand. Hvis man får væske i øjnene, skal man søge yderligere lægehjælp. Udslip af batterivæske kan forårsage hudirritation, forbrænding og kemisk ætsning.
- Undersøg med jævne mellemrum tilslutningskablerne på batteriet visuelt for skader. Få beskadigede kabler udskiftet af en fagmand.
- Sikringerne må aldrig kortsluttes. Brug aldrig sikringer med andre værdier end den specificerede værdi (ampere).

⚠ Sikkerhedsanvisninger for benzin-rideplæneklippere

Start:

- Maskinen må kun startes fra førersædet.
- Start maskinen på et plant underlag, ikke på en skrænt.
- Forbrændingsmotoren må kun startes i et godt ventileret arbejdsområde, især i garager skal du være opmærksom på tilstrækkelig udluftning.
- Før forbrændingsmotoren startes, skal du frakoble skæreværktøj, påbygningsaggregater og drev samt trykke bremsepedalen helt fast.
- Ved start skal du sørge for at holde en tilstrækkelig afstand mellem fødder og skæreværktøj.
- Start ikke motoren, hvis du står foran udkastningskanalen.
- Løft eller bær aldrig en græsslåmaskine, mens motoren går.
- Brug af maskinen med for stor hastighed kan øge faren for uheld.
- Start aldrig forbrændingsmotoren ved at kortslutte starterens klemme. Hvis den normale startkreds omgås, kan benzin-rideplæneklipperen pludselig sætte i bevægelse.
- Start aldrig forbrændingsmotoren, hvis du konstaterer benzinlugt – **Eksplodingsfare!**

Arbejdsindsats:

⚠ Advarsel – Fare for kvæstelser!

- Vær opmærksom på plæneklipperknivens arbejdsområde. Før aldrig hænder eller fødder hen mod eller ind under roterende dele. Rør aldrig ved den roterende plæneklipperkniv. Hold dig altid på afstand af udkaståbningen. Der skal altid overholdes en tilstrækkelig sikkerhedsafstand.
- Arbejd kun ved dagslys eller ved god kunstig belysning.
- Ved kørsel uden for plænen, eller når der ikke slås græs, skal plæneklipperkniven frakobles, og slåmaskinen skal bringes i højeste klippeposition.
- Der skal køres uden om objekter, som gemmer sig i grønsværen (plænesprinklere, pæle, vandventiler, fundamenter, elektriske ledninger osv.). Kør aldrig over sådanne fremmedobjekter.
- Hold altid fast i rattet med begge hænder under kørslen.
- Vær særligt forsigtig ved kørsel på græsarealer og andre ujævne arealer, da rattet kan dreje af sig selv på grund af huller, bakker, slag osv.
- **Fare for kvæstelser på hænder og fingre!**
- Kør altid med passende hastighed.
- Tøm kun opsamlingskurven fra førersædet.
- Før tømning af opsamlingskurven skal du altid frakoble plæneklipperkniven og vente, indtil den er i stilstand.

Frakobl drevet, sluk forbrændingsmotoren, og vent, indtil plæneklipperkniven står helt stille, aktivér parkeringsbremsen, og træk tændingsnøglen ud:

- før blokeringer løsnes eller tilstopninger fjernes i udkastningskanalen.
- før du kontrollerer, rengør eller arbejder på benzin-rideplæneklipperen,
- hvis plæneklipperkniven rammer et fremmedlegeme. Søg efter skader på maskinen og på skæreværktøjet, og få de nødvendige reparationer udført, før du starter igen,
- hvis maskinen begynder at vibrere usædvanligt kraftigt. Omgående kontrol er påkrævet,
- når maskinen forlades eller transporteres.

Restrisici og beskyttelsesforanstaltninger

Manglende overholdelse af ergonomiske principper

Manglende brug af personlige værnemidler (PSA)

Skødesløs eller manglende brug af personlige værnemidler kan føre til alvorlige kvæstelser.

- Brug forskrevne værnemidler.

Menneskelig adfærd, forkert adfærd

- Vær altid meget koncentreret under arbejdet.

⚠ **Restrisiko** kan ikke udelukkes.

Fare som følge af støj

Høreskader

Længere ubeskyttet arbejde med maskinen kan føre til høreskader.

- Brug principielt høreværn.

Adfærd i nødstilfælde

Skulle der evt. opstå et uheld, skal man yde den nødvendige førstehjælp og hurtigst muligt kontakte kvalificeret læge.

7. Tekniske data

Motortype	4-takt-motor/luftkølet
Slagvolumen.....	224 cm ³
Omdrejningstal under arbejdet.....	3000 min ⁻¹
Ydelse.....	5 kW/ 6,8 PS
Brændstof.....	Almindelig benzin/blyfri maks. 10 % bioethanol
Tankindhold	1,4 l
Motorolie.....	SAE 30 / 10W40
Tankindhold/olie	0,6 l
Justering af klippehøjde	5-dobbelt
Påfyldningsmængde opsamlingskurv	150 l
Snitbredde	61 cm
Snithøjde	35-75 mm
Vægt.....	115 kg
Kørehastighed V	1,5, 2,0, 3,0, 4,6 km/t
Kørehastighed R	2,3 km/t
Forhjul	10x4,00-4
Luftryk forhjul	1,3 bar
Baghjul	13x5,00-6
Luftryk baghjul.....	1,8 bar
Batteritype	Bly
Mærkespænding	12 V
Kapacitet	7 Ah

Forbehold for tekniske ændringer!

Information om støj udvikling iht. de gældende standarder:

målt i henhold til ISO 5395-1:2013:

Lydtryk L _{PA}	79,6 dB
Måleusikkerhed K.....	2,5 dB
Lydeffekt L _{WA}	94,34 dB
Måleusikkerhed K.....	1,08 dB

Brug høreværn.

Støjpåvirkning kan føre til høretab.

målt i henhold til ISO 5395-1:

Vibration a _n (krop).....	3,761 m/s ²
Vibration a _n (hånd-arm - rat)	4,969 m/s ²
Måleusikkerhed K.....	1,5 m/s ²

Begræns støj udvikling og vibrationer til et minimum!

- Anvend kun fejlfrie produkter.
- Vedligehold og rengør produktet med jævne mellemrum.
- Tilpas arbejdsmåden efter produktet.
- Undlad at overbelaste produktet.
- Få evt. produktet kontrolleret.
- Sluk produktet, når det ikke benyttes.
- Brug beskyttelseshandsker.

Ved længere tids anvendelse af benzin-rideplæneklipperen kan der opstå vibrationsbetingede kredsløbsforstyrrelser ('hvide fingre' også kaldet Morbus Raynaud).

Oplysninger om varigheden af brugen kan ikke gives i dette tilfælde, da dette kan variere fra person til person.

Følgende faktorer kan have denne påvirkning:

- Kredsløbsforstyrrelser i brugerens hænder
- Lave udetemperaturer
- Lange anvendelsestider

Derfor anbefales det at bære varme arbejdshandsker og indlægge regelmæssige arbejds pauser.

8. Udpakning

1. Åbn emballagen, og fjern emballagematerialet.
2. Kontrollér, om leveringsomfanget er fuldstændigt.
3. Kontrollér maskinen og tilbehørsdelene for transportskader.
4. Fjern begge fastgørelseskroge (31) ved hjælp af gaffelnøglen 16/13 (b). (fig. 2a)
5. Pump alle 4 dæk (4 + 7) med en almindelig fodpumpe (ikke en del af leveringsomfanget) ved forinden at trække hjulkapperne (4a + 7a) af fælgen og fjerne kappen på ventilen. Drej hjulkappen mod uret, og træk den af fælgen.
Det korrekte dæktryk er 1,3 bar på forhjulene (7) og 1,8 bar på baghjulene (4).
6. **Pas på! - Skæringsfare!** Brug beskyttelseshandsker!
7. Tag forsigtigt benzin-rideplæneklipperen af pallen sammen med 3 andre personer.
8. Tag fat i maskinen på rammen - ikke på plastbeklædningen!
9. Opbevar så vidt muligt emballagen frem til udløbet af garantiperioden.

⚠ FARE

Apparatet og emballeringsmaterialet er ikke legetøj! Børn må ikke lege med plastposer, folie og smådele! Fare for slugning og kvælning!

9. Montering

⚠ ADVARSEL!

Fare for kvæstelser og beskadigelser!

Anvendelse af forkerte reserve- og tilbehørsdele kan medføre kvæstelser og beskadigelser. Disse kan løsne sig og blive slynget væk. Derudover er det muligt at produktets ydeevne forringes.

- Benyt kun originale reserve- og tilbehørsdele fra producenten. Originale reservedele eller tilbehør fås hos faghandleren.
- Ved manglende overholdelse er det muligt at produktets ydeevne forringes, og dele kan løsne sig.
- Ved manglende overholdelse bortfalder garantien.

Ved leveringen er nogle dele afmonteret. Samlingen er nem, hvis de efterfølgende henvisninger overholdes.

Bemærk!

Ved samling og/eller vedligeholdelsesarbejde har du brug for følgende ekstra værktøj, der ikke er en del af leveringsomfanget:

- et målebæger 1 liter (olie/benzinresistent)
- en benzindunk (5 liter er nok til ca. 5 driftstimer)
- en tragt (der passer til benzinpåfyldningsstudsens på tanken)
- husholdningsklude (til at tørre olie / benzinrester væk med; bortskaffes på tankstationen)
- en benzin-opsugningspumpe (plastikudførelse, fås i byggemarkeder)
- 0,6 l motorolie SAE 30
- en lille hammer

9.1 Montering af sæde (fig. 3)

1. Monter sædet (1) ved først at sætte de 4 sekskantskruer M8x16 inkl. underlags-/spændskiver (i) på med hånden ved hjælp af gaffelnøglen 16/13 (b).
2. Indstil den ønskede sædeposition ved at forskyde sædet. Sørg for, at du sikkert kan nå betjeningsarmene og pedalen.
3. Spænd nu de 4 sekskantskruer (i) ved hjælp af gaffelnøglen 16/13 (b).

9.2 Montering af arm til slåmaskine (fig. 4)

1. Monter armen (11) til slåmaskinen med den medfølgende linsehovedskruer M4x20 (f) og ved hjælp af en stjerneskrueetrækker og en gaffelnøgle (7 mm) (er ikke en del af leveringsomfanget).

9.3 Montering af ratstamme (fig. 5)

1. Sæt ratstammen med rattet (13) ind i styrestudsens (32).
2. Sørg i den forbindelse for, at borehullerne ligger over hinanden.
3. Bank derefter spændebøsningen (e) ind med en hammer (ikke en del af leveringsomfanget).

9.4 Montering og tilkobling af opsamlingskurv (fig. 6)

1. Fjern først skrue (33) på opsamlingskurven (2) med en stjerneskrueetrækker (ikke en del af leveringsomfanget) og den medfølgende gaffelnøgle 10/8 (d).
2. Skru derefter forstærkningsstiverne (34) fast på opsamlingskurven (2).
3. Hold opsamlingskurven (2) med en hånd på opsamlingskurvens håndtag og den anden hånd i åbningen på bagsiden.
4. Læg opsamlingskurven (2) symmetrisk på føringen. Juster i den forbindelse opsamlingskurven (2) i forhold til benzin-rideplæneklipperen.
5. Vip opsamlingskurven (2) let fremad med den anden hånd, så den forreste del af opsamlingskurven (2) går i indgreb.
6. Sving nu opsamlingskurven (2) ned igen.
7. Kontrollér, at opsamlingskurven (2) sidder korrekt.

9.5 Kontrol af udkastningskanal (fig. 9)

Kontrollér udkastningskanalen (19) for skader, og fjern evt. græsrester.

Få udkastningskanalen udskiftet af en fagmand i tilfælde af en skade.

10. Før ibrugtagning

⚠ ADVARSEL!

Sundhedsfare!

Indånding af benzin-/smøreoliedampe og udstødningsskader kan forårsage alvorlige sundhedsskader, bevidstløshed og i ekstreme tilfælde dødsfald.

- Indånd ikke benzin-/smøreoliedampe og udstødningsskader.
- Brug kun produktet udendørs.

Før hver ibrugtagning skal produktet kontrolleres for følgende:

- at drivmiddelsystemet er tæt;
- at beskyttelsesanordningerne og skæreanordningen er i fejlfri tilstand og intakte;
- at samtlige forskruninger sidder ordentligt fast;
- Let og ubesværet gang af alle bevægelige dele.

Kontrollér før hver ibrugtagning,

- om skæreværktøjet og hele skæreenheden (plæneklipperkniv, knivkobling, knivbremse, fastgørelsesbolte, slåmaskinehus) er i fejlfri stand. Vær særligt opmærksom på sikkert fæste, skader og slitage.
- om tankdækslet er skruet fast.
- om tanken og brændstofførende dele samt tankdækslet er i fejlfri stand.
- om sikkerhedsanordningerne er i fejlfri stand og fungerer korrekt.

- om dæk (lufttryk, skader, slitage) og ramme er i fejlfri stand. Skruforbindelserne skal kontrolleres for solidt fæste. Der skal især udføres alt vedligeholdelsesarbejde, som er anført i serviceplanen under rubrikken "Før enhver ibrugtagning".

Udskift defekt og alle andre slidte og beskadigede dele, før maskinen tages i brug. Ulæselige eller beskadigede faresætninger og advarsler på maskinen skal udskiftes.

Kontakt en forhandler ved behov.

Brændstof og olie

BEMÆRK!

Fare for beskadigelse!

Hvis der anvendes forkert opbevaret eller ikke aftappet brændstof, kan karburatoren blive tilstoppet, eller motorens funktion kan blive forringet.

- Kom unødvendigt brændstof i en lufttæt beholder, og opbevar denne mørkt og køligt.
- Brug kun beholdere, der er beregnet og godkendt til transport og opbevaring af drivmidler.

10.1 Opklapning af karosseri (fig. 7)

1. Sæt gearskiftet (14) i position N, omdrejningsarmen (12) i position skildpadde og indstillingen af klippehøjde (3) i position 5.
2. Fjern plasthåndtagene.
3. Fjern stabilitetssikringsbolten (g). Du skal i den forbindelse fjerne sikrings splinten (h).
4. Klap karosseriet op.

10.2. Påfyld motorolie, og forbind batterikablerne (fig. 8 + 9)

△ Pas på!

Der er ingen olie på motoren ved levering. Påfyld derfor ubetinget olie, før maskinen tages i brug. Brug multigrade-olie (SAE 30) til dette. Oliestanden i motoren skal kontrolleres hver gang, før arbejdet påbegyndes.

1. Klap karosseriet op som beskrevet under 10.1.
2. Åbn olietankdækslet (22), og fyld tanken med olie (SAE 30) ved hjælp af tragten (27). Vær opmærksom på den maksimale påfyldningsmængde.
3. Luk derefter olietankdækslet (22) igen.
4. Forbind batteritilslutningskablet (24) med motortilslutningskablet (24a) (fig. 9).
5. Klap karosseriet ned igen, og skru plasthåndtagene (14), (12) og (3) på igen. Ved nedklapning skal du være opmærksom på positioneringen af udkastningskanalen (19), gearskiftet (14), omdrejningsarmen (12) og indstillingen af klippehøjde (3) (se fig. 7).
6. Sæt stabilitetssikringsbolten (g) ind, og sørg for at sikre den med sikrings splinten (h).
7. Sæt opsamlingskurven (2) fast.

△FARE!

Fare for brand og eksplosion!

Ved påfyldning kan brændstof antændes og evt. eksplodere. Dette medfører alvorlige forbrændinger eller dødsfald.

- Deaktiver motoren, og lad den køle af.
- Varme, flammer og gnister skal holdes på afstand.
- Brændstof må kun påfyldes udendørs.
- Brug beskyttelseshandsker.
- Undgå kontakt med hud og øjne.
- Start maskinen i en afstand af mindst 3 m fra det sted, hvor brændstoffet blev påfyldt.
- Vær opmærksom på utætheder. Motoren må ikke startes, hvis der løber benzin ud.

△ ADVARSEL!

Sundhedsfare!

Indånding af benzin-/smøreoliedampe kan forårsage alvorlige sundhedsskader, bevidstløshed og i ekstreme tilfælde dødsfald.

- Undgå at indånde benzin-/smøreoliedampe.
- Brug kun produktet udendørs.

BEMÆRK!

Produktbeskadigelse

Hvis produktet bruges uden eller med for lidt motor- og transmissionsolie, kan det medføre motorskader.

- Påfyld benzin og olie før ibrugtagning. Produktet leveres uden motor- og transmissionsolie.

BEMÆRK!

Miljøskader!

Spildt olie kan forurene miljøet permanent. Væsken er meget giftig og kan hurtigt forårsage vandforurening.

- Påfyld/aftøm kun olie på jævne, asfalterede overflader.
- Brug en påfyldningsstuds eller en tragt.
- Saml den aftappede olie op i en egnet beholder.
- Tør straks spildt olie omhyggeligt op, og bortskaf kluden i henhold til de lokale bestemmelser.
- Bortskaf olien i henhold til de lokale bestemmelser.

10.3 Påfyldning af benzin (fig. 1)

△ Pas på!

Benzin-rideplæneklipperen leveres uden benzin. Påfyld derfor altid benzin, før maskinen tages i brug. Brug Super E5/E10-benzin.

1. Klap sædet (1) ned.
2. Rengør området omkring påfyldningshullet. Urenheder i tanken medfører driftsforstyrrelser.
3. Åbn forsigtigt tankdækslet (17), så et evt. overtryk kan slippe ud.
4. Fyld tanken med benzin (Super E5/E10) ved hjælp af en tragt (ikke en del af leveringsomfanget). Vær opmærksom på den maksimale påfyldningsmængde. Påfyld forsigtigt benzin op til påfyldningsstudsens underkant.

5. Luk tankdækslet (17) igen. Kontrollér, at tankdækslet slutter tæt.
6. Rengør tankdækslet og området omkring det.
7. Kontrollér tanken og brændstoffledningerne for utætheder.
8. Gå mindst tre meter væk fra tankningsstedet, før motoren startes.

10.4 Kontrol af dæktryk

Det rigtige dæktryk er en væsentlig forudsætning for et perfekt afbalanceret skæreværktøj og dermed også for en ensartet plæneklipping.

1. Kontrollér dæktrykket med jævne mellemrum med en almindelig fodpumpe.
2. Påfyld om nødvendigt luft med en almindelig fodpumpe (ikke en del af leveringsomfanget) ved forinden at trække hjulkapperne (4a + 7a) af fælgen og fjerne kappen på ventilen. Det korrekte dæktryk er 1,3 bar på forhjulene (7) og 1,8 bar på baghjulene (4).

Bemærk: Hvis du konstaterer, at dækkene eller hjulene er beskadiget, skal du kontakte kundeservice eller et professionelt værksted.

10.5 Kontrol af kontakt til parkeringsbremse (fig. 1)

Kontakten til parkeringsbremsen sikrer, at motoren kun kan startes, hvis parkeringsbremsen er aktiveret. Forudsætning: Motoren er slukket.

1. Sæt dig på førersædet (1).
2. Løsn parkeringsbremsen (8) ved at aktivere bremsepedalen (9).
3. Løsn bremsepedalen (9). Sørg for, at benzin-rideplæneklipperen er sikret mod at rulle væk.
4. Forsøg at starte motoren (drej tændingsnøglen (30) i position "Start").
5. Motoren må ikke starte!

Bemærk: Hvis du konstaterer, at kontakten ikke fungerer korrekt, skal du kontakte kundeservice eller et professionelt værksted.

10.6 Kontrol af slåmaskinekontakt (fig. 1)

Slåmaskinekontakten sikrer, at motoren ikke kan startes, hvis slåmaskinen er tilsluttet.

1. Motoren er slukket.
2. Sæt dig på førersædet (1).
3. Tryk bremsepedalen (9) helt ned, og aktivér parkeringsbremsen (8).
4. Tilslut slåmaskinen ved at skubbe armen til slåmaskinen (11) fremad og trykke den mod højre, indtil den går i indgreb.
5. Forsøg at starte motoren (tændingsnøgle (30) i position "Start").
6. Motoren må ikke starte!

Bemærk: Hvis du konstaterer, at kontakten ikke fungerer korrekt, skal du kontakte kundeservice eller et professionelt værksted.

10.7 Kontrol af sædekontakt (fig. 1)

Sædekontakten sikrer, at motoren frakobles, når der ikke længere sidder en person på førersædet, mens slåmaskinen er tændt.

1. Sæt dig på førersædet (1).
2. Træd på bremsepedalen (9), og aktivér parkeringsbremsen (8).
3. Start motoren, og lad den køre.
4. Tilslut slåmaskinen (11) ved at skubbe armen til slåmaskinen (11) langsomt fremad og trykke den mod højre, indtil den går i indgreb.
5. Aflast førersædet (1) ved at rejse dig op (stig ikke af!).
6. Motoren skal frakoble!

Bemærk: Hvis du konstaterer, at kontakten ikke fungerer korrekt, skal du kontakte kundeservice eller et professionelt værksted.

10.8 Kontrol af kontakt til opsamlingskurv (fig. 1)

Kontakten på opsamlingskurven (2) sikrer, at motoren frakobles, så snart opsamlingskurven ikke er tilkoblet korrekt, mens slåmaskinen er tændt.

1. Sæt dig på førersædet (1).
2. Træd på bremsepedalen (9), og aktivér parkeringsbremsen (8).
3. Start motoren, og lad den køre.
4. Tilslut slåmaskinen (11) ved at skubbe armen til slåmaskinen (11) langsomt fremad og trykke den mod højre, indtil den går i indgreb.
5. Løft den tomme opsamlingskurv (2) en smule.
6. Motoren skal frakoble!

Bemærk: Hvis du konstaterer, at kontakten ikke fungerer korrekt, skal du kontakte kundeservice eller et professionelt værksted.

10.9 Kontrol af knivstopper

Ved frakobling af slåmaskinen udløses der samtidig automatisk en bremseproces, som bringer plæneklipperkniven til stilstand inden for få sekunder.

En kørende kniv frembringer tydeligt mærkbar vindstøj. Kørslen af kniven signaleres ved hjælp af den genererede vindstøj og kan således kontrolleres.

Bemærk: Hvis man konstaterer, at knivstopperen ikke fungerer korrekt, skal man kontakte kundeservice eller et professionelt værksted.

11. Betjening

⚠ Pas på!

Sørg for, at produktet er monteret fuldstændigt før ibrugtagning!

11.1. Brugstider

Vær opmærksom på de lovmæssige bestemmelser om regulering af driftstid for plæneklippere, der kan variere afhængigt af anvendelsesstedet.

Gør dig fortrolig med betjeningslementer og betjeningsgreb samt med brugen af maskinen. Brugeren skal især vide, hvordan arbejdsværktøjet og maskinens forbrændingsmotor hurtigt kan standses.

Maskinen må kun bruges af personer, som har læst brugsanvisningen og er fortrolige med håndteringen af maskinen. Inden første ibrugtagning skal brugeren bestræbe sig på at få en fagkyndig og praktisk instruktion. Sælgeren eller af en anden sagkyndig skal forklare brugeren, hvordan maskinen skal anvendes sikkert.

Ved denne instruktion skal brugeren især gøres bevidst om,

- at der til arbejdet med maskinen er brug for den største omhu og koncentration.
- at en benzin-rideplæneklipper, som glider ned på en skråning, ikke kan kontrolleres ved at aktivere bremsen.

Væsentlige årsager til at miste kontrollen over benzin-rideplæneklipperen kan blandt andet være følgende:

- Hjulenes manglende vejgreb
- For hurtig kørsel
- Upassende bremsning
- Usagkyndig anvendelse (sportsarrangementer osv.)
- Manglende viden om virkninger, som er forbundet med jordbundsforhold, især på skråninger (se under punkt 11.6.3 "Arbejde på skråninger")
- Forkert tilkobling af last og dårlig lastfordeling.

11.2 Forberedelse af klippeområdet

1. Undersøg omhyggeligt det område, der skal klippes, før du klipper det.
2. Fjern sten, pinde, kødben, ledninger, legetøj og andre genstande, som kan blive udslynget af maskinen.
3. Sørg for, at der ikke findes personer på det område, der skal klippes.

11.3 Kontrol af plæneklipperkniv (fig. 9)

⚠ ADVARSEL!

Fare for tilskadekomst!

Når motoren er slukket, bliver plæneklipperkniven ved med at køre i nogle sekunder. Hvis man rører ved de roterende dele, risikerer man at pådrage sig snitsår.

- Vent, indtil plæneklipperkniven står stille.
- Forsøg ikke at bremse skæreværktøjet med hånden.
- Brug beskyttelseshandsker.
- Hold fødderne væk fra skæreværktøjet.

1. Sluk motoren, og træk tændingsnøglen (30) ud af tændingslåsen (10) før nogen form for kontrol af plæneklipperkniven.

2. Klap karosseriet op som beskrevet under 10.1.
3. Løft udkastningskanalen (19) en smule, og drej den udad. Nu er plæneklipperkniven (6a) tilgængelig.
4. Sæt en topnøgle 12 mm (ikke en del af leveringsomfanget) på skruen (remhjul) (35).
5. Drej nu plæneklipperkniven (6a) med uret ind i det synlige område, og kontrollér den.
6. Kontrollér regelmæssigt, om plæneklipperkniven (6a) er fastgjort korrekt, er i god stand og er slebet godt.
7. Hvis dette ikke er tilfældet, skal du få plæneklipperkniven (6a) slebet eller udskiftet af et professionelt værksted.

11.4 Start af motoren (fig. 10 + 11)

1. Kontrollér motoroliestanden. Se afsnit 13.3.3.
2. Sæt opsamlingskurven (2) fast. Se afsnit 9.4.
3. Sæt dig på førersædet (1).
4. Slåmaskinen (11) skal være frakoblet.
5. Træd på bremse- og koblingspedalen (9), og aktivér parkeringsbremsen (8). Indstil den ønskede klippehøjde (3). Se afsnit 11.6.1.
6. Stil gearskiftet (14) i Neutral "N".
7. Stil omdrejningsarmen (12) i position "Choker" ved kolde temperaturer. Og stil den ved varme temperaturer eller varm motor på maksimal hastighed.
8. Drej tændingsnøglen (30) i tændingslåsen (11) om på "Start", indtil motoren starter, og lad den derefter stå i position "On".
9. Tag evt. omdrejningsarmen (12) tilbage fra position "Choker", og indstil den ønskede hastighed.

11.5 Igangsætning med frakoblet slåmaskine

Pas på! Foretag kun gearskifte ved stilstand.

1. Træd bremsepedalen (9) helt ned ved det lave omdrejningstal "Skildpadde". I den forbindelse låses parkeringsbremsen (9) op.
2. Vælg det ønskede gear.
3. Slip langsomt bremsepedalen (9), så benzin-rideplæneklipperen sætter i bevægelse.
4. Skub omdrejningsarmen (12) i retning mod "Hare" for at give gas.
5. For at stoppe maskinen skal du træde på bremsepedalen (9).

11.6 Græsslåning

⚠ ADVARSEL!

Fare for ulykke ved bakning!

Vær opmærksom på de bagvedliggende omgivelser, når du bakker!

- Bak kun, hvis det er nødvendigt!
- Bakgearet kan ikke vælges, når slåmaskinen er tilkoblet.

Anvisninger om græsslåning

- Kontrollér før hver græsslåning, om plæneklipperkniven (6a) er fastgjort korrekt, er i god stand og er slebet godt. Bær i den forbindelse altid beskyttelseshandsker!

- Kontrollér plæneklipperen, plæneklipperkniven og de andre dele, hvis du er kørt ind i et fremmedlegeme, eller hvis maskinen vibrerer kraftigere end normalt.
- En varm motor, udstødning eller drev kan føre til forbrændinger. Berør den altså ikke.
- Slå kun græs, hvis lysforholdene tillader dette.
- Vær opmærksom på trafikken, hvis der slås græs på eller i nærheden af en vej. Hold udkastningskanalen (19) væk fra vejen.
- Undgå steder, hvor hjulene ikke mere griber fat, eller hvor græsslåning er usikkert.
- Før du går baglæns, skal du sikre dig, at der ikke er små børn bag dig.
- Slå kun plænen med skarpe, fejlfrie plæneklipperknive, så græsstråene ikke frynser, og plænen ikke bliver gul.
- Kør plæneklipperen i så lige baner som muligt for at opnå et rent klippebillede. Disse baner skal helst overlape hinanden et par centimeter, så der ikke opstår striber.
- Hold undersiden af slåmaskinehuset rent, og fjern altid græsaflejringer. Græsaflejringer vanskeliggør startprocessen, forringer klippekvaliteten og græsudkastningen.

11.6.1 Indstilling af klippehøjde (fig. 10)

⚠ Pas på! Klippehøjden må kun justeres, når slåmaskinen er slukket.

Vælg en slåhøjde, der passer til den faktiske græslængde. Gentag græsslåningen, så der maks. slås 4 cm græs på en gang.

1. Lad armen til justering af klippehøjde (3) gå i indgreb i den ønskede klippehøjde.
2. Du kan indstille 5 forskellige klippehøjder.

VIGTIGT: Til transport skal du altid sætte skæreværktøjet i den højeste position (trin 5).

11.6.2 Græsslåning/igangsætning med tilkoblet slåmaskine (fig. 10, 11 + 12)

⚠ ADVARSEL!

Fare for kvæstelser og skader!

Genstande kan blive slynget væk og kan ramme og kvæste personer. Faste genstande kan beskadige produktet.

Desuden kan små sten eller andre genstande blive slynget mindst 15 meter væk. Dette kan medføre skader på biler, huse og vinduer.

- Sørg for ved afmejningsarbejde at holde en tilstrækkelig afstand på 30 meter til andre personer eller dyr.
- Fjern ikke genstande fra gangstier o.lign. med maskinen.

BEMÆRK!

Fare for beskadigelse!

Hvis produktet ikke rengøres regelmæssigt, kan rester af græs/ukrudt hænge fast under beskyttelseskjoldet. Dette kan påvirke produktets ydelse og beskadige det permanent.

- Rengør produktet efter hver brug.

Pas på! Foretag kun gearskifte ved stilstand.

1. Træd bremsepedalen (9) helt ned ved det lave omdrejningstal "Skildpadde". Parkeringsbremsen (8) skal i den forbindelse være aktiveret, position P (fig. 10).
2. Skub slåmaskinens gearstang (11) langsomt fremad, indtil den går i indgreb, for at tilkoble slåmaskinen.
3. Træd bremsepedalen (9) helt ned ved det lave omdrejningstal "Skildpadde". I den forbindelse låses parkeringsbremsen (8) op.
4. Vælg det ønskede gear (14).
5. Slip langsomt bremsepedalen (9), så plæneklipperen sætter i bevægelse.
6. Skub omdrejningsarmen (12) i retning mod "Hare" for at give gas.
7. For at stoppe maskinen skal du træde på bremsepedalen (9).

11.6.3 Arbejde på skråninger

⚠ ADVARSEL!

Fare på grund af fejl ved kørsel på skråninger!

Ved kørsel på skråninger skal du være særligt forsigtig! Der er ingen "sikre" skråninger. Vær i den forbindelse særligt opmærksom på følgende sikkerhedsanvisninger!

- Hvis hjulene snurrer rundt, eller hvis køretøjet sidder fast, når du kører over en stigning, skal slåmaskinen og påbygningsaggregaterne frakobles. Forlad derefter skråningen med langsom nedkørsel og lige retning!
- En fuld opsamlingskurv øger risikoen for væltning af benzin-rideplæneklipperen på grund af dens vægt!

- På skråninger skal klippebanen placeres på tværs af skråningen. Vækglidning af græsslåmaskinen forhindres ved at stille maskinen på skrå i opadgående retning.
- Skråninger er en af hovedårsagerne til ulykker, hvor kontrollen over benzin-rideplæneklipperen mistes, og maskinen vælter. Dette kan forårsage alvorlige eller sågar dødelige kvæstelser.
- Maskinen må af sikkerhedsmæssige årsager ikke anvendes på skråninger med en stigning over 10° (17,6 %).
- 10° hældning svarer til en vertikal stigning på 17,6 cm ved 100 cm horisontal længde.
- Undgå at sætte i gang eller at standse på en hældning.

- Anvend ikke maskinen på steder såsom skrån timer eller grave, hvor den kan vælte eller glide ned. Risikoen for at vælte eller glide ned bliver større, hvis undergrunden er løs eller fugtig.
- Kør altid på skrån timer i længderetningen. Ved kørsel på tværs er der fare for væltning.
- Ved kørsel på skrån timer bør der ikke foretages pludselige hastigheds- eller retningsændringer. Arbejde i sådanne situationer kræver en forsigtig, rolig og ensartet betjening af benzin-rideplæneklipperen.
- Undgå retningsændringer på skrån timer. Drej kun på skrån timer, hvis dette er uundgåeligt; kør langsomt i en stor bue i nedadgående retning, hvis dette er muligt.
- Slå ikke græs i vådt græs, især ikke på skrån timer, da vejgrebet reduceres på vådt græs. Benzin-rideplæneklipperen kan glide ned og kan derfor ikke længere kontrolleres af brugeren.
- Ved kørsel på skrån timer må gearkassen ikke låses op med gearkassens friløb.
- Ved betjening af påbygningsaggregater på skrån timer skal du være særligt forsigtig (ændret vægtfordeling på maskinen).
- Hvis hjulene snurrer rundt, eller hvis køretøjet sidder fast, når du kører over en hædning i opadgående retning, skal plæneklipperkniven eller påbygningsaggregatet frakobles. Forlad derefter skrån timeren med langsom nedkørsel og lige retning.
- Forsøg aldrig at stabilisere benzin-rideplæneklipperen ved at støtte med foden på jorden.
- Opsamlingskurvens vægt øger faren for væltning, især hvis den er fyldt.
- Tøm eller løft aldrig opsamlingskurven på et skævt underlag.

11.6.4 Tømning af opsamlingskurv, mens du sidder ned (fig. 12)

Bliver græssnit liggende på jorden, er opsamlingskurven fuld og skal tømmes.

1. Frakobl slåmaskinen (11) ved at skubbe armen til slåmaskinen (11) fremad og trykke den mod venstre.
2. Kør hen til pladsen, hvor du vil tømme opsamlingskurven (2).
3. Tryk bremsepedalen (9) ned, og aktivér parkeringsbremsen (8).
4. Stil gearskiftet (14) i Neutral "N".
5. Løft opsamlingskurven (2) i håndtaget, så den tømmes.
6. Sænk opsamlingskurven (2) igen.

Pas på: Hvis opsamlingskurven (2) ikke er gået korrekt i indgreb, kan slåmaskinen (11) ikke tilsluttes.

11.6.5 Aftagning af opsamlingskurv med henblik på tømning (fig. 12)

Bliver græssnit liggende på jorden, er opsamlingskurven fuld og skal tømmes.

⚠ ADVARSEL!

Fare for tilskadecomst!

Utilsigtet og uventet start af produktet kan medføre personskader.

- Sluk for motoren før tømningen.
1. Tryk bremsepedalen (9) ned, og aktivér parkeringsbremsen (8).
 2. Frakobl slåmaskinen (11) ved at skubbe armen til slåmaskinen (11) bagud og trykke den mod venstre.
 3. Stil gearskiftet (14) i Neutral "N".
 4. Sluk motoren ved at sætte tændingsnøglen (30) i position "Stop". Træk derefter tændingsnøglen (30) ud af tændingslåsen (10).
 5. Løft opsamlingskurven (2) af, og tøm den.
 6. Sæt opsamlingskurven (2) på plads igen.
 7. Hvis opsamlingskurven (2) ikke er gået korrekt i indgreb, kan slåmaskinen (11) ikke tilsluttes.

11.7 Slukning af benzin-rideplæneklipper

⚠ ADVARSEL!

Fare for tilskadecomst og forbrænding!

En varm motor, udstødning eller drev kan føre til forbrændinger.

- Undlad at røre ved varme dele i benzin-rideplæneklipperen.
- Ved slukning af motoren skal du sørge for, at varme dele ikke kan antænde genstande eller materialer, som befinder sig i nærheden.

⚠ ADVARSEL!

Fare for kvæstelser og væltning!

Benzin-rideplæneklipperen kan vælte, hvis den ikke er blevet slukket på et jævnt underlag.

- Risikoen for at vælte eller glide ned bliver større, hvis undergrunden er løs eller fugtig.
- Vær ved standsning opmærksom på skæreværktøjets efterløb, som varer nogle sekunder indtil stilstand.

Sluk maskinen på følgende måde:

1. Tryk bremsepedalen (9) helt ned, og aktivér parkeringsbremsen (8).
2. Sluk slåmaskinen (11), før du forlader førersædet.
3. Stil klippehøjden (3) i den laveste position.
4. Skub gearskiftet (14) til position "N".
5. Sluk motoren ved at sætte tændingsnøglen (30) i tændingslåsen (10) i position "Stop". Træk derefter tændingsnøglen (30) ud af tændingslåsen (10).
6. Opbevar tændingsnøglen (30), så kun autoriserede personer har adgang.
7. Sørg for at sikre, at benzin-rideplæneklipperen er kommet helt til stilstand, før du stiger ned.

11.8. Efter græsklipningen

1. Lad altid motoren afkøle, før benzin-rideplæneklipperen slukkes i et lukket rum.
2. Fjern græs, løv, mudder og olie, før maskinen stilles fra. Læg ikke andre genstande på plæneklipperen.
3. Kontrollér alle skruer og møtrikker, før maskinen tages i brug igen. Spænd løsnede skruer fast.
4. Tøm opsamlingskurven (2), før maskinen tages i brug igen.
5. Træk tændingsnøglen (30) ud af tændingslåsen (10).
6. Sørg for, at benzin-rideplæneklipperen ikke stilles ved siden af en farlig kilde. Udstrømmende gas kan føre til eksplosioner.
7. Hvis benzin-rideplæneklipperen ikke anvendes i længere tid, skal benzintanken tømmes med en benzinudsugningspumpe (ikke en del af leveringsområdet).
8. Smør og vedligehold maskinen.

12. Transport

⚠ ADVARSEL!

Fare for tilskadekomst!

Utilsigtet og uventet start af produktet kan medføre personskader.

- Sluk motoren efter læsning, og tag tændrørsstikket ud af tændrøret, når motoren er kølet af.
- Produktet kan forårsage alvorlige knusningsskader på grund af sin egen vægt.

Ved læsning og aflæsning af benzin-rideplæneklipperen med henblik på transport i et køretøj eller en anhænger skal du være særligt forsigtig.

Aktivér altid parkeringsbremsen (8), og frakobl drevet til slåmaskinen (11) eller til påbygningsaggregaterne.

Vær ved transport af benzin-rideplæneklipperen opmærksom på regionale lovmæssige bestemmelser, især hvad angår lastsikkerhed og transport af genstande på læsseflader.

Denne benzin-rideplæneklipper må ikke bugseres. Til transport på offentlige veje skal der anvendes et egnet køretøj eller en egnet anhænger. Sørg ved transport for tilstrækkelig belastningsevne for transportmidlet og en egnet sikring af benzin-rideplæneklipperen.

Hold læssefladen og området omkring lyddæmperen og forbrændingsmotoren fri for brændbare materialer såsom strå, blade eller tørre græsrester under transporten.

Træk altid tændingsnøglen (30) ud af tændingslåsen (10) efter læsning!

13. Rengøring og vedligeholdelse

⚠ ADVARSEL!

Fare for tilskadekomst og forbrænding!

Produktet kan starte uventet og derved medføre personskader. Endvidere kan temperaturen stige til 80° eller mere.

- Sluk motoren inden enhver form for rengørings- og vedligeholdelsesarbejde.
- Lad maskinen afkøle inden arbejde omkring forbrændingsmotoren, udstødningsmanifolden og lyddæmperen – dette vedrører især også alt vedligeholdelsesarbejde på slåmaskinen.
- Træk tændrørsstikket af tændrøret.

⚠ ADVARSEL!

Sundhedsfare!

Indånding af benzin-/smøreoliedampe kan forårsage alvorlige sundhedsskader, bevidstløshed og i ekstreme tilfælde dødsfald.

- Undgå at indånde benzin-/smøreoliedampe.
- Brug kun produktet udendørs.

BEMÆRK!

Fare for beskadigelse!

Hvis der trænger vand ind i huset, kan der opstå motorskader. Endvidere kan strålen fra en højtryksrenser beskadige dele af produktet.

- Rengør produktet med en klud, børste etc.
- Undlad at nedsænke produktet i vand eller andre væsker, og sprøjt ikke på det med en højtryksrenser.

Vedligeholdelsesplan			
	efter 10 driftstimer	efter 25 driftstimer	for hver 50 driftstimer
Luftfilter	rengøres	rengøres	erstattes
Tændrør	kontrolleres	rengøres	erstattes

Kontrol skal gennemføres af en fagmand:

- hvis benzin-rideplæneklipperen kører over en stor genstand
- hvis motoren pludselig stopper.
- hvis skærekniven er bøjet (forsøg ikke selv at bøje den lige igen!)
- hvis gearet er beskadiget.

13.1 Rengøringsarbejde:

⚠ ADVARSEL!

Fare for tilskadekomst!

Utilsigtet og uventet start af produktet kan medføre personskader.

- Før rengørings- eller vedligeholdelsesarbejde skal motoren slukkes, og når motoren er afkølet, skal tændrørsstikket fjernes fra tændrøret.

BEMÆRK!

Fare for beskadigelse!

Hvis produktet og dets påbygningsaggregater ikke rengøres regelmæssigt, kan rester af græs/ukrudt hænge fast under benzin-rideplæneklipperen. Dette kan påvirke produktets ydelse og beskadige det permanent.

- Rengør produktet med en klud eller en håndbørste osv.
- Undlad at nedsænke produktet i vand eller andre væsker, og sprøjt ikke på det med en højtryksrenser.
- Hold håndtagene fri for olie, så du altid har sikkert greb.

13.2 Rengøring af maskinen med vand (fig. 16)

1. Sæt slangetilslutningsstykket på benzin-rideplæneklipperens vandtilslutning (5), og åbn vandhanen.
2. Start benzin-rideplæneklipperen, og tilslut slåmaskinen (11) ved at skubbe armen til slåmaskinen (11) fremad og trykke den mod højre, indtil den går i indgreb. Den roterende knivblok slynger vandet hen mod benzin-rideplæneklipperens underside, hvorved den rengøres.
3. Frakobl benzin-rideplæneklipperen og slåmaskinen (11) igen efter ca. 30 sekunder.
4. Luk vandhanen, og træk slangetilslutningsstykket af.
5. Rengør oversiden med en klud (anvend ikke skarpe genstande såsom en kniv).

Bemærk: Det nemmeste er at fjerne snavs og græs lige efter græsslåningen. Tørrede græsrester og snavs kan forringe slådriften. Kontrollér, om græskastningskanalen er fri for græsrester og fjern dem efter behov.

Rengør aldrig græsslåmaskinen med en vandstråle eller en højtryksrenser. Motoren skal forblive tør.

Skrappe rengøringsmidler som f.eks. koldrens/affedtningmiddel eller rensebenzin må ikke anvendes.

Kør aldrig tæt på en kant eller en grav ved rengøringsarbejde (f.eks. på rammen af benzin-rideplæneklipperen).

For at undgå brandfare skal forbrændingsmotoren, køleribberne, batterirummet og området omkring tanken og udstødningen holdes fri for græs, blade eller udløbende olie (fedt).

Rengør altid opsamlingskurven.

13.3 Vedligeholdelsesarbejde

Der må kun udføres vedligeholdelsesarbejde, som er beskrevet i denne brugsanvisning. Få alt andet arbejde udført af en forhandler. Hvis du mangler nødvendig viden og hjælpemidler, skal du altid kontakte en forhandler.

Vi anbefaler at få udført vedligeholdelsesarbejde og reparationer af en forhandler.

Anvend kun værktøj, tilbehør eller påbygningsaggregater, som er godkendt af producenten af denne maskinen, eller teknisk ensartede dele, ellers kan der opstå fare for ulykker med personskader eller skader på maskinen. Kontakt en forhandler, hvis du har spørgsmål. Originalt værktøj, originalt tilbehør og originale reservedele er i deres egenskaber optimale for maskinen og er tilpasset brugerens krav.

Benzin-rideplæneklipperen bør kontrolleres af forhandleren en gang om året.

Hold altid advarsels- og oplysningsmærkater rene og læsbare. Beskadigede eller mistede mærkater skal erstattes med nye, originale skilte. Hvis en komponent udskiftes med en ny del, skal du sørge for, at den nye del får den samme mærkat.

Af sikkerhedsmæssige årsager skal brændstofførende komponenter (brændstoffledning, brændstoffhane, brændstofftank, tankdæksel, tilslutninger osv.) kontrolleres regelmæssigt for skader og utætte steder og ved behov udskiftes af en fagmand.

Inden påbegyndelse af arbejde på eller i nærheden af elektriske komponenter skal batteritilslutningskablet (24) afbrydes fra motortilslutningskablet (24a).

Maskinen er udstyret med en lang række sikkerhedsanordninger. Disse anordninger må ikke fjernes eller modificeres (udlignes osv.) og skal kontrolleres med jævne mellemrum. Arbejde på sikkerhedsordninger må kun udføres af en fagmand.

Hold alle møtrikker, bolte og skruer, især knivens fastgøringsskrue, spændt fast, så maskinen er i en sikker driftstilstand.

Slidte eller beskadigede dele skal af sikkerhedsmæssige årsager straks udskiftes.

Kontrollér regelmæssigt græsfanget (f.eks. opsamlingskurv, udkastningskanal) for slitage eller tab af funktionsevne.

Ved arbejde under maskinen skal du på grund af benzin-rideplæneklipperens vægt være særligt forsigtig. Kontakt derfor din forhandler.

Kontrollér, at for- og baghjul sidder sikkert fast.

Hold altid benzin-rideplæneklipperen og påbygningsaggregaterne i en fejlfri driftstilstand; alle sikkerhedsanordninger skal foreligge og være i en fejlfri driftstilstand.

Kontrollér regelmæssigt bremsens funktion (for hver 25 driftstimer), og få evt. udført de nødvendige indstillinger eller vedligeholdelsesarbejde udført af et professionelt værksted.

13.3.1 Hjulaksler og hjulnav

Vi anbefaler, at hjulaksler og hjulnav rengøres og smøres let mindst én gang pr. sæson for at sikre, at hjulene går let.

BEMÆRK:

For- og baghjulene (7 + 4) skal afmonteres for at smøre aksler og nav.

13.3.2 Udskiftning af plæneklipperkniv

Få af sikkerhedsmæssige årsager kun plæneklipperkniven udskiftet, slebet, afbalanceret og monteret på et autoriseret værksted. For at opnå et optimalt arbejdsresultat anbefales det at få plæneklipperkniven kontrolleret en gang om året.

13.3.3 Kontrol af oliestand (fig. 8)

△FARE!

Fare for brand og eksplosion!

Ved påfyldning kan brændstof antændes og evt. eksplodere. Dette medfører alvorlige forbrændinger eller dødsfald.

- Deaktivér motoren, og lad den køle af.
- Varme, flammer og gnister skal holdes på afstand.
- Brændstof må kun påfyldes udendørs.
- Brug beskyttelsehandsker.
- Undgå kontakt med hud og øjne.
- Start maskinen i en afstand af mindst 3 m fra det sted, hvor brændstoffet blev påfyldt.
- Vær opmærksom på utætheder. Motoren må ikke startes, hvis der løber benzin ud.

△ ADVARSEL!

Sundhedsfare!

Indånding af benzin-/smøreoliedampe kan forårsage alvorlige sundhedsskader, bevidstløshed og i ekstreme tilfælde dødsfald.

- Undgå at indånde benzin-/smøreoliedampe.
- Brug kun produktet udendørs.

BEMÆRK!

Produktbeskadigelse

Hvis produktet bruges uden eller med for lidt motor- og transmissionsolie, kan det medføre motorskader.

- Påfyld benzin og olie før ibrugtagning. Produktet leveres uden motor- og transmissionsolie.
- Brug kun motorolie SAE 30.

BEMÆRK!

Miljøskader!

Spildt olie kan forurene miljøet permanent. Væsken er meget giftig og kan hurtigt forårsage vandforurening.

- Påfyld/aftøm kun olie på jævne, asfalterede overflader.
- Brug en påfyldningsstuds eller en tragt.
- Saml den aftappede olie op i en egnet beholder.
- Tør straks spildt olie omhyggeligt op, og bortskaf kluden i henhold til de lokale bestemmelser.
- Bortskaf olien i henhold til de lokale bestemmelser.

1. Stil benzin-rideplæneklipperen på en plan, lige overflade.
2. Træk tændingsnøglen (30) ud af tændingslåsen (10).
3. Klap karosseriet op som beskrevet under 10.1 (fig. 7).
4. Skru olietankdækslet med målestok (22) af ved at dreje til venstre, og tør det af.
5. Skru olietankdækslet med målestok (22) ind i påfyldningsstudsens igen indtil anslag.
6. Træk olietankdækslet med målestok (22) ud, og aflæs oliestanden i vandret stilling. Oliestanden skal være mellem max. og min. på oliepinden (22).

13.3.4 Olieskift

Motorolie skal skiftes hvert år før sæsonstart ved driftsvarm og slukket motor.

Brug kun motorolie (SAE 30).

1. Stil benzin-rideplæneklipperen på en plan, lige overflade.
2. Klap karosseriet op som beskrevet under 10.1 (fig. 7).
3. Skru olietankdækslet med målestok (22) af ved at dreje til venstre.
4. Sug motorolie ud gennem påfyldningsstudsens ved hjælp af den medfølgende sprøjte (26) og slangen.
5. Påfyld frisk motorolie, og kontrollér oliestanden (se 13.3.3).

Den gamle olie skal bortskaffes ifølge gældende miljøforskrifter.

13.3.5 Vedligeholdelse af luftfilter (fig. 13)

△FARE!

Fare for brand og eksplosion!

Ved forkert rengøring kan brændstof antændes og i givet fald eksplodere. Dette medfører alvorlige forbrændinger eller dødsfald.

- Rengør kun luftfilteret ved udbankning.
- Rengør aldrig luftfilteret med benzin eller brændbare opløsningsmidler.

BEMÆRK!

Fare for beskadigelse!

Hvis motoren kører uden monteret filterelementet, kan det forårsage motorskade.

- Lad aldrig motoren køre uden monteret luftfilterelement.

Tilsmudsede luftfiltre (18a) forringer motoreffekten, fordi karburatoren forsynes med for lidt luft. Regelmæssig kontrol er derfor nødvendigt.

Luftfilteret bør kontrolleres hver 25. driftstime og rengøres efter behov. Er luften meget støvet, skal luftfilteret kontrolleres ofte.

1. Klap karosseriet op som beskrevet under 10.1.
2. Åbn skruen (36) til luftfilterhuset (18), og løft huset af.

3. Rengør kun luftfilteret (18a) via udbankning.
4. Monter luftfilterhuset (18) og luftfilteret (18a) i omvendt rækkefølge.

13.3.6 Vedligeholdelse af tændrør (fig. 1)

Kontrollér tændrøret første gang for snavs efter 10 driftstimer og rengør det i givet fald med en kobbertrådbørste. Udskift derefter tændrøret for hver 50 driftstimer ved behov.

1. Fjern tændrørshætten (20) med en roterende bevægelse.
2. Fjern tændrøret (20a) med en tændrørsnøgle (a).

Indstil afstanden på 0,75 mm (0,030") vha. en bladsøger. Anbring tændrøret (20a) igen, og sørg for, at det ikke spændes for meget.

13.3.7 Udskiftning af sikring (fig. 14)

Elektrostarteren er sikret med en 10A-sikring (29).

Anvend aldrig en sikring, og udlign den aldrig.

1. Klap karosseriet op som beskrevet under 10.1 (fig. 7).
2. Åbn holderen til sikringen (29a).
3. Fjern den defekte sikring (29) fra holderen (29a).
4. Indsæt en ny 10A-sikring (29).
5. Luk holderen til sikringen (29a).

13.3.8 Opladning af batteri

Batteriet oplades under drift. Imidlertid kan hyppige starter gøre det nødvendigt at oplade batteriet med den medfølgende oplader (25):

1. Sæt hanstikket ind i ladestikket (15) og opladeren (25) i en stikdåse 230V~/50Hz.
2. Oplad batteriet i min. 5 timer.

13.3.9 Opladning af batteri med autooplader (fig. 15)

△FARE!

Fare på grund af forkert opladning af startbatteriet!

Ved for høj ladespænding er der eksplosionsfare i startbatteriet.

- Opladerens ladestrøm må ikke overstige 5 A, og ladespændingen må ikke overstige 14,4 V.
- Træk altid tændingsnøglen (30) ud af tændingslåsen (10), inden der foretages arbejde på batteriet.

Pas på!

Fare for kortslutning!

For at undgå kortslutning skal du altid først afbryde minuskablet (-) fra batteriet (16a) og tilslutte det igen til sidst.

- Træk altid tændingsnøglen (30) ud af tændingslåsen (10), inden der foretages arbejde på batteriet (16a).
- Vær opmærksom på polariteten.

Du kan også oplade batteriet med det medfølgende ladekabel (28) i en almindelig autooplader til 12V-blybatterier.

1. Afbryd her forbindelsen til batteritilslutningskablet (24) og til motortilslutningskablet (24a). (fig. 9)
2. Stik det medfølgende ladekabel (28) i batteriet (16a). Tilslut det sorte kabel til minuspolen (-) og det røde kabel til pluspolen (+) på opladeren.

Pas på!

Fare for kortslutning!

Ved tilslutning/frakobling af batteritilslutningskablet (24) skal du sørge for, at polerne (+/-) ikke rører hinanden og/eller rammen.

For at undgå kortslutning skal du altid først afbryde minuskablet (-) fra opladeren og tilslutte det igen til sidst.

Opbevar altid benzin-rideplæneklipperen med et fuldt opladet batteri (16a).

13.3.10 Kontrol af dæktryk

1. Kontrollér dæktrykket før start (se også 10.4)!
2. Kontrollér dæktrykket med jævne mellemrum med en almindelig fodpumpe (ikke en del af leveringsomfanget).
3. Påfyld om nødvendigt luft med en almindelig fodpumpe (ikke en del af leveringsomfanget) ved forinden at fjerne hjulkapperne (4a + 7a) og kappen på ventilen. Det korrekte dæktryk er 1,3 bar på forhjulene (7) og 1,8 bar på baghjulene (4).
4. Vigtigt: Ved et for lavt dæktryk øges risikoen for at beskadige ventiler og dermed også slangerne.

Bemærk: Hvis du konstaterer, at dækkene eller hjulene er beskadiget, skal du kontakte kundeservice eller et professionelt værksted.

13.3.11 Reparation

Kontrollér efter reparation eller vedligeholdelse, om alle sikkerhedstekniske dele er anbragt og befinder sig i korrekt stand. Opbevar dele, der er forbundet med tilskadekomst, utilgængeligt for andre personer og børn.

Pas på: Iht. produktansvarsloven fraskriver vi os ansvaret for skader, der skyldes forkert reparation eller brug af ikke-originale reservedele.

Kontakt en kundeservice eller en autoriseret fagmand. Det samme gælder også for tilbehørsdele.

Vigtig henvisning ifm. reparation:

Ved returnering af maskinen til reparation skal man være opmærksom på, at maskinen af sikkerhedsmæssige årsager er tømt for olie- og brændstof, før den sendes til servicestationen.

13.3.12 Bestilling af reservedele

Husk at angive følgende oplysninger, når der bestilles reservedele:

- Apparatype
- Apparatets artikelnummer

Reservedele/tilbehør

Græsslåmaskinekniv - varenr.: 7911200616
 Batteri - artikel-nr.: 5911235066

13.3.13 Service-information

Vær opmærksom på, at følgende dele på dette produkt slides som følge af brug eller naturligt slid, og at der er brug for følgende dele som forbrugsmaterialer.

Sliddele*: Tændrør, luftfilter, benzinfiler, plæneklipperkniv, kilerem, batteri, sikring, dæk

* indgår ikke nødvendigvis i leveringsomfanget!

Reservedele og tilbehør fås hos vores service-center. Dette gøres ved at scanne QR-koden på forsiden.

14. Opbevaring

△FARE!

Fare for brand og eksplosion!

Hvis produktet opbevares i nærheden af mulige antændelseskilder, kan der opstå brand eller eksplosion. Dette medfører alvorlige forbrændinger eller dødsfald.

- Fjern mulige antændelseskilder som f.eks. komfurer, varmtvandskedler med gas, gastørretumbler osv.

BEMÆRK!

Fare for beskadigelse!

Hvis produktet ikke opbevares korrekt, kan det medføre motorskader.

- Opbevar produktet beskyttet mod smuds, støv og fugt.

14.1 Opbevaring under længere driftspauser

Lad motoren afkøle, før maskinen sættes i et lukket rum.

Opbevar benzin-rideplæneklipperen med en tømt tank, og opbevar desuden brændstofbeholdningen i et aflåselig og godt ventileret rum.

Opbevar aldrig maskinen med benzin i brændstoffranken i en bygning, hvor benzindampe evt. kan komme i kontakt med åben ild eller gnister. Hvis tanken skal tømmes (f.eks. driftsstop før vinterpause), bør tømmingen af brændstoffranken kun ske i det fri (tøm f.eks. tanken ved at lade forbrændingsmotoren køre i det fri).

Opbevar benzin-rideplæneklipperen i en driftssikker tilstand.

Tændingsnøglen (30) skal altid tages ud af tændingslåsen (10) og opbevares sikkert for at forhindre børns eller andre personers uautoriserede eller ukorrekte brug.

Rengør benzin-rideplæneklipperen grundigt før opbevaring (f.eks. vinterpause). Tørre græsrester og blade i nærheden af lyddæmperen kan antændes.

Fare for antændelse!

Lad maskinen afkøle helt, inden du dækker den til.

Før opbevaring skal alt nødvendigt vedligeholdelsesarbejde udføres.

Hvis benzin-rideplæneklipperen ikke skal benyttes i en længere periode, skal batteritilslutningskablet (24) afbrydes fra motortilslutningskablet (24a) frakobles, før der påbegyndes arbejde på eller i nærheden af elektriske komponenter. Vi anbefaler at afmontere batteriet (16a) og opbevarer det fuldt opladet i et tørt og lukket rum.

14.1.1 Afmontering af batteri (fig. 9)

1. Afbryd her forbindelsen til batteritilslutningskablet (24) og til motortilslutningskablet (24a). (fig. 9).
2. Løsn derefter de to skruer (16b) fra batteriafdækningen (16) med en stjerneskruetrækker (ikke en del af leveringsomfanget).
3. Tag batteriet (16a) inkl. batteriafdækning (16) ud.

Sørg for, at batterier er beskyttet mod uautoriseret brug (f.eks. af børn).

Oplad batteriet (16a) 1-2 gange i løbet af vinteren for at sikre, at den fulde ladekapacitet opretholdes. Forkert opbevaring kan beskadige batteriet (16a) og er udelukket af garantien.

14.2 Aftapning af benzin med en benzinudsugningspumpe

1. Hold en opsamlingsbeholder under benzinopsugningspumpens slange (medfølger ikke).
2. Skru tankdækslet (17) af, og fjern det.
3. Skub benzinopsugningspumpens slange ned i benzintanken, og tøm al benzin af ved hjælp af benzinopsugningspumpen.
4. Skru tankdækslet (17) fast igen.

15. Bortskaffelse og genanvendelse

Oplysninger om emballage



Emballagematerialerne er genanvendelige. Emballage skal altid bortskaffes jf. gældende miljøregler.

Oplysninger om loven om brugte elektriske og elektroniske apparater (elskrot)



Brugte elektriske og elektroniske apparater (elskrot) hører ikke til husholdningsaffaldet, men skal indsamles og/eller bortskaffes separat!

- Brugte (genopladelige) batterier, der ikke er permanent installeret i et brugt apparat, skal udtages i intakt tilstand inden aflevering! Sådanne batterier skal bortskaffes i henhold til batteriloven.
- Ejere og/eller brugere af elektriske og elektroniske apparater er juridisk forpligtet til at returnere sådanne efter brug.
- Slutbrugeren er eneansvarlig for at slette sine personlige oplysninger på det brugte apparat, der skal bortskaffes!
- Symbolet med den overstregede skraldespand betyder, at brugte elektriske og elektroniske apparater (elskrot) ikke må bortskaffes sammen med husholdningsaffald.
- Brugte elektriske og elektroniske apparater (elskrot) kan afleveres gratis på følgende steder:
 - Offentlige bortskaffelses- og/eller indsamlingssteder (f.eks. kommunale genbrugsstationer).
 - Salgssteder for elektroniske apparater (fysiske butikker og online), forudsat at forhandleren er forpligtet til at tage sådanne apparater retur - eller tilbyder dette frivilligt.
 - Du kan gratis aflevere op til tre brugte elektriske apparater pr. apparattype, med en maksimal kantlængde på 25 centimeter, hos producenten uden først at skulle købe et nyt apparat hos samme, eller du kan aflevere sådanne apparater på et andet autoriseret indsamlingssted i dit nærområde.
 - Du kan indhente yderligere tilbagetagningsbetingelser hos producenter og distributører hos disses respektive kundeservice.
- Hvis et nyt elektrisk apparat leveres af producenten til en privat husstand, kan producenten foranledige, at det gamle elektriske apparat afhentes gratis efter anmodning fra slutbrugeren. For at gøre dette skal du kontakte producentens kundeservice.
- Disse erklæringer gælder kun for apparater, der installeres og sælges i landene i EU, og som er underlagt det europæiske direktiv 2012/19/EU. I lande uden for EU kan der gælde forskellige regler for bortskaffelse af brugte elektriske og elektroniske apparater (elskrot).

Oplysninger om batteriloven



Brugte (genopladelige) batterier hører ikke til husholdningsaffaldet, men skal indsamles og/eller bortskaffes separat!

- For sikker udtagning af (genopladelige) batterier fra det elektriske apparat og for information om dets type og/eller kemiske system skal du være opmærksom på de yderligere oplysninger i betjenings- eller monteringsvejledningen.
- Ejere og/eller brugere af (genopladelige) batterier er juridisk forpligtet til at returnere sådanne efter brug. Returneringen er begrænset til levering af normale husholdningsmængder.
- Brugte batterier kan indeholde forurenende stoffer eller tungmetaller, der kan skade miljøet og menneskers sundhed. Genanvendelse af brugte batterier og udnyttelse af de ressourcer, de måtte indeholde, bidrager til at beskytte disse to vigtige goder.
- Symbolet med den overstregede skraldespand betyder, at (genopladelige) batterier ikke må bortskaffes sammen med husholdningsaffald.
- Hvis også forkortelserne Hg, Cd eller Pb er vist under skraldespandssymbolet, betyder dette følgende:
 - Hg: Batteri indeholder mere end 0,0005 % kviksølv
 - Cd: Batteri indeholder mere end 0,002 % cadmium
 - Pb: Batteri indeholder mere end 0,004 % bly
- (Genopladelige) batterier kan afleveres gratis på følgende steder:
 - Offentlige bortskaffelses- og/eller indsamlingssteder (f.eks. kommunale genbrugsstationer)
 - Salgssteder for (genopladelige) batterier
 - Tilbagetagningssteder for det fælles tilbagetagningsystem for brugte apparat-batterier
 - Producentens tilbagetagningssted (hvis producenten ikke er medlem af det fælles tilbagetagningsystem)
- Disse erklæringer gælder kun for (genopladelige) batterier, der sælges i landene i EU, og som er underlagt det europæiske direktiv 2006/66/EF. I lande uden for EU kan der gælde forskellige regler for bortskaffelse af (genopladelige) batterier.

Information om muligheder for bortskaffelse af brugt udstyr fås ved henvendelse til kommunen.

Brændstof og olie

- Inden apparatet bortskaffes, skal brændstoftanken og motoroliebeholderen tømmes!
- Brændstof og motorolie hører ikke til i husholdningsaffald eller afløb, men skal indsamles og/eller bortskaffes separat!
- Tomme olie- og brændstofbeholdere skal bortskaffes i henhold til gældende miljøregler.

16. Afhjælpning af fejl

Fejlsøgning

Tabellen viser mulige fejl, mulige årsager og muligheder for at afhjælpe. Skulle problemet alligevel ikke blive afhjulpet, kontaktes en fagmand.

⚠ FORSIGTIG!

Sluk først motoren og træk tændkablet ud, før inspektioner eller justeringer foretages.

⚠ FORSIGTIG!

Når motoren har kørt et par minutter efter en justering eller en reparation, skal du være opmærksom på, at udstødningen og andre dele er varme. Undgå altså berøring for at undgå forbrændinger.

Fejl	Mulig årsag	Afhjælpning
Urolig kørsel, maskinen vibrerer meget	<ul style="list-style-type: none"> • Skruer løse • Fastgørelse af plæneklipperkniv løs • Plæneklipperkniv ikke afbalanceret • Kilerem beskadiget • Udkastningskanal tilstoppet 	<ul style="list-style-type: none"> • Kontrollér skruer • Kontrollér fastgørelse af plæneklipperkniv • Udskift plæneklipperkniv på værksted • Udskift kilerem • Rengør udkastningskanal
Motor vil ikke starte	<ul style="list-style-type: none"> • Forkert starttrækkefølge • Choker-indstilling forkert • Motorbremsearm ikke trykket ned • Gasarm forkert stilling • Tændrør defekt • Brændstoftank tom • Bowdenkabler for længe • Forkert brændstof, opbevaring uden tømning af benzintank, forkert benzintype • Tændrør snavset, (kulrester på elektroder), elektrodeafstand for stor • Tændrøret er vådt af benzin (druknet motor). • Motor defekt 	<ul style="list-style-type: none"> • Kontrollér startproces • Kontrollér choker-indstilling • Tryk på motorbremsearm • Kontrollér indstilling • Forny tændrør • Påfyld brændstof • Juster bowdenkabler med omløbermøtrik. • Tøm brændstoftank og karburator. Påfyld frisk benzin. • Rengør tændrør, kontrollér tændrørets varmegærdi, udskift evt. tændrør, indstil det til 0,6-0,8 mm • Tør tændrøret, og indsæt det på ny. • Kontakt autoriseret kundeservice
Forbrændingsmotor bliver meget varm.	<ul style="list-style-type: none"> • Køleribber er snavsede. • For lille motoroliestand. • Kilerem slidt 	<ul style="list-style-type: none"> • Rengør køleribber. • Kontrollér motoroliens påfyldningsniveau, og påfyld motorolie. • Udskift kilerem
Maskinen kører ikke.	<ul style="list-style-type: none"> • Gearkasse frakoblet • Kilerem (gearkasse) løsnet • Kilerem (gearkasse) slidt eller beskadiget • Manglende pasfjeder mellem bagaksel og baghjul 	<ul style="list-style-type: none"> • Indkobl gearkasse (bøjle gearkassefriløb) • Hæng kilerem (gearkasse) på • Udskift kilerem (gearkasse) • Monter pasfjeder
Motor går uroligt	<ul style="list-style-type: none"> • Luftfilter snavset • Tændrør snavset 	<ul style="list-style-type: none"> • Rengør luftfilter • Rengør tændrør
Græs bliver gult, snit uregelmæssigt	<ul style="list-style-type: none"> • Plæneklipperkniv er uskarp • Klippehøjde for lav 	<ul style="list-style-type: none"> • Slib plæneklipperkniv • Indstil rigtig højde
Græsudkastning er ikke korrekt	<ul style="list-style-type: none"> • Slåhøjde for lav • Plæneklipperkniv slidt • Opfangningskurv tilstoppet • Kanal tilstoppet • Græs for vådt • For høj kørehastighed 	<ul style="list-style-type: none"> • Indstil højde • Udskift plæneklipperkniv • Tøm opfangningskurv eller løsn tilstopping • Rengør udkastningskanal • Slå græs i tørt vejr • Vælg et lavere gear

















Plæneklipper starter ikke med elektrostart	<ul style="list-style-type: none"> • Batteri afladet • Sikring sprunget 	<ul style="list-style-type: none"> • Oplad batteri • Udskift sikring
Sænk motorens effekt under græsslåning	<ul style="list-style-type: none"> • Kørehastighed for høj i forhold til klippehøjde 	<ul style="list-style-type: none"> • Reducer kørehastigheden, og forøg klippehøjden
Bremseeffekt utilstrækkelig	<ul style="list-style-type: none"> • Bremse ikke længere korrekt indstillet 	<ul style="list-style-type: none"> • Kontakt forhandler/kundeservice

Spis treści:	Strona:
1. Objaśnienie symboli na produkcie.....	253
2. Wprowadzenie.....	256
3. Opis urządzenia	256
4. Zakres dostawy (rys. 2).....	256
5. Użytkowanie zgodne z przeznaczeniem	257
6. Wskazówki dotyczące bezpieczeństwa	258
7. Dane techniczne.....	261
8. Rozpakowanie	262
9. Montaż.....	262
10. Przed uruchomieniem	263
11. Obsługa	265
12. Transport	269
13. Czyszczenie i konserwacja	269
14. Przechowywanie	273
15. Utylizacja i recykling.....	274
16. Pomoc dotycząca usterek	276
17. Deklaracja zgodności	283

1. Objasnienie symboli na produkcie

Zastosowanie symboli w niniejszym podręczniku ma za zadanie zwrócić uwagę na możliwe ryzyka. Symbole bezpieczeństwa i ich objaśnienia muszą być dokładnie zrozumiane. Same ostrzeżenia nie powodują usunięcia ryzyka i nie mogą zastąpić prawidłowych środków ochrony przed wypadkami.

	Przed użyciem przestrzegać wszystkich wskazówek dotyczących bezpieczeństwa.
	Przed uruchomieniem przeczytać w całości i zrozumieć tekst instrukcji eksploatacji.
	Niebezpieczeństwo odniesienia obrażeń! Nie jeździć ani nie kosić na zboczach o nachyleniu większym niż 10° (17%). Nie jeździć ani nie kosić wzdłuż. Niebezpieczeństwo przechylenia!
	Nigdy nie używać urządzenia bez kosza na trawę.
	Niebezpieczeństwo ze strony wirujących części przy włączonym silniku. Koniecznie zachować odstęp bezpieczeństwa.
	Upewnić się, że inne osoby zachowują odpowiedni odstęp bezpieczeństwa. Nie pozwalać zbliżać się do urządzenia osobom nieuczestniczącym w pracy.
	Wyjąć końcówkę przewodu świecy zapłonowej przed przystąpieniem do prac konserwacyjnych.
	Nie zbliżać rąk i stóp do obracających się noży kosiarki.
	Nie zbliżać rąk i stóp do obracających się noży kosiarki.
	Ważne. Spaliny są trujące, dlatego nie eksploatować silnika w niewentylowanych pomieszczeniach.
	Uwaga gorące powierzchnie - ryzyko poparzenia.
	Używać ochrony słuchu i wzroku!
	Nosić obuwie ochronne, rękawice ochronne i ściśle przylegającą odzież.
	UWAGA! Materiały eksploatacyjne są łatwopalne i wybuchowe - niebezpieczeństwo poparzenia.
	Pojemność zbiornika

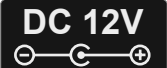
	Moc
	Pojemność skokowa
	Prędkość obrotowa
	Pojemność worka na trawę
	Regulacja wysokości cięcia min. - maks.
	Maks. prędkość
	Maks. nachylenie zbocza
	Maks. szerokość
	Waga
	Olej silnikowy
	Nie tankować, gdy silnik jest gorący lub pracuje.
	Długość noża kosiarki. Maks. szerokość koszenia.
	Zagwarantowany poziom mocy akustycznej
	Ostrzeżenie przed niebezpiecznym napięciem elektrycznym.
	Produkt jest zgodny z obowiązującymi europejskimi dyrektywami.
	Przed przystąpieniem do jakichkolwiek prac przy urządzeniu należy wyjąć kluczyk ze stacyjki i postępować zgodnie z instrukcjami zawartymi w niniejszej instrukcji.
	Gniazdo ładowania 12V DC

	<p>STOP: Wyłączenie silnika ON: Eksploatacja START: Start</p>
	<p>Pedał hamulca i sprzęgła</p>
	<p>Hamulec postojowy</p>
	<p>Regulacja ssania/prędkości</p>
	<p>Zmiana biegów do przodu</p>
	<p>Neutralny</p>
	<p>Bieg wsteczny</p>
	<p>5-stopniowa regulacja wysokości cięcia</p>
	<p>Kosiarka wł./wyl.</p>
	<p>Zabezpieczenie urządzenia</p>
	<p>Klasa ochrony II</p>
	<p>Zużytego sprzętu nie wolno wyrzucać wraz z odpadami domowymi.</p>
<p>NIEBEZPIECZEŃSTWO!</p>	<p>Słowo sygnalizacyjne oznaczające sytuację bezpośredniego niebezpieczeństwa, która, jeśli jej się nie uniknie, spowoduje śmierć lub poważne obrażenia ciała.</p>
<p>OSTRZEŻENIE!</p>	<p>Słowo sygnalizacyjne oznaczające sytuację potencjalnego niebezpieczeństwa, która, jeśli jej się nie uniknie, może spowodować śmierć lub poważne obrażenia ciała.</p>
<p>OSTROŻNIE!</p>	<p>Słowo sygnalizacyjne oznaczające sytuację potencjalnego niebezpieczeństwa, która, jeśli jej się nie uniknie, może spowodować niewielkie lub umiarkowane obrażenia ciała.</p>
<p>WSKAZÓWKA</p>	<p>Słowo sygnalizacyjne oznaczające sytuację potencjalnego niebezpieczeństwa, która, jeśli jej się nie uniknie, może spowodować uszkodzenie produktu lub własności/posiadanego mienia.</p>

2. Wprowadzenie

PRODUCENT:

Scheppach GmbH
Günzburger Straße 69
D-89335 Ichenhausen

SZANOWNY KLIENCIE,

życzymy dużo satysfakcji i powodzenia podczas pracy z nowym urządzeniem.

WSKAZÓWKA:

Zgodnie z obowiązującą ustawą o odpowiedzialności cywilnej za produkt, producent nie odpowiada za szkody powstałe przy tym urządzeniu lub przez to urządzenie w przypadku:

- nieprawidłowej obsługi,
- Nieprzestrzeganie instrukcji eksploatacji,
- napraw wykonywanych przez osoby trzecie, specjalistów nieautoryzowanych,
- montażu i wymiany nieoryginalnych części zamiennych,
- użytkowania niezgodnego z przeznaczeniem,
- Awarii instalacji elektrycznej w przypadku nieprzestrzegania przepisów elektrycznych oraz postanowień VDE 0100, DIN 57113 / VDE0113.

Przestrzegać:

Przed montażem i uruchomieniem należy przeczytać cały tekst instrukcji eksploatacji.

Instrukcja eksploatacji ma na celu ułatwienie zapoznania się z urządzeniem i wykorzystania możliwości użytkowania go zgodnie z przeznaczeniem.

Instrukcja eksploatacji zawiera istotne wskazówki o tym, jak bezpiecznie, fachowo i ekonomicznie pracować z urządzeniem oraz jak unikać zagrożeń, oszczędzać koszty napraw, skracać czas przestojów oraz zwiększać niezawodność i żywotność urządzenia.

Oprócz przepisów bezpieczeństwa zawartych w niniejszej instrukcji eksploatacji należy bezwzględnie przestrzegać przepisów obowiązujących w danym kraju, które dotyczą eksploatacji urządzenia.

Przechowywać instrukcję eksploatacji wraz z urządzeniem w plastikowej okładce, chroniąc ją przed brudem i wilgocią. Każda osoba obsługująca musi przeczytać ją przed przystąpieniem do pracy i dokładnie jej przestrzegać.

Przy urządzeniu mogą pracować wyłącznie osoby, które zostały przeszkolone w zakresie użytkowania urządzenia i poinstruowane o związanych z tym zagrożeniach. Przestrzegać ustawowego wieku minimalnego.

Oprócz wskazówek dotyczących bezpieczeństwa zawartych w niniejszej instrukcji eksploatacji i specjalnych przepisów danego kraju należy przestrzegać ogólnie uznanych zasad technicznych dotyczących eksploatacji maszyn o tej samej budowie.

Nie ponosimy odpowiedzialności za wypadki ani szkody powstałe wskutek nieprzestrzegania niniejszej instrukcji oraz wskazówek dotyczących bezpieczeństwa.

3. Opis urządzenia

1. Fotel kierowcy
2. Kosz wychwytyjący
3. Regulacja wysokości cięcia
4. Koła tylne
- 4a Kołpaki kół tylne
5. Przyłącze wody
6. Kosiarka (zabezpieczenie)
- 6a. noże do kosiarki
7. Koła przednie
- 7a Kołpaki kół przednie
8. Hamulec postojowy
9. Pedał hamulca / sprzęgła
10. Wyłącznik zapłonu
11. Kosiarka wł./wył.
12. Dźwignia prędkości obrotowej
13. Kierownica
14. Przełączanie biegów
15. Gniazdo ładowania baterii
16. Pokrywa baterii
- 16a Bateria
- 16b Śruby (bateria)
17. Korek wlewu paliwa
18. Obudowa filtra powietrza
- 18a Filtr powietrza
19. kanał wyrzutowy
20. Końcówka przewodu świecy zapłonowej
- 20a Świeca zapłonowa
21. Rura wydechowa
22. Pokrywa zbiornika oleju z miernikiem
23. Paski klinowe
24. Kabel przyłączeniowy akumulatora
- 24a Kabel przyłączeniowy silnika
25. Ładowarka
26. Strzykawka
27. Lejek
28. Kabel do ładowania ładowarki samochodowej
29. Bezpiecznik 10A
- 29a Uchwyt bezpiecznika
30. Kluczyk zapłonowy
31. Hak mocujący
32. Króciec sterujący
33. Śruby (worek na trawę)
34. Rozpórki wzmacniające
35. Śruba (koło pasowe)
36. Śruba (filtr powietrza)

4. Zakres dostawy (rys. 2)

- Kosiarka spalinowa
- Osadzenie (1)
- Worek na trawę (2)

- Kolumna kierownicza z kierownicą (13)
- Dźwignia włączająca kosiarki (11)
- Ładowarka (25)
- Bateria (16a)
- Strzykawka 100 ml do odsysania oleju z wężykiem (26)
- Lejek (27)
- Kabel do ładowania ładowarki samochodowej (28)
- Bezpiecznik 10A (29)
- Kluczyk zapłonowy 1x (30)
- Instrukcja eksploatacji

Narzędzia:

- a) Klucz do świec (a)
- b) Klucz szczękowy 16/13 (b)
- c) Klucz szczękowy 12/10 (c)
- d) Klucz szczękowy 10/8 (d)

Materiał montażowy:

- e) 1x tuleja zaciskowa $\varnothing 6 \times 35$ do kolumny kierowniczej (e)
- f) 1x śruba z łbem walcowym M4x20 z nakrętką M4 do dźwigni włączającej kosiarki (f)
- g) 1x śruba $\varnothing 8$ mm do zabezpieczenia przed przechyleniu (g)
- h) Zawlecзка zabezpieczająca (h)
- i) 4x śruby sześciokątne M8x16 z podkładkami do montażu fotela (i)

5. Użytkowanie zgodne z przeznaczeniem

Maszyna odpowiada obowiązującej dyrektywie maszynowej WE.

Uwaga – niebezpieczeństwo wypadku!

Kosiarka spalinowa jest przeznaczona wyłącznie do koszenia trawy i nie wolno jej używać do innych celów.

Przed rozpoczęciem pracy na maszynie muszą być zamontowane wszystkie urządzenia ochronne i zabezpieczające.

- Operator jest odpowiedzialny w obszarze roboczym za bezpieczeństwo osób trzecich.
- Maszyna jest przeznaczona do obsługi przez jedną osobę.
- Przestrzegać wszystkich wskazówek bezpieczeństwa i wskazówek dotyczących zagrożeń umieszczonych na maszynie.
- Wszystkie wskazówki dotyczące bezpieczeństwa i zagrożeń, umieszczone na maszynie należy utrzymywać w stanie czytelnym.
- Maszynę wolno używać tylko, jeżeli znajduje się w nienagannym stanie technicznym, oraz zgodnie z przeznaczeniem, ze świadomością zagrożeń i przestrzegając instrukcji eksploatacji!

- Zwłaszcza usterki, które mogą mieć negatywny wpływ na bezpieczeństwo, muszą być niezwłocznie usuwane!
- Przestrzegać wskazówek producenta dotyczących bezpieczeństwa, pracy i konserwacji oraz wymiarów podanych w rozdziale Dane techniczne.
- Przestrzegać odnośnych przepisów bezpieczeństwa pracy oraz pozostałych, ogólnie uznanych zasad bezpieczeństwa technicznego.
- Użytkowanie, konserwacja i naprawa maszyny są dozwolone wyłącznie dla osób, które zostały wykwalifikowane w tym zakresie i poinformowane o zagrożeniach. Samowolne modyfikacje maszyny wykluczają odpowiedzialność producenta za wynikające stąd szkody.
- Maszynę wolno użytkować wyłącznie z oryginalnym wyposażeniem i narzędziami producenta.
- Każde użycie wykraczające poza wyżej podane jest uważane za niezgodne z przeznaczeniem. Za wynikające stąd szkody producent nie odpowiada; ryzyko ponosi wyłącznie użytkownik.
- W przypadku wątpliwości, czy warunki robocze są bezpieczne, nie należy pracować z maszyną.
- Spalinowa kosiarka do trawy jest przeznaczona tylko do użytku prywatnego w ogrodzie przydomowym i ogródkach amatorskich. Pod pojęciem kosiarek do trawy dla ogrodów przydomowych i ogródków amatorskich rozumie się takie urządzenia, których roczne użytkowanie z reguły nie przekracza 50 godzin i są stosowane głównie do pielęgnacji powierzchni trawiastych i trawników, jednak nie na terenie obiektów publicznych, parków, obiektów sportowych ani w gospodarce rolnej i leśnej.

Ze względu na fizyczne zagrożenie dla użytkownika lub innych osób, nie wolno używać urządzenia, na przykład

- do cięcia roślin pnących,
- do cięcia i rozdrabniania ścierek drzew i żywopłotów,
- do czyszczenia chodników (odsysanie, zdmuchiwanie),
- do odśnieżania za pomocą kosiarki,
- do pielęgnacji trawników na dachach,
- do wyrównywania wzniesień terenu takich jak kretowiska.
- do transportu ciężkiego materiału, z wyjątkiem przewidzianego do tego celu worka na trawę.
- Urządzenie nie jest dopuszczone do użytku na drogach publicznych.
- Przewóz osób (zwłaszcza dzieci) i zwierząt jest zabroniony.
- Nigdy nie wchodzić na kosiarkę.
- Ze względów bezpieczeństwa kosiarki do trawy nie wolno używać jako agregatu napędowego dla wszelkiego rodzaju innych narzędzi roboczych i zestawów narzędzi.

⚠ OSTRZEŻENIE

Przed uruchomieniem urządzenia dla własnego bezpieczeństwa należy dokładnie zapoznać się z niniejszym podręcznikiem i ogólnymi wskazówkami dotyczącymi bezpieczeństwa. Jeżeli urządzenie jest przekazywane osobom trzecim, należy zawsze dołączać instrukcję eksploatacji.

Należy pamiętać, że zgodnie z przeznaczeniem nasze urządzenia nie zostały skonstruowane do użytku komercyjnego, rzemieślniczego lub przemysłowego. Nie ponosimy odpowiedzialności w przypadku, gdy urządzenie jest stosowane w zakładach komercyjnych, rzemieślniczych i przemysłowych oraz do podobnych działalności.

6. Wskazówki dotyczące bezpieczeństwa

⚠ Uwaga!

Podczas użytkowania urządzeń należy zastosować pewne środki zabezpieczające w celu uniknięcia obrażeń i uszkodzeń. Dlatego należy dokładnie przeczytać instrukcję eksploatacji / wskazówki dotyczące bezpieczeństwa. Należy je starannie przechowywać, aby w razie potrzeby w każdej chwili móc uzyskać potrzebne informacje. W przypadku przekazania urządzenia innym osobom, należy im przekazać również niniejszą instrukcję eksploatacji / wskazówki dotyczące bezpieczeństwa. Nie ponosimy odpowiedzialności za wypadki ani szkody powstałe wskutek nieprzestrzegania niniejszej instrukcji oraz wskazówek dotyczących bezpieczeństwa.

Komu nie wolno używać urządzenia:

- Dzieci, osoby o ograniczonych zdolnościach fizycznych, sensorycznych lub umysłowych lub o niewystarczającym doświadczeniu i wiedzy lub osoby, które nie zapoznały się z instrukcją, nigdy nie mogą korzystać z urządzenia.
- Nigdy nie pozwalać dzieciom ani młodzieży do poniżej 16 roku życia, które nie znają instrukcji obsługi, na używanie urządzenia. Dolną granicę wieku użytkownika mogą określać przepisy lokalne.
- Używać urządzenia tylko w stanie wypoczętym i w dobrej kondycji fizycznej i psychicznej. W przypadku problemów zdrowotnych należy skonsultować się z lekarzem w kontekście pracy z urządzeniem. Nie pracować z urządzeniem po zażyciu alkoholu, narkotyków lub leków upośledzających zdolność reakcji.

⚠ Bezpieczeństwo osób

Uwaga! Zagrożenie dla zdrowia spowodowane przez drgania!

Nadmierne narażenie na wibracje może prowadzić do uszkodzenia układu krążenia lub nerwów, szczególnie u osób z problemami z krążeniem.

Skonsultować się z lekarzem, jeśli wystąpią objawy, które mogły zostać wywołane przez ekspozycję na wibracje.

Takie objawy, które występują głównie w palcach, dłoniach lub nadgarstkach, to na przykład:

- Obojętność,
- Bóle,
- Osłabienie mięśni,
- Przebarwienia skórne,
- Nieprzyjemne mrowienie.

Podczas pracy trzymać kierownicę mocno, ale nie zbyt ciasno obiema rękami w wyznaczonych miejscach. Zaplanować godziny pracy w taki sposób, aby uniknąć wyższego poziomu stresu w dłuższym okresie czasu.

Ostrzeżenie! Niniejsze narzędzie elektryczne wytwarza podczas pracy pole elektromagnetyczne. Pole to może w pewnych okolicznościach wpływać negatywnie na aktywne lub pasywne implanty medyczne. W celu zmniejszenia ryzyka poważnych lub śmiertelnych obrażeń, osobom z implantami medycznymi przed użyciem narzędzia elektrycznego zalecamy konsultację z lekarzem i producentem.

Odzież i wyposażenie

- Podczas pracy należy zawsze nosić mocne obuwie z przyczepną podeszwą. Nigdy nie pracować boso lub np. w sandałach.
- Urządzenie może być używane tylko mając na sobie długie spodnie i obcisłą odzież.
- Nigdy nie nosić luźnej odzieży, która może zahaczyć o ruchome części (dźwignie sterujące) –, a także biżuterii, krawatów lub szalików.
- Podczas prac konserwacyjnych i czyszczących, a także podczas transportu urządzenia należy zawsze nosić solidne rękawice oraz wiązacz i zabezpieczać długie włosy (chusta, czapka itp.).
- Podczas ostrzenia noża kosiarki należy nosić odpowiednie okulary ochronne.

W trakcie pracy

- Nigdy nie pracować, gdy w pobliżu znajdują się ludzie, zwłaszcza dzieci lub zwierzęta. Upewnić się, że trawa nigdy nie jest rzucała w kierunku osób trzecich.
- Nie należy pracować z urządzeniem podczas deszczu, burzy, a zwłaszcza gdy istnieje ryzyko wyładowań atmosferycznych.

Spaliny:

- Zagrożenie dla życia z powodu zatrucia! W przypadku wystąpienia nudności, bólu głowy, zaburzeń widzenia (np. kurczenie się pola widzenia), niedosłuchu, zawrotów głowy, zmniejszenia zdolności koncentracji, należy natychmiast przerwać pracę. Objawy te mogą być spowodowane m.in. nadmiernym stężeniem spalin.
- Urządzenie generuje trujące spaliny podczas pracy silnika spalinowego. Gazy te zawierają trujący tlenek węgla, bezbarwny i bezwonny gaz, a także inne szkodliwe substancje. Nigdy nie należy używać silnika spalinowego w zamkniętych lub słabo wentylowanych pomieszczeniach.
- Spaliny z silnika spalinowego są odprowadzane na zewnątrz przed lewym tylnym kołem. Podczas pracy z urządzeniem należy upewnić się, że obszar ten zawsze pozostaje czysty i nigdy nie jest przykryty, aby zapobiec gromadzeniu się spalin.

⚠ Bezpieczeństwo w miejscu pracy

- Dokładnie sprawdzić obszar, w którym urządzenie ma być używane i usunąć wszystkie kamienie, patyki, druty, kości i inne ciała obce, które mogłyby zostać wyrzucone przez urządzenie. Przeszkody (np. pnie drzew, korzenie) można łatwo przeoczyć w wysokiej trawie.
- Dlatego przed rozpoczęciem pracy z urządzeniem należy oznaczyć wszystkie ciała obce (przeszkody) ukryte w trawniku, których nie można usunąć.
- Należy zwracać uwagę na zagłębienia (dziury) w terenie i inne niewidoczne miejsca zagrożenia. Przeszkody można łatwo przeoczyć w wysokiej trawie.
- Podczas pracy w pobliżu zboczy, krawędzi terenu, rowów i grobli należy zachować szczególną ostrożność. Należy w szczególności zapewnić odpowiednią odległość od takich niebezpiecznych miejsc.
- Należy zachować szczególną ostrożność w martwych punktach, krzakach, drzewach i innych przeszkodach, za którymi mogą znajdować się ludzie, zwłaszcza dzieci, lub zwierzęta.
- Natychmiast zatrzymać kosiarkę spalinową i wyłączyć noże kosiarki, jeśli ktokolwiek znajdzie się w obszarze koszenia.
- Zawsze należy obserwować obszar przed pojazdem. Należy uważać na przeszkody, aby w porę móc je ominąć.
- Przed wykonaniem manewru cofania należy zawsze sprawdzić obszar za kosiarką spalinową i odłączyć osprzęt, jeśli jest obecny. Nigdy nie należy kosić na biegu wstecznym, jeśli nie jest to absolutnie konieczne. Należy zachować szczególną ostrożność podczas koszenia na biegu wstecznym i dokładnie sprawdzić cały obszar za kosiarką spalinową przed rozpoczęciem koszenia.

- Pracując w grupie, należy zawsze odpowiednio wcześniej informować innych o swoich zamiarach. Przestrzegać odstępów bezpieczeństwa!
- Przed zmianą kierunku jazdy należy zmniejszyć prędkość jazdy, tak aby użytkownik przez cały czas zachowywał kontrolę nad urządzeniem, a kosiarka spalinowa nie mogła się przewrócić.
- Podczas pracy w pobliżu dróg i podczas przekraczania szlaków komunikacyjnych należy zwracać uwagę na innych użytkowników dróg.
- Należy zachować szczególną ostrożność podczas koszenia w pobliżu dróg, ścieżek rowerowych i chodników. Wyrzucone części mogą spowodować poważne obrażenia i uszkodzenia.

⚠ Obchodzenie się z benzyną

⚠ Zagrożenie życia! Benzyna jest toksyczna i wysoce łatwopalna.

- Benzynę przechowywać tylko w przewidzianych do tego celu i sprawdzonych zbiornikach (kanistrach). Korki zamykające muszą być zawsze prawidłowo przykręcone i dokręcone. Uszkodzone zamknięcia muszą być wymienione z przyczyn związanych z bezpieczeństwem.
- Przechowywać benzynę z dala od iskier, otwartego ognia, stałych płomieni, źródeł ciepła i innych źródeł zapłonu. Nie palić!
- Paliwo należy tankować wyłącznie na wolnym powietrzu i nie palić podczas tej czynności.
- Przed tankowaniem należy wyłączyć silnik spalinowy i pozwolić mu ostygnąć.
- Przed uruchomieniem silnika spalinowego należy uzupełnić paliwo. Jeżeli silnik spalinowy pracuje lub maszyna jest gorąca, nie otwierać zamknięcia zbiornika, ani nie wlewać benzyny.
- Zamknięcie zbiornika należy otworzyć ostrożnie i powoli. Poczekać na wyrównanie ciśnienia i dopiero wtedy całkowicie zdjąć korek wlewu paliwa.
- Do tankowania należy używać odpowiedniego lejka lub rury wlewowej, aby paliwo nie wylało się na silnik spalinowy i obudowę lub trawnik.

⚠ Nie przepelniać zbiornika paliwa!

- Aby pozostawić miejsce na rozprężenie się paliwa, nie należy nigdy napełniać zbiornika paliwa poza dolną krawędź króćca wlewowego. Przestrzegać dodatkowych informacji zawartych w instrukcji obsługi silnika spalinowego.
- Jeśli nastąpiło przelanie benzyny, nie należy uruchamiać silnika spalinowego, dopóki nie zostanie oczyszczone miejsce skażone benzyną. Należy unikać wszelkich prób zapłonu do momentu całkowitego ulotnienia się oparów benzyny (wytrzeć do sucha).
- Zawsze należy wytrzeć rozlane paliwo.

- Jeśli benzyna znalazła się na ubraniu, należy je zmienić.
- Korek wlewu paliwa musi być prawidłowo założony i dokręcony po każdym tankowaniu. Nie wolno uruchamiać urządzenia bez przykręconego oryginalnego korka wlewu paliwa.
- Z przyczyn związanych z bezpieczeństwem należy regularnie sprawdzać przewód paliwa, zbiornik paliwa, zamknięcie zbiornika i połączenia pod kątem uszkodzeń, starzenia się (kruchości), szczelności i nieszczelności, a w razie potrzeby wymienić.
- Zbiornik opróżniać tylko na zewnątrz.
- Nigdy nie używać butelek po napojach lub podobnych do usuwania lub przechowywania materiałów eksploatacyjnych, takich jak paliwo. Mogłoby to skusić człowieka, a w szczególności dziecko do wypicia.
- Nigdy nie należy przechowywać urządzenia z benzyną w zbiorniku wewnątrz budynku. Wszelkie powstałe opary benzyny mogą wejść w kontakt z nieosłoniętym płomieniem lub iskrami i zapalić się.
- Nie należy umieszczać urządzenia i zbiornika paliwa w pobliżu grzejników, promienników, urządzeń spawalniczych lub innych źródeł ciepła.

Niebezpieczeństwo wybuchu!

W przypadku stwierdzenia podczas pracy uszkodzenia zbiornika, korka wlewu paliwa lub części przewodzących paliwo (przewodów paliwa) należy natychmiast wyłączyć silnik spalinowy. Następnie należy skonsultować się z dystrybutorem.

Bezpieczeństwo akumulatora

- Aby uniknąć iskrzenia z powodu zwarcia, zawsze najpierw należy odłączyć ujemny (-) przewód od akumulatora i podłączyć go ponownie jako ostatni.
- Nigdy nie palić podczas żadnej pracy przy baterii. Akumulator należy zawsze trzymać z dala od isker, otwartego ognia i innych źródeł ciepła.
- Należy zachować szczególną ostrożność przy używaniu kabli rozruchowych. Należy przestrzegać odpowiednich instrukcji, aby uniknąć uszkodzenia kosiarki spalinowej (w szczególności nie uruchamiać rozrusznika na dłużej niż 10 sekund).
- Nigdy nie otwierać akumulatora i nie upuszczać go.
- Akumulator należy zawsze ładować w zamkniętym pomieszczeniu z dobrą wentylacją, suchym i chronionym przed warunkami atmosferycznymi.
- Nie należy doprowadzać do zwarcia przyłączy akumulatora.
- Zdeformowanych lub uszkodzonych (nieszczelnych) akumulatorów nie wolno używać, należy je wymienić i zutylizować w sposób przyjazny dla środowiska. Przestrzegać przepisów obowiązujących w danym kraju.

- Jeśli akumulatory są uszkodzone, może dojść do wycieku płynu. Unikać kontaktu! W razie przypadkowego kontaktu opłukać wodą. Jeśli płyn dostanie do oczu, dodatkowo zasięgnąć porady lekarza. Wyciekający płyn z akumulatora może powodować podrażnienia skóry, oparzenia i oparzenia chemiczne.
- Regularnie sprawdzać wzrokowo kable połączeniowe na akumulatorze pod kątem uszkodzeń. Wymianę uszkodzonych przewodów należy zlecić specjalście.
- Nie wolno nigdy mostkować bezpieczników. Nigdy nie stosować bezpiecznika o wartości znamionowej innej niż zalecana (ampery).

⚠ Wskazówki dotyczące bezpieczeństwa dla kosiarek spalinowych

Uruchamianie:

- Urządzenie może być uruchamiane wyłącznie z fotela kierowcy.
- Urządzenie należy uruchamiać na równej powierzchni, a nie na pochyłości.
- Silnik spalinowy może być uruchamiany tylko w dobrze wentylowanym miejscu pracy, szczególnie w garażach, należy zadbać o odpowiednią wentylację.
- Przed uruchomieniem silnika spalinowego należy wyłączyć narzędzie tnące, osprzęt i napęd oraz mocno wcisnąć pedał hamulca.
- Podczas uruchamiania należy upewnić się, że odległość między stopami a narzędziem tnącym jest wystarczająca.
- Nie uruchamiać silnika, gdy użytkownik stoi przed kanałem wyrzutowym.
- Nigdy nie podnosić ani nie przenosić kosiarki do trawy z włączonym silnikiem.
- Eksploatacja maszyny z nadmierną prędkością może zwiększać niebezpieczeństwo wypadku.
- Nigdy nie należy uruchamiać silnika spalinowego przez zwarcie zacisku rozrusznika. W przypadku pominięcia normalnego obwodu rozrusznika, kosiarka spalinowa może nagle zacząć się poruszać.
- Nigdy nie należy uruchamiać silnika spalinowego w przypadku wycucia zapachu benzyny – **Zagrożenie wybuchem!**

Praca:

⚠ Ostrzeżenie – Niebezpieczeństwo odniesienia obrażeń!

- Należy przestrzegać obszaru roboczego noża kosiarki. Nigdy nie prowadzić rąk ani stóp przy lub pod obracającymi się elementami. Nigdy nie dotykać obracającego się noża kosiarki. Zawsze trzymać się z dala od otworu wyrzutowego. Zawsze należy zachować wystarczający odstęp bezpieczeństwa.

- Pracę wykonywać tylko przy świetle dziennym lub przy dobrym oświetleniu sztucznym.
- Podczas jazdy poza trawnikiem lub gdy nie odbywa się koszenie, nóż kosiarki musi być wyłączony, a kosiarka ustawiona w najwyższej pozycji do cięcia.
- Należy unikać obiektów ukrytych w murawie (systemy zraszaczy, słupki, zawory wodne, fundamenty, kable elektryczne itp.). Nigdy nie należy przejeżdżać po takich ciałach obcych.
- Podczas jazdy należy zawsze mocno trzymać kierownicę obiema rękami.
- Należy zachować szczególną ostrożność podczas jazdy po trawnikach i innych nierównych powierzchniach, ponieważ kierownica może obracać się samoczynnie z powodu dziur, wzniesień, wybojów itp.
- **Niebezpieczeństwo odniesienia obrażeń dłoni i palców!**
- Należy zawsze jeździć z odpowiednią prędkością.
- Opróżniać kosz na trawę tylko z fotela kierowcy.
- Przed opróżnieniem kosza na trawę należy zawsze wyłączyć nóż kosiarki i poczekać, aż się zatrzyma.

Wyłączyć napęd, wyłączyć silnik spalinowy i odczekać, aż nóż kosiarki całkowicie się zatrzyma, zaciągnąć hamulec postojowy i wyjąć kluczyk ze stacyjki:

- przed odblokowaniem lub usunięciem zatorów w kanale wyrzutowym
- przed przystąpieniem do sprawdzania, czyszczenia lub prac przy kosiarce spalinowej,
- jeśli nóż kosiarki uderzy w obcy przedmiot. Należy zwrócić uwagę na uszkodzenia maszyny i narzędzia tnącego oraz zlecić niezbędne naprawy przed ponownym uruchomieniem,
- jeśli urządzenie zaczyna wibrować z nietypową siłą. Konieczne jest natychmiastowe przeprowadzenie kontroli,
- podczas opuszczania lub transportu urządzenia.

Zagrożenia resztkowe i środki ochronne

Zlekceważenie zasad ergonomicznych

Niestaranne używanie osobistego wyposażenia ochronnego (OWO)

Niestaranne używanie lub nieużywanie osobistego wyposażenia ochronnego może prowadzić do ciężkich obrażeń.

- Zakładać zalecane wyposażenie ochronne.

Zachowanie użytkownika, nieprawidłowe zachowanie

- Zachować pełną koncentrację podczas wykonywania wszystkich prac.

⚠ **Zagrożenie resztkowe** nie może zostać wykluczone.

Zagrożenie wskutek hałasu

Uszkodzenie słuchu

Dłuższa praca z urządzeniem bez środków ochronnych może spowodować uszkodzenie słuchu.

- Konieczne zakładać nauszники ochronne.

Postępowanie w nagłych przypadkach

W przypadku ewentualnego wypadku zastosować odpowiednie środki pierwszej pomocy, a następnie jak najszybciej zapewnić wykwalifikowaną pomoc lekarską.

7. Dane techniczne

Rodzaj silnika 4-suwowy silnik/chłodzony powietrzem

Pojemność skokowa.....224 cm³

Robocza prędkość obrotowa 3000 min⁻¹

Moc.....5 kW/ 6,8 PS

Paliwo..... Zwykła benzyna/bezołowiowa maks. 10% bioetanolu

Pojemność zbiornika..... 1,4 l

Olej silnikowy SAE 30 / 10W40

Pojemność zbiornika/objętość oleju 0,6 l

Regulator wysokości cięcia..... 5-stopniowa

Pojemność worka na trawę..... 150 l

Szerokość koszenia 61 cm

Wysokość cięcia35-75 mm

Waga 115 kg

Prędkość jazdy V 1,5, 2,0, 3,0, 4,6 km/h

Prędkość jazdy R 2,3 km/h

Koła przednie 10 x 4,00-4

Ciśnienie powietrza w kołach przednich.... 1,3 barów

Koła tylne 13 x 5,00-6

Ciśnienie powietrza w kołach tylnych 1,8 barów

Typ akumulatora.....Ołów

Napięcie znamionowe..... 12 V

Pojemność..... 7 Ah

Zmiany techniczne zastrzeżone!

Informacja i emisja hałasu według obowiązujących norm:

zmierzona wg ISO 5395-1:2013:

Poziom ciśnienia akustycznego L_{PA}..... 79,6 dB

Niepewność pomiaru K..... 2,5 dB

Moc akustyczna L_{WA}..... 94,34 dB

Niepewność pomiaru K..... 1,08 dB

Nosić nauszники ochronne.

Hałas może powodować utratę słuchu.

zmierzona wg ISO 5395-1:

Drganie a_n (ciało)..... 3,761 m/s²

Drganie a_n (ramię - kierownica) 4,969 m/s²

Niepewność pomiaru K..... 1,5 m/s²

Ograniczyć wytwarzanie hałasu i wibracje do minimum!

- Stosować wyłącznie sprawne produkty.
- Produkt poddawać regularnej konserwacji i czyszczeniu.
- Dostosować metodę pracy do produktu.
- Nie przeciążać produktu.
- W razie potrzeby oddać produkt do przeglądu.
- Gdy produkt nie jest używany, powinien być wyłączony.
- Nosić rękawice ochronne.

W przypadku dłuższego użytkowania kosiarki spalinowej może dochodzić do zaburzeń krążenia spowodowanych wibracjami („choroba białych palców”). Podanie informacji o czasie pracy nie jest w takim przypadku możliwe, ponieważ różni się on w zależności od danej osoby.

Następujące czynniki mogą wpływać na to zjawisko:

- zaburzenia krążenia rąk operatora
- niskie temperatury zewnętrzne
- długi czas użytkowania

Dlatego zalecamy zakładanie ciepłych rękawic roboczych i robienia regularnych przerw podczas pracy.

8. Rozpakowanie

1. Otworzyć opakowanie i usunąć materiał opakowaniowy.
2. Sprawdzić, czy zakres dostawy jest kompletny.
3. Sprawdzić urządzenie i elementy wyposażenia pod kątem uszkodzeń w trakcie transportu.
4. Usunąć oba haki mocujące (31) za pomocą klucza szczękowego 16/13 (b). (rys. 2a)
5. Napompować wszystkie 4 opony (4 + 7) za pomocą dostępnej w sprzedaży pompki nożnej (nie wchodzi w zakres dostawy), zdejmując najpierw kołpaki piast (4a + 7a) z obręczy i zdejmując nakrętkę zaworu. Przekręcić kołpak koła w kierunku przeciwnym do ruchu wskazówek zegara i zdjąć go z obręczy.
Prawidłowe ciśnienie w oponach wynosi 1,3 bara na przednich kołach (7) i 1,8 bara na tylnych kołach (4).
6. **Uwaga - Niebezpieczeństwo skażenia!** Nosić rękawice ochronne!
7. Wraz z 3 innymi osobami ostrożnie zdjąć z palety kosiarkę spalinową.
8. Chwycić urządzenie za ramkę - nie za plastikowy panel!
9. W miarę możliwości zachować opakowanie do zakończenia okresu gwarancyjnego.

⚠ NIEBEZPIECZEŃSTWO

Urządzenie i materiały opakowaniowe nie mogą służyć jako zabawka dla dzieci! Dzieciom nie wolno bawić się workami z tworzywa sztucznego, foliami i drobnymi elementami! Istnieje niebezpieczeństwo połknięcia i uduszenia!

9. Montaż

⚠ OSTRZEŻENIE!

Niebezpieczeństwo odniesienia obrażeń i uszkodzeń!

Stosowanie nieprawidłowych części zamiennych i wyposażenia dodatkowego może być przyczyną obrażeń i szkód. Mogą się one poluzować i zostać wyrzucone. Mogą również zmniejszyć wydajność produktu.

- Stosować wyłącznie oryginalne części zamienne i akcesoria producenta. Oryginalne części zamienne lub osprzęt można otrzymać u swojego dystrybutora.
- Nieprzestrzeganie tego zalecenia może zmniejszyć wydajność produktu, a części mogą się poluzować.
- Nieprzestrzeganie tego zalecenia spowoduje unieważnienie gwarancji producenta.

W momencie dostawy niektóre elementy są zdemontowane. Montaż jest łatwy, gdy będą przestrzegane następujące wskazówki.

Wskazówka!

Podczas montażu i/lub w celu wykonywania prac konserwacyjnych wymagane są dodatkowe narzędzia, które nie są objęte zakresem dostawy:

- miarka 1 l (odporna na olej / benzynę)
- kanister paliwowy (o pojemności 5 l wystarczy na ok. 5 roboczogodzin)
- lejek (pasujący do króćca wlewowego zbiornika)
- ściereczki (do wycierania resztek oleju / benzyny; utylizacja na stacji paliw)
- pompa do odsysania benzyny (wersja plastikowa, dostępna w marketach budowlanych)
- Olej silnikowy SAE 30 0,6 l
- Mały młotek

9.1 Montaż siedziska (rys. 3)

1. Zamontować siedzisko (1), dokręcając najpierw ręcznie 4 śruby sześciokątne M8x16 wraz z podkładkami (i) za pomocą klucza szczękowego 16/13 (b).
2. Aby ustawić żądaną pozycję siedzenia, należy przesunąć siedzisko. Należy upewnić się, że można bezpiecznie dosięgnąć dźwigni sterujących i pedału.
3. Następnie dokręcić 4 śruby sześciokątne (i) za pomocą klucza szczękowego 16/13 (b).

9.2 Montaż dźwigni do kosiarki (rys. 4)

1. Zamontować dźwignię (11) kosiarki za pomocą dostarczonej śruby z łbem walcowym M4x20 (f) oraz śrubokręta krzyżakowego i klucza szczękowego (7 mm) (nieobjęte zakresem dostawy).

9.3 Montaż kolumny kierowniczej (rys. 5)

1. Włożyć kolumnę kierowniczą z kierownicą (13) do gniazda kierownicy (32).
2. Upewnić się, że otwory znajdują się jeden nad drugim.
3. Następnie wbić tuleję zaciskową (e) za pomocą młotka (nie jest objęty zakresem dostawy).

9.4 Montaż i mocowanie kosza na trawę (rys. 6)

1. Najpierw odkręć śruby (33) kosza na trawę (2) za pomocą śrubokręta krzyżakowego (nie jest objęty zakresem dostawy) i dostarczonego klucza szczękowego 10/8 (d).
2. Następnie przykręć rozprórki wzmacniające (34) do kosza na trawę (2).
3. Przytrzymać kosz na trawę (2) jedną ręką na uchwycie kosza na trawę, a drugą na otworze mocującym z tyłu.
4. Umieścić kosz na trawę (2) symetrycznie na prowadnicy. Wyrównać kosz na trawę (2) z kosiarką spalinową.
5. Drugą ręką przechylić kosz na trawę (2) lekko do przodu, tak aby zatrzasnęła się przednia część kosza na trawę (2).
6. Teraz odchylić kosz na trawę (2) z powrotem w dół.
7. Sprawdzić, czy kosz na trawę (2) jest prawidłowo osadzony.

9.5 Kontrola kanału wyrzutowego (rys. 9)

Sprawdzić kanał wyrzutowy (19) pod kątem uszkodzeń i w razie potrzeby usunąć resztki trawy. Jeśli jest uszkodzony, należy zlecić jego wymianę specjalście.

10. Przed uruchomieniem

⚠ OSTRZEŻENIE!

Zagrożenie zdrowia!

Wdychanie oparów paliwa / oleju smarowego i spalin może spowodować poważne szkody dla zdrowia, utratę przytomności, a w skrajnych przypadkach śmierć.

- Nie wdychać oparów paliwa / oleju smarowego ani spalin.
- Urządzenie może być użytkowane wyłącznie na zewnątrz pomieszczeń.

Przed każdym uruchomieniem sprawdzić produkt pod kątem:

- Szczelności systemu paliwowego.
- nienagannego stanu i kompletności urządzeń ochronnych i narzędzia do cięcia
- stałego osadzenia wszystkich połączeń śrubowych
- Lekkiego przesuwania wszystkich ruchomych części.

Zawsze przed każdym uruchomieniem należy skontrolować, czy

- narzędzie tnące i cały mechanizm tnący (nóż kosiarki, sprzęgło noża, hamulec noża, śruby mocujące, obudowa kosiarki) są w idealnym stanie. Szczególną uwagę należy zwrócić na bezpieczne dopasowanie, uszkodzenia i zużycie.
- czy korek wlewu paliwa jest dobrze dokręcony.
- czy zbiornik i części przewodzące paliwo, a także korek zbiornika są w idealnym stanie.
- czy urządzenia zabezpieczające są w idealnym stanie i działają prawidłowo.
- czy opony (ciśnienie powietrza, uszkodzenia, zużycie) i ramka są w idealnym stanie. Należy sprawdzić szczelność połączeń śrubowych. W szczególności należy przeprowadzić wszystkie prace konserwacyjne wymienione w harmonogramie konserwacji pod nagłówkiem „Przed każdym uruchomieniem”.

Przed rozpoczęciem korzystania z urządzenia należy wymienić uszkodzone i zużyte części. Nieczytelne lub uszkodzone ostrzeżenia na urządzeniu należy wymienić.

W razie potrzeby należy skonsultować się ze specjalistą.

Paliwo i olej

WSKAZÓWKA!

Niebezpieczeństwo uszkodzenia!

W przypadku stosowania niewłaściwie przechowywanego lub nieodprowadzonego paliwa może dojść do zatkania gaźnika lub zakłócenia pracy silnika.

- Nie umieszczać wymaganego paliwa w hermetycznym pojemniku i przechowywać go w ciemnym, chłodnym pomieszczeniu.
- Do transportu i do składowania paliwa stosować tylko przewidziane i dozwolone do tego celu pojemniki.

10.1 Składanie korpusu (rys. 7)

1. Ustawić dźwignię zmiany biegów (14) w pozycji N, dźwignię prędkości obrotowej (12) w pozycji żółta, a regulację wysokości cięcia (3) w pozycji 5.
2. Zdjąć plastikowe uchwyty.
3. Wykręcić śrubę zabezpieczającą przed przechyleniem (g). W tym celu należy wyjąć zawleczkę zabezpieczającą (h).
4. Złożyć korpus do góry.

10.2. Uzpełnić olej silnikowy i podłączyć kabel baterii (rys. 8 + 9)

⚠ Uwaga!

Silnik jest dostarczany bez oleju. Dlatego przed uruchomieniem należy koniecznie wlać olej. Użyć do tego oleju uniwersalnego (SAE 30). Poziom oleju w silniku należy sprawdzać przed każdym koszeniem.

1. Złożyć korpus zgodnie z opisem w punkcie 10.1.
2. Otworzyć pokrywę zbiornika oleju (22) i napełnić zbiornik olejem (SAE 30) za pomocą lejka (27). Zwrócić uwagę na maksymalną ilość napełnienia.
3. Następnie ponownie zamknąć pokrywę zbiornika oleju (22).
4. Podłączyć kabel przyłączeniowy baterii (24) do kabla przyłączeniowego silnika (24a) (rys. 9).
5. Złożyć korpus i przykręcić plastikowe uchwyty (14), (12) i (3). Podczas składania należy zwrócić uwagę na położenie kanału wyrzutowego (19), dźwigni zmiany biegów (14), dźwigni prędkości obrotowej (12) i regulacji wysokości cięcia (3) (patrz rys. 7).
6. Włożyć śrubę zabezpieczającą przed przechyleniem (g) i zabezpieczyć ją zawleczką zabezpieczającą (h).
7. Zawiesić kosz na trawę (2).

⚠ ZAGROŻENIE!

Niebezpieczeństwo pożaru i wybuchu!

Podczas napełniania paliwo może się zapalić i wybuchnąć. Grozi to poważnymi poparzeniami lub śmiercią.

- Wyłączyć silnik i pozostawić go do ostygnięcia.
- Trzymać z dala od źródeł ciepła, płomieni i isker.
- Paliwo napełniać wyłącznie na zewnątrz.
- Nosić rękawice ochronne.
- Unikać kontaktu ze skórą i oczami.
- Uruchomić produkt w odległości co najmniej 3 m od miejsca tankowania paliwa.
- Należy uważać na przecieki. W przypadku wycieku benzyny nie należy uruchamiać silnika.

⚠ OSTRZEŻENIE!

Zagrożenie zdrowia!

Wdychanie oparów benzyny / oleju smarowego może spowodować poważne szkody dla zdrowia, utratę przytomności, a w skrajnych przypadkach śmierć.

- Nie wdychać oparów benzyny / oleju smarowego.
- Urządzenie może być użytkowane wyłącznie na zewnątrz pomieszczeń.

WSKAZÓWKA!

Uszkodzenie produktu

Eksplatacja urządzenia bez oleju silnikowego i przekładniowego lub ze zbyt małą jego ilością może spowodować uszkodzenie silnika.

- Przed uruchomieniem urządzenia uzupełnić paliwo i olej. Produkt dostarczany jest bez oleju silnikowego i przekładniowego.

WSKAZÓWKA!

Szkody środowiskowe!

Rozlany olej może trwale zanieczyścić środowisko. Ciecz ta jest wysoce toksyczna i może szybko spowodować zanieczyszczenie wody.

- Napełniać/spuszczając olej tylko na równych, utwardzonych powierzchniach.
- W tym celu należy użyć króćca wlewowego lub lejka.

- Spuszczony olej zebrać do odpowiedniego pojemnika.
- Rozlany olej należy natychmiast starannie wytrzeć, a użytą w tym celu ściereczkę zutylizować zgodnie z lokalnymi przepisami.
- Olej zutylizować zgodnie z lokalnymi przepisami.

10.3 Wlewanie benzyny (rys. 1)

⚠ Uwaga!

Kosiarka spalinowa jest dostarczana bez paliwa. Dlatego przed uruchomieniem należy koniecznie wlać paliwo. W tym celu należy użyć paliwa Super E5 / E10.

1. Złożyć siedzisko (1).
2. Wyczyścić otoczenie obszaru wlewu. Zanieczyszczenia w zbiorniku powodują zakłócenia pracy.
3. Ostrożnie otworzyć korek wlewu paliwa (17), aby możliwe było zredukowanie ew. występującego nadciśnienia.
4. Napełnić zbiornik paliwem (Super E5 / E10) za pomocą lejka (nie wchodzi w zakres dostawy). Zwrócić uwagę na maksymalną ilość napełnienia. Ostrożnie wlać paliwo aż do dolnej krawędzi króćca wlewowego.
5. Zamknąć korek wlewu paliwa (17). Upewnić się, że zamknięcie zbiornika jest szczelne.
6. Wyczyścić zamknięcie zbiornika i otoczenie.
7. Sprawdzić zbiornik i przewody paliwowe pod kątem nieszczelności.
8. Przed uruchomieniem urządzenia odsunąć się przynajmniej trzy metry od miejsca tankowania.

10.4 Kontrola ciśnienia w oponach

Prawidłowe ciśnienie w oponach jest niezbędnym warunkiem perfekcyjnego wyważenia narzędzia tnącego, a tym samym równomiernego skoszenia trawnika.

1. Kontrolować ciśnienie w oponach w regularnych odstępach czasu za pomocą dostępnej w handlu pompki nożnej.
2. W razie potrzeby uzupełnić powietrze za pomocą dostępnej w sprzedaży pompki nożnej (nie wchodzi w zakres dostawy), zdejmując uprzednio kołpaki kół (4a + 7a) z obręczy i pokrywę zaworu. Prawidłowe ciśnienie w oponach wynosi 1,3 bara na przednich kołach (7) i 1,8 bara na tylnych kołach (4).

Wskazówka: Po stwierdzeniu uszkodzenia opon lub kół należy skontaktować się z działem obsługi klienta lub wyspecjalizowanym warsztatem.

10.5 Kontrola przełącznika stykowego hamulca postojowego (rys. 1)

Przełącznik stykowy hamulca postojowego zapewnia, że silnik można uruchomić tylko wtedy, gdy hamulec postojowy jest zaciągnięty.

Warunek: Silnik jest wyłączony.

1. Usiąść na fotelu kierowcy (1).
2. Zwolnić hamulec postojowy (8), naciskając pedał hamulca (9).
3. Zwolnić pedał hamulca (9). Zwracać uwagę, aby kosiarka spalinowa była zabezpieczona przed stoczeniem.
4. Spróbować uruchomić silnik (kluczyk zapłonu (30) obrócić w pozycji „Start”).
5. Silnik nie może się uruchomić!

Wskazówka: Po stwierdzeniu, że przełącznik stykowy nie działa prawidłowo, należy skontaktować się z punktem serwisowym lub wyspecjalizowanym warsztatem.

10.6 Kontrola przełącznika stykowego kosiarki (rys. 1)

Przełącznik stykowy kosiarki uniemożliwia uruchomienie silnika, gdy kosiarka jest włączona.

1. Silnik jest wyłączony.
2. Usiąść na fotelu kierowcy (1).
3. Wcisnąć całkowicie pedał hamulca (9) i włączyć hamulec postojowy (8).
4. Wyłączyć kosiarkę, przesuwając dźwignię kosiarki (11) do przodu i naciskając ją w prawo, aż do zatrzaśnięcia.
5. Spróbować uruchomić silnik (kluczyk zapłonu (30) w pozycji „Start”).
6. Silnik nie może się uruchomić!

Wskazówka: Po stwierdzeniu, że przełącznik stykowy nie działa prawidłowo, należy skontaktować się z punktem serwisowym lub wyspecjalizowanym warsztatem.

10.7 Kontrola przełącznika stykowego siedziska (rys. 1)

Przełącznik stykowy siedziska zapewnia wyłączenie silnika, gdy tylko po włączeniu kosiarki na fotelu kierowcy nie znajduje się żadna osoba.

1. Usiąść na fotelu kierowcy (1).
2. Wcisnąć pedał hamulca (9) i włączyć hamulec postojowy (8).
3. Uruchomić silnik i pozostawić go na chodzie.
4. Wyłączyć kosiarkę (11), przesuwając dźwignię kosiarki (11) do przodu i naciskając powoli ją w prawo, aż do zatrzaśnięcia.
5. Odciążyć fotel kierowcy (1), wstając (nie zsiadać!).
6. Silnik musi się wyłączyć!

Wskazówka: Po stwierdzeniu, że przełącznik stykowy nie działa prawidłowo, należy skontaktować się z punktem serwisowym lub wyspecjalizowanym warsztatem.

10.8 Sprawdzić przełącznik stykowy kosza na trawę (rys. 1)

Przełącznik stykowy na koszu na trawę (2) zapewnia wyłączenie silnika, gdy tylko kosz na trawę nie zostanie prawidłowo podłączony po włączeniu kosiarki.

1. Usiąść na fotelu kierowcy (1).

2. Wcisnąć pedał hamulca (9) i włączyć hamulec postojowy (8).
3. Uruchomić silnik i pozostawić go na chodzie.
4. Wyłączyć kosiarkę (11), przesuwając dźwignię kosiarki (11) do przodu i naciskając powoli ją w prawo, aż do zatrzaśnięcia.
5. Lekko podnieść pusty kosz na trawę (2).
6. Silnik musi się wyłączyć!

Wskazówka: Po stwierdzeniu, że przełącznik stykowy nie działa prawidłowo, należy skontaktować się z punktem serwisowym lub wyspecjalizowanym warsztatem.

10.9 Kontrola urządzenia zatrzymującego nóż

Gdy kosiarka jest wyłączona, automatycznie i jednocześnie uruchamiany jest proces hamowania, który zatrzymuje nóż kosiarki w ciągu kilku sekund.

Pracujący nóż wytwarza wyraźnie odczuwalne szumy wiatru. Bieg noża jest sygnalizowany przez wytwarzany szum wiatru i w ten sposób może być kontrolowany.

Wskazówka: Po stwierdzeniu, że urządzenie zatrzymujące nóż nie działa prawidłowo, należy skontaktować się z punktem serwisowym lub wyspecjalizowanym warsztatem.

11. Obsługa

⚠ UWAGA!

Przed uruchomieniem urządzenie koniecznie całkowicie zmontować!

11.1. Godziny pracy

Przestrzegać ustawowych postanowień dotyczących regulacji godzin pracy kosiarek do trawy, które mogą się różnić w zależności od miejsca zastosowania.

Należy zapoznać się z elementami obsługi i sterowania, a także z obsługą urządzenia. W szczególności użytkownik musi wiedzieć, jak szybko zatrzymać narzędzie robocze i silnik spalinowy urządzenia.

Urządzenie może być używane wyłącznie przez osoby, które zapoznały się z instrukcją użytkownika i są zaznajomione z obsługą urządzenia. Przed pierwszym użyciem urządzenia użytkownik musi uzyskać fachowe i praktyczne instrukcje. Użytkownik musi zostać poinstruowany przez sprzedawcę lub inną wykwalifikowaną osobę, jak bezpiecznie korzystać z urządzenia.

Podczas tego instruktażu użytkownik powinien być w szczególności świadomy,

- że podczas pracy z urządzeniem wymagana jest szczególna ostrożność i koncentracja.

- że kosiarka spalinowa zjeżdżająca ze zbrocza nie może być kontrolowana poprzez uruchomienie hamulców.

Główne przyczyny utraty kontroli nad kosiarką spalinową mogą obejmować:

- brak przyczepności kół,
- zbyt szybką jazdę,
- niewłaściwe hamowanie,
- niewłaściwe użytkowanie (imprezy sportowe itp.),
- brak wiedzy na temat skutków związanych z warunkami podłoża, zwłaszcza na zboczach (patrz rozdział 11.6.3 „Praca na zboczach”),
- nieprawidłowe mocowanie ładunków i zły rozkład obciążenia.

11.2 Przygotowanie powierzchni do koszenia

1. Sprawdzić starannie powierzchnię przeznaczoną do koszenia przed rozpoczęciem pracy.
2. Usunąć kamienie, gałęzie, kości druty, zabawki i inne przedmioty, które mogą zostać odrzucone przez urządzenie.
3. Upewnić się, że na terenie przeznaczonym do koszenia nie znajdują się żadne osoby.

11.3 Kontrola noża kosiarki (rys. 9)

⚠ OSTRZEŻENIE!

Niebezpieczeństwo odniesienia obrażeń!

Po wyłączeniu silnika nóż kosiarki pracuje jeszcze przez kilka sekund. W przypadku dotknięcia obracających się części może dojść do skaleczeń.

- Poczekać, aż nóż kosiarki się zatrzyma.
 - Nie zatrzymywać narzędzia tnącego ręką.
 - Nosić rękawice ochronne.
 - Narzędzie tnące należy trzymać z dala od nóg.
1. Przed przystąpieniem do kontroli noża kosiarki należy wyłączyć silnik i wyjąć kluczyk zapłonowy (30) z wyłącznika zapłonu (10).
 2. Złożyć korpus zgodnie z opisem w punkcie 10.1.
 3. Lekko unieść kanał wyrzutowy (19) i obrócić go na zewnątrz. Nóż kosiarki (6a) jest teraz łatwo dostępny.
 4. Umieścić klucz nasadowy 12 mm (nie jest objęty zakresem dostawy) na śrubie (koło pasowe) (35).
 5. Teraz należy obrócić nóż kosiarki (6a) w kierunku zgodnym z ruchem wskazówek zegara do obszaru podglądu i sprawdzić go.
 6. Sprawdzać regularnie, czy nóż kosiarki (6a) jest prawidłowo zamocowany, jest w dobrym stanie i naostrzony.
 7. W przeciwnym razie należy zlecić naostrzenie lub wymianę noża kosiarki (6a) w specjalistycznym warsztacie.

11.4 Uruchamianie silnika (rys. 10 + 11)

1. Skontrolować poziom oleju silnikowego. Patrz punkt 13.3.3.
2. Zawiesić kosz na trawę (2). Patrz punkt 9.4.
3. Usiąść na fotelu kierowcy (1).

4. Kosiarka (11) musi być wyłączona.
5. Wcisnąć pedał hamulca i sprzęgła (9) i zaciągnąć hamulec postojowy (8). Ustawić żądaną wysokość cięcia (3). Patrz punkt 11.6.1.
6. Ustawić dźwignię zmiany biegów (14) na neutralny „N”.
7. Ustawić dźwignię prędkości obrotowej (12) w pozycji „Choke” przy niskich temperaturach. W cieplejszych temperaturach lub przy rozgrzanym silniku należy ustawić maksymalną prędkość.
8. Przekręcić kluczyk zapłonu (30) w wyłączniku zapłonu (11) do pozycji „Start”, aż do uruchomienia silnika i pozostawić go w pozycji „On”.
9. W razie potrzeby przesunąć dźwignię prędkości obrotowej (12) z pozycji „Choke” i ustawić żądaną prędkość.

11.5 Przejazd przy wyłączonej kosiarce

Uwaga! Bieg należy zmieniać tylko podczas postoju.

1. Całkowicie wcisnąć pedał hamulca (9) przy „żółtym” tempie. Spowoduje to odblokowanie hamulca postojowego (9).
2. Włączyć żądany bieg.
3. Powoli zwalniać pedał hamulca (9), aby kosiarka spalinowa zaczęła się poruszać.
4. Aby przyspieszyć, należy popchnąć dźwignię prędkości obrotowej (12) w kierunku „zająca”.
5. Aby zatrzymać urządzenie, należy nacisnąć pedał hamulca (9).

11.6 Koszenie

⚠ OSTRZEŻENIE!

Ryzyko wypadku podczas cofania!

Podczas cofania należy zwracać uwagę na obszar za sobą!

- Cofać tylko w razie potrzeby!
- Biegu wstecznego nie można włączyć, gdy kosiarka jest włączona.

Wskazówki dotyczące koszenia

- Przed każdym koszeniem należy sprawdzić, czy nóż kosiarki (6a) jest prawidłowo zamocowany, w dobrym stanie i dobrze naostrzony. Należy zawsze nosić rękawice ochronne!
- Sprawdzić kosiarkę, nóż kosiarki i inne elementy, jeżeli kosiarka najechała na przedmiot lub jeśli urządzenie wibruje bardziej niż zwykle.
- Gorący silnik, rura wybuchowa lub napęd może spowodować poparzenia. Nie wolno ich dotykać.
- Kosić tylko przy odpowiednim świetle.
- Na ulicy i w jej pobliżu zwracać uwagę na ruch drogowy. Kanał wyrzutowy (19) należy trzymać z dala od ulicy.
- Unikać miejsc, w których koła nie dotykają podłoża lub koszenie nie jest bezpieczne.
- Przed cofaniem należy upewnić się, że za plecami nie ma małych dzieci.

- Kosić tylko ostrymi, idealnymi nożami, aby źdźbła trawy nie strzępiły się, a trawnik nie żółkł.
- Aby uzyskać schludny efekt koszenia, prowadzić kosiarkę do trawy po możliwie najprostszych pasach. Pasy te powinny przy tym zawsze pokrywać się na szerokości paru centymetrów, aby nie pozostawić żadnych nieskoszonych pasków.
- Spód obudowy kosiarki należy utrzymywać w czystości i usuwać wszelkie resztki trawy. Resztki trawy utrudniają proces uruchamiania, wpływają niekorzystnie na jakość koszenia i wyrzut trawy.

11.6.1 Ustawianie wysokości cięcia (rys. 10)

△ Uwaga! Regulację wysokości koszenia można dokonywać wyłącznie przy wyłączonej kosiarce.

Wybierać wysokość koszenia dopasowaną do rzeczywistej długości trawy. Wykonywać kilka przejść, tak aby za jednym razem kosić maksymalnie 4 cm trawy.

1. Dźwignię regulacji wysokości cięcia (3) należy ustawić na żądaną wysokość cięcia.
2. Można ustawić 5 różnych wysokości cięcia.

WAŻNE: Podczas transportu należy zawsze ustawiać narzędzie tnące w najwyższej pozycji (poziom 5).

11.6.2 Koszenie / przejazd przy włączonej kosiarce (rys. 10, 11 + 12)

△ OSTRZEŻENIE!

Niebezpieczeństwo obrażeń i uszkodzeń!

Przedmioty mogą zostać wyrzucone w powietrze, uderzając i raniąc ludzi. Stałe przedmioty mogą uszkodzić produkt.

Ponadto małe kamienie lub inne przedmioty mogą zostać rzucone na odległość co najmniej 15 metrów. Może to prowadzić do uszkodzenia samochodów, domów i okien.

- Podczas koszenia należy zachować odpowiednią odległość 30 metrów od innych osób lub zwierząt.
- Nie używać produktu do usuwania przedmiotów z chodników itp.

WSKAZÓWKA!

Niebezpieczeństwo uszkodzenia!

Jeśli produkt nie jest regularnie czyszczony, resztki trawy/chwastów mogą zostać uwięzione pod tarczą ochronną. Może to negatywnie wpłynąć na wydajność produktu i w dłuższej perspektywie spowodować jego uszkodzenie.

- Czyścić produkt po każdym użyciu.

Uwaga! Bieg należy zmieniać tylko podczas postoju.

1. Całkowicie wcisnąć pedał hamulca (9) przy „żółtym” tempie. Hamulec postojowy (8) musi być włączony w pozycji P (rys. 10).

2. Powoli popchnąć dźwignię włączającą kosiarki (11) do przodu, aż się zatrzaśnie w celu włączenia kosiarki.
3. Całkowicie wcisnąć pedał hamulca (9) przy „żółtym” tempie. Spowoduje to odblokowanie hamulca postojowego (8).
4. Włączyć żądany bieg (14).
5. Powoli zwalniać pedał hamulca (9), aby kosiarka zaczęła się poruszać.
6. Aby przyspieszyć, należy popchnąć dźwignię prędkości obrotowej (12) w kierunku „zajęcia”.
7. Aby zatrzymać urządzenie, należy nacisnąć pedał hamulca (9).

11.6.3 Praca na pochyłościach

△ OSTRZEŻENIE!

Niebezpieczeństwo spowodowane błędami podczas jazdy na zboczach!

Podczas jazdy na zboczach należy zachować szczególną ostrożność! Nie ma czegoś takiego jak „bezpieczne” zbocze. Należy zwrócić szczególną uwagę na poniższe wskazówki dotyczące bezpieczeństwa!

- Jeśli koła zaczną się obracać lub pojazd utknie podczas jazdy pod górę, należy odłączyć kosiarkę i przystawki. Następnie powoli zjechać i opuścić zbocze w linii prostej!
- Pełny kosz na trawę zwiększa ryzyko przewrócenia się kosiarki spalinowej ze względu na jej ciężar!

- Na zboczach tor cięcia musi przebiegać w poprzek zbocza. Ześlizgiwaniu się kosiarki do trawy można zapobiegać ustawiając ją pod kątem do góry.
- Nachylenia są jedną z głównych przyczyn wypadków, w których dochodzi do utraty kontroli nad kosiarką spalinową i przewrócenia się maszyny. Może to spowodować poważne, a nawet śmiertelne obrażenia.
- Ze względów bezpieczeństwa urządzenie nie może być używane na zboczach o nachyleniu większym niż 10° (17,6%).
- Pochylenie 10° odpowiada pionowemu wzniesieniu o wysokości 17,6 cm i poziomej długości 100 cm.
- Należy unikać ruszania lub zatrzymywania się na zjazdach o dużym nachyleniu.
- Nie należy używać urządzenia w miejscach takich jak zbocza lub rowy, w których może się ono przewrócić lub ześlizgnąć. Ryzyko przewrócenia się lub poślizgnięcia jest większe, jeśli powierzchnia jest luźna lub wilgotna.
- Zawsze należy zjeżdżać ze zboczy w kierunku wzdłużnym. Istnieje zwiększone ryzyko przewrócenia się podczas jazdy bokiem.
- Podczas jazdy po zboczach nie należy gwałtownie zmieniać prędkości ani kierunku jazdy. Praca w takich sytuacjach wymaga ostrożnej, spokojnej i stabilnej obsługi kosiarki spalinowej.

- Unikać zmian kierunku jazdy na pochyłościach. Na pochyłościach należy skręcać tylko wtedy, gdy jest to nieuniknione; jeśli to możliwe, należy jechać powoli i szerokim łukiem w kierunku zjazdu.
- Nie należy kosić mokrej trawy, zwłaszcza na zboczach, ponieważ mokra trawa zmniejsza przyczepność. Kosiarka spalinowa może wpaść w poślizg, przez co użytkownik nie będzie w stanie jej kontrolować.
- Podczas przejazdu po pochyłościach nie wolno odblokowywać skrzyni biegów za pomocą sprzęgła wolnobiegu.
- Należy zachować szczególną ostrożność podczas obsługi przystawek na zboczach (zmieniony rozkład masy na urządzeniu).
- Jeśli koła obracają się lub pojazd utknie podczas jazdy pod górę na zboczu, należy odłączyć nóż kosiarki lub przystawkę. Następnie należy opuścić zbocze, schodząc powoli w linii prostej.
- Nigdy nie należy próbować stabilizować kosiarki spalinowej, opierając ją stopą o podłoże.
- Ciężar kosza na trawę zwiększa ryzyko przewrócenia, zwłaszcza gdy jest on pełny.
- Nigdy nie należy opróżniać ani podnosić kosza na trawę na pochyłej płaszczyźnie.

11.6.4 Opróżnianie kosza na trawę na siedząco (rys. 12)

Jeśli ścinki pozostają na ziemi, kosz na trawę jest pełny i należy go opróżnić.

1. Wyłączyć kosiarkę (11), przesuając dźwignię kosiarki (11) do przodu i naciskając ją w lewo.
2. Podjechać do miejsca, w którym ma zostać opróżniony kosz na trawę (2).
3. Wcisnąć pedał hamulca (9) i włączyć hamulec postojowy (8).
4. Ustawić dźwignię zmiany biegów (14) na neutralny „N”.
5. Za pomocą uchwytu podnieść kosz na trawę (2), aby go opróżnić.
6. Ponownie opuścić kosz na trawę (2).

Uwaga: Jeśli kosz na trawę (2) nie jest prawidłowo włączony, nie można włączyć kosiarki (11).

11.6.5 Odczepić kosz na trawę w celu opróżnienia (rys. 12)

Jeśli ścinki pozostają na ziemi, kosz na trawę jest pełny i należy go opróżnić.

⚠ OSTRZEŻENIE!

Niebezpieczeństwo odniesienia obrażeń!

Niezamierzone i nieoczekiwane uruchomienie urządzenia może spowodować obrażenia ciała.

- Przed opróżnianiem wyłączać silnik.

1. Wcisnąć pedał hamulca (9) i włączyć hamulec postojowy (8).

2. Wyłączyć kosiarkę (11), przesuując dźwignię kosiarki (11) do tyłu i naciskając ją w lewo.
3. Ustawić dźwignię zmiany biegów (14) na neutralny „N”.
4. Wyłączyć silnik, przekręcając kluczyk zapłonu (30) do pozycji „Stop”. Wyjąć następnie kluczyk zapłonowy (30) z wyłącznika zapłonu (10).
5. Odczepić kosz na trawę (2) i opróżnić go.
6. Zawiesić z powrotem kosz na trawę (2).
7. Jeśli kosz na trawę (2) nie jest prawidłowo włączony, nie można włączyć kosiarki (11).

11.7 Wyłączanie kosiarki spalinowej

⚠ OSTRZEŻENIE!

Niebezpieczeństwo odniesienia obrażeń i poparzenia!

Gorący silnik, rura wybuchowa lub napęd może spowodować poparzenia.

- Nie dotykać żadnych gorących części kosiarki spalinowej.
- Podczas wyłączania silnika należy upewnić się, że gorące części nie spowodują zapłonu pobliskich przedmiotów lub materiałów.

⚠ OSTRZEŻENIE!

Niebezpieczeństwo odniesienia obrażeń i przechylenia!

Kosiarka spalinowa może się przewrócić, jeśli nie zostanie zaparkowana na równej powierzchni.

- Ryzyko przewrócenia się lub poślizgnięcia jest większe, jeśli powierzchnia jest luźna lub wilgotna.
- Podczas zatrzymywania należy zwrócić uwagę na najazd narzędzia tnącego, który trwa kilka sekund, aż do zatrzymania.

Wyłączyć urządzenie w następujący sposób:

1. Wcisnąć całkowicie pedał hamulca (9) i włączyć hamulec postojowy (8).
2. Wyłączyć agregat tnący (11) przed opuszczeniem fotela kierowcy.
3. Należy ustawić wysokość cięcia (3) w najniższej pozycji.
4. Przesunąć dźwignię zmiany biegów (14) do pozycji „N”.
5. Wyłączyć silnik, przekręcając kluczyk zapłonu (30) w wyłączniku zapłonu (10) do pozycji „Stop”. Wyjąć następnie kluczyk zapłonowy (30) z wyłącznika zapłonu (10).
6. Kluczyk zapłonu (30) należy przechowywać w taki sposób, aby dostęp do niego miały wyłącznie upoważnione osoby.
7. Przed odłączeniem kosiarki spalinowej należy upewnić się, że całkowicie się zatrzymała.

11.8. Po koszeniu

1. Zawsze należy pozwolić silnikowi ostygnąć przed odstawieniem kosiarki spalinowej w zamkniętym miejscu.

2. Usunąć trawę, liście, smary i olej przed składowaniem. Nie należy umieszczać żadnych innych przedmiotów na kosiarce.
3. Przed ponownym użyciem sprawdzić wszystkie śruby i nakrętki. Dokręć wszystkie poluzowane śruby.
4. Opróżnić kosz na trawę (2) przed ponownym użyciem.
5. Wyjąć kluczyk zapłonowy (30) z wyłącznika zapłonu (10).
6. Zwracać uwagę, aby nie ustawiać kosiarki spalinowej w pobliżu źródła zagrożenia. Wyciek gazu może prowadzić do wybuchu.
7. Jeśli kosiarka spalinowa nie będzie używana przez dłuższy czas, należy opróżnić zbiornik paliwa za pomocą pompy ssącej do benzyny (nie objęta zakresem dostawy).
8. Naoliwić i poddać urządzenie konserwacji.

12. Transport

⚠ OSTRZEŻENIE!

Niebezpieczeństwo odniesienia obrażeń!

Niezamierzone i nieoczekiwane uruchomienie urządzenia może spowodować obrażenia ciała.

- Po załadowaniu należy wyłączyć silnik, a po jego ostygnięciu zdjąć końcówkę przewodu świecy zapłonowej ze świecy zapłonowej.
- Urządzenie może spowodować poważne obrażenia w wyniku przygniecenia własnym ciężarem.

Należy zachować szczególną ostrożność podczas załadunku i rozładunku kosiarki spalinowej do transportu w pojeździe lub przyczepie.

Zawsze włączać hamulec postojowy (8) i wyłączać napęd kosiarki (11) lub przystawek.

Podczas transportu kosiarki spalinowej należy przestrzegać lokalnych przepisów prawnych, w szczególności dotyczących bezpieczeństwa ładunku i transportu przedmiotów na powierzchniach ładunkowych.

Ta kosiarka spalinowa nie może być holowana. Na potrzeby transportu po drogach publicznych należy używać odpowiedniego pojazdu lub przyczepy. W trakcie transportu należy upewnić się, że środek transportu ma wystarczającą ładowność, a kosiarka spalinowa jest odpowiednio zabezpieczona.

Podczas transportu należy utrzymywać obszar załadunku i obszar wokół tłumika i silnika spalinowego z dala od materiałów łatwopalnych, takich jak słoma, liście lub suche ścinki trawy.

Po załadowaniu należy zawsze wyjąć kluczyk zapłonowy (30) z wyłącznika zapłonu (10)!

13. Czyszczenie i konserwacja

⚠ OSTRZEŻENIE!

Niebezpieczeństwo odniesienia obrażeń i poparzenia!

Produkt może nieoczekiwanie się uruchomić i doprowadzić do obrażeń. Możliwe jest również osiągnięcie temperatury na poziomie 80°C lub większym.

- Przed wszelkimi pracami związanymi z czyszczeniem i konserwacją silnik należy wyłączyć.
- Przed przystąpieniem do prac w obszarze silnika spalinowego, kolektora wydechowego i tłumika należy odczekać, aż urządzenie ostygnie –.
- Wyjąć końcówkę przewodu świecy zapłonowej ze świecy.

⚠ OSTRZEŻENIE!

Zagrożenie zdrowia!

Wdychanie oparów benzyny / oleju smarowego może spowodować poważne szkody dla zdrowia, utratę przytomności, a w skrajnych przypadkach śmierć.

- Nie wdychać oparów benzyny / oleju smarowego.
- Urządzenie może być użytkowane wyłącznie na zewnątrz pomieszczeń.

WSKAZÓWKA!

Niebezpieczeństwo uszkodzenia!

Jeżeli do obudowy przedostanie się woda, może to doprowadzić do uszkodzenia silnika. Ponadto strumień myjki wysokociśnieniowej może uszkodzić części urządzenia.

- Czyścić urządzenie za pomocą szmatki, szczotki ręcznej itp.
- Urządzenia nie należy zanurzać w wodzie lub innych cieczach ani nie spryskiwać przy pomocy myjki wysokociśnieniowej.

Plan konserwacji

	Po upływie 10 roboczo-godzin	Po upływie 25 roboczo-godzin	Co 50 roboczo-godzin
Filtr powietrza	Wyczyścić	Wyczyścić	Wymienić
Świeca zapłonowa	i są sprawne	Wyczyścić	Wymienić

Wymagana specjalistyczna kontrola:

- jeśli kosiarka spalinowa najeżdża na duży przedmiot,
- jeśli silnik nagle się zatrzyma,
- jeśli nóż tnący jest wygięty (nie prostować go samodzielnie!),
- jeśli przekładnia jest uszkodzona.

13.1 Czyszczenie

⚠ OSTRZEŻENIE!

Niebezpieczeństwo odniesienia obrażeń!

Niezamierzone i nieoczekiwane uruchomienie urządzenia może spowodować obrażenia ciała.

- Przed przystąpieniem do czyszczenia i konserwacji należy wyłączyć silnik, a po jego ostygnięciu zdjąć końcówkę przewodu świecy zapłonowej ze świecy zapłonowej.

WSKAZÓWKA!

Niebezpieczeństwo uszkodzenia!

Jeśli produkt i jego osprzęt nie są regularnie czyszczone, pod kosiarką spalinową mogą gromadzić się resztki trawy/chwastów. Może to negatywnie wpłynąć na wydajność produktu i w dłuższej perspektywie spowodować jego uszkodzenie.

- Czyścić urządzenie za pomocą szmatki lub szczotki ręcznej itp....
- Urządzenia nie należy zanurzać w wodzie lub innych cieczach ani nie spryskiwać przy pomocy myjki wysokociśnieniowej.
- Uchwyty utrzymywać w stanie bez oleju, aby zapewnić pewny chwyt.

13.2 Czyszczenie urządzenia wodą (rys. 16)

1. Podłączyć króciec węża do przyłącza wody (5) kosiarki spalinowej i otworzyć zawór wody.
2. Uruchomić kosiarkę spalinową i włączyć kosiarkę (11), przesuwając dźwignię kosiarki (11) do przodu i naciskając ją w prawo aż do zatrzaśnięcia. Obracająca się belka nożycowa wyrzuca wodę na spód kosiarki spalinowej, czyszcząc ją w ten sposób.
3. Po ok. 30 sekundach ponownie wyłączyć kosiarkę spalinową i kosiarkę (11).
4. Zamknąć kran i zdjąć króciec węża.
5. Wyczyścić górną część szmatką (nie należy używać ostrych przedmiotów, np. noży).

Wskazówka: Zabrudzenia i trawę najłatwiej usunąć bezpośrednio po koszeniu. Przschnięte resztki trawy i zabrudzenia mogą prowadzić do pogorszenia jakości koszenia. Sprawdzać, czy kanał wyrzutowy trawy nie jest pokryty resztkami trawy, a w razie potrzeby usunąć je. Nigdy nie czyścić kosiarki strumieniem wody lub myjką wysokociśnieniową. Silnik powinien pozostać suchy. Nie wolno stosować agresywnych środków czyszczących, takich jak środki do czyszczenia na zimno czy benzyna do czyszczenia. Nigdy nie podjeżdżać blisko krawędzi lub rowu w celu czyszczenia (np. na ramce kosiarki spalinowej).

Aby uniknąć ryzyka pożaru, należy utrzymywać silnik spalinowy, żeberka chłodzące, komorę baterii, obszar wokół zbiornika i wydech w stanie wolnym od trawy, liści lub wyciekającego oleju (smaru).

Zawsze należy czyścić kosz na trawę.

13.3 Prace konserwacyjne

Można wykonywać wyłącznie prace konserwacyjne opisane w niniejszej instrukcji eksploatacji; wszelkie inne prace powinny być wykonywane przez wyspecjalizowanego sprzedawcę. W przypadku braku niezbędnej wiedzy i narzędzi należy zawsze skontaktować się z wyspecjalizowanym sprzedawcą.

Zalecamy, aby prace konserwacyjne i naprawy były wykonywane wyłącznie przez wyspecjalizowanego sprzedawcę.

Należy używać wyłącznie narzędzi, akcesoriów lub przystawek zatwierdzonych przez producenta tego urządzenia lub technicznie podobnych części, w przeciwnym razie istnieje ryzyko wypadku skutkującego obrażeniami ciała lub uszkodzeniem urządzenia. W razie jakichkolwiek pytań należy skontaktować się z wyspecjalizowanym sprzedawcą.

Właściwości oryginalnych narzędzi, akcesoriów i części zamiennych są zoptymalizowane pod kątem urządzenia i wymagań użytkownika.

Kosiarka spalinowa powinna być raz w roku sprawdzana przez specjalistę.

Naklejki ostrzegawcze i informacyjne powinny być zawsze czyste i czytelne. Uszkodzone lub zgubione naklejki należy zastąpić nowymi oryginalnymi naklejkami. Jeśli podzespół zostanie zastąpiony nową częścią, należy upewnić się, że nowa część ma takie same naklejki.

Ze względów bezpieczeństwa podzespoły przewodzące paliwo (przewód paliwowy, zawór paliwa, zbiornik paliwa, korek wlewu paliwa, złącza itp.) muszą być regularnie sprawdzane pod kątem uszkodzeń i wycieków, a w razie potrzeby wymieniane przez specjalistę.

Przed rozpoczęciem prac przy podzespołach elektrycznych lub w ich pobliżu należy odłączyć kabel przyłączeniowy baterii (24) od kabla przyłączeniowego silnika (24a).

Urządzenie jest wyposażone w liczne funkcje zabezpieczające. Urządzenia te nie mogą być usuwane ani modyfikowane (mostkowane itp.) i muszą być sprawdzane w regularnych odstępach czasu. Prace przy urządzeniach zabezpieczających mogą być wykonywane wyłącznie przez specjalistę.

Wszystkie nakrętki, śruby i wkręty, zwłaszcza wkręt mocujący nóż, powinny być mocno dokręcone, aby zapewnić bezpieczne działanie urządzenia.

Zużyte lub uszkodzone części należy natychmiast wymienić ze względów bezpieczeństwa.

Regularnie sprawdzać mechanizm zbierania trawy (np. kosz na trawę, rynnę wyrzutową) pod kątem zużycia, uszkodzeń lub utraty funkcji.

Praca pod maszyną wymaga szczególnej ostrożności ze względu na ciężar kosiarki spalinowej. Należy zatem skontaktować się z wyspecjalizowanym sprzedawcą.

Skontrolować, czy przednie i tylne koła są pewnie zamocowane.

Kosiarka spalinowa i przystawki muszą być zawsze utrzymywane w nienagannym stanie technicznym; wszystkie urządzenia zabezpieczające muszą być obecne i sprawne.

Regularnie sprawdzać działanie hamulca (co 25 godzin pracy) i w razie potrzeby zlecać wymagane ustawienia lub prace konserwacyjne w specjalistycznym warsztacie.

13.3.1 Osie i piasty kół

Aby zapewnić płynną pracę kół, zaleca się czyszczenie i lekkie smarowanie osi kół i piast kół co najmniej raz w sezonie.

WSKAZÓWKA:

Przednie i tylne koła (7 + 4) muszą zostać zdemonstrowane w celu nasmarowania osi i piast.

13.3.2 Wymiana noża kosiarki

Ze względów bezpieczeństwa wymieniać, ostrzyć, wyważać i montować noże kosiarki tylko w autoryzowanym warsztacie specjalistycznym. W celu uzyskania optymalnego rezultatu pracy zaleca się poddawanie noża kosiarki kontroli raz do roku.

13.3.3 Kontrola poziomu oleju (rys. 8)

⚠ ZAGROŻENIE!

Niebezpieczeństwo pożaru i wybuchu!

Podczas napełniania paliwo może się zapalić i wybuchnąć. Grozi to poważnymi poparzeniami lub śmiercią.

- Wyłączyć silnik i pozostawić go do ostygnięcia.
- Trzymać z dala od źródeł ciepła, płomieni i iskier.
- Paliwo napełniać wyłącznie na zewnątrz.
- Nosić rękawice ochronne.
- Unikać kontaktu ze skórą i oczami.
- Uruchomić produkt w odległości co najmniej 3 m od miejsca tankowania paliwa.
- Należy uważać na przecieki. W przypadku wycieku benzyny nie należy uruchamiać silnika.

⚠ OSTRZEŻENIE!

Zagrożenie zdrowia!

Wdychanie oparów benzyny / oleju smarowego może spowodować poważne szkody dla zdrowia, utratę przytomności, a w skrajnych przypadkach śmierć.

- Nie wdychać oparów benzyny / oleju smarowego.
- Urządzenie może być użytkowane wyłącznie na zewnątrz pomieszczeń.

WSKAZÓWKA!

Uszkodzenie produktu

Eksploatacja urządzenia bez oleju silnikowego i przekładniowego lub ze zbyt małą jego ilością może spowodować uszkodzenie silnika.

- Przed uruchomieniem urządzenia uzupełnić paliwo i olej. Produkt dostarczany jest bez oleju silnikowego i przekładniowego.
- Używać wyłącznie oleju silnikowego SAE 30.

WSKAZÓWKA!

Szkody środowiskowe!

Rozlany olej może trwale zanieczyścić środowisko. Ciecz ta jest wysoce toksyczna i może szybko spowodować zanieczyszczenie wody.

- Napełniać/spuszczać olej tylko na równych, utwardzonych powierzchniach.
- W tym celu należy użyć króćca wlewowego lub lejka.
- Spuszczony olej zebrać do odpowiedniego pojemnika.
- Rozlany olej należy natychmiast starannie wytrzeć, a użytą w tym celu ściereczkę zutylizować zgodnie z lokalnymi przepisami.
- Olej zutylizować zgodnie z lokalnymi przepisami.

1. Kosiarkę spalinową ustawić na płaskiej, równej powierzchni.
2. Wyjąć kluczyk zapłonowy (30) z wyłącznika zapłonu (10).
3. Złożyć korpus zgodnie z opisem w punkcie 10.1 (rys. 7).
4. Odkręcić pokrywę zbiornika oleju z miernikiem (22), obracając ją w kierunku przeciwnym do ruchu wskazówek zegara i wytrzeć ją do czysta.
5. Wkręcić ponownie pokrywę zbiornika oleju z miernikiem (22) do ogranicznika w króćcu wlewowym.
6. Wyciągnąć pokrywę zbiornika oleju z miernikiem (22) i odczytać poziom oleju w pozycji poziomej. Poziom oleju musi zawierać się w zakresie pomiędzy oznaczeniem maks. i min. na prętowym wskaźniku poziomu oleju (22).

13.3.4 Wymiana oleju

Wymianę oleju należy przeprowadzać co rok przed rozpoczęciem sezonu, silnik powinien być ciepły i wyłączony.

Używać wyłącznie oleju silnikowego (SAE 30).

1. Kosiarkę spalinową ustawić na płaskiej, równej powierzchni.
2. Złożyć korpus zgodnie z opisem w punkcie 10.1 (rys. 7).
3. Odkręcić pokrywę zbiornika oleju z miernikiem (22) obracając w lewo.

4. Odessać olej silnikowy przez króciec wlewowy za pomocą dostarczonej strzykawki (26) i węża.
5. Uzpełnić świeży olej silnikowy i sprawdzić poziom oleju (patrz 13.3.3).

Stary olej należy zutylizować zgodnie z obowiązującymi postanowieniami.

13.3.5 Konserwacja filtra powietrza (rys. 13)

⚠ ZAGROŻENIE!

Niebezpieczeństwo pożaru i wybuchu!

Paliwo może się zapalić i wybuchnąć, jeśli nie zostanie prawidłowo oczyszczone. Grozi to poważnymi poparzeniami lub śmiercią.

- Filtr powietrza należy czyścić wyłącznie poprzez jego wystukanie.
- Nie wolno czyścić filtra powietrza paliwem ani łatwopalnymi rozpuszczalnikami.

WSKAZÓWKA!

Niebezpieczeństwo uszkodzenia!

Praca silnika bez zamontowanego wkładu filtra może spowodować uszkodzenie silnika.

- Nigdy nie należy uruchamiać silnika bez zamontowanego wkładu filtra powietrza.

Zabrudzone filtry powietrza (18a) powodują zmniejszenie mocy silnika z powodu niewystarczającego dopływu powietrza do gaźnika. Dlatego regularna kontrola jest niezbędna.

Filtr powietrza należy sprawdzać co 25 roboczogodzin, a w razie potrzeby wyczyścić. W przypadku silnego zapylenia powietrza filtr powietrza należy sprawdzać częściej.

1. Złożyć korpus zgodnie z opisem w punkcie 10.1.
2. Odkręcić śrubę (36) obudowy filtra powietrza (18) i zdjąć obudowę.
3. Filtr powietrza (18a) należy czyścić wyłącznie poprzez jego wystukanie.
4. Zamontować obudowę filtra powietrza (18) i filtr powietrza (18a) w odwrotnej kolejności.

13.3.6 Konserwacja świecy zapłonowej (rys. 1)

Sprawdzić świecę zapłonową po 10 roboczogodzinach pod kątem zabrudzeń i wyczyścić ją ewentualnie szczotką drucianą. W razie potrzeby świecę zapłonową należy wymieniać co 50 roboczogodzin.

1. Wyciągnąć końcówkę przewodu świecy zapłonowej (20) poprzez przekręcenie.
2. Wyjąć świecę zapłonową (20a) przy użyciu klucza do świec zapłonowych (a).

Przy użyciu szczelinomierza ustawić odstęp 0,75 mm (0,030"). Ponownie zamontować świecę zapłonową (20a), uważając, aby nie dokręcić jej zbyt mocno.

13.3.7 Wymiana bezpiecznika (rys. 14)

Rozrusznik elektryczny jest zabezpieczony bezpiecznikiem 10A (29).

Nigdy nie należy używać innego bezpiecznika ani go pomijać.

1. Złożyć korpus zgodnie z opisem w punkcie 10.1 (rys. 7).
2. Otworzyć uchwyt bezpiecznika (29a).
3. Wyjąć uszkodzony bezpiecznik (29) z uchwytu (29a).
4. Włożyć nowy bezpiecznik 10A (29).
5. Zamknąć uchwyt bezpiecznika (29a).

13.3.8 Naładować baterię

Bateria ładuje się podczas pracy. Częste uruchamianie może jednak wymagać naładowania baterii za pomocą dostarczonej ładowarki (25):

1. Włożyć wtyczkę do gniazda ładowania (15), a ładowarkę (25) do gniazda 230V~/50Hz.
2. Ładować baterię przez co najmniej 5 godzin.

13.3.9 Naładować baterię za pomocą ładowarki samochodowej (rys. 15)

⚠ ZAGROŻENIE!

Zagrożenie z powodu nieprawidłowego ładowania akumulatora rozruchowego!

Jeśli napięcie ładowania jest zbyt wysokie, grozi to eksplozją akumulatora rozruchowego.

- Prąd ładowania ładowarki nie może przekraczać 5 A, a napięcie ładowania nie może przekraczać 14,4 V.
- Podczas prac przy baterii należy zawsze wyjąć kluczyk zapłonowy (30) z wyłącznika zapłonu (10).

Uwaga!

Zagrożenie zwarcie!

Aby uniknąć zwarcia, zawsze najpierw należy odłączyć ujemny (-) przewód od baterii (16a) i podłączyć go ponownie jako ostatni.

- Podczas prac przy baterii (16a) należy zawsze wyjąć kluczyk zapłonowy (30) z wyłącznika zapłonu (10).
- Uwzględnić biegunowość.

Baterię można również ładować za pomocą dostarczonego kabla do ładowania (28) przy użyciu standardowej ładowarki samochodowej do baterii kwasowo-ołowiowych 12 V.

1. Odłączyć przy tym przewód przyłączeniowy baterii (24) i przewód przyłączeniowy silnika (24a). (Rys. 9)
2. Podłączyć dostarczony kabel do ładowania (28) do baterii (16a). Podłączyć czarny kabel do bieguna ujemnego (-), a czerwony kabel do bieguna dodatniego (+) ładowarki.

Uwaga!

Zagrożenie zwarcie!

Podczas podłączania/odłączania kabla przyłączeniowego baterii (24) należy upewnić się, że bieguny (+/-) nie dotykają się wzajemnie i/lub ramki.

Aby uniknąć zwarcia, zawsze najpierw należy odłączyć ujemny (-) przewód do ładowarki i podłączyć go ponownie jako ostatni.

Kosiarka spalinowa powinna być zawsze przechowywana z całkowicie naładowanej baterii (16a).

13.3.10 Kontrola ciśnienia w oponach

1. Przed rozpoczęciem jazdy należy sprawdzić ciśnienie w oponach (patrz również 10.4)!
2. Kontrolować ciśnienie w oponach w regularnych odstępach czasu za pomocą dostępnej w handlu pompki nożnej (nie wchodzi w zakres dostawy).
3. W razie potrzeby uzupełnić powietrze za pomocą dostępnej w sprzedaży pompki nożnej (nie wchodzi w zakres dostawy), zdejmując uprzednio kołpaki kół (4a + 7a) i pokrywę zaworu. Prawidłowe ciśnienie w oponach wynosi 1,3 bara na przednich kołach (7) i 1,8 bara na tylnych kołach (4).
4. Ważne: Zbyt niskie ciśnienie w oponach zwiększa ryzyko uszkodzenia zaworów, a tym samym dętek.

Wskazówka: Po stwierdzeniu uszkodzenia opon lub kół należy skontaktować się z działem obsługi klienta lub wyspecjalizowanym warsztatem.

13.3.11 Naprawa

Po wykonaniu naprawy i konserwacji upewnić się, że elementy istotne pod kątem bezpieczeństwa technicznego są założone i wykazują nienaganny stan techniczny. Elementy mogące powodować obrażenia przechowywać w miejscu niedostępnym dla innych osób i dzieci.

Uwaga: Zgodnie z ustawą o odpowiedzialności cywilnej za produkt nie ponosi się odpowiedzialności za szkody powstałe wskutek nieprawidłowych napraw lub niestosowania oryginalnych części zamiennych. Zwrócić się do serwisu klienta lub autoryzowanego specjalisty. Powyższe dotyczy również części akcesoriów.

Ważna wskazówka dotycząca naprawy:

W przypadku odesłania urządzenia do naprawy w stacji serwisowej należy pamiętać, aby ze względów bezpieczeństwa zostało ono opróżnione z oleju i benzyny.

13.3.12 Zamawianie części zamiennych

Przy zamawianiu części zamiennych należy podać następujące dane:

- Typ urządzenia
- Numer katalogowy urządzenia

Części zamienne / akcesoria

Nóż do kosiarki do trawy - nr art.: 7911200616

Bateria - nr artykułu: 5911235066

13.3.13 Informacje serwisowe

Należy pamiętać, że w przypadku tego produktu poniższe części podlegają naturalnemu zużyciu lub zużyciu uwarunkowanemu użytkowaniem, bądź są potrzebne jako materiały zużywalne.

Części zużywalne*: Świeca zapłonowa, filtr powietrza, filtr powietrza, nóż kosiarki, paski klinowe, bateria, bezpiecznik, opony

* opcjonalnie w zakresie dostawy!

Części zamienne i wyposażenie można zamówić w naszym punkcie serwisowym. W tym celu zeskanować kod QR znajdujący się na stronie tytułowej.

14. Przechowywanie

⚠ ZAGROŻENIE!

Niebezpieczeństwo pożaru i wybuchu!

W przypadku przechowywania urządzenia w pobliżu potencjalnych źródeł zapłonu może dojść do pożaru lub wybuchu. Grozi to poważnymi poparzeniami lub śmiercią.

- Usunąć potencjalne źródła zapłonu, takie jak kucharki, gazowe kotły grzewcze, suszarki gazowe itp.

WSKAZÓWKA!

Niebezpieczeństwo uszkodzenia!

Nieprawidłowe przechowywanie urządzenia może spowodować uszkodzenie silnika.

- Produkt należy przechowywać w miejscu chronionym przed brudem, kurzem i wilgocią.

14.1 Przechowywanie podczas dłuższych przerw w pracy

Pozostawić silnik do ostygnięcia przed odstawieniem urządzenia w zamkniętym pomieszczeniu.

Kosiarkę spalinową należy przechowywać z pustym zbiornikiem paliwa, a także w zamkniętym i dobrze wentylowanym pomieszczeniu.

Nigdy nie przechowywać urządzenia z benzyną w zbiorniku paliwa wewnątrz budynku, gdzie opary benzyny mogą wejść w kontakt z otwartym ogniem lub iskrami.

W przypadku konieczności opróżnienia zbiornika (np. likwidacja przed przerwą zimową), zbiornik paliwa powinien być opróżniany wyłącznie na zewnątrz (np. opróżnianie zbiornika odbywa się poprzez uruchomienie silnika spalinowego na zewnątrz).

Kosiarkę spalinową przechowywać w stanie zapewniającym bezpieczną eksploatację.

Kluczyk zapłonowy (30) musi być zawsze wyjęty z wyłącznika zapłonu (10) i bezpiecznie przechowywany, aby zapobiec nieuprawnionemu lub niewłaściwemu użyciu przez dzieci i inne osoby.

Przed przechowywaniem (np. przerwą zimową) należy dokładnie wyczyścić kosiarkę spalinową. Suche ścinki trawy i liście w pobliżu tłumika mogą się zapalić. **Niebezpieczeństwo zapłonu!**

Przed przykryciem urządzenia należy odczekać, aż całkowicie ostygnie.

Przed przechowywaniem należy przeprowadzić wszystkie niezbędne prace konserwacyjne.

Jeśli kosiarka spalinowa ma być wyłączona z eksploatacji na dłuższy okres czasu, przed rozpoczęciem prac na komponentach elektrycznych lub w ich pobliżu należy odłączyć kabel przyłączeniowy baterii (24) od kabla przyłączeniowego silnika (24a). Zaleca się wyjęcie baterii (16a) i przechowywanie go w pełni naładowanego w suchym i zamkniętym pomieszczeniu.

14.1.1 Demontaż baterii (rys. 9)

1. Odłączyć przy tym przewód przyłączeniowy baterii (24) i przewód przyłączeniowy silnika (24a). (Rys. 9).
2. Następnie odkręcić obie śruby (16b) śrubokrętem do wkrętów z rowkiem krzyżowym z pokrywy baterii (16).
3. Wyjąć baterię (16a) włącznie z pokrywą baterii (16).

Należy upewnić się, że akumulatory są zabezpieczone przed nieuprawnionym użyciem (np. przez dzieci).

Naładować baterię (16a) 1-2 razy w ciągu zimy, aby zapewnić, że zachowa on pełną zdolność ładowania. Nieprawidłowe przechowywanie może spowodować uszkodzenie baterii (16a) i nie jest objęte gwarancją.

14.2 Spuszczenie paliwa za pomocą pompy do odsysania paliwa

1. Pod węże pompy do odsysania paliwa (nie objęta zakresem dostawy) umieścić zbiornik.
2. Odkręcić korek wlewu paliwa (17) i zdjąć go.
3. Wsunąć wąż pompy do odsysania paliwa do zbiornika paliwa i całkowicie spuścić paliwo, korzystając z pompy do odsysania paliwa.
4. Ponownie mocno dokręcić korek wlewu paliwa (17).

15. Utylizacja i recykling

Wskazówki dotyczące opakowania



Materiały opakowaniowe nadają się do recyklingu. Opakowania należy utylizować w sposób przyjazny dla środowiska.

Wskazówki dotyczące ustawy o urządzeniach elektrycznych i elektronicznych (ElektroG)



Zużyte urządzenia elektryczne i elektroniczne nie wchodzą w skład odpadów domowych, lecz muszą być zbierane i usuwane oddzielnie!

- Zużyty sprzęt może mieć szkodliwy wpływ na środowisko i zdrowie ludzi z uwagi na potencjalną zawartość niebezpiecznych substancji, mieszanin oraz części składowych. Gospodarstwo domowe spełnia ważną rolę w przyczynianiu się do ponownego użycia i odzysku surowców wtórnych, w tym recyklingu zużytego sprzętu. Na tym etapie kształtuje się postawy, które wpływają na zachowanie wspólnego dobra jakim jest czyste środowisko naturalne.
- Stare baterie lub akumulatory, które nie są na stałe zainstalowane w starym urządzeniu, należy usunąć przed oddaniem go do serwisu nie powodując zniszczenia! Ich utylizacja jest regulowana ustawą o bateriach.
- Właściciele lub użytkownicy urządzeń elektrycznych i elektronicznych są prawnie zobowiązani do ich zwrotu po zakończeniu użytkowania.
- Użytkownik końcowy jest odpowiedzialny za usunięcie swoich danych osobowych ze starego urządzenia przeznaczonego do utylizacji!
- Symbol przekreślonego kosza na śmieci oznacza, że zużytego urządzenia elektrycznego i elektronicznego nie wolno wyrzucać razem z odpadami domowymi.
- Zużyte urządzenia elektryczne i elektroniczne można bezpłatnie oddawać w następujących miejscach:
 - Publiczne punkty utylizacji lub zbiórki (np. podwórza budynków komunalnych)
 - Punkty sprzedaży urządzeń elektrycznych (stacjonarne i internetowe), o ile sprzedawcy są zobowiązani do ich odbioru lub oferują je dobrowolnie.
 - Do trzech sztuk urządzeń elektrycznych i elektronicznych każdego typu, o długości krawędzi nie większej niż 25 centymetrów, można bezpłatnie zwrócić do producenta bez konieczności wcześniejszego zakupu nowego urządzenia od producenta lub można je oddać do innego autoryzowanego punktu zbiórki w swojej okolicy.

- W celu uzyskania informacji na temat dodatkowych warunków przyjmowania zwrotów przez producentów i dystrybutorów należy skontaktować się z odpowiednim działem obsługi klienta.
- W przypadku dostarczenia przez producenta nowego urządzenia elektrycznego do prywatnego gospodarstwa domowego, może ono zorganizować bezpłatną zbiórkę zużytych urządzeń elektrycznych i elektronicznych na wniosek użytkownika końcowego. W tym celu należy skontaktować się z działem obsługi klienta producenta.
- Niniejsze oświadczenia dotyczą wyłącznie urządzeń zainstalowanych i sprzedawanych w krajach Unii Europejskiej i podlegają Dyrektywie Europejskiej 2012/19/UE. W krajach spoza Unii Europejskiej mogą obowiązywać inne przepisy dotyczące utylizacji zużytych urządzeń elektrycznych i elektronicznych.

Wskazówki dotyczące ustawy o bateriach (BattG)



Stare baterie i akumulatory nie wchodzą w skład odpadów domowych, lecz muszą być zbierane i usuwane oddzielnie!

- Aby bezpiecznie usunąć baterie lub akumulatory z urządzenia elektrycznego oraz uzyskać informacje o ich typie lub układzie chemicznym, należy zapoznać się z innymi informacjami zawartymi w instrukcji obsługi lub instalacji.
- Właściciele lub użytkownicy baterii i akumulatorów są prawnie zobowiązani do ich zwrotu po zakończeniu użytkowania. Zwrot jest ograniczony do dostawy zwykłej ilości towaru do gospodarstwa domowego.
- Zużyte baterie mogą zawierać zanieczyszczenia lub metale ciężkie, które mogą być szkodliwe dla środowiska i zdrowia. Recykling zużytych baterii i wykorzystanie zawartych w nich zasobów pomagają chronić te dwa ważne dobra.
- Symbol przekreślonego kosza na śmieci oznacza, że baterii i akumulatorów nie wolno wyrzucać razem z odpadami domowymi.
- Jeśli dodatkowo pod symbolem kosza na śmieci znajdują się oznaczenia Hg, Cd lub Pb, oznacza to, co następuje:
 - Hg: Bateria zawiera więcej niż 0,0005% rtęci
 - Cd: Bateria zawiera więcej niż 0,002 % kadmu
 - Pb: Bateria zawiera więcej niż 0,004% ołowiu
- Akumulatory i baterie można bezpłatnie zwrócić w następujących miejscach:
 - Publiczne punkty utylizacji lub zbiórki odpadów (np. place przy budynkach komunalnych)
 - Punkty sprzedaży baterii i akumulatorów
 - Punkty zbioru w ramach wspólnego systemu zbierania zużytych baterii przenośnych
 - Punkt zbioru producenta (jeśli nie należy do wspólnego systemu zbierania)

- Niniejsze oświadczenia dotyczą akumulatorów i baterii sprzedawanych w krajach Unii Europejskiej i podlegają Dyrektywie Europejskiej 2006/66/WE. W krajach spoza Unii Europejskiej mogą obowiązywać inne przepisy dotyczące utylizacji akumulatorów i baterii.

Informacji o możliwościach utylizacji starych urządzeń można zasięgnąć w urzędzie miasta lub gminy.

Paliwa i oleje

- Przed utylizacją urządzenia należy opróżnić zbiornik paliwa i zbiornik oleju silnikowego!
- Paliwa i oleju silnikowego nie należy wyrzucać do odpadów domowych ani kanalizacji, ale należy je zbierać lub usuwać oddzielnie!
- Puste zbiorniki po oleju i paliwie należy utylizować w sposób przyjazny dla środowiska.

16. Pomoc dotycząca usterek

Wyszukiwanie błędów

Tabela zawiera ewentualne błędy, ich możliwą przyczynę oraz sposoby ich usunięcia. Jeżeli mimo to nie uda się rozwiązać problemu, skorzystać z pomocy specjalisty.

⚠ OSTROŻNIE!

Najpierw wyłączyć silnik i wyciągnąć kabel zapłonowy przed przystąpieniem do przeglądu lub regulacji.

⚠ OSTROŻNIE!

Jeżeli po zakończeniu regulacji lub naprawy silnik działał przez kilka minut, pamiętać, że rura wydechowa i inne elementy są gorące. Nie dotykać ich, aby uniknąć poparzenia.

Usterka	Możliwa przyczyna	Środek zaradczy
Nierównomierny bieg, silna wibracja urządzenia	<ul style="list-style-type: none"> • Poluzowane śruby • Poluzowane mocowanie noża kosiarki • Nóż kosiarki nie jest wyważony • Pasek klinowy uszkodzony • Kanał wyrzutowy zapchany 	<ul style="list-style-type: none"> • Sprawdzić śruby • Sprawdzić mocowanie noża kosiarki • Wymienić nóż kosiarki w specjalistycznym warsztacie • Wymienić pasek klinowy • Wyczyścić kanał wyrzutowy
Silnik nie pracuje	<ul style="list-style-type: none"> • Nieprawidłowa kolejność uruchamiania • Błędne ustawienie choke • Niewciśnięta dźwignia hamulca silnikowego • Dźwignia gazu w nieprawidłowej pozycji • Uszkodzona świeca zapłonowa • Pusty zbiornik paliwa • Zbyt długie ciągną Bowdena • Niewłaściwe paliwo, przechowywanie bez opróżnienia zbiornika paliwa, niewłaściwy typ paliwa • Zabrudzona świeca zapłonowa (osad węglowy na elektrodach), zbyt duża przerwa między elektrodami • Świeca zapłonowa jest mokra od benzyny (silnik się rozładował) • Uszkodzony silnik 	<ul style="list-style-type: none"> • Sprawdzić proces uruchamiania • Sprawdzić ustawienie choke • Nacisnąć dźwignię hamulca silnikowego • Sprawdzić ustawienie • Wymienić świecę zapłonową • Wlać paliwo • Wyregulować ciągną Bowdena za pomocą nakrętki złączkowej • Opróżnić zbiornik paliwa i gaźnik, napełnić świeżą benzyną • Oczyszczyć świecę zapłonową, sprawdzić wartość cieplną świecy zapłonowej, w razie potrzeby wymienić świecę zapłonową, ustawić 0,6-0,8 mm • Osuszyć świecę zapłonową i włożyć ją ponownie • Skontaktować się z autoryzowanym serwisem klienta
Silnik spalinowy mocno się nagrzewa	<ul style="list-style-type: none"> • Żeberka chłodzące zabrudzone • Zbyt niski poziom oleju silnikowego • Pasek klinowy zużyty 	<ul style="list-style-type: none"> • Czyszczenie żeberk chłodzących • Skontrolować poziom napełnienia oleju silnikowego i uzupełnić go • Wymienić pasek klinowy
Urządzenie nie jedzie	<ul style="list-style-type: none"> • Odłączona przekładnia • Pasek klinowy (przekładnia) odczepiony • Zużyty lub uszkodzony pasek klinowy (przekładnia) • Brakujący wpust pasowany między tylną osią a tylnymi kołami 	<ul style="list-style-type: none"> • Podłączyć przekładnię (wspornik sprzęgła wolnobiegu) • Zaczepić pasek klinowy (przekładnia) • Wymienić pasek klinowy (przekładnia) • Zamontować wpust pasowany
Silnik pracuje nierównomiernie	<ul style="list-style-type: none"> • Filtr powietrza zabrudzony • Zabrudzona świeca zapłonowa 	<ul style="list-style-type: none"> • Wyczyścić filtr powietrza • Wyczyścić świecę zapłonową
Trawa żółknie, koszenie jest nierównomierne	<ul style="list-style-type: none"> • Nóż kosiarki jest nieostry • Wysokość koszenia zbyt mała 	<ul style="list-style-type: none"> • Naostrzyć nóż kosiarki • ustawić prawidłową wysokość

Wyrzut trawy nieprawidłowy	<ul style="list-style-type: none"> • Wysokość koszenia zbyt mała • Nóż kosiarki zużyty • Koszt wychytujący zatkany • Kanał zapchany • Trawa zbyt mokra • Zbyt wysoka prędkość przejazdu 	<ul style="list-style-type: none"> • Ustawić wysokość • Wymienić nóż kosiarki • Opróżnić kosz wychytujący i usunąć zator • Wyczyścić kanał wyrzutowy • Kosić przy bezdeszczowej pogodzie • Wybrać niższy bieg
Kosiarka nie uruchamia się po starcie elektrycznym	<ul style="list-style-type: none"> • Rozładować baterię • Przepalony bezpiecznik 	<ul style="list-style-type: none"> • Naładować baterię • Wymienić bezpiecznik
Zmniejszenie mocy silnika podczas koszenia	<ul style="list-style-type: none"> • Zbyt duża prędkość jazdy w stosunku do wysokości cięcia 	<ul style="list-style-type: none"> • Zmniejszyć prędkość jazdy i zwiększyć wysokość cięcia
Niewystarczająca wydajność hamowania	<ul style="list-style-type: none"> • Hamulec nie jest już prawidłowo ustawiony 	<ul style="list-style-type: none"> • Skontaktować się z dystrybutorem/działem obsługi klienta

A

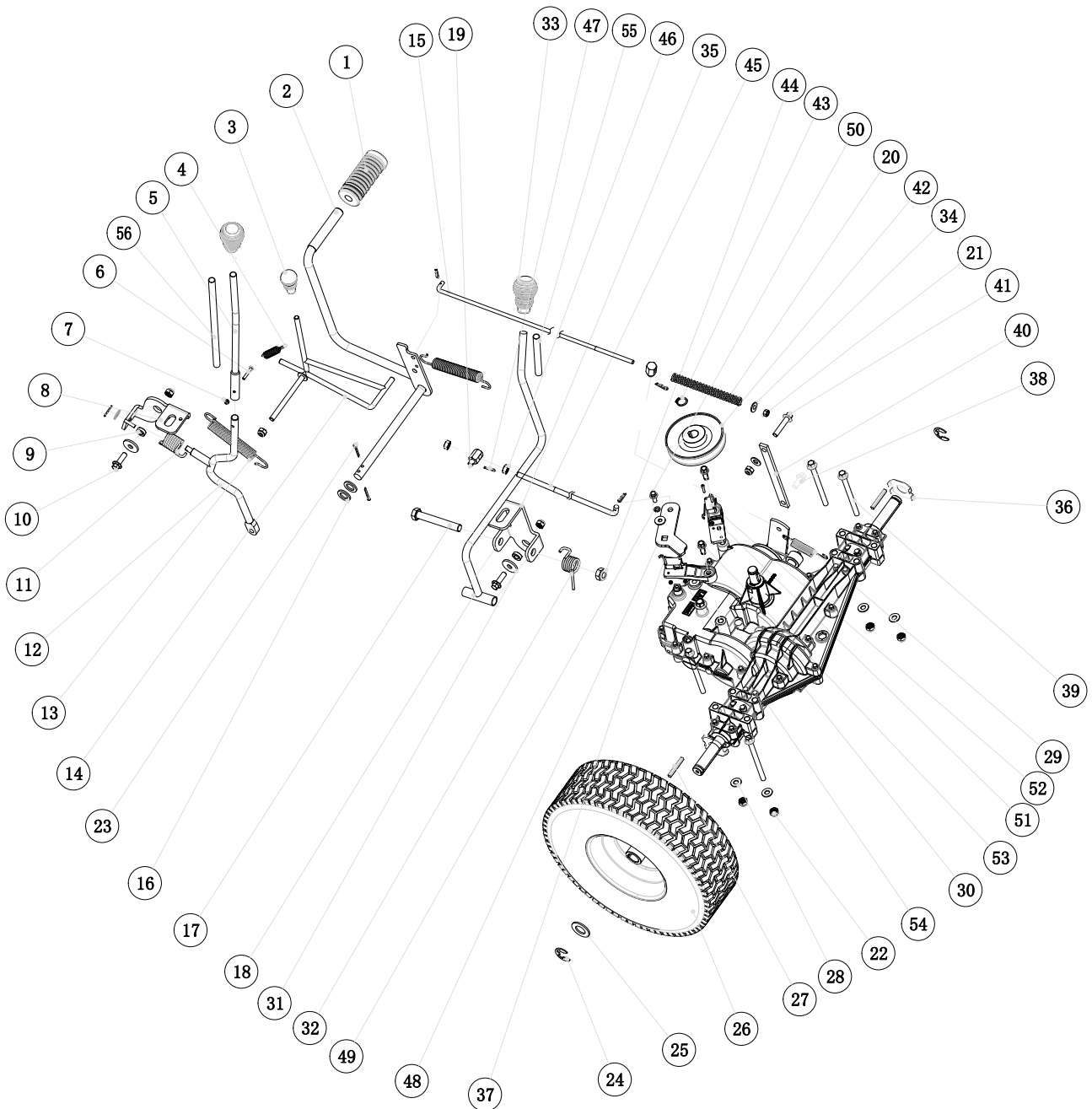

B

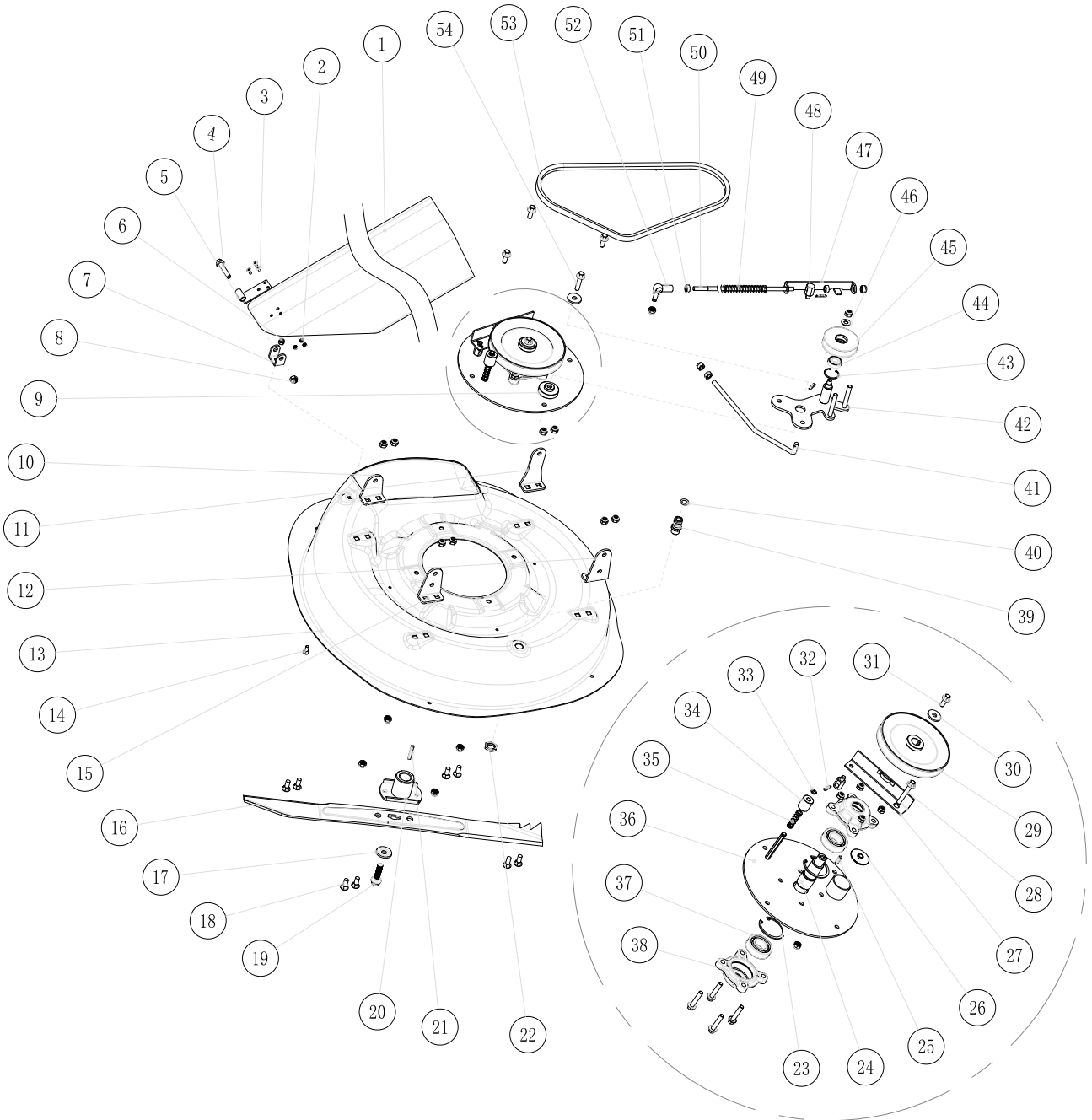

C

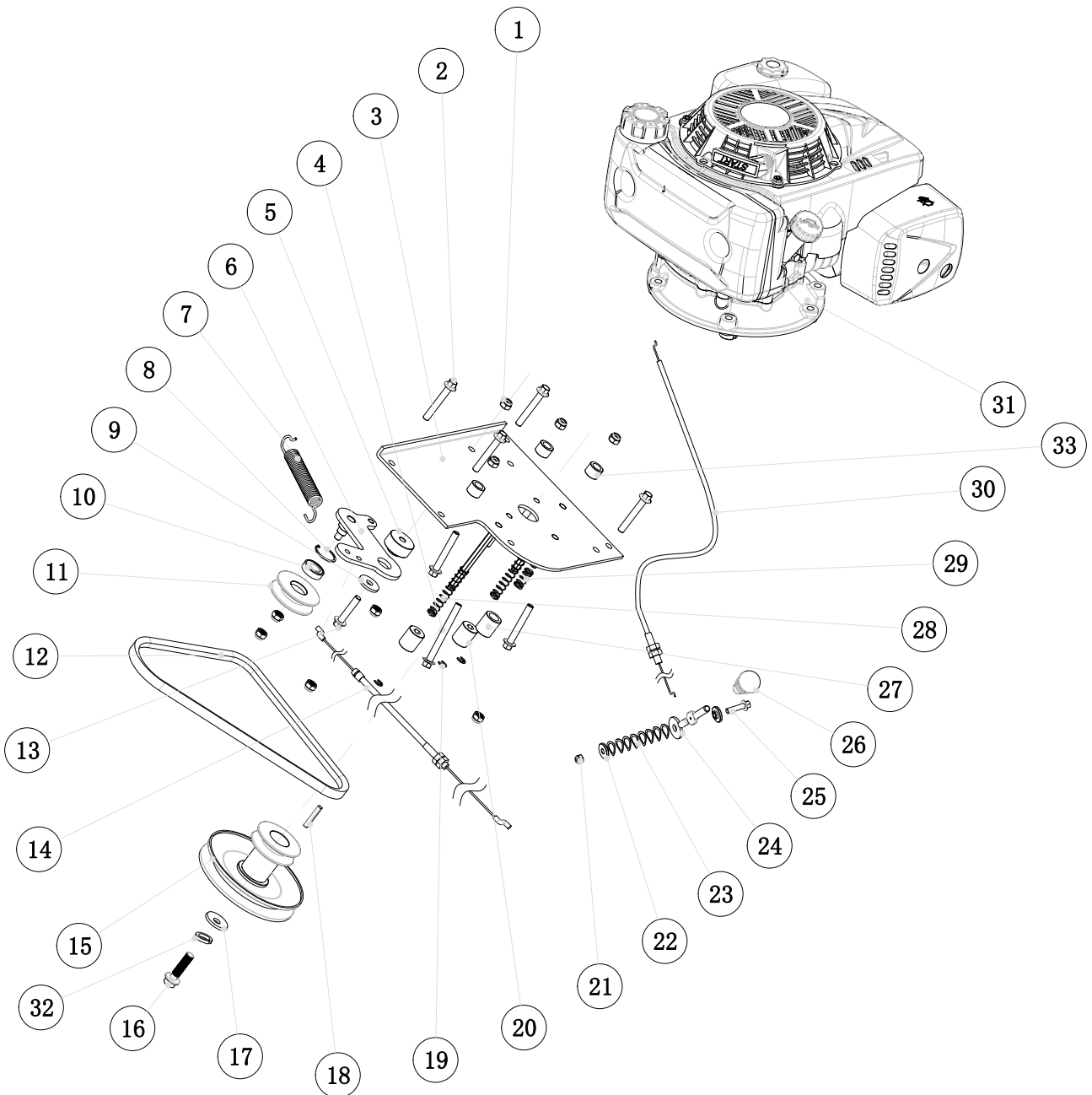

D

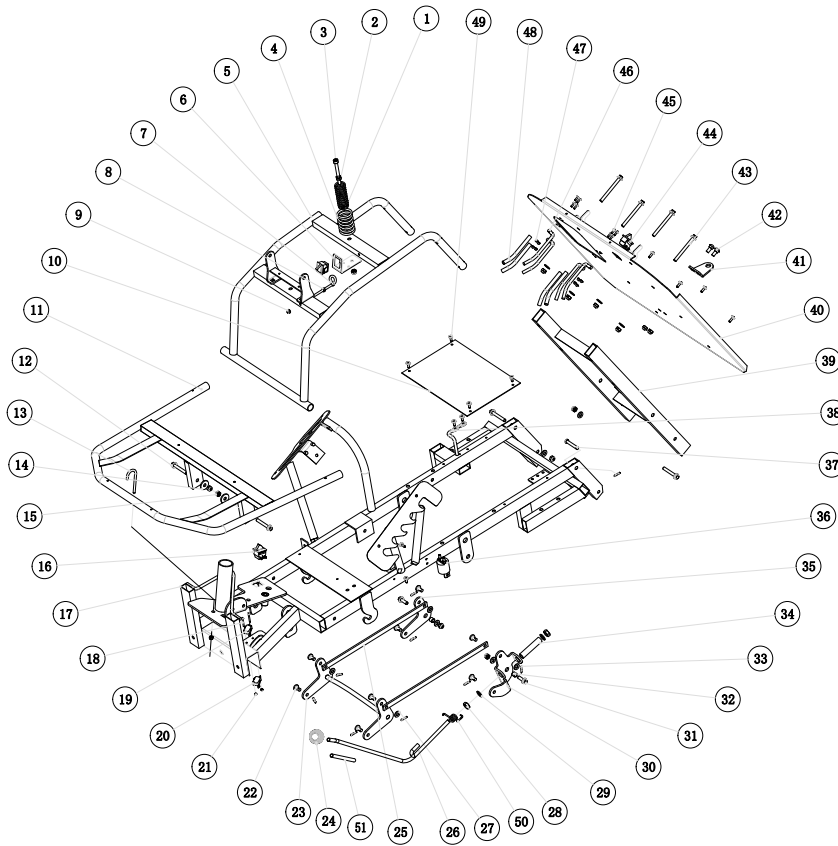

E

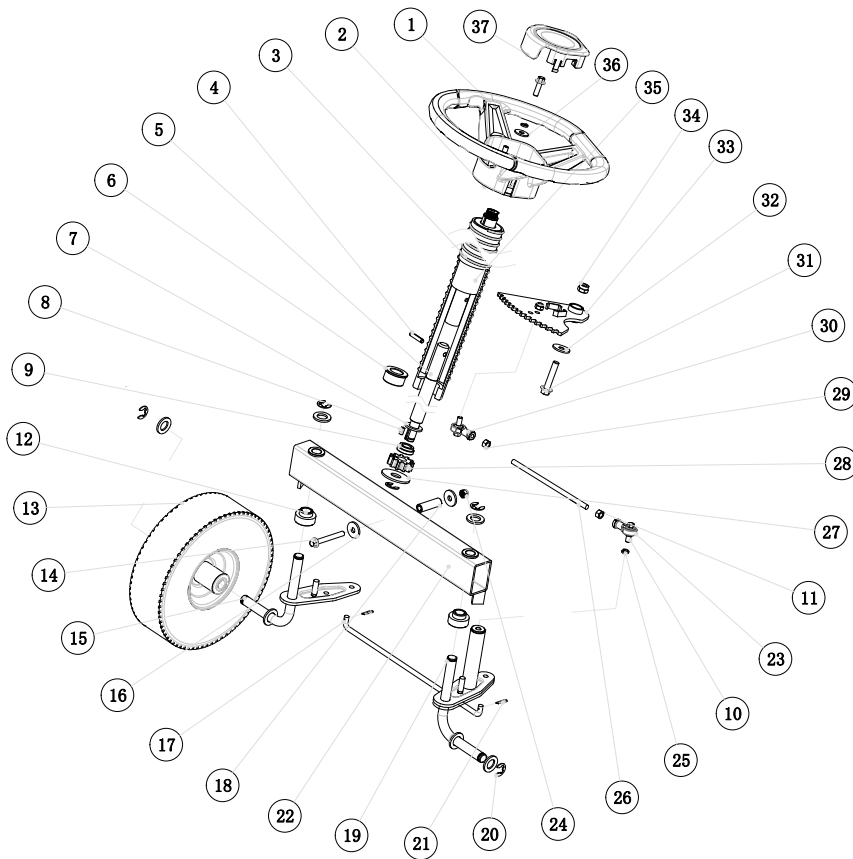

F

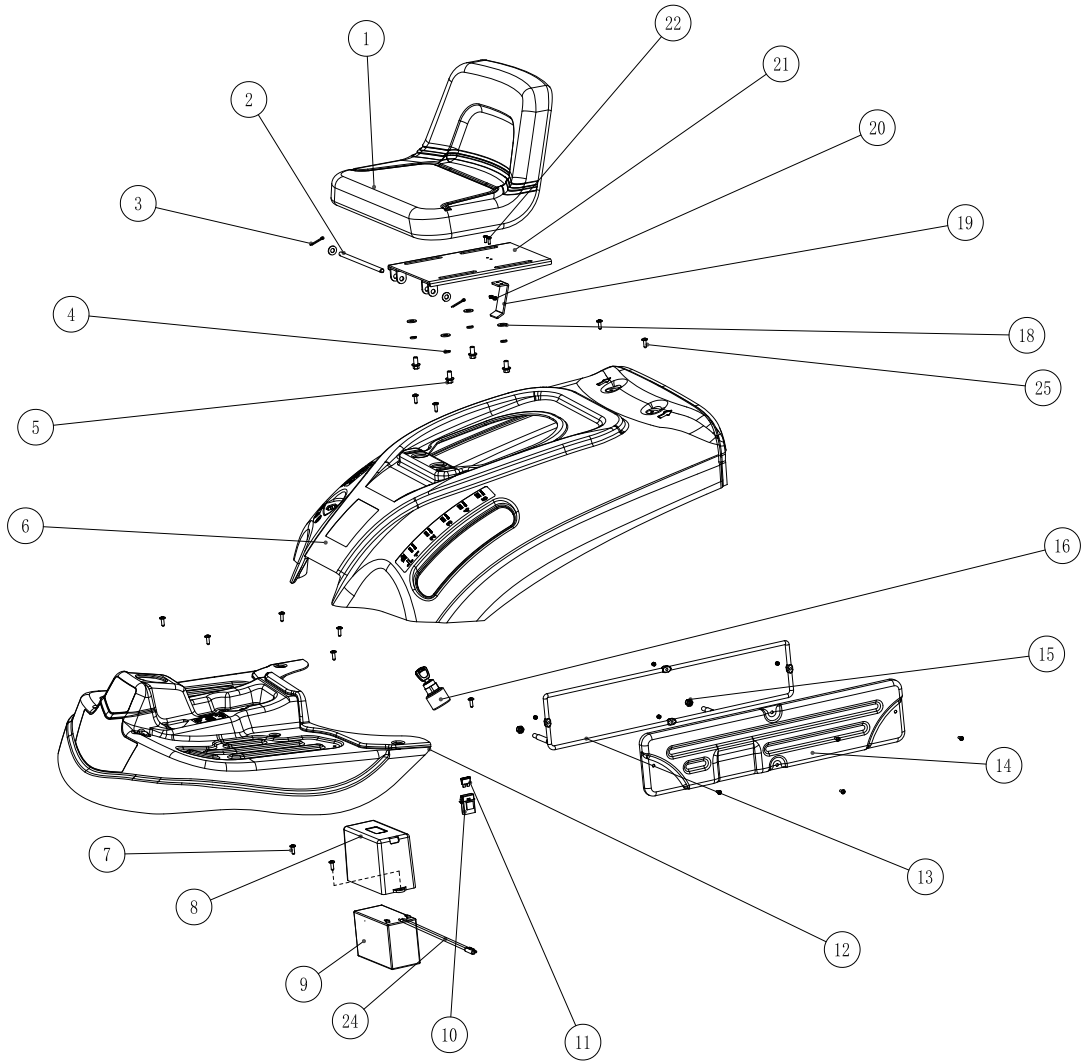

G

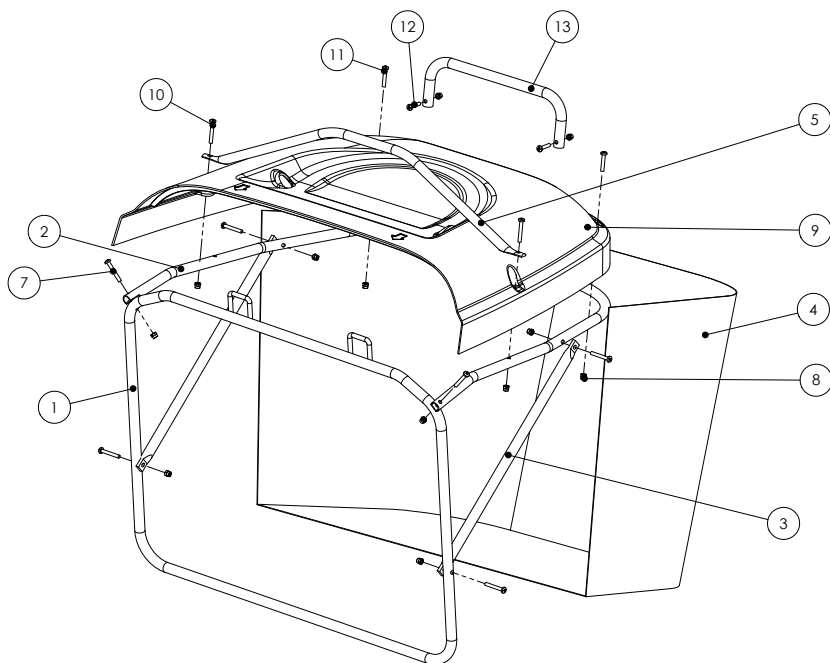

EU-Konformitätserklärung Originalkonformitätserklärung

EU Declaration of Conformity

Déclaration de conformité UE



Scheppach GmbH, Günzburger Str. 69, D-89335 Ichenhausen

DE	erklärt folgende Konformität gemäß EU-Richtlinie und Normen für den Artikel	PL	deklaruje, że produkt jest zgodny z następującymi dyrektywami UE i normami
GB	hereby declares the following conformity under the EU Directive and standards for the following article	LT	pareiškia, taip atitiktis pagal ES direktyvos ir standartai šį straipsnį
FR	déclare la conformité suivante selon la directive UE et les normes pour l'article	HU	az EU-irányelv és a vonatkozó szabványok szerinti következő megfeleloségi nyilatkozatot teszi a termékre
IT	dichiara la seguente conformità secondo le direttive e le normative UE per l'articolo	SI	izjavlja sledenco skladnost z EU-direktivo in normami za artikel
ES	declara la conformidad siguiente según la directiva la UE y las normas para el artículo	CZ	prohlašuje následující shodu podle smernice EU a norem pro výrobek
PT	declara o seguinte conformidade com a Directiva da UE e as normas para o seguinte artigo	SK	prehlasuje nasledujúcu zhodu podľa smernice EU a noriem pre výrobok
DK	erklærer hermed, at følgende produkt er i overensstemmelse med nedenstående EUdirektiver og standarder	HR	ovime izjavljuje da postoji sukladnost prema EU-smjernica i normama za sljedeće artikle
NL	verklaart hierbij dat het volgende artikel voldoet aan de daarop betrekking hebbende EG-richtlijnen en normen	EE	kinnitab käesolevaga nimetatud toote vastavust märgitud EL direktiividele ja standarditele
FI	vakuuttaa täten, että seuraava tuote täyttää ala esitetty EU-direktiivit ja standardit	LV	apliecina šādu saskaņā ar ES direktīvu atbilstības un standarti šādu rakstu
SE	försäkrar härmed följande överensstämmelse enligt EU-direktiv och standarder för följande artikeln	BG	декларира съответното съответствие съгласно Директивата на ЕС и норми за артикул

Marke / Brand / Marque

Art.-Bezeichnung / Article name /

Nom d'article:

SCHEPPACH

Benzin-Aufsitzrasenmäher

Petrol ride-on lawnmower

Tondeuse autoportée

5911235915

0237-01001 - 0237-4385

MR224-61

MR224-61

MR224-61

Art.-Nr. / Art. no. / Numéro d'article:

Serien Nr. / Serial no. / Numéro de série:

<input type="checkbox"/>	2014/29/EU	<input type="checkbox"/>	2004/22/EG	<input type="checkbox"/>	89/686/EWG_96/58/EG	<input checked="" type="checkbox"/>	2000/14/EG_2005/88/EG
<input type="checkbox"/>	2014/35/EU	<input type="checkbox"/>	2014/68/EU	<input type="checkbox"/>	90/396/EWG		Noise: measured L_{WA} = 94,34 dB; guaranteed LWA = 98 dB P = 5 KW; L/Ø = cm
<input checked="" type="checkbox"/>	2014/30/EU	<input checked="" type="checkbox"/>	2011/65/EU*	<input type="checkbox"/>			Annex V
<input checked="" type="checkbox"/>	2006/42/EG						Annex VI Notified Body: Société Nationale de Certification et d'Homologation Notified Body No.: 0499
	Annex IV Notified Body: Notified Body No.: Certificate No.:					<input checked="" type="checkbox"/>	2016/1628/EC
							Emission. No: e13*2016/1628*2016/1628SRA2/P*0033*02

Standard references:

EN ISO 5395-1:2013+A1, EN ISO 5395-3:2013+A1+A2, EN ISO 14982:2009

Die alleinige Verantwortung für die Ausstellung dieser Konformitätserklärung trägt der Hersteller.

This declaration of conformity is issued under the sole responsibility of the manufacturer.

Le fabricant assume seul la responsabilité d'établir la présente déclaration de conformité.

* Der oben beschriebene Gegenstand der Erklärung erfüllt die Vorschriften der Richtlinie 2011/65/EU des Europäischen Parlaments und des Rates vom 8. Juni 2011 zur Beschränkung der Verwendung bestimmter gefährlicher Stoffe in Elektro- und Elektronikgeräten.

The object of the declaration described above fulfils the regulations of the directive 2011/65/EU of the European Parliament and Council from 8th June 2011, on the restriction of the use of certain hazardous substances in electrical and electronic equipment.

L'appareil décrit ci-dessus dans la déclaration est conforme aux réglementations de la directive 2011/65/EU du Parlement Européen et du Conseil du 8 juin 2011 visant à limiter l'utilisation de substances dangereuses dans la fabrication des appareils électriques et électroniques.

Ichenhausen, 18.04.2023

Signature / Andreas Pecher / Head of Project Management

First CE: 2019

Subject to change without notice

Documents registrar: Stefan Hartinger

Günzburger Str. 69, D-89335 Ichenhausen

Garantie DE

Offensichtliche Mängel sind innerhalb von 8 Tagen nach Erhalt der Ware anzuzeigen, andernfalls verliert der Käufer sämtliche Ansprüche wegen solcher Mängel. Wir leisten Garantie für unsere Maschinen bei richtiger Behandlung auf die Dauer der gesetzlichen Gewährleistungsfrist ab Übergabe in der Weise, dass wir jedes Maschinenteil, das innerhalb dieser Zeit nachweisbar in Folge Material- oder Fertigungsfehler unbrauchbar werden sollte, kostenlos ersetzen. Für Teile,

die wir nicht selbst herstellen, leisten wir nur insoweit Gewähr, als uns Gewährleistungsansprüche gegen die Vorlieferanten zustehen. Die Kosten für das Einsetzen der neuen Teile trägt der Käufer. Wandlungs- und Minderungsansprüche und sonstige Schadensersatzansprüche sind ausgeschlossen.

Warranty GB

Apparent defects must be notified within 8 days from the receipt of the goods. Otherwise, the buyer's rights of claim due to such defects are invalidated. We guarantee for our machines in case of proper treatment for the time of the statutory warranty period from delivery in such a way that we replace any machine part free of charge which provably becomes unusable due to faulty material

or defects of fabrication within such period of time. With respect to parts not manufactured by us we only warrant insofar as we are entitled to warranty claims against the upstream suppliers. The costs for the installation of the new parts shall be borne by the buyer. The cancellation of sale or the reduction of purchase price as well as any other claims for damages shall be excluded.

Garantie FR

Les défauts visibles doivent être signalés au plus tard 8 jours après la réception de la marchandise, sans quoi l'acheteur perd tout droit au dédommagement. Nous garantissons nos machines, dans la mesure où elles sont utilisées de façon conforme, pendant la durée légale de garantie à compter de la réception, sachant que nous remplaçons gratuitement toute pièce de la machine devenue inutilisable du fait d'un défaut de matière ou d'usinage durant cette période. Toutes les

pièces que nous ne fabriquons pas nous-mêmes ne sont garanties que si nous avons la possibilité d'un recours en garantie auprès des fournisseurs respectifs. Les frais de main d'œuvre occasionnés par le remplacement des pièces sont à la charge de l'acquéreur. Tous droits à réhibition et toutes prétentions à une remise ainsi que tous autres droits à dommages et intérêts sont exclus

Garanzia IT

Vizi evidenti vanno segnalati entro 8 giorni dalla ricezione della merce, altrimenti decadono tutti i diritti dell'acquirente inerenti a vizi del genere. Appurato un impiego corretto da parte dell'acquirente, garantiamo per le nostre macchine per tutto il periodo legale di garanzia a decorrere dalla consegna in maniera tale che sostituiamo gratuitamente qualsiasi componente che entro tale periodo presenti dei vizi di materiale o di fabbricazione tali da renderlo inutilizzabile. Per componenti

non fabbricati da noi garantiamo solo nella misura nella quale noi stessi possiamo rivendicare diritti a garanzia nei confronti dei nostri fornitori. Le spese per il montaggio dei componenti nuovi sono a carico dell'acquirente. Sono escluse pretese di risoluzione per vizi, di riduzione o ulteriori pretese di risarcimento danni.

Garantie NL

Zichtbare gebreken moeten binnen de 8 dagen na ontvangst van de goederen worden gemeld, zo niet verliest de verkoper elke aanspraak op grond van deze gebreken. Onze machines worden geleverd met een garantie voor de duur van de wettelijke garantietermijn. Deze termijn gaat in vanaf het moment dat de koper de machine ontvangt. De garantie houdt in dat wij elk onderdeel van de machine dat binnen de garantietermijn aantoonbaar onbruikbaar wordt als gevolg van ma-

teriaal- of productiefouten, kosteloos vervangen. De garantie vervalt echter bij verkeerd gebruik of verkeerde behandeling van de machine. Voor onderdelen die wij niet zelf produceren, geven wij enkel de garantie die wij zelf krijgen van de oorspronkelijke leverancier. De kosten voor de montage van nieuwe onderdelen vallen ten laste van de koper. Eisen tot het aanbrengen van veranderingen of het toestaan van een korting en overige schadeloosstellingsclaims zijn uitgesloten.

Garantía ES

Los defectos evidentes deberán ser notificados dentro de 8 días después de haber recibido la mercancía, de lo contrario el comprador pierde todos los derechos sobre tales defectos. Garantizamos nuestras máquinas en caso de manipulación correcta durante el plazo de garantía legal a partir de la entrega. Sustituiremos gratuitamente toda pieza de la máquina que dentro de este plazo se torne inútil a causa de fallas de material o de fabricación. Las piezas que no son fabri-

cadas por nosotros mismos serán garantizadas hasta el punto que nos corresponda garantía del suministrador anterior. Los costes por la colocación de piezas nuevas recaen sobre el comprador. Están excluidos derechos por modificaciones, aminoraciones y otros derechos de indemnización por daños y perjuicios.

Garanti SE

Med denna maskin följer en 24 månaders garanti. Garantin täcker endast material- och konstruktionsfel. Defekta delar ersätts utan omkostningar, men kunden står för installationen. Vår garanti täcker endast original-delar. Anspråk på garanti öreligger inte för: garantin täcker ej, transportska-

dor, skador orsakade av felaktig behandling och då skötselföreskrifter inte beaktats. Vidare kan garantikrav endast ställas för maskiner som inte har reparerats av tredje part.

Garancija SI

Očitne pomanjkljivosti je potrebno naznaniti 8 dni po prejemu blaga, v nasprotnem primeru izgubi kupec vse pravice do garancije zaradi takšnih pomanjkljivosti. Za naše naprave dajemo garancijo ob pravilni uporabi za čas zakonsko določenega roka garancije od predaje in sicer na takšen način, da vsak del naprave brezplačno nadomestimo, za katerega bi se v tem roku izkazalo, da

je zaradi slabega materiala ali slabe izdelave neuporaben. Za dele, ki jih sami ne izdelujemo, jamčimo samo toliko, kolikor zahteva garancija drugih podjetij. Stroški za vstavljanje novih delov nosi kupec. Zahteve za spreminjanje in zmanjšanje ter ostale zahteve za nadomestilo škode so izključene.

Garancija HR

Vidljive štete se moraju prijaviti u roku od 8 dana od primitka robe U suprotnom slučaju kupac gubi pravo na reklamaciju. Mi jamčimo za naše strojeve u slučaju ispravnog postupanja tijekom perioda zakonskog jamstva tako što zamijenjujemo besplatno bilo koji dio stroja koji dokazano postane neupotrebljiv uslijed neispravnog materijala ili grešaka u proizvodnji u tom vremenskom

periodu Za dijelove koje mi nismo proizveli jamčimo samo ukoliko imamo pravo na reklamaciju prema dobavljačima Troškove za ugradnju novih dijelova snosi kupac Molbe za smanjenjem cijene kao i sve druge reklamacije zbog šteta su isključene.

Garanti DK

Åbenlyse fejl og mangler skal anmeldes senest 8 dage efter modtagelsen af varen; ellers mister køberen alle garantikrav i forbindelse med sådanne fejl og mangler. Vi yder garanti på vores maskiner, hvis disse håndteres korrekt, i hele den lovpligtige garantiperiode fra leveringsdatoen at regne i det omfang, at vi gratis udskifter enhver maskindiel, der beviseligt er ubrugelig som

følge af materiale- eller produktionsfejl. For dele, som vi ikke selv fremstiller, yder vi kun garanti i det omfang, at vi kan rejse garantikrav over for underleverandørerne. Køberen opbeholder omkostningerne i forbindelse med montering af nye dele. Omstillings- og reduktionskrav samt andre erstatningskrav er udelukket.

Gwarancja PL

Wszelkie uszkodzenia muszą być zgłaszane w przeciągu 8 dni od daty otrzymania towaru, w przeciwnym wypadku, prawo do reklamacji wygasa. Gwarantujemy, że w czasie trwania gwarancji wymienimy wszelkie części maszyny, które okażą się niesprawne na skutek wad materiału z jakiego zostały wykonane lub błędów w produkcji bez dodatkowych opłat pod warunkiem, że

maszyna będzie obsługiwana zgodnie z zaleceniami. W odniesieniu do części nie produkowanych przez nas, gwarancja obowiązuje tylko w przypadku naszych dostawców. Koszty instalacji nowych części są ponoszone przez klienta. Odszkodowania wynikłe z uszkodzeń maszyny oraz redukcje ceny zakupu maszyny w ramach reklamacji nie będą rozpatrywane.