

# HOLZ

# MANN®

# MASCHINEN

**DE** Betriebsanleitung *Original*  
*Übersetzungen / Translations*

**EN** User Manual

**ES** Manual de instrucciones

**FR** Mode d'emploi

**Zug-, Kapp-, Gehrungssäge**

**Profi mitre saw**

**Ingletadora**

**Scie à onglets**



## KAP 255XJL



**DE:** Betriebsanleitung und Sicherheitshinweise vor Erstinbetriebnahme lesen und beachten!

**ES:** ¡Lea atentamente este manual antes de empezar a trabajar con la máquina!

**EN:** Read the operation manual carefully before first use.

**FR:** Conserver soigneusement ce mode d'emploi pour de futures questions!

Edition: 2014 – Revision 04 – GBR - DE EN ES FR

HOLZMANN-MASCHINEN GmbH  
Marktplatz 4 | 4170 Haslach | AUSTRIA  
Gewerbepark 8 | 4707 Schlüssberg | AUSTRIA  
Tel: +43 - 7289 / 71562-0 | Fax: +43 - 7289 / 71562-4  
Tel: +43 - 7248 / 61116-0 | Fax: +43 - 7248 / 61116-6  
info@holzmann-maschinen.at, www.holzmann-maschinen.at

<b>1</b>	<b>INHALT / INDEX</b>	
<b>2</b>	<b>SICHERHEITSSZEICHEN / SAFETY SIGNS</b>	<b>7</b>
<b>3</b>	<b>TECHNIK / TECHNIC</b>	<b>8</b>
3.1	Komponenten, components, componenetes, composants.....	11
3.2	Technische Daten , technical data, .....	13
<b>4</b>	<b>VORWORT</b>	<b>14</b>
<b>5</b>	<b>SICHERHEIT</b>	<b>15</b>
5.1	Bestimmungsgemäße Verwendung .....	15
5.2	Unzulässige Verwendung .....	15
5.3	Sicherheitshinweise .....	16
5.4	Sicherheitseinrichtungen der KAP 255XJL.....	18
5.5	Restrisiken .....	18
<b>6</b>	<b>MONTAGE</b>	<b>19</b>
6.1	Lieferumfang:.....	19
6.2	Zusammenbau.....	19
6.3	Transport der Maschine.....	19
6.4	Befestigung am Arbeitsplatz .....	19
6.5	Elektrischer Anschluss.....	20
<b>7</b>	<b>BETRIEB</b>	<b>21</b>
7.1	VOR ERSTINBETRIEBNAHME .....	21
7.2	Hinweise zur Verwendung der Kappsäge.....	21
7.2.1	Winkel einstellen .....	21
7.3	Bedienung .....	22
7.3.1	Einschalten .....	22
7.3.2	Ausschalten .....	22
7.4	Betriebsarten .....	22
7.4.1	Kappschnitte.....	23
7.4.2	Zugschnitte.....	23
7.4.3	Nutschnitte .....	23
<b>8</b>	<b>WARTUNG</b>	<b>24</b>
8.1	Instandhaltung, Instandsetzung, Wartungsplan .....	24

8.2	Sägeblattwechsel .....	25
8.3	Kohlebürste wechseln .....	26
8.4	Batteriewechsel.....	26
8.5	Lagerung .....	26
8.6	Entsorgung.....	26
<b>9</b>	<b>PREFACE</b>	<b>27</b>
<b>10</b>	<b>TECHNIC</b>	<b>28</b>
10.1	Components .....	28
10.2	Technical data .....	28
<b>11</b>	<b>SAFETY</b>	<b>29</b>
11.1	Fields of application .....	29
11.2	Misuse.....	29
11.3	Security instructions .....	29
11.4	Security devices of the KAP 255XJL .....	31
11.5	Residual risks.....	31
<b>12</b>	<b>ASSEMBLY</b>	<b>32</b>
12.1	Scope of delivery .....	32
12.2	Assembly: .....	32
12.3	Transport: .....	32
12.4	Workplace requirements.....	33
12.5	Electric information.....	33
<b>13</b>	<b>OPERATION</b>	<b>34</b>
13.1	Modes .....	34
13.1.1	Angle settings.....	34
13.2	OPERATION.....	35
13.2.1	Switch on & prepare to cut .....	35
13.2.2	Switch off .....	35
13.3	Operation modes.....	35
13.3.1	Miter cuts.....	35
13.3.2	Sliding cuts .....	35
13.3.3	Slot cuts .....	36
13.4	OPERATION NOTICES.....	36
<b>14</b>	<b>MAINTENANCE</b>	<b>36</b>

14.1	Maintenance schedule .....	36
14.2	Change saw blade .....	37
14.3	Change the carbon brush .....	38
14.1	Change the batterie .....	38
14.2	Storage .....	38
14.3	Disposal .....	38
<b>15</b>	<b>ESTIMADO CLIENTE,</b>	<b>39</b>
<b>16</b>	<b>SEGURIDAD</b>	<b>40</b>
16.1	Uso previsto .....	40
16.2	Uso prohibido.....	40
16.3	Instrucciones generales de seguridad.....	41
16.4	Dispositivos de seguridad de la KAP 255XJL .....	43
16.5	Riesgos residuales .....	43
<b>17</b>	<b>PUESTA EN MARCHA</b>	<b>44</b>
17.1	Montaje.....	44
17.2	Transporte de la máquina .....	44
17.3	El lugar de trabajo .....	44
<b>18</b>	<b>AJUSTES PRELIMINARES</b>	<b>45</b>
18.1	Ajustes de ángulo .....	45
18.2	Conexión eléctrica.....	46
<b>19</b>	<b>FUNCIONAMIENTO</b>	<b>47</b>
19.1	Encendido .....	47
19.2	Apagado.....	47
19.3	Modos de funcionamiento .....	47
19.3.1	Corte de inglete .....	47
19.3.2	Corte deslizante .....	47
19.3.3	Corte de ranura .....	47
19.4	Notas sobre el uso de la ingletadora .....	48
<b>20</b>	<b>MANTENIMIENTO</b>	<b>49</b>
20.1	Plan de mantenimiento .....	49
20.2	Cambiar el disco de sierra .....	49
20.3	Cambiar las escobillas de carbón .....	50

20.4	Cambio de la batería .....	50
20.5	Almacenamiento .....	50
20.6	Reciclaje .....	50
<b>21</b>	<b>CHER CLIENT,</b>	<b>51</b>
<b>22</b>	<b>SÉCURITÉ</b>	<b>52</b>
22.1	Utilisation correcte .....	52
22.2	Utilisation interdite .....	52
<b>23</b>	<b>INSTRUCTIONS GÉNÉRALES DE SÉCURITÉ</b>	<b>53</b>
23.1	Dispositifs de sécurité de la KAP 255XJL.....	55
23.2	Risques résiduels .....	55
<b>24</b>	<b>INSTALLATION</b>	<b>56</b>
24.1	Assemblage.....	56
24.2	Transport de la machine .....	56
24.3	Lieu de travail .....	56
<b>25</b>	<b>AJUSTEMENTS PRÉLIMINAIRES</b>	<b>57</b>
25.1	Réglages d'angle.....	57
25.2	Raccordement électrique .....	58
<b>26</b>	<b>FONCTIONNEMENT</b>	<b>59</b>
26.1	Démarrage et préparation pour la coupe .....	59
26.2	Arrêt .....	59
26.3	Modes de fonctionnement .....	59
26.3.1	Coupes d'onglet .....	59
26.3.2	Coupes coulissantes.....	59
26.3.3	Coupe de fente.....	59
26.4	Notes sur l'utilisation de la scie à onglet.....	60
<b>27</b>	<b>MAINTENANCE</b>	<b>61</b>
27.1	Plan de maintenance.....	61
27.2	Changer la lame de scie .....	61
27.3	Changer les balais de charbon .....	62
27.4	Remplacement de la pile .....	62
27.5	Stockage .....	62

---

27.6	Recyclage.....	62
<b>28</b>	<b>ERSATZTEILE / SPARE PARTS</b>	<b>63</b>
28.1	Ersatzteilbestellung / spare parts order .....	63
28.2	Explosionszeichnung / explosion drawing .....	64
28.3	Stückliste / spare part list .....	65
<b>29</b>	<b>KONFORMITÄTSERKLÄRUNG / CERTIFICATE OF CONFORMITY</b>	<b>67</b>
<b>30</b>	<b>GARANTIEERKLÄRUNG</b>	<b>68</b>
<b>31</b>	<b>GUARANTEE TERMS</b>	<b>69</b>
<b>32</b>	<b>GARANTÍA Y SERVICIO</b>	<b>70</b>
<b>33</b>	<b>GARANTIE ET SERVICE</b>	<b>71</b>

## 2 SICHERHEITSZEICHEN / SAFETY SIGNS

DE	SICHERHEITSZEICHEN BEDEUTUNG DER SYMBOLE	EN	SAFETY SIGNS DEFINITION OF SYMBOLS
ES	SEÑALES DE SEGURIDAD	FR	SIGNALISATION DE SÉCURITÉ



- DE** **WARNUNG!** *Beachten Sie die Sicherheitssymbole! Die Nichtbeachtung der Vorschriften und Hinweise zum Einsatz der Holzbandsäge kann zu schweren Personenschäden und tödliche Gefahren mit sich bringen.*
- EN** **ATTENTION!** *Ignoring the safety signs and warnings applied on the machine as well as ignoring the security and operating instructions can cause serious injuries and even lead to death.*
- ES** **¡ATENCIÓN!** *Ignorar las señales de seguridad y advertencias aplicadas en la máquina, así como ignorar las instrucciones de seguridad y el manual de instrucciones, pueden causar lesiones graves e incluso conducir a la muerte.*
- FR** **ATTENTION!** *L'ignorance de la signalisation de sécurité et les avertissements sur la machine et les consignes de sécurité et en ignorant les instructions, peut causer des blessures graves et même entraîner la mort.*



- DE** **ANLEITUNG LESEN!** *Lesen Sie die Betriebs- und Wartungsanleitung Ihrer Maschine aufmerksam durch und machen Sie sich mit den Bedienelementen der Maschine gut vertraut um die Maschine ordnungsgemäß zu bedienen und so Schäden an Mensch und Maschine zu vermeiden.*
- EN** **READ THE MANUAL!** *Read the user and maintenance manual carefully and get familiar with the controls in order to use the machine correctly and to avoid injuries and machine defects.*
- ES** **¡LEA EL MANUAL!** *Lea el manual de uso y mantenimiento cuidadosamente y familiarícese con los controles con el fin de utilizar la máquina correctamente, para evitar lesiones y defectos de la máquina.*
- FR** **LIRE LE MANUEL!** *Lire le manuel d'utilisateur et de maintenance avec soin et vous familiariser avec les contrôles en vue d'utiliser la machine correctement et pour éviter les blessures et les défauts de l'appareil.*



- DE** **SCHUTZAUSRÜSTUNG!** *Das Tragen von Gehörschutz, Schutzbrille sowie Sicherheitsschuhen ist Pflicht.*



- EN** **PROTECTIVE CLOTHING!** *The operator is obligated to wear proper ear protection, safety goggles and safety shoes*



- ES** **¡ROPA DE PROTECCIÓN!** *El operador está obligado a llevar una protección auditiva adecuada, gafas de seguridad y zapatos de seguridad.*

- FR** **VÊTEMENTS DE PROTECTION!** *L'opérateur est obligé de porter des protecteurs d'oreille, lunettes de sécurité et des chaussures de sécurité.*



- DE** **CE-KONFORM** - *Dieses Produkt entspricht den EG-Richtlinien.*

- EN** **EC-CONFORM** - *This product complies with the EC-directives.*

- ES** **¡CE-CONFORME!** - *Este producto cumple con las Directivas CE.*

- FR** **CE-CONFORME!** - *Ce produit est conforme aux Directives CE.*

### 3 TECHNIK / TECHNIC

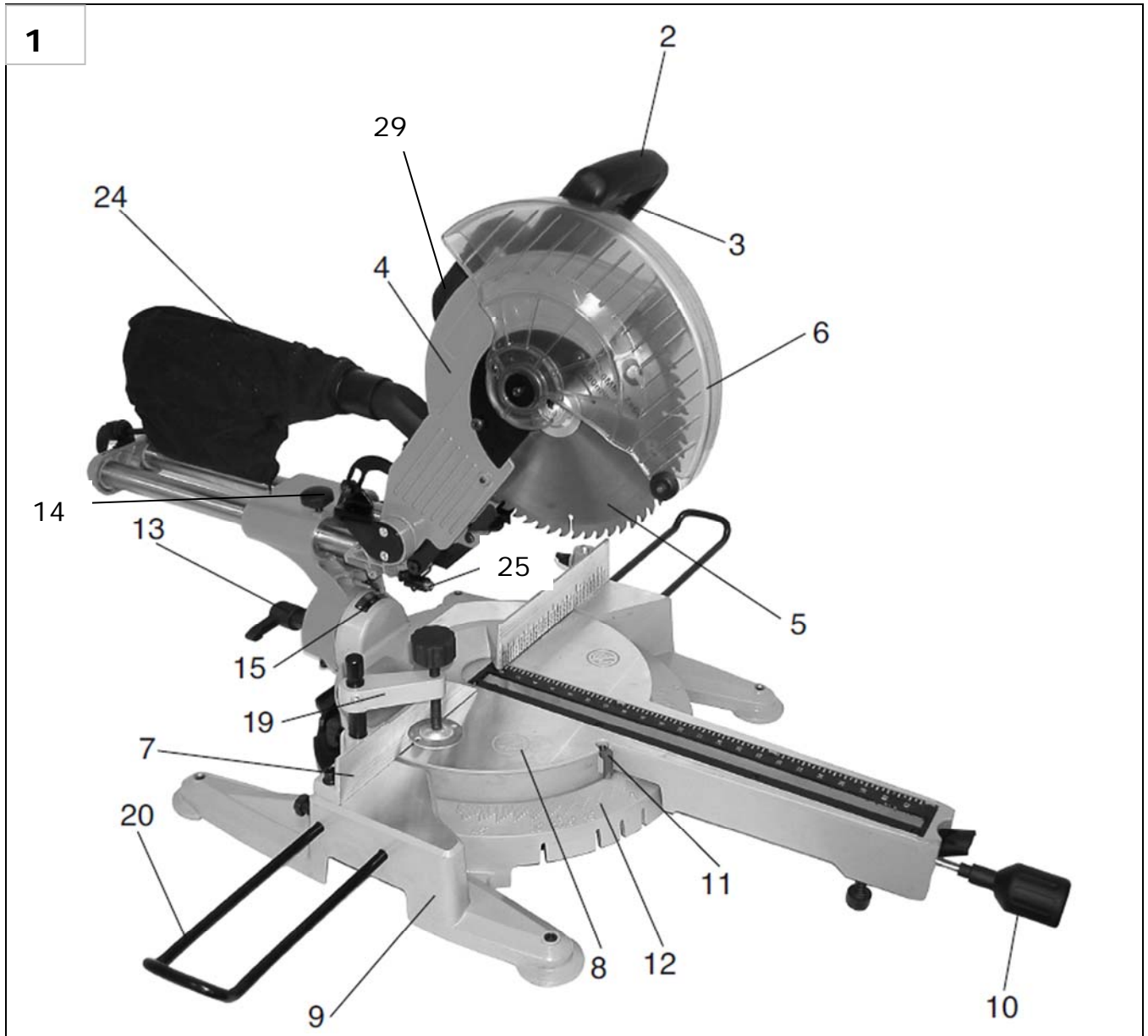



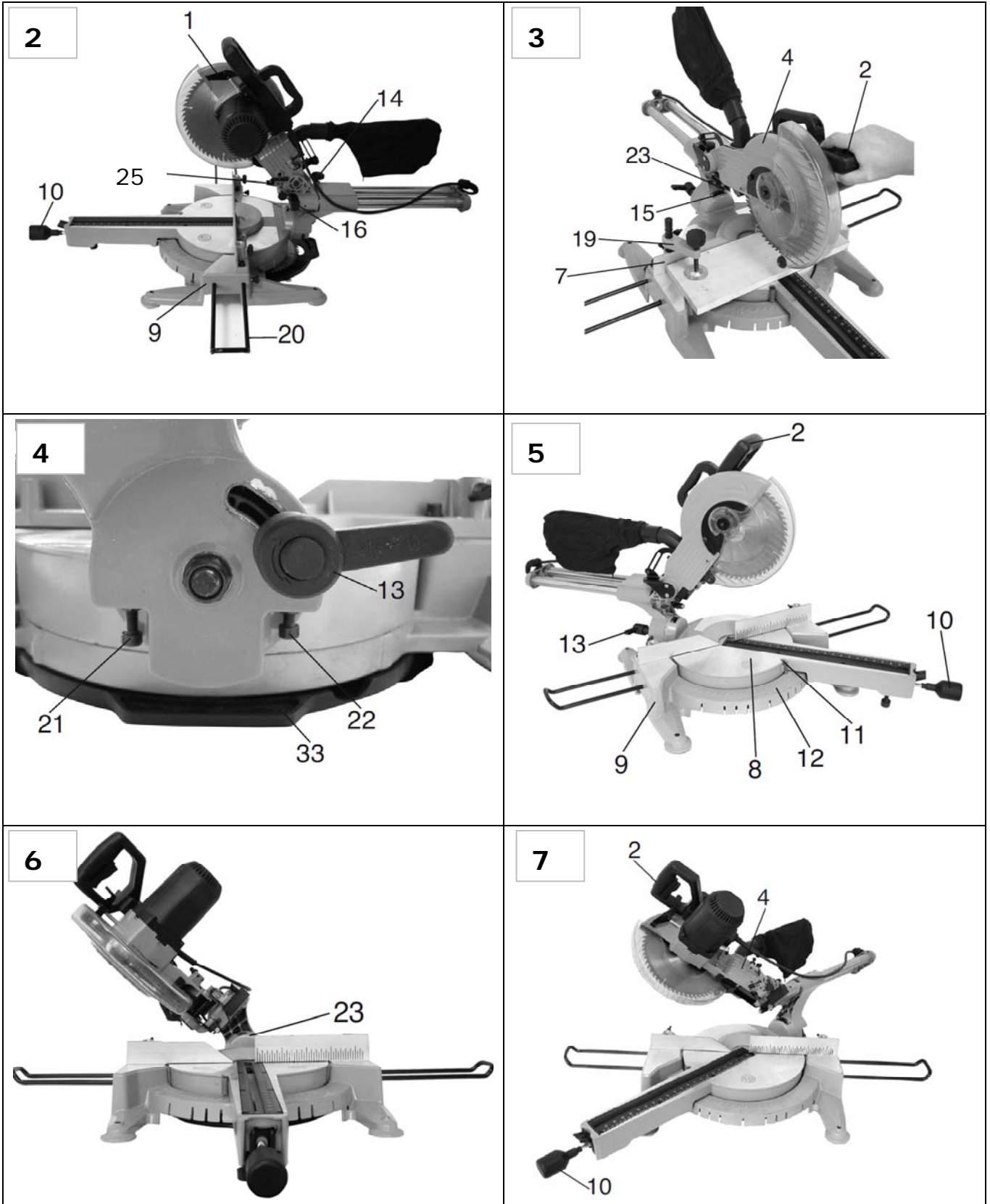

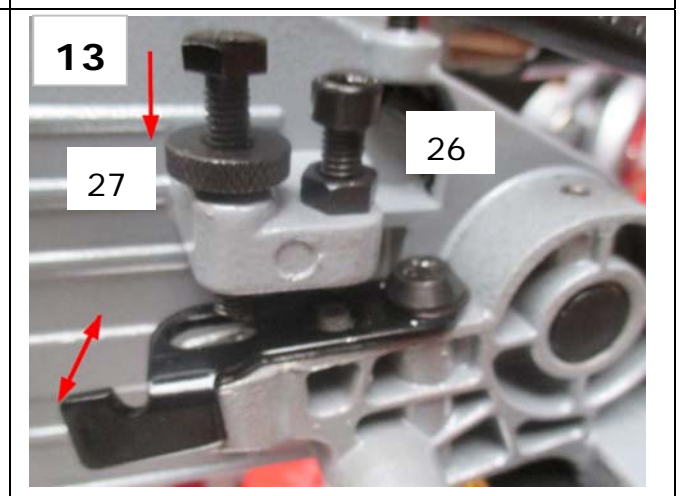
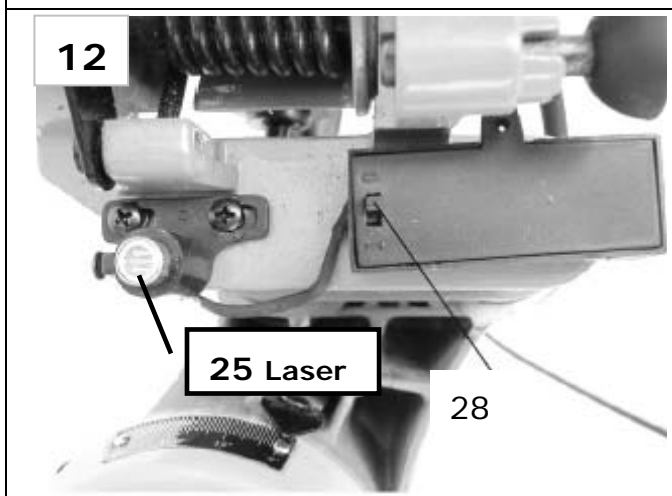
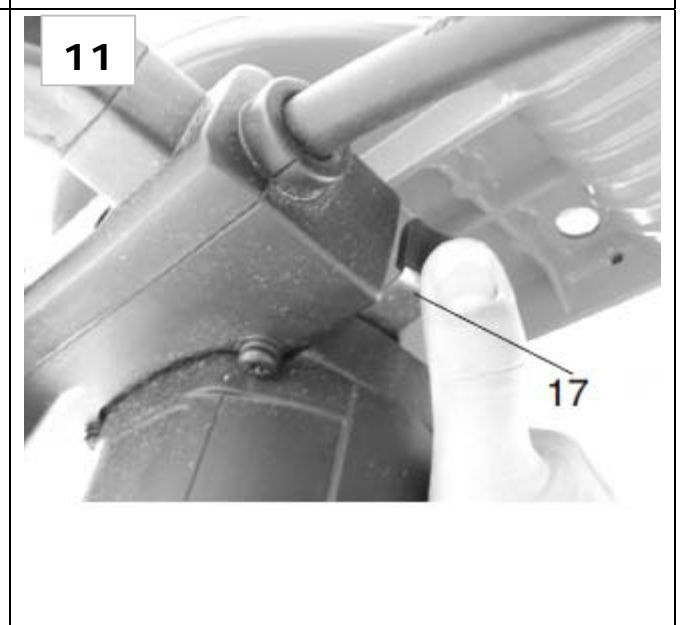
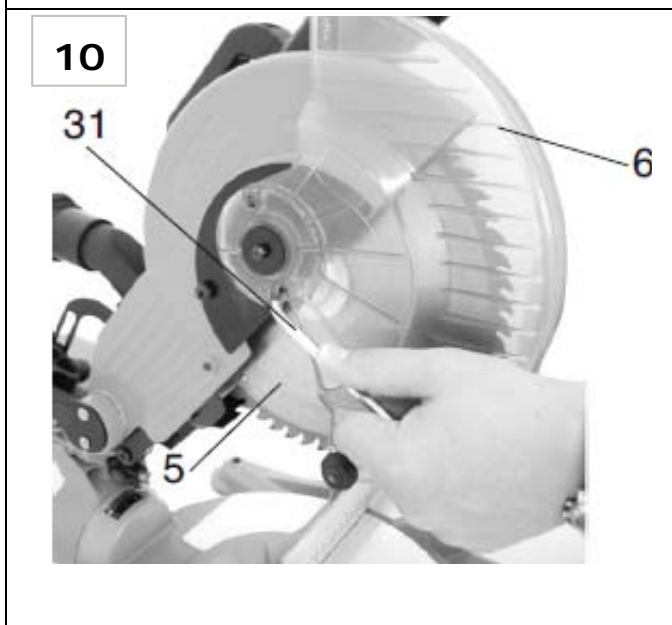
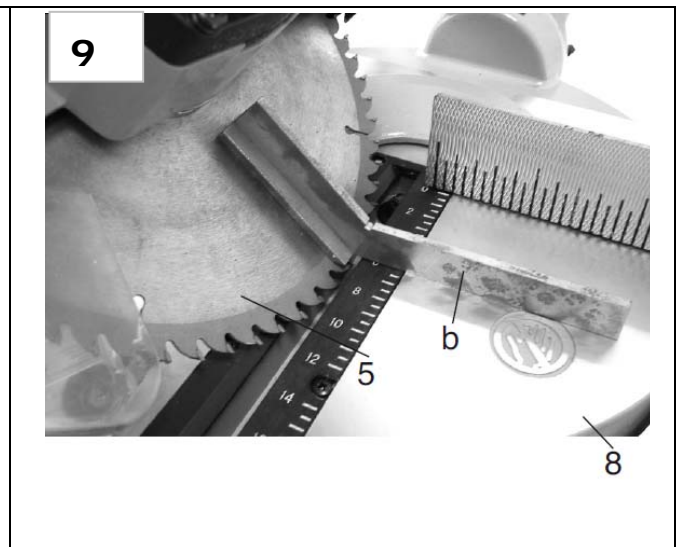
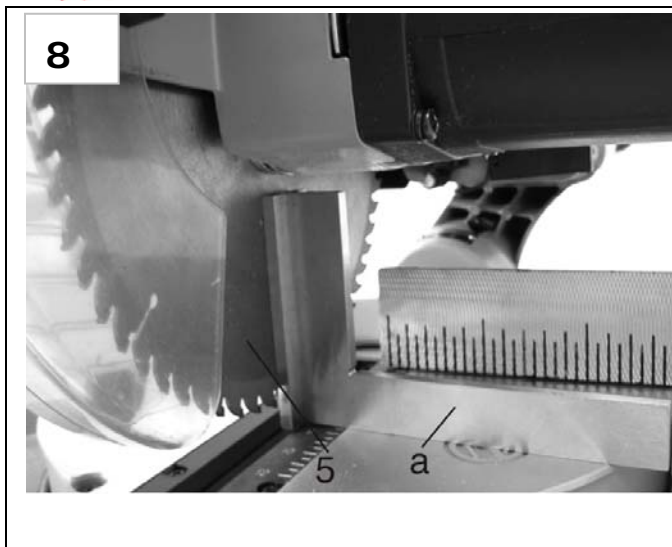

### 3.1 Komponenten, components, componenetes, composants

<b>1</b>	Sicherheitshebel / Entriegelung release lever Palanca de seguridad / desbloqueo Lever de sécurité / libération	<b>15</b>	Winkelskala angle dimension Escala de ángulos Échelle d´angle
<b>2</b>	Bedienhandgriff handle Mango de operación Poignée de commande	<b>16</b>	Arretierung Sägeaggregat Interlock knob Bloqueo del grupo sierra Verrouillage d´unité de scie
<b>3</b>	EIN/AUS Schalter ON/OFF button Interruptor encendido/apagado Interrupteur allumage / arrêt	<b>17</b>	Spindelverriegelungsknopf Spindle lock button Bloqueo del eje Blocage de l'arbre
<b>4</b>	Maschinenkopf machine head Cabezal de la máquina Tête de la machine	<b>18</b>	Klemmvorrichtung clamping device Dispositivo de fijación Dispositif de fixation
<b>5</b>	Kreissägeblatt blade Disco de sierra Lame de scie	<b>19</b>	Werkstück-Niederhalter downholder Prensor Presseur
<b>6</b>	Kreissägeblattschutzabdeckung blade guard Cubierta de protección del disco de sierra Couvercle de protection de la lame	<b>20</b>	Werkstückausleger double bar guide Guía de doble barra Guide de double barre
<b>7</b>	Anschlagschiene stop rail Guía tope Guide butée	<b>21</b>	Feststellschraube adjustment screw Tornillo de fijación Vis de fixation
<b>8</b>	drehbarer Arbeitstisch turntable Mesa de trabajo giratoria Table de travail rotative	<b>22</b>	Feststellschraube setting screw Tornillo de fijación Vis de réglage
<b>9</b>	Bodenplatte base plate Base Plaque de base	<b>23</b>	Zeiger pointer Escala de ángulo de inclinación Échelle d´angle d´inclinaison
<b>10</b>	Feststellknopf locking handle Pomo de bloqueo Bouton de verrouillage	<b>24</b>	Spänesack chip bag Bolsa de aspiración Sac d'aspirateur

<b>11</b>	Skalenanzeiger scale pointer Indicador de ángulo Indicateur d'angle	<b>25</b>	Laser laser láser laser
<b>12</b>	Winkelskala dial Escala de ángulos Échelle d'angle	<b>26</b>	Tiefeneinstellschraube für Nutschnitte Adjustment screw for slot cut depth Tornillo de ajuste de profundidad de corte en ranura Vis de réglage de la profondeur de coupe en fente
<b>13</b>	Arretierung Sägeaggregat tightening screw Bloqueo de la unidad de sierra Verrouillage de l'unité de scie	<b>27</b>	Einstellschraube Tiefenanschlag Depth stop adjustment screw Tornillo de ajuste de tope de profundidad Vis de réglage de la butée de profondeur
<b>14</b>	Feststellschraube knurled screw Tornillo de bloqueo Vis de verrouillage	<b>28</b>	Laser EIN / AUS laser ON / OFF láser de encendido / apagado laser marche / arrêt

Technische Daten sowie Design und Lieferumfang können sich im Rahmen der Produktentwicklung verändern. Daher sind Datenänderungen vorbehalten.

Technical specification and optical appearance may change in the course of continuous product development. Technical changes excepted!

Las especificaciones técnicas, el diseño y la entrega pueden cambiar en el marco del desarrollo de productos. Por tanto, los datos están sujetos a cambios.

Les spécifications techniques, la conception et la livraison peuvent changer dans le contexte de développement de produits. Par conséquent, les données sont sujettes à changement!

### 3.2 Technische Daten , technical data

Motorleistung motor power Potencia del motor Puissance du moteur	<b>W</b>	<b>1800</b>
Leerlaufdrehzahl idle speed La velocidad de ralenti vitesse de ralenti	<b>min<sup>-1</sup></b>	<b>4800</b>
Sägeblatt Ø max. saw blade Ø max. Diámetro máx. del disco de sierra Max. diamètre de la lame de scie	<b>mm</b>	<b>255</b>
Arbeitstisch Winkel horizontal swing Rotación de la mesa Rotation de la table	<b>°</b>	<b>-45 / 0 / +45</b>
Sägeaggregat Schwenkwinkel tilt Inclinación del grupo de sierra Inclinaison de la scie	<b>°</b>	<b>-45 / 0 / +45</b>
Gerader Schnitt 0° x 0° max. cut 0° x 0° Corte recto 0° x 0° Coupe droite 0° x 0°	<b>mm</b>	<b>430 x 80</b>
Schnitt 45° x 0° max. cut 45° x 0° Corte de 45° x 0° Coupe de 45° x 0°	<b>mm</b>	<b>310 x 80</b>
Schnitt 0° x 45° max. cut 0° x 45° Corte de 0° x 45° Coupe 0° x 45°	<b>mm</b>	<b>430 x 40</b>
Schnitt 45° x 45° max. cut 45° x 45° Corte de 45° x 45° Coupe 45° x 45°	<b>mm</b>	<b>310 x 40</b>
Gewicht weight Peso bruto Poids brut	<b>kg</b>	<b>20</b>

## 4 VORWORT

### Sehr geehrter Kunde!

Diese Betriebsanleitung enthält Informationen und wichtige Hinweise zur Inbetriebnahme und Handhabung der Zug-, Kapp-, und Gehrungssäge KAP 255XJL.

Folgend wird die übliche Handelsbezeichnung des Geräts (siehe Deckblatt) in dieser Betriebsanleitung durch die Bezeichnung „Maschine“ ersetzt.



Die Betriebsanleitung ist Bestandteil der Maschine und darf nicht entfernt werden. Bewahren Sie sie für spätere Zwecke auf und legen Sie diese Anleitung der Maschine bei, wenn sie an Dritte weitergegeben wird!

### Bitte beachten Sie die Sicherheitshinweise!

Lesen Sie vor Inbetriebnahme diese Anleitung aufmerksam durch. Der sachgemäße Umgang wird Ihnen dadurch erleichtert, Missverständnissen und etwaigen Schäden wird vorgebeugt.

Halten Sie sich an die Warn- und Sicherheitshinweise. Missachtung kann zu ernstesten Verletzungen führen.

Durch die ständige Weiterentwicklung unserer Produkte können Abbildungen und Inhalte geringfügig abweichen. Sollten Sie Fehler feststellen, informieren Sie uns bitte.

Technische Änderungen vorbehalten!

**Kontrollieren Sie die Ware nach Erhalt unverzüglich und vermerken Sie etwaige Beanstandungen bei der Übernahme durch den Zusteller auf dem Frachtbrief!**

**Transportschäden sind innerhalb von 24 Stunden separat bei uns zu melden.**

**Für nicht vermerkte Transportschäden kann Holzmann keine Gewährleistung übernehmen.**

## Urheberrecht

© 2014

Diese Dokumentation ist urheberrechtlich geschützt. Die dadurch verfassungsmäßigen Rechte bleiben vorbehalten! Insbesondere der Nachdruck, die Übersetzung und die Entnahme von Fotos und Abbildungen werden gerichtlich verfolgt

Als Gerichtsstand gilt das Landesgericht Linz oder das für 4170 Haslach zuständige Gericht.

## Kundendienstadresse

**HOLZMANN MASCHINEN GmbH**

A-4170 Haslach, Marktplatz 4

Tel +43 7289 71562 - 0

Fax +43 7289 71562 - 4

[info@holzmann-maschinen.at](mailto:info@holzmann-maschinen.at)

## 5 SICHERHEIT

### 5.1 Bestimmungsgemäße Verwendung

Die Maschine darf nur in technisch einwandfreiem Zustand sowie bestimmungsgemäß, sicherheits- und gefahrenbewusst benutzt werden! Störungen, welche die Sicherheit beeinträchtigen können umgehend beseitigen lassen!

Es ist generell untersagt, sicherheitstechnische Ausrüstungen der Maschine zu ändern oder unwirksam zu machen!

Die Kappsäge KAP 255XJL ist ausschließlich für nachfolgend genannte Tätigkeiten unter Einhaltung der in dieser Bedienungsanleitung beschriebenen Sicherheits-, Bedienungs- und Wartungshinweisen sowie Beschränkungen zugelassen:

- Zug- Kapp- und Gehrungsschnitte in Holz, Plastik unter Beachtung von unter Technische Daten angegebenen max. Schnitttiefen, Materialabmessungen etc ...
- Die Maschine ist **NICHT** zum Schneiden von Brennholz geeignet.

### 5.2 Unzulässige Verwendung

- Der Betrieb der Maschine unter Bedingungen außerhalb der oben genannten Grenzen ist nicht zulässig.
- Der Betrieb der Maschine ohne die vorgesehenen Schutzvorrichtungen ist unzulässig;
- die Demontage oder das Ausschalten der Schutzvorrichtungen ist untersagt.
- Unzulässig ist der Betrieb der Maschine mit Werkstoffen, die nicht ausdrücklich in diesem Handbuch angeführt werden.
- Unzulässig ist die Bearbeitung von Werkstoffen mit Abmessungen außerhalb der in diesem Handbuch genannten Grenzen.
- Etwaige Änderungen in der Konstruktion der Maschine sind unzulässig.

**Für eine andere oder darüber hinausgehende Benutzung und daraus resultierende Sachschäden oder Verletzungen übernimmt HOLZMANN-MASCHINEN keine Verantwortung oder Garantieleistung.**

### 5.3 Sicherheitshinweise

**Warnschilder und/oder Aufkleber an der Maschine, die unleserlich sind oder entfernt wurden, sind umgehend zu erneuern!**

Zur Vermeidung von Fehlfunktionen, Schäden und gesundheitlichen Beeinträchtigungen sind folgende Hinweise UNBEDINGT zu beachten:



**Diese Bedienungsanleitung enthält Informationen und wichtige Hinweise zur Inbetriebnahme und Handhabung der Kappsäge KAP 255XJL.**

**Die Bedienungsanleitung ist Bestandteil der Maschine und darf nicht entfernt werden. Bewahren Sie sie für spätere Zwecke auf und legen Sie diese Anleitung der Maschine bei, wenn sie an Dritte weitergegeben wird!**

**Lesen Sie vor Inbetriebnahme diese Anleitung aufmerksam durch. Der sachgemäße Umgang wird Ihnen dadurch erleichtert, Missverständnissen und etwaigen Schäden wird vorgebeugt.**

**Halten Sie sich an die Warn- und Sicherheitshinweise. Missachtung kann zu ernststen Verletzungen führen.**



**Arbeitsbereich und Boden rund um die Maschine sauber und frei von Öl, Fett und Materialresten halten!**

**Für eine ausreichende Beleuchtung im Arbeitsbereich der Maschine sorgen!**

**Kein Betrieb bei Nässe oder feuchter Arbeitsumgebung!**

**Achten Sie beim Arbeiten stets auf einen sicheren Stand!**

**Die Maschine nicht im Freien verwenden!**

**Bei Müdigkeit, Unkonzentriertheit bzw. unter Einfluss von Medikamenten, Alkohol oder Drogen ist das Arbeiten an der Maschine verboten!**



**Die KAP 255XJL darf nur vom eingeschulften Fachpersonal bedient werden. Unbefugte, insbesondere Kinder, und nicht eingeschulte Personen sind von der laufenden Maschine fern zu halten!**



**Wenn Sie an der Maschine arbeiten, tragen Sie keinen lockeren Schmuck, weite Kleidung, Krawatten oder langes, offenes Haar.**

**Lose Objekte können sich im Kreissägeblatt verfangen und zu schwersten Verletzungen führen!**



**Bei Arbeiten an der Maschine geeignete Schutzausrüstung tragen!**

**Gehörschutz, Augenschutz**





Holzstaub kann chemische Stoffe beinhalten, die sich negativ auf die persönliche Gesundheit auswirken. Arbeiten an der Maschine nur in gut durchlüfteten Räumen und mit passender Staubmaske durchführen!

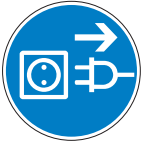

Vor Wartungsarbeiten oder Einstellarbeiten ist die Maschine von der Spannungsversorgung zu trennen! Verwenden Sie das Netzkabel nie zum Transport oder zur Manipulation der Maschine!



Vor Betrieb alle losen Werkzeuge etc. von der Maschine nehmen.

Nur für den Betrieb mit der HOLZMANN KAP 255XJL geeignete Kreissägeblätter verwenden, welche der Norm EN 847-1 entsprechen. Defekte Kreissägeblätter sofort ersetzen, stumpfe Kreissägeblätter sofort schärfen/ersetzen.

Stumpfe Kreissägeblätter erhöhen die Rückschlaggefahr!

Vergewissern Sie sich, dass das Kreissägeblatt den Maschinenboden in keiner Position berührt.

Verwenden Sie nur Kreissägeblätter, dessen Abmessungen zur Maschine passen.

Die max. Drehzahl des Kreissägeblattes muss größer als 5000 U/min sein.



Bremsen Sie das Kreissägeblatt nicht an der Seite ab!

Keine Manipulation am schwenkbaren Kreissägeblattschutz!

Das Entfernen des Sägeblattschutzes ist streng verboten!

Verwenden Sie keine stumpfen oder ungeeigneten Sägeblätter!



Kleine Werkstücke nicht mehr mit der Hand fixieren, sondern nur mit Werkstückniederhalter (10).

Kein Nachlegen, entfernen oder einstellen von Werkstücken, bzw. Materialresten bei laufender Maschine!

Hände nicht in Nähe Kreissägeblatt positionieren, bzw. in einer Lage, wo sie Richtung Kreissägeblatt abrutschen könnten!

Bei langen Werkstücken ist für eine zusätzliche Auflage zu sorgen!

Besondere Vorsicht bei der Bearbeitung von runden Werkstücken!

Keine Fremdmaterialien wie Nägel in den Werkstücken!

Brennholz darf nicht geschnitten werden!

Werkstück immer mit Druck auf Werkstückauflage sowie Werkstückanschlag!

Nie mehrere Werkstücke gleichzeitig sägen!



Auch ein Laser mit geringer Leistung kann das Auge schädigen, daher:

Sehen Sie mit bloßem Auge NIE in den Laser bzw. Laserstrahl.

Richten Sie den Laser nie auf reflektierende Oberflächen, Personen oder Tiere. Keine Manipulation am Lasermodul!

## 5.4 Sicherheitseinrichtungen der KAP 255XJL

In der Konstruktion der Maschine sind folgende Schutzvorrichtungen vorgesehen:

- Schutzhaube, die sich erst beim Senken des Maschinenkopfes öffnet
- Kindersicherung:  
Zwei Knöpfe für den Betrieb der Maschine; einen zum Starten des Motors und einen zum Lösen der Sicherung für die Schutzhaube
- Transportsicherung: Sägeaggregatarretierung (13) fixiert.

## 5.5 Restrisiken

Auch bei Einhaltung aller Sicherheitsbestimmungen und bei bestimmungsgemäßer Verwendung sind folgende Restrisiken zu beachten:

- Verletzungsgefahr für die Hände/Finger durch das rotierende Kreissägeblatt während dem Betrieb.
- Verletzungsgefahr durch Kontakt mit spannungsführenden Bauteilen.
- Verletzungsgefahr durch Bruch bzw. Herausschleudern des Kreissägeblattes bzw. Kreissägeblattteile, v.a. bei Überlastung als auch bei falscher Drehrichtung.
- Gehörschäden, sofern keine Vorkehrungen seitens des Benutzers für Gehörschutz getroffen wurden.
- Verletzungsgefahr durch Rückschlag des Schnittgutes, Herausschleudern des Schnittgutes bzw. Teile davon.
- Verletzungsgefahr durch herumfliegende Teile bei Werkstücksplitterung
- Gefahr durch Einatmen von giftigem Holzstaub bei behandelten Werkstücken.

Diese Risiken können minimiert werden, wenn alle Sicherheitsbestimmungen angewendet werden, die Maschine ordentlich gewartet und gepflegt wird und die Maschine bestimmungsgemäß und von entsprechend geschultem Fachpersonal bedient wird.

Außerdem sollten Sie stets konzentriert arbeiten und Störquellen in der Arbeitsumgebung, welche Ihre Konzentration stören, minimieren. Achtung! Routine bei der Arbeit führt zu Unachtsamkeit! Seien Sie sich des ständigen Verletzungsrisikos, dem Sie bei der Arbeit mit einer Kappsäge ausgesetzt sind, stets bewußt.

## 6 MONTAGE

### 6.1 Lieferumfang:

Prüfen Sie die Maschine nach dem Auspacken auf etwaige VERDECKTE Transportschäden! Melden Sie diese umgehend Ihrem Händler, aber spätestens innerhalb von 7 Tagen nach Kauf der Maschine. Spätere Reklamationen aus Transportschaden können von der HOLZMANN GmbH nicht mehr als solche anerkannt werden.

### 6.2 Zusammenbau

- Platzieren Sie den Werkstück-Niederhalter (19) in die dafür vorgesehene Halterung.
- Zur Montage des Werkstückauslegers (20) stecken Sie die Konstruktion in die Bohrungen, welche seitlich an der Grundplatte positioniert sind.
- Stecken Sie den Absaugstutzen auf den entsprechenden Anschluss an der Rückseite des Sägeaggregates. Spannen Sie mit dem Spannhebel den Spänefangsack auf den Absaugstutzen.

### 6.3 Transport der Maschine

Heben Sie die Kappsäge nur:

- die Säge ausgeschaltet ist und der Stecker von der Steckdose abgezogen ist.
- wenn das Sägeaggregat in der unteren Position mit der Arretierung (16) verriegelt ist.
- wenn das Sägeaggregat mit der Klemmschraube (14) fest geklemmt ist
- Sie dürfen die Säge nur durch den Transportgriff (29) anheben.

### 6.4 Befestigung am Arbeitsplatz

Befestigen Sie die Kappsäge an einer geeigneten Unterlage.

Horizontale gerade Werkbank, Arbeitsplatte oder Kappsägenständer. Dafür sind an der Säge Unterseite Löcher vorgesehen.

## 6.5 Elektrischer Anschluss

### **ACHTUNG**



**Bei Arbeiten an einer nicht geerdeten Maschine:  
Schwere Verletzungen durch Stromschlag im Falle einer Fehlfunktion möglich!**

Daher gilt: Maschine muss an einer geerdeten Steckdose betrieben werden

**Der Anschluss der Kappsäge KAP 255 XJL an das elektrische Netz sowie die nachfolgenden zusätzlichen Prüfungen dürfen lediglich von einem Elektrofachmann durchgeführt werden.**

- Der elektrische Anschluss der Maschine ist für den Betrieb an einer geerdeten Steckdose vorbereitet!
- Der Stecker darf nur mit einer fachgerecht montierten und geerdeten Steckdose verbunden werden!
- Der mitgelieferte Stecker darf nicht verändert werden. Sollte der Stecker nicht passen oder defekt sein, darf nur ein qualifizierter Elektrotechniker diesen Stecker modifizieren bzw. erneuern!
- Der Erdungsleiter ist grün-gelb ausgeführt!
- Im Falle einer Reparatur oder eines Austausches darf der Erdungsleiter nicht an eine unter Spannung stehende Dose angeschlossen werden!
- Überprüfen Sie mit einem qualifizierten Elektriker oder Servicetechniker, dass die Erdungsanweisungen verstanden wurden und die Maschine geerdet ist!
- Ein beschädigtes Kabel ist umgehend zu erneuern!
- Prüfen Sie, ob die Speisespannung und die Stromfrequenz den Angaben auf den Maschinenschild entsprechen. Es ist eine Abweichung vom Wert der Speisespannung von  $\pm 5\%$  zulässig (z.B.: eine Maschine mit Arbeitsspannung von 380V kann im Spannungsbereich von 370 bis 400V arbeiten).
- Um den erforderlichen Querschnitt des Versorgungskabels zu bestimmen, benutzen Sie die Daten aus dem Maschinenschild sowie aus der nachfolgenden Tabelle.
- Verlängerungskabel müssen in Leistungsfähigkeit und Sicherungsgrad den Anforderungen der Arbeitsumgebung genügen! Ein im Querschnitt unterdimensioniertes Kabel verringert die Leistungsübertragung und erwärmt sich stark.

## 7 BETRIEB

### 7.1 VOR ERSTINBETRIEBNAHME

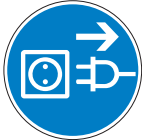

Vor jeglichen Einstellarbeiten gilt: Maschine ausschalten mit Ein/Aus-Schalter (3) und Maschine von der Stromversorgung trennen!

### 7.2 Hinweise zur Verwendung der Kappsäge

- Führen Sie die Einstellung des Kreissägeblattes in Neigung nur bei ausgeschalteter Maschine durch.
- Arbeiten Sie nur mit gut geschliffenen Werkzeugen. Gesprungene und deformierte Kreissägeblätter können nicht repariert werden. Sie müssen sofort als Ausschuss aussortiert werden und durch ordentliche ersetzt werden.
- Überzeugen Sie sich, dass die Maschine ohne Vibrationen arbeitet.
- Bei Reparatur und Instandhaltung von Kreissägeblättern mit angelöteten Lamellen (z.B. Anlöten neuer Schneidlamellen) darf die Konstruktion der Kreissägeblätter (Zahnform, Zahnbreite) nicht verändert werden. Die Kreissägeblätter mit angelöteten Lamellen kann das Schleifen bis zu minimalen Abmessungen der Lamelle von 1 mm erfolgen.
- Danach muss das Kreissägeblatt außer Betrieb genommen werden.
- Wählen Sie die Zahl der Zähne des Kreissägeblattes so, dass wenigstens 2-3 Zähne gleichzeitig im Werkstück arbeiten. Wenn nur ein Zahn arbeitet, ergibt sich eine schlechte Bearbeitungsfläche, es erhöht sich die Rückschlaggefahr, es erhöhen sich die Vibrationen und die Schallbelastung.

#### 7.2.1 Winkel einstellen

##### Gerader Schnitt vertikal:

- Lösen Sie die Transportsicherung (16).
- Aggregat so einstellen, dass die Gradanzeige (11) auf exakt 0° der Messskala (12) zeigt.
- Fixieren Sie das Sägeaggregat in dieser Einstellung mit dem Feststellknopf (10).
- Legen Sie ein Winkelmessgerät an Kreissägeblatt und Grundplatte an, und prüfen Sie ob diese exakt 90° zueinander stehen.

##### Gerader Schnitt horizontal:

- Lösen Sie den Feststellknopf (13), betätigen Sie den Einrasthebel und schwenken Sie die Maschine auf 0°, sie können dies an der Messskala (15) ablesen.
- Schwenken Sie das Sägeaggregat nach unten, dazu Sicherheitshebel (1) betätigen und Aggregat nach unten schwenken. Fixieren Sie das Aggregat in dieser Stellung mit der Arretierung (13).
- Legen Sie ein präzises Winkelmessgerät an Kreissägeblatt (5) und an Werkstückanschlag (7) an. Der Winkel sollte exakt 90° betragen. Wenn nicht, ist der Werkstückanschlag nachzujustieren mit Einstellschrauben.

## Max. Schnitttiefe einstellen

### Bild 13:

Nach erfolgter Justierung aller Winkel müssen Sie abschließend überprüfen, dass das Kreissägeblatt auch in tiefster Position zwar in den Schlitz hineinragt, aber die Grundplatte jedoch nicht berührt. Senken Sie das Sägeaggregat bis zum Anschlag nach unten und bewegen Sie es vor und zurück. Dies sollte widerstandslos möglich sein. Wenn nicht, streift das Kreissägeblatt die Grundplatte. In diesem Fall müssen Sie die Tiefeneinstellschraube (27) nachjustieren, bis das Kreissägeblatt 5mm unter der Oberkante der Werkstückauflageplatte liegt.

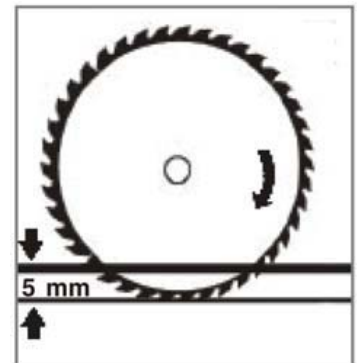

## Laser

Der Laser projiziert auf das Werkstück einen Strahl, der die Schnittlinie anzeigt. Werksmäßig wurde der Laser auf Schnittlinie ausgerichtet, jedoch ist dieser vor Erstinbetriebnahme fein einzustellen.

Sie können den Laser einschalten mit dem Schalter bei der Batteriebox. Vor der ersten Inbetriebnahme sollten Sie die Genauigkeit des Lasers einstellen. Vorher sollten aber die vorigen Einstellarbeiten durchgeführt sein!

Markieren Sie eine 90° gerade Schnittlinie an einem Probewerkstück mit ebener Oberfläche für Probeschnitt. Spannen Sie das Werkstück ein, stellen Sie die Tiefeneinstellschraube (27) für Nut-schnitte so ein, dass das Kreissägeblatt das Werkstück nicht ganz durchtrennt.

Laser einschalten und Übereinstimmung mit Schnittlinie prüfen. Falls eine Abweichung besteht: Laser ausschalten, Halteschrauben lockern, Laserbox justieren, wieder festschrauben.

Laser einschalten und prüfen. Wiederholen Sie diesen Vorgang solange, bis der Laserstrahl genau mit der Schnittmarkierung übereinstimmt.



## 7.3 Bedienung

### 7.3.1 Einschalten

- Maschine an Stromversorgung anschließen
- Sicherheitsanweisungen gelesen, verstanden, und befolgt.
- EIN/AUS Schalter (3) betätigen. Warten bis volle Drehzahl erreicht ist.
- Mit rechtem Zeigefinger den Sicherheitshebel für Sägeblattschutz (6) für schwenkbaren Sägeblattschutz nach links drücken.

### 7.3.2 Ausschalten

Sobald Sie den EIN/AUS-Schalter auslassen, schaltet der Motor aus und das Kreissägeblatt kommt nach ca. 5-8 Sekunden zum Stillstand.

## 7.4 Betriebsarten

### Sämtliche Umrüstarbeiten bei abgeschalteter Stromversorgung!!!

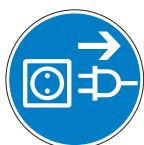

Vor jeglichen Einstellarbeiten gilt: Maschine ausschalten mit Ein/Aus-Schalter (3) und Maschine von der Stromversorgung trennen!

### 7.4.1 Kappschnitte

- Kappschnitte sind besonders geeignet beim Ablängen von schmalen Werkstücken.
- Für Kappschnitte wird die doppelt geführte Zugeinrichtung durch den Fixierknauf (14) fixiert, sodass während dem Schnitt das Sägeaggregat nicht nach vorne bzw. hinten gleiten kann.
- Werkstück mit Niederhalter (19) fixieren, Maschine nach 5.1 einschalten, Kappschnitt durchführen, Aggregat hochschwenken, Gashebel auslassen, warten bis das Kreissägeblatt still steht.
  - **ERST JETZT Werkstück entnehmen.**

### 7.4.2 Zugschnitte

- Zugschnitte sind geeignet für lange Schnitte.
- Bei fixiertem(!) Werkstück Sägeaggregat zu sich ziehen.
- Maschine einschalten, warten bis Kreissägeblatt auf voller Drehzahl
- Sägeaggregat nach unten schwenken und langsam in das Werkstück eintauchen
- Werkstück langsam schneiden, Aggregat nach hinten drücken.
- Vorteil: Falls das Material splittert, dann nicht Richtung Anwender
- Nachteil: Werkstück muss zusätzlich mit Niederhalter fixiert werden.

### 7.4.3 Nutschnitte

- Klappen Sie die Tiefenbegrenzung zur Seite, stellen Sie die Tiefenbegrenzungsschraube für Nutschnitte so ein, dass sie bei gewähltem Winkel die gewünschte Schnitttiefe erhalten.

## 8 WARTUNG

### ACHTUNG



**Reinigung und Instandhaltung bei angeschlossener Maschine!  
Sachschaden und Verletzungen durch unbeabsichtigtes Einschalten der Maschine!  
Daher gilt: Vor Wartungsarbeiten Maschine ausschalten und von der Spannungsversorgung trennen!!!**

Die Maschine ist wartungsarm und enthält nur wenig Teile, die der Bediener einer Instandhaltung unterziehen muss.

Störungen oder Defekte, die die Sicherheit der Maschine beeinträchtigen können, umgehend beseitigen lassen.

### 8.1 Instandhaltung, Instandsetzung, Wartungsplan

Kontrollen zur Instandhaltung der Maschine	
Lockere oder verlorene Schrauben	täglich vor Inbetriebnahme
Beschädigung irgendwelchen Teiles	täglich vor Inbetriebnahme
Zustand Kreissägeblatt	täglich vor Inbetriebnahme
Maschine reinigen	täglich nach Inbetriebnahme
Spänefangsack entleeren	täglich nach Inbetriebnahme
Winkleinstellungen nachjustieren	monatlich
Kreissägeblatt schärfen (lassen)	Bei Bedarf
Kreissägeblatt wechseln	Wenn abgenützt bzw. defekt
Kohlebürste wechseln	wenn abgenützt auf unter 4mm Länge



## 8.2 Sägeblattwechsel

Bei folgenden Ursachen soll das Sägeblatt gewechselt werden:

- Wechsel zwischen Sägeblättern mit unterschiedlicher Zahnung
- Ersatz eines defekten bzw. abgenützten Sägeblattes

ACHTUNG: Verwenden Sie NUR Kreissägeblätter mit:

- ✓ max. Durchmesser Ø von 255mm
- ✓ max. Dicke von 3mm
- ✓ 25.4 mm Bohrung
- ✓ max. zulässige Drehzahl des Kreissägeblattes muss höher sein als 4800 U/min
- ✓ HSS oder bessere Kreissägeblätter

### ACHTUNG:

Um die Gefahr einer Schnittverletzung auszuschalten, sollten Sie beim Hantieren mit dem Kreissägeblatt Schutzhandschuhe tragen!

- Schwenken Sie den beweglichen Kreissägeblattschutz (6) nach oben.
- Drücken Sie den Spindelverriegelungsknopf (17) leicht an und drehen das Sägeblatt bis die Spindelarretierung einrastet.

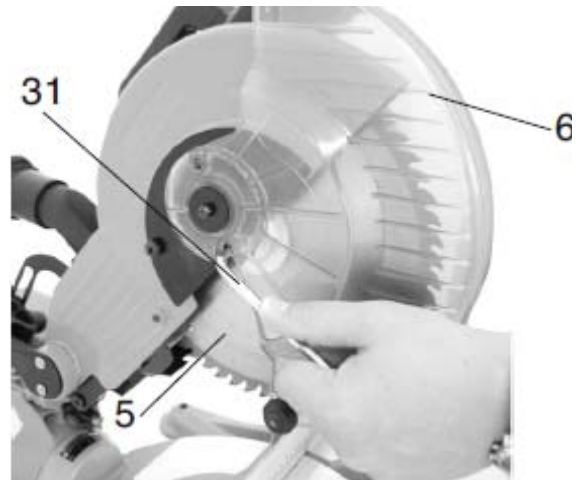
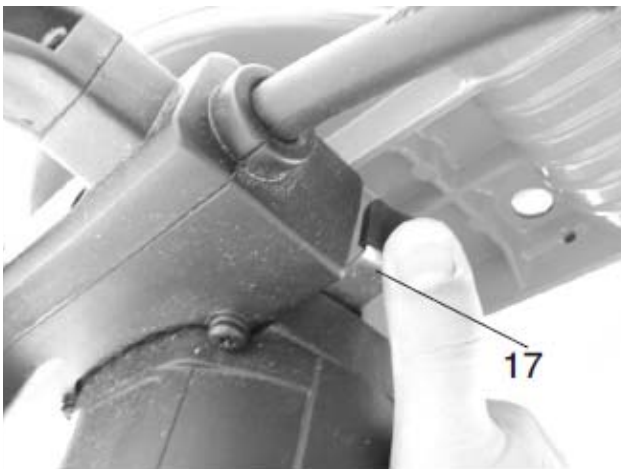

- Mit dem Innensechskant-Schlüssel (31) lösen Sie bei die Flanschschraube durch Drehen **im Uhrzeigersinn**.

**ACHTUNG: Linksgewinde !**

- Entnehmen Sie die Flanschschraube und die Flanschscheibe.
- Nehmen Sie das Sägeblatt von der Spindel.
- Montieren Sie das neue Sägeblatt auf die Spindel und achten Sie auf die **Richtige Drehrichtung** des Sägeblattes !
- Setzen Sie den Flansch auf und drehen Sie die Flanschschraube mit dem Innensechskant-Schlüssel (31) gegen den Uhrzeigersinn fest. **-Linksgewinde-**

Für Präzisionsgehrungsschnitte werden Kreissägeblätter mit einer Zahnung 60T empfohlen!

### 8.3 Kohlebürste wechseln

Wenn Ihre HOLZMANN KAP 255XJL nicht mehr anläuft, ist eine abgenutzte Kohlebürste womöglich der Grund dafür.

Was ist eine Kohlebürste? – Bei Rotation schleift ein Kohlestück während der Drehung auf einem „Kollektor“, der auf der Motorwelle sitzt. Dieser lädt durch das Schleifen die Wicklungen der Anker immer wieder auf. D.h. ohne Kohlebürste kein funktionierender Motor. Je öfter Sie die HOLZMANN KAP 255XJL benutzen, desto schneller nützt sich die Kohle ab.

Die Kohlebürste ist ein Verschleißteil. Daher sind im Lieferumfang auch 2 Stück Ersatz enthalten. Folglich sind Reklamationen von Kohlebürsten auf Garantie grundsätzlich ausgeschlossen.

Überprüfen Sie das, indem Sie am Motorgehäuse mithilfe eines Schlitzschraubenziehers die Abdeckkappe lösen und herausschrauben. Entnehmen Sie die Kohlebürste. Achten Sie dabei auf die Ausrichtung der Kohlebürste, sodass Sie sie wieder mit gleicher Ausrichtung einsetzen! Wenn die Kohlebürste nur mehr weniger als 4mm „lang“ ist, kann die Feder die Kohle nicht mehr auf den Kollektor drücken und der Motor läuft nicht mehr.

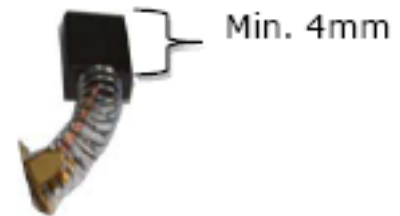

In diesem Falle wechseln Sie die Kohlebürste. Achten Sie beim Einsetzen der neuen Bürste auf die richtige Einsetzrichtung!

### 8.4 Batteriewechsel

Deckel am Batteriefach öffnen und 2 passende Batterien (AAA) einlegen.



### 8.5 Lagerung

Die Maschine nie im Freien lagern!

Lagerung nur bei Temperaturen zwischen +5° und +40° Celsius gestattet, wobei bei +40° Celsius die Luftfeuchtigkeit nicht höher als bei 60% liegen darf. An einem trockenen und sauberen Ort lagern.

### 8.6 Entsorgung

Entsorgen Sie Ihre HOLZMANN KAP 255XJL nicht im Restmüll. Kontaktieren Sie Ihre lokalen Behörden für Informationen bzgl. der verfügbaren Entsorgungsmöglichkeiten. Wenn Sie bei Ihrem Fachhändler ein neues Gerät kaufen, ist dieser verpflichtet, Ihr altes einzutauschen.



## 9 PREFACE

### Dear Customer!

This manual contains Information and important instructions for the installation and correct use of the sliding compound saw KAP 255XJL.

This manual is part of the machine and may not be stored separately from the machine. Save it for later reference and if you let other persons use the machine, add this instruction to the machine.



#### **Please read and obey the security instructions!**

Before first use read this manual carefully. It eases the correct use of the machine and prevents misunderstanding and damages of machine and the user's health.

Due to constant advancements in product design and construction pictures and content may diverse slightly. However, if you discover any errors, inform us please with the product feedback form.

Technical specifications are subject to changes!

### Copyright

© 2014

This document is protected by international copyright law. Any unauthorized duplication, translation or use of pictures, illustrations or text of this manual will be pursued by law – court of jurisdiction is Linz, Austria!

### Customer Service Contacts

<p><b>HOLZMANN MASCHINEN GmbH</b> A-4170 Haslach, Marktplatz 4 Tel 0043 7289 71562 - 0 Fax 0043 7289 71562 - 4 info@holzmann-maschinen.at</p>
---

## 10 TECHNIC

### 10.1 Components

<b>1</b>	release lever	<b>16</b>	lock pin
<b>2</b>	handle	<b>17</b>	Spindle lock button
<b>3</b>	ON/OFF button	<b>18</b>	clamping device
<b>4</b>	machine head	<b>19</b>	downholder
<b>5</b>	blade	<b>20</b>	double bar guide
<b>6</b>	blade guard	<b>21</b>	adjustment screw
<b>7</b>	stop rail	<b>22</b>	setting screw
<b>8</b>	turntable	<b>23</b>	pointer
<b>9</b>	base plate	<b>24</b>	chip bag
<b>10</b>	locking handle	<b>25</b>	storage compartment
<b>11</b>	scale pointer	<b>26</b>	depth stop adjustment screw
<b>12</b>	dial	<b>27</b>	fixing knob
<b>13</b>	tightening screw	<b>28</b>	transport handle
<b>14</b>	knurled screw	<b>29</b>	fixing knob
<b>15</b>	angle dimension		

### 10.2 Technical data

motor power	W	1800
Saw blade speed	min <sup>-1</sup>	4800
saw blade Ø max.	mm	255
horizontal swing	°	-45 / 0 / +45
tilt	°	-45 / 0 / 45
max. cut 0° x 0°	mm	430 x 80
max. cut 45° x 0°	mm	310 x 80
max. cut 0° x 45°	mm	430 x 40
max. cut 45° x 45°	mm	310 x 40
weight	kg	20

## 11 SAFETY

### 11.1 Fields of application

Machine shall be used only in good technical condition. Any conditions that may harm your health, have to be prohibited. It is forbidden to change any parameters on the machine without prior written permission by us.

The KAP 255XJL sliding compound saw is designed for cutting wood and plastic materials.

### 11.2 Misuse

- DO NOT USE THE MITRE SAW FOR CUTTING FIREWOOD!
- Do not operate the machine outside the stated technical restrictions laid down in this manual.
- Do not operate the saw without security devices.
- Do not dismount the saw blade protection.
- Do not use the machine for cutting any other material than wood and wood composite products and plastic.
- Do not manipulate the machine.

**HOLZMANN MASCHINEN CAN NOT BE HELD LIABLE FOR ANY DAMAGES TO MACHINE AND HEALTH RESULTING FROM MISUSE AND OR NOT FOLLOWING THE SECURITY, OPERATION AND MAINTENANCE INSTRUCTIONS IN THIS MANUAL.**

### 11.3 Security instructions

**Stickers with security and usage instructions shall be always well fixed. If necessary, replace them.**

To avoid damage, malfunction, and injuries, stick to these security advises:



**Read the manual carefully and get familiar with all components before operating the machine for the first time.**

**This manual contains important information for correct operation of the machine.**

**This manual is part of the machine and shall be stored for later reference. Add this manual to the machine if handed to 3rd persons for use.**

**Stick to these Security Warnings and Instructions to reduce the risk of serious injuries.**



**Keep working area and the ground clean and free of oil and other materials!**

**Assure that the working area is sufficiently lighted!**

**Don't use the machine outside!**

**The use of the machine is forbidden if you are tired, not concentrated as well if you are under the influence of medicaments, alcohol and other drugs.**

**Reduce distraction sources in the working area.**

**BEWARE: Routine leads to insufficient attention.**



**The KAP 255XJL shall be used only by trained personnel.**

**Non authorized personnel, especially children, shall be kept away from the machine!**



**When working with the machine, don't wear loose clothing, long hair openly or loose jewellery like necklaces etc.**

**Loose objects might be caught by rotating parts and cause serious injuries.**



**Use proper safety clothing and devices when operating the machine (safety glasses, ear protectors)!**



**Wood dust may contain chemical ingredients, which harm your health. Please assure yourself always to work only in well ventilated rooms and use inhalation protection if required.**

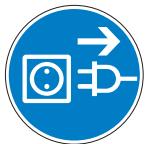

**Disconnect the machine from the power supply before maintenance or other activities.**

**Never use the power cord to transport the machine or pull it around.**



Remove all accessories and tools from the machine before you switch it on.

Use only saw blades that are suitable for the use with the KAP 255XJL, especially regarding technical parameters, and which are tested and comply with the directive EN 847-1.

Deflected, defect or worn saw blades have to be replaced immediately.

Blunt saw blades have to be sharpened or replaced.

Blunt saw blades highly increase the danger of kickback!

Assure yourself that the saw blade is correctly mounted and does not touch the base plate.



Do not stop the saw blade by touching it on the side. This will ruin the drive mechanism.

Do not manipulate or remove the saw blade protecting cover!



Do not fix small workpieces by hand, instead only use the downholder (10).

No material feed, no material removal, no adjustments or other activities when saw blade is running.

Do not position your hands near the saw blade or in a way that they could slip into the cutting line.

Long workpieces have to be supported by the double bar guide.

Take especially care when cutting round workpieces!

Check the workpiece for nails, clamps and other material!

**DO NOT CUT FIREWOOD!**

Just cut one workpiece at once. Do not stack or attempt to cut several workpieces in one cutting operation!



Even Lasers with relatively small output can harm your eyes! Therefore:

Never look directly into the laser or into the laser beam!

Never direct the laser beam towards reflecting surfaces, persons, animals.

Do not manipulate the laser device!

## 11.4 Security devices of the KAP 255XJL

- Fixed and moveable saw blade protection cover,
- Security lock lever:  
Prevents unintended lowering of the saw arm
- Interlock knob and sliding device fixing knob for fixing the machine for transport.

## 11.5 Residual risks

The operation of the KAP 255XJL incorporates a certain residual risk even if you follow every security and operation instruction.

- Hazard of serious injuries of the hand/fingers by the rotating saw blade, especially as a result of kickback!
- Saw blade may crack and parts of it be catapulted into the air.

- Hearing disorders, if the ear protection of the operator is insufficient.
- Hazard of injury due to cracking workpiece and catapulted workpiece parts. To protect your eyes from this kind of injury wear certified protective goggles.
- Treated wood may contain dangerous and/or harmful chemicals. These might be breathed in together with wood dust. Hazard of damaging your respiratory system. Always wear a breath mask when working with treated wood materials.

You can reduce dramatically the probability of an injury by obeying all security, operation and maintenance rules.

## 12 ASSEMBLY

### 12.1 Scope of delivery

Check the machine and machine parts for hidden transport damage. If you notice any transport damage report it immediately, but latest 7 days after purchase to your dealer. Claims of transport damage being placed after this time limit cannot be accepted anymore by HOLZMANN Maschinen GmbH.

### 12.2 Assembly:

- To adjust the turntable (8), loosen the locking handle (10) by approx. 2 turns, which frees the turntable (8).
- Turn the turntable (8) and scale pointer (11) to the desired angular setting on the dial (12) and lock into place with the locking handle (10).
- Lightly press the machine head (4) down while at the same time pulling the retaining pin (16) out from the motor mounting; this causes the saw to move down to the lower working position.
- Swing the machine head (4) up until the retaining hook latches into place.
- The clamping device (19) and the workpiece support (20) can be fastened on both the right and left sides of the base plate (8).
- By loosening the tightening screw (13), the machine head (4) can be angled to the left up to 45°.

### 12.3 Transport:

When bringing the machine to the workplace you have to prepare it for transport.

These instructions have to be followed prior to every transport of the sliding compound saw

- Disconnect the machine from the power supply.
- Swing the saw arm into the lowest position and lock it in that position with the interlock knob (16).
- Fix the saw arm with the sliding device fixing knob (14).
- Lift the machine only at the transport handle (29).



## 12.4 Workplace requirements

The KAP 255XJL sliding compound saw has to be attached to the underground. For this purpose there are 4 borings at the ground plate, two at the front side, two at the back side.

Furthermore you can attach the machine to compound saw stands.



**Operating a non attached saw poses a security risk!**

## 12.5 Electric information

### **ACHTUNG**



**Connect the KAP 255 XJL only to a power supply with fuse.**

**Power socket must be fused as well.**

- The connection of the machine to the electric power supply and the following checks are to be carried out by respectively trained personnel.
- The electronic connection of the machine is designated for operation with a grounded power socket!
- The connector plug may not be manipulated.
- If the connector plug doesn't fit or if it is defect, only qualified electricians might modify or re-new it!
- The grounding wire should be held in green-yellow.
- A damaged cable has to be exchanged immediately!
- Check, whether the feeding voltage and the Hz comply to the required values of the machine. A deviation of feeding voltage of  $\pm 5\%$  is allowed (e.g.: a machine with working voltage of 380V can work within a voltage bandwidth of 370 till 400V).
- To determine the required diameter of the feeding cable, take the spreadsheet as a reference.

## 13 OPERATION

### 13.1 Modes

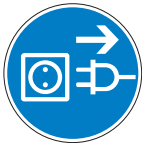

**NEVER FORGET:** Switch the machine off (38) and disconnect the machine prior to any adjustment, maintenance or check activities from the power supply. This prevents the hazard of unintended starting-up.

#### 13.1.1 Angle settings

##### Tilt adjustment:

- Loosen the fixing knob (16).
- Set the saw arm in order that the tilt angle indicator (11) points exactly at 0° of the measuring scale (12).
- Fix the saw arm in this position by tightening the fixing knob (10).
- Bring the saw arm into the lower position and lock it with the interlock knob (13).
- Attach an exact angle measuring device to saw blade side and ground plate. They should have an exact angle of 90°.

##### Swing angle adjustment:

- Loosen the fixing knob (13), operate the fixing lever and swing the saw arm aggregate to the 0° position, let it click into place. You can see the angle at the measuring scale (15).
- Swing the saw arm into the lower position and lock it with the interlock knob (13).
- Attach an exact angle measuring device to saw blade side and the left back fence (7). They should have an exact angle of 90°.
- If not, you need to adjust the back fence guide with the back fence adjustment screws so that angle between saw blade and fence equals 90°.
- Repeat the procedure with the right side back fence.

##### Adjust the cutting depth

###### Fig. 13:

Finally you need to check the cutting depth of the saw. Swing the saw arm down into lowest possible position and check if it touches the ground plate.

The depth stop should be already preset so that the blade reaches into the cutting line slit but has a distance to the ground plate of at least 5mm.

If necessary adjust the depth stop pin (27).

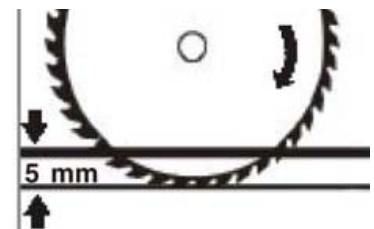

##### Laser

The Laser marks the cutting line. After having set all angles and cutting depth, you should fine-tune your laser. Attach the workpiece to the back fence, fix it with the downholder.

Perform a slot cut on the workpiece so that it gets not cut

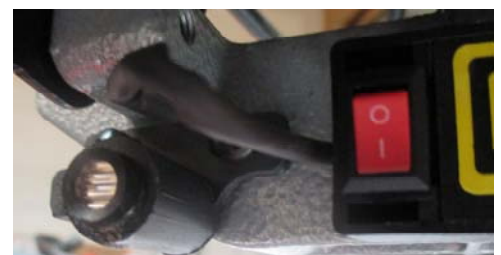

through entirely.

(See point 5, Slot cut adjustments see point 5.3.3)

Now turn on the laser (ON/OFF Switch at battery box) and check if the laser beam marks exactly the real cutting line.

If not you need to adjust the whole laser assembly until laser indication matches exactly the actual cutting line.

## 13.2 OPERATION

### 13.2.1 Switch on & prepare to cut

- Connect the machine to the power supply
- Read, understand and apply the security instructions.
- Put ON/OFF switch (3) lever and wait until the saw blade has reached its full speed.
- With the forefinger you now push the security lock lever to the left to unlock the moveable saw blade protection (6).

### 13.2.2 Switch off

As soon as you release the accelerator knob , the motor stops and the saw blade stops within 5-8 seconds.

## 13.3 Operation modes



**All adjustment activities only when machine is switched off and disconnected from power supply!**

### 13.3.1 Miter cuts

- Ideal for cutting short workpieces in miter and/or bevel angles.
- For miter cuts fix the saw arm on the sliding bars with fixing knob (29).
- Place the material to the back fence and fix the material additionally with the downholder (19).
- Prepare to cut according to 5.1, perform the cutting operation.
- Swing the saw arm back up, release the accelerator lever and wait until the electric saw brake stops the saw.
- Now you can take the workpiece away

### 13.3.2 Sliding cuts

- Sliding cuts are ideal for performing longer cuts
- Fix the material!
- Pull the saw towards your body.
- Switch the machine on, wait until saw blade reaches full speed.
- Now swing the saw arm down and let it work its way slowly through the material. Now push the saw arm slowly backwards.
- Advantage: If the material cracks or material parts are catapulted, then not towards the operator.

- Disadvantage: You MUST fix workpiece additionally with downholder (19) to prevent it from kickback.

### 13.3.3 Slot cuts

- Clap the depth stop (27) to the side so that the adjustment screw touches the depth stop (27) when swinging down the saw arm.
- Adjust the adjustment screw for slot cuts as desired.

## 13.4 OPERATION NOTICES

- Always use well sharpened saw blades. Deflected, cracked or worn saw blades are a security risk and have to be replaced immediately!
- Assure yourself that you do not overload the machine. Use it for operations it is designed for.
- Choose always saw blades where at least 2-3 teeth are simultaneously in the material to achieve a clean cut and to reduce the risk of material kickback.
- For precision miter and bevel cuts you should use a saw blade with at least 60 teeth.

## 14 MAINTENANCE

### ACHTUNG

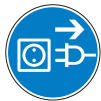

**Don't clean or do maintenance on the machine while connected to the power supply: Damages to machine and injuries might occur due to unintended switching on of the machine!**

**Therefore: Switch the machine off and disconnect it from the power supply before any maintenance works or cleaning is carried out!**

Malfunctions must be repaired immediately by trained persons.

### 14.1 Maintenance schedule

Checks and activities to be performed	
Loose or lost screws	Prior to every operation
Damage of any part	Prior to every operation
Saw blade condition	Prior to every operation
Clean machine	After every operation
Empty dust bag	After every operation
Readjust miter and bevel angle, laser;	monthly
Sharpen saw blade	When necessary
Change saw blade	When worn or defect
Change carbon brush	When carbon brush is worn ( < 4mm )

## 14.2 Change saw blade

In the following causes the blade to be changed:

- You need to change to a different type of blade for better cutting result.
- You replace a worn saw blade by a new one

ATTENTION: Use only saw blades with

- ✓ max. diameter Ø of 305mm
- ✓ max. thickness of 3mm
- ✓ 25.4 mm inner diameter
- ✓ max. RPM of the saw blade must be at least 6000rpm.
- ✓ Blade quality HSS or better

### CAUTION:

To eliminate the risk of cutting oneself, you should wear when handling the saw blade gloves!

- Swivel the movable circular saw blade guard (6) upwards.
- Press the spindle lock button (17) slightly and rotate the blade to the spindle lock engages.

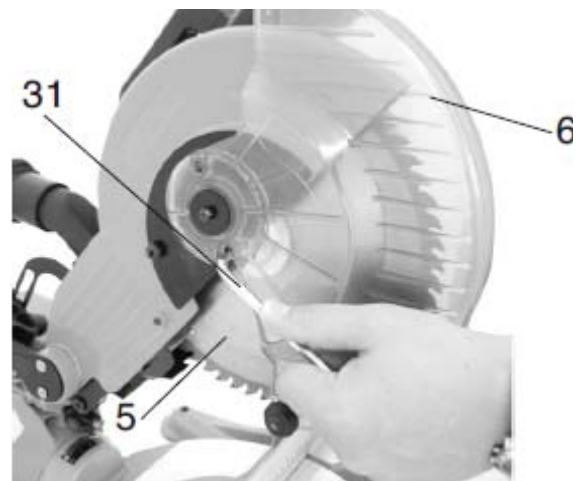
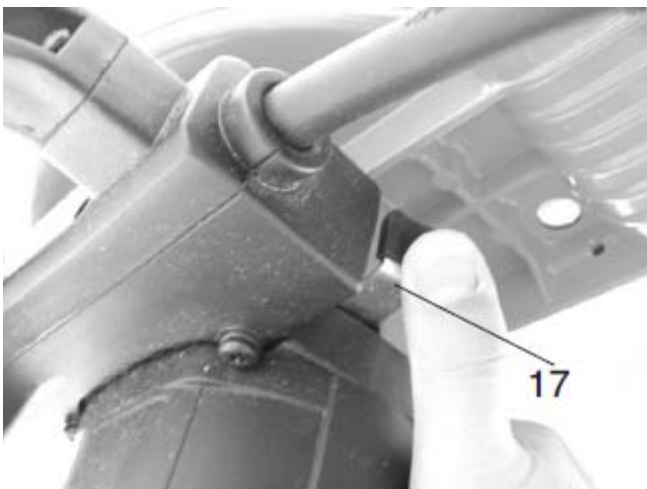

- With the Allen key (31) to solve for the flange bolt by **turning it clockwise**.

### CAUTION: Left-hand thread !

- Remove the flange bolt and flange.
- Remove the blade from the motor shaft.
- Install the new blade onto the spindle and pay attention to the **right direction**.
- Put on the flange and tighten the flange screw with the Allen key (31) counterclockwise fixed.  
- **Left hand thread** -

For Precision miter saw blades are recommended with teeth 60T!

### 14.3 Change the carbon brush

If your HOLZMANN KAP 255XJL motor becomes loud or even does not start anymore, the carbon brushes are probably worn.

Remove with a screwdriver the carbon brush cover. If the carbon brush is worn (<4mm) you need to replace the 2 carbon brushes.

Memorize the direction of the carbon brushes when removing them. Take care to insert the new brushes similarly.

Run the saw for 10 minutes in idle run. Release the accelerator lever and observe the time interval required for the saw blade to stop. If it takes long time to stop (~ 20 seconds), then the electric saw blade brake does not work. Let the saw be checked by a professional.

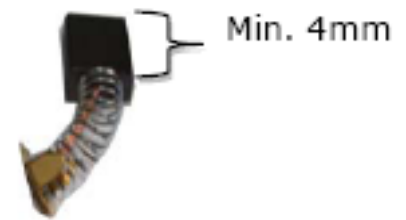

### 14.1 Change the batterie

Open the cover of the battery compartment and 2 extra batteries (AAA) insert.



### 14.2 Storage

Never store outdoors!

Storage temperatures should be between +5°C and + 40°C. Store at a dry and tidy place.

### 14.3 Disposal

Do not dispose your KAP 255XJL with domestic waste. Inform yourself at your local authorities about the available possibilities of proper disposal of machinery. In many countries your reseller is obliged to take back your old machine for disposal if you buy a new machine with similar function at his shop.



## 15 ESTIMADO CLIENTE,

Este manual contiene informaciones e instrucciones importantes para el uso correcto e instalación de la ingletadora KAP255XJL.

Este manual es parte de la máquina y no debe ser guardado aparte de la máquina. ¡Resérvelo para futuras consultas y si otras personas también usan la máquina, deben también ser informados!



### **¡Lea atentamente y cumpla las instrucciones de seguridad!**

Conozca los controles de la máquina y su manejo. Antes de usar por primera vez esta máquina, ¡lea el manual con atención! Leer el manual, facilita el uso correcto de la máquina y previene las equivocaciones y daños en la máquina y en la salud del usuario.

Debido a los constantes avances en el diseño y construcción del producto, las ilustraciones y el contenido pueden ser algo diferentes. Sin embargo, si Usted descubre algún error, le rogamos nos informe usando el formulario de sugerencias.

**¡Las especificaciones técnicas pueden cambiar sin previo aviso!**

## Copyright

© 2014

Este documento está protegido por la ley internacional de derecho del autor. Cualquier duplicación, traducción o uso de las ilustraciones sin autorización de este manual serán perseguidas por la ley – tribunal de jurisdicción de Rohrbach, Austria!

## Contacto de Atención al Cliente

### **HOLZMANN MASCHINEN GmbH**

A-4170 Haslach, Marktplatz 4

Tel 0043 7289 71562 - 0

Fax 0043 7289 71562 – 4

info@holzmann-maschinen.at

## 16 SEGURIDAD

### 16.1 Uso previsto

La máquina debe estar en buenas condiciones de trabajo y con todas las protecciones de seguridad proporcionadas a la compra de la misma. ¡Los defectos que puedan afectar la seguridad deben ser corregidos inmediatamente!

¡Está prohibido modificar cualquier parámetro de la máquina sin el permiso previo y por escrito por nosotros, o quitar los dispositivos de seguridad!

La ingletadora KAP 255XJL sólo está permitido usar para las siguientes actividades establecidas según los procedimientos de seguridad, instrucciones de uso y mantenimiento y las restricciones descritos en este manual:

- Para el corte de madera y materiales plásticos, siempre teniendo en cuenta lo descrito en los datos técnicos, medidas de piezas, capacidad de corte, etc ...
- La máquina NO es adecuada para el corte de leña.

### 16.2 Uso prohibido

- Nunca use la máquina fuera de los límites especificados en este manual.
- El uso de la máquina sin los dispositivos de seguridad está prohibido.
- El desmantelamiento o la desactivación de los dispositivos de seguridad están prohibidos.
- Está prohibido el uso de la máquina con materiales que no se mencionan explícitamente en este manual.
- Está prohibido el uso de la máquina para cortar materiales con dimensiones fuera de los límites especificados en este manual.
- Cualquier cambio en el diseño de la máquina está prohibido.

**Por un uso diferente o adicional y como resultado por daños materiales o lesiones, HOLZMANN MASCHINEN no se hará responsable y no aceptará ninguna garantía.**



### 16.3 Instrucciones generales de seguridad

Las señales o pegatinas de advertencia si sufren desgaste o se quitan han de ser inmediatamente renovadas.

Para evitar un mal funcionamiento, daño o lesión física debe tener en cuenta:



Este manual contiene información importante e instrucciones para la configuración y el uso de la ingletadora KAP 305JL.

Este manual es parte de la máquina y no debe ser guardado aparte de la máquina. ¡Resérvelo para futuras consultas y si otras personas también usan la máquina, deben también ser informados!

Antes de usar por primera vez esta máquina, lea el manual con atención. Leer el manual, facilita el uso correcto de la máquina y previene las equivocaciones y daños en la máquina y en la salud del usuario.

Respete las instrucciones y advertencias de seguridad. La negligencia podría provocar lesiones graves.



¡Mantenga el área de trabajo y el suelo alrededor de la máquina limpia y sin restos de aceite, grasa, líquido refrigerante y materiales!

¡Proporcione una iluminación adecuada en el área de trabajo de la máquina!

¡La máquina no debe usarse al aire libre!

¡Está prohibido trabajar con la máquina en caso de cansancio, falta de concentración o bajo la influencia de drogas, alcohol o medicamentos!



La KAP255XJL sólo puede ser utilizada por personal capacitado.

¡Personas no autorizadas, especialmente los niños, se deben mantener alejados de la máquina!

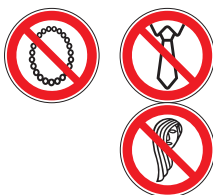

Cuando trabaje con la máquina no lleve ropa suelta, el pelo largo suelto o joyas tales como collares etc.

¡Los objetos sueltos pueden engancharse a las partes móviles de la máquina y causar serios daños!



Utilice equipos de protección. Utilice gafas de seguridad. Use una máscara contra el polvo si las operaciones de corte producen polvo.



El polvo de madera puede contener sustancias químicas que tienen un impacto negativo en la salud. ¡Realice el trabajo con la máquina en un lugar bien ventilado, y con máscara de seguridad adecuada!

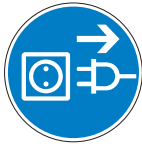

¡Desenchufe la máquina de la red eléctrica antes de cualquier trabajo de mantenimiento u otras actividades similares! ¡No utilice el cable de alimentación para mover o manipular la máquina!



Antes de usar la máquina, quite todas las herramientas que no use de la máquina.

Utilice discos de sierra adecuados para funcionar con la KAP255XJL de HOLZMANN, y que sean conformes con la norma EN 847-1.

Cambie inmediatamente los discos de sierra rotos, y afile/cambie los discos desafilados.

Discos de sierra desafilados aumentan el riesgo de contragolpes.

Asegúrese de que el disco no toca la máquina en ninguna posición.

Utilice sólo discos de sierra cuyas dimensiones son aptas para la máquina. La max. velocidad de rotación del disco debe ser superior a 5000 rpm.



No deje el disco de sierra tocando en el lateral. Esto estropearía el mecanismo de tracción.

No manipule ni quite la cubierta de protección del disco!



No fije pequeñas piezas a mano, use en su lugar el prensor (10).

No recargue, quite o ajuste piezas o restos de material con la máquina en funcionamiento.

No coloque las manos cerca del disco o de manera que pudieran estar en la línea de corte.

Piezas de trabajo largas tienen que estar apoyadas por la guía de doble barra.

Tenga especial cuidado al cortar material redondo.

Revise la pieza de trabajo por clavos, grapas y otros materiales.

¡NO CORTAR LEÑA! Sólo cortar una pieza de trabajo a la vez.

No apile, ni intente cortar varias piezas en una operación de corte!



Incluso un láser de baja potencia puede dañar los ojos, por lo tanto: Nunca mire sin protección en el rayo láser o láser. Nunca apunte el láser a superficies reflectantes, a personas o animales. Nunca manipule el módulo de láser!

## 16.4 Dispositivos de seguridad de la KAP 255XJL

La máquina está equipada con los siguientes dispositivos de protección:

- Cubierta de protección que se abre sólo al bajar el cabezal de la máquina.
- Control Parental: Dos botones para la operación de la máquina; una para arrancar el motor y otro para liberar el bloqueo del protector.
- Bloqueo de transporte: bloquea la unidad de sierra (13).

## 16.5 Riesgos residuales

Aun cumpliendo todas las normas de seguridad e instrucciones de uso, hay que considerar los siguientes riesgos residuales:

- El riesgo de heridas en las manos/dedos por el disco de sierra durante la operación.
- Riesgo de lesiones debido al contacto con componentes eléctricos con corriente.
- Riesgo de lesiones por la rotura del disco de sierra, sobre todo por sobrecarga de la máquina o el giro en dirección equivocada del disco.
- Daños en los oídos si no se tomaron medidas de protección por el usuario.
- Riesgo de lesiones por contragolpe del material a cortar, la expulsión del material de corte o de sus partes. Para proteger sus ojos de este tipo de lesiones use gafas de protección certificadas.
- La madera tratada puede contener productos químicos peligrosos y / o perjudiciales. Estos pueden ser inhalados, junto con el polvo de madera. Peligro de dañar el sistema respiratorio. Use siempre una máscara de respiración cuando trabaje con materiales de madera tratada.

Estos riesgos pueden ser minimizados si todas las normas de seguridad se aplican, la máquina cuenta con los servicios y el mantenimiento adecuado y el equipo es operado por personal capacitado.

Asimismo, siempre debe concentrarse en su trabajo y minimizar las fuentes de interferencia en el ambiente de trabajo que interfiera con su concentración. ¡Atención! ¡La rutina en el trabajo conduce al descuido! Tenga en cuenta el peligro constante de lesiones, a los cuales usted está expuesto a la hora de trabajar con una máquina como la KAP255XJL.

## 17 PUESTA EN MARCHA

### 17.1 Montaje

- Compruebe la máquina y las piezas de la máquina que no hayan sufrido daños ocultos. Si nota algún daño de transporte comuníquelo inmediatamente a su distribuidor, pero a más tardar los 7 días después de recibir la máquina. Las reclamaciones de daños de transporte comunicados después de este plazo no se aceptarán por HOLZMANN Maschinen GmbH.
- Montar el tubo de conexión en el conector respectivo en la parte trasera del brazo de la sierra. Montar el saco de aspiración en el tubo de conexión.
- Coloque el prensor (19) en el acoplamiento respectivo.
- Monte la guía de doble barra (20): introduzca todo el conjunto en las 2 perforaciones en el lado de la placa de base.

### 17.2 Transporte de la máquina

Cuando lleve la máquina al lugar de trabajo hay que prepararlo para el transporte. Debe seguir las siguientes instrucciones antes de cada transporte de la ingletadora:

- Desconecte el equipo de la fuente de alimentación.
- Gire el brazo de la ingletadora en la posición más baja y fijarla en esa posición con el botón de bloqueo (13).
- Fije el brazo de la ingletadora con la perilla de fijación. (14)
- Levante la máquina sólo por el asa de transporte (29).

### 17.3 El lugar de trabajo

La ingletadora KAP255XJL tiene que fijarse a una base. Para este fin hay 4 perforaciones en la placa de base, dos en el lado frontal, dos en la parte trasera.

Además, puede colocar la máquina en una mesa de trabajo para ingletadoras o universal.

## 18 AJUSTES PRELIMINARES

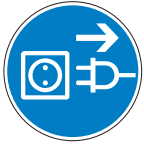

**NUNCA OLVIDE:** Apague la máquina (3) y desconecte la máquina antes de realizar cualquier ajuste, mantenimiento o chequeo de la red eléctrica. Esto evita el peligro de una puesta en marcha involuntaria!

### 18.1 Ajustes de ángulo

#### Corte recto vertical:

- Afloje el pomo de fijación (16).
- Ajuste el brazo de la ingletadora para que el indicador del ángulo de inclinación (11) señale exactamente 0° en la escala de medición (12).
- Fije el brazo de la ingletadora en esta posición apretando el pomo de fijación (10).
- Conecte un dispositivo de medición exacto de ángulo en el lado del disco de la ingletadora y la placa de base. Deben tener un ángulo exacto de 90°.

#### Corte recto horizontal:

- Afloje el pomo de fijación (13), accione la palanca de fijación y gire el brazo de la ingletadora a la posición 0°, deje que haga clic en su lugar. Podrá ver el ángulo en la escala de medición (15).
- Gire el brazo de la ingletadora en la posición más baja y bloquearlo con el botón de bloqueo (13).
- Ajustar un ángulo exacto del disco de sierra (5) y la guía tope (7). Deben tener un ángulo exacto de 90°. Si no es así, es necesario ajustar la guía con los tornillos de ajuste de la guía, de manera que el ángulo entre el disco y la guía sea 90°.

#### Ajuste la profundidad de corte

Tras el ajuste de todos los ángulos, es necesario comprobar la profundidad de corte de la ingletadora. Gire el brazo de la ingletadora hacia abajo en la posición más baja posible y comprobar si toca la placa de base. El tope de profundidad ya debería estar ajustado de modo que el disco alcanza la ranura de la línea de corte, pero tiene una distancia a la placa de la base de al menos 5mm. Si es necesario, ajustar el perno de tope de profundidad (27).

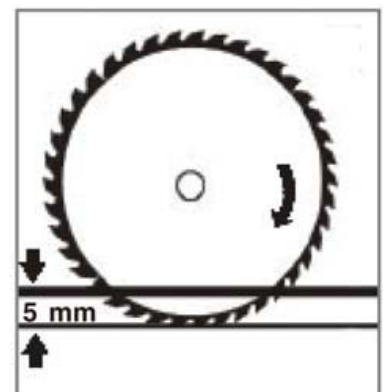

#### Láser imagen 13:

El láser marca la línea de corte. Después de ajustar todos los ángulos y la profundidad de corte, usted debe afinar su láser.

Puede encender el láser, con el interruptor en la caja de la batería. Antes del primer uso, debe configurar la precisión del láser. ¡Pero antes debe realizar los ajustes descritos anteriormente!

Coloque la pieza de trabajo a la guía posterior, fíjela con el prensor y ajuste la profundidad de corte. Realizar un corte de ranura en la pieza de trabajo pero sin cortarla

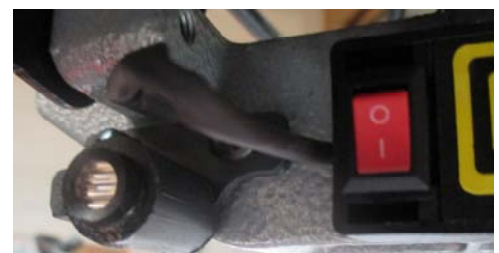

completamente.

Ahora encienda el láser y compruebe si el rayo láser marca exactamente la línea de corte real. Si existe una diferencia:

Apague el láser, afloje los tornillos de sujeción, ajuste la caja del láser, atornille de nuevo.

Encienda el láser y compruebe. Repita este procedimiento hasta que el rayo del láser coincida exactamente con el corte.

## 18.2 Conexión eléctrica

### **ATENCIÓN**



**En caso de trabajar con una máquina sin conexión a tierra:  
¡Pueden producirse lesiones graves por una descarga eléctrica en caso de mal funcionamiento!**

Por lo tanto: ¡La máquina debe estar conectada a tierra!

**La conexión de la máquina a la red eléctrica y las siguientes pruebas adicionales sólo podrán ser efectuadas por una persona debidamente cualificada.**

- ¡La conexión eléctrica de la máquina está preparada para trabajar con una toma de tierra!
- ¡El enchufe debe ser conectado solamente a un tomacorriente instalado y conectado a tierra!
- El enchufe no debe ser cambiado. Si el enchufe no encaja bien o está defectuoso, ¡sólo un electricista calificado debe cambiarlo o arreglarlo!
- El cable de tierra se distingue por su color verde-amarillo.
- ¡En el caso de reparación o sustitución el cable a tierra no puede ser conectado a una toma de corriente activa!
- ¡Consulte con un electricista o servicio técnico, para asegurar que las instrucciones de conexión a tierra se entienden y la máquina es conectada a tierra debidamente!
- ¡Un cable dañado debe ser cambiado inmediatamente!
- Controle si la tensión de alimentación y la frecuencia de la corriente eléctrica corresponden a los datos de la placa de la máquina. Se admite un desvío en los valores de la corriente de alimentación dentro de los límites de  $\pm 5\%$ . /Por ejemplo, una máquina con tensión de trabajo de 380V puede trabajar en una zona de tensión entre 360 y 400V/.
- Para definir la sección necesaria del cable de alimentación tiene que utilizar los datos indicados en la placa de la máquina, así como los datos de la siguiente tabla.
- Asegúrese de que el cable de extensión está en buenas condiciones y apto para la transmisión de energía. Un cable inferior reduce la transferencia de la energía y se calienta considerablemente.

## 19 FUNCIONAMIENTO

### 19.1 Encendido

- Conectar la máquina a la fuente de alimentación.
- Leer, entender y aplicar las instrucciones de seguridad.
- Ponga el interruptor ON / OFF (3) en la posición 0.
- Accione la palanca del acelerador y espere hasta que el disco de sierra haya alcanzado su máxima velocidad.
- Con el dedo índice ahora presione la palanca de bloqueo de seguridad hacia la izquierda para desbloquear la protección móvil (6) del disco de sierra.

### 19.2 Apagado

Tan pronto como suelte el mando del acelerador el motor se detiene y el disco se parará en 5-8 segundos.

Ahora apague la máquina con el interruptor ON/OFF (3).

### 19.3 Modos de funcionamiento

**¡Todas las actividades de ajuste deben hacerse sólo cuando la máquina está apagada y desconectada de la red eléctrica!**

#### 19.3.1 Corte de inglete

- Ideal para el corte de piezas cortas en ingletes y/o ángulos de biselado.
- Para cortes a inglete fijar el brazo de la ingletadora en las barras deslizantes con el botón de fijación (14).
- Coloque el material a la guía trasera y fijar el material adicionalmente con el prensor (19).
- Prepárese para cortar según 5.1, haga la operación de corte.
- Gire el brazo de la ingletadora hacia arriba, suelte la palanca del acelerador y esperar hasta que el freno eléctrico detenga el disco de sierra.
- **Ahora puede retirar la pieza.**

#### 19.3.2 Corte deslizante

- Cortes deslizantes son ideales para realizar cortes más largos.
- ¡Fije el material!
- Saque la sierra hacia su cuerpo.
- Encienda la máquina, espere hasta que el disco alcance la velocidad máxima.
- Ahora mueva el brazo de la ingletadora hacia abajo y dejarlo trabajar lentamente a través del material. Ahora empuje el brazo de la ingletadora lentamente hacia atrás.  
Ventaja: Si la pieza se rompe o partes de la pieza se catapultan, no lo harán hacia el operador.  
Desventaja: DEBE fijar la pieza de trabajo adicionalmente con el prensor (19) para evitar el contragolpe.

#### 19.3.3 Corte de ranura

- Poner el tope de profundidad (27) en el lado de manera que el tornillo de ajuste toca el tope de profundidad (27) al hacer pivotar hacia abajo el brazo de la sierra.
- Ajustar el tornillo de ajuste para los cortes de ranura según el ángulo y profundidad deseada.

## 19.4 Notas sobre el uso de la ingletadora

- Realice el ajuste de la inclinación del disco de sierra sólo con la máquina desconectada.
- Utilice siempre discos de sierra bien afilados. Discos de sierra torcidos, agrietados o desgastados son un riesgo de seguridad y tienen que ser reemplazados de inmediato.
- Asegúrese de que la máquina funciona sin vibraciones.
- Para la reparación y el mantenimiento de los discos de sierra con lamas soldadas (por ejemplo soldar nuevas cuchillas de corte) no cambie el diseño de los discos de sierra (forma de los dientes, ancho del diente). Los discos de sierra con lamas soldadas se pueden afilar hasta dimensiones mínimas de la lámina de 1 mm.
- Después el disco de sierra ya debe ser retirado y reemplazado por uno nuevo.
- Elija siempre discos de sierra donde por lo menos 2-3 dientes están al mismo tiempo sobre el material, para lograr un corte limpio y reducir el riesgo de contragolpes del material.



## MANTENIMIENTO

### ATENCIÓN



**Limpieza y mantenimiento con la máquina conectada:**

**¡Posibles daños materiales y lesiones graves por la activación accidental de la máquina!**

Por lo tanto:

¡Antes del mantenimiento de la máquina, desconéctela de la red eléctrica!

La máquina es de bajo mantenimiento y contiene sólo unas pocas partes, que deben someterse a mantenimiento.

Cualquier avería o defecto que pueda afectar la seguridad de la máquina, debe ser eliminado inmediatamente.

### 19.5 Plan de mantenimiento

Controles y actividades que se deben realizar	
Tornillos flojos o perdidos	Antes de cada operación
Daños de cualquier pieza	Antes de cada operación
Estado del disco de sierra	Antes de cada operación
Limpieza de la máquina	Después de cada operación
Vaciar el saco de aspiración	Después de cada operación
Reajustar el ángulo de inglete y bisel, láser	Cada mes
Afilarse el disco de sierra	Cuando sea necesario
Cambiar el disco de sierra	En caso de desgaste o defecto
Cambiar las escobillas de carbón	Cuando las escobillas de carbón estén desgastadas (<4 mm)

### 19.6 Cambiar el disco de sierra

CUANDO:

- Si necesita cambiar a otro tipo de disco de sierra para un mejor resultado de corte.
- Si necesita sustituir un disco de sierra desgastado por uno nuevo.

ATENCIÓN: Use sólo discos de sierra con:

- ✓ máx. de diámetro Ø 255 mm
- ✓ máx. espesor de 3 mm
- ✓ 25,4 mm de diámetro interior
- ✓ máx. rpm del disco de sierra debe ser de al menos 6000 rpm.
- ✓ disco de calidad HSS o superior

Para eliminar el riesgo de lesión por cortes, debe usar guantes de seguridad al tocar el disco de sierra.

Bloquee el brazo de la sierra en posición vertical con el botón de bloqueo. Fijar con la mano izquierda el disco de sierra, afloje el tornillo de brida y quitar la brida.

Retire el antiguo disco de sierra y memorizar la dirección de los dientes!

Montar el nuevo disco de sierra (cuidar de la dirección correcta de los dientes), volver a montar la brida y fijela con el tornillo de la brida.

Para cortes de precisión de inglete debe utilizar un disco de sierra con al menos 60 dientes.

## 19.7 Cambiar las escobillas de carbón

Si el motor de su KAP255XJL empieza a hacer ruido, o incluso no arranca ya, las escobillas de carbón están desgastadas probablemente.

La escobilla de carbón es un consumible. Por lo tanto, son incluidas 2 unidades de repuesto. En consecuencia, las reclamaciones por las escobillas de carbón están excluidas, en principio, de la garantía.

Quitar con un destornillador la cubierta de la escobilla de carbono. Quite la escobilla de carbón.

Si la escobilla de carbón está desgastada (<4 mm) es necesario sustituir las 2 escobillas de carbón.

Memorice la dirección de las escobillas de carbón cuando las quite. Tenga cuidado de poner las nuevas escobillas de manera similar.



Ponga la ingletadora en marcha durante 10 minutos en vacío. Suelte la palanca del acelerador y observe el intervalo de tiempo necesario para que el disco de sierra se pare. Si tarda mucho tiempo en detenerse (~ 20 segundos), entonces el freno eléctrico del disco de sierra no funciona. Deje que la ingletadora sea revisada por un profesional!

## 19.8 Cambio de la batería

Abra la tapa del compartimiento de la batería y 2 pilas de repuesto (AAA) insertar.



## 19.9 Almacenamiento

¡Nunca almacene la máquina al aire libre!

Las temperaturas de almacenamiento deben estar entre +5°C y + 40°C, además en 40°C, la humedad no debe ser superior al 60%. Guardar la máquina en un lugar seco y limpio.

## 19.10 Reciclaje

No tire su KAP255XJL con la basura doméstica. Infórmese en las autoridades locales acerca de las posibilidades disponibles de la eliminación adecuada de la maquinaria.

En muchos países, el distribuidor está obligado a recuperar su vieja máquina para su eliminación si usted compra una nueva máquina con funciones similares en su tienda.

## 20 CHER CLIENT,

Ce manuel contient des informations et des instructions importantes pour une utilisation et l'installation correcte de la KAP 255XJL.

Ce manuel doit être soigneusement gardé avec la machine. Ayez le toujours disponible pour pouvoir le consulter.



### **Lire attentivement et suivez les instructions de sécurité!**

Soyez connaissant des contrôles de la machine et de son utilisation. Lire le manuel facilite la correcte utilisation de la machine et évite les erreurs et les dommages sur la machine et sois même.

En raison des progrès constants dans la conception et la construction du produit, les illustrations et le contenu peut être quelque peu différente. Toutefois, si vous trouvez une erreur, s'il vous plaît nous en informer en utilisant le formulaire de commentaires.

**Les caractéristiques techniques peuvent varier sans avis préalable!**

## Copyright

© 2014

Ce document est protégé par le droit international des droits d'auteur. Toute reproduction, traduction ou utilisation des illustrations de ce manuel sans autorisation seront poursuivis par la loi - la compétence des tribunaux Rohrbach, en Autriche!

## Contact service après-vente

### **HOLZMANN MASCHINEN GmbH**

A-4170 Haslach, Marktplatz 4

Tel 0043 7289 71562 - 0

Fax 0043 7289 71562 - 4

info@holzmann-maschinen.at

## 21 SÉCURITÉ

### 21.1 Utilisation correcte

La machine doit être en bon état de fonctionnement et avec toutes les protections de sécurité prévues à l'achat. Les défauts qui peuvent affecter la sécurité doivent être rectifiés immédiatement!

Modifier n'importe quel paramètre de la machine sans l'autorisation préalable écrite de notre part, ou de supprimer les dispositifs de sécurité est interdite!

La scie à onglet KAP255XJL est conçue pour:

- Couper le bois et les matières plastiques, en prenant toujours en compte comme décrit dans les sections sur la sécurité, le fonctionnement et la maintenance.
- La machine N'EST PAS approprié pour couper du bois de chauffage.

### 21.2 Utilisation interdite

- Ne jamais utiliser la machine en dehors des limites spécifiées dans ce manuel.
- L'utilisation de la machine sans les dispositifs de sécurité est interdite.
- Le démantèlement ou la désactivation des dispositifs de sécurité est interdite.
- Il est interdit d'utiliser la machine avec des matériaux qui ne sont pas explicitement mentionnés dans ce manuel.
- Il est interdit d'utiliser la machine pour couper des matériaux avec des dimensions en dehors des limites spécifiées dans ce manuel.
- Tout changement dans la conception de la machine est interdit.

**HOLZMANN Maschinen ne se responsabilisera pas des dommages causés ni à la machine ni au personnel à conséquence directe ou indirectement d'une utilisation inadéquate de la machine et n'acceptera pas de réclamations sous garantie.**

## 22 INSTRUCTIONS GÉNÉRALES DE SÉCURITÉ

Les signes d'avertissement ou des autocollants si elles souffrent usure ou sont tombés, doivent être immédiatement remplacés.

Pour éviter tout dysfonctionnement, dommage ou blessure physique devrait tenir compte:



**Ce manuel contient des informations importantes et des instructions pour configurer et utiliser la scie à onglet KAP255XJL.**

**Ce manuel fait partie de la machine et ne doit pas être tenu à l'écart de la machine. Réservez-le pour référence future et si d'autres personnes utilisent aussi la machine, ils doivent également être informés!**

**Avant d'utiliser cette machine pour la première fois, lisez attentivement le manuel. Lire le manuel, facilite l'utilisation correcte de la machine et évite les erreurs et les dommages à la machine et à la santé de l'utilisateur.**

**Suivez les instructions et les avertissements de sécurité. La négligence peut entraîner des blessures.**



**Gardez la zone de travail et le sol autour de la machine propre et exempt d'huile, de graisse, liquide de refroidissement et de matériaux!**

**Assurer un éclairage suffisant dans l'espace de travail!**

**Ne pas utiliser la machine à l'extérieur!**

**Il est interdit de faire fonctionner la machine en cas de fatigue, manque de concentration ou sous l'influence de drogues, d'alcool ou de médicaments.**



**La machine doit être utilisée uniquement par un personnel qualifié.**

**Les personnes non autorisées, en particulier les enfants et les personnes sans formation spécifique doit être tenu à l'écart de la machine en mouvement!**

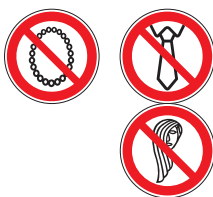

**Lorsque vous travaillez avec la machine ne porte pas de vêtements amples, cheveux longs ou des bijoux tels que colliers, etc.**

**Les éléments individuels peuvent être couplés à des pièces mobiles de la machine et provoquer de graves dommages.**



**Porter un équipement de sécurité approprié lorsque vous travaillez avec des machines (des lunettes de sécurité, chaussures de sécurité ...)!**



**La poussière de bois peut contenir des produits chimiques qui ont un impact négatif sur la santé. Faire le travail avec la machine dans un lieu bien ventilé, et avec un masque de sécurité approprié.**

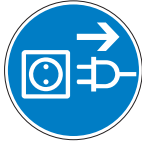

Débranchez la machine et attendez jusqu'à ce qu'il s'arrête avant de quitter le lieu de travail. Débrancher la machine du secteur avant tout entretien ou des activités similaires! Ne pas utiliser le câble pour le transport ou la manipulation de la machine.



Avant d'utiliser la machine, enlever tous les outils non utilisés. Utilisez des lames de scie appropriées pour fonctionner avec la KAP305JL de HOLZMANN, et sont conformes à la norme EN 847-1. Remplacez immédiatement les lames de scie cassées, et affûtez / changez les lames émoussés. Les lames de scie émoussés augmentent le risque de rebond. Assurez-vous que la lame n'est pas touchée la machine dans n'importe quelle position. Utilisez uniquement des lames de scie dont les dimensions conviennent à la machine. Le max. vitesse de rotation du disque doit être supérieur à 5.000 tr/min.



Ne laissez pas la lame de scie toucher dans le côté. Cela pourrait endommager le mécanisme d'entraînement. Ne pas manipuler ou retirer le couvercle de protection de la lame!



Ne pas fixer des petits morceaux à la main, plutôt utiliser le presseur (19). Ne pas recharger, enlever ou régler des pièces ou rebuts avec la machine en marche. Ne mettez pas vos mains près du disque ou alors ils pourraient être sur la ligne de coupe. Les pièces longues doivent être soutenues par le guide de double barres. Être particulièrement prudent lors de la coupe de matériaux ronds! Examinez la pièce pour des clous, agrafes et autres matériaux. **NE PAS** couper du bois de chauffage! Coupez juste un morceau de travail à la fois. Ne pas empiler ou de tenter de couper plusieurs pièces dans une opération de coupe.



Même un laser de faible intensité peut endommager les yeux, donc: Ne regardez jamais le rayon laser ou laser sans protection. Ne jamais pointer le laser vers des surfaces réfléchissantes, des personnes ou des animaux. Ne modifiez jamais le module laser!

## 22.1 Dispositifs de sécurité de la KAP 255XJL

La machine est équipée des dispositifs de sécurité suivants:

- Couverture de protection qui ne s'ouvre que d'abaisser la tête de la machine.
- Contrôle parental: Deux touches de commande de la machine, une pour démarrer le moteur et l'autre pour libérer le verrouillage de protection.
- Bouton de verrouillage et levier de fixation d'équipement coulissant pour verrouiller la machine pour le transport.

## 22.2 Risques résiduels

Egalement dans le respect des normes de sécurité devrait prendre en compte les risques résiduels qui suivent.

- Risque de blessures aux mains et aux doigts pendant l'opération.
- Risque de blessure dû à la rupture de la lame de scie, la plupart de surcharge de la machine ou un disque tournant dans la mauvaise direction.
- Dommages auditifs si aucune mesure de protection ont été prises par l'utilisateur.
- Risque de blessure suite à un rebond de la pièce, l'éjection de matériau de coupe ou de ses parties. Pour protéger vos yeux de ce type de blessure, porter des lunettes de protection certificats.
- Danger pour la libération de particules chimiques de la matière traitée, qui sont cancérigènes ou nuisibles à la santé. Portez toujours un masque de protection lorsque vous travaillez avec des matériaux en bois traité.

Ces risques peuvent être minimisés si toutes les normes de sécurité sont appliquées, la machine est réparé et entretenu correctement et l'équipement est utilisé par un personnel qualifié.

## 23 INSTALLATION

### 23.1 Assemblage

- Vérifiez la machine et pièces de la machine qui n'ont pas été endommagés cachés. Si vous constatez des dommages de transport, aviser votre revendeur, mais au plus tard 7 jours après réception de la machine. Les réclamations pour dommages de transport signalés après ce délai ne seront pas acceptées par HOLZMANN Maschinen GmbH.
- Monter le tube de connexion dans le connecteur correspondant sur l'arrière du bras de scie. Monter le sac d'aspiration dans le tube de connexion.
- Placez le presseur (19) dans le raccord respectif.
- Monter la guide de double barre (20): insérer tout l'ensemble dans les 2 trous sur le côté de la plaque de base.

### 23.2 Transport de la machine

Lorsque vous prenez la machine au lieu de travail doit être préparée pour le transport. Vous devez suivre ces instructions avant chaque transport de scie à onglets:

- Débranchez la machine de l'alimentation électrique.
- Tournez le bras de la scie dans la position la plus basse et fixer en place avec le bouton de verrouillage (16).
- Régler le bras de scie à onglets avec le bouton de verrouillage de l'équipe coulissant (14).
- Soulever la machine uniquement par la poignée de transport. (29)

### 23.3 Lieu de travail

La scie à onglet KAP255XJL doit être fixée à une base. A cet effet, il existe 4 trous dans la plaque de base, deux à l'avant, deux à l'arrière.

Vous pouvez également placer la machine sur une table de travail pour scie à onglets ou universel.



**L'utilisation d'une scie à onglets sans fixation représente un risque de sécurité!**



## 24 AJUSTEMENTS PRÉLIMINAIRES

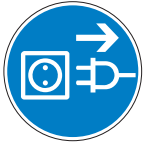

**N'OUBLIEZ PAS:** Éteignez la machine (3) et débrancher la machine avant d'effectuer des ajustements, l'entretien ou vérifier le réseau.

Cela évite le risque de démarrage accidentel.

### 24.1 Réglages d'angle

#### Réglage d'inclinaison

- Desserrez le bouton de verrouillage (16).
- Ajustez le bras de scie à onglets que l'indicateur d'angle d'inclinaison (11) soulignent exactement 0° sur l'échelle de mesure (12).
- Régler le bras de scie à onglets dans cette position en serrant le bouton de verrouillage (10).
- Connectez un dispositif de mesure d'angle exact sur le côté du lame de scie et la plaque de base. Ils doivent avoir un angle exact de 90°.

#### Réglage de l'angle

- Desserrez le bouton de verrouillage (13), actionner le levier de fixation et tournez le bras de scie à onglets à 0°, laissez faire "click" dans son lieu. Vous pouvez voir l'angle, à l'échelle de mesure (15).
- Portez le bras de la scie dans la position la plus basse et le verrouiller avec le bouton de verrouillage (13).
- Connecter un dispositif de mesure précise de l'angle sur le côté de la lame et le guide arrière gauche (7). Ils doivent avoir un angle exact de 90°.
- Si non, vous devez régler le guide avec les vis de réglage latérale arrière (20) de sorte que l'angle entre la lame et le guide est de 90°.

#### Réglage de la profondeur de coupe image 13:

Enfin, vous devez vérifier la profondeur de coupe de la scie. Tournez le bras de scie à onglets vers le bas dans la position la plus basse possible et vérifiez si elle touche la plaque de base.

La butée de profondeur doit être réglée de telle sorte que la lame a atteint la ligne de coupe de la fente, mais a une distance par rapport à la plaque de base d'au moins 5mm.

Si nécessaire, ajuster la vis de butée de profondeur (27).

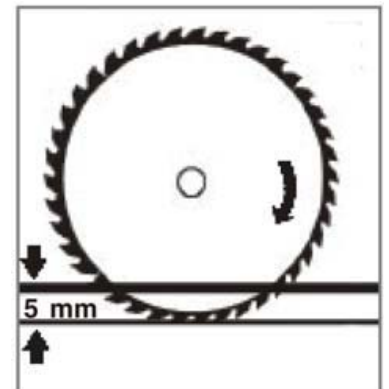

#### Laser

Le laser, marque la ligne de coupe. Après avoir réglé tous les angles et la profondeur de coupe, vous devez régler votre laser.

Vous pouvez allumer le laser, avec l'interrupteur dans la boîte de la batterie. Avant la première utilisation, vous devez configurer la précision du laser. Mais vous devez d'abord effectuer les ajustements ci-dessus!

Placer la pièce sur le guide arrière, fixez-le avec le presseur. Effectuez une coupe de fente dans la pièce sans le couper complètement.

Maintenant, allumez le laser et vérifiez si le rayon laser, marques exactement la ligne de coupe réel.

S'il existe une différence:

Éteignez le laser, desserrez les vis de serrage, ajuster le boîtier du laser, revisser. Allumez le laser et vérifiez. Répétez cette procédure jusqu'à ce que le rayon laser corresponde exactement à la coupe.



## 24.2 Raccordement électrique

### **ATTENTION**



**Connectez la KAP255XJL uniquement à une alimentation avec fusible.**

**La prise doit aussi être protégée.**

- La connexion de la machine au réseau électrique et les tests supplémentaires suivants doivent être effectuée uniquement par une personne qualifiée.
- Le raccordement électrique de la machine est conçue pour fonctionner avec prise au mise à terre!
- La fiche doit être connectée uniquement à une prise installée et mise à terre!
- La fiche ne doit pas être changée. Si la fiche ne correspond pas ou s'il est défectueux, seul un électricien qualifié devrait-il changer ou réparer!
- La mise à terre est le vert-jaune!
- Vérifiez si la tension et le courant correspondant à la plaque de fréquences données. Il s'agit d'un écart par rapport à la valeur de la tension d'alimentation de  $\pm 5\%$  acceptables (par exemple une machine avec une tension de 380V peut fonctionner dans la gamme de tension de 370 à 400V).
- Pour définir la section nécessaire du câble d'alimentation doit utiliser les données sur la plaque d'identification de la machine et les données dans le tableau suivant:
- Assurez-vous que le câble de rallonge est en bon état et convient à la transmission d'énergie. Un câble plus faible réduit le transfert d'énergie et se réchauffer considérablement.

## 25 FONCTIONNEMENT

### 25.1 Démarrage et préparation pour la coupe

- Connecter la machine à l'alimentation électrique.
- Lire, comprendre et suivre les consignes de sécurité.
- Placez l'interrupteur ON / OFF (3) en position 0.
- Actionner le levier d'accélération et attendez que la lame de scie ait atteint sa pleine vitesse.
- Avec le doigt index maintenant appuyer sur le levier de verrouillage de sécurité vers la gauche pour libérer la protection mobile de la lame de scie (6).

### 25.2 Arrêt

Dès que vous relâchez l'accélérateur, le moteur s'arrête et la lame s'arrête en 5-8 secondes. Maintenant, éteindre la machine avec l'interrupteur ON/OFF (3).

### 25.3 Modes de fonctionnement



**Toutes les activités de réglage doit être effectué uniquement lorsque la machine est éteinte et débranchée du réseau électrique!**

#### 25.3.1 Coupes d'onglet

- Idéal pour la découpe de pièces courtes à onglets et / ou angles de biseau.
- Pour les coupes d'onglet, réglez le bras de scie dans les barres coulissantes avec le bouton de blocage (29).
- Placer le matériau au guide arrière et régler le matériel avec le presseur (19).
- Préparez-vous à couper selon 5.1, effectuer l'opération de coupe.
- Tournez le bras de scie vers le haut, relâchez le levier d'accélération et attendre que le frein électrique arrête la lame de scie.
- **Maintenant, vous pouvez retirer la pièce.**

#### 25.3.2 Coupes coulissantes

- Coupes coulissantes sont idéales pour des coupes plus longues.
  - Fixez le matériel!
  - Prenez la scie vers son corps.
  - Allumez la machine, attendez que la lame atteigne sa pleine vitesse.
  - Maintenant, déplacez le bras de scie à onglet vers le bas et laissez agir lentement à travers le matériau. Maintenant, poussez le bras de scie en arrière lentement.
- Avantage: Si la pièce se cassée ou les parties de la pièce sont catapultés, ne sera pas vers à l'opérateur.

Inconvénient: DOIT fixer la pièce en plus avec le presseur (10) pour éviter tout rebond.

#### 25.3.3 Coupe de fente

- Régler la butée de profondeur (27) sur le côté de sorte que la vis de réglage touche la butée de profondeur (27) de pivoter vers le bas le bras de scie.
- Régler la vis de réglage pour les coupes en fente, en fonction de l'angle et de la profondeur désirée.

## 25.4 Notes sur l'utilisation de la scie à onglet

- Réglez l'inclinaison de la lame de scie qu'avec la machine hors tension.
- Toujours utiliser des lames de scie bien affûtées. Lames de scie tordues, fissurées ou usées sont un danger pour la sécurité et doivent être remplacés immédiatement!
- Assurez-vous que la machine fonctionne sans vibrations.
- S'assurer de ne pas surcharger la machine. Utiliser pour les opérations pour lesquelles il a été conçu.
- Toujours choisir des lames de scie où au moins 2-3 dents sont en même temps sur le matériel, pour obtenir une coupe propre et de réduire le risque de rebond du matériel.
- Pour des coupes de précision à onglet et en biseau, utilisez une lame de scie avec au moins 60 dents.

## 26 MAINTENANCE

### AVERTISSEMENT



**Nettoyage et entretien avec une machine connectée:  
Les dommages matériels et des blessures causées par une activation accidentelle de la machine!**

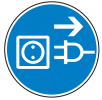

Par conséquent:  
Avant l'entretien déconnecter la machines et l'alimentation!

Les défauts doivent être réparé immédiatement par du personnel qualifié.

### 26.1 Plan de maintenance

Contrôles et les activités à réaliser	
Vis desserrées ou manquantes	Avant chaque opération
Dommages à n'importe quelle pièce	Avant chaque opération
État de la lame de scie	Avant chaque opération
Nettoyage de la machine	Après chaque opération
Vider le sac de l'aspirateur	Après chaque opération
Rétablir l'angle de scie et biseau, laser	Chaque mois
Affûter la lame de scie	Comme nécessaire
Changer la lame de scie	En cas d'usure ou défaut
Changer les balais de charbon	Lorsque les balais de charbon sont usés (<4mm)

### 26.2 Changer la lame de scie

QUAND:

- ✓ Si vous avez besoin de changer pour un autre type de lame de scie pour de meilleurs résultats de coupe.
- ✓ Si vous avez besoin de remplacer une lame usée par une neuve.

ATTENTION: Utilisez uniquement des lames de scie avec:

- ✓ max. 255mm de diamètre
- ✓ max. épaisseur de 3mm
- ✓ 25,4mm de diamètre intérieur
- ✓ max. vitesse de rotation de la lame de scie doit être d'au moins 6000 tr/min.
- ✓ disque HSS qualité, ou plus

Pour éliminer le risque de blessures causées par des coupures, doivent porter des gants lorsque vous manipulez la lame de scie.

Bloquez le bras de scie dans position verticale avec le bouton de verrouillage. Fixez avec la main gauche la lame de scie, desserrer la vis de serrage et retirez le bride.

Retirez l'ancien lame de scie et mémorisez la direction des dents!

Monter la nouvelle lame de scie (prendre soin de la direction correcte des dents), remonter la bride et la fixer avec la vis de serrage.

## 26.3 Changer les balais de charbon

Si le moteur de votre KAP255XJL commence à faire de bruit, ou même ne plus démarrer, les balais de charbon sont usés probablement.

Retirer avec un tournevis le couvercle des balais de charbon. Si un balai de charbon est usé (<4 mm) les 2 balais de charbon doit être remplacé.

Mémorisez la direction des balais de charbon lorsque vous retirez. Faites attention de mettre les nouvelles balais de manière similaire.

Démarrerez la scie pendant 10 minutes en ralenti. Relâcher le levier d'accélération et à observer l'intervalle de temps nécessaire pour l'arrêt de la lame de scie. Si cela prend beaucoup de temps pour arrêter (~ 20 secondes), puis le frein électrique de la lame ne fonctionne pas. Laissez la scie à onglet le vérifier par un professionnel.



## 26.4 Remplacement de la pile

Ouvrez le couvercle du compartiment de la batterie et 2 batteries supplémentaires (AAA) insérer.



## 26.5 Stockage

Ne stockez jamais la machine à l'extérieur!

Les températures de stockage doit être comprise entre +5° C et +40° C. Conservez-la dans un endroit sec et propre.

## 26.6 Recyclage

Ne jetez pas votre KAP255XJL avec les ordures ménagères. Consultez les autorités locales sur les possibilités qui s'offrent pour l'élimination correcte des machines.

Dans de nombreux pays, le revendeur est tenu de percevoir votre vieille machine à disposition si vous achetez un nouvel appareil avec des fonctions similaires dans son magasin.

## 27 ERSATZTEILE / SPARE PARTS

### 27.1 Ersatzteilbestellung / spare parts order

Mit Holzmann-Ersatzteilen verwenden Sie Ersatzteile, die ideal aufeinander abgestimmt sind. Die optimale Passgenauigkeit der Teile verkürzen die Einbauzeiten und erhalten die Lebensdauer.

#### HINWEIS

**Der Einbau von anderen als Originalersatzteilen führt zum Verlust der Garantie!**

Daher gilt: Beim Tausch von Komponenten / Teilen nur Originalersatzteile verwenden

Beim Bestellen von Ersatzteilen verwenden Sie bitte das Serviceformular, das Sie am Ende dieser Anleitung finden. Geben Sie stets Maschinentype, Ersatzteilnummer sowie Bezeichnung an. Um Missverständnissen vorzubeugen, empfehlen wir mit der Ersatzteilbestellung eine Kopie der Ersatzteilzeichnung beizulegen, auf der die benötigten Ersatzteile eindeutig markiert sind.

[Bestelladresse](#) sehen Sie unter [Kundendienstadressen im Vorwort dieser Dokumentation](#).

With original Holzmann spare parts you use parts that are attuned to each other shorten the installation time and elongate your machines lifespan.

#### IMPORTANT

**The installation of other than original spare parts voids the warranty!**

So you always have to use original spare parts

By the order of spare parts use the service formular that you can find at the end of this manual. Make always a note of the type, spare part number and a definition of the machine. That there are no mistakes, we recommend to make a copy of the spare part list where you can mark with a pen the spare parts which you order.

[You find the order address in the preface of this operation manual.](#)

27.2 Explosionszeichnung / explosion drawing

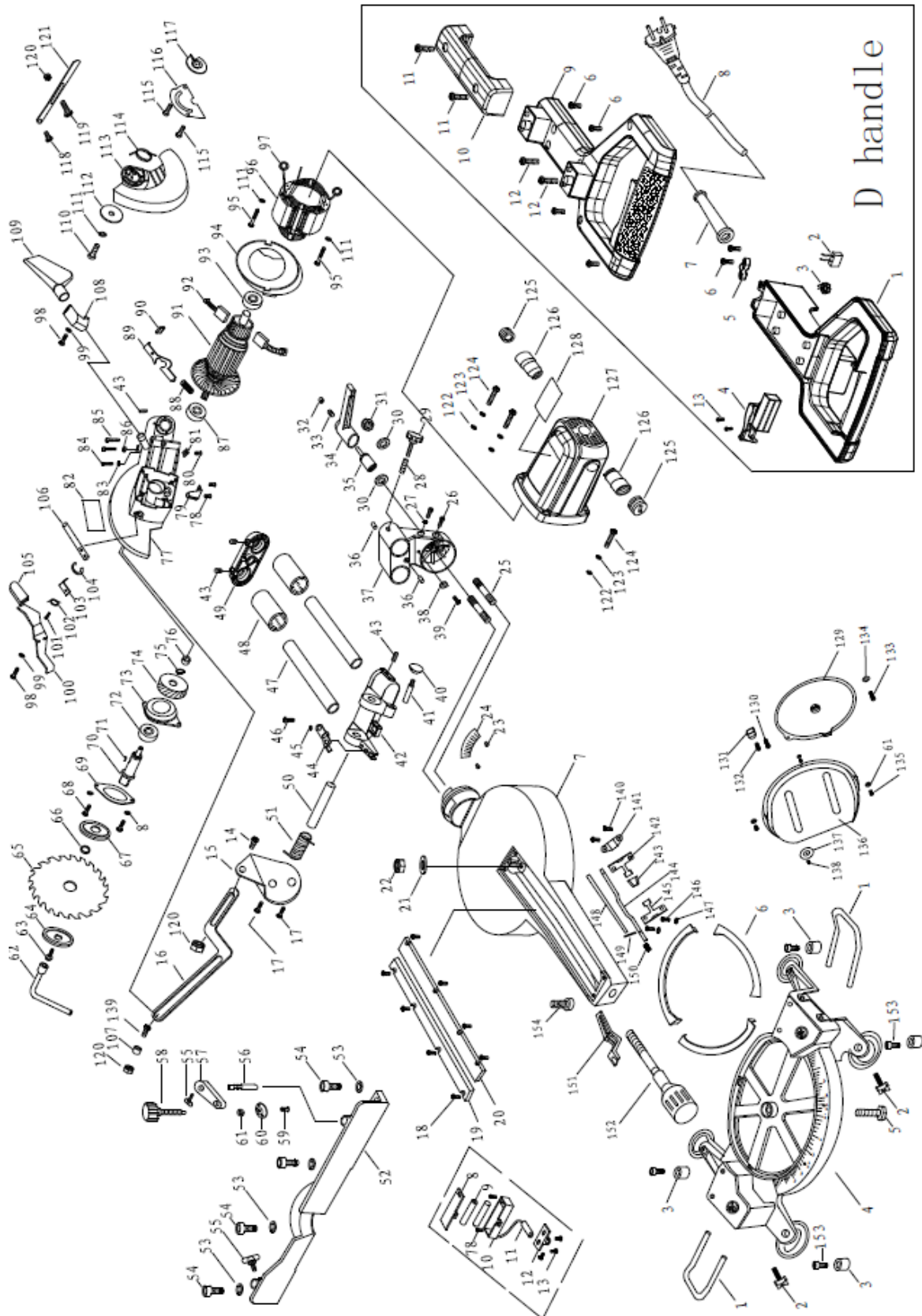



### 27.3 Stückliste / spare part list

Nr.	BESCHREIBUNG / DESCRIPTION	Stk.	Nr.	BESCHREIBUNG / DESCRIPTION	Stk.
1	Extension bar	2	78	Bolt M4*8	4
2	Locking screw M6*20	2	79	Helmet stop block	1
3	Base foot	4	80	Bolt M5*8	1
4	Base	1	81	Rubber stop block	1
5	Hexgan bolt M8*50	1	82	Label 1	1
6	Table steel piece	3	83	Depth adjust nut	1
7	Rotating table	1	84	Hexgan bolt M6*35	1
8	Battery cover	1	85	Inner hexgan screw M6*25	1
9	Battery	2	86	Nut M6	2
10	Battery box	1	87	Bearing 6202	1
11	Laser	1	88	Auto locking compress spring	1
12	Laser seat	1	89	Locking pull bar	1
13	Screw M4*8	1	90	Pull bar jacket	1
14	Screw M6*14	1	91	Armature	1
15	Link bracket	1	92	Carbon brush	2
16	Link	1	93	Bearing 6000	1
17	Screw M6*20	2	94	Fan shroud	1
18	Screw M5*8	8	95	Bolt ST4.8*70	2
19	Kerf board (small)	1	96	Field	1
20	Kerf board (big)	1	97	phosphor copper	2
21	Big gasket Ø 8	1	98	Bolt M4*10	4
22	Lock nut M8	1	99	Spring washer Ø4	4
23	Rivet M2*4	2	100	self locking trigger	1
24	Scale	1	101	Bolt M3*8	2
25	Stud	2	102	Trigger spring	1
26	Socket head screw M6*25	4	103	Spring seat	1
27	Nut M6	2	104	8 opening clip	1
28	Spring	1	105	Trigger jacket	1
29	Locking handle	1	106	Auto locking link	1
30	Big gasket Ø 10	1	107	Link distance set	1
31	Lock nut M10	1	108	Out dust sleeve	1
32	Wrist cover	1	109	Drifting dust bag	1
33	Locking spring	1	110	Bolt M5*12	1
34	Bracket locking handle	1	111	Spring washer Ø5	1
35	Wrist nut	1	112	Safety guard washer	1
36	Rubber limit pole	2	113	safety guard	1
37	Bracket	1	114	Safety guard spring	1

38	Bevel cutting pointer	1	115	Bolt M6*10	2
39	Screw M6*8	2	116	Pivot plate	1
40	Auto locking handle	1	117	orientation plate	1
41	Helmet auto locking pin	1	118	Link abnormality bolt 1	1
42	Bracket joint	1	119	Link abnormality bolt 2	1
43	Inner hexgan locking screw M5*8	5	120	Locking nut M6	2
44	depth regulation block	1	121	Link	1
45	Wave washer Ø6	1	122	Flat washer Ø6	4
46	Semicircle protruding bolt	1	123	Spring washer Ø6	4
47	Guide rail	2	124	Bolt M6*35	6
48	Linear bearing	2	125	Brush holder cover	2
49	Guide rail back cover	1	126	Brush holder	2
50	Bow cap pin	1	127	Motor housing	1
51	Big torsion spring	1	128	Label 2	1
52	Fence	1	129	Pallet	1
53	Spring washer	4	130	Pallet orientation pin	1
54	Inner hexgan screw M8*25	4	131	Pallet orientation handle	1
55	wring handle 6*14	3	132	small spring	1
56	Location shaft	1	133	Screw M4	2
57	Locking bar	1	134	Flat washer Ø4	2
58	Locking handle	1	135	Bolt M5*12	3
59	Plate protruding bolt	1	136	Pallet seat	1
60	Pincers platen	1	137	Blade plate	1
61	Flat washer Ø5	4	138	Screw cap M6	1
62	Socket spanner	1	139	Screw M6*28	1
63	Left hexgan flange bolt M8*16	1	140	Screw M5*12	2
64	Outer flange	1	141	Support seat	1
65	Blade	1	142	Spring steel (一)	1
66	Blade location ring	1	143	Steel jacket	1
67	Inner flange	1	144	Rotation location pin	1
68	Bolt M5*16	2	145	Spring steel (二)	1
69	Bearing cover	1	146	Screw M5*10	2
70	Output shaft	1	147	Spring washer Ø 5	2
71	Semicircle key 4	1	148	Rotation locking pin	1
72	Bearing 6203	1	149	Locking cotter	1
73	Bearing Housing	1	150	Spring	1
74	Big gear	1	151	Locking shifter	1
75	Circlip Ø17	1	152	Rotation locking handle	1
76	Needle bearing HK121610	1	153	Inner hexgan screw M6*22	4
77	Helmet	1	154	Rotation foot	1

## 28 KONFORMITÄTSERKLÄRUNG / CERTIFICATE OF CONFORMITY

	<b>Inverkehrbringer / Distributor</b> HOLZMANN MASCHINEN® GmbH A-4170 Haslach, Marktplatz 4 Tel.: +43 7289 71562-0; Fax.: +43 7289 71562-4 <a href="http://www.holzmann-maschinen.at">www.holzmann-maschinen.at</a> info@holzmann-maschinen.at
	<b>Bezeichnung / name</b> Zug-, Kapp- und Gehrungssäge / Profi mitre saw
<b>Type / model</b> KAP 255 XJL	
<b>EG-Richtlinien / EC-directives</b> 2006/42/EG 2006/95/EG 2004/108/EG	
<b>Angewandte Normen / applicable Standards</b> EN 61029-1/A12:2003, EN 61029-2-9:2002 EN 55014-1/A1:2009, EN 55014-2/A2:2008, EN 61000-3-2/A2:2009 EN 61000-3-11:2000, EN 60825	

Hiermit erklären wir, dass die oben genannten Maschinen aufgrund ihrer Bauart in der von uns in Verkehr gebrachten Version den grundlegenden Sicherheits- und Gesundheitsanforderungen der angeführten EG-Richtlinien entsprechen. Diese Erklärung verliert ihre Gültigkeit, wenn Veränderungen an der Maschine vorgenommen werden, die nicht mit uns abgestimmt wurden.

Hereby we declare that the above mentioned machines meet the essential safety and health requirements of the above stated EC directives. Any manipulation or change of the machine not being explicitly authorized by us in advance renders this document null and void.

Por la presente declaramos que la máquina mencionada cumple todos los requisitos de seguridad y sanidad de la(s) Directiva(s) arriba mencionadas. Cualquier cambio realizado en la máquina sin nuestra permisión resultará en la rescisión de este documento.

Nous déclarons que la machine mentionnée sur ce document est aux normes de sécurité de la directive de la CE. La modification des paramètres de la machine sans notre autorisation aura comme résultat la résiliation de ce contrat.

Haslach, 11.10.2014

Ort / Datum place/date



**HOLZMANN MASCHINEN GmbH**  
 Marktplatz 4, 4170 Haslach  
 weiterer Standort:  
 Gewerbepark 8, 4707 Schlüsselberg  
[www.holzmann-maschinen.at](http://www.holzmann-maschinen.at)  
 Klaus Schörgenhuber, Director

## 29 GARANTIEERKLÄRUNG

(Stand 11.10.2014)

Mängelhaftungsansprüche des Käufers aus dem Kaufvertrag gegenüber dem Verkäufer (Holzmann Vertriebspartner) sowie gesetzliche Gewährleistungsrechte des jeweiligen Landes werden durch diese Garantieerklärung nicht berührt.

Für diese Maschine leisten wir Garantie gemäß folgenden Bedingungen:

- A) Die Garantie umfasst die unentgeltliche Beseitigung aller Mängel an der Maschine, nach Maßgabe der nachfolgenden Regelungen (B-G), welche die ordnungsgemäße Funktion der Maschine beeinträchtigen und nachweislich auf Material- oder Herstellungsfehler beruhen.
- B) Die Garantiezeit beträgt 12 Monate, bei gewerblicher Nutzung 6 Monate, gültig ab Lieferung der Maschine an den Erstendabnehmer. Als Nachweis ist der Original-Ablieferbeleg maßgeblich, bei Selbstabholung der Maschine der Original Kaufbeleg.
- C) Zur Anmeldung von Garantieansprüchen kontaktieren Sie bitte den HOLZMANN Vertriebspartner, von dem Sie die Maschine erworben haben, mit folgenden Unterlagen:
  - >> Kaufbeleg und/oder Ablieferbeleg
  - >> ausgefülltes Serviceformular mit Fehlerbericht
  - >> Bei Anforderung von Ersatzteilen eine Kopie der Ersatzteilzeichnung, mit den benötigten Ersatzteilen markiert.
- D) Die Garantieabwicklung und der Ort der Garantieverfüllung erfolgt nach Maßgabe der HOLZMANN GmbH. Leicht zu behebbende Mängel werden durch unsere Vertriebspartner beseitigt, bei komplexeren Defekten behalten wir uns eine Begutachtung in 4707 Haslach, Österreich vor. Sofern nicht explizit ein zusätzlicher Vor-Ort Servicevertrag abgeschlossen ist, gilt als Erfüllungsort der Garantieleistung stets der HOLZMANN-MASCHINEN Firmensitz in 4707 Haslach, Österreich. Die im Rahmen einer Garantiebearbeitung anfallenden allfälligen Transportkosten von und zum Firmensitz sind in dieser Hersteller-Garantie nicht abgedeckt.
- E) Garantieausschluss bei Mängeln:
  - an Maschinenteilen, welche gebrauchsbedingten oder sonstigen natürlichen Verschleiß unterliegen, sowie Mängeln an der Maschine, die auf einen gebrauchsbedingten oder sonstigen natürlichen Verschleiß zurückzuführen sind.
  - die auf unsachgemäße oder fahrlässige Montage, Inbetriebnahme, bzw. Anschluss an das elektrische Netz zurückzuführen sind.
  - die auf Nichtbeachtung von Bedienungshinweisen, nicht bestimmungsgemäßen Gebrauch, atypischen Umweltbedingungen, sachfremden Betriebsbedingungen und Einsatzgebiet, mangelnde bzw. unsachgemäße Wartung oder Pflege zurückzuführen sind.
  - die durch die Verwendung sowie Einbau von Zubehör-, Ergänzungs- oder Ersatzteilen verursacht wurden, die keine Original HOLZMANN Ersatzteile sind.
  - die geringfügige Abweichungen vom Soll-Zustand darstellen, welche für den Wert oder die Gebrauchstauglichkeit der Maschine unerheblich sind.
  - die auf fahrlässige konstruktionsbedingte Überbeanspruchung zurückzuführen sind. Insbesondere bei Mängeln durch Nutzung, welche durch Belastungsniveau und Umfang als gewerblich einzustufen sind, bei Maschinen, die nach Bauart und Leistungsvermögen nicht für den gewerblichen Gebrauch konstruiert und bestimmt sind.
- F) Im Rahmen dieser Garantie sind weitere Ansprüche des Käufers über die hier ausdrücklich genannten Garantieleistungen hinaus ausgeschlossen.
- G) Diese Hersteller-Garantie wird freiwillig übernommen. Garantieleistungen bewirken daher keine Verlängerung der Garantiefrist und setzen auch keine neue Frist, auch nicht für Ersatzteile, in Gang.

## SERVICE

Nach Ablauf der Garantiezeit können Instandsetzungs- und Reparaturarbeiten von entsprechend geeigneten Fachfirmen durchgeführt werden. Es steht Ihnen auch die HOLZMANN-Maschinen GmbH weiterhin gerne mit Service und Reparatur zur Seite. Stellen Sie in diesem Fall eine unverbindliche Kostenanfrage, unter Angabe der Informationen siehe C) an unseren Kundendienst oder senden Sie uns Ihre Anfrage einfach per umseitig beiliegendem Formular ein.

Mail: [info@holzmann-maschinen.at](mailto:info@holzmann-maschinen.at)

FAX: +43 (0) 7248 61116 6

HOLZMANN Maschinen GmbH [www.holzmann-maschinen.at](http://www.holzmann-maschinen.at)

## 30 GUARANTEE TERMS

**(applicable from 11.10.2014)**

Please consult our troubleshooting section for initial problem solving. Feel free to contact your HOLZMANN reseller or us for Customer Support!

Warranty claims based on your sales contract with your HOLZMANN retailer, including your statutory rights, shall not be affected by this guarantee declaration. HOLZMANN-MASCHINEN grants guarantee according to following conditions:

A) The guarantee covers the correction of deficiencies to the tool/machine, at no charge, if it can be verified adequately that the deficiencies were caused by a material or manufacturing fault.

B) The guarantee period lasts 12 months, and is reduced to 6 months for tools in commercial use. The guarantee period begins from the time the new tool is purchased from the first end user. The starting date is the date on the original delivery receipt, or the sales receipt in the case of pickup by the customer.

C) Please lodge your guarantee claims to your HOLZMANN reseller you acquired the claimed tool from with following information:

>> Original Sales receipt and/or delivery receipt

>> Service form (see next page) filed, with a sufficient deficiency report

>> for spare part claims: a copy of the respective exploded drawing with the required spare parts being marked clear and unmistakable.

D) The Guarantee handling procedure and place of fulfillment is determined according to HOLZMANNs sole discretion in accordance with the HOLZMANN retail partner. If there is no additional Service contract made including on-site service, the place of fulfillment is principally the HOLZMANN Service Center in Haslach, Austria.

Transport charges for sendings to and from our Service Center are not covered in this guarantee.

E) The Guarantee does not cover:

- Wear and tear parts like belts, provided tools etc., except to initial damage which has to be claimed immediately after receipt and initial check of the machine.
- Defects in the tool caused by non-compliance with the operating instructions, improper assembly, insufficient power supply, improper use, abnormal environmental conditions, inappropriate operating conditions, overload or insufficient servicing or maintenance.
- Damages being the causal effect of performed manipulations, changes, additions made to the machine.
- Defects caused by using accessories, components or spare parts other than original HOLZMANN spare parts.
- Slight deviations from the specified quality or slight appearance changes that do not affect functionality or value of the tool.
- Defects resulting from a commercial use of tools that - based on their construction and power output - are not designed and built to be used within the frame of industrial/commercial continuous load.

F) Claims other than the right to correction of faults in the tool named in these guarantee conditions are not covered by our guarantee.

G) This guarantee is voluntary. Therefore Services provided under guarantee do not lengthen or renew the guarantee period for the tool or the replaced part.

## SERVICE

After Guarantee and warranty expiration specialist repair shops can perform maintenance and repair jobs. But we are still at your service as well with spare parts and/or machine service. Place your spare part / repair service cost inquiry by filing the SERVICE form on the following page and send it:

via Mail to [info@holzmann-maschinen.at](mailto:info@holzmann-maschinen.at)

or via Fax to: +437248611166

## 31 GARANTÍA Y SERVICIO

Por favor, consulte nuestra sección de solución de problemas para la solución inicial de problemas. No dude en ponerse en contacto con su distribuidor HOLZMANN o nuestro servicio de atención al cliente.

Las reclamaciones de garantía basadas en su contrato de compraventa con su distribuidor Holzmann, incluyendo sus derechos legales, no se verán afectadas por esta declaración de garantía.

### CONDICIONES DE GARANTÍA (aplicable desde el 09 de marzo 2011)

HOLZMANN-MASCHINEN otorga garantía de acuerdo con las siguientes condiciones:

- A) La garantía cubre cualquier defecto de fabricación de la herramienta / máquina, sin cargo alguno para el usuario, siempre que se puede verificar fehacientemente que la avería fue causada por defecto de material o fabricación.
- B) El plazo de garantía es de 12 meses, que se reduce a 6 meses para las herramientas / máquinas que han tenido un uso industrial. El plazo de garantía comienza desde el momento en que se adquiere la nueva herramienta / máquina por el usuario final. La fecha de inicio es la fecha en el recibo de entrega original, o la factura de compra en el caso de recogida por el cliente.
- C) Por favor, presente su reclamación de garantía a su distribuidor HOLZMANN donde adquirió la herramienta reclamada con la siguiente información:
- >> Factura original de venta y / o recibo de entrega.
  - >> Formulario de Servicio (ver en la sección del manual) rellenado, con un informe suficientemente claro sobre las deficiencias.
  - >> Para pedir los repuestos: una copia del respectivo despiece con las piezas de repuesto que necesita, marcadas clara e inequívocamente
- D) El procedimiento de garantía y lugar de cumplimiento se determina a discreción de Holzmann, y de acuerdo con el distribuidor HOLZMANN. Si no hay un contrato de servicios adicional como el servicio realizado in situ, el lugar de cumplimiento es principalmente el Centro de Servicio HOLZMANN en Haslach, Austria.
- Los gastos de transporte para envíos hacia y desde nuestro centro de servicio no están incluidos en esta garantía.
- E) La garantía no incluye los siguientes:
- Las piezas de uso/desgaste como correas, herramientas suministradas, etc., con excepción de daños iniciales que tienen que ser reclamados inmediatamente después de recibir y comprobar inicialmente la máquina.
  - Los defectos en la herramienta / máquina causados por el incumplimiento de las instrucciones de uso, montaje incorrecto, alimentación insuficiente, mal uso, alteración de las condiciones ambientales, las condiciones inadecuadas de operación, sobrecarga o falta de servicio o mantenimiento.
  - Daños y perjuicios causados por las manipulaciones realizadas, los cambios, adiciones hechas a la máquina.
  - Los defectos causados por el uso de accesorios, componentes o piezas de recambio que no sean piezas originales HOLZMANN.
  - Ligeras desviaciones o cambios leves en la apariencia de la herramienta/máquina, que no afectan a la calidad especificada de su funcionalidad o el valor de la misma.
  - Defectos resultantes de un uso comercial de las herramientas/máquinas que - basadas en su construcción y potencia - no se han diseñado y construido para ser utilizadas para la carga continua industrial / comercial.
  - Reclamaciones, distintas al derecho a la corrección de los fallos en la herramienta denominada en estas condiciones de garantía, no están cubiertas por nuestra garantía.
  - Esta garantía es de carácter voluntario. Por lo tanto, los servicios proporcionados bajo garantía no alargan o renuevan el período de garantía de la herramienta o la pieza sustituida.

### DISPONIBILIDAD DE SERVICIOS & RECAMBIOS

Después de la expiración de la garantía, servicios técnicos de reparación pueden llevar a cabo los trabajos de mantenimiento y reparación necesarios.

Nosotros también quedamos a su servicio, con las piezas de repuesto y/o servicio de la máquina. Mándenos su petición de presupuesto para repuestos/servicios de reparación, presentando el Formulario de Servicio que se encuentra en la sección final de este manual y envíelo:

por correo electrónico a: [info@holzmann-maschinen.at](mailto:info@holzmann-maschinen.at)

por fax al +43 72489 71562-0

## 32 GARANTIE ET SERVICE

S'il vous plaît voir notre section dépannage pour la solution initiale de problèmes. N'hésitez pas à contacter votre revendeur ou notre service à la clientèle HOLZMANN.

Les réclamations de garantie fondées sur son contrat d'achat avec votre revendeur Holzmann, y compris leurs droits légaux ne sont pas affectées par cette déclaration de garantie.

### CONDITIONS DE GARANTIE (Applicable à partir du 09 Mars 2011)

HOLZMANN-MASCHINEN offre la garantie pour ses produits dans les conditions suivantes:

- A) La garantie couvre tout défaut de fabrication de la machine/ outil sans aucune charge pour le client, toute fois que la cause de la panne puisse être vérifiée et soit due à un défaut de fabrication.
- B) Elle s'étend sur douze mois qui se réduisent à six pour les machines d'utilisation industrielles, à compter de la date de mise à disposition du client, à condition que la machine ait été utilisée dans les conditions normales de marche, faisant foie le document original de livraison ou la facture d'achat dans le cas d'un enlèvement par le client final.
- C) Présentation de la demande de garantie au près du distributeur HOLZMANN où a été acquise la machine ou l'outil. Les documents suivant seront nécessaires:
- Original de la facture de vente ou de bulletin de livraison.
  - Formulaire de service compliménté (Voir section de la notice ci-dessous), avec un rapport clair et concis de toutes les pannes et/ou défauts.
  - Une copie de la vue éclatée où seront marquées de façon claire et sans équivoque les pièces souhaitées.
- D) La procédure de garantie et le lieu d'exécution sera déterminé par HOLZMANN d'accord avec le distributeur. HOLZMANN à Haslach, Autriche.
- S'il n'existe pas un contrat supplémentaire de service pour l'exécution sur place, le lieu d'exécution sera le Center HOLZMANN à Haslach, en Autriche.
- Les frais de transport vers / de notre centre de service ne sont pas couverts par cette garantie.
- E) La garantie ne couvre pas les éléments suivants:
- Éléments soumis á usure: courroies, outils fournis avec la machine etc..., exceptés les dommages á la livraison qui devront être réclamés immédiatement á la réception de la machine.
  - La garantie ne s'applique pas non plus en cas d'utilisation anormale de la machine ou d'un outil résultant endommagé notamment par une installation non conforme, d'une surcharge ou d'un emploi exagérément intensif, d'une faute ou d'une négligence de l'utilisateur, d'un défaut d'entretien, de variations anormales de la tension du courant d'alimentation ou de l'enlèvement des protections des moteurs électriques par disjoncteurs thermiques, de la modification des fusibles ou des réglages d'origine. Elle ne s'applique pas, non plus, en cas de réparation faite par l'acheteur ou par un tiers sans accord écrit préalable.
  - Les dommages causés par l'utilisation d'accessoires, de pièces détachées non originelles HOLZMAN.
  - Les légères déviations ou légères modifications d'apparence de la machine / outils qui ne modifient pas la qualité spécifiée de fontionalité ni sa valeur, ne seront pas objet d'application de la garantie.
  - Les défauts résultants d'une utilisation commerciale/industrielle de la machine/outils qui par leur construction, puissance, etc., n'ont pas été conçus pour ce type d'utilisation intensive.
- F) Les réclamations autres que la correction des défauts du produit contemplés dans les conditions ci-dessus ne seront pas admises.
- G) Cette garantie est volontaire et par conséquent, les services fournis par la garantie n'étant pas ni renouvelle la période de garantie de l'outil ou de la pièce remplacé.

### DISPONIBILITÉ DE SERVICES ET DE PIÈCES DÉTACHÉES

Á la fin de la période de garantie, nos services techniques de réparations sont á votre disposition pour toutes opérations d'entretien et de réparation nécessaires. Nous restons aussi á votre service pour toute demande de pièces détachées et/ou de services pour votre machine. Faites nous arriver vos demandes de devis pour pièces détachées, service de réparation, en nous envoyant le formulaire compliménté, qui se trouve á la fin de cette notice.

Par mail á [info@holzmann-maschinen.at](mailto:info@holzmann-maschinen.at)

et par fax au n : +43 72489 71562-0

# SERVICE FORM / SERVICEFORMULAR

Please tick one box from below / Bitte kreuzen Sie eine der untenstehenden an:

- service inquiry / Serviceanfrage  
 spare part inquiry / Ersatzteilanfrage  
 guarantee claim / Garantierantrag

## 1. Senders information (\* required) / Daten Antragsteller (\* sind Pflichtfelder)

\*First name, Family name / Vorname, Nachname \_\_\_\_\_

\*Street, house number / Straße, Hausnummer \_\_\_\_\_

\*ZIP Code, place / PLZ, Ort \_\_\_\_\_

\*Country / Staat \_\_\_\_\_

\*(mobile)Phone / Telefon bzw. Mobiltel. \_\_\_\_\_  
*International numbers with country code*

\* E-Mail \_\_\_\_\_

Fax \_\_\_\_\_

## 2. Tool information / Geräteinformationen

serial number/Seriennummer: \_\_\_\_\_ \*Machine type/Maschinentype: \_\_\_\_\_

### 2.1 Required spare parts / benötigte Ersatzteile

Part No° / Ersatzteilnummer	Description / Beschreibung	Number/Anzahl

### 2.2 Problem description / Problembeschreibung

Please describe amongst others in the problem:

What has caused the problem/defect, what was the last activity before you noticed the problem/defect?

For electric problems: Have you had checked your electric supply and the machine already by a certified electrician?

Bitte führen Sie in der Fehlerbeschreibung unter anderem an:

Was hat den Defekt verursacht bzw. was war die letzte durchgeführte Tätigkeit, bevor Ihnen das Problem/der Defekt aufgefallen ist?

Bei Elektrodefekten: Wurde die Stromzuleitung sowie die Maschine bereits von einem Elektrofachmann geprüft?

## 3. Additional information

INCOMPLETELY FILED SERVICE FORMS CANNOT BE PROCESSED!  
 FOR GUARANTEE CLAIMS PLEASE ADD A COPY OF YOUR ORIGINAL SALES /  
 DELIVERY RECEIPT OTHERWISE IT CANNOT BE ACCEPTED.  
 FOR SPARE PART ORDERS PLEASE ADD TO THIS SERVICE FORM A COPY OF  
 THE RESPECTIVE EXPLODED DRAWING WITH THE REQUIRED SPARE PARTS  
 BEING MARKED CLEARLY AND UNMISTAKABLE.  
 THIS HELPS US TO IDENTIFY THE REQUIRED SPARE PARTS FASTLY AND ACCE-  
 LERATES THE HANDLING OF YOUR INQUIRY.  
 THANK YOU FOR YOUR COOPERATION!

## / Bitte Beachten

UNVOLLSTÄNDIG AUSGEFÜLLTE FORMULARE KÖNNEN NICHT BEARBEITET  
 WERDEN!  
 GARANTIEANTRÄGE KÖNNEN AUSSCHLIESSLICH UNTER BEILAGE DES  
 KAUFBELEGES/ABLIEFERBELEGES AKZEPTIERT WERDEN.  
 BEI ERSATZTEILBESTELLUNGEN LEGEN SIE DIESEM FORMULAR EINE KOPIE  
 DER BETREFFENDEN ERSATZTEILZEICHNUNG BEI! MARKIEREN SIE DARAUF  
 DIE BENÖTIGTEN ERSATZTEILE. DIES ERLEICHTERT UNS DIE IDENTIFIZIE-  
 RUNG UND ERMÖGLICHT SO EINE RASCHERE BEARBEITUNG.  
 VIELEN DANK!





### Produktbeobachtung

Wir beobachten unsere Produkte auch nach der Auslieferung.

Um einen ständigen Verbesserungsprozess gewährleisten zu können, sind wir von Ihnen und Ihren Eindrücken beim Umgang mit unseren Produkten abhängig:

- Probleme, die beim Gebrauch des Produktes auftreten
- Fehlfunktionen, die in bestimmten Betriebssituationen auftreten
- Erfahrungen, die für andere Benutzer wichtig sein können

Wir bitten Sie, derartige Beobachtungen zu notieren und an diese per E-Mail, Fax oder Post an uns zu senden:

### Product experience form

We observe the quality of our delivered products in the frame of a Quality Management policy.

Your opinion is essential for further product development and product choice. Please let us know about your:

- Impressions and suggestions for improvement.
- experiences that may be useful for other users and for product design
- Experiences with malfunctions that occur in specific operation modes

We would like to ask you to note down your experiences and observations and send them to us via FAX, E-Mail or by post:

Meine Beobachtungen/ My experiences:

<b>Name:</b> <b>Product:</b> <b>Purchase date:</b> <b>Purchased from:</b> <b>My Email:</b>
Thank you for your kind cooperation!

<b>KONTAKTADRESSE / CONTACTS:</b> <b>HOLZMANN MASCHINEN GmbH</b> 4170 Haslach, Marktplatz 4 AUSTRIA Fax 0043 7248 61116-6 <a href="mailto:info@holzmann-maschinen.at">info@holzmann-maschinen.at</a>
--