

- Ⓛ Montageanleitung
- Ⓝ Handleiding voor de montage
- Ⓜ Montaj talimat
- Ⓧ Notice de montage
- Ⓒ Montážní návod
- Ⓜ Szereelési útmutató
- Ⓜ Assembly Instructions
- Ⓜ Instrukcja montażu
- Ⓜ Инструкция по монтажу
- Ⓜ Istruzioni di montaggio
- Ⓜ Návod na montáž
- Ⓜ Instrucțiuni de montaj
- Ⓜ Instrucciones de montaje
- Ⓜ Montaj Talimat

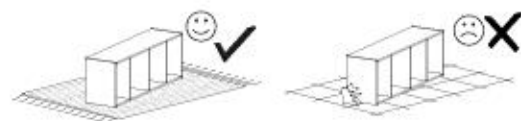

nr	L [mm]	B [mm]	T [mm]	Menge	Coll
1	350	300	16	1	1/1
2	350	300	16	1	1/1
3	968	266	16	1	1/1
4	962	254	16	1	1/1
5	862	100	16	1	1/1
6	962	344	16	1	1/1
7	968	332	16	1	1/1

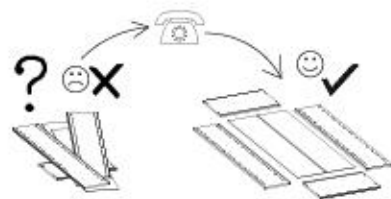
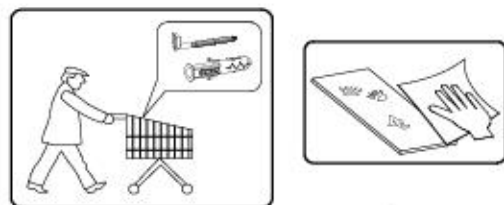
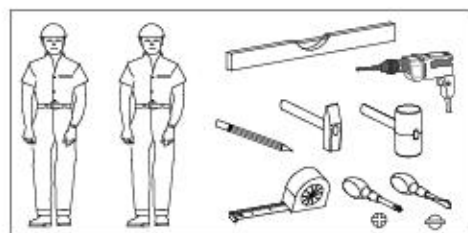
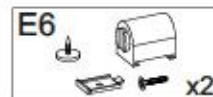
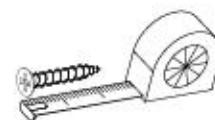
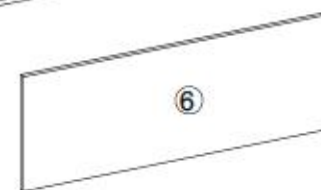
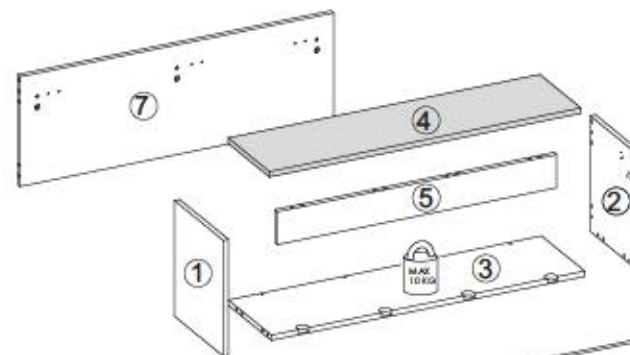

B1 ø8x35 x14	I7 x8	K1 x16	K10 x16	F4 x2
D4 x2	G34 3,5x16 x4	G52 5x11 x6	P10 x3	C6 x2
C16 80N x2	C17 60N x2	C20 x4	I8 x3	Q2 x3

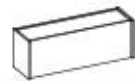

I

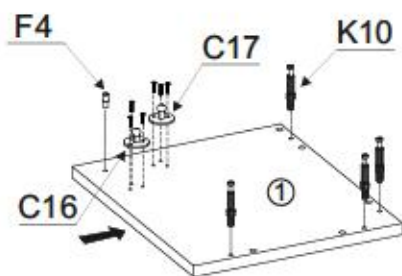

F4



x2

K10



x8

C16

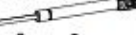

80N

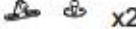

x2

C17

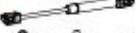

60N



x2

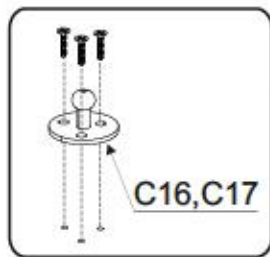
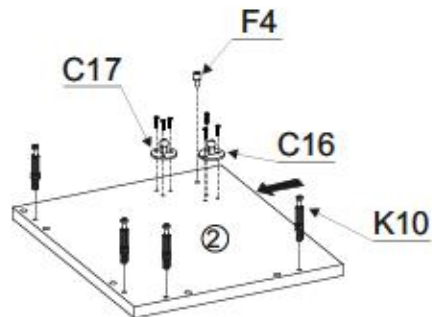

C16,C17

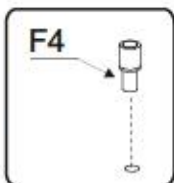

F4

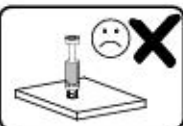

II

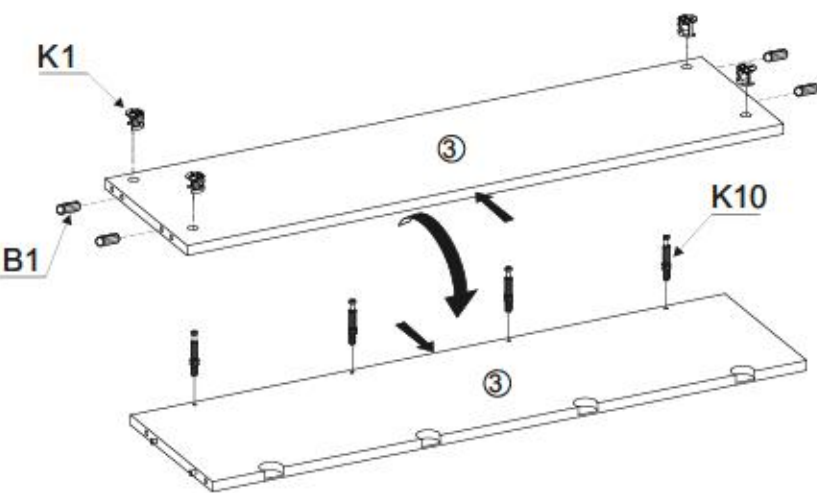

K10



x4

B1



x4

K1



x4

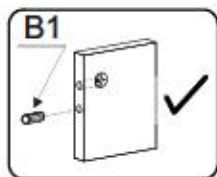

B1

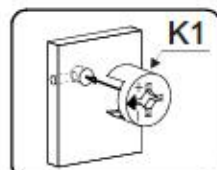

K1

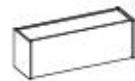

III

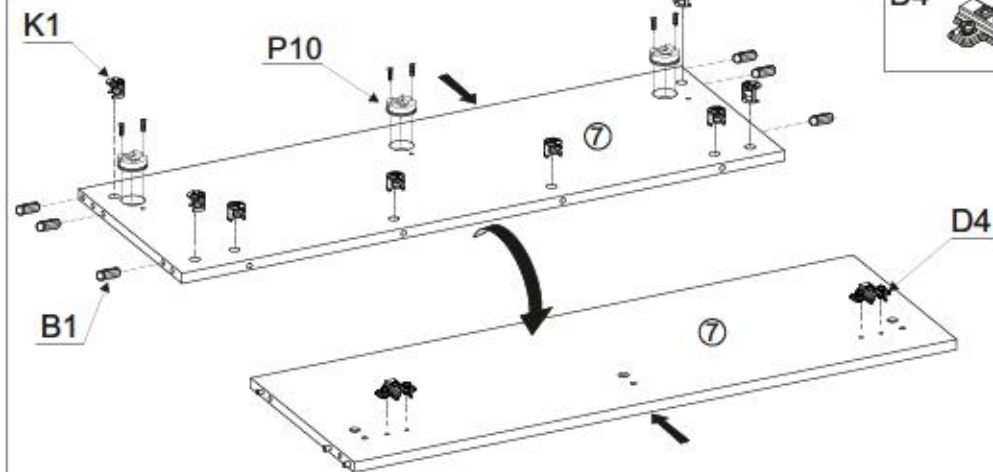

B1



ø8x35

x6

K1



x8

G52



5x11

x6

P10



x3

D4



x2

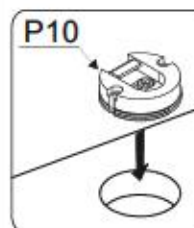

P10

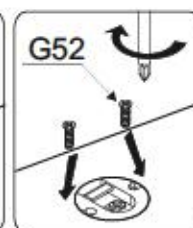

G52

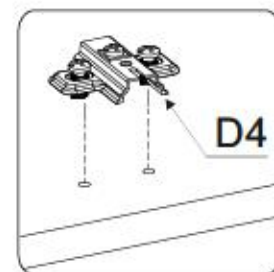
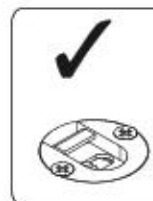

D4

IV

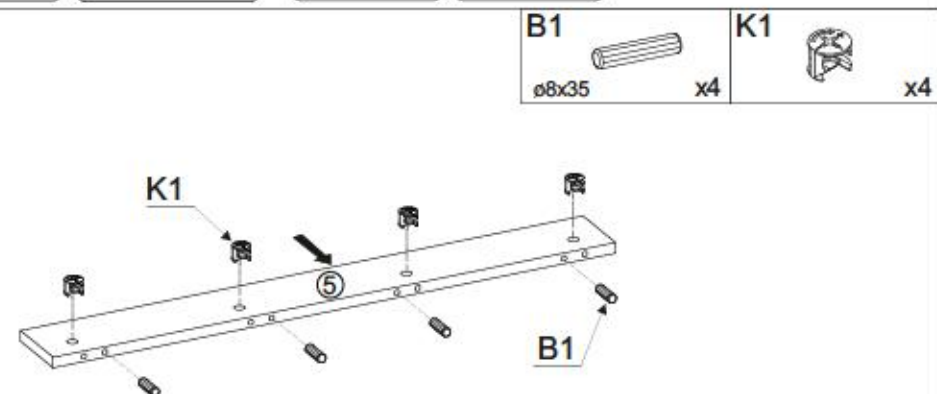

B1



ø8x35

x4

K1



x4

K1

B1

5/13

CITY / GIRON 08



V

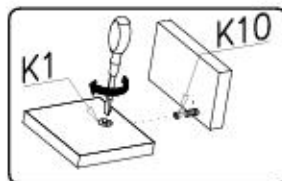
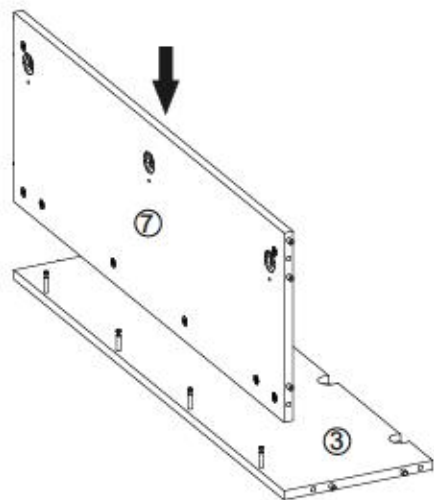

VI

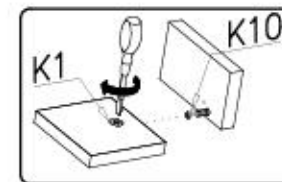
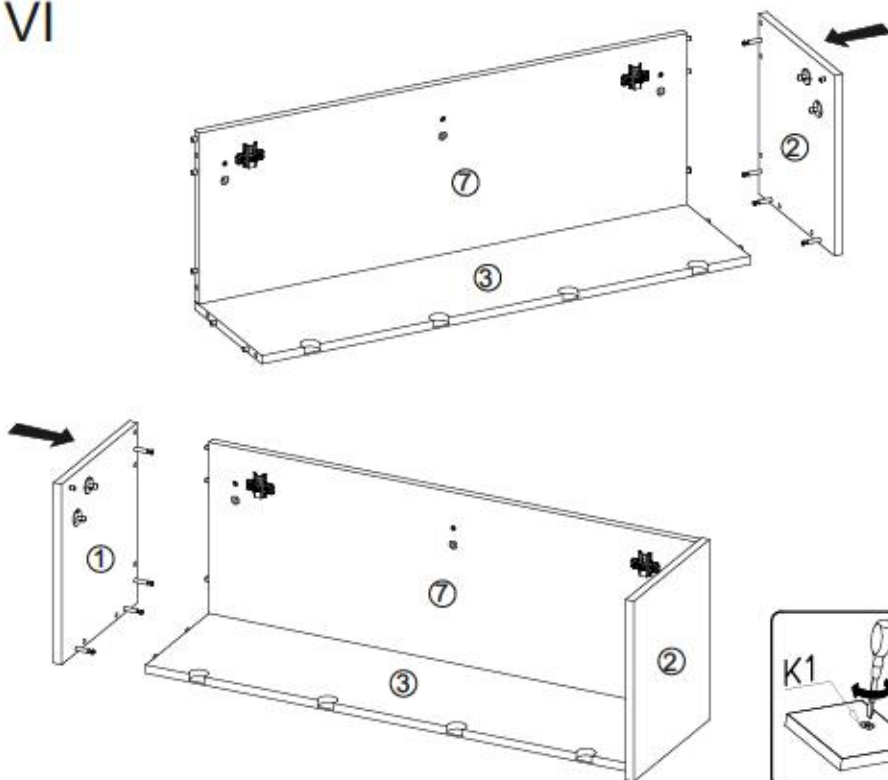

6/13

CITY / GIRON 08



VII

G34
3,5x16 x4

x4

C20 x4



x4

E6 x2



x2

C16 x2



x2

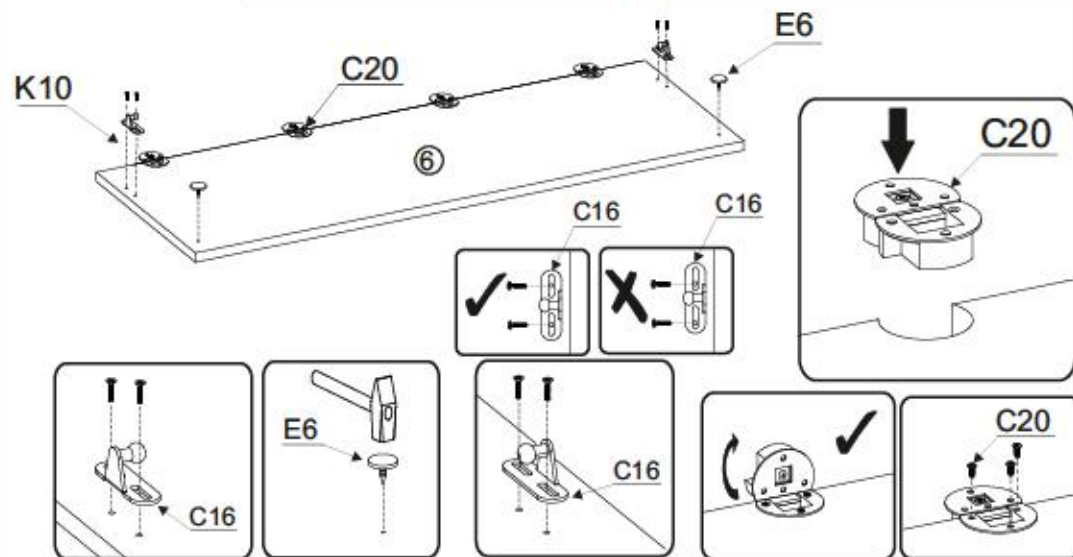

VIII

K10 x4



x4

C6 x2



x2

E6 x2



x2

G34 3,5x16 x4



x4

C17 x2



x2

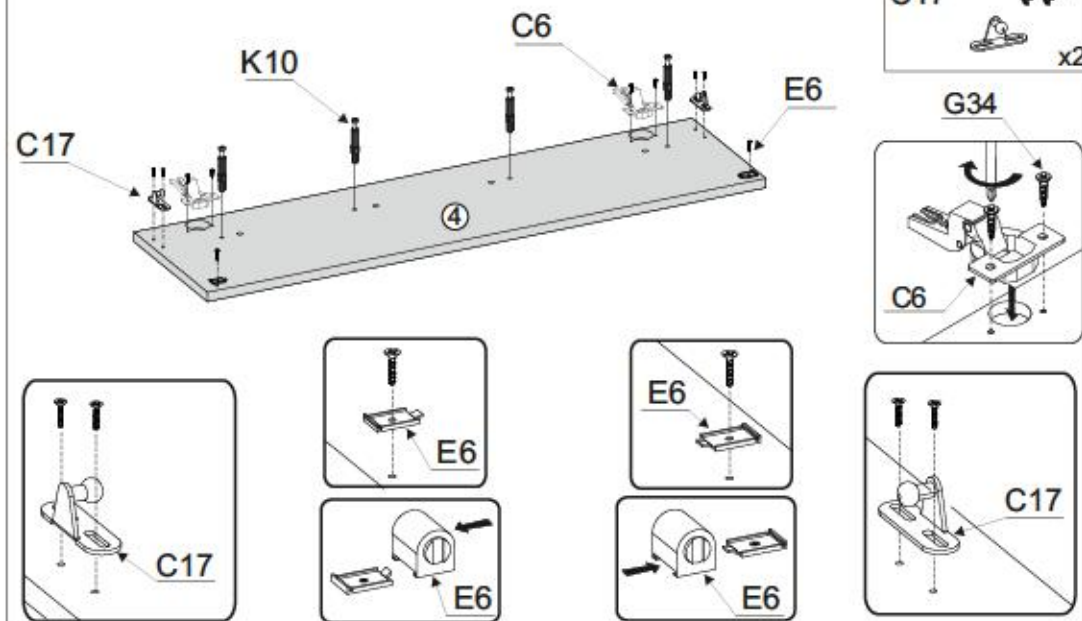

7/13

CITY / GIRON 08



IX

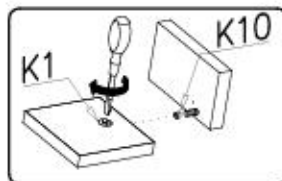
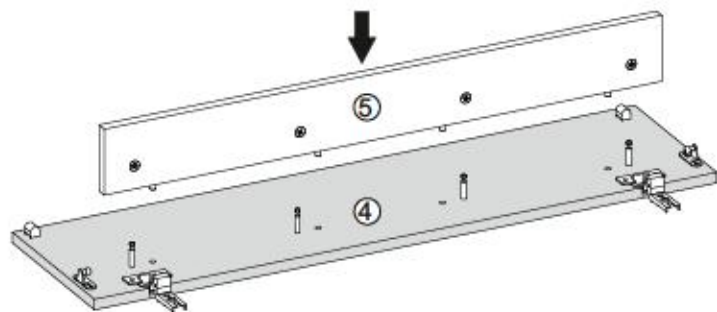

X

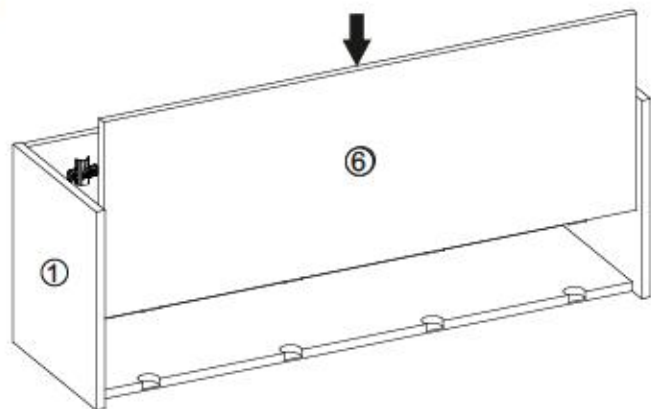

C20



x4

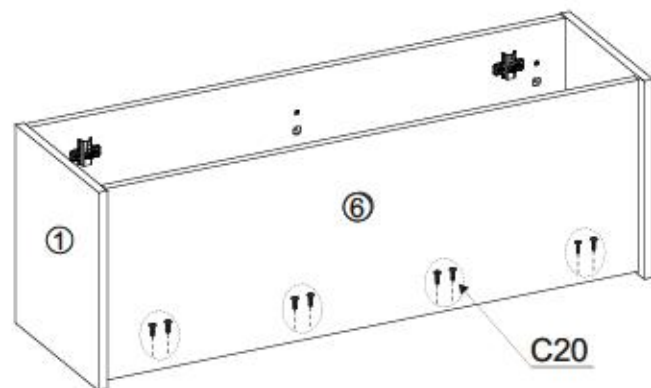
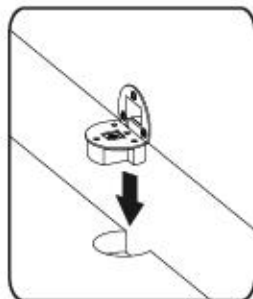

C20

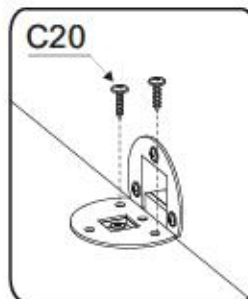

8/13

CITY / GIRON 08



XI

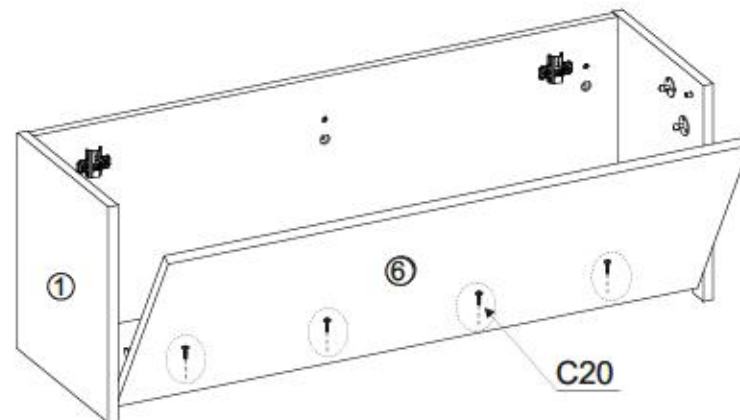

C20



x4



XII

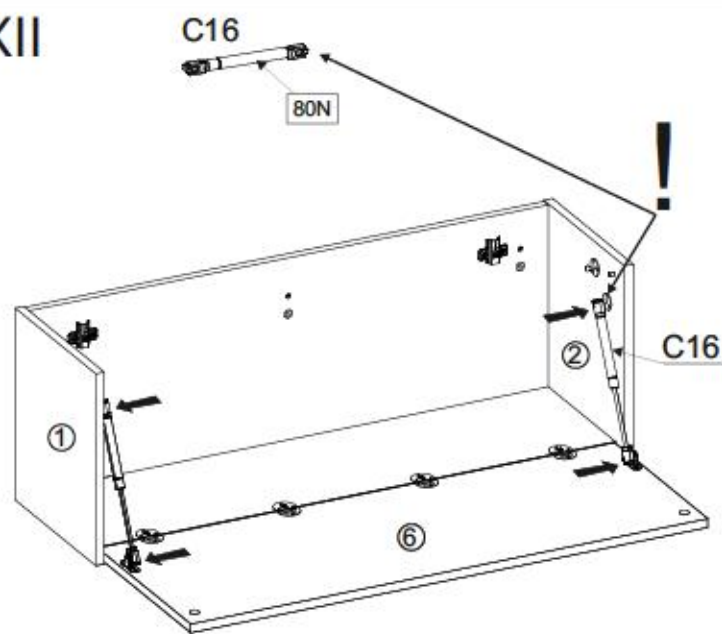

C16

80N

C16



x2

CLICK

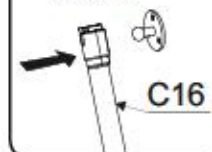

C16

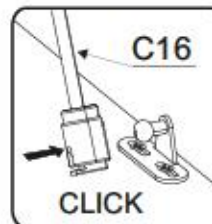

C16

CLICK

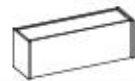

XIII

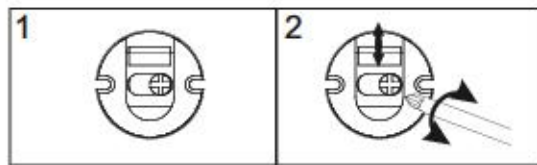
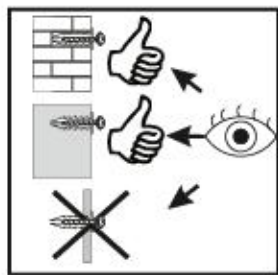
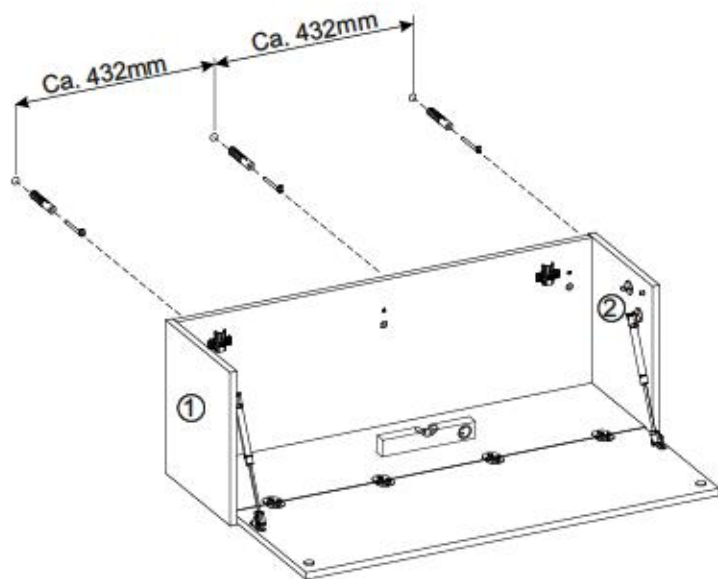
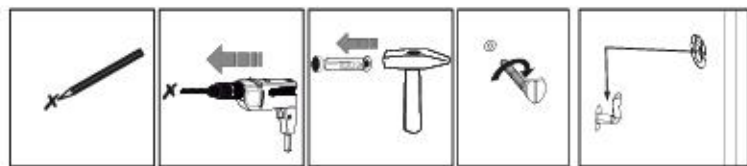
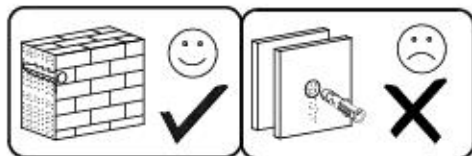

XIV

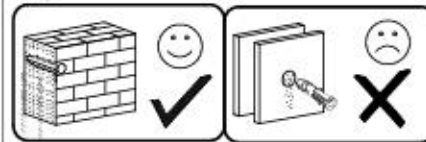
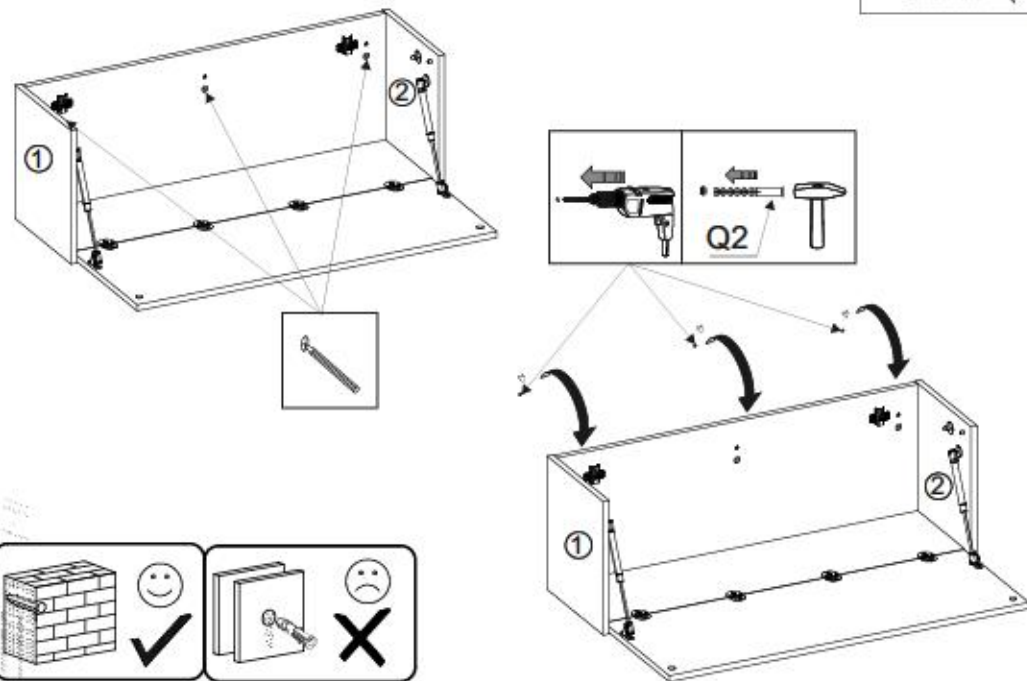
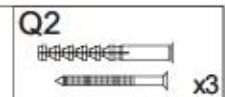

XV

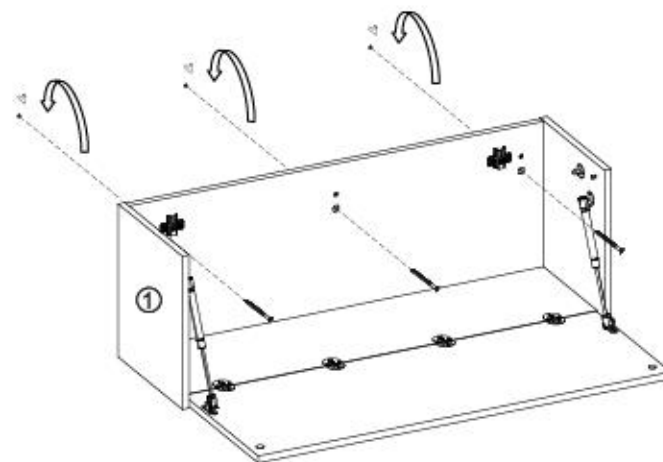
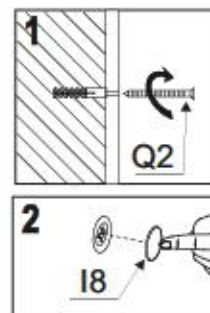



XVI

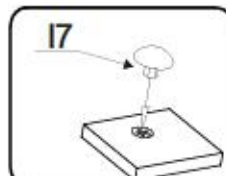
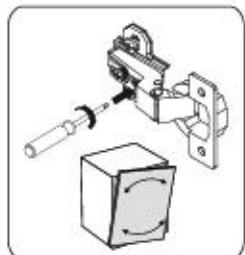
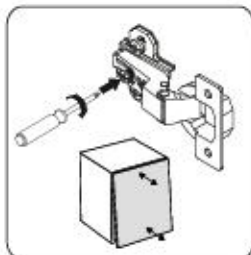
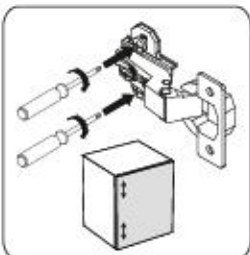
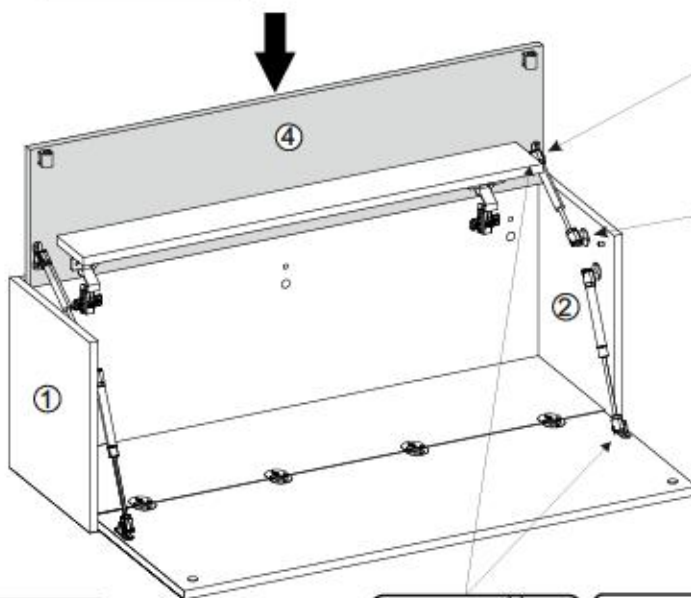
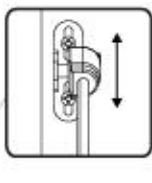
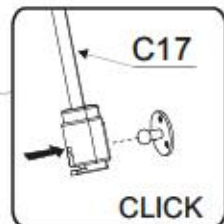
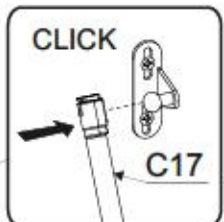
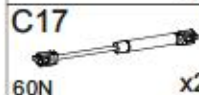
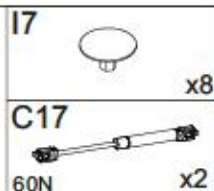
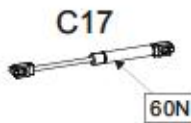
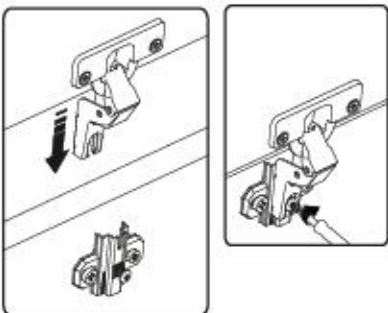

Name • Nom • Nome • Naam • Nazwa • Jméno • Νόμος • Νέν • Denimire • Isim • Имяние
 Nr • No • N° • Номер • Č • Sz
 Typ • Type • Tip • Típus • Tipo • Tun

CITY / GIRON

--

08

D Lirene Dientverlening of Beschäftigte
 Sollen Ihnen ein Beschäftigter fehlen, können Sie diese Servicokarte direkt an die untenstehende Adresse mailen. Wir können allerdings nur Beschäftigte auf diesem Wege verschicken. Sollten Sie eine andere Dienstleistung an Ihrem Möbelfach haben, so wenden Sie sich bitte direkt an Ihr Möbelhaus.

GB Our direct order service for filling
 If a filling part is missing, you can e-mail this service card directly to the address below. However, we can only send filling parts in this way. If you have any other issues for complete assembling your item of furniture, please contact your furniture store directly.

CZ Naše přímé služby pro kování
 Chybí-li vám nějaký díl z kování, můžete tuto servisní kartu odeslat e-mailem přímo na níže uvedenou adresu. Touto cestou však můžeme odeslat jen díly kování. Pokud byste měli nějaký jiný problém, obraťte se přímo na svého prodejce nábytku.

F Bien utiliser la notice de montage
 Si vous manquez une pièce, veuillez envoyer directement la présente carte service à l'adresse e-mail indiquée ci-dessous. Cependant, ceci nous permet uniquement d'envoyer des ferrures. Pour tout autre type de réclamation concernant votre meuble, veuillez contacter directement votre magasin d'ameublement.

I Il nostro servizio diretto per i difetti della lavorazione
 Qualora Vi dovesse mancare un pezzo di ferramenta, allora Vi preghiamo di inviare questa carta di servizio immediatamente all'indirizzo sottostante. Possiamo inviare i pezzi di ferramenta solamente per mezzo di questo procedimento. Qualora dovete avere qualche altro problema in merito al mobile, allora Vi preghiamo di rivolgerVi direttamente al Vostro Negozio di mobili.

BG Нашата директна услуга за обвив
 Ако липсват части от комплект, помолете настоящата сервисна карта и не изпращайте на e-mail адреса, защото по-голям. Тя може да бъде използвана за доставяне само на необходимите елементи от обвива. Ако имате какъвто друг проблем по мебелта, би ви било добре да се обвържете със специалист в магазина, от който сте закупили стоката.

NL Onze directie voor losse onderdelen
 Wanneer er een onderdeel ontbreekt, kunt u deze servicekaart direct aan onze afdeling e-mailen. Het kan een tijdje duren voor wij u het onderdeel kunnen toesturen. Mocht u een ander probleem met een meubel hebben, verzoecken wij u contact op te nemen met uw meubeldealer.

PL Nasz bezpośredni serwis części montażowych
 Jeżeli brakuje części koniecznych do montażu, prosimy o przesłanie nam niniejszej karty serwisowej na niżej podany adres e-mailowy. W ten sposób możemy przesłać. Pamiętajmy tylko brakuje części. W przypadku innych składek dotyczących mebla, prosimy zgłosić się do salonu meblowego, w którym został dokonany zakup.

HR Servis za okovne
 U slučaju da nedostaje neki od dijelova molimo vas da na dole navedenu mail adresu pošaljete ovaj servisni kartica. Na ovaj način mogu se dostaviti samo okovi. U slučaju da imate dodatna pitanja vezana uz konkretan namještaj molimo vas da se obratite bravaru trgovini namještaja gdje je isti kupljen.

HU Direktrendeléstani varraték szolgálat
 Ha hiányzik egy varraték, ezt a kártyát elektronikus úton küldhet az alább található címre. Azonban csakis varratékokat tudunk így küldeni. Amennyiben másféle problémát áll fel Önnek, forduljon közvetlenül a boltjához.

SK Náš priamy servis pre čisti kovania
 Ak by Vám chýbala niekterá časť kování, môžete poslať túto servisnú kartu e-mailom na nižšie uvedenú adresu. Cieľom kování v tomto prípade iba kování. Ak by ste mali iný problém s nábytkom, obráťte sa priamo na Vašu predajcu nábytku.

SLO Naše direktno uslugitvo strokovnih za okovje
 Če vam manjka kakšno okovje, lahko to servisu lahko pošljete po e-pošti direktno na spodnji naslov. Po sej postvam lahko pošljemo samo okovje. Če imate kakršnakoli kakšen drug del pohištva, se obrnite neposredno na vašo trgovino pohištva.

RO Serviciu la nostru direct pentru fierare
 În cazul în care vă lipsește o piesă de fierare, puteți să trimiteți direct această card de serviu prin e-mail la adresa de mai jos. Noi nu putem expedia piesa de fierare decât pe această cale. Dacă aveți o altă reclamație referitoare la piesa de mobilă, atunci vă rugăm să vă adresați direct la magazinul dvs. de mobilă.

RUS Наш прямой сервис для поставки фурнитуры
 Если окажется, что Вам не хватает той или иной детали комплектной фурнитуры, Вы можете отправить сервисную карту по адресу непосредственно на нижеприведенный адрес электронной почты. Однако, такие детали мы можем переслать лишь фурнитуру. Если же у Вас возникнут иные проблемы относительно прочего элемента мебели, пожалуйста, обращайтесь непосредственно в магазин, осуществляющий продажу.

S Vår direkte tjena för beslagdelar
 Om du saknar en beslagdel kan du skicka detta servicekort direkt till e-postadressen som anges nedan. Tänk på att detta är den enda möjligheten att skicka beslagdelar till dig. Om du vill reklamera din möbel av annan anledning än att du saknar ett beslagdel, direkt.

ES Nuestro servicio directo para accesorios
 Si le falta algún accesorio, puede enviar esta tarjeta de servicio directamente a la siguiente dirección. No obstante, por este método solo podemos enviar accesorios. Si tiene alguna otra objeción sobre su mueble, consulte directamente con su mueblería.

TR Doğrudan lık doğrudan servisi
 Bir donatı eksikliği ya da servisi için doğrudan şekilde bizimle iletişime geçebilirsiniz. Ancak bu şekilde sadece donatı ve aksesuarları gönderebiliriz. Mobilyanızda başka bir sorunu varsa lütfen doğrudan mobilya satışçınıza danışın.

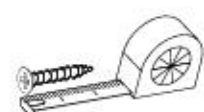

E6	F4	B1
I7	K1	K10
C6	D4	G34
G52	P10	C20
5x11	C17	Q2
C16	I8	



+49 5233 95 290 10

service@mv-steinhelm.de

Name • Nom • Nome • Naom • Nazwa • Имя • Νόμος • Νέμ • Denumire • Isim • Имя	Nr • No • N° • Номер • Č • Sz	Typ • Type • Tip • Трpus • Тipo • Tun
CITY / GIRON	---	08

D Unsere Dienstleistungen für Beschädigte
Sollten Ihnen ein Beschädigtes fallen, können Sie diese Servicekarte an die untenstehende Adresse mailen. Wir können an sich nur nur Beschädigte auf diesem Wege verschicken. Sollten Sie eine andere Beseitigung an Ihrem Möbelstück haben, so wenden Sie sich bitte direkt an Ihr Möbelhaus.

GB Our direct order service for filling
If a filling part is missing, you can e-mail this service card directly to the address below. However, we can only send filling parts in this way if you have any other claims for complaint concerning your item of furniture, please contact your furniture store directly.

CZ Nahr přílohu služby pro kování
Chytl-li vám nějaká díl z kování, můžete tuto servisní kartu odeslat e-mailem přímo na níže uvedenou adresu. Touto cestou však můžete poslat jen díly kování. Pokud byste měli nějaké jiné díly nábytku, obraťte se přímo na svého prodejce nábytku.

F En attendant la notice de montage
Si vous remarquez une erreur, veuillez envoyer directement la présente carte service à l'adresse e-mail indiquée ci-dessous. Cependant, ceci nous permet uniquement d'envoyer des fermetures. Pour tout autre type de réclamation ou notamment votre meuble, veuillez contacter directement votre magasin d'ameublement.

I Il nostro servizio di aiuto per il ordine dei fermeture
Qualora Vi dovesse mancare un pezzo di fissaggio, allora Vi preghiamo di inviarci questa carta di servizio immediatamente affinché il pezzo arrivi subito. Possiamo inviare i pezzi di fissaggio solamente per mezzo di questo procedimento. Qualora dovete avere qualche altra reclamazione in merito al mobile, allora Vi preghiamo di rivolgerVi direttamente al Vostro Negozio di mobili.

BG Нашата директна услуга за обнова
Ако липоват част от комплекта, потърсете местоположението на адреса и ни изпратете на e-mail адреса, посочен по-долу. По този начин можем да доставим само необходимите елементи от обнова. Ако установите други дефекти по мебелта, Ви съветваме да се обърнете към местното изпълнение, от който сте закупили предмета.

NL Onze directservice voor losse onderdelen
Wanneer er een onderdeel ontbreekt, kunt u deze servicekaart direct aan onderstaand e-mailadres sturen. Wij kunnen langzame deze weg echter alleen bestaande verstuuren. Mocht u een ander probleem aan uw meubel hebben, verzoeken wij u contact op te nemen met uw meubel dealer.

PL Nasz bezpośredni serwis części montażowych
Jeżeli brakuje części koniecznych do montażu, prosimy o przesłanie nam niniejszej karty w celu wysłania na nasz podany adres e-mailowy. W ten sposób możemy przesłać Państwu tylko brakujące części. W przypadku innych reklamacji dotyczących mebla, prosimy zgłaszać je do swojego meblowego, w którym został dokonany zakup.

HR Servis za otkov
U slučaju da nedostaje neki od dijelova molimo vas da na dole navedenu mail adresu pošaljete naš servisni obrazac. Na ovaj način mogu se dostaviti samo otkovi. U slučaju da imate dodatne prigovore vezane uz komad namještaja molimo vas da se obratite izravno trgovini namještaja gdje je isti kupljen.

HU Direktazi gátlakunk vasalok érvelés
Ha hiányzik egy vasalat, ezt a kártyát letöltve eljuttathatja az alábbi e-mail címre. Azonban csak a vasalakat tudunk így küldeni. Amennyiben másfajta reklamációt áll fel Ön ellenében, kérjük, forduljon kizárólag a bolti eladójához.

SK Náš priamy servis pre štít kovánia
Ak by Vám chýbala niekajá časť kovánia, môžeme poslať toto servisní listu poštou e-mailom na nižšie uvedenú adresu. Cieľ je kovánia vieme poslať iba týmto spôsobom. Ak by ste mali iné námietky ohľadom Vášho nábytku, obráťte sa priamo na Vašu predajcu nábytku.

SLO Naše direktno uslužbovanje za delce
Vse vam manjka kakšno delce, lahko to servisno kartico pošljete po e-pošti direktno na spodnji naslov. Po tej poti vam lahko pošljemo samo delce. Če delite nekatere kakšne druge delce pohištva, se obrnite neposredno na vašo trgovino pohištva.

RO Serviciul nostru direct pentru kování
În cazul în care vă lipsește o piesă de kování e-mail la adresa de mai jos. Nu putem expedia piesa de kování decât pe această cale. Dacă aveți o altă reclamație referitoare la piesa de mobilier, atunci vă rugăm să vă adresați direct la magazinul de mobilier.

RUS Наш прямой сервис для поставки фурнитуры
Если обнаружено, что Вам не хватает того или иного элемента фурнитуры, Вы можете отправить сервисную карту по факсу непосредственно на нижеуказанный адрес электронной почты. Однако, такие образцы мы сможем переслать лишь фурнитуру. Если же у Вас обнаружены другие претензии относительно приобретенной мебели, пожалуйста, обращайтесь непосредственно в организацию, осуществляющую продажу.

S Měr direktní služba pro částí kování
Om du mearner bestaget kan du skicka detta servicekort till oss. Vi kan endast skicka kování delar på detta sätt. Om du har andra klagomål mot ditt möbels köp, vänligen kontakta ditt möbels butik direkt.

ES Nuestro servicio directo para accesorios
Si le falta algún accesorio, puede enviar esta tarjeta de servicio directamente a la siguiente dirección. No obstante, por este método solo podemos enviar accesorios. Si tiene al guna otra objeción sobre su mueble, consulte directamente con su mueblería.

TR Doğrudan loto hizmetleri servisleri
Eğer doğrudan bir aksesuar ya da başka bir aksesuar arıyorsanız lütfen aşağıdaki adresi kullanarak doğrudan bizimle iletişime geçiniz. Aksi takdirde diğer aksesuar talepleriniz için lütfen doğrudan mobilya mağazanızla iletişime geçiniz.

nr	L[mm]	B[mm]	T[mm]	Wenge	Coli
1	350	300	16	1	1/1
2	350	300	16	1	1/1
3	968	266	16	1	1/1
4	962	254	16	1	1/1
5	862	100	16	1	1/1
6	962	344	16	1	1/1
7	968	332	16	1	1/1

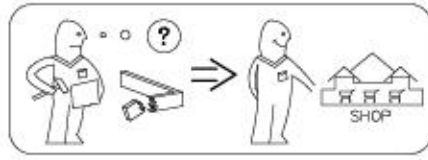
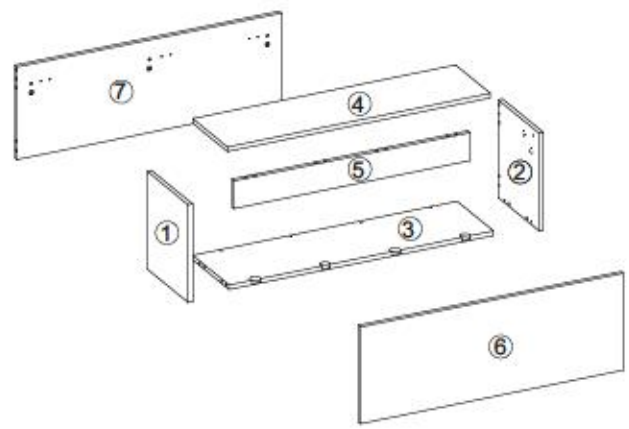

Modell: CITY / GIRON 20

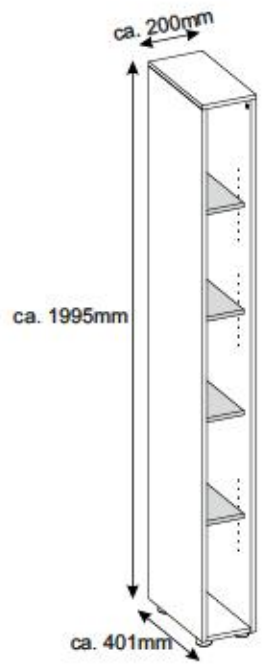

- Ⓛ Montageanleitung
- ⓃL Handleiding voor de montage
- ⓂR Montaj talimat
- ⓕ Notice de montage
- ⒸZ Montážní návod
- ⓂU Szerelési útmutató
- ⓂB Assembly Instructions
- ⓂL Instrukcja montażu
- ⓂU Инструкция по монтажу
- ⓂT Istruzioni di montaggio
- ⓂK Návod na montáž
- ⓂO Instrucțiuni de montaj
- ⓂS Instrucciones de montaje
- ⓂR Montaj Talimat

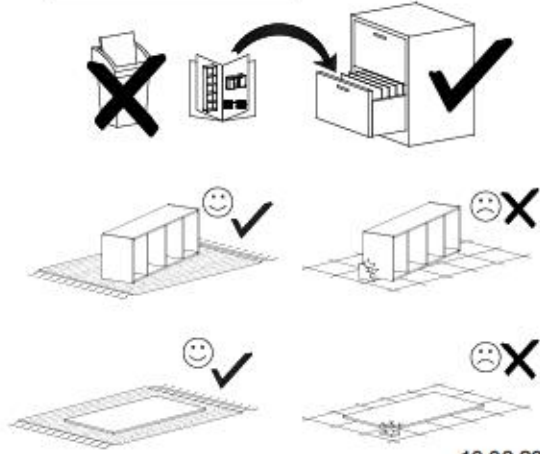
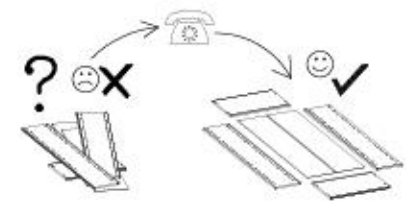
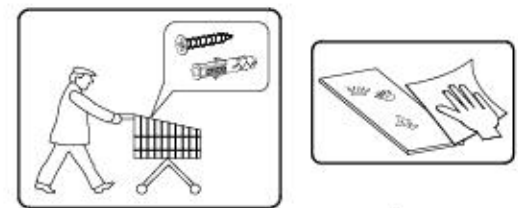
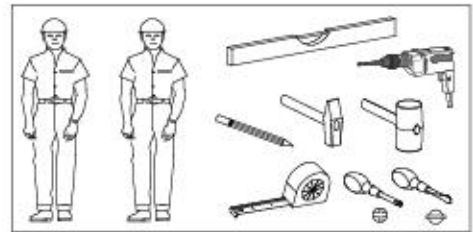



nr	L[mm]	B[mm]	T[mm]	Verge	Coll
1	1954	400	16	1	1/1
2	1954	400	16	1	1/1
3	200	401	16	1	1/1
4	166	378	16	1	1/1
5	166	325	16	3	1/1
6	166	325	16	1	1/1
7	1956	176	3	1	1/1

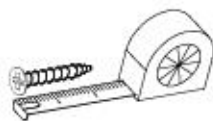
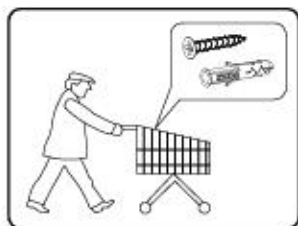
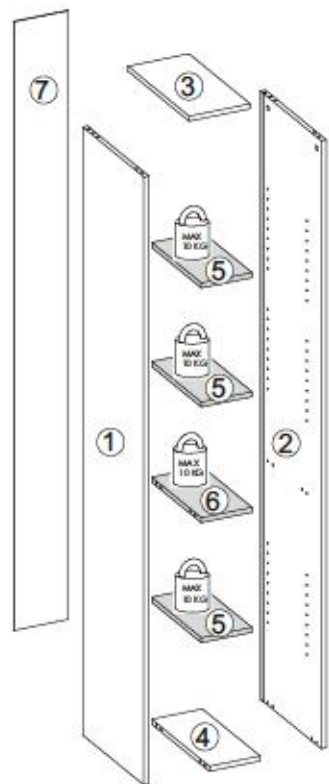

B1 ø8x35 x12	I7a x4	I7b x4	G36 4x30 x4	G34 3,5x16 x1
K1 x12	K10 x12	F4 x12	M11 x1	G50 3x20 x4
P10 x4				

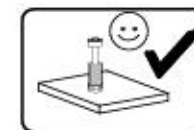
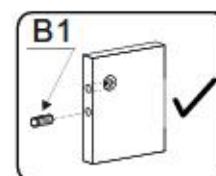
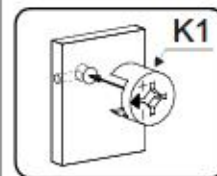
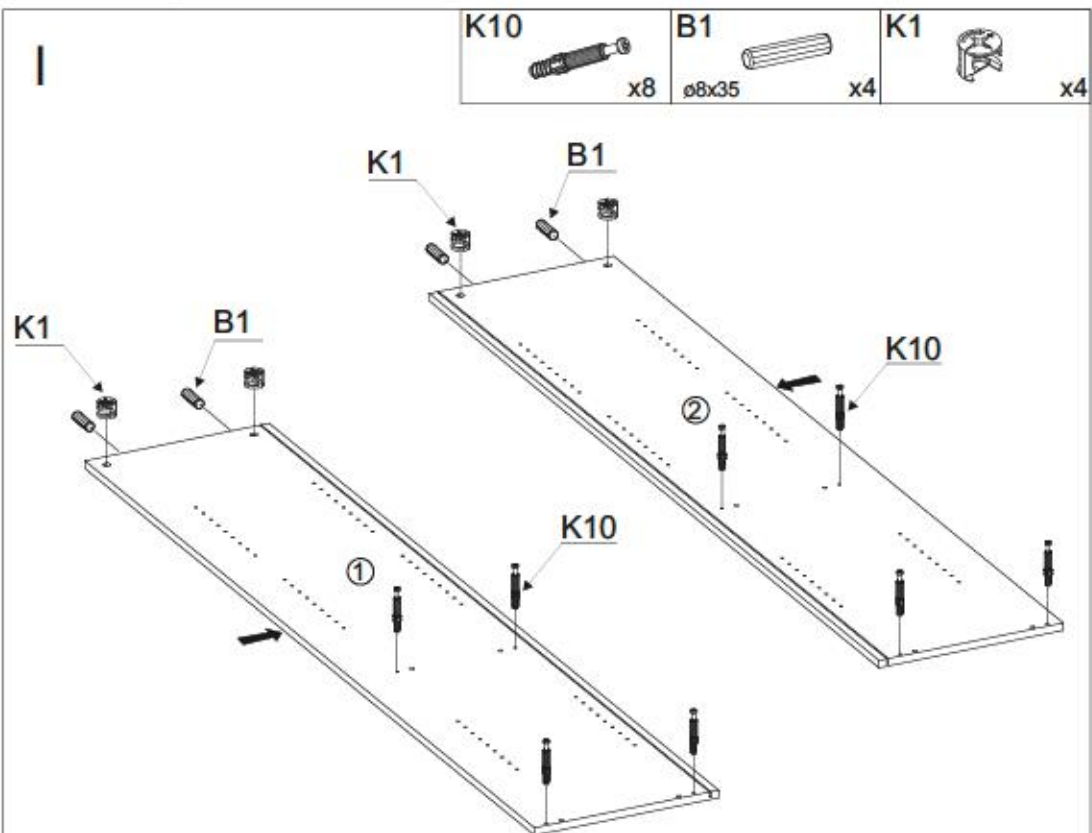
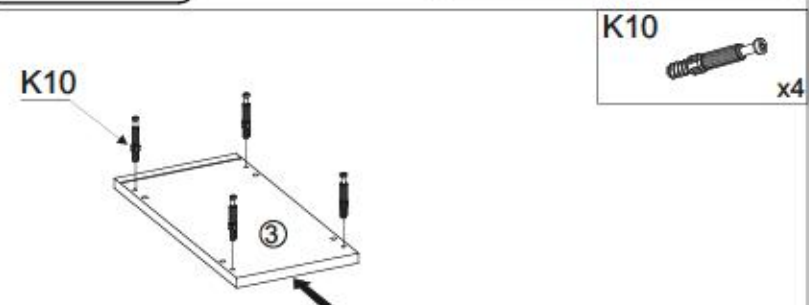
**II**



III

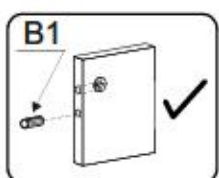
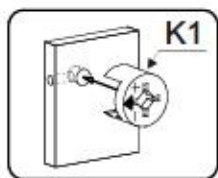
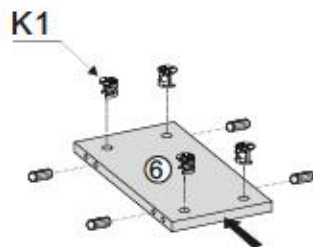
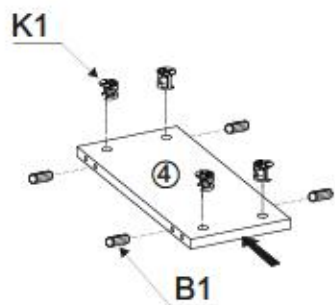

IV

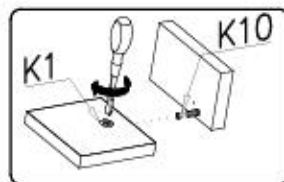
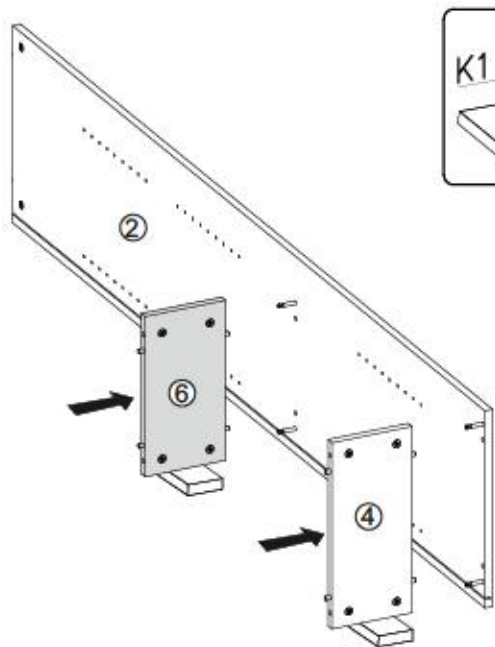
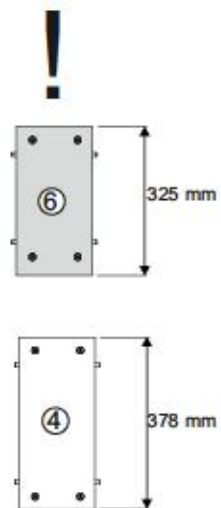

V

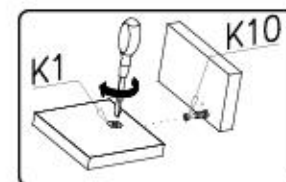
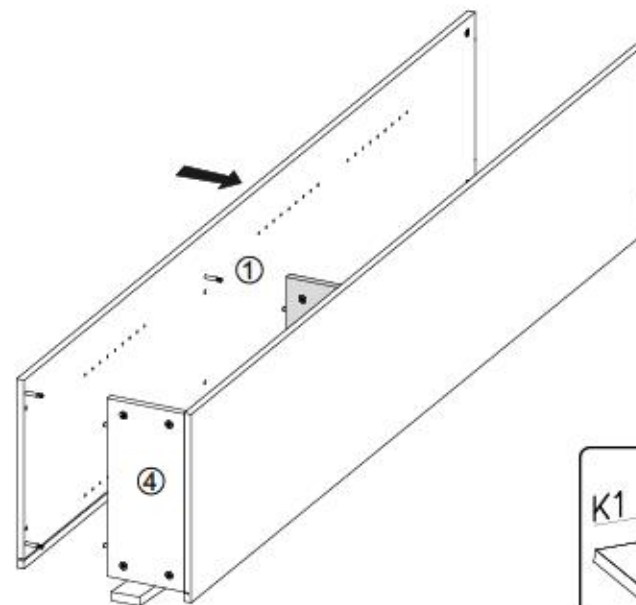

VI

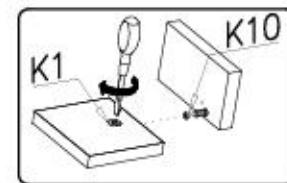
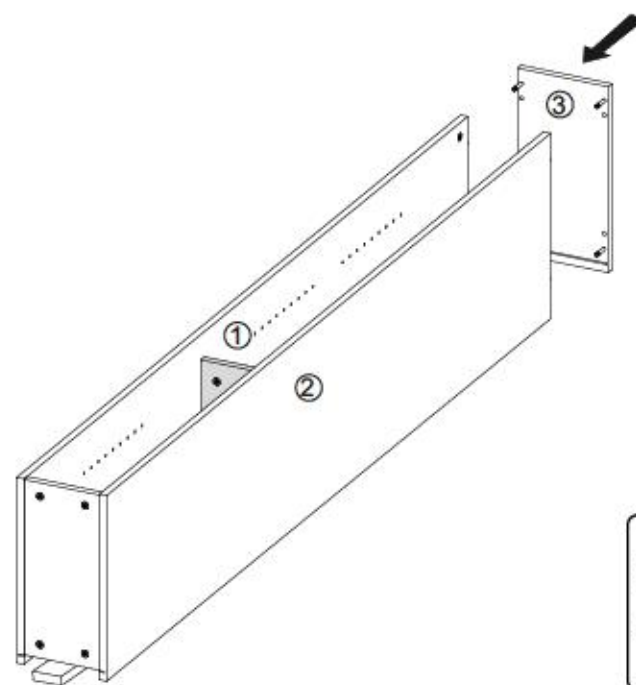



VII

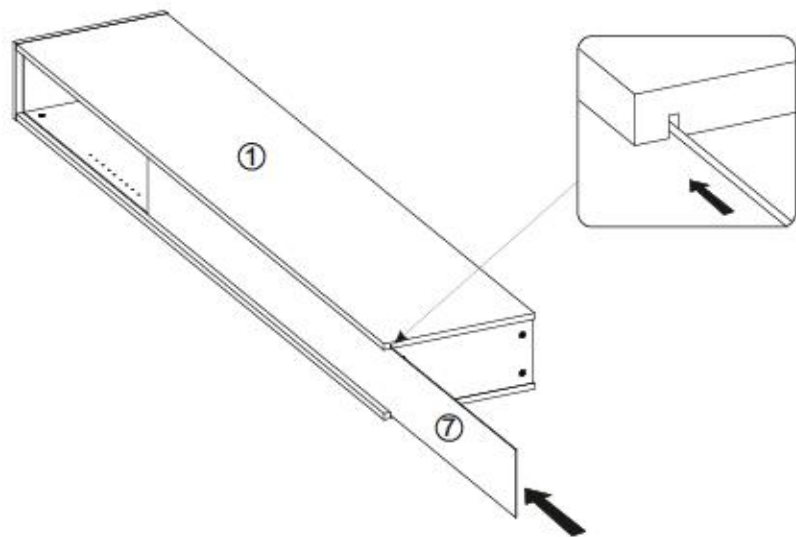

VIII

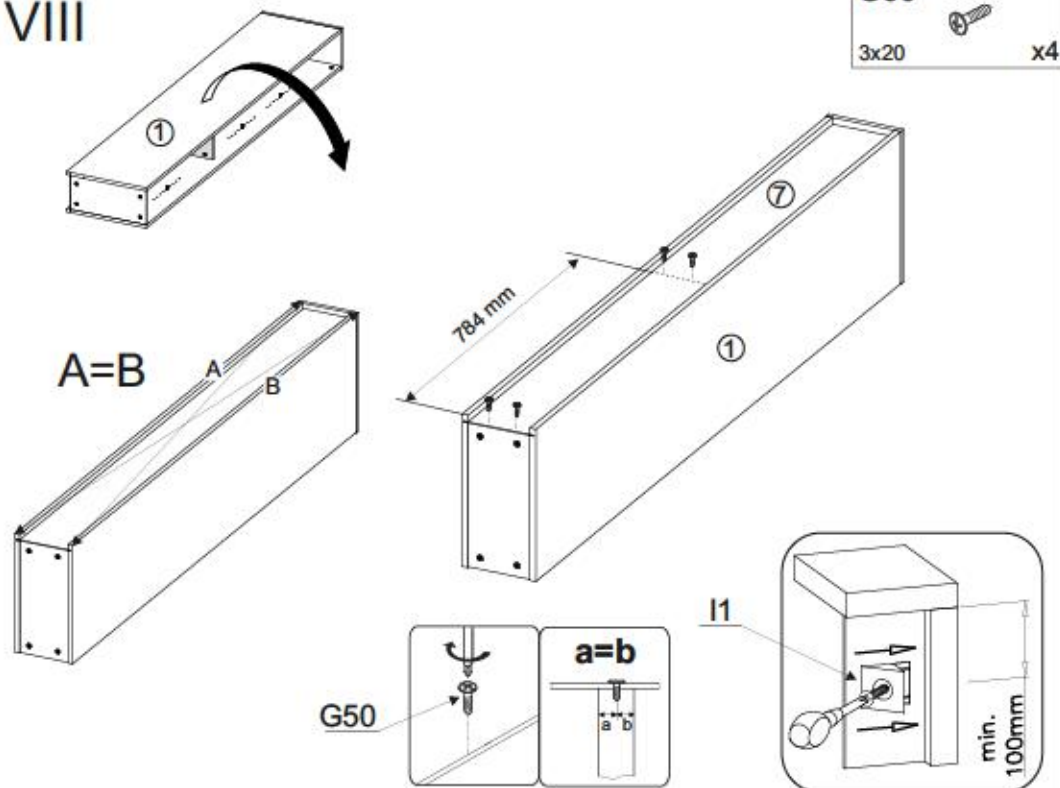

IX

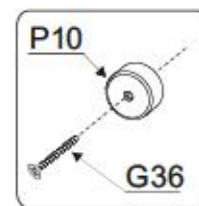

P10



x4

G36



4x30

x4

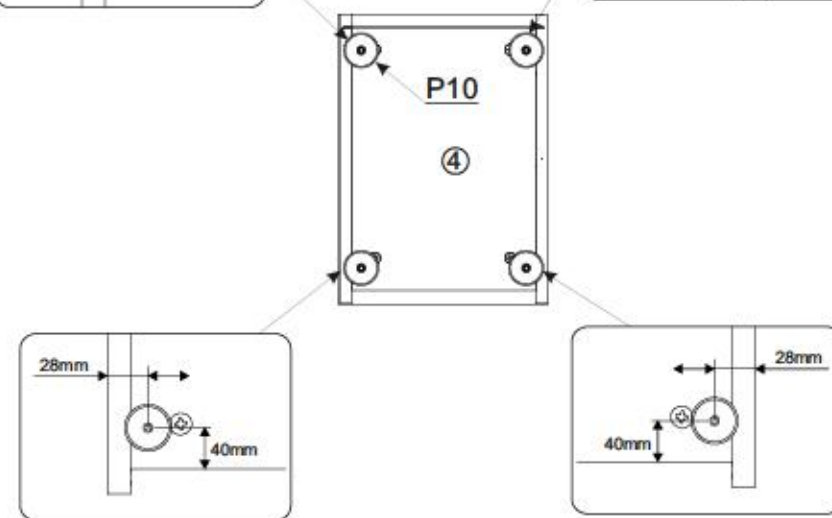
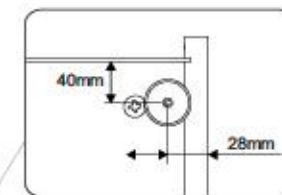
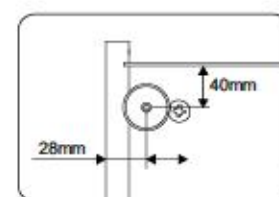
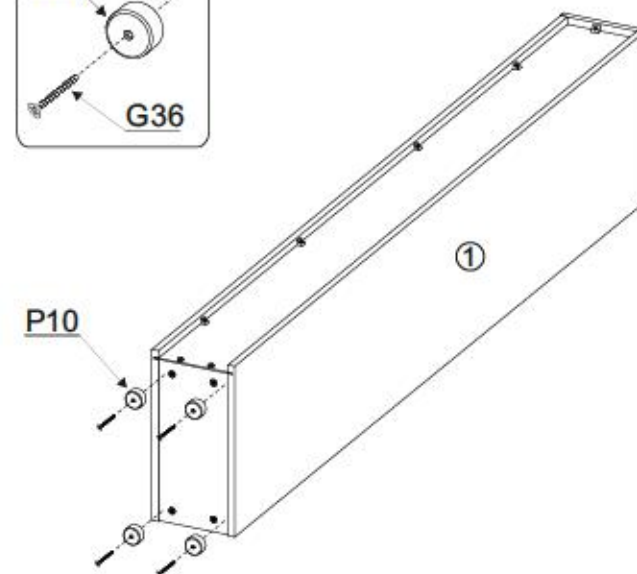

8/11

CITY / GIRON 20



X

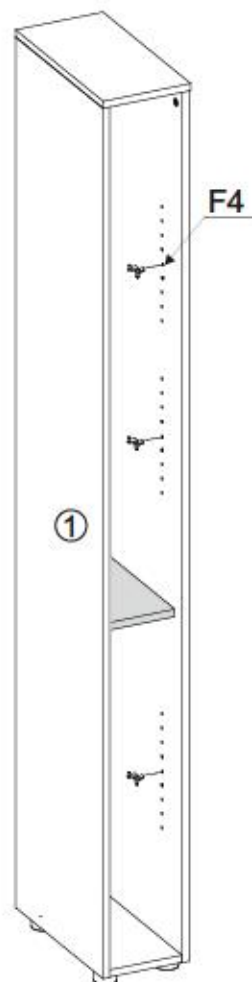
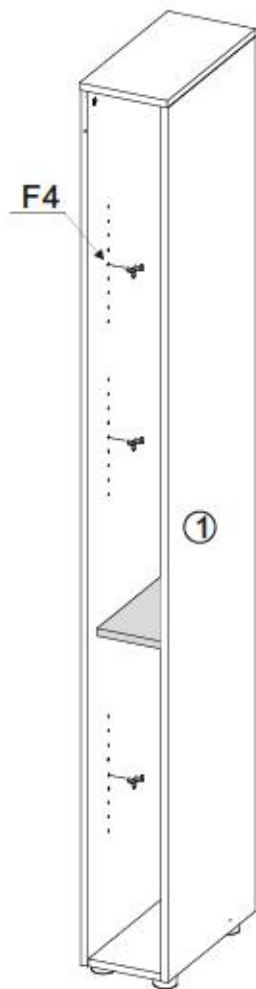
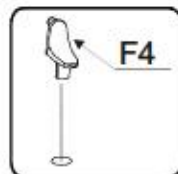
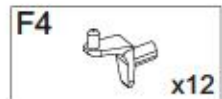

9/11

CITY / GIRON 20



XI

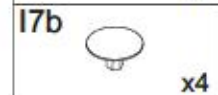
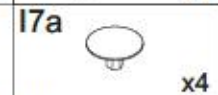
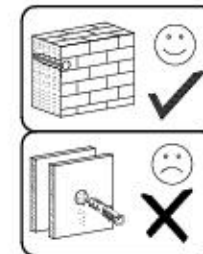

M11

M11

G34

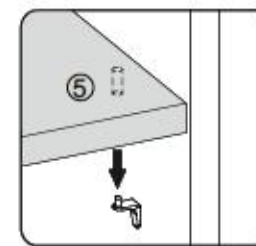
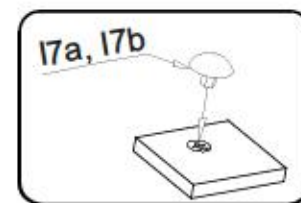
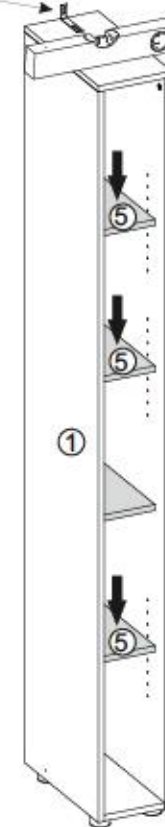

10/11 Service • Assistenza • Dienstverlening • Serwis • Servis • Szerviz • Сервисная служба

Name • Nom • Nome • Naam • Nazwa • Jméno • Ὄνομα • Név • Denumire • Isim • Имя
 CITY / GIRON --- 20

D Unsere Dienstleistung ist beschlagfähig. Sollten Sie diese Servicekarte direkt an die untenstehende Adresse mailen, Wir können auf den Weg nur Beschlagteile auf diesem Wege verschicken. Sollten Sie eine andere Beseitigung an Ihrem Möbelstück haben, so wenden Sie sich bitte direkt an Ihr Möbelhaus.
GB Our direct order service is for filling. If a filling part is missing, you can e-mail this service card directly to the address below. However, we can only send filling parts in this way if you have any other cause for complaint concerning your item of furniture, please contact your furniture store directly.

CZ Nášle přímé služby pro kování! Chybí-li vám nějaký díl z kování, můžete tuto službu využít e-mailem přímo na naši uvedenou adresu. Touto cestou však můžeme doručit jen díly kování. Pokud byste měli jinou příčinu stížnosti, obraťte se přímo na svého prodejce nábytku.
F Il nostro servizio di ricambio per i carichi del ferramenta. Qualora il dovesse mancare un pezzo di ferramenta, allora vi preghiamo di inviare questa carta di servizio immediatamente all'indirizzo sottostante. Possiamo inviare i pezzi di ferramenta solamente per mezzo di questo procedimento. Qualora dovete avere qualche altra reclamo in merito al mobile, allora vi preghiamo di rivolgervi direttamente al Vostro Negozio di mobili.

I Наше прямое обслуживание. Если не хватает части от комплектации, пожалуйста, направить сервисную карту и не прикреплять ее к-малому адресу, поскольку по-другому. По всем остальным вопросам для устранения причин нехватки элементов от объекта. Ако усталоюча дзупа дефекта по мебелю, Ви звертайтеся на об'єктові сайті мебелювачів, а не на наш сайт.
BG Ова директна услуга е за обект.
NL Onze directievoor voor losse onderdelen. Wanneer er een onderdeel ontbreekt, kunt u deze servicekaart direct aan onderstaand e-mailadres sturen. Wij kunnen langere tijd nog echter alleen bestelgedelen vastmaken. Mocht u een ander probleem aan uw meubel hebben, verzaken wij u contact op te nemen met uw meubeldealer.
PL Nasz bezpośredni serwis części montażowych. Jeżeli brakuje części konstrukcyjnych do montażu, prosimy o przesłanie nam niniejszej karty serwisowej na adres podany adres e-mailowy. W ten sposób możemy przesyłać Państwu tylko brakujące części. W przypadku innych niż awaryjnych dołączonych mebla, prosimy zgłaszać się do salonu meblowego, w którym został dokonany zakup.

HR Servis za olovce. U slučaju da nedostaje neki od dijelova molimo vas da na dođe direktno mail adresom koji je na službenim adresama. Na ovaj način mogu se dostaviti samo olovci. U slučaju da imate dodatne prigovore vezane uz komad namještaja molimo vas da se obratite izravno trgovini namještaja gdje je isti kupljen.
HU Direktrendelésünk vasalókat érintően. Ha hiányzik egy vasalék, ezt a kártyát közvetlenül elküldhet az alább található címre. Azonban csak vasalókat tudunk így küldeni. Amennyiben másfajta reklamációk áll fel Önök ellenében, kérem, forduljon közvetlenül a boltüzeméhez.
SK Náš priamy servis pre štít kování. Ak by Vám chýbala nejaká časť kování, môžete poslať túto službu priamo našu uvedenú adresu. Touto cestou však môžeme doručiť iba štíty kování. Ak by ste mali inú príčinu sťažovania, obráťte sa priamo na Vašu predajňu nábytku.

SLO Nášle direktno usluzba storitve za olovce. Če vam manjka kakoli delovni delci, lahko to sporočimo kar tako po e-pošti direktno na spodnji naslov. Po tej poti vam lahko pošljemo samo olovce. Če imate kakršnakoli dodatni drug del stížnosti, se obrnite neposredno na vašo trgovino pohištva.
RO Serviciu în nouă direct pentru feronerie. Dacă în casa vă lipsește o piesă de feronerie (pișcă) și trimiteți direct acest card de serviciu prin e-mail la adresa de mai jos. Noi nu putem expedia piesa de feronerie decât pe această cale. Dacă aveți o altă reclamație referitoare la piesa de mobilă, atunci vă rugăm să vă adresați direct la magazinul dvs. de mobilă.

RUS Наш прямой сервис для поставок фурнитуры. Если не хватает части от комплектации, пожалуйста, направить сервисную карту по адресу непосредственно на неограниченный адрес электронной почты. Однако, таким образом мы можем переслать лишь фурнитуру. Если же у Вас возникнут иные претензии относительно комплектации мебели, пожалуйста, обращайтесь непосредственно в магазин, осуществляющий продажу.
S Vår direktna tjena för beställningar. Om du saknar en beställning kan du skicka detta servicekort direkt till e-postadressen som anges nedan. Tillåt oss dock inte bli den enda orsaken till skicka beställningar till dig. Om du har någon annan anledning till att du kontaktar ditt möbelföretag, direkt.

ES Nuestro servicio directo para accesorios. Si le falta algún accesorio, puede enviar esta tarjeta de servicio directamente a la siguiente dirección. No obstante, por este método solo podemos enviar accesorios. Si tiene alguna otra objeción sobre su mueble, consulte directamente con su mueblería.
TR Doğrudan lütu doğrudan hizmetler. Bir donanım eksikliği bu servise karlı doğrudan açıklama bu adresle doğrudan mail ile yapılabilir. Sadece bu yolla donanımlar gönderilebilir. Mobilyanızda başka şikayetleriniz varsa lütfen doğrudan mobilya satıcınıza derişin.

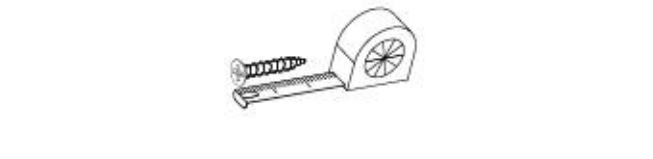

B1 ø8x35 X...	I7a X...	I7b X...
K1 X...	K10 X...	G36 4x30 X...
G34 3,5x16 X...	M11 X...	G50 3x20 X...
P10 X...	F4 X...	

+49 5233 95 290 10
 service@mv-steinheim.de

11/11 Service • Assistenza • Dienstverlening • Serwis • Servis • Szerviz • Сервисная служба

Name • Nom • Nome • Naam • Nazwa • Jméno • Ὄνομα • Név • Denumire • Isim • Имя
 CITY / GIRON --- 20

D Unsere Dienstleistung ist beschlagfähig. Sollten Sie diese Servicekarte direkt an die untenstehende Adresse mailen, Wir können auf den Weg nur Beschlagteile auf diesem Wege verschicken. Sollten Sie eine andere Beseitigung an Ihrem Möbelstück haben, so wenden Sie sich bitte direkt an Ihr Möbelhaus.
GB Our direct order service is for filling. If a filling part is missing, you can e-mail this service card directly to the address below. However, we can only send filling parts in this way if you have any other cause for complaint concerning your item of furniture, please contact your furniture store directly.

CZ Nášle přímé služby pro kování! Chybí-li vám nějaký díl z kování, můžete tuto službu využít e-mailem přímo na naši uvedenou adresu. Touto cestou však můžeme doručit jen díly kování. Pokud byste měli jinou příčinu stížnosti, obraťte se přímo na svého prodejce nábytku.
F Il nostro servizio di ricambio per i carichi del ferramenta. Qualora il dovesse mancare un pezzo di ferramenta, allora vi preghiamo di inviare questa carta di servizio immediatamente all'indirizzo sottostante. Possiamo inviare i pezzi di ferramenta solamente per mezzo di questo procedimento. Qualora dovete avere qualche altra reclamo in merito al mobile, allora vi preghiamo di rivolgervi direttamente al Vostro Negozio di mobili.

I Наше прямое обслуживание. Если не хватает части от комплектации, пожалуйста, направить сервисную карту и не прикреплять ее к-малому адресу, поскольку по-другому. По всем остальным вопросам для устранения причин нехватки элементов от объекта. Ако усталоюча дзупа дефекта по мебелю, Ви звертайтеся на об'єктові сайті мебелювачів, а не на наш сайт.
BG Ова директна услуга е за обект.
NL Onze directievoor voor losse onderdelen. Wanneer er een onderdeel ontbreekt, kunt u deze servicekaart direct aan onderstaand e-mailadres sturen. Wij kunnen langere tijd nog echter alleen bestelgedelen vastmaken. Mocht u een ander probleem aan uw meubel hebben, verzaken wij u contact op te nemen met uw meubeldealer.
PL Nasz bezpośredni serwis części montażowych. Jeżeli brakuje części konstrukcyjnych do montażu, prosimy o przesłanie nam niniejszej karty serwisowej na adres podany adres e-mailowy. W ten sposób możemy przesyłać Państwu tylko brakujące części. W przypadku innych niż awaryjnych dołączonych mebla, prosimy zgłaszać się do salonu meblowego, w którym został dokonany zakup.

HR Servis za olovce. U slučaju da nedostaje neki od dijelova molimo vas da na dođe direktno mail adresom koji je na službenim adresama. Na ovaj način mogu se dostaviti samo olovci. U slučaju da imate dodatne prigovore vezane uz komad namještaja molimo vas da se obratite izravno trgovini namještaja gdje je isti kupljen.
HU Direktrendelésünk vasalókat érintően. Ha hiányzik egy vasalék, ezt a kártyát közvetlenül elküldhet az alább található címre. Azonban csak vasalókat tudunk így küldeni. Amennyiben másfajta reklamációk áll fel Önök ellenében, kérem, forduljon közvetlenül a boltüzeméhez.
SK Náš priamy servis pre štít kování. Ak by Vám chýbala nejaká časť kování, môžete poslať túto službu priamo našu uvedenú adresu. Touto cestou však môžeme doručiť iba štíty kování. Ak by ste mali inú príčinu sťažovania, obráťte sa priamo na Vašu predajňu nábytku.

SLO Nášle direktno usluzba storitve za olovce. Če vam manjka kakoli delovni delci, lahko to sporočimo kar tako po e-pošti direktno na spodnji naslov. Po tej poti vam lahko pošljemo samo olovce. Če imate kakršnakoli dodatni drug del stížnosti, se obrnite neposredno na vašo trgovino pohištva.
RO Serviciu în nouă direct pentru feronerie. Dacă în casa vă lipsește o piesă de feronerie (pișcă) și trimiteți direct acest card de serviciu prin e-mail la adresa de mai jos. Noi nu putem expedia piesa de feronerie decât pe această cale. Dacă aveți o altă reclamație referitoare la piesa de mobilă, atunci vă rugăm să vă adresați direct la magazinul dvs. de mobilă.

RUS Наш прямой сервис для поставок фурнитуры. Если не хватает части от комплектации, пожалуйста, направить сервисную карту по адресу непосредственно на неограниченный адрес электронной почты. Однако, таким образом мы можем переслать лишь фурнитуру. Если же у Вас возникнут иные претензии относительно комплектации мебели, пожалуйста, обращайтесь непосредственно в магазин, осуществляющий продажу.
S Vår direktna tjena för beställningar. Om du saknar en beställning kan du skicka detta servicekort direkt till e-postadressen som anges nedan. Tillåt oss dock inte bli den enda orsaken till skicka beställningar till dig. Om du har någon annan anledning till att du kontaktar ditt möbelföretag, direkt.

ES Nuestro servicio directo para accesorios. Si le falta algún accesorio, puede enviar esta tarjeta de servicio directamente a la siguiente dirección. No obstante, por este método solo podemos enviar accesorios. Si tiene alguna otra objeción sobre su mueble, consulte directamente con su mueblería.
TR Doğrudan lütu doğrudan hizmetler. Bir donanım eksikliği bu servise karlı doğrudan açıklama bu adresle doğrudan mail ile yapılabilir. Sadece bu yolla donanımlar gönderilebilir. Mobilyanızda başka şikayetleriniz varsa lütfen doğrudan mobilya satıcınıza derişin.

nr	l [mm]	Ø [mm]	l [mm]	Menge	Coll
1	1954	400	16	1	1/1
2	1954	400	16	1	1/1
3	200	401	16	1	1/1
4	166	378	16	1	1/1
5	166	325	16	3	1/1
6	166	325	16	1	1/1
7	1956	176	3	1	1/1

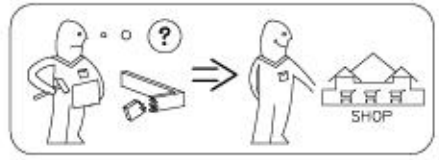
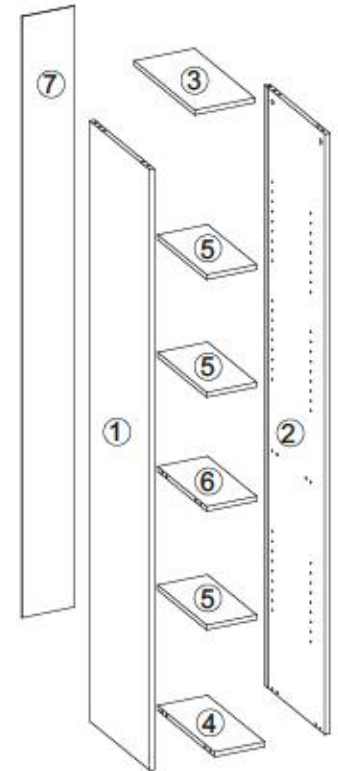

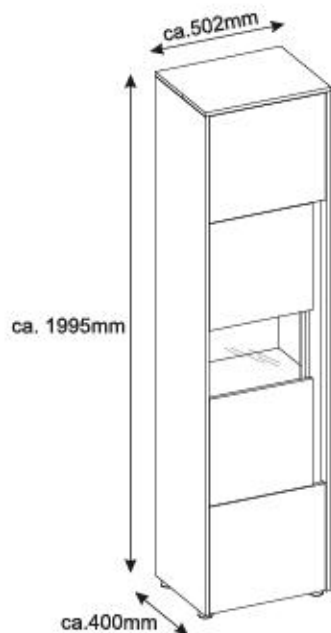

- Ⓓ **Montageanleitung**
- Ⓐ **Handleiding voor de montage**
- Ⓙ **Montaj talimat**
- Ⓕ **Notice de montage**
- Ⓒ **Montážní návod**
- Ⓗ **Szerelési útmutató**
- Ⓖ **Assembly Instructions**
- Ⓟ **Instrukcja montażu**
- Ⓡ **Инструкция по монтажу**
- Ⓣ **Istruzioni di montaggio**
- Ⓢ **Návod na montáž**
- Ⓡ **Instrucțiunile de montaj**
- Ⓔ **Instrucciones de montaje**
- Ⓡ **Montaj Talimat**

nr	L[mm]	B[mm]	T[mm]	Menge	Dati
1	1954	400	16	1	2/2
2	1954	400	16	1	2/2
3	502	401	16	1	1/2
4	468	362	16	2	2/2
5	468	325	16	2	2/2
6	468	362	16	1	1/2
7	1122	77	38	1	2/2
8	419	463	16	2	1/2
9	419	410	16	2	1/2
10	328	387	4	1	2/2
11	1963	478	3	1	2/2

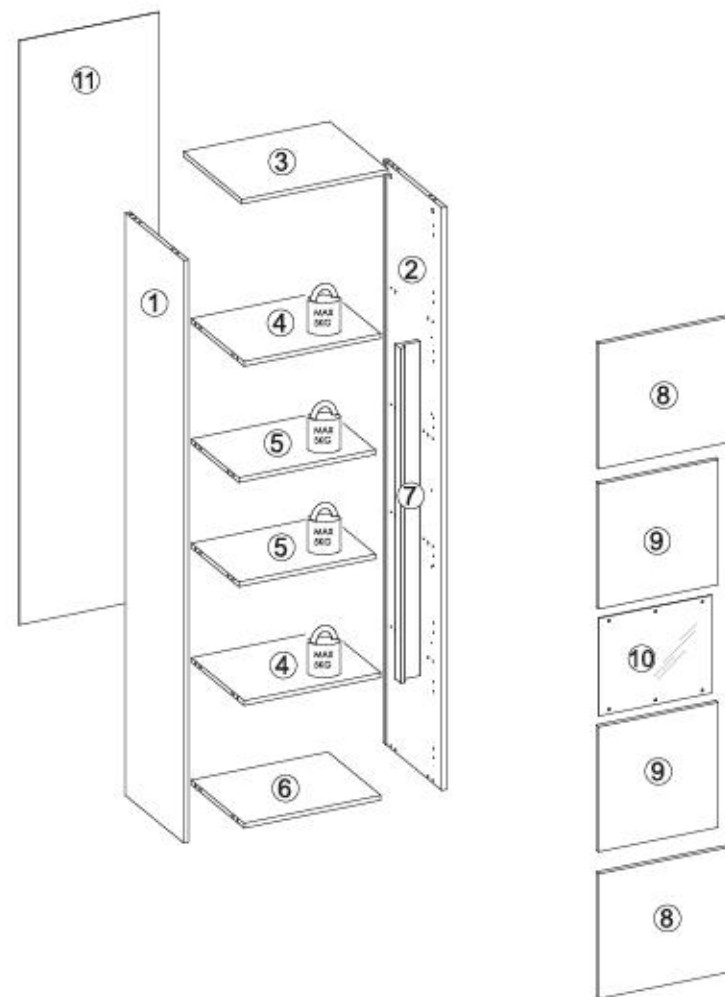
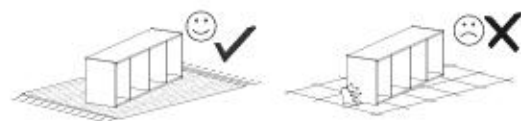
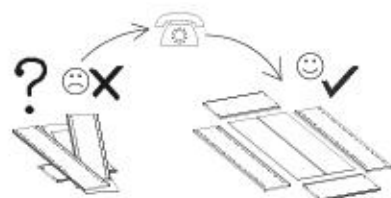
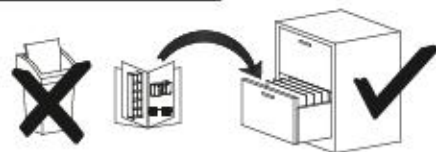
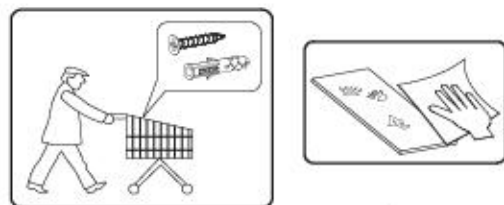
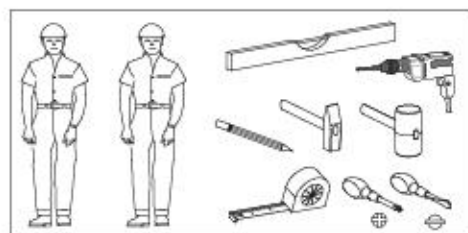

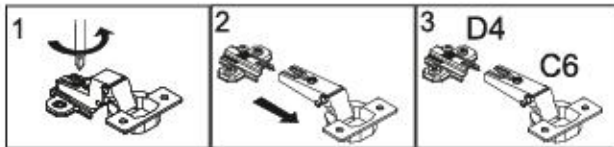
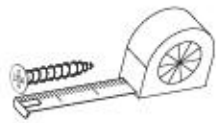
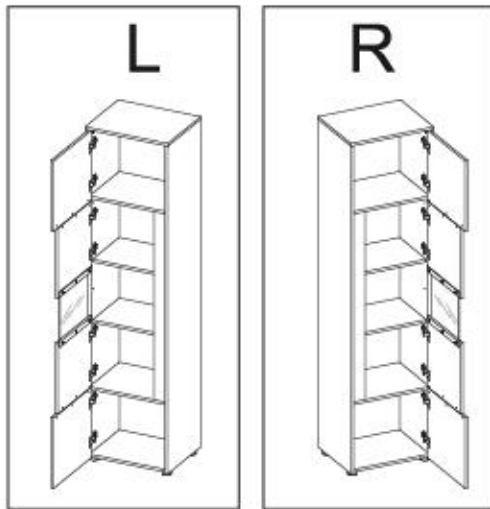

B1 ø8x35 x24	I7 x20	K1 x24	K10 x24	D4 x8
C6 x8	G36 4x30 x4	G34 3,5x16 x17	G49 4x16 x16	F13 x5
I1 x9	M11 x1	G50 3x20 x12	P10 x4	F20 x6

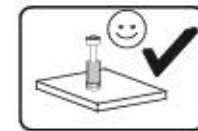
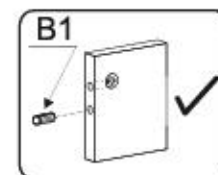
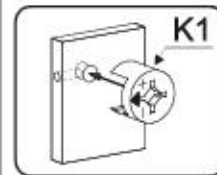
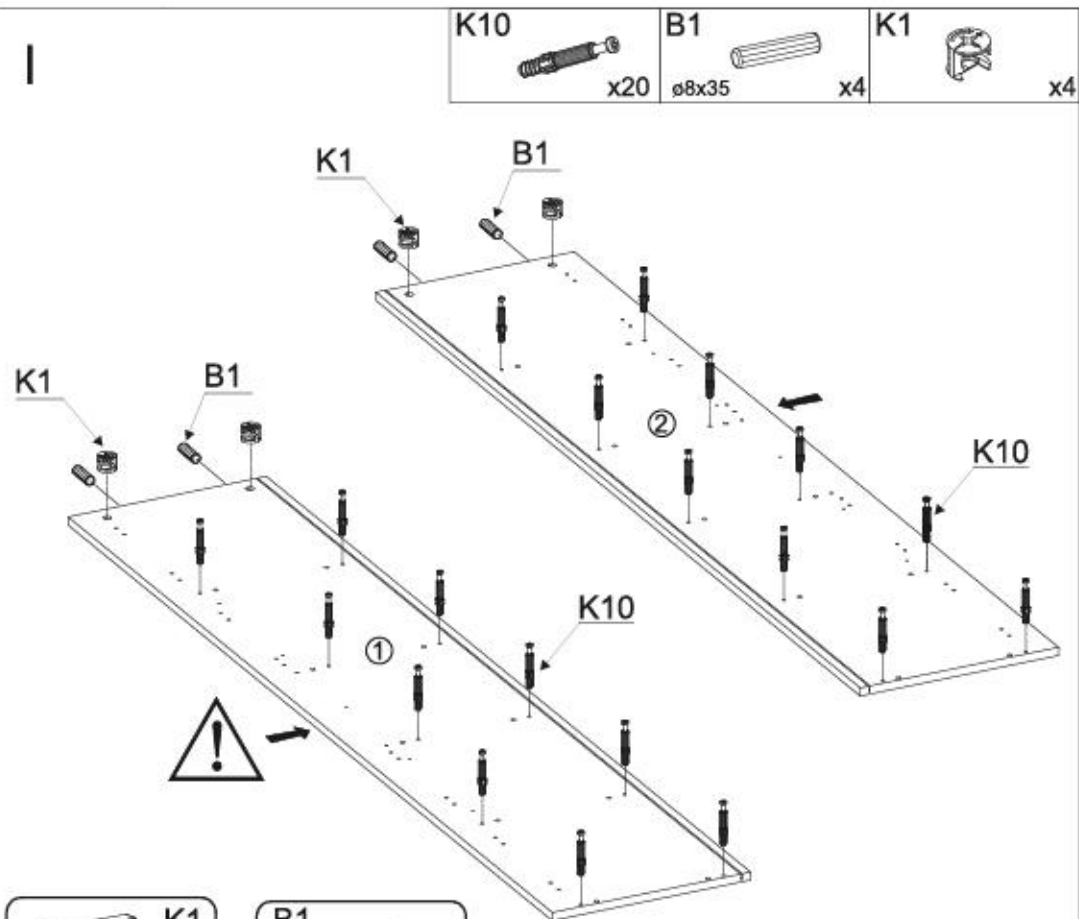

II

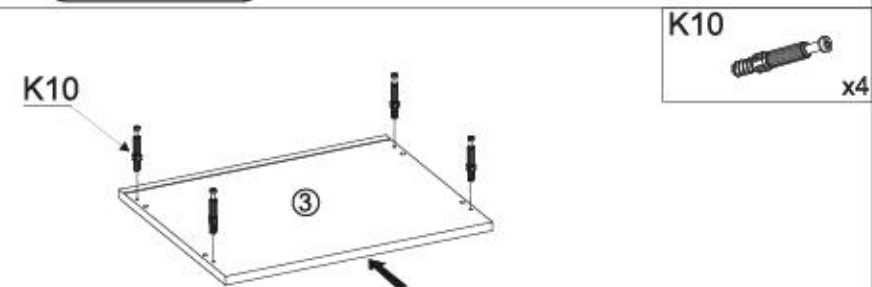



III

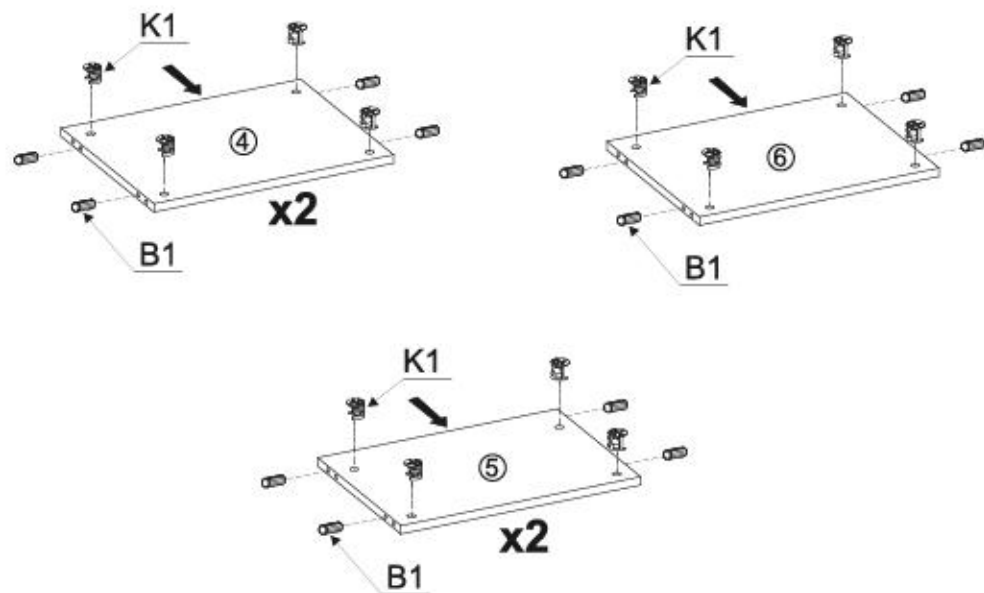
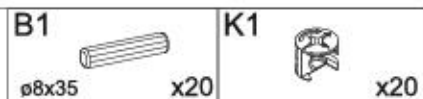

IV

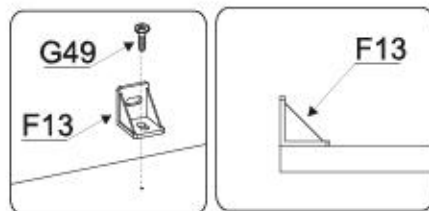
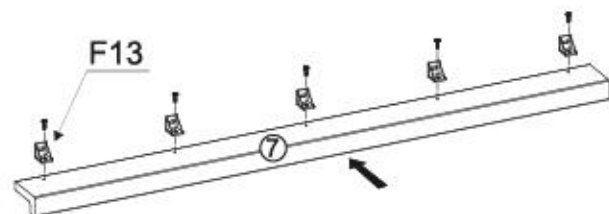
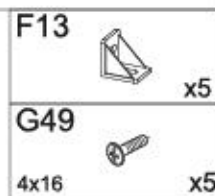

V

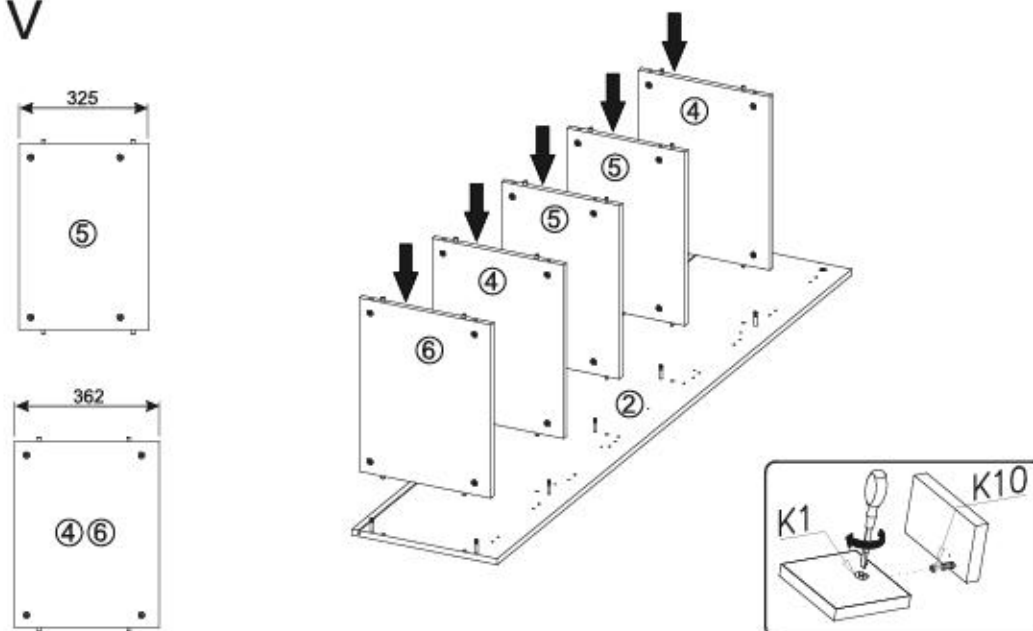

VI

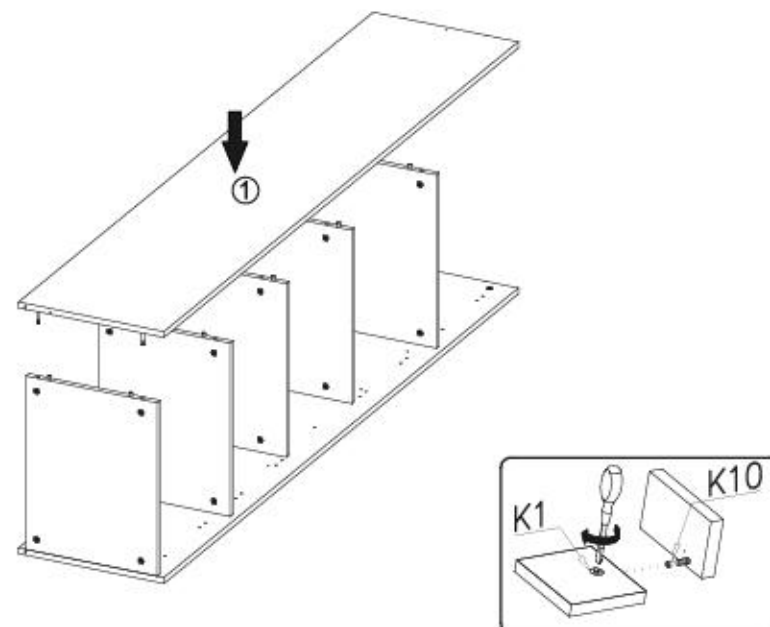



VII

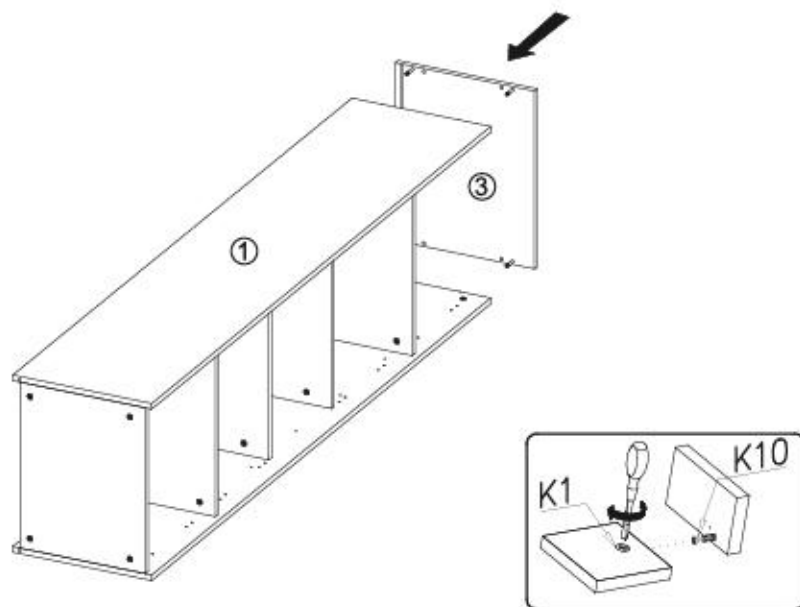

VIII

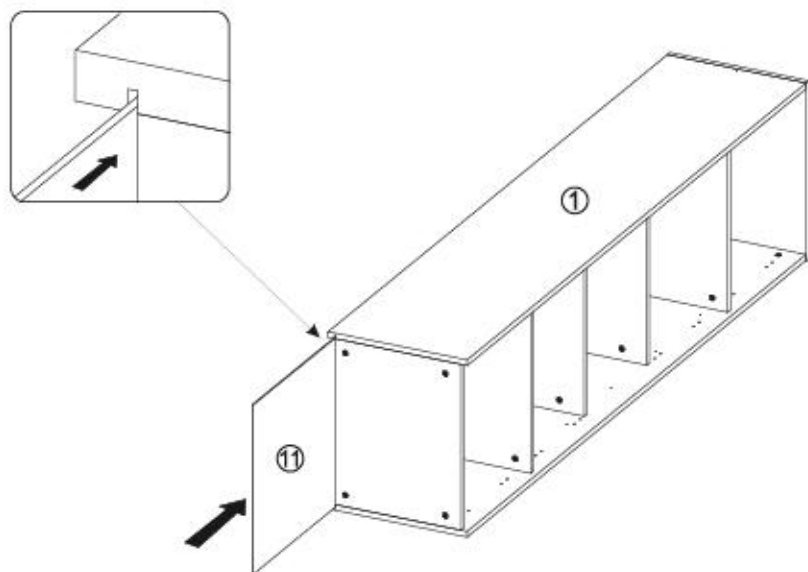

IX

G50
3x20

x12

I1



x9

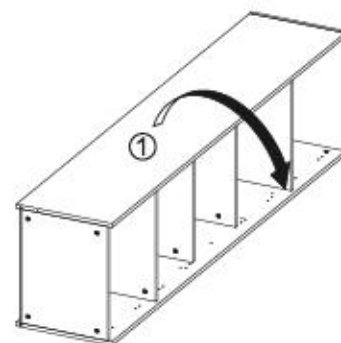

A=B

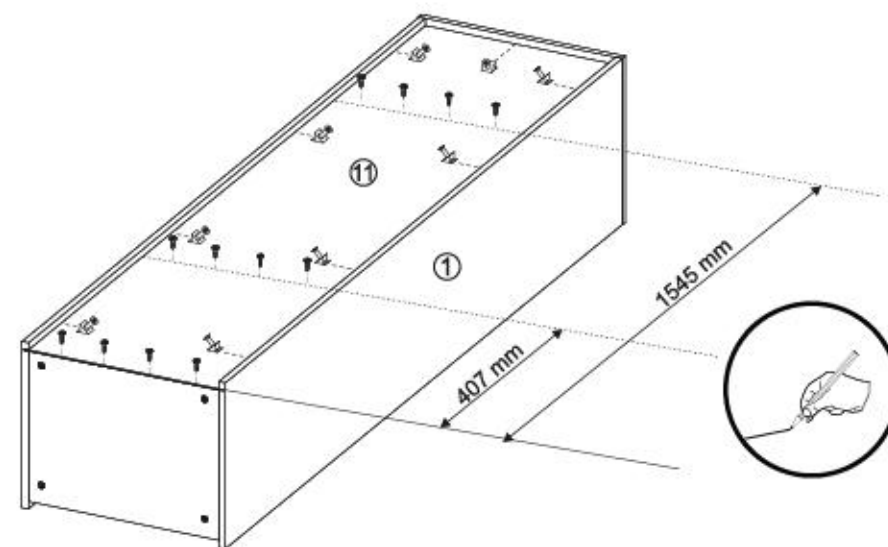
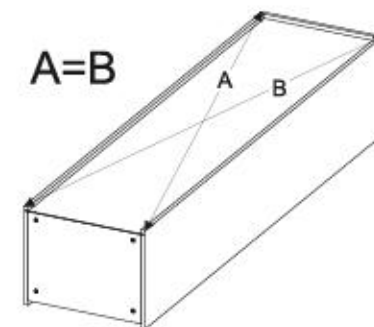

G50

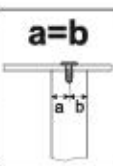
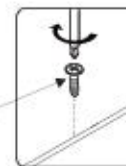

I1

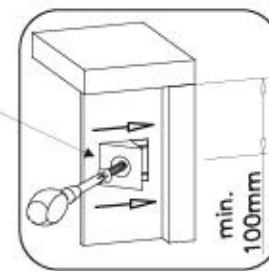

9/17

CITY / GIRON 24



X

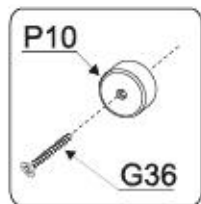

P10



x4

G36



4x30

x4

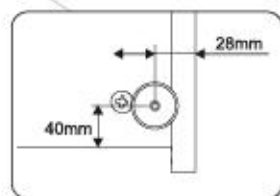
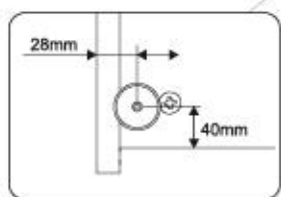
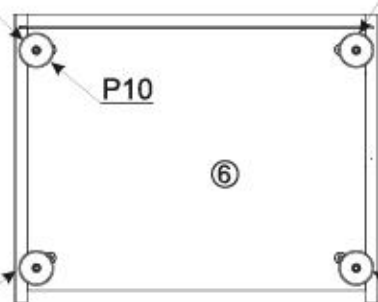
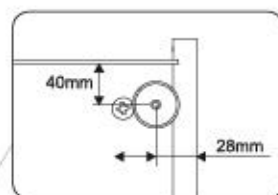
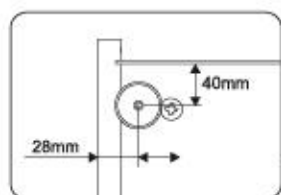
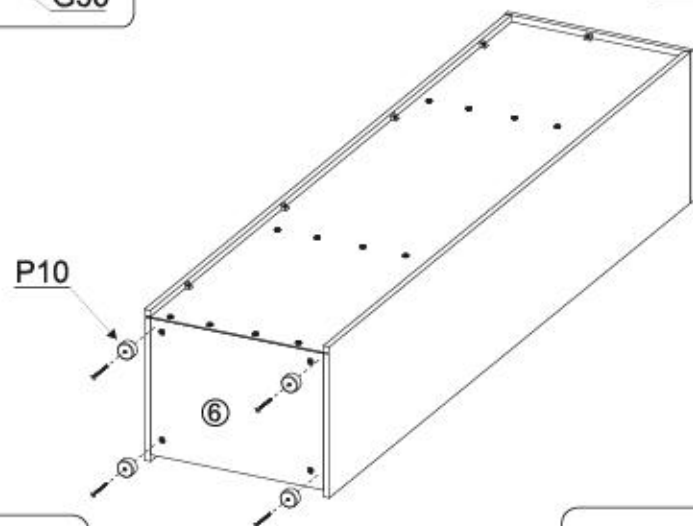

10/17

CITY / GIRON 24



XI

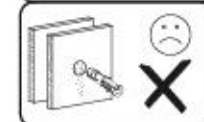
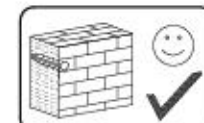

G34



3,5x16

x1

M11



x1

I7



x20

M11

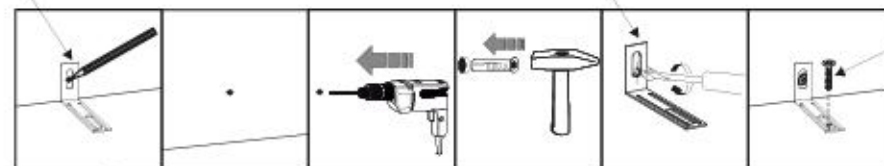

G34

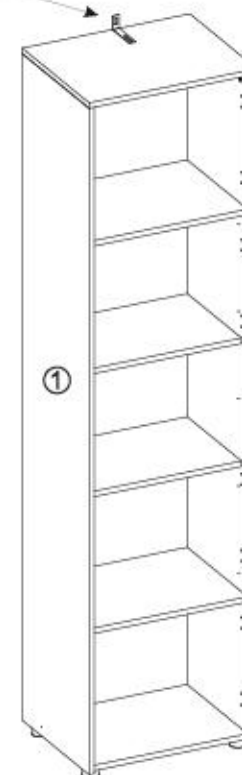

11/17

CITY / GIRON 24



12/17

CITY / GIRON 24



XII

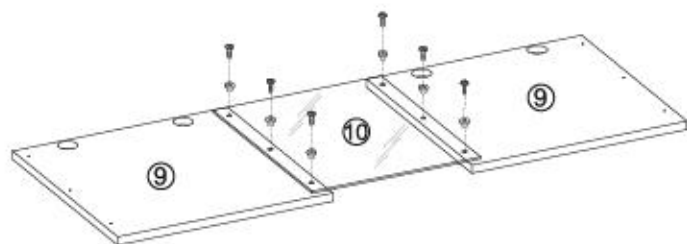

F20



x6

G49



4x16

x6

F49

F20

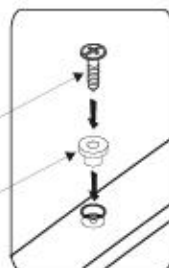

XIV

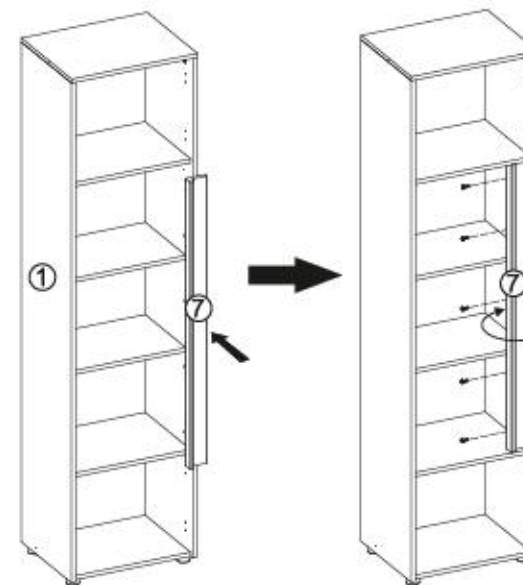
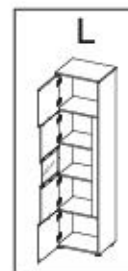

G49



4x16

x5

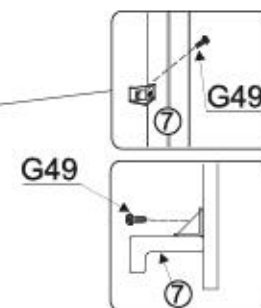

XIII

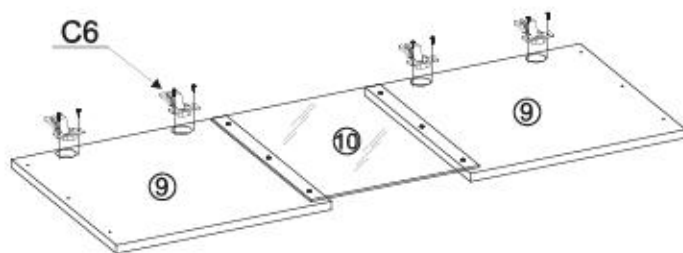

C6



x8

G34



3,5x16

x16

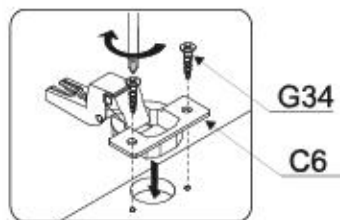

G34

C6

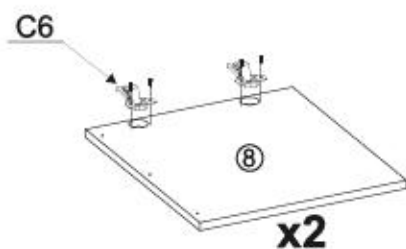

x2

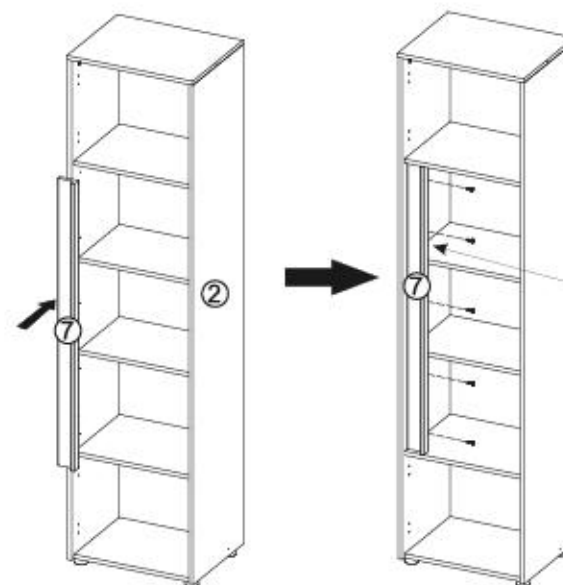
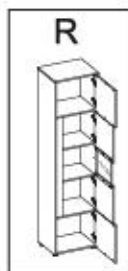

G49



4x16

x5

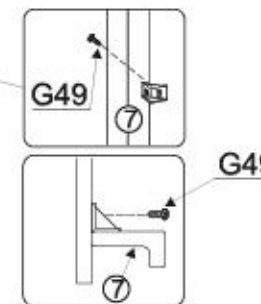



XV

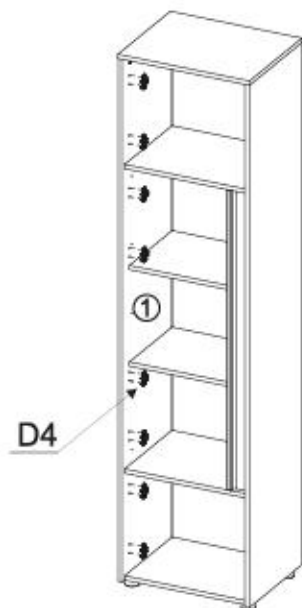
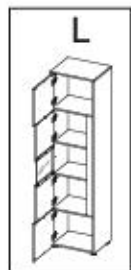

D4



x8

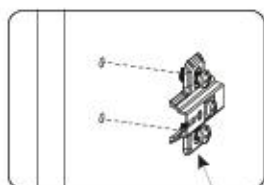

D4

D4



x8

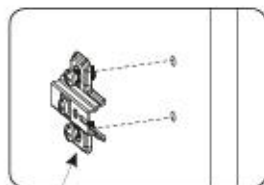

D4

D4

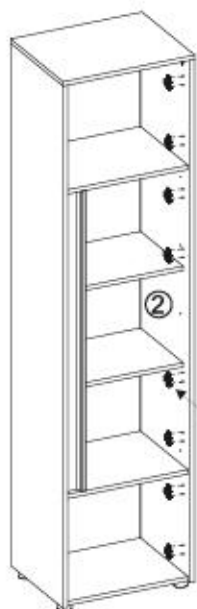

R



XVI



L

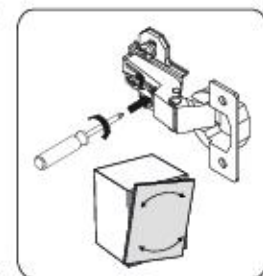
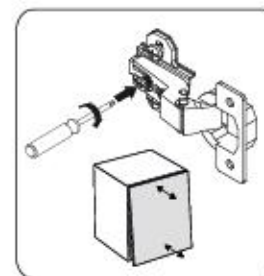
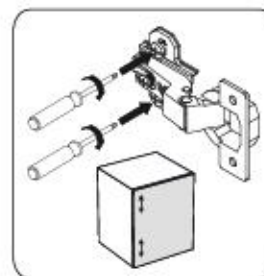
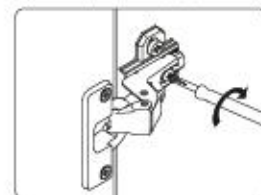
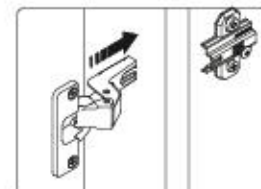
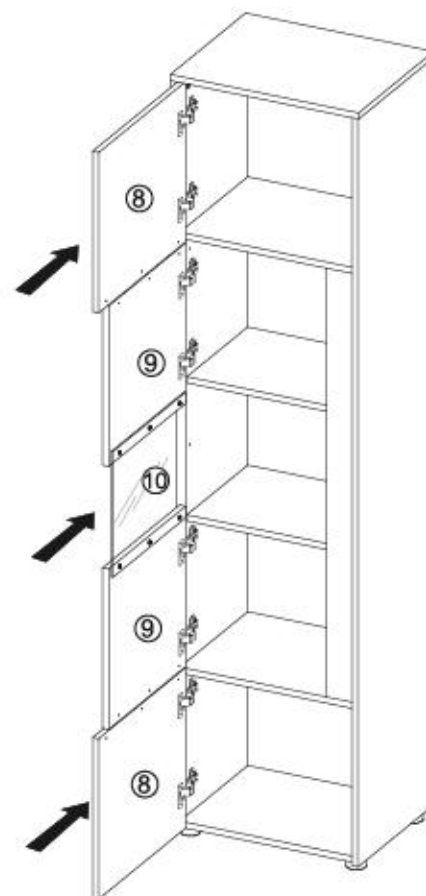

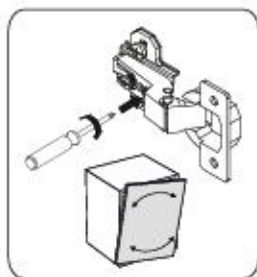
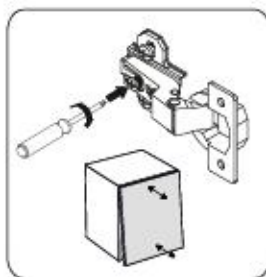
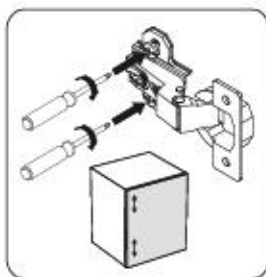
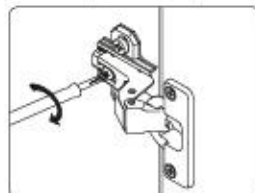
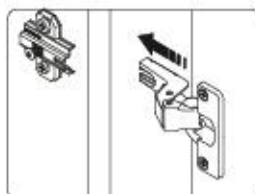
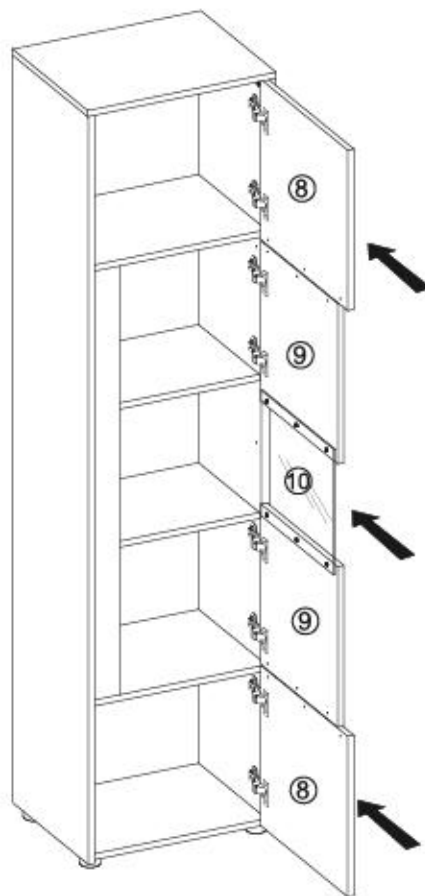
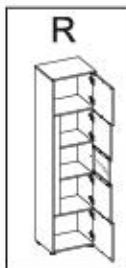

Name • Nom • Nome • Naam • Nazwa • Jméno
• Νόζον • Név • Denumire • Isim • Имя

Nr • No • N° • Номер • Č • Sz

Typ • Type • Tip • Típus • Tipo • Тип

CITY / GIRON

--

24

D Unser Dienstleistung für Beschädigte
Bitte lesen die Beschädigte lesen, können Sie diese Servicekarte
direkt an die untenstehende Adresse mailen. Wir können allerdings
nur Beschädigte auf diesem Wege verschicken. Sollten Sie eine
andere Beanstandung an Ihrem Möbelstück haben, so wenden sie
sich bitte direkt an Ihr Möbelhaus.

GB Our direct order service for filing
If a filing part is missing, you can e-mail this service card directly
to the address below. However, we can only send filing parts in
this way. If you have any other cause for complaint concerning
your item of furniture, please contact your furniture store directly.

CZ Nežte přímé služby pro kování
Chybí-li vám nějaký díl z kování, můžete tuto službu kartou odeslat
e-mailem přímo na níže uvedenou adresu. Touto cestou však
můžeme rozeslat jen ty díly kování. Pokud byste reklamovali jiný díl
nábytku, obraťte se přímo na svého prodejce nábytku.

F Ne pas utiliser la notice de montage
Si vous manque une ferrure, veuillez envoyer directement la présente
carte service à l'adresse e-mail indiquée ci-dessous. Cependant, ce
nous permet uniquement d'envoyer des ferrures. Pour tout autre type
de réclamation concernant votre meuble, veuillez contacter
directement votre magasin d'ameublement.

I Il nostro servizio diretto per il ordine delle ferrature
Qualora Vi dovesse mancare un pezzo di fissaggio, allora Vi
preghiamo di inviare questa carta di servizio immediatamente
all'indirizzo sottostante. Possiamo inviare i pezzi di fissaggio
solamente per mezzo di questo procedimento. Qualora dovete
avere qualche altra reclamazione in merito al mobile, allora Vi
preghiamo di rivolgerVi direttamente al Vostro Negozio di mobili.

BG Неваша директна услуга за обнова
Ако липоват част от комплекта, потържете поставката
срещно в картата и я изпратете на e-mail адреса, посочен
по-долу. По този начин можем да доставим само поставките
съответно от обнова. Ако имате друга причина за
мемелето, се обърнете до се обръщате към местната
изпълнителна, от който сте закупили мебелта.

NL Onze directievoor lasen onderdelen
Wanneer er een onderdeel ontbreekt, kunt u deze servicekaart
direct aan onderstaand e-mailadres sturen. Wij kunnen langa deze
weg echter alleen beschadigen versturen. Mocht u een ander
probleem aan uw meubel hebben, verzoeken wij u contact op te
nemen met uw meubeldealer.

PL Nasz bezpośredni serwis części montażowych
Jeżeli brakuje części konstrukcyjnych do montażu, prosimy o przesłanie
nasz formularza karty serwisowej na niżej podany adres e-mailowy.
W ten sposób możemy przesłać Państwu tylko brakujące części.
W przypadku innych reklamacji dotyczących mebla, prosimy zgłosić
się do salonu meblowego, w którym został dokonany zakup.

HR Servis za stolu
U slučaju da nedostaje neki od dijelova stolova, možete nam direktno
poslati ovaj formular za servisnu karticu na e-mail adresu, koja je
navedena na dnu ove stranice. Na ovaj način
možemo dostaviti samo dijelove. U slučaju da imate dodatnu prigovore
vezane sa stolom namjerljiva molimo vas da se obratite izravno
trgovini namještaja gdje je isti kupljen.

HU Dírekszolgálatunk vasalattal esetén
Ha hiányzik egy vasalat, azt a kényelmesebb eljövélről az
alábbi táblázatra küldje. Azonban csak vasalattal tudunk így
küldeni. Amennyiben másba reklamációkat kell tenni a vásárolt
bútor, forduljon közvetlenül a boltvezetőnek.

SK Nežte priamo servis za štáň kování
Ak by Vám chýbala nejaká časť kování, môžete poslať
túto servisnú kartu pošou e-mailom na nižšie uvedené
adresu. Týmto spôsobom môžeme poslať iba tieto súbory.
Ak by ste mali inú reklamáciu súvisiacu s nábytkom,
obráťte sa priamo na Vašu predajcu nábytku.

SLO Nežte direktno usluba storilov za obnove
Če vam manjka kakikoli storilov, lahko to storilno kartico pošljete
po e-pošti direktno na spodnji naslov. Po tej poti vam lahko
pošljemo samo storilja. Če želite reklamirati kakšen drug del
potiljiva, se obrnite neposredno na vašo trgovino potiljiva.

RO Servisul direct pentru reparati feronerie
In cazul in care va lipseste o piesa de feronerie puteti sa trimiti
direct acest card de service prin e-mail la adresa de mai jos. Noi
putem expedia piesa de feronerie decit pe acest mod.
Daca aveti o alta reclamaie referitoare la piesa de mobilier,
atunci va rugam sa va adresati direct la magazinul dvs. de mobilier.

RUS Наш прямой сервис для поставки фурнитуры
Если отсутствует какая-либо деталь, вы можете отправить формуляр
на указанный адрес электронной почты. Мы можем отправить
только фурнитуру. Если у вас другая претензия относительно
приобретенной мебели, пожалуйста, обращайтесь
непосредственно в организацию, осуществившую продажу.

S Vrij direktnica za beslagdelar
Om du saknar en beslagdel kan du skicka detta servicekort direkt
till e-postadressen som anges nedan. Tillk till att detta är den enda
sättet på vilken vi skicka beslagdelar till dig. Om du vill reklamera din
möbel av en annan anledning måste du kontakta ditt möbelhus direkt.

ES Nuestro servicio directo para accesorios
Si le falta algún accesorio, puede enviar esta tarjeta de servicio directamente
a la siguiente dirección. No obstante, por este método solo podemos
enviar accesorios. Si tiene alguna otra objeción sobre su mueble, consulte
directamente con su mueblería.

TR Doğrudan İhtiyaçlarınız için
Eğer donatılarınızdan bir tanesini bulamazsanız, aşağıdaki adresi kullanarak
doğrudan mail yollayabilirsiniz. Sadece bu yolla donatıları gönderilebilir.
Möbelenize başka şikayetleriniz varsa lütfen doğrudan mobilya satıcınıza
başvurun.

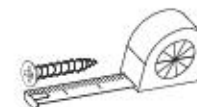

B1 ø8x35 X...	I7 X...	K1 X...
K10 X...	D4 X...	C6 X...
G36 4x30 X...	G34 3,5x16 X...	G49 4x16 X...
F13 X...	I1 X...	M11 X...
G50 3x20 X...	P10 X...	F20 X...



Name • Nom • Nome • Naom • Nazwa • Jméno • Názov • Név • Denumire • Isim • Название	Nr • No • N° • Номер • Č • Sz	Typ • Type • Tip • Трpus • Тipo • Tun
CITY / GIRON	---	24

D Usare direttamente il Beschlagteile
 Usar directe din Beschlagteile înainte, înainte să scrieți serviciului direct
 direct an die untenstehende Adresse mailen. Wir können allerdings
 nur Beschlagteile auf diesem Wege verschicken. Sollten Sie eine
 andere Bausanfrage an Ihren Miteilsstück haben, so wenden Sie
 sich bitte direkt an Ihr Möbelhaus.
 Our direct order service for fitting
 If a fitting part is missing, you can e-mail this service card directly
 to the address below. However, we can only send fitting parts in
 this way. If you have any other queries for complaints concerning
 your item of furniture, please contact your furniture store directly.
 Należy przysłać kartę do kłopotu
 Chyba-li vám nějaký díl z kování, můžete tuto službu kartu odeslat
 e-mailem přímo na níže uvedenou adresu. Touto cestou však
 můžeme poslat jen díly kování. Pokud byste reklamovali jiný díl
 nábytku, obraťte se přímo na svého prodejce nábytku.
 Să scrieți la noi de la domiciliu
 Dacă vă lipsesc unele ferestre, vă rugăm să scrieți direct la adresa
 de mai jos. Putem trimite doar piesele de mobilier în acest fel.
 Dacă aveți alte întrebări sau reclamații referitoare la mobilierul
 dumneavoastră, vă rugăm să contactați direct vânzătorul de mobilier.
 Il nostro servizio diretto per l'ordine delle ferestre
 Qualora Vi dovessero mancare un pezzo di fissaggio, allora Vi
 preghiamo di inviare questo card di servizio immediatamente
 all'indirizzo sottostante. Possiamo inviare i pezzi di fissaggio
 solamente per mezzo di questo procedimento. Qualora dovete
 avere qualche altra reclamazione in merito al mobile, allora Vi
 preghiamo di rivolgerVi direttamente al Vostro Negocio di mobili.
BG Напишете директно услугата за обзавеждане
 Ако ви липсват частни от комплекта, попълнете настоящата
 справка карта и ни я изпратете по e-mail адреса, по-долу
 по-долу. По този начин можем да доставим само крепежни
 елементи от обзавеждането. Ако искате да направите
 reclamaция за друг елемент на мебелта, свържете се
 директно с вашия магазин за мебели.
NL Gebruik direct de servicekaart voor het bestellen
 Wanneer er een onderdeel ontbreekt, kunt u deze servicekaart
 direct aan onderstaand e-mailadres sturen. Wij kunnen langzame
 weg echter alleen beschlagdelen versturen. Mocht u een ander
 probleem aan uw meubel hebben, verzeken wij u contact op te
 nemen met uw meubelwinkler.
PL Należy bezpośrednio wysłać części montażowe
 Jeżeli brakuje części koniecznych do montażu, prosimy o przesłanie
 nam niniejszej karty serwisowej na niżej podany adres e-mailowy.
 W ten sposób możemy przesłać. Nie możemy jednak przesłać
 pozostałych części. W przypadku innych reklamacji dotyczących mebli,
 prosimy zgłosić się do naszego mobilowego, w którym został dokonany zakup.
HR Servis za otkaz
 U slučaju da nedostaje neki od dijelova molimo vas da se
 direktno adresirate na adresu koja je navedena ispod. Na ovaj način
 mogu se dostaviti samo dijelovi. U slučaju da imate dodatne prigovore
 vezane uz komad namještaja molimo vas da se obratite izravno
 trgovini namještaja gdje je isti kupljen.
HU Direktrendelési szolgálatok esetén
 Ha hiányzik egy alkatrész, ezt a kártyát közvetlenül elküldhető az
 alább található címre. Azonban csak a csatlakozókat tudunk így
 küldeni. Amennyiben másféle reklamációt szeretne benyújtani
 másféle, forduljon közvetlenül a boltvezetőhöz.
SK Náš priamy servis pre chýbajúce kovanie
 Ak by Vám chýbala nejaká časť kování, môžete poslať
 túto službu kartu poštom e-mailom na nižšie uvedené
 adresu. Dúch kování vieme poslať iba týmto spôsobom.
 Ak by ste mali inú reklamáciu ohľadom Vašho nábytku,
 obraťte sa priamo na Vašu predajňu nábytku.
SLO Náš direktni servis za delovne delce za obzave
 Če vam manjka kakikoli delovne delce, lahko to storimo karico
 pošljete po e-pošti direktno na spodnji naslov. Po tej poti vam
 pošljemo samo delce. Če želite reklamirati kakšen drug del
 pohištva, se obrnite neposredno na vaše trgovino pohištva.
RO Serviciu directă pentru ferestre
 În cazul în care vă lipsesc o piesă de ferestere puteți să trimiteți
 direct acest card de service prin e-mail la adresa de mai jos. Noi
 nu putem expedia piese de ferestere decât pe această cale.
 Dacă aveți o altă reclamație referitoare la piesa de mobilier,
 atunci vă rugăm să vă adresați direct la magazinul din care ați cumpărat.
RUS Наш прямой сервис для поставки фурнитуры
 Если оказывается, что Вам не хватает того или иного элемента
 фурнитуры, Вы можете отправить справку карту по адресу
 непосредственно на нижеприведенный адрес электронной
 почты. Однако, таким образом мы можем переослать лишь
 фурнитуру. Если же у Вас имеются иные претензии относительно
 конкретного изделия, пожалуйста, обращайтесь
 непосредственно в магазин, осуществляющий продажу.
S Vŕ direktno poro za beslagteile
 Om du saknar en beslagteil kan du skicka detta servicekort direkt
 till adressen som anges nedan. Tänk på att detta är den enda
 möjligheten att skicka beslagteile på så. Om du vill reklamera
 ditt möbel av annan anledning måste du kontakta ditt möbelhus direkt.
ES Nuestro servicio directo para accesorios
 Si le falta algún accesorio, puede enviar esta tarjeta de servicio directamente
 a la siguiente dirección. No obstante, por este método solo podemos
 enviar accesorios. Si tiene alguna otra objeción sobre su mueble, consulte
 directamente con su mueblería.
TR Doğrudan siparişler için hizmet
 Bir donatı eksikse bu servis kartini doğrudan aşağıdaki adrese
 doğrudan mail yazabilirsiniz. Sadece bu yolla donatılar gönderilebilir.
 Mobilyanızda başka şikayetleriniz varsa lütfen doğrudan mobilya satıcınıza
 danışın.

nr	L[mm]	B[mm]	T[mm]	Menge	Coll
1	1954	400	16	1	2/2
2	1954	400	16	1	2/2
3	502	401	16	1	1/2
4	468	362	16	2	2/2
5	468	325	16	2	2/2
6	468	362	16	1	1/2
7	1122	77	38	1	2/2
8	419	463	16	2	1/2
9	419	410	16	2	1/2
10	328	387	4	1	2/2
11	1963	478	3	1	2/2

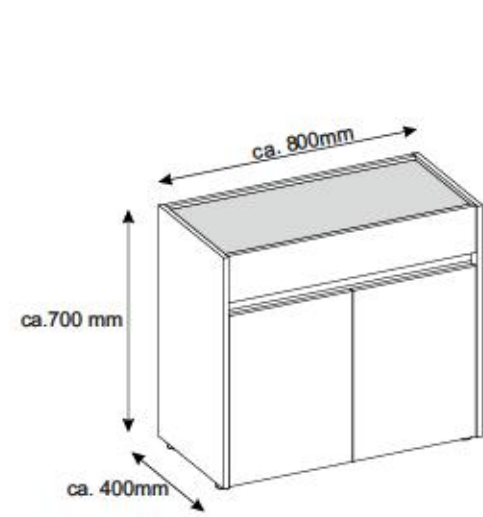
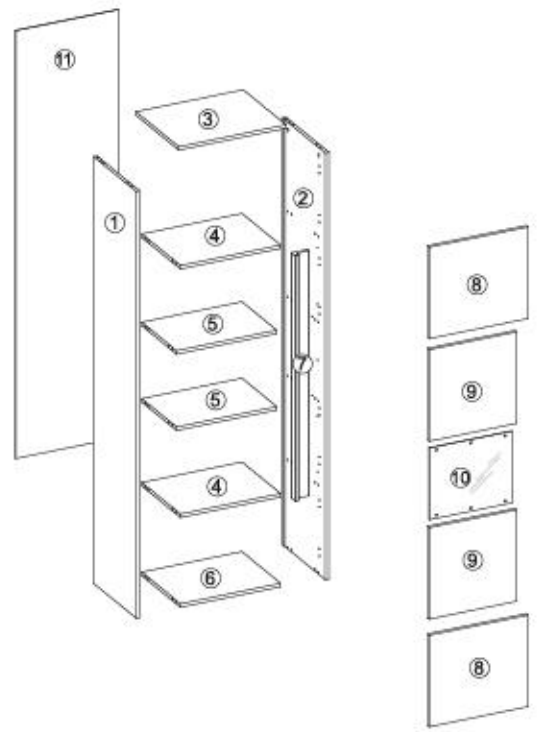

- Ⓛ Montageanleitung
- Ⓝ Handleiding voor de montage
- Ⓜ Montaj talimat
- ⓕ Notice de montage
- Ⓒ Montážní návod
- Ⓜ Szereelési útmutató
- Ⓜ Assembly Instructions
- Ⓜ Instrukcja montażu
- Ⓜ Инструкция по монтажу
- Ⓜ Istruzioni di montaggio
- Ⓜ Návod na montáž
- Ⓜ Instrucțiuni de montaj
- Ⓜ Instrucciones de montaje
- Ⓜ Montaj Talimat

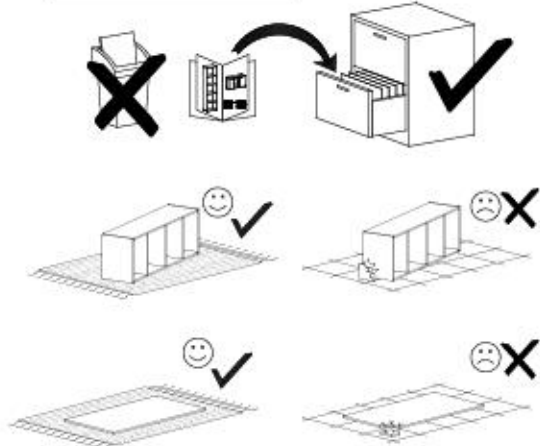
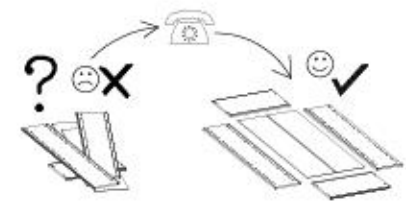
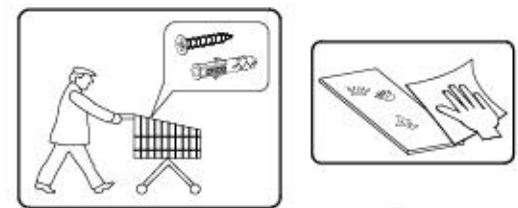
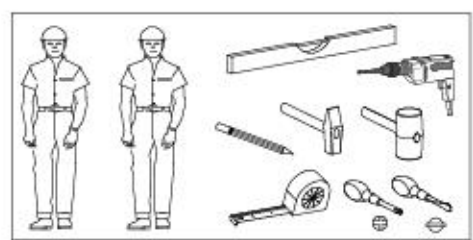

1,5h



nr	L[mm]	R[mm]	T[mm]	Menge	Cell
1	680	400	16	1	1/1
2	680	400	16	1	1/1
3	99	365	16	1	1/1
4	768	366	16	1	1/1
5	768	366	16	1	1/1
6	768	366	16	1	1/1
7	768	77	38	1	1/1
8	380	497	16	2	1/1
9	678	768	16	1	1/1
10	763	126	16	1	1/1
11	290	80	12	2	1/1
12	290	80	12	2	1/1
13	344	65	12	2	1/1
14	354	297	3	2	1/1

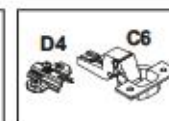
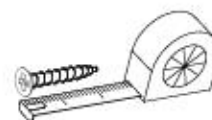
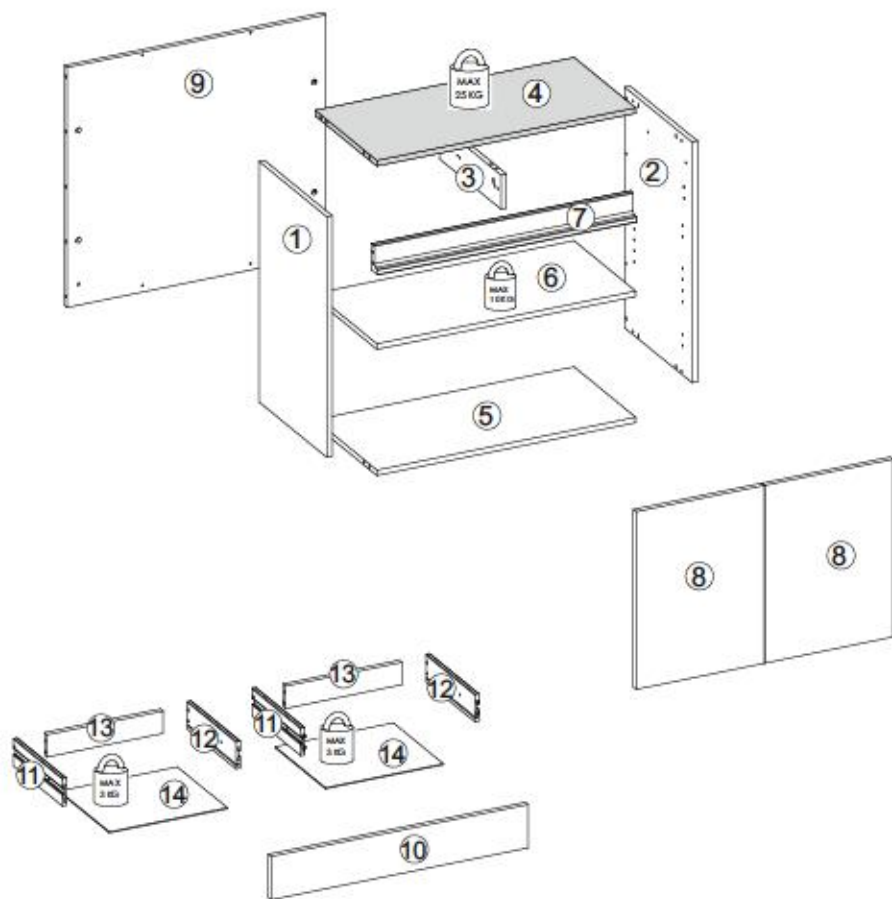

B1 ø8x35 x18	B2 ø6x30 x4	A1 ø7x50 x4	W2 x1	I7 x4
K1 x20	K10 x20	D4 x4	C6 x4	F2 x4
N1 M4x9 x4	G34 3,5x16 x8	G47 6,3x13 x8	G50 3x20 x6	W1 x1
P10 x4	G36 4x30 x4	H5 17x280 x4	Q2 x2	



I

G47



6,3x13

x4

H5



17x280

x2

K10



x14

D4



x4

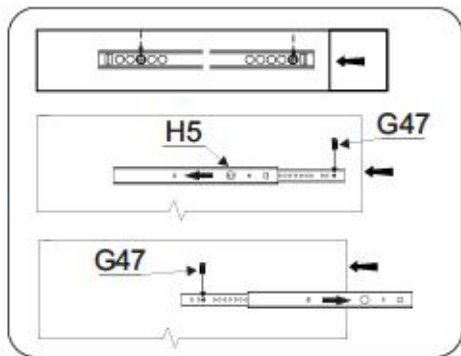
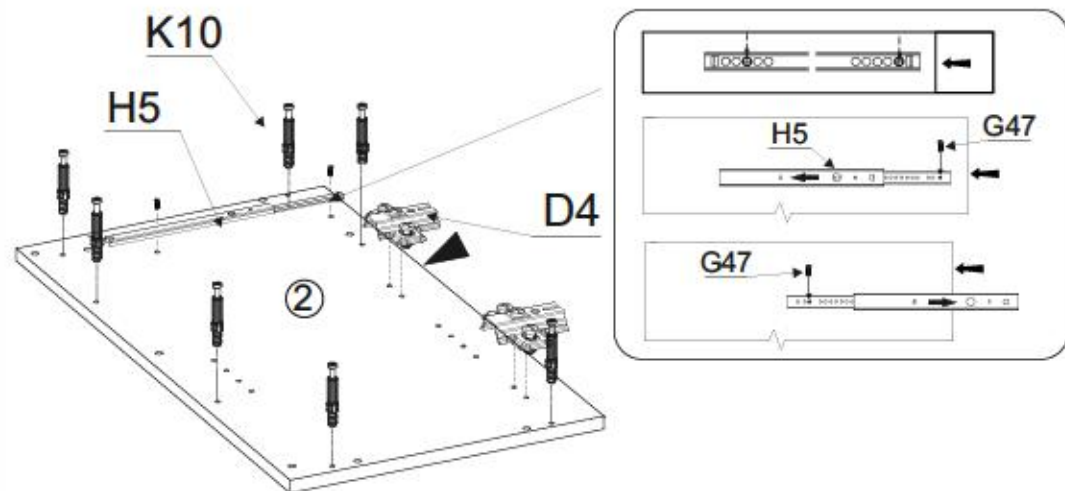
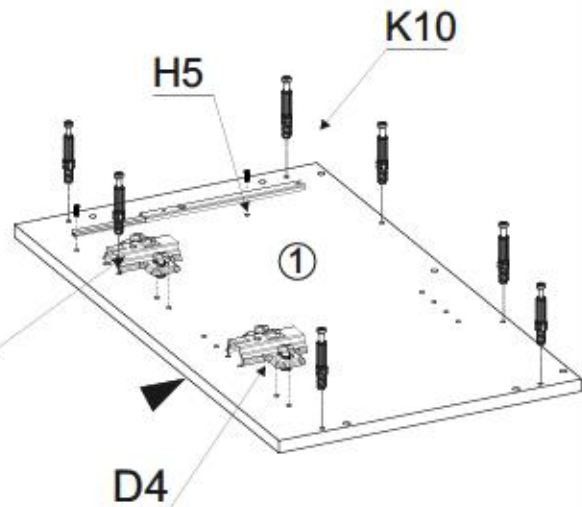
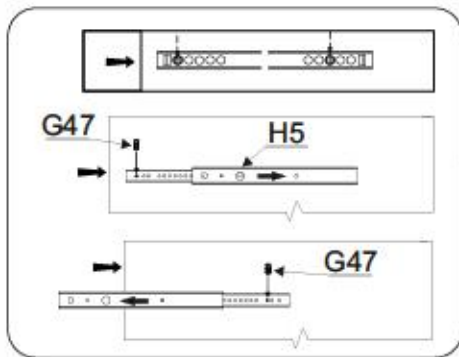
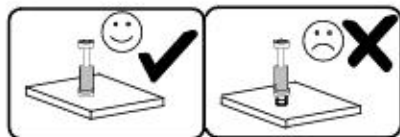

II

G47



6,3x13

x4

H5



17x280

x2

K1



x2

B1



ø8x35

x2

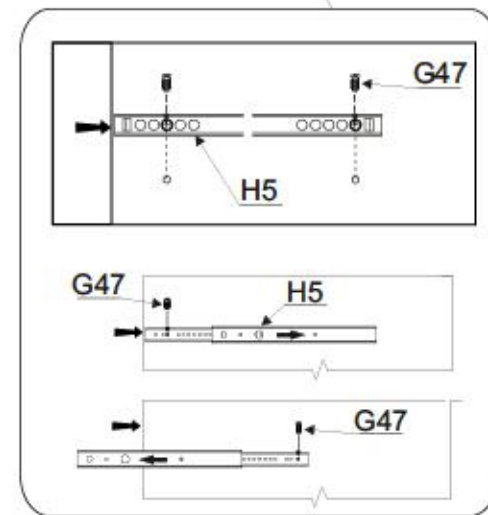
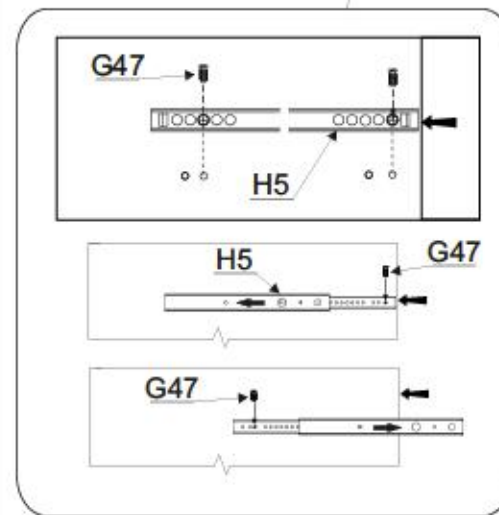
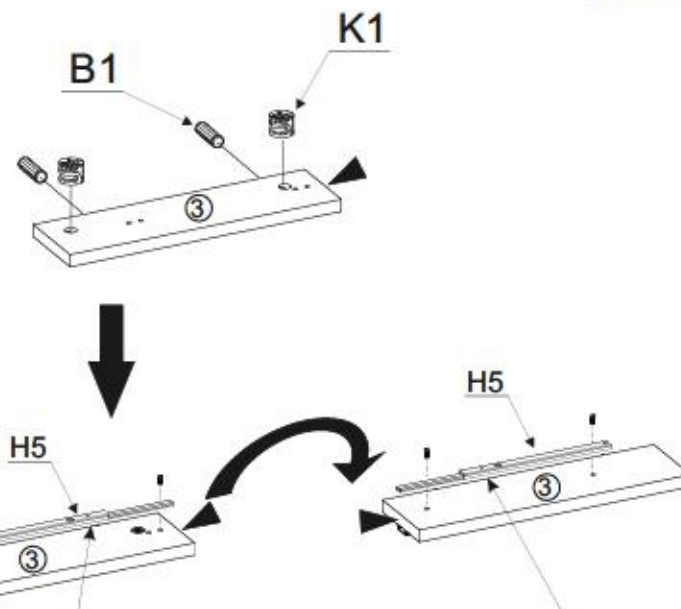
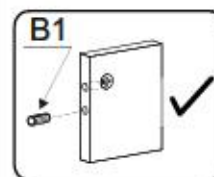
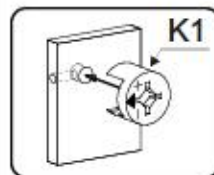



III

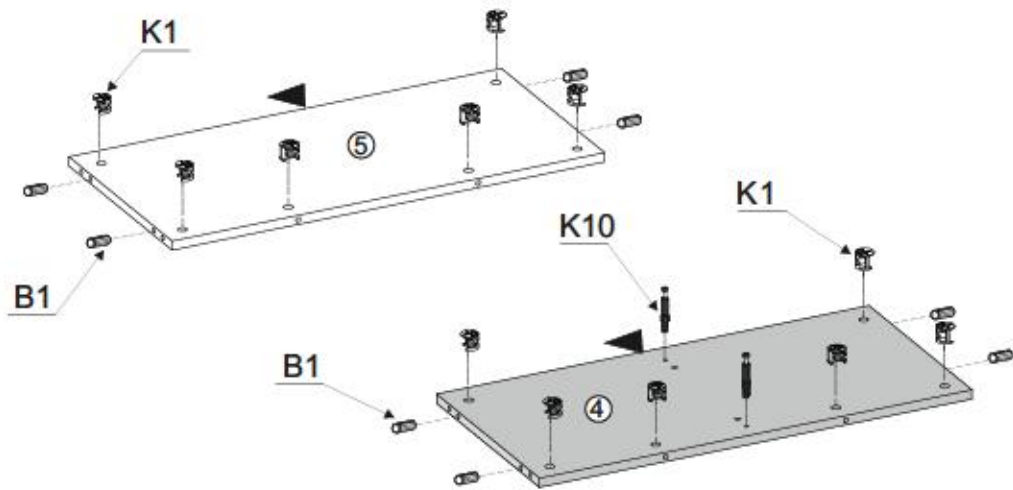

IV

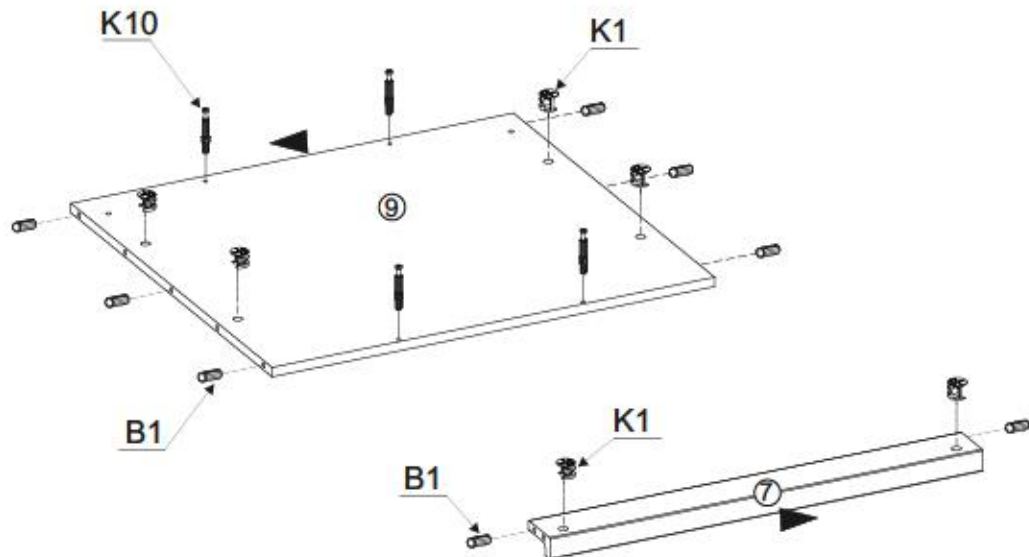

V

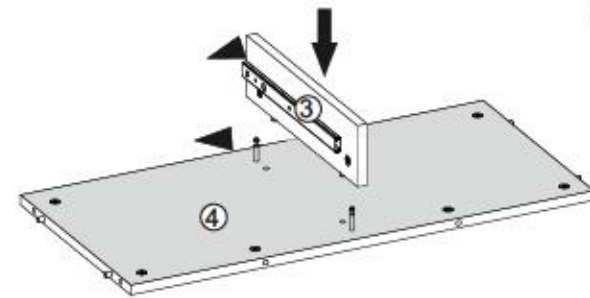
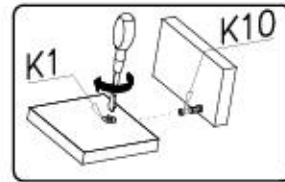

VI

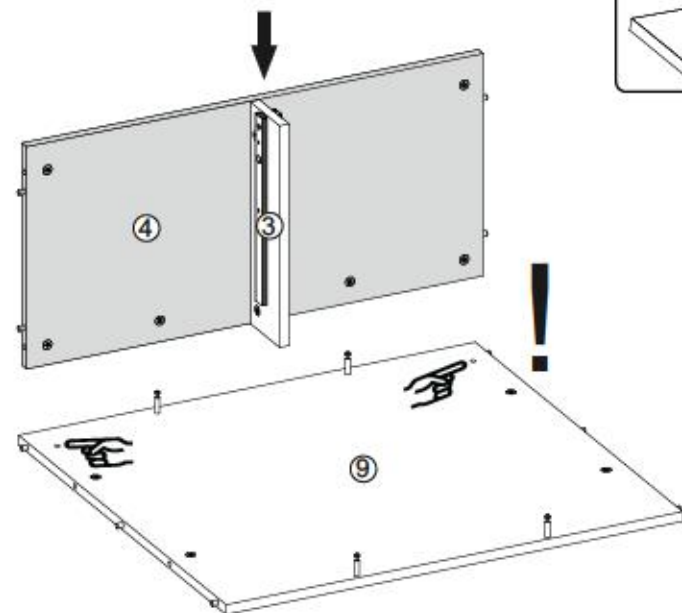
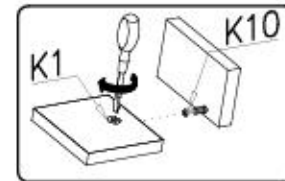



VII

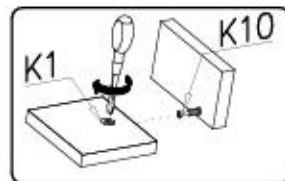
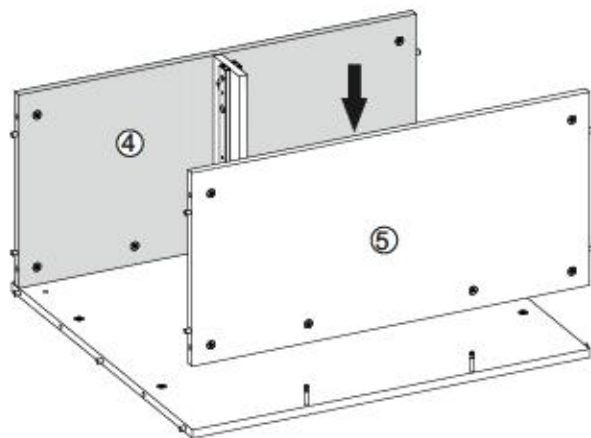

IX

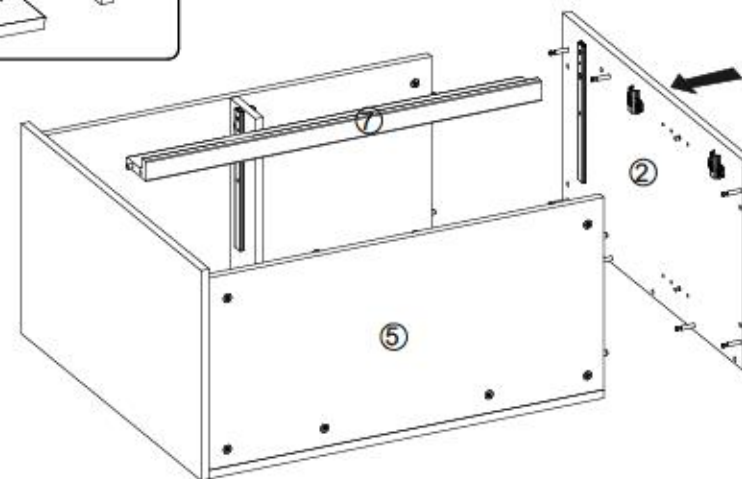
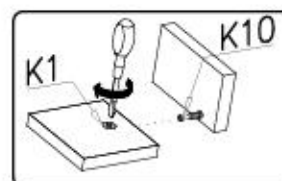

VIII

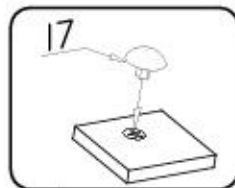
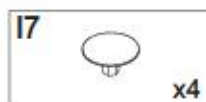
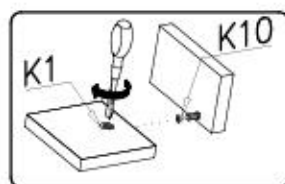
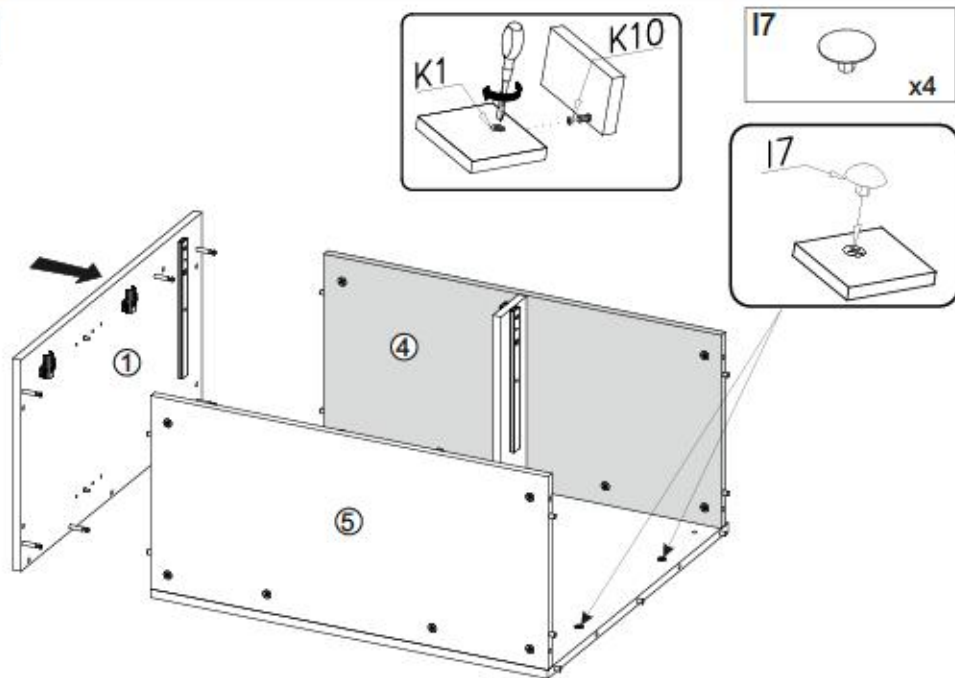

X

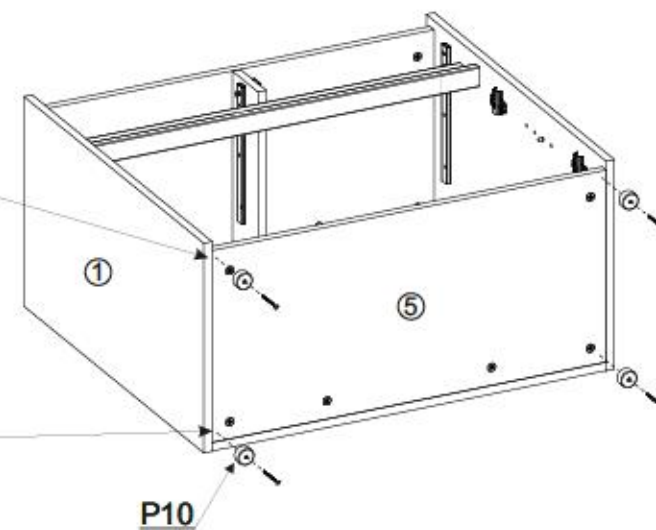
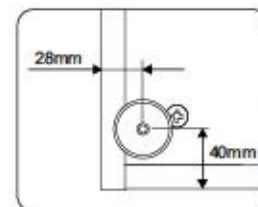
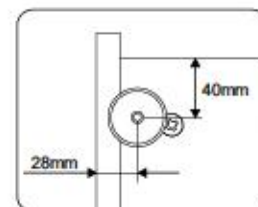
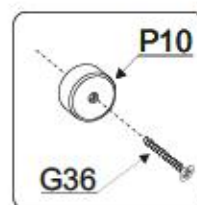

P10



x4

G36



4x30

x4

P10

10/16

CITY / GIRON 53



XI

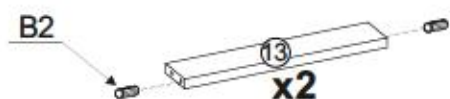

x2

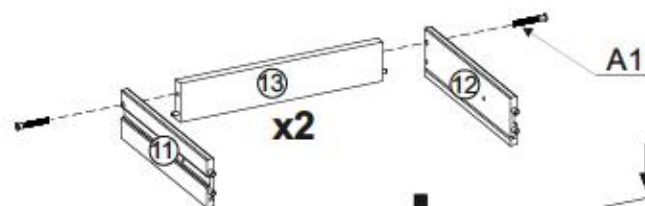

x2

B2



ø6x30

x4

A1



ø7x50

x4

W2



x1

W1



x1

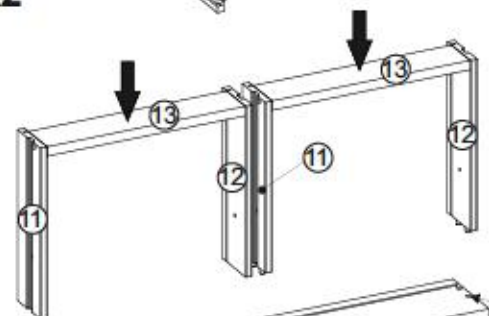
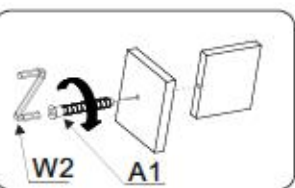

0,5h

W1



XII

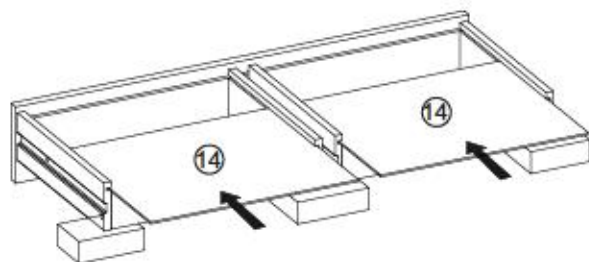

G50

3x20

x6

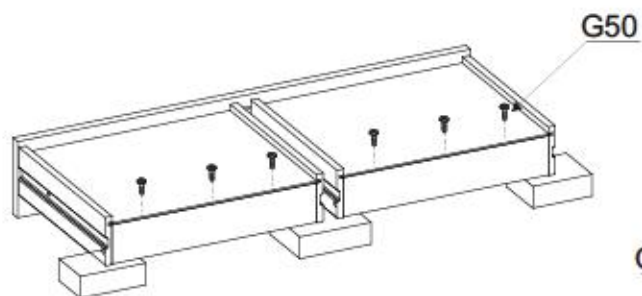

G50

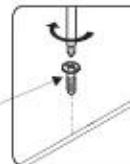

a=b

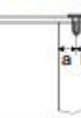

11/16

CITY / GIRON 53



XIII

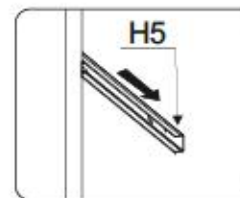

H5

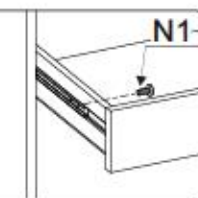

N1

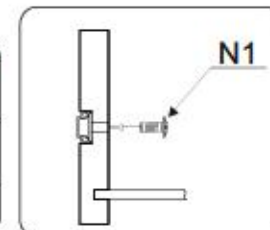

N1

N1



M4X9

x4

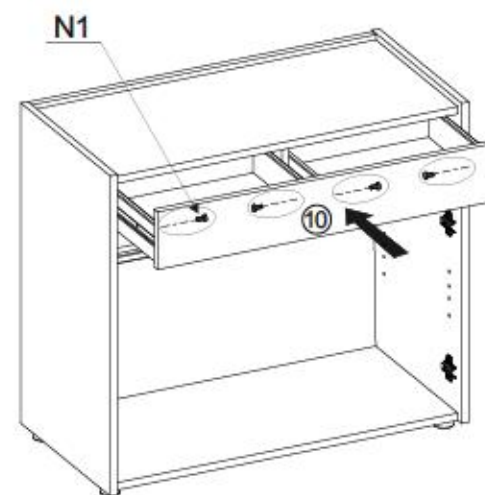

N1

XIV

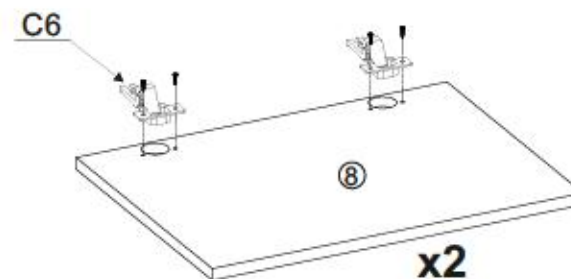

C6

8

x2

C6



x4

G34



3,5x16

x8

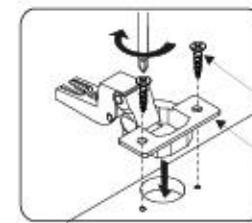

G34

C6



XV

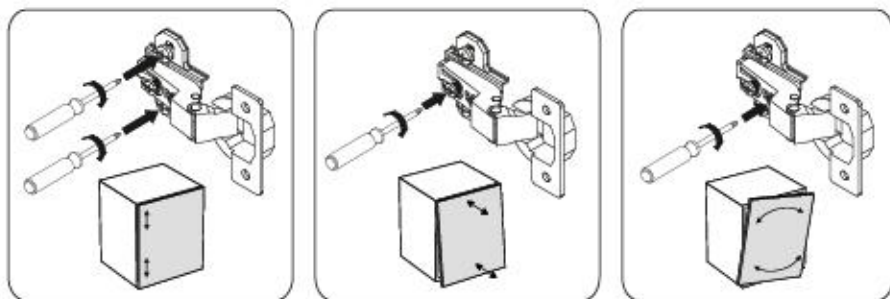
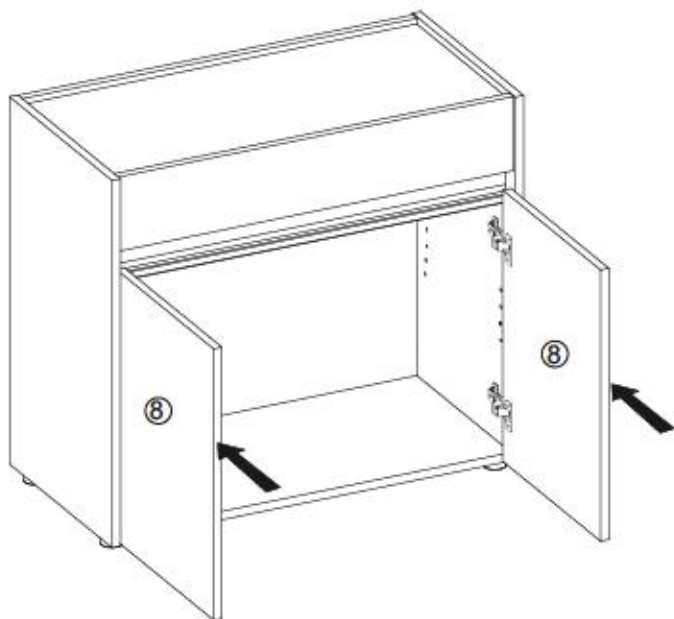
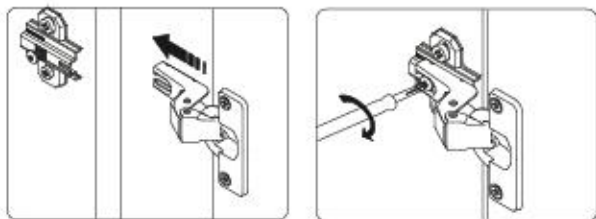

XVI

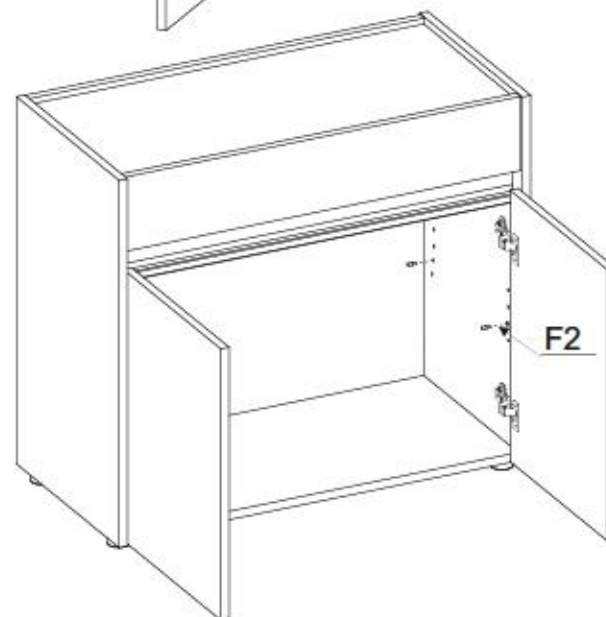
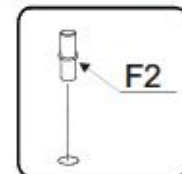
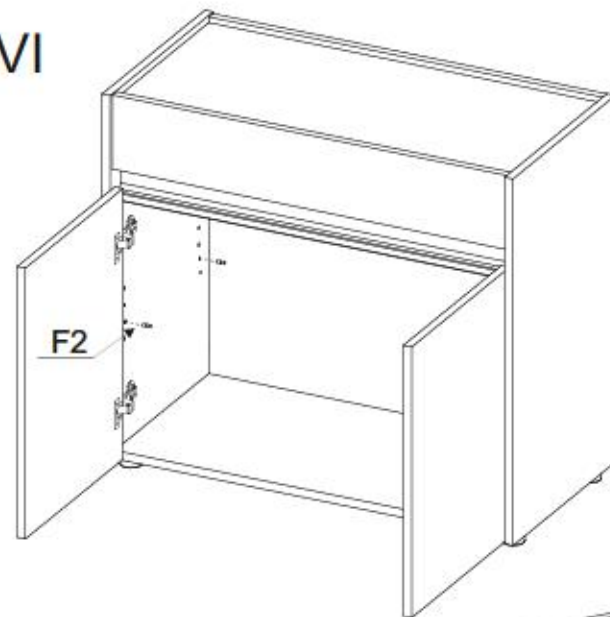



XVII

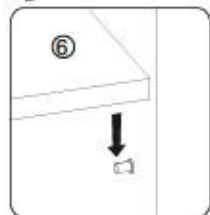
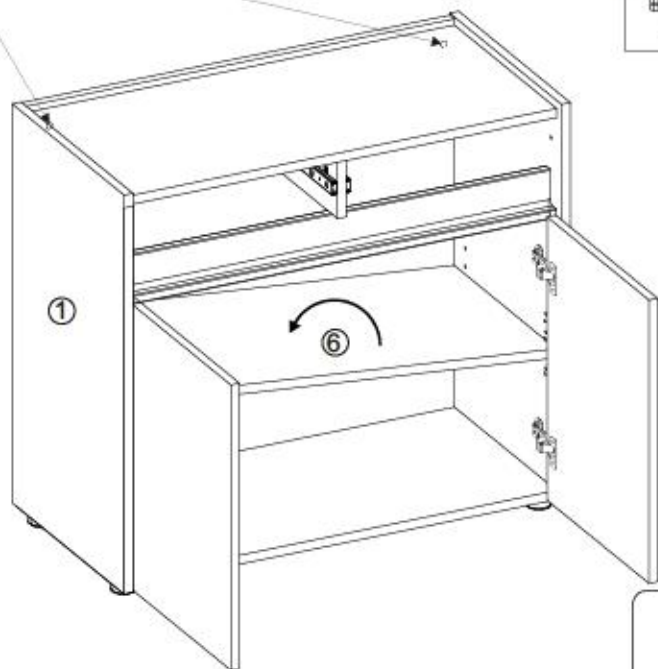
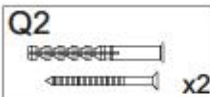
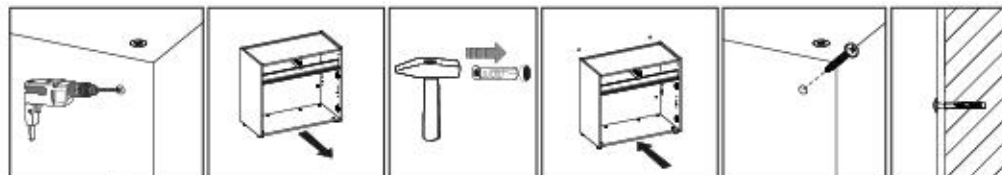
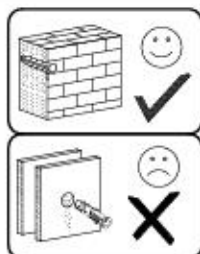

Name • Nom • Nome • Naam • Nazwa • Jméno • Názov • Νέν • Denumire • Isim • Имя
 Nr • No • N° • Номер • Č • Sz • Typ • Type • Tip • Típus • Típo • Tun

CITY / GIRON

--

53

D Unsere Dienstleistung ist ausschließlich für den Einsatz vor Ort vorgesehen. Sollten Sie diese Servicekarte direkt an die untenstehende Adresse mailen, können wir Ihnen allerdings nur Beistellungsgüter auf diesem Wege verschicken. Sollten Sie eine andere Dienstleistung an Ihrem Wohnort wünschen, so wenden Sie sich bitte direkt an Ihr Möbelhaus.

GB Our direct order service for fitting is a fitting part to the fitting. If a fitting part is missing, you can e-mail this service card directly to the address below. However, we can only send fitting parts in this way. If you have any other issues for complete dismantling your item of furniture, please contact your furniture store directly.

CZ Naše příslužba slouží pro instalaci. Chybí-li vám nějaký díl, můžete tuto službu kartou odešlat e-mailem přímo na níže uvedenou adresu. Touto cestou však můžeme to poslat jen díly k instalaci. Pokud byste chtěli kompletně demontovat svůj nábytek, obraťte se přímo na svého prodejce nábytku.

F Bien utiliser la notice de montage. Si vous remarque une pièce manquante, veuillez envoyer directement la présente carte service à l'adresse e-mail indiquée ci-dessous. Cependant, ceci nous permet uniquement d'envoyer des pièces de rechange. Pour tout autre type de réclamation concernant votre meuble, veuillez contacter directement votre magasin d'ameublement.

I Il nostro servizio diretto per l'ordine della fornitura. Qualora Vi dovesse mancare una pezzatura di fissaggio, allora Vi preghiamo di inviare questa carta di servizio immediatamente all'indirizzo sottostante. Possiamo inviare i pezzi di fissaggio solamente per mezzo di questo procedimento. Qualora dovete avere qualche altro problema in relazione al mobile, allora Vi preghiamo di rivolgerVi direttamente al Vostro Negozio di mobili.

BG Нашата директна услуга за облек. Ако липсва част от комплект, помолете настоящата сервисна карта и не я изпращайте на e-mail адреса, защото тогава Ви можем изпрати само допълнителни части. За всички останали проблеми относно облекта, моля свържете се директно с магазин, от който сте закупили стоката.

NL Onze dienstverlening voor losse onderdelen. Wanneer er een onderdeel ontbreekt, kunt u deze aanvragen: direct aan onze e-mailadres e-mailadres sturen. Wij kunnen langere dienstverlening alleen via de afgeleverde vaatstukken. Mocht u een ander probleem met een meubel hebben, verzoecken wij u contact op te nemen met uw meubelwinkler.

PL Nasz bezpośredni serwis dotyczy montażu. Jeżeli brakuje części konstrukcyjnej do montażu, prosimy o przesłanie nam niniejszej karty serwisowej na niżej podany adres e-mailowy. W ten sposób możemy przesłać: Pełniaczu tylko brakujące części. W przypadku innych reklamacji dotyczących mebla, prosimy zgłosić się do salonu meblowego, w którym został dokonany zakup.

HR Servis za okoličine. U slučaju da nedostaje neki od dijelova molimo vas da na dole navedenu mail adresu pošaljete ovaj servisni kartica. Na ovaj način mogu se dostaviti samo dijelovi. U slučaju da imate dodatne prigovore vezane uz lošim namještajem molimo vas da se obratite bravno trgovini namještaja gdje je isti kupljen.

HU Direktrendelkezési varslólap esetén. Ha hiányzik egy vagy több, ezt a kártyát elektronikus úton küldhet az alábbi e-mail címre. Azonban csakis az elektronikus úton küldött kártyák alapján tudunk rendelést felvenni. Minden egyéb problémát illetően a boltunkkal kell fordulni.

SK Náš priamy servis pre čisté kusy. Ak by Vám chýbala niekterá časť kovánia, môžete poslať túto servisnú kartu poslať e-mailom na nižšie uvedenú adresu. Cieľom kovánia Vám poslať iba týchto kovániach. Ak by ste mali iné problémy ohľadom vášho nábytku, obráťte sa priamo na Vašu predajcu nábytku.

SLO Naše direktno uslugitvo stoji za okoličine. Če vam manjka kakikoli delov, lahko to sporo in lahko pošljete to e-pošto direktno na spodnji naslov. Po tej poti vam lahko pošljemo samo okoličine. Če imate kakikoli drugi delovni problem, se obrnite neposredno na vašo trgovino pohištva.

RO Serviciu la domicili direct pentru furnitură. În cazul în care vă lipsește o piesă de mobilier, puteți să îi trimiteți direct această card de serviu prin e-mail la adresa de mai jos. Noi nu putem expedia piese de mobilier decât pe această cale. Dacă aveți o altă reclamație referitoare la piesa de mobilier, atunci vă rugăm să vă adresați direct la magazinul dvs. de mobilier.

RUS Наш прямой сервис для поставки фурнитуры. Если окажется, что Вам не хватает той или иной комплектной фурнитуры, Вы можете отправить сервисную карту по адресу непосредственно на нижеприведенный адрес электронной почты. Однако, такие образцы мы можем переслать лишь, если Вы используете эту сервисную карту. Если у Вас возникли другие проблемы относительно работы Вашей мебели, пожалуйста, обращайтесь непосредственно в магазин, осуществляющий продажу.

S Vår direkte tjena för beställningar. Om du saknar en beställningsdel kan du skicka detta servicekort direkt till e-postadressen som anges nedan. Tänk på att detta är den enda möjligheten att skicka beställningar till dig. Om du vill reklamera din möbel av annan anledning än att du saknar delar till möbelsatzen, direkt.

ES Nuestro servicio directo para accesorios. Si le falta algún accesorio, puede enviar esta tarjeta de servicio directamente a la siguiente dirección. No obstante, por este método solo podemos enviar accesorios. Si tiene alguna otra objeción sobre su mueble, consulte directamente con su mueblería.

TR Doğrudan işi doğrudan teslimat. Eğer doğrudan teslimat için doğrudan bir parça bulamazsanız, lütfen doğrudan maili gönderin. Ancak bu yöntemle sadece doğrudan teslimat için parçaları gönderebilirsiniz. Mobilyanızda başka bir şikayeti varsa lütfen doğrudan mobilya satışçınıza danışın.

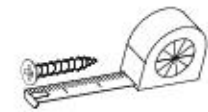

B1 ø8x35 x...	B2 ø6x30 x...	A1 ø7x50 x...
W2 x...	I7 x...	K1 x...
K10 x...	D4 x...	C6 x...
F2 x...	N1 M4x9 x...	G34 3,5x16 x...
G47 6,3x13 x...	G50 3x20 x...	W1 x...
P10 x...	G36 4x30 x...	Q2 x...
H5 17x280 x...		



Name • Nom • Nome • Naom • Nazwa • Иméно
• Názov • Névn • Denumire • Isim • Имяние

Nr • No • N° • Номер • Č • Sz

Typ • Type • Tip • Típus • Tipo • Тип

CITY / GIRON

53

D **Utwórze Działania** lub **Dr. Beschäftigte**
Sollten Ihnen ein Beschäftigter helfen, können Sie diese Dienstkarte direkt an die untenstehende Adresse mailen. Wir können als Ersatz nur Beschäftigte auf diesem Wege verschicken. Sollten Sie eine andere Beseitigung an Ihrem Möbelstück haben, so wenden Sie sich bitte direkt an Ihr Möbelhaus.

GB Our direct order card is for filling in. If a filling part is missing, you can e-mail this service card directly to the address below. However, we can only send filling parts in this way if you have any other cause for complaint concerning your item of furniture, please contact your furniture store directly.

CZ **Nahle přímá služba pro kování!**
Chytlá-li vám nějaký díl z kování, můžete tuto servisní kartu odeslat e-mailem přímo na níže uvedenou adresu. Touto cestou však můžeme poslat jen díly kování. Pokud byste měli nějakou jinou důvod, obraťte se přímo na svého prodejce nábytku.

F **Il nostro servizio di aiuto per il montaggio**
Il vostro magazzino sarà fereno, vuol farvi arrivare direttamente la richiesta della merce. Il negozio e-mail l'indirizzo di consegna. Capiremo, così noi permettiamo unicamente d'envoyer des ferures. Pour tout autre type de réclamation concernant votre meuble, veuillez contacter directement votre magasin d'ameublement.

I **Il nostro servizio di aiuto per l'ordine del ferromontaggio**
Qualora il dovesse mancare un pezzo di feraggio, allora vi preghiamo di inviarci questa carta di servizio immediatamente affinché il pezzo arrivi subito. Possiamo inviare i pezzi di feraggio solamente per mezzo di questo procedimento. Qualora dovete avere qualche altra reclamo in merito al mobile, allora vi preghiamo di rivolgervi direttamente al Vostro Negozio di mobili.

BG **Нашата директна услуга за обик**
Ако липват части от комплекта, потържете настоящата сервисна карта и я изпратете на е-мил адреса, посочен по-долу. По този начин можем да доставим само метални елементи от обик. Ако установите други дефекти по мебелта, ви съветваме да се обърнете към мебелната експлоатация, от която сте закупили стаята.

NL **Onze directservice voor losse onderdelen**
Wanneer er een onderdeel ontbreekt, kunt u deze servicekaart direct aan onderstaand e-mailadres sturen. Wij kunnen langzame deze weg echter alleen bestaande verstuuren. Mocht u een ander probleem aan uw meubel hebben, verzoeken wij u contact op te nemen met uw meubeldealer.

PL **Nasze bezpośrednie usługi czeski montażownicy**
Jeżeli brakuje części konstrukcyjnych do montażu, prosimy o przesłanie nam niniejszej karty serwisowej na niżej podany adres e-mailowy. W ten sposób możemy przysłać Państwu tylko brakujące części. W przypadku innych niż awarie dotyczących mebla, prosimy zgłaszać się do własnego meblowego, w którym został dokonany zakup.

HR **Služba za obave**
U slučaju da nedostaje neki od dijelova meblu vas da na dolje navedenu mail adresu pošaljete našu servisnu karticu. Na ovaj način mogu se dostaviti samo dijelovi. U slučaju da imate dodatne prigovore vezane uz komad namještaja molimo vas da se obratite izravno trgovini namještaja gdje je isti kupljen.

HU **Direktai gátlakunk vasalok esetén**
Ha hiányzik egy vasalat, ezt a kártyát közvetlenül elküldheti az alábbi e-mail címre. Azonban csak a vasalattal tudunk így küldeni. Amennyiben másfajta reklamációt áll ten ki szeretné jelezni, forduljon közvetlenül a boltüzeméhez.

SK **Náš priamy servis pre česki kováč**
Ak by Vám chýbala niekajá časť kování, môžeme poslať toto servisní kartu priamo e-mailom na nižšie uvedenú adresu. Cieľou kování vieme poslať iba týchto príslušenstiev. Ak by ste mali inú námietku ohľadom vášho nábytku, obráťte sa priamo na Vašu predajňu nábytku.

SLO **Nahle direktno uslužbovanje storitve za čimbe**
Če vam manjka kakšno delovno, lahko to servišno kartico pošljete po e-pošti direktno na spodnji naslov. Po tej poti vam lahko pošljemo samo delovne. Če delite nekatere kakšne druge delovne, se obrnite neposredno na vašo trgovino pohištva.

RO **În cazul în care vă lipsește o piesă de feronerie, puteți să trimiteți direct această card de service prin e-mail la adresa de mail din listă. Dacă aveți o altă reclamație referitoare la piesa de mobilier, atunci vă rugăm să vă adresați direct la magazinul dvs. de mobilier.**

RUS **Наша прямая услуга для поставок фурнитуры**
Если обнаружено, что Вам не хватает того или иного элемента фурнитуры, Вы можете отправить сервисную карту по адресу непосредственно на нижеприведенный адрес электронной почты. Однако, только об этом мы можем переписать только фурнитуру. Если у Вас возникли иные претензии относительно приобретенной мебели, пожалуйста, обращайтесь непосредственно в организацию, осуществляющую продажу.

S **Uc directiecarte de service**
Om du mottar en beställning kan du skicka detta servicekort till oss till produktionsen som anges nedan. Tänk på att detta är den enda möjligheten att skicka beställningar till dig. Om du vill klaga på ett möbel av annan anledning måste du kontakta ditt möbelhus direkt.

ES **Nuestro servicio directo para accesorios**
Si le falta algún accesorio, puede enviar esta tarjeta de servicio directamente a la siguiente dirección. No obstante, por este método solo podemos enviar accesorios. Si tiene alguna otra objeción sobre su mueble, consulte directamente con su mueblería.

TR **Donanlar için doğrudan teslimatlar**
Eğer donanılar eksikse bu servise belirli donanılar hakkında bir uyarı adresine doğrudan mail ile ulaşabilirsiniz. Ancak bu yolla donanılar dışında diğer mobilya ile ilgili diğer sorunlar için doğrudan mobilya satıcınıza danışın.

nr	L[mm]	B[mm]	T[mm]	Menge	Coll
1	680	400	16	1	1/1
2	680	400	16	1	1/1
3	99	365	16	1	1/1
4	768	366	16	1	1/1
5	768	366	16	1	1/1
6	768	366	16	1	1/1
7	768	77	38	1	1/1
8	380	497	16	2	1/1
9	678	768	16	1	1/1
10	763	126	16	1	1/1
11	290	80	12	2	1/1
12	290	80	12	2	1/1
13	344	65	12	2	1/1
14	354	297	3	2	1/1

