

BOMANN®

HAUSHALTS- WÄSCHETROCKNER WPT 7153

HOUSEHOLD- DRYER

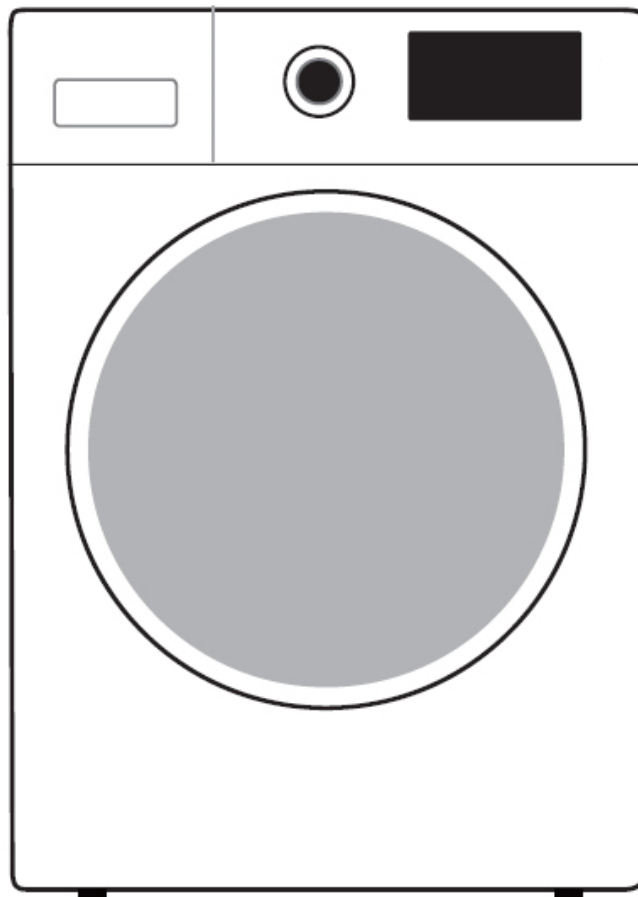

Bedienungsanleitung/Garantie





Instruction manual

CE

Schnellstartanleitung / Quick start guide

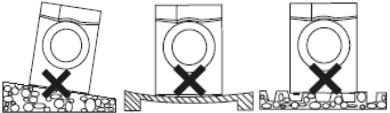
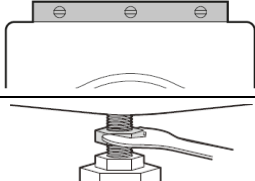
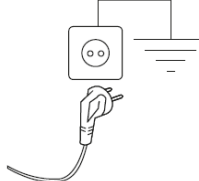
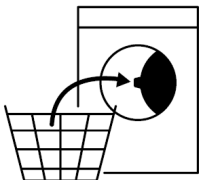
! Lesen Sie vor Inbetriebnahme des Gerätes sorgfältig die Sicherheitshinweise und Gebrauchsanweisung !

! Before putting the device into operation, carefully read the safety information and instructions for use !

		
<p>Geeigneten Standort wählen. Choose a suitable location.</p>	<p>Gerät ausrichten. Align the appliance.</p>	<p>Stromversorgung anschließen. Connect power supply.</p>
		
<p>Trommel beladen. Load the drum.</p>	<p>Gerätetür schließen. Close appliance door.</p>	<p>Gerät einschalten. Switch on the appliance.</p>
		
<p>Programmbedingungen festlegen. Set program conditions.</p>	<p>Programm starten. Start program.</p>	

Inhalt

Einleitung	Seite 4
Allgemeine Hinweise	Seite 4
Spezielle Sicherheitshinweise für dieses Gerät	Seite 5
Transport und Verpackung	Seite 7
Geräteausstattung	Seite 7
Installation	Seite 8
Inbetriebnahme / Betrieb	Seite 10
Reinigung und Pflege	Seite 17
Störungsbehebung	Seite 19
Technische Daten	Seite 19
Garantie / Kundenservice	Seite 20
Entsorgung	Seite 21

Contents

Introduction	page 23
General notes	page 23
Special safety information for this unit	page 24
Transport and packaging	page 25
Appliance equipment	page 26
Installation	page 27
Startup / Operation	page 29
Cleaning and maintenance	page 36
Troubleshooting	page 37
Technical data	page 38
Disposal	page 38

Einleitung

Vielen Dank, dass Sie sich für unser Produkt entschieden haben. Wir wünschen Ihnen viel Freude mit dem Gerät.

Symbole in dieser Bedienungsanleitung

Wichtige Hinweise für Ihre Sicherheit sind besonders gekennzeichnet. Beachten Sie diese Hinweise unbedingt, um Unfälle und Schäden zu vermeiden:

WARNUNG:

Warnt vor Gefahren für Ihre Gesundheit und zeigt mögliche Verletzungsrisiken auf.

ACHTUNG:

Weist auf mögliche Gefährdungen für das Gerät oder andere Gegenstände hin.

HINWEIS:

Hebt Tipps und Informationen für Sie hervor.

Allgemeine Hinweise



Lesen Sie vor Inbetriebnahme dieses Gerätes die Bedienungsanleitung sehr sorgfältig durch und bewahren Sie diese inkl. Garantieschein und Kassenbon gut auf. Falls Sie das Gerät an Dritte weitergeben, geben Sie auch die Bedienungsanleitung mit.

HINWEIS:

- Aufgrund stetiger Produktmodifikationen kann Ihr Gerät von dieser Bedienungsanleitung leicht abweichen; Funktionen und Verwendungsmethoden bleiben unverändert.
- Die Darstellungen in dieser Bedienungsanleitung dienen lediglich der Veranschaulichung und können vom Originalgerät abweichen.

- Benutzen Sie das Gerät ausschließlich für den privaten und den dafür vorgesehenen Zweck. Dieses Gerät ist nicht für den gewerblichen Gebrauch bestimmt.
- Es darf nur in der Art und Weise benutzt werden, wie es in dieser Bedienungsanleitung beschrieben ist. Jede andere Verwendung gilt als nicht bestimmungsgemäß und kann zu Sachschäden oder sogar zu Personenschäden führen.
- Benutzen Sie das Gerät nicht im Freien. Halten Sie es vor Hitze, direkter Sonneneinstrahlung und Feuchtigkeit fern.
- Betreiben Sie das Gerät **nicht** unbeaufsichtigt.
- Schalten Sie das Gerät aus, ziehen Sie den Netzstecker (ziehen Sie am Stecker, nicht am Kabel) oder schalten Sie die Sicherung ab, wenn Sie das Gerät nicht benutzen, zur Reinigung, Benutzerwartung oder bei Störung.
- Das Gerät und ggf. das Netzkabel müssen regelmäßig auf Zeichen von Beschädigungen untersucht werden. Wird eine Beschädigung festgestellt, darf das Gerät nicht mehr benutzt werden.
- Umbauten oder Veränderungen am Gerät sind aus Sicherheitsgründen nicht zulässig.
- Zur Sicherheit Ihrer Kinder lassen Sie keine Verpackungsteile (Plastikbeutel, Karton, Styropor, etc.) erreichbar liegen.

WARNUNG:

Lassen Sie kleine Kinder nicht mit Folie spielen.
Es besteht **Ersticken**gefahr!

Spezielle Sicherheitshinweise für dieses Gerät



WARNUNG: Heiße Oberfläche! Verbrennungsgefahr!

Während des Betriebs kann die Temperatur der Gerätetrommel sehr hoch sein.



WARNUNG:

- Stellen Sie sicher, dass die Lüftungsöffnungen im Gerätegehäuse oder im Einbaugehäuse nicht blockiert werden.
 - Schalten Sie das Gerät niemals vor dem Ende des Trockenzyklus aus, es sei denn, alle Wäschestücke werden rasch entnommen und so ausgebreitet, dass die Wärme abgegeben werden kann.
 - Das Gerät darf nicht über eine externe Schaltvorrichtung wie z.B. eine Zeitschaltuhr versorgt werden oder mit einem Schaltkreis verbunden sein, der regelmäßig durch eine Einrichtung ein- und ausgeschaltet wird.
- Das Trockengewicht der Wäsche darf das maximale Fassungsvermögen von 8,0 kg nicht überschreiten.
- Die Lüftungsöffnungen im Gerätesockel/-boden (falls vorhanden) dürfen z.B. durch Teppichboden nicht blockiert werden.
 - Stellen Sie das Gerät nicht hinter einer verschließbaren Tür, einer Schiebetür oder einer Tür mit einem Scharnier, das dem Türscharnier des Gerätes so gegenüberliegt, dass ein vollständiges Öffnen der Gerätetür eingeschränkt ist.
 - Beachten Sie unbedingt die „*Hinweise zum Trocknen*“, die wir Ihnen im Kapitel „*Inbetriebnahme / Betrieb*“ geben.

- Das Gerät darf nicht benutzt werden, wenn industrielle Chemikalien für die Reinigung verwendet worden sind.
- Benutzen Sie das Gerät niemals ohne eingesetzten Filter. Reinigen Sie den Flusenfilter vor oder nach jedem Gebrauch.
- Achten Sie darauf, dass sich keine Fasern, Staub und sonstige Verschmutzungen rund um das Gerät ansammeln.
- Dieses Gerät kann von **Kindern** ab 8 Jahren und darüber und von Personen mit reduzierten physischen, sensorischen oder mentalen Fähigkeiten oder Mangel an Erfahrung und/oder Wissen benutzt werden, wenn sie beaufsichtigt oder bezüglich des sicheren **Gebrauchs des Gerätes** unterwiesen wurden und die daraus resultierenden Gefahren verstanden haben.
- **Kinder** unter 3 Jahren sollten ferngehalten werden, es sei denn, sie werden ständig beaufsichtigt.
- **Kinder** dürfen nicht mit dem Gerät spielen.
- Reinigung und **Benutzer-Wartung** dürfen nicht durch **Kinder** durchgeführt werden, es sei denn, sie sind älter als 8 Jahre und werden beaufsichtigt.
- Reparieren Sie das Gerät nicht selbst, sondern suchen Sie einen autorisierten Fachmann auf. Wenn die Netzanschlussleitung dieses Gerätes beschädigt wird, muss sie durch den Hersteller, seinen Kundenservice oder einer ähnlichen qualifizierten Person ersetzt werden, um Gefährdungen zu vermeiden.
- Bei der Entsorgung nutzen Sie die von Elektrogeräten vorgesehenen Sammelstellen.

Kältemittel



WARNUNG

vor feuergefährlichen Stoffen!

Das Gerät enthält das umweltfreundliche, aber brennbare Kältemittel **R290**. Achten Sie beim Transportieren und Aufstellen des Gerätes darauf, dass keine Teile des Kältekreislaufs beschädigt werden.

Bei Beschädigung des Kältekreislaufs:

- offenes Feuer, Zündquellen unbedingt vermeiden,
- Gerät von der Stromversorgung trennen,
- Raum, in dem das Gerät steht, durchlüften und
- einen Fachmann kontaktieren.

Transport und Verpackung

Gerät transportieren

Transportieren Sie das Gerät, wenn möglich, in vertikaler Lage.

Sollte das Gerät während des Transports oder der Wartung gelegt werden müssen, legen Sie es vorsichtig und ausschließlich auf die linke Geräteseite.

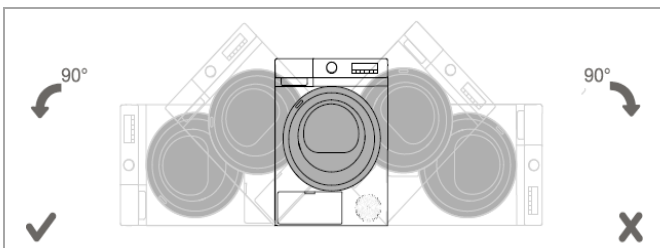

Sichern Sie das Gerät ausreichend und schützen Sie es während des Transports vor Witterungseinflüssen.

Gerät auspacken

- Nehmen Sie das Gerät aus seiner Verpackung.
- Entfernen Sie sämtliches Verpackungsmaterial, wie Folien, Füllmaterial und Kartonverpackung.

Entsorgen Sie nicht mehr benötigte Verpackungsmaterialien gemäß den örtlich geltenden Vorschriften.

- Überprüfen Sie das Gerät auf eventuelle Transportschäden, um Gefährdungen zu vermeiden.
- Im Schadensfall nehmen Sie das Gerät nicht in Betrieb. Wenden Sie sich an Ihren Händler.

i HINWEIS:

Am Gerät können sich noch Staub oder Produktionsreste befinden. Wir empfehlen Ihnen, das Gerät wie unter „Reinigung und Pflege“ beschrieben zu säubern.

Geräteausstattung

Geräteübersicht

Frontansicht

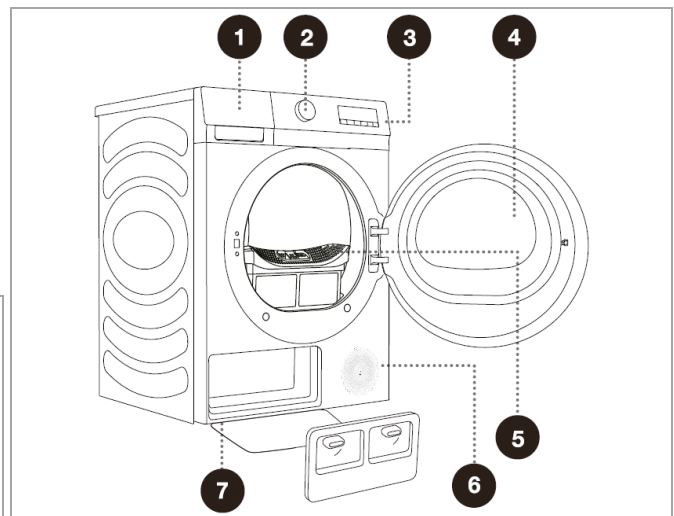

- | | |
|------------------------|---------------------------|
| 1 Kondensatbehälter | 5 Flusenfilter |
| 2 Programmwahlschalter | 6 Belüftungsgitter |
| 3 Bedienfeld | 7 Wärmetauscher-Abdeckung |
| 4 Gerätetür/Bullauge | |

Rückansicht

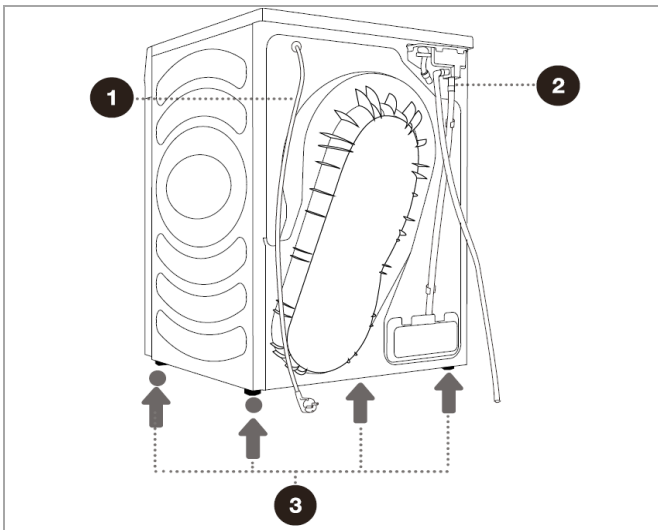

- 1 Netzkabel
2 Kondensatablaufschlauch
3 Standfüße

Lieferumfang

1x Kondensatablaufschlauch

Funktionsprinzip Wärmepumpe

Heiße Prozessluft durchströmt den Trommelraum und dadurch die darin befindliche nasse Wäsche.

Die Feuchtigkeit der Wäsche wird von der Luft aufgenommen und in der Wärmepumpe wieder abgegeben. Dort wird die Luft mithilfe eines Kältemittels abgekühlt, welches die entzogene Energie speichert.

Energie geht also nicht (kaum) verloren, denn diese wird wiederum dazu verwendet, die erkaltete Luft aufzuwärmen, welche dann weiter zur Wäsche geleitet wird und sich somit der Kreislauf schließt.

Installation

⚠️ WARNUNG:

Bei der Installation darf das Gerät nicht mit dem Netzstrom verbunden sein. Anderenfalls besteht **Lebensgefahr**, sowie **Stromschlaggefahr!**

Voraussetzung an den Aufstellort

- Der Aufstellungsort muss sich in der Nähe einer vorschriftsmäßig geerdeten Netzsteckdose befinden. Die Dose muss frei zugänglich sein.
- Eine gute Belüftung rund um das Gerät ist erforderlich, damit die Hitze ordnungsgemäß abgeleitet werden kann. Zu diesem Zweck muss genügend Freiraum rund um das Gerät vorhanden sein.
- Der Freiraum vor dem Gerät sollte so beschaffen sein, dass sich die Gerätetür ohne Behinderung öffnen lässt.
- Stellen Sie sicher, dass der Boden, auf dem das Gerät aufgestellt wird, eben, hitzebeständig und sauber ist.
- Achten Sie auf festen, waagerechten Stand des Gerätes. Falls das Gerät nicht waagrecht steht, stellen Sie die Standfüße entsprechend nach (siehe „Gerät ausrichten“).

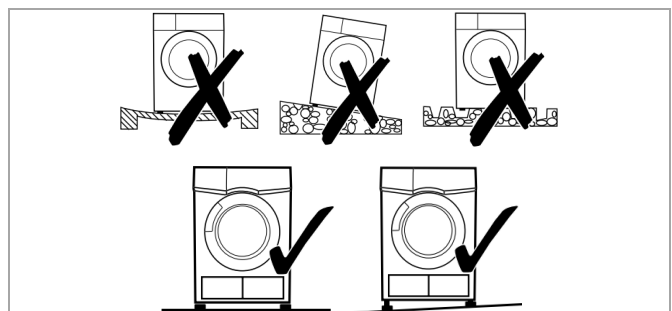

• Vermeiden Sie eine Aufstellung:

- neben Heizkörpern, einem Herd, direkter Sonneneinstrahlung oder sonstigen Wärmequellen;
- an Orten, an denen eine hohe Feuchtigkeit auftritt (z.B. im Freien), da die Metallteile in solchen Fällen rostanfällig sind;

- an Orten, an denen die Temperatur unter 5°C absinken oder auf über 35°C steigen könnte. Setzen Sie das Gerät keinerlei Witterungseinflüssen aus;
- in der Nähe von flüchtigen und entflammaren Materialien (z.B. Gas, Benzin, Alkohol, Lacken etc.).

Geräte- und Installationsabmessung

⚠️ WARNUNG:

Die Geräteabdeckung darf aus Gründen der elektrischen und mechanischen Sicherheit **nicht** entfernt werden!

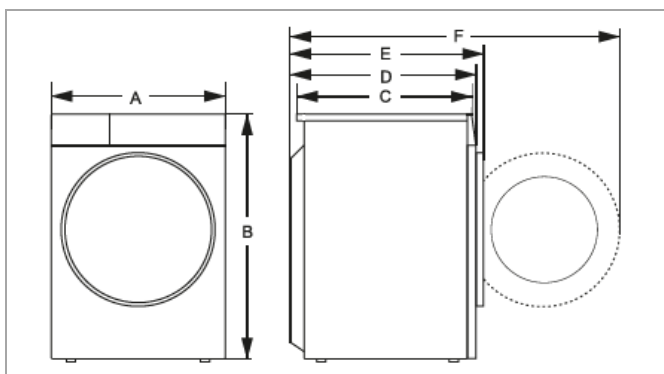

Einheit in mm

A	B	C	D	E	F
595	845	520	550	580	1060

Die Positionierung des Gerätes unter einer Arbeitsplatte kann nur erfolgen, wenn die Mindestabstände rundum das Gerät eingehalten werden können.

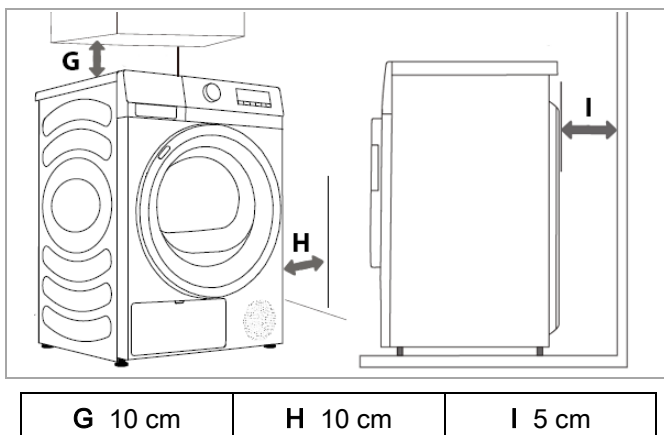

Gerät ausrichten

Über die Standfüße können geringfügige Bodenunebenheiten ausgeglichen werden.

⚠️ ACHTUNG:

Die Füße dürfen nicht entfernt werden. Den Bodenabstand nicht durch Teppiche, Holzstücke oder ähnliches einschränken. **Hitzestaugefahr!**

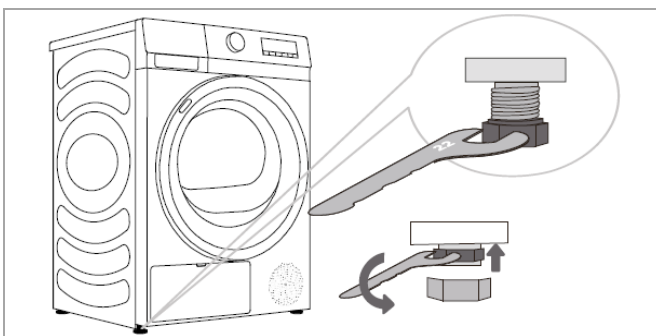

- Lockern Sie die Kontermuttern mit einem Schraubenschlüssel Nr. 22. Durch Drehen der Gerätefüße ist eine Nivellierung von +/- 1 cm möglich.
- Ziehen Sie die Kontermuttern fest, sofern das Gerät ausgerichtet ist. Die Füße müssen festen Bodenkontakt haben.
- Prüfen Sie mit einer Wasserwaage, ob das Gerät waagegerecht steht. Wenn das Gerät nicht in der Waage steht, müssen die Standfüße erneut justiert werden.

Kondenswasserablauf wechseln

Das Kondenswasser des Trockners kann optional in den Kondensatbehälter oder direkt über einen Abwasseranschluss abgeleitet werden.

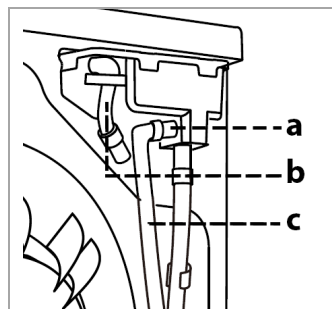

Auslieferungszustand:

Schlauch (b) ist für den Ablauf des Kondenswassers in den Kondensatbehälter am Stutzen (a) befestigt.

- Lösen Sie den Schlauch (b) vom Stutzen (a). Danach befestigen Sie beiliegenden Ablaufschlauch (c) am leeren Stutzen (a).
- Verbinde nun den Schlauch (c) mit dem gewünschten Abwasseranschluss, z.B. einem Abflussrohr oder einem Waschbecken.
- Befestigen Sie den Schlauch sicher, um eine Lageveränderung und somit Wasseraustritt zu vermeiden.

Elektrischer Anschluss

WARNUNG:

- Die Installation an das Stromnetz muss gemäß den lokalen Gesetzen und Vorschriften erfolgen.
 - Ein unsachgemäßer Anschluss kann zu einem **elektrischen Schlag** führen!
 - Verwenden Sie keine Mehrfachsteckdosen und Verlängerungskabel.
 - Verändern Sie den Gerätenetzstecker nicht! Lassen Sie die Netzsteckdose durch einen Fachmann ersetzen, wenn diese für den Gerätenetzstecker nicht geeignet ist.
 - Die Zugänglichkeit des Netzsteckers muss gewährleistet sein, um das Gerät im Notfall sofort von der Stromversorgung zu trennen.
- Vergewissern Sie sich vor dem Anschluss, dass die Spannungsversorgung mit den Angaben auf dem Gerätetypenschild (Geräterückseite) übereinstimmt.
 - Schließen Sie den Netzstecker an eine vorschriftsmäßig installierte Schutzkontakt-Steckdose an.
 - Wenn der Netzstecker nach der Installation nicht frei zugänglich ist, muss zur Erfüllung der einschlägigen Sicherheitsvorschriften installationsseitig eine entsprechende Trennvorrichtung vorhanden sein.

Inbetriebnahme / Betrieb

Bestimmungsgemäße Verwendung

Das Gerät ist für die Verwendung im privaten Gebrauch/Haushalt bestimmt. Es dient zum Trocknen und Auffrischen von Textilien, die vorab in Wasser gewaschen wurden und ausdrücklich als trocknergeeignet gekennzeichnet sind.

Vor der Erstinbetriebnahme

ACHTUNG:









Nach dem Transport sollte das Gerät für ca. 2 Stunden stehen, damit sich das Kühlmittel im Kompressor sammeln kann. Die Nichtbeachtung könnte zur Fehlfunktion und dadurch zum Geräteausfall führen.









- Entfernen Sie ggf. Zubehörteile und andere Materialien aus der Gerätetrommel.
- Reinigen Sie die Gerätetrommel. Beachten Sie die Anweisungen, die wir Ihnen im Kapitel „*Reinigung und Pflege*“ dazu geben.
- Lassen Sie das Gerät erstmalig einen Trockenvorgang für ca. 30 Minuten mit alten, feuchten Tüchern durchlaufen, siehe „*Programm starten*“.

Hinweise zum Trocknen

⚠ ACHTUNG: NICHT im Gerät trocknen!

- Textilien die nicht für den Trockner geeignet sind. Beachten Sie stets die Hinweise auf dem Pflegeetikett Ihrer Textilien.
- Wäsche, die nicht gewaschen wurde.
- Mit Speiseöl, Aceton, Alkohol, Benzin, Petroleum, Kerosin, Fleckentferner, Terpentin, Wachs oder Waschentfernungsmittel befleckte Wäsche. Diese muss vor dem Trocknen zuerst in der Waschmaschine mit heißem Wasser und Waschmittel gewaschen werden.
- Gegenstände wie z.B. Schaumgummi (Latexschaumgummi), Duschhauben, wasserdichte Textilien, gummierte Artikel und Kleidungsstücke oder Kopfkissen mit Schaumgummiflocken.
- Weichspüler oder ähnliche Produkte sollten so verwendet werden, wie es in den Herstelleranweisungen festgelegt ist.
- Entfernen Sie alle Gegenstände, wie Feuerzeuge und Streichhölzer, aus den Taschen.
- Schließen Sie Reißverschlüsse, Knöpfe oder Haken vor dem Trocknen. Binden Sie lose Bänder oder Schleifen zusammen.
- Befolgen Sie beim Trocknen die Anweisung auf dem Wäscheetikett:

			
Trockner geeignet	Bügelfrei	schonendes Trocknen	nicht Trockner geeignet
			
nicht trocknen	keine chemische Reinigung	beliebige Temperaturen	hohe Temperaturen

			
mittlere Temperaturen	niedrige Temperaturen	ohne Hitze	hängend trocknen
			
zum Trocknen ausbreiten	nass aufhängen	im Schatten ausbreiten	für chemische Reinigung geeignet

Einfüllen der Wäsche

- Lockern Sie die gewaschenen Textilien auf und sortieren Sie diese nach gewünschter Trockenstufe, Faser- und Gewebeat, gleicher Größe sowie Restfeuchte nach dem Schleudern. So wird die Trocknung besonders gleichmäßig.

- Überladen Sie das Gerät nicht. Jede Beladung sollte der Nennkapazität des Gerätes entsprechen.
- Schließen Sie die Gerätetür. Stellen Sie sicher, dass keine Wäschestücke zwischen Gerätetür und Dichtung eingeklemmt sind.

Bedienübersicht

i HINWEIS:

Beachten Sie, dass die Einstellungen, Funktionen und Zusatzoptionen Programmabhängig sind!

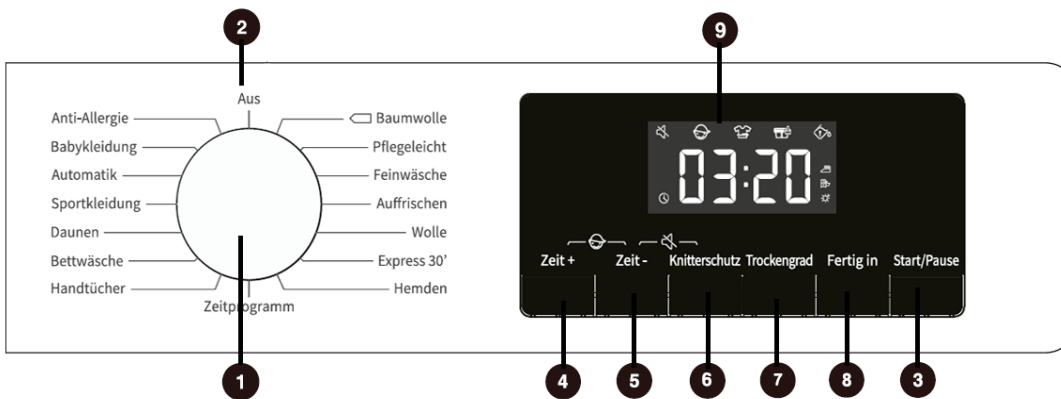

1 Programmwahlschalter

Zum Wählen eines Programms den Programmwahlschalter auf die entsprechende Position drehen. Einzelheiten zu den Programmen finden Sie im Abschnitt „Programmübersicht“.

Voraussichtliche Programmlaufzeiten werden im Display angezeigt.

2 Aus-Position

Um das Gerät auszuschalten, drehen Sie den Programmwahlschalter wieder zurück auf die Aus-Position.

3 Start/Pause

Taste zum Starten/Unterbrechen des gewählten bzw. laufenden Programms.

Nach dem Programmstart wird die Restlaufzeit im Display als [x:xx] Stunden und Minuten angezeigt.

Befindet sich das Gerät im Pausenmodus, leuchtet das Sekunden- Punktsymbol zwischen Stunde und Minute kontinuierlich.

4 Zeit erhöhen

Taste, um die Trocknungszeit in den zeitgesteuerten Programmen zu erhöhen.

5 Zeit reduzieren

Taste, um die Trocknungszeit in den zeitgesteuerten Programmen zu reduzieren.

6 Knitterschutz

Wenn die Wäsche nach dem Trocknen nicht rechtzeitig entnommen werden kann, wählen Sie das Knitterschutzprogramm. In dieser Zeit dreht sich die Trommel in Intervallen, um zu verhindern, dass die Wäsche knittert.

Taste zur Aktivierung/Deaktivierung der Knitterschutzfunktion. Die entsprechende LED leuchtet auf oder erlischt.

Berühren Sie eine beliebige Taste oder öffnen Sie die Gerätetür, um den Knitterschutzmodus zu beenden. Bei keiner Aktivität Ihrerseits, wird die Funktion nach etwa 12 Stunden automatisch beendet.



Kindersicherung

Aktivieren Sie die Kindersicherung, um unbedachtes Drücken von Tasten oder eine Fehlbedienung zu verhindern.

Zum Aktivieren/Deaktivieren halten Sie die **Tastenkombination 4+5** nach Programmstart gedrückt, bis die entsprechende LED aufleuchtet oder erlischt.



Stummschaltung

Zum Aktivieren/Deaktivieren der Signaltöne halten Sie die **Tastenkombination 5+6** gedrückt, bis die entsprechende LED aufleuchtet oder erlischt.

7 Trockengrad

Taste zur Auswahl des Trocknungseffekts. Die entsprechende LED zeigt die Auswahl an.

	die Wäsche kann sofort nach dem Trocknen wegsortiert werden
	sehr geringe Menge Feuchtigkeit in den Fasern des Gewebes, Kleidung kann direkt angezogen werden
	mit Restfeuchtigkeit, die Wäsche ist so leichter zu bügeln

8 Fertig in

Durch wiederholten Tastendruck kann das Programmende zwischen 1 – 24 Stunden verzögert werden.

↔1:00→2:00→3:00→4:00→5:00→6:00→.....→24:00↔

Wählen und starten Sie ein Programm. Anhand der zuvor gewählten Betriebsbedingungen wird die Programmdauer errechnet, zu welcher der Betrieb automatisch gestartet wird, um die ausgewählte Endzeitvorwahl für die Abschaltung zu erreichen.



Voraussetzung: Die Verzögerungszeit muss länger als die Programmdauer des gewählten Trockenprogramms sein.

Das voraussichtliche Programmende (Zeitvorwahl + Programmdauer) wird im Display angezeigt, das Programm wird nach [xx:xx] Stunden beendet.

9 Display / LEDs

Anzeige für Einstellungen und Informationen

	Endzeitvorwahl aktiv
	Kindersicherung aktiv
	Knitterschutz aktiv
	Trocknungseffekt aktiv
	Trocknungseffekt aktiv
	Trocknungseffekt aktiv

	Stummschaltung aktiv
	Flusenfilter reinigen
	Kondenswasserbehälter entleeren

End	Ende des Trockenprogramms
diverse Fehlercodes werden bei Störung angezeigt	

Programmübersicht

i HINWEIS:

Die aufgeführten Werte sind Näherungswerte und Empfehlungen bei Normalbedingungen und daher unverbindlich. Die Verbrauchsdaten und die Laufzeiten können je nach Beladung, Restfeuchte und Temperatur von den angegebenen Werten abweichen.

Programm	Empfohlene max. Beladung	Standardlaufzeit Std:Min	Zeit + / -	Knitterschutz	Trocken-grad
 Baumwolle	8,0 kg	3:28	--	✓	✓
Pflegeleicht	4,0 kg	1:00	--	✓	✓
Feinwäsche	1,0 kg	1:23	--	✓	✓
Express 30'	0,5 kg	0:30	--	✓	--
Hemden	2,0 kg	1:03	--	✓	✓
Handtücher	4,0 kg	1:43	--	✓	✓
Bettwäsche	2,5 kg	2:56	--	✓	✓
Daunen	2,0 kg	2:38	--	✓	✓
Sportkleidung	2,0 kg	1:33	--	✓	✓
Automatik	4,0 kg	2:43	--	✓	✓
Babykleidung	2,0 kg	1:14	--	✓	✓

**oben aufgeführte Programme haben eine Reversierfunktion speziell für große Beladungen.*

Auffrischen	keine Empfehlung	vordefinierter Dauer	✓	✓	--
Wolle	1,0 kg	vordefinierter Dauer	✓	✓	--
Zeitprogramm	Trocknen unabhängig von Beladung & Feuchtigkeit bei vordefinierter Dauer		✓	✓	--
Anti-Allergie	2,0 kg	vordefinierter Dauer	✓	✓	--

Verbrauchswerte

Programm	Beladung	Waschmaschinen Schleuderdrehzahl	Laufzeit	Energieverbrauch
Baumwolle	8,0 kg	1200 U/Min.	3:28 Std:Min	1,92 kWh
	4,0 kg	1400 U/Min.	2:00 Std:Min	1,07 kWh
	2,0 kg	1400 U/Min.	1:35 Std:Min	0,64 kWh

Programm	Beladung	Waschmaschinen Schleuderdrehzahl	Laufzeit	Energie- verbrauch
Pflegeleicht	8,0 kg	1000 U/Min.	1:36 Std:Min	0,77 kWh
	4,0 kg	1000 U/Min.	1:00 Std:Min	0,46 kWh

Die Verbrauchsdaten und die Laufzeiten können je nach Wäscheart, Beladung, Restfeuchte, Temperatur, zusätzlich ausgewählten Funktionen von den angegebenen Werten abweichen.

☀ Leistungsaufnahme im Aus-Zustand 0,49 W / im Bereitschaftsmodus 0,59 W.

Hinweise zum Standardprogramm und allgemeine Energiespartipps

- **Standardprogramm:** **Baumwolle**, bei vollständiger Beladung und Teilbeladung ist dieses Trockenprogramm zur Ermittlung der Angaben auf dem Energielabel. Dieses Programm ist zur Trocknung normaler nasser Baumwolltextilien geeignet und in Bezug auf den Energieverbrauch für Baumwolle am effizientesten.
- Das Beladen des Haushaltstrockners bis zu der für die jeweiligen Programme angegebenen Kapazität trägt zur Energieeinsparung bei. Nutzen Sie das maximale Fassungsvermögen des jeweiligen Programms.
- Wählen Sie das Trockenprogramm je nach Art der Wäsche und dem erforderlichen Grad der Trockenheit.
- Trocknen Sie die Wäsche nicht übermäßig. Dies schont Ihre Wäsche, verhindert Faltenbildung und spart Energie.
- Reinigen Sie die Filter regelmäßig, um übermäßiges Trocknen und hohen Stromverbrauch zu vermeiden.
- Lüften Sie den Raum gut. Die Raumtemperatur sollte nicht über 35°C steigen.

Programmkurzbeschreibung

Baumwolle	Normal feuchte Baumwolltextilien, z.B. Handtücher, Bettlaken, Bezüge, Unterwäsche etc. Verwenden Sie dieses Programm für dickere, unempfindliche Baumwollwäsche von etwa gleicher Dicke.
Pflegeleicht	Geeignet für synthetische Fasern und Mischgewebe, die bei niedrigeren Temperaturen getrocknet werden müssen.
Feinwäsche	Schonend für empfindliche Stoffe wie Seide und Spitze bei niedrigerer Temperatur und kürzerer Trocknungszeit.
Express 30'	Ein kurzes Programm für kleine Mengen oder leicht feuchte Kleidung, die in kurzer Zeit trocknet.
Hemden	Geeignet zum Trocknen von Hemden und Blusen bei mittlerer Temperatur, kürzerer Trocknungszeit und schonenden Trommelbewegungen.
Handtücher	Für robuste Textilien wie Handtücher. Trocknet mit hohen Temperaturen, die Textilien können sofort in den Schrank geräumt werden.
Bettwäsche	Geeignet zum Trocknen von großen, schweren Textilien wie Bettbezügen, Laken und Decken bei höherer Temperatur und längerer Trocknungszeit.
Daunen	Speziell zur Trocknung von Daunenartikeln wie Jacken, Bettdecken und Kissen bei niedrigerer Temperatur, längerer Trocknungszeit und sanften Trommelbewegungen. Es wird empfohlen, Trockenbälle mit in den Trockner zu geben.

Sportkleidung	Geeignet zum Trocknen von Funktions- und Sporttextilien, dünne und leichte Gewebe, Mikrofaser, Polyester.
Automatik	Geeignet für verschiedene Arten von Wäsche. Der Trocknungsgrad der Wäsche wird überwacht und die Trocknungszeit automatisch angepasst.
Babykleidung	Zur Trocknung von empfindlicher Babykleidung, so dass sie anziehfertig ist.
Zeitgesteuerte Programme	
Auffrischen	Für getragene, aber nicht verschmutzte Kleidung, um Gerüche zu entfernen und aufzufrischen bei möglichen Laufzeiten von 0:05/0:10/0:15 Std/Min.
Wolle	Speziell für Wollkleidung, die schonend getrocknet werden muss, um Schrumpfen und Verfilzen zu vermeiden bei möglichen Laufzeiten von 0:30/1:00/1:30/2:00/2:30/3:00 Std/Min.
Zeitprogramm	Trocknet unabhängig von Beladung und Feuchtigkeit bei vordefinierter Dauer. Ideal für kleine Wäschemengen und das Nachtrocknen von mehrlagigen Textilien.
Anti-Allergie	Zur Entfernung von Allergenen wie Staubmilben, Pollen und Tierhaaren bei höherer Temperatur bei möglichen Laufzeiten von 1:30/2:00/2:30/3:00/3:30/4:00 Std/Min.

Automatische Trockenprogramme

Das Gerät verfügt über einen Feuchtigkeitssensor, dieser erkennt die Feuchtigkeit der Ladung und passt die optimale Trockenzeit automatisch an. Die elektronische Steuerung garantiert beste Trockenergebnisse auch bei geringer Beladung.

Hinweis: ausgenommen bei den zeitgesteuerten Programmen.

Kapazität

Überladen Sie das Gerät nicht, anderenfalls werden die Textilien strapaziert und die Trocknung beeinträchtigt. Beachten Sie die Angaben in der „Programmübersicht“.

Programm starten

HINWEIS:

Brummgeräusche zu Beginn eines Trockenvorgangs, die durch den Anlauf des Kompressors erzeugt werden, sind normal.

- Schließen Sie das Gerät an die Stromversorgung an und schalten Sie es ein.
- Geben Sie Ihre Wäsche in die Trommel.
- Schließen Sie die Gerätetür ordnungsgemäß.

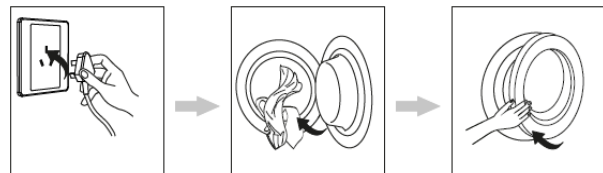

- Stellen Sie die erforderlichen Betriebsbedingungen ein.
- Starten Sie das Trockenprogramm.

Programmänderung

Eine Änderung ist nach erfolgtem Programmstart nicht möglich. Um ein neues Programm wählen zu können, müssen Sie das Gerät aus und wieder einschalten.

Programmende

Am Ende des Trockenvorgangs erscheint die Anzeige **[End]**. Mehrere Signaltöne ertönen (vorausgesetzt die Stummschaltung ist deaktiviert).

Die Bedienblende geht in den Bereitschaftsmodus über und das Gerät führt eine automatische Knitterschutzphase durch.

Automatische Knitterschutzphase

Wenn die Wäsche nach Ablauf des Trockenprogramms nicht entnommen wird, führt das Gerät eine

automatische Knitterschutzphase von ca. 30 Minuten durch (die Knitterschutz LED blinkt).

Hinweis: ausgenommen bei den zeitgesteuerten Programmen.

Das Gerät setzt seine Trommelbewegungen in Abständen fort und schützt damit die Textilien vor Knitterfalten. Danach wird der Betrieb endgültig gestoppt. Während der Knitterschutzphase kann Wäsche entnommen werden.

Ausschalten

- Schalten Sie das Gerät aus.
- Reinigen Sie den Flusenfilter und entleeren Sie den Kondenswasserbehälter wie unter „*Reinigung und Pflege*“ beschrieben.
- Lassen Sie die Gerätetür bis zum nächsten Trockenvorgang leicht geöffnet, um Geruchsbildung zu vermeiden.
- Wenn das Gerät für einen längeren Zeitraum nicht benutzt wird, Gerät von der Stromversorgung trennen.

Reinigung und Pflege

⚠ WARNUNG:

- Vor Reinigungs- und Wartungsarbeiten das Gerät grundsätzlich abschalten und von der Stromversorgung trennen.
- Lassen Sie das Gerät ausreichend abkühlen, bevor Sie es reinigen.
- Das Gerät nie mit Dampfreinigungsgeräten reinigen. Feuchtigkeit könnte in elektrische Bauteile gelangen. **Stromschlaggefahr!** Heißer Dampf kann zu Schäden an Kunststoffteilen führen.
- Das Gerät muss trocken sein, bevor Sie es wieder in Betrieb nehmen.

⚠ ACHTUNG:

- Benutzen Sie keine Drahtbürste oder anderen scharfkantigen, scheuernden Gegenstände.
- Benutzen Sie keine scharfen oder scheuernden Reinigungsmittel.

Pflege des Trockners

- Reinigen Sie die Geräteaußenflächen, das Belüftungsgitter sowie die Türdichtung sorgfältig mit einem weichen, feuchten Tuch. Verwenden Sie ausschließlich mildes Reinigungsmittel.
- Kontrollieren Sie die Trommel regelmäßig auf Schmutz- oder Faserrückstände; reinigen Sie die Trommel und die Türinnenseite ebenfalls mit einem weichen, feuchten Tuch.
- Trocknen Sie das Gerät gründlich, bevor Sie es wieder in Betrieb nehmen.

Flusenfilter reinigen

Der Flusenfilter in der Türöffnung fängt alle Flusen, die während der Trocknung anfallen.

⚠ ACHTUNG:

- Ein verschmutzter Filter beeinträchtigt das Trockenergebnis. Prüfen und reinigen Sie den Filter vor oder nach jedem Trockenvorgang.
- Das Gerät darf niemals ohne eingesetzten Filter betrieben werden. Ein unsachgemäßes Einsetzen des Filters kann die Leistung beeinträchtigen und das Gerät beschädigen.

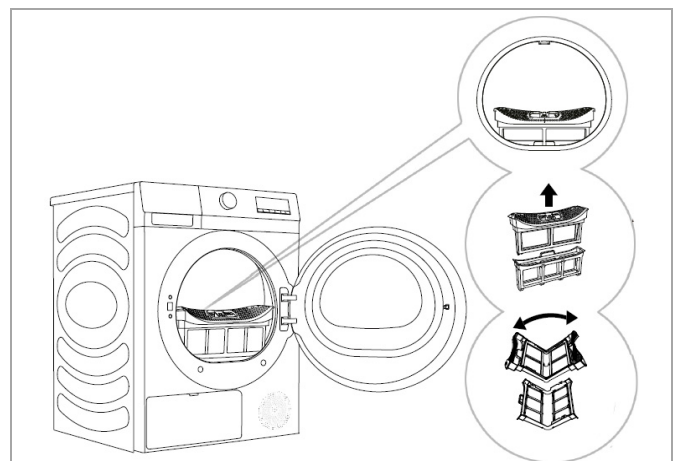

- Entnehmen Sie den Filter nach oben heraus und klappen Sie den Filter auf.
- Streifen Sie die Flusen mit der Hand ab, verwenden Sie ggf. ein feuchtes Tuch oder reinigen Sie den Filter unter fließendem Wasser.
- Trocknen Sie den Filter gründlich und setzen Sie diesen wieder ordnungsgemäß ein.

Kondensatbehälter entleeren

Entleeren Sie den Kondensatbehälter in der Bedienblende nach jedem Trockenvorgang!

HINWEIS:

Es ist nicht notwendig, den Kondensatbehälter zu entleeren, wenn der Ablassschlauch direkt an einen Abfluss angeschlossen ist.

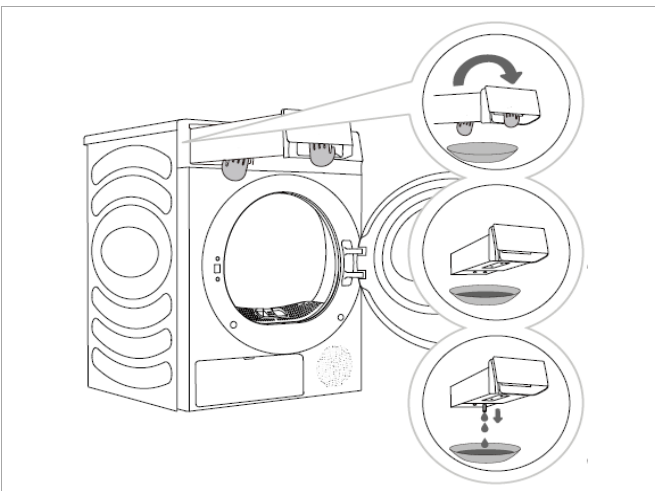

- Ziehen Sie an der Schubladenabdeckung und entnehmen Sie vorsichtig den Wasserbehälter.
- Entleeren Sie den Wasserbehälter durch die Abflussöffnung über einem Waschbecken.
- Zur gelegentlichen Reinigung füllen Sie den Behälter mit etwas Gemisch aus neutralem Reinigungsmittel und lauwarmen Wasser und spülen Sie ihn gründlich aus.
- Setzen Sie den Wasserbehälter wieder ein.

Sollte der Behälter während eines laufenden Programms überfüllt sein, stoppt der Trockenvorgang und im Display erscheint die entsprechende Anzeige.

- Nachdem Sie den Wasserbehälter entleert haben, drücken Sie die **Start/Pause-** Taste, um den Trockenvorgang fortzusetzen.

Wärmetauscher reinigen

Das Reinigungsintervall hängt vom Wäschetyp und der -Menge ab, reinigen Sie den Wärmetauscher (Kondensator) jedoch ca. alle drei Monate.

⚠ WARNUNG: Verletzungsgefahr!

NICHT mit bloßen Händen reinigen, da die Wärmetauscherlamellen scharfkantig sind.

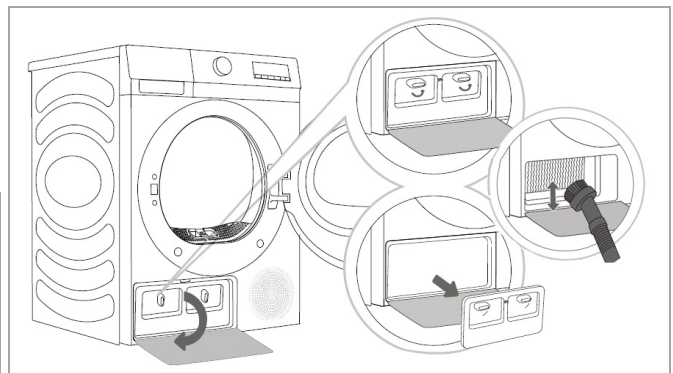

- Öffnen Sie die Sockelabdeckung.
- Drehen Sie die gegenüberliegenden Hebel zur Entriegelung auf und entnehmen Sie die Wärmetauscherabdeckung.
- Entfernen Sie die Flusen vorsichtig und ohne Druck mit einer weichen Bürste oder dem Staubsauger mit entsprechendem Bürstenaufsatz.
- Setzen Sie die Wärmetauscherabdeckung wieder ein und drehen Sie die Hebel zur Verriegelung zu.
- Schließen Sie die Sockelabdeckung.

Reinigung der Feuchtesensoren

Die Restfeuchtesensoren befinden sich im Innenraum unterhalb der Türöffnung. Über die Restfeuchtesensoren ermittelt die Elektronik, wie feucht oder trocken die Wäsche ist.

Die einfachste Reinigung ist die mit Essig. Wenn sie regelmäßig durchgeführt wird, dann kann sich keine Kalkschicht ablagern, die die Funktion beeinträchtigt.



- Wischen Sie die Metallfläche der Sensoren mit einem in Essig getränkten Schwamm oder mit einer weichen Bürste ab.
- Reiben Sie sie anschließend gründlich trocken.

Störungsbehebung

Bevor Sie sich an den Kundenservice wenden oder einen Fachmann hinzu rufen

Bei einigen Fehlfunktionen zeigt das Display einen Fehlercode an, um Sie zu warnen:

Fehler / Mögliche Ursache / Maßnahme
<i>Gerät funktioniert bzw. startet nicht</i>
<ul style="list-style-type: none"> - Überprüfen Sie die Stromversorgung. - Ist die Tür geschlossen, das Gerät eingeschaltet bzw. ein Programm gewählt? - Beachten Sie die maximale Füllmenge.
<i>Übermäßige Trocknungszeit</i>
<ul style="list-style-type: none"> - Überprüfen Sie die Programmeinstellung. - Flusenfilter und/oder Wärmetauscher überprüfen. - Bei einigen Programmen ist eine Luftzufuhr zur Kühlung nach dem Trocknen vorgesehen.
<i>Schlechter Trocknungseffekt</i>
<ul style="list-style-type: none"> - Vergewissern Sie sich, dass die Kleidung geschleudert wurde. - Überprüfen Sie die richtige Programmwahl. - Beachten Sie die maximale Füllmenge. - Flusenfilter und/oder Wärmetauscher überprüfen.
<i>Ungewöhnliche Geräusche und starke Vibrationen</i>
<ul style="list-style-type: none"> - Das Gerät muss eben auf einem festen Untergrund stehen. Sind die Standfüße ausgerichtet? - Flusenfilter nach Gegenständen überprüfen, die sich dort verfangen haben.
<i>Gehäuse ist heiß oder es riecht verbrannt</i>
<ul style="list-style-type: none"> - Flusenfilter und/oder Wärmetauscher muss gereinigt werden. - Lüftungsöffnungen sind blockiert.

Fehler / Mögliche Ursache / Maßnahme	
<i>Die angezeigte Betriebszeit weicht von der tatsächlichen Programmdauer ab</i>	
Bei Programmen, die automatisch stoppen, sobald die Wäsche trocken ist, wird die angezeigte Trocknungsdauer je nach Standardumgebung, anfänglicher Wäsche Feuchtigkeit, Beladungsmenge und -art berechnet. Die Trocknungsdauer wird automatisch angepasst, wenn sich die Bedingungen ändern. Die Differenz zwischen der tatsächlichen Zeit und der angezeigten Zeit ist normal und gewährleistet den besten Trocknungseffekt.	
	<i>LED leuchtet</i>
Flusenfilter blockiert, muss gereinigt werden.	
	<i>LED leuchtet</i>
Kondensatbehälter voll, muss entleert werden.	
E50/51	<i>Fehlercode</i>
Gerät aus und wieder einschalten. Wenn der Fehler weiterhin besteht, Fachbetrieb hinzu rufen.	

i HINWEIS:

Falls Sie nach dem Durcharbeiten der obigen Schritte immer noch Probleme mit Ihrem Gerät haben sollten, wenden Sie sich an ihren Fachhandel oder den Kundenservice (siehe „Garantie / Kundenservice“).

Technische Daten

Elektrischer Anschluss	
Anschlussspannung:	220-240 V~ / 50 Hz
Leistungsaufnahme:	650 W
Abmessung H x B x T / Gewicht	
Geräteabmessung:	84,5 x 59,5 x 58,0 cm
Nettogewicht:	ca. 43,0 kg
Für weitere Informationen zum Produkt scannen Sie den QR-Code auf dem beiliegenden Energielabel und/oder besuchen Sie die offizielle Website der Produktdatenbank: https://eprel.ec.europa.eu	

Technische und gestalterische Änderungen im Zuge stetiger Produktentwicklungen vorbehalten.

Hinweis zur Richtlinienkonformität

Hiermit erklärt der Hersteller, dass sich das Gerät WPT 7153 in Übereinstimmung mit den folgenden Anforderungen befindet:

Europäische Niederspannungsrichtlinie 2014/35/EU

EU-Richtlinie für elektromagnetische

Verträglichkeit 2014/30/EU

Ökodesign Richtlinie 2009/125/EG

RoHS-Richtlinie 2011/65/EU & 2015/863/EU und

Verordnung zur Energieverbrauchskennzeichnung

2017/1369/EU

Garantie / Kundenservice

Garantiebedingungen

1. Voraussetzung für unsere Garantieleistungen ist der Erwerb des Gerätes bei einem unserer Vertragshändler.
2. Gegenüber Erstabnehmer gewähren wir bei privater Nutzung des Gerätes eine Garantie von 24 Monaten. Die Garantie beginnt mit dem Zeitpunkt der Übergabe, der durch die Rechnung, Lieferschein oder gleichwertiger Unterlagen nachzuweisen ist. In diesem Zeitraum erstrecken sich die Garantieleistungen über die Arbeitszeit, die Anfahrt und über die zu ersetzenden Teile. Die Garantiezeit für Verbraucher reduziert sich auf 6 Monate, sofern sie ein zur gewerblichen Nutzung geeignetes Gerät – auch teilweise – gewerblich oder gemeinschaftlich nutzen. Ist das Gerät zur gewerblichen Nutzung geeignet, leisten wir beim Kauf durch Unternehmer für das Gerät eine Garantie von 6 Monaten.
3. Innerhalb der Garantiezeit werden Funktionsfehler, die trotz vorschriftsmäßigem Anschluss, sachgemäßer Behandlung und Beachtung der

gültigen Einbauvorschriften und der Betriebsanleitung auf Fabrikations- oder Materialfehler zurückzuführen sind, durch Reparatur oder Austausch beseitigt.

4. Garantieleistungen werden nicht für Mängel erbracht, die auf Nichtbeachtung der Gebrauchsanweisung beruhen, durch unsachgemäßen Anschluss oder Installation, unsachgemäßer Behandlung, normale Abnutzung des Gerätes, höhere Gewalt oder sonstige äußere Einflüsse zurückzuführen sind.
Garantieansprüche sind ferner ausgeschlossen für leicht zerbrechliche Teile, wie zum Beispiel Glas, Kunststoff oder Leuchtmittel. Der Garantieanspruch erlischt bei Eingriffen durch den Käufer oder durch nicht autorisierte Dritte.
5. Transportschäden unterliegen nicht der Garantie und müssen unmittelbar nach Feststellung dem Verkäufer gemeldet werden.
6. Die Garantieleistung erfolgt in der Weise, dass mangelhafte Teile nach unserer Wahl unentgeltlich instandgesetzt oder durch einwandfreie Teile ersetzt werden. Ersetzte Teile gehen in unser Eigentum über. Die Garantie gilt nur für Geräte, welche sich im Bereich der Bundesrepublik Deutschland bzw. Österreich befinden.
7. Durch Garantieleistungen wird die Garantiezeit nicht verlängert. Es besteht auch kein Anspruch auf neue Garantieleistungen. Diese Garantieerklärung ist eine freiwillige Leistung von uns als Hersteller des Gerätes. Die gesetzlichen Gewährleistungsrechte (Nacherfüllung, Rücktritt, Schadensersatz und Minderung) werden durch diese Garantie nicht berührt.

Garantieabwicklung

Im Falle eines technischen Defekts während oder nach der Garantiezeit wenden Sie sich bitte an unseren Kundenservice, um einen Termin für einen Tech-

nikereinsatz vor Ort zu vereinbaren. Die Kostenübernahme für einen Garantieeinsatz eines anderen Kundendienstunternehmens wird nicht anerkannt.

Bevor Sie den Kundenservice anfordern, kontrollieren Sie bitte, ob möglicherweise ein Bedienungsfehler oder eine andere Ursache der Grund der Funktionsstörung Ihres Gerätes ist.

Dem Kundendiensttechniker muss der freie Zugriff zu dem defekten Gerät ermöglicht werden. Eventuelle Kosten, die dadurch entstehen, dass ein freier Zugriff zu dem defekten Gerät nicht möglich ist, gehen zu Lasten des Verbrauchers.

Bei unnötiger oder unberechtigter Inanspruchnahme des Kundendienstes berechnet der Kundendienst dem Verbraucher das für die erbrachten Dienstleistungen angefallene Zeit- und Wegeentgelt.

Halten Sie zur Reparaturanmeldung die folgenden Informationen bereit:

- *Name und Anschrift*
- *Telefonnummer – Mobilfunknummer*
- *ggf. Faxnummer – Emailadresse*
- *Kaufdatum*
- *Name, PLZ des Händlers*
- *Fehlerbeschreibung, ggf. angezeigten Fehlercode*

Kundenservice

Telefonische Reparaturannahme:

02152 / 99 39 111*

Werktags montags bis freitags von 09.00 bis 18.00 Uhr

(*Kosten laut Konditionen Ihres Vertragspartners für Festnetz / oder Mobilfunkanschlüsse)

Alle Service relevanten Themen, sowie Informationen für die Bestellung von Ersatzteilen / Zubehör innerhalb und außerhalb der Garantie, finden Sie auf unserer Homepage:

www.bomann-germany.de/service

Telefonische Reparaturannahme für Österreich:

0820 / 90 12 48*

(*Kosten laut Konditionen Ihres Vertragspartners für Festnetz / oder Mobilfunkanschlüsse)

Die Bevorratung der Ersatzteile für die Reparatur innerhalb der EU, erfolgt gemäß den gesetzlichen Vorgaben.



Entsorgung

Bedeutung des Symbols „Mülltonne“

Dieses Symbol weist darauf hin, dass dieses Produkt gemäß Richtlinie über Elektro- und Elektronik-Altgeräte (2012/19/EU) und nationalen Gesetzen nicht über den Hausmüll entsorgt werden darf. Der unsachgemäße Umgang mit Altgeräten kann aufgrund potenziell gefährlicher Stoffe, die häufig in Elektro- und Elektronik-Altgeräten enthalten sind, negative Auswirkungen auf die Umwelt und die menschliche Gesundheit haben.

Verbraucher sind gesetzlich dazu verpflichtet, Elektro- und Elektronikgeräte am Ende ihrer Lebensdauer einer vom unsortierten Siedlungsabfall getrennten Erfassung zuzuführen. Durch die sachgemäße Entsorgung dieses Produkts tragen Sie außerdem zu einer effektiven Nutzung natürlicher Ressourcen bei.

Informationen zu Sammelstellen für Altgeräte erhalten Sie bei Ihrer Stadtverwaltung, dem öffentlich-rechtlichen Entsorgungsträger, einer autorisierten Stelle für die Entsorgung von Elektro- und Elektronik-Altgeräten oder Ihrer Müllabfuhr.

Dieses Produkt muss bei einer dafür vorgesehenen Sammelstelle abgegeben werden. Dies kann z.B. durch Rückgabe beim Kauf eines ähnlichen Produkts oder durch Abgabe bei einer autorisierten Sammelstelle für die Wiederaufbereitung von Elektro- und Elektronik-Altgeräten geschehen. Die Abgabe von Altgeräten ist unentgeltlich. Ihr Händler und Ver-

tragspartner ist ebenfalls zur kostenfreien Rücknahme des Altgerätes verpflichtet.

Entnehmen Sie vor der Entsorgung des Produkts sämtliche Batterien und Akkus sowie alle Lampen, die zerstörungsfrei entnommen werden können.

Wir weisen darauf hin, dass Sie für die Löschung personenbezogener Daten auf dem zu entsorgendem Produkt selbst verantwortlich sind.

 **WARNUNG:**

Entfernen oder zerstören Sie evtl. vorhandene Schnapp- und Riegelschlösser, wenn Sie das Gerät außer Betrieb nehmen oder es entsorgen.

Introduction

Thank you for choosing our product. We hope you will enjoy using the appliance.

Symbols in these instructions for use

Important information for your safety is specially marked. It is essential to comply with these instructions to avoid accidents and prevent damage:

WARNING:

This warns you of dangers to your health and indicates possible injury risks.

CAUTION:

This refers to possible hazards to the machine or other objects.

i NOTE: This highlights tips and information.

General notes



Read the operating instructions very carefully before putting the appliance into operation and keep the instructions including the warranty and the receipt. If you give this appliance to other people, also pass on the operating instructions.

i NOTE:

- Due to constant product modifications, your appliance may differ slightly from these operating instructions; functions and methods of use remain unchanged.
- The illustrations in these operating instructions are for illustrative purposes only and may differ from the original appliance.
- The appliance is designed exclusively for private use and for the envisaged purpose. This appliance is not fit for commercial use.
- The appliance is only to be used as described in the user manual. Do not use the appliance for any

other purpose. Any other use is not intended and can result in damages or personal injuries.

- Do not use it outdoors. Keep it away from sources of heat, direct sunlight and humidity.
- Do not operate the appliance **without** supervision.
- When not in use, for cleaning, user maintenance works or with disruption, switch off the appliance and disconnect the plug (pull the plug itself, not the lead) or turn off the fuse.
- The appliance and if possible the mains lead have to be checked regularly for signs of damage. If damage is found the appliance must not be used.
- For safety reasons, alterations or modifications of the appliance are prohibited.
- To ensure your children's safety, please keep all packaging (plastic bags, boxes, polystyrene etc.) out of their reach.

WARNING:

Do not allow small children to play with the foil. There is a **danger of suffocation!**

Special safety information for this unit



WARNING: Hot surface! Danger of burns!

The touchable surfaces may become very hot during operation.



WARNING:

- In the appliance enclosure or in the built-in structure, keep ventilation openings clear of obstruction.
 - Never switch the appliance off before the end of the drying cycle unless all washing is taken out quickly and spread out so that the heat can be dissipated.
 - The appliance must not be connected via an external switching device, such as a timer or be connected to a circuit that is regularly turned on and off by a device.
- The dry weight of laundry must not exceed the max. capacity of 8.0 kg.
 - The ventilation openings in the appliance base (if existing) may not be blocked, e.g. by carpeting.
 - Do not place the appliance behind a lockable door, a sliding door or a door with a hinge that is opposite the door hinge of the appliance in such a way that the appliance door is restricted from opening fully.
 - Be sure to follow the *"Drying instructions"* given in the chapter *"Startup / Operation"*.
 - The appliance must not be used if industrial chemicals have been used for cleaning.
 - Never use the appliance without installed filter. Clean the lint filter before or after each use.

- Make sure that fibres, dust and other debris do not accumulate around the appliance.
- This appliance can be used by **children** aged from 8 years and above and persons with reduced physical, sensory or mental capabilities or lack of experience and knowledge if they have been given supervision or instruction concerning **use of the appliance** in a safe way and understand the hazards involved.
- **Children** under 3 years should be kept away unless they are constantly supervised.
- **Children** shall not play with the appliance.
- Cleaning and **user maintenance** shall not be made by **children**, unless they are older than 8 years and are supervised.
- Do not repair the appliance yourself, but consult an authorized specialist. If the mains connection cable of this appliance is damaged, it must be replaced by the manufacturer, its customer service or a similarly qualified person in order to avoid hazards.
- Use the provided collection points of electrical equipment for the disposal of the appliance.

Refrigerant



WARNING: Risk of fire / flammable materials

The appliance contains an environmentally friendly but flammable refrigerant **R290**. Make sure no parts of the coolant circuit get damaged during transport and installation of the appliance.

If the refrigerant circuit is damaged:

- avoid any open flames or ignition source,
- disconnect the plug,

- thoroughly air the room in which the appliance is installed and
- contact an authorized technician.

Transport and packaging

Transport the appliance

If possible, transport the appliance in a vertical position.

If the appliance needs to be laid down during transportation or maintenance, place it carefully and only on the left-hand side of the appliance.

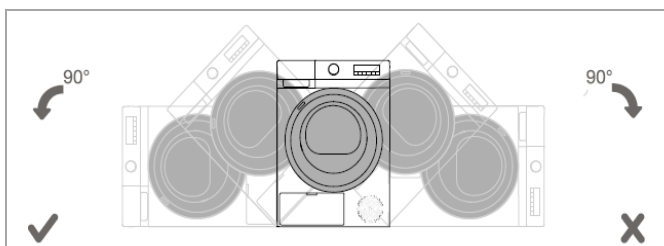

Secure the appliance sufficiently and protect it against weather during transport.

Unpacking the appliance

- Remove the appliance from its packaging.
- Remove all packaging material, such as foils, filler and cardboard packaging.

Dispose of packaging materials that are no longer required in accordance with the locally applicable regulations.

- To prevent hazards, check the appliance for any transport damage.
- In case of damage, do not put the appliance into operation. Contact your distributor.

i NOTE:

Production residue or dust may have collected on the appliance. We recommend cleaning the appliance according to chapter “*Cleaning and maintenance*”.

Appliance equipment

Appliance overview

Front view

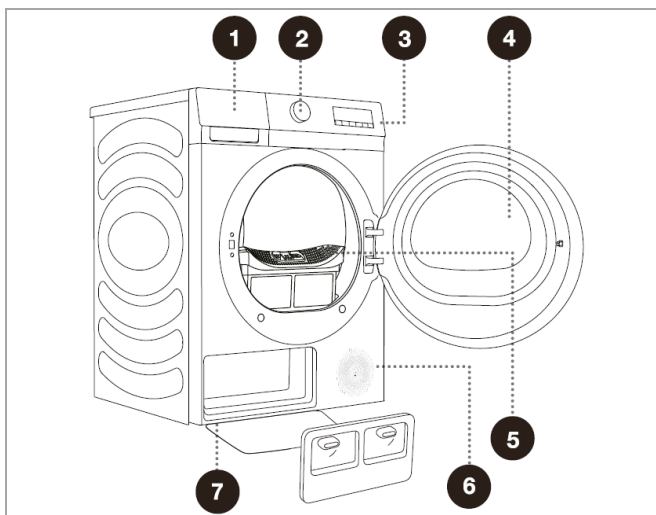

- | | |
|-------------------------------|------------------------|
| 1 Condensate tank | 5 Lint filter |
| 2 Program selector switch | 6 Ventilation grille |
| 3 Control panel | 7 Heat exchanger cover |
| 4 Appliance door / bull's eye | |

Back view

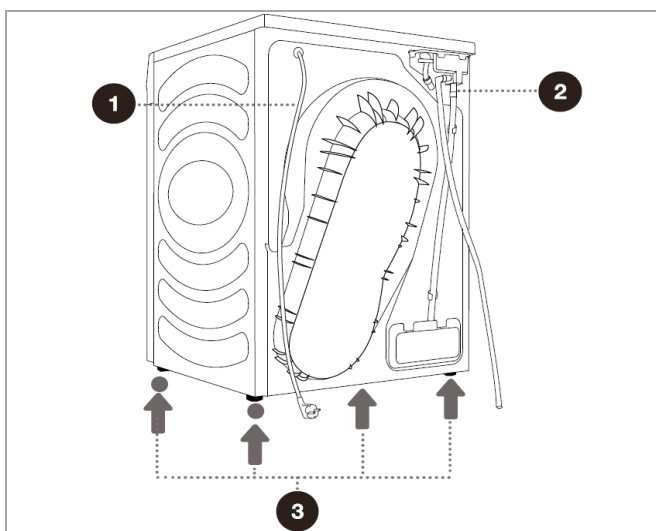

- | | |
|-------------------------|--------|
| 1 Mains connection plug | 3 Feet |
| 2 Condensate drain hose | |

Delivery scope

1x condensate drain hose

Working principle heat pump

Hot process air flows through the drum and thereby the therein wet laundry.

The humidity of the laundry is absorbed by the air, and then discharged in the heat pump. There, the air is cooled using a refrigerant, which stores the extracted energy.

Energy is not (hardly) getting lost, because this is used to warm the cooled air, which is then transferred to the laundry and thus the circle is closed.

Installation

⚠ WARNING:

The appliance must not be connected to the mains during installing. Otherwise, there is **danger to life or electric shock hazard!**

Installation location

- The site should be located near a properly grounded power socket. The socket must be freely accessible.
- Good ventilation around the appliance is required, to dissipate the heat properly. Enough clearance must be created for this purpose.
- The free space in front of the unit should be so that the appliance door can be opened without hindrance.
- Make sure that the floor on which the appliance is installed, is even, heat-resistant and clean.
- Take care of a solid and horizontal position of the appliance. If the appliance is not horizontally leveled, adjust the feet accordingly (see “*Leveling the appliance*”).

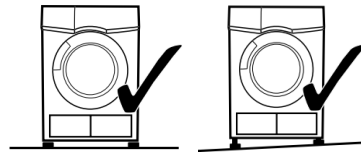
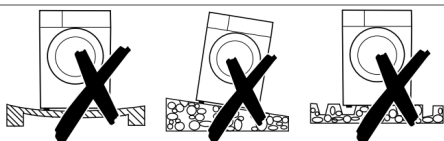

• Avoid the installation:

- near heaters, next to a stove, direct sunlight or any other heat sources;
- at locations with high humidity (e.g. outdoors), as metal parts would be susceptible to corrosion under such circumstances;
- in places where the temperature could drop below 5°C and rise above 35°C. Do not expose the appliance any weather.
- near volatile or flammable materials (e.g. gas, fuel, alcohol, paint, etc.).

Appliance and installation dimensions

⚠ WARNING:

For reasons of electrical and mechanical safety, the appliance cover **must not** be removed!

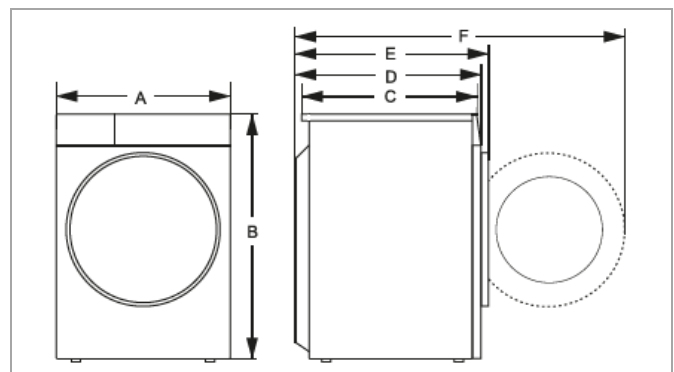

Unit in mm

A	B	C	D	E	F
595	845	520	550	580	1060

The appliance can only be positioned under a worktop if the minimum clearances around the appliance can be maintained.

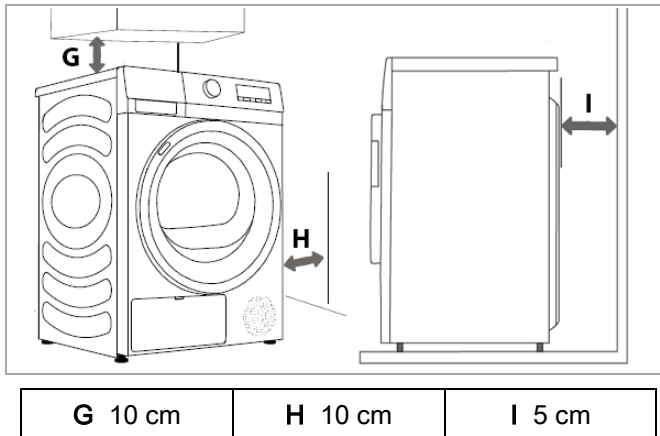

Aligning the appliance

The feet can be used to compensate for slight unevenness in the floor.

⚠ CAUTION:

The feet must never be removed. Do not restrict the floor clearance through carpets, strips of wood or similar. **Danger of heat accumulation!**

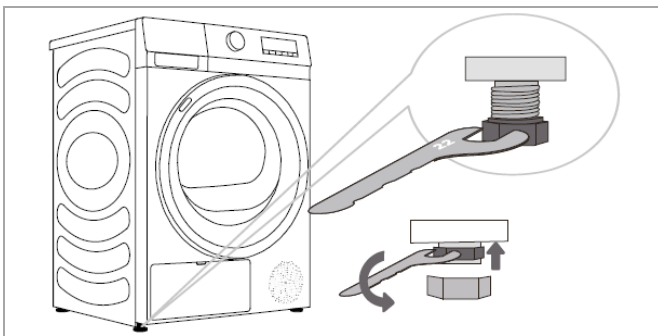

- Loosen the lock nuts using a spanner no. 22. The appliance feet can be leveled by +/- 1 cm by turning them.
- Tighten the lock nuts if the appliance is level. The feet must be in firm contact with the floor.
- Use a spirit level to check that the appliance is level. If the appliance is not level, the feet must be readjusted.

Draining the condensate

The dryer's condensation water can optionally be drained into the condensate tank or directly via a drain connection.

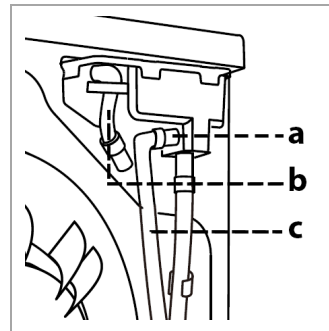

Delivery condition: hose (b) is attached to the connection piece (a) for draining the condensation water into the condensate tank.

- Detach the hose (b) from the connection piece (a). Then attach the enclosed drain hose (c) to the empty connection piece (a).
- Now connect the hose (c) to the desired drain connection, e.g. a drain pipe or a sink.
- Attach the hose securely to prevent it from changing position and causing water to escape.

Electrical connection

⚠ WARNING:

- The installation to the mains supply must conform to the local standards and regulations.
- Improper connection may cause to an **electric shock!**
- Do not use multiple sockets or extension cords.
- It is not allowed to modify the plug provided with the appliance! If the plug does not fit properly to the outlet, let install a proper outlet by an authorized specialist.
- The accessibility of the power plug must always be ensured to disconnect the device from the power supply in case of an emergency.
- Make sure that the voltage supply matches the specifications on the rating label (appliance back) before connecting.
- Connect the mains cable to a properly installed and earthed wall outlet.
- If the plug after installation is not accessible, a corresponding disconnect device must be available to meet the relevant safety regulations.

Startup / Operation

Intended use

The appliance is intended for use in private households. It is used for drying and refreshing textiles that have been washed in water beforehand and are expressly marked as suitable for drying.

Prior using for the first time

CAUTION:

After transport, the appliance should be left standing upright for approx. 2 hours so that the coolant can collect in the compressor. Nonobservance could lead to malfunction and causes an appliance breakdown.

















- Remove any accessories and other materials from the appliance drum.
- Clean the appliance drum. Follow the instructions which we provide in the *chapter "Cleaning and maintenance"*.
- Allow the appliance to dry the first time for about 30 minutes with old, damp clothes (see *"Starting the program"*).

Drying instructions

CAUTION: Do NOT dry in the appliance!

- Fabrics which are not tumble-dryer safe. Always follow the instructions on the care labels of your fabrics.
- Washing that has not been washed.
- Washing stained with cooking oil, acetone, alcohol, fuel, petrol, kerosene, stain remover, turpentine, wax, or wax remover. This must be washed first in the washing machine with hot water and detergent before drying.
- Objects such as foam rubber (latex), shower caps, waterproof fabrics, rubberized items, and items of clothing or pillows with foam rubber flakes.
- Softeners or similar products should be used as specified in the softener instructions.
- Remove all objects from pockets, such as matches and lighters.

- Close zips, buttons, or hooks before drying. Tie loose straps or loops together.
- Always follow the instructions on the laundry label when drying:

			
suitable for drying	non-iron	gentle drying	not suitable for drying
			
do not dry	no chemical cleaning	any temperatures	high temperatures
			
medium temperatures	low temperatures	without heat	hang up to dry
			
spread out to dry	hang up wet	spread out in the shade	suitable for chemical cleaning

Adding laundry

- Loosen the washed textiles and sort them according to the desired drying pattern, fiber and fabric type, same size and residual moisture after spinning. This makes drying especially smooth.
- Do not overload the appliance. Each load should correspond to the rated capacity of the appliance.
- Ensure that no items of washing are trapped in the door.
- Close the appliance door. Make sure that no laundry items are trapped between the appliance door and the gasket.

Control panel / functional description

i NOTE:

Note that the settings, functions and additional options are program-dependent!

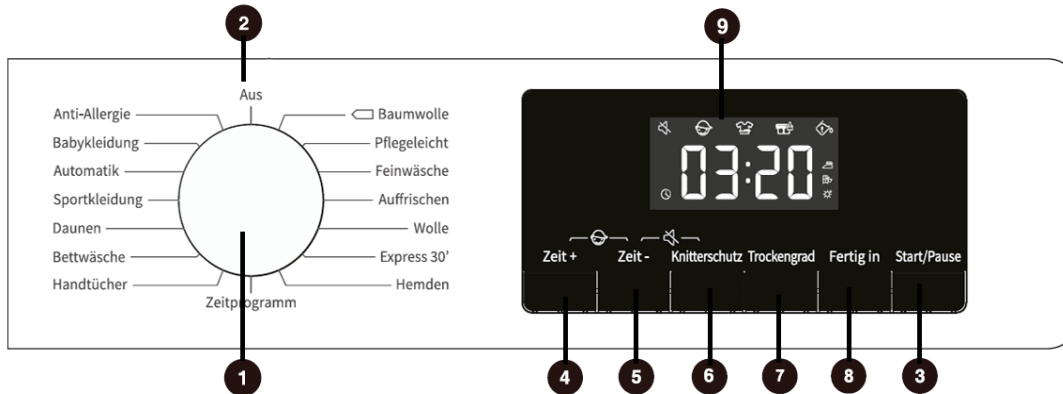

1 Program selector switch

To select a program, turn the program selector switch to the corresponding position. Details on the programs can be found in the "Program overview" section.

Estimated program times are shown on the display.

2 Off-position

To switch the appliance off, turn the program selector switch back to the off position.

3 Start/pause

Button to start/pause the selected or running program.

After the program has started, the expected remaining time is shown in the display as [x:xx] hours and minutes. If the appliance is in pause mode, the seconds dot symbol lights up continuously between the hours and minutes.

4 Increase time

Button to increase the drying time in the time-controlled programs.

5 Reduce time

Button to reduce the drying time in the time-controlled programs.

6 Crease protection

If the laundry cannot be removed in time after drying, select the crease protection program. During this time, the drum rotates at intervals to prevent the laundry from creasing.

Press the button to activate/deactivate the crease protection function. The corresponding LED lights up or goes out.

Touch any button or open the appliance door to end crease protection mode. If there is no activity on your part, the function will end automatically after about 12 hours.

Child lock

Activate the child lock to prevent careless pressing of buttons or incorrect operation.



To activate/deactivate, keep pressing the **button combination 4+5** after starting the program until the corresponding LED lights up or goes out.

Mute

To activate/deactivate the signal tones, keep pressing the **button combination 5+6** until the corresponding LED lights up or goes out.

7 Degree of drying

Button for selecting the drying effect. The corresponding LED indicates the selection.

	the laundry can be sorted immediately after drying
	very little moisture in the fibers of the fabric, clothes can be worn immediately
	with residual moisture, making the laundry easier to iron

8 Delay end time

The end of the program can be delayed between 1 and 24 hours by repeatedly pressing the button.

↔1:00→2:00→3:00→4:00→5:00→6:00→.....→24:00↔









Select and start a program. Based on the previously selected operating conditions, the program duration is calculated at which operation is automatically started in order to reach the selected end time preselection for switch-off.

Prerequisite: The delay time must be longer than the program duration of the selected drying program.

The estimated program end (time preselection + program duration) is shown in the display, the program is ended after [xx:xx] hours.

9 Display / LEDs

Display for settings and information

	Delay end time active
	Child lock active
	Crease protection active
	Drying effect active
	Drying effect active
	Drying effect active
	Mute active
	Clean lint filter
	Empty condensate tank
End	End of drying program
various error codes are displayed in the event of a fault	

Program overview

i NOTE:

The listed values are approximate values and recommendations under normal conditions and therefore are non-binding. The consumption data and the running times may deviate from the specified values depending on the load, residual moisture and temperature.

Program	Recommended max. load	Default duration h:min	Time + / -	Crease protection	Degree of drying
☐ Baumwolle / Cotton	8.0 kg	3:28	--	✓	✓
Pflegeleicht / Synthetics	4.0 kg	1:00	--	✓	✓
Feinwäsche / Delicates	1.0 kg	1:23	--	✓	✓
Express 30'	0.5 kg	0:30	--	✓	--
Hemden / Shirts	2.0 kg	1:03	--	✓	✓
Handtücher / Towels	4.0 kg	1:43	--	✓	✓
Bettwäsche / Bedding	2.5 kg	2:56	--	✓	✓
Daunen / Downwear	2.0 kg	2:38	--	✓	✓
Sportkleidung / Sportswear	2.0 kg	1:33	--	✓	✓
Automatik / Auto Dry	4.0 kg	2:43	--	✓	✓
Babykleidung / Baby Care	2.0 kg	1:14	--	✓	✓

**the programs listed above have a reversing function especially for large loads.*

Auffrischen / Refresh	no recommendation	predefined duration	✓	✓	--
Wolle / Wool	1.0 kg	predefined duration	✓	✓	--
Zeitprogramm / Time Dry	drying independent of load & humidity with predefined duration		✓	✓	--
Anti-Allergie / Allergy Care	2.0 kg	predefined duration	✓	✓	--

Consumption data

Program	Load	Washing machines spin speed	Duration	Energy consumption
Baumwolle / Cotton	8.0 kg	1200 rpm	3:28 h:min	1.92 kWh
	4.0 kg	1400 rpm	2:00 h:min	1.07 kWh
	2.0 kg	1400 rpm	1:35 h:min	0.64 kWh
Pflegeleicht / Synthetics	8.0 kg	1000 rpm	1:36 h:min	0.77 kWh
	4.0 kg	1000 rpm	1:00 h:min	0.46 kWh

The consumption data and running times may deviate from the specified values depending on the type of laundry, load, residual moisture, temperature and additionally selected functions.

☼ Power consumption in off mode 0.49 W / in standby mode 0.59 W.

Notes on the standard program and general energy-saving tips

- **Standard program:** **Cotton**, with a full load and partial load, this drying program is used to determine the information on the energy label. This program is suitable for drying normal wet cotton textiles and is the most efficient in terms of energy consumption for cotton.
- Loading the household dryer up to the capacity specified for the respective programs helps to save energy. Use the maximum capacity of the respective program.
- Select the drying program according to the type of laundry and the degree of dryness required.
- Do not over-dry the laundry. This is gentle on your laundry, prevents creasing and saves energy.
- Clean the filters regularly to avoid excessive drying and high electricity consumption.
- Ventilate the room well. The room temperature should not exceed 35°C.

Program short description

Cotton	Normally damp cotton textiles, e.g. towels, sheets, covers, underwear, etc. Use this program for thicker, insensitive cotton laundry of approx. the same thickness.
Synthetics	Suitable for synthetic fibers and blended fabrics that need to be dried at lower temperatures.
Delicates	Gentle for delicate fabrics such as silk and lace at a lower temperature and shorter drying time.
Express 30'	A short program for small quantities or slightly damp clothing that dries in a short time.
Shirts	Suitable for drying shirts and blouses at a medium temperature, shorter drying time and gentle drum movements.
Towels	For robust textiles such as towels. Dries at high temperatures, textiles can be put away in the wardrobe immediately.
Bedding	Suitable for drying large, heavy textiles such as comforter covers, sheets and blankets at a higher temperature and longer drying time.
Downwear	Especially for drying down items such as jackets, comforters and pillows at a lower temperature, longer drying time and gentle drum movements. It is recommended to put drying balls in the dryer.
Sportswear	Suitable for drying functional and sports textiles, thin and light fabrics, microfiber, polyester.
Auto Dry	Suitable for different types of laundry. The degree of drying of the laundry is monitored and the drying time is automatically adjusted.
Baby Care	For drying delicate baby clothes so that they are ready to wear.
<i>Time controlled programs</i>	
Refresh	For worn but not soiled clothing to remove and refresh odors.
Wool	Especially for wool clothing that needs to be dried gently to prevent shrinkage and felting.
Time Dry	Dries for a predefined duration regardless of load and humidity. Ideal for small quantities of laundry and post-drying multi-layered textiles.

Allergy Care	For removing allergens such as dust mites, pollen and animal hair at higher temperatures and longer drying times.
--------------	---

Automatic drying programs

The appliance has a humidity sensor, this detects the humidity of the load and automatically adjusts the optimal drying time. The electronic control guarantees the best drying results even with a low load.

Note: except for the time-controlled programs.

Capacity

Do not overload the appliance, otherwise the textiles will be strained and the drying will be impaired. Observe the information in the *"Program overview"*.

Starting the program

NOTE:
Humming sounds at the beginning of a drying process, which are generated by the compressor start-up, are normal.

- Connect the appliance to the power supply and switch it on.
- Put your laundry into the drum.
- Close the appliance door properly.

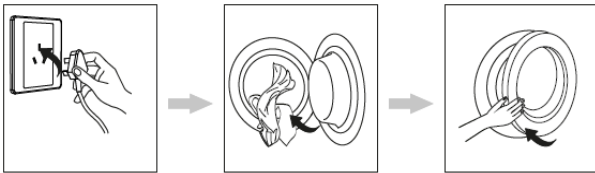

- Set the required operating conditions.
- Start the drying program.

Changing the program

A change is not possible after the program has been started. To be able to select a new program, you must switch the appliance off and on again.

End of program

At the end of the drying process, the display appears **[End]**. Several beeps sound (provided the mute is deactivated).

The control panel switches to standby mode and the appliance carries out an automatic crease protection phase.

Automatic crease protection phase

If the laundry is not removed after the end of the drying program, the appliance carries out an automatic crease protection phase of approx. 30 minutes (the crease protection LED flashes).

Note: except for the time-controlled programs.

The appliance continues its drum movements at intervals, thus protecting the textiles from creasing. Then operation is finally stopped. Laundry can be removed during the crease protection phase.

Switch off

- Switch off the appliance.
- Clean the lint filter and empty the condensate tank as described under *"Cleaning and maintenance"*.
- Keep the appliance door slightly open until the next drying cycle to prevent odors from forming.
- If the appliance is not used for a longer period of time, disconnect the appliance from the power supply.

Cleaning and maintenance

⚠ WARNING:

- Always switch off the appliance and disconnect it from the power supply before cleaning and user maintenance.
- Allow the appliance to cool down enough before cleaning. **Scalding!**
- Do not use steam cleaners for cleaning the appliance; moisture could enter electrical components. **Risk of electric shock!** Hot steam could damage the plastic parts.
- The appliance must be dry before restarting operation.

⚠ CAUTION:

- Do not use a wire brush or other sharp, abrasive items.
- Do not use any acidic or abrasive detergents.

Maintenance of the dryer

- Clean the appliance outer surfaces, the ventilation grille and the door sealing thoroughly with a soft, damp cloth. Use only mild cleaning agent.
- Check the drum regularly for dirt or fiber residues; also clean the drum and the inside of the door with a soft, damp cloth.
- Dry the appliance thoroughly before taking in operation again.

Cleaning the lint filter

The lint filter in the door opening catches all the lint that accumulates during drying.

⚠ CAUTION:

- A dirty filter impairs the drying result. Check and clean the filter before or after each drying process.
- The appliance must never be operated without the filter in place. Incorrect insertion of the filter can impair performance and damage the appliance.

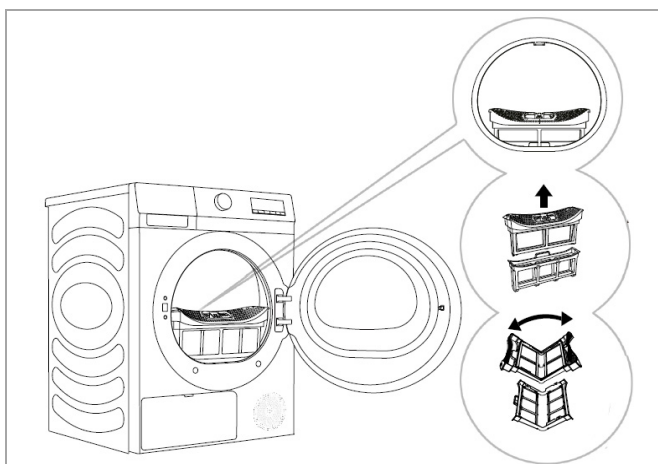

- Remove the filter by pulling it upwards and unfolding it.
- Wipe off the fluff by hand, use a damp cloth if necessary or clean the filter under running water.
- Dry the filter thoroughly and reinsert it correctly.

Emptying the condensate tank

Empty the condensate tank in the control panel after each drying process!

ⓘ NOTE:

It is not necessary to empty the condensate tank if the drain hose is connected directly to a drain.

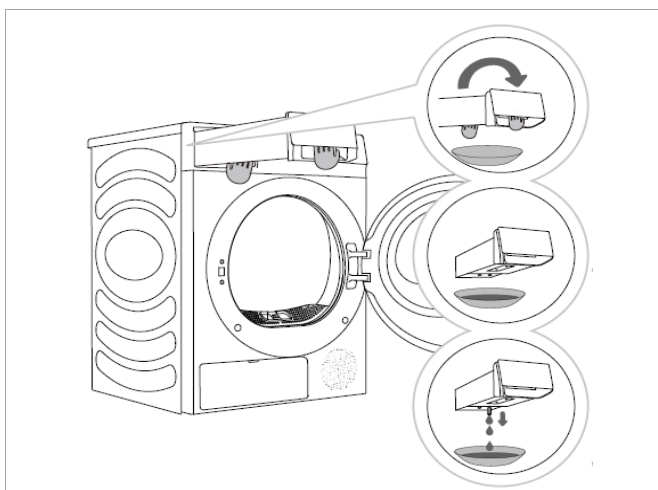

- Pull the drawer cover and carefully remove the water tank.
- Empty the water tank through the drain opening above a sink.

- For occasional cleaning, fill the tank with a mixture of neutral detergent and lukewarm water and rinse thoroughly.
- Replace the water tank.

If the tank is overfilled while a program is running, the drying process stops and the corresponding message appears on the display.

- After emptying the water tank, press the **start/pause-** button to continue the drying process.

Cleaning the heat exchanger

The cleaning interval depends on the type and quantity of laundry but clean the heat exchanger (condenser) approx. every three months.

⚠ WARNING: Risk of injury!
DO NOT clean with bare hands as the heat exchanger fins have sharp edges.

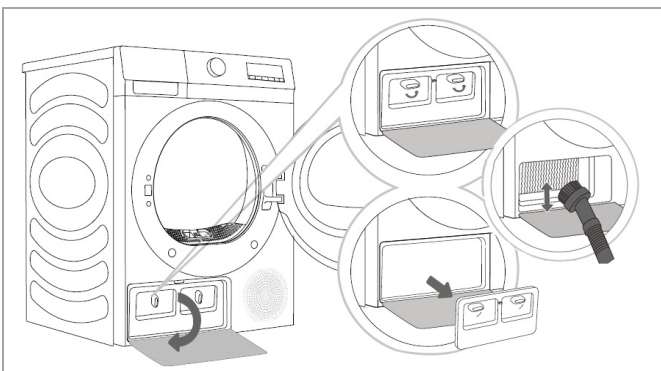

- Open the base cover.
- Turn the opposite levers to unlock and remove the heat exchanger cover.
- Remove the lint carefully and without pressure using a soft brush or a vacuum cleaner with the appropriate brush attachment.
- Replace the heat exchanger cover and close the locking levers.
- Close the base cover.

Cleaning the humidity sensors

The residual humidity sensors are located in the interior below the door opening. The electronics use the residual humidity sensors to determine how damp or dry the laundry is.

The easiest way to clean is with vinegar. If it is carried out regularly, a layer of limescale cannot build up and impair the function.



- Wipe the metal surface of the sensors with a sponge soaked in vinegar or with a soft brush.
- Then rub them dry thoroughly.

Troubleshooting

Before you contact an authorized specialist

For some malfunctions, the display shows error codes to warn you:

Trouble / possible cause / measure
<i>Appliance does not work or start</i>
<ul style="list-style-type: none"> - Check the power supply. - Is the door closed, is the appliance switched on or a program selected? - Observe the maximum filling quantity.
<i>Excessive drying time</i>
<ul style="list-style-type: none"> - Check the program setting. - Check lint filter and/or heat exchanger. Some programs have an air supply for cooling after drying.
<i>Poor drying effect</i>
<ul style="list-style-type: none"> - Make sure that the clothes have been centrifuged. - Check the correct program selection. - Observe the maximum load size. - Check the lint filter and/or heat exchanger.

Trouble / possible cause / measure	
<i>Unusual noises and strong vibrations</i>	
<ul style="list-style-type: none"> - The appliance must stand level on a solid surface. Are the feet aligned? - Check the lint filter for objects that have become caught in it. 	
<i>Housing is hot or there is a burnt smell</i>	
<ul style="list-style-type: none"> - Lint filter and/or heat exchanger needs cleaning. - Ventilation openings are blocked. 	
<i>The operating time displayed differs from the actual program duration</i>	
<p>For programs that stop automatically as soon as the laundry is dry, the drying time displayed is calculated according to the standard environment, initial laundry moisture, load quantity and load type. The drying time is automatically adjusted if the conditions change. The difference between the actual time and the displayed time is normal and ensures the best drying effect.</p>	
	<i>LED lights up</i>
Lint filter blocked, must be cleaned.	
	<i>LED lights up</i>
Condensate tank full, must be emptied.	
E50/51	<i>Error code</i>
Switch the appliance off and on again. If the error persists, call a specialist company.	

NOTE:

If a problem persists after following the steps above, contact your distributor or an authorized technician.

Technical data

Electrical connection.....

Connection voltage:220-240 V~ / 50 Hz

Connection power:650 W

Dimension H x W x D / Weight.....

Unit size:84.5 x 59.5 x 58.0 cm

Net weight:approx. 43.0 kg

For more information about the product, scan the QR code on the supplied energy label and/or visit the official website of the product data bank:

<https://eprel.ec.europa.eu>

The right to make technical and design modifications during continuous product development remains reserved.

This appliance has been tested according to all relevant current CE guidelines, such as electromagnetic compatibility and low voltage directives, and has been constructed in accordance with the latest safety regulations.



Disposal

Meaning of the “Dustbin” symbol

This symbol indicates that this product must not be disposed of with household waste in accordance with the Waste Electrical and Electronic Equipment Directive (2012/19/EU) and national legislation.

Improper handling of waste electrical and electronic equipment can have negative effects on the environment and human health due to potentially hazardous substances that are often contained in waste electrical and electronic equipment.

Consumers are legally obliged to dispose of electrical and electronic appliances separately from unsorted municipal waste at the end of their service life. By disposing of this product properly, you are also contributing to the effective utilization of natural resources.

Information on collection points for old appliances can be obtained from your local authority, the public waste disposal authority, an authorized body for the disposal of old electrical and electronic appliances or your waste collection service.

This product must be returned to a designated collection point. This can be done, for example, by returning it when purchasing a similar product or by handing it in at an authorized collection point for the recycling of old electrical and electronic equipment. The return of old appliances is free of charge. Your dealer and contractual partner is also obliged to take back the old appliance free of charge.

Before disposing of the product, remove all batteries and rechargeable batteries as well as all lamps that can be removed without destroying them.

Please note that you are responsible for deleting personal data from the product to be disposed of.

 **WARNING:**

Remove or destroy any existing latches and bolt locks when you take the appliance out of operation or dispose of it.

BOMANN®

C. Bomann GmbH

www.bomann-germany.de

Made in P.R.C.

Stand 07/2024