

CALYPSO

WATCHES

IKMK5841

MANUAL DE INSTRUCCIONES

INSTRUCTION MANUAL

MANUEL D'INSTRUCTION

BETRIEBSANLEITUNG

MANUALE DI FUNZIONAMENTO

MANUAL DE INSTRUÇÕES

BOTÓN, DEFINICIONES M=MODO, S=INICIAR, R=RESTABLECER, L=LUZ



CAMBIO DE PANTALLA

Durante el modo de horario habitual, pulse el botón M de 1 a 4 veces para entrar en la siguiente secuencia: Modo cronómetro -> Modo alarma -> Modo ajuste de la hora -> Modo horario habitual. Si no se produce actividad durante 1 minuto, automáticamente se regresará al Modo horario habitual.

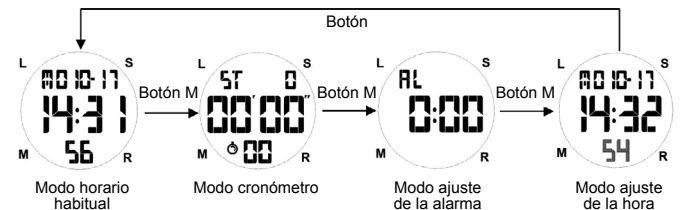

AJUSTE DE LA HORA

Durante el modo de horario habitual, pulse el botón "M" 3 veces para entrar en el Modo de ajuste de la hora. En la fase de ajuste de la hora (los segundos parpadean), pulse el botón "S" para ajustar el valor de los segundos (los segundos se reinician a 0). Pulse de nuevo el botón "R". Cuando la hora parpadee, pulse el botón "S" para ajustar la hora. Del mismo modo, pulse el botón "R" para ajustar los minutos, el mes, la fecha y el día de la semana, respectivamente. Cuando los dígitos parpadeen, pulse el botón "S" para aumentar el valor, mantenga presionado el botón "S" para aumentar el valor más rápidamente. Tras completar los ajustes, pulse el botón "M" una vez para regresar al Modo horario habitual. Si no se produce actividad durante 1 minuto, se guardarán automáticamente los valores actuales y se regresará al Modo horario habitual.

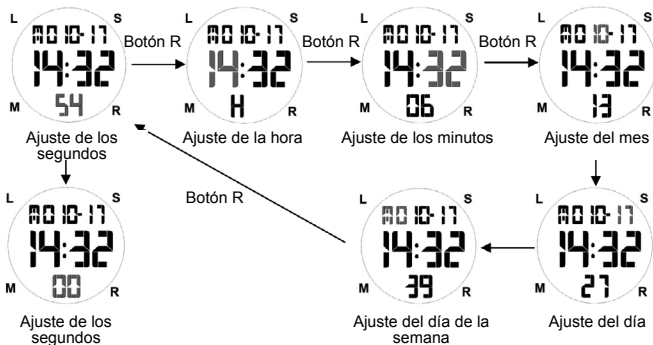

CAMBIO DE FORMATO DE 12/24 HORAS

Durante el ajuste de la hora en el Modo ajuste de la hora, pulse el botón "S" para ajustar el valor de la hora y el modo 12/24 horas al mismo tiempo. La letra "A" (activada) representa la mañana y la letra "P" (activada) representa la tarde. Estos dos estados aparecen en el modo de 12 horas. Cuando aparece la letra "H" activada, significa que está activo el modo de 24h.



AJUSTE DE LA ALARMA

Aparecerán las letras AL. Pulse el botón "R" para ajustar la hora (que parpadeará), posteriormente pulse el botón "S" para ajustar la hora y completar la configuración. Pulse el botón "R" para ajustar los minutos (que parpadearán), posteriormente pulse el botón "S" para ajustar los minutos y completar la configuración. Tras completar los ajustes, pulse el botón "M" una vez para regresar al Modo horario habitual. Si no se produce actividad durante 1 minuto, se guardarán automáticamente los valores actuales y se regresará al Modo horario habitual.

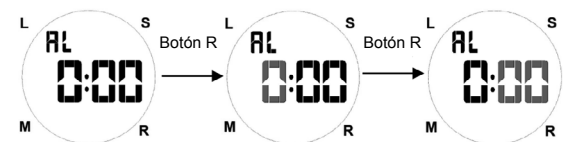

AJUSTE DE ALARMA Y ACTIVACIÓN/DESACTIVACIÓN DE TIMBRE HORARIO

Durante el modo de horario habitual, pulse el botón "M" 2 veces para entrar en el Modo de ajuste de la alarma. Aparecerán las letras AL. Pulse el botón "S" para cambiar entre los diferentes estados: alarma activada (aparece el icono de alarma) -> timbre horario activado (aparece el icono de timbre horario) -> alarma y timbre horario activados (aparecen los iconos de alarma y de timbre horario) -> alarma y timbre horario desactivados (no aparecen los iconos de timbre horario y de alarma).

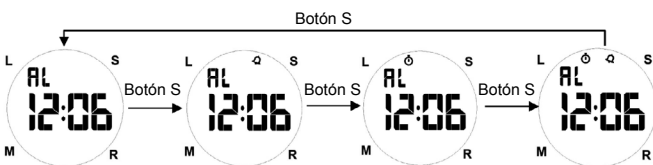

LUZ DE FONDO

Pulse el botón "L" para encender la luz de fondo.
Nota: utilizar de forma prolongada la luz de fondo, reducirá la duración de la batería.

RESISTENCIA AL AGUA Y CAPA PROTECTORA

Este reloj electrónico es resistente al agua en un uso normal. Se puede llevar cuando se lave las manos y durante la lluvia. Pero no se recomienda su uso para nadar, durante un baño o sumergirlo en el agua. El reloj es un dispositivo de precisión. Manténgalo seco el máximo tiempo posible, con el fin de prolongar su vida útil. La pantalla del reloj presenta una capa de protección y la pantalla se verá de forma más clara cuando la retire.

SUSTITUCIÓN DE LA BATERÍA

Cuando la pantalla se atenúe o no aparezca, por favor acuda a un profesional para sustituir la batería por una 1pc CR2032 o equivalente. La pantalla volverá al Modo horario habitual.

MODO CRONÓMETRO

Durante el modo de horario habitual, pulse el botón "M" 1 vez para entrar en el Modo cronómetro. Aparecerán las letras ST. Pulse el botón "S" para iniciar el cronómetro, posteriormente pulse de nuevo el botón "S" 1 vez para detenerlo y leer la pantalla. Pulse el botón "R" para reiniciar el cronómetro. Durante el funcionamiento del cronómetro, pulse el botón "R" para activar el tiempo parcial. Aparecerán las letras SP. Pulse el botón "S" para detener el tiempo parcial y posteriormente pulse de nuevo el botón "S" para reiniciar el tiempo parcial. Pulse el botón "R" para detener el tiempo parcial e iniciar el cronómetro. Pulse el botón "M" para regresar al Modo horario habitual.

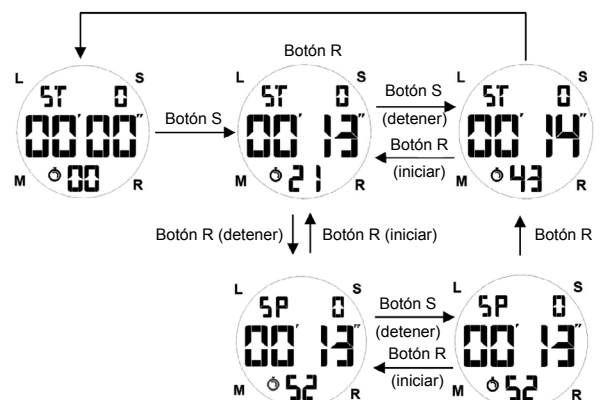

En aplicación de la normativa sobre los desechos de equipos eléctricos y electrónicos, los productos de relojería de cuarzo que se encuentran al final de su vida útil deben ser sometidos a una recogida selectiva en vistas a su posterior tratamiento. También puede depositar nuestros productos de relojería de cuarzo en uno de nuestros puntos de venta autorizados, así como en cualquier punto de recogida habilitado. La recogida selectiva, el tratamiento, la valoración y el reciclaje contribuyen a la salvaguarda de nuestro medio ambiente y a la protección de nuestra salud.

KEY, ICON DEFINITIONS

M=MODE, S=START, R=RESET, L=LIGHT



MODE SWITCHING

During Normal Time Mode, press M key 1 to 4 times, different modes will be entering into this sequence: Stopwatch Mode -> Alarm Mode -> Time Setting Mode -> Normal Time Mode. If there is no key activities for about 1 minute, it will automatically back to Normal Time Mode.

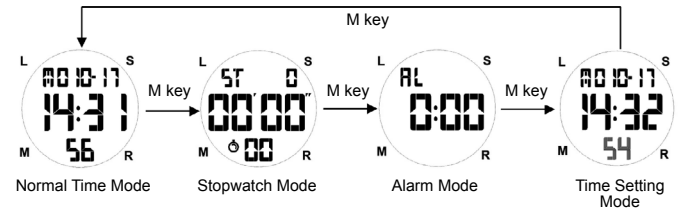

TIME SETTING

During Normal Time Mode, press M key 3 times to enter Time Setting Mode. In the time adjustment state (second flashes), press S key to adjust second value (second value reset to 0). Press R key again. When the hour flashes, press S key to adjust the hour value. By the same way, press R key respectively to adjust: minute, month, date, weekday. When digits are flashing, press S key to increase the value, hold S key to quickly increase the value.

After all adjustments are completed, press M key once to return to Normal Time Mode. If there is no key activities during setting status for about 1 minute, current values are saved and it will automatically back to Normal Time Mode.

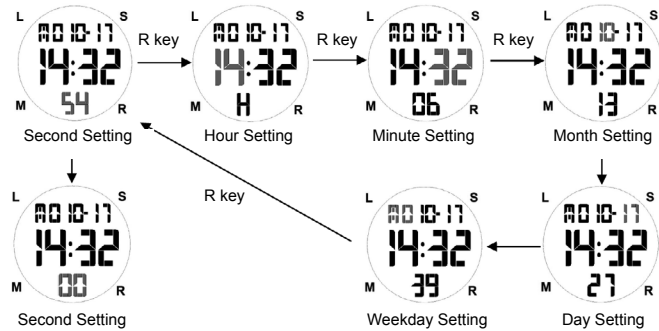

12/24-HOUR SYSTEM SETTING

During hour setting of Time Setting Mode, press S key to adjust the hour value and 12/24-hour system at the same time. A (A letters is on) letters is on standing for the morning and P (P letters is on) letters is on standing for the afternoon. These two states are 12 hour system. When it is adjusted to H (H letters is on), it stands for 24 hour system.



SETTING OF ALARM AND HOURLY CHIME ON / OFF

During Normal Time Mode, press M key 2 times to enter Alarm Mode. AL letters is on. Press S key to toggle among different states: alarm is on (alarm icon is on) -> hourly chime is on (hourly chime icon is on) -> alarm is and hourly chime are on (hourly chime and alarm icon are on) -> alarm is and hourly chime are off (hourly chime and alarm icon are off).

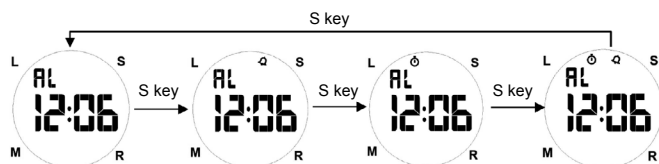

ALARM SETTING

During Normal Time Mode, press M key 2 times to enter Alarm Mode. AL letters is on. Press R key to adjust to the hour (flashing) value, then press S key to adjust the hour to complete the setting. Press R key again to adjust to the minute (flashing) value, and then press S key to adjust the minute to complete the setting. Then press M key once to return to Normal Time Mode. If there is no key activities during setting status for about 1 minute, current values are saved and it will automatically back to Normal Time Mode.

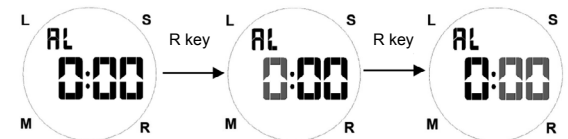

STOPWATCH MODE

During Normal Time Mode, press M key 1 times to enter Stopwatch Mode. ST letters is on. Press S key to start running watch, and then press S key once again to stop running watch and display reading. Press R key to reset the stopwatch. During stopwatch is running, press R key can start split time to run. SP letters is on. Press S key to stop the split time, and then press S key once again to restart running the split time. Press R key can stop the split time and start the running watch. Press M key to return to Normal Time Mode.

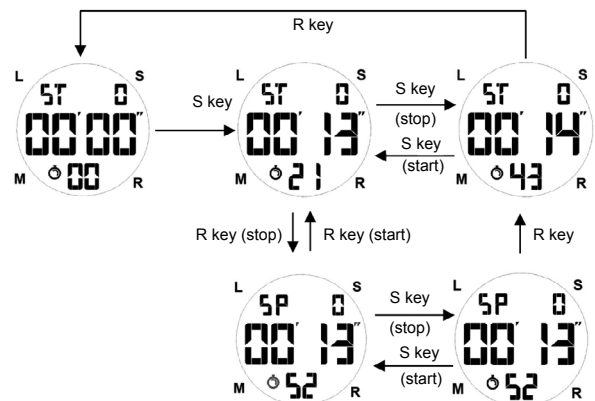

BACKLIGHT

Press L key to turn on the backlight. Note: always using backlight for a longer time will shorten the battery life.

WATERPROOF AND PROTECTIVE FILM

This electronic watch is waterproof for common usage. It can wear during washing hands and at raining. But it is not allowed to wear at swimming, bathing and soaking. Watch is a precision device. Please keep it dry as much as possible, which will prolong its service life. There is a protective film on the watch screen, and the display will be clearer after it is torn off.

BATTERY REPLACEMENT

When the display dims or no display, please ask professional serviceman to replace the 1pc CR2032 or equivalent battery. The display will return to Normal Time Mode.



By virtue of the regulations pursuant to the handling of waste products deriving from electronic and electrical equipment, end of lifecycle watch making products must be selectively collected for processing. You may therefore dispose of your quartz watch making products at any of our retail outlets or any other authorized collection point. The selective collection, processing, rating and recycling of these products helps contribute to safeguarding the environment and protecting our health.

BOUTONS, DÉFINITION DES ICÔNES

M=MODE, S=DÉMARRER, R=RÉINITIALISER, L=ÉCLAIRAGE



MODE CHANGEMENT D'ÉCRAN

Dans le mode Horaire habituel, appuyez sur le bouton M une à quatre fois pour entrer dans la séquence suivante: Mode Chronomètre -> Mode Alarme -> Mode Paramétrage de l'heure -> Mode Horaire habituel. S'il n'y a aucune activité durant 1 minute, la montre retournera automatiquement au mode Horaire habituel ».

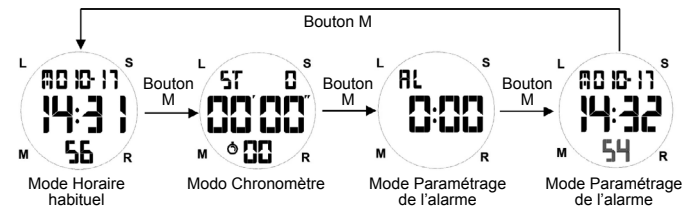

PARAMÉTRAGE DE L'HEURE

Dans le mode Horaire habituel, appuyez sur le bouton « M » trois fois pour entrer dans le mode Paramétrage de l'heure. Dans la phase de paramétrage de l'heure (les secondes clignotent), appuyez sur le bouton « S » pour paramétrer la valeur des secondes (les secondes se remettent à 0). Appuyez de nouveau sur le bouton « R ». Quand l'heure clignote, appuyez sur le bouton « S » pour paramétrer l'heure. De la même manière, appuyez sur le bouton « R » pour paramétrer les minutes, le mois, la date et le jour de la semaine, respectivement. Quand les chiffres clignotent, appuyez sur le bouton « S » pour augmenter la valeur, maintenez le bouton « S » enfoncé pour augmenter la valeur plus rapidement. Après avoir effectué le paramétrage, appuyez sur le bouton « M » une fois pour retourner au mode Horaire habituel. S'il n'y a aucune activité durant 1 minute, les valeurs seront automatiquement enregistrées et la montre retournera au mode Horaire habituel.

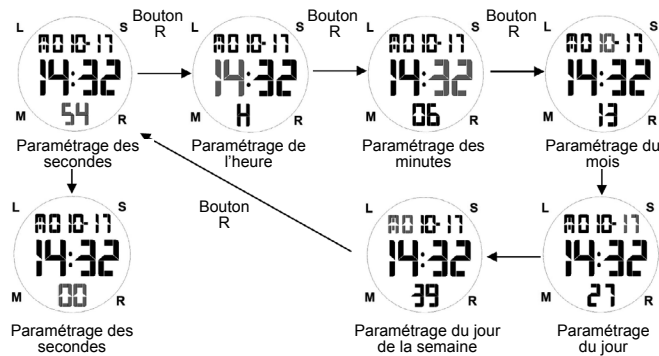

CHANGEMENT DE FORMAT DE 12/24 HEURES

Dans le mode Paramétrage de l'heure, appuyez sur le bouton « S » pour paramétrer la valeur de l'heure et le mode 12/24 heures en même temps. La lettre « A » (activée) représente le matin et la lettre « P » (activée) représente l'après-midi. Ces deux états s'affichent dans le mode d'affichage de 12 h. Quand la lettre « H » est affichée comme étant activée, cela signifie que le mode d'affichage de 24 h est activé.



PARAMÉTRAGE DE L'ALARME ET ACTIVATION / DÉSACTIVATION DE LA SONNERIE HORAIRE

Dans le mode Horaire habituel, appuyez sur le bouton « M » deux fois pour entrer dans le mode Paramétrage de l'alarme. Les lettres « AL » s'afficheront. Appuyez sur le bouton « S » pour passer d'un état à l'autre : alarme activée (l'icône d'alarme s'affiche) -> sonnerie horaire activée (l'icône horaire s'affiche) -> alarme et sonnerie horaire activées (les icônes d'alarme et de sonnerie horaires s'affichent) -> alarme et sonnerie horaire désactivées (les icônes d'alarme et de sonnerie horaires ne s'affichent pas).

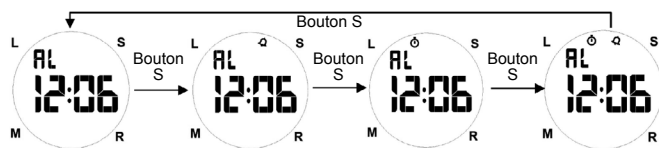

PARAMÉTRAGE DE L'ALARME

Dans le mode Horaire habituel, appuyez sur le bouton « M » deux fois pour entrer dans le mode Paramétrage de l'alarme. Les lettres « AL » s'afficheront. Appuyez sur le bouton « R » pour paramétrer l'heure (qui clignotera), puis appuyez sur le bouton « S » pour paramétrer l'heure et achever le paramétrage. Appuyez sur le bouton « R » pour paramétrer les minutes (qui clignoteront), puis appuyez sur le bouton « S » pour paramétrer les minutes et achever le paramétrage. Une fois le paramétrage effectué, appuyez sur le bouton « M » une fois pour retourner au mode Horaire habituel. S'il n'y a aucune activité durant 1 minute, les valeurs seront automatiquement enregistrées et la montre retournera au mode Horaire habituel.

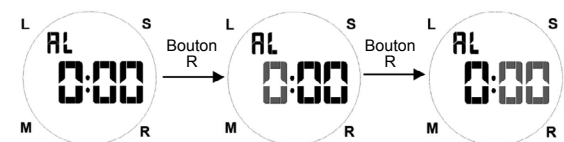

MODE CHRONOMÈTRE

Dans le mode Horaire habituel, appuyez sur le bouton « M » une fois pour entrer dans le mode Chronomètre. Les lettres « ST » s'afficheront. Appuyez sur le bouton « S » pour démarrer le chronomètre, puis appuyez sur le bouton « S » de nouveau une fois pour l'arrêter et lire l'écran. Appuyez sur le bouton « R » pour redémarrer le chronomètre. Durant le fonctionnement du chronomètre, appuyez sur le bouton « R » pour activer le temps intermédiaire. Les lettres « SP » s'afficheront. Appuyez sur le bouton « S » pour arrêter le temps intermédiaire, puis appuyez de nouveau sur le bouton « S » pour redémarrer le temps intermédiaire. Appuyez sur le bouton « R » pour arrêter le temps intermédiaire et démarrer le fonctionnement de la montre. Appuyez sur le bouton « M » pour retourner au mode Horaire habituel.

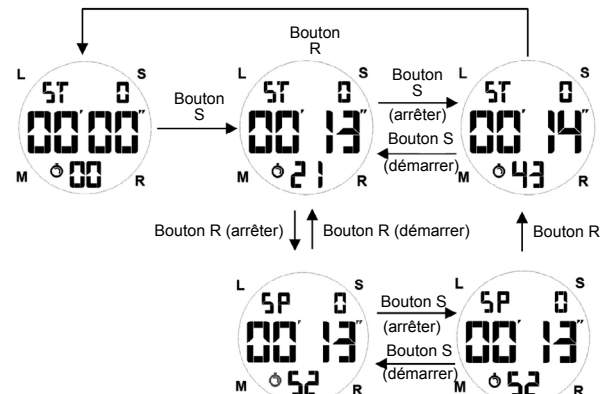

RÉTROÉCLAIRAGE

Appuyez sur le bouton « L » pour activer le rétroéclairage. Remarque : utiliser de manière prolongée le rétroéclairage réduit toujours la durée de vie de la pile.

RÉSISTANCE À L'EAU ET COUCHE DE PROTECTION

Cette montre électronique est résistante à l'eau s'il en est fait une utilisation normale. Il est possible de la porter lorsqu'on se lave les mains et quand il pleut. Mais il n'est pas recommandé de l'utiliser pour nager, lorsqu'on se baigne ou lorsqu'on est sous l'eau. La montre est un appareil de précision. Veuillez la maintenir au sec le plus longtemps possible, afin de prolonger sa durée de vie utile. L'écran de la montre est doté d'une couche de protection et il sera plus facile de voir ce qui est affiché dessus une fois celle-ci retirée.

REMPACEMENT DE LA PILE

Lorsque l'affichage de l'écran s'atténue ou disparaît, veuillez-vous rendre chez un professionnel pour remplacer la pile par une 1 pièce CR2032 ou pièce équivalente. L'écran retournera au mode Horaire habituel.



En application de la réglementation sur les déchets des équipements électriques et électroniques, les produits horlogers à quartz en fin de vie font l'objet d'une collecte sélective en vue de leur traitement. Vous pouvez ainsi déposer nos produits horlogers à quartz dans l'un de nos points de vente agréés, ainsi que dans tout point de collecte habilité. La collecte sélective, le traitement, la valorisation et le recyclage contribuent à la sauvegarde de notre environnement et à la protection de notre santé.

TASTEN, ERKLÄRUNG DER SYMBOLE

M=MODUS, S=START, R=RÜCKSETZEN, L=LICHT



EINSTELLUNG DER UHRZEIT

Drücken Sie im Normalzeitmodus 3 Mal die Taste „M“, um in den Zeiteinstellungsmodus zu gelangen. Im Zeiteinstellungsmodus (in dem die Sekunden blinken) drücken Sie die Taste „S“, um den Sekundenwert einzustellen (der Sekundenwert wird auf 0 zurückgesetzt). Drücken Sie erneut die Taste „R“. Wenn die Stunde blinkt, drücken Sie die Taste „S“, um den Stundenwert einzustellen. Auf die gleiche Weise können Sie mit der Taste „R“ folgende Werte einstellen: Minute, Monat, Datum, Wochentag. Wenn die Ziffern blinken, drücken Sie die Taste „S“, um den Wert zu erhöhen. Halten Sie die Taste „S“ gedrückt, um den Wert mit hoher Geschwindigkeit zu erhöhen. Nachdem alle Einstellungen abgeschlossen sind, drücken Sie einmal die Taste „M“, um in den Normalzeitmodus zurückzukehren. Wenn im Zeiteinstellungsmodus etwa 1 Minute lang keine Tasten betätigt werden, werden die aktuellen Werte gespeichert und das Gerät kehrt automatisch in den Normalzeitmodus zurück.

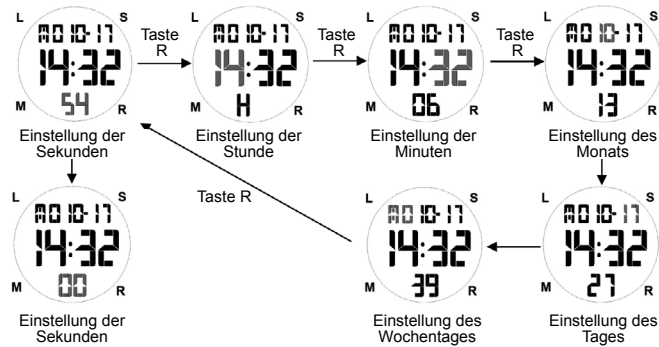

EINSTELLUNG DES ALARMS UND AKTIVIERUNG/DEAKTIVIERUNG DES STUNDENSIGNALS

Drücken Sie im Normalzeitmodus 1 Mal die Taste „M“, um den Alarmmodus aufzurufen. Es erscheinen die Buchstaben AL. Drücken Sie die Taste „S“, um zwischen den verschiedenen Zuständen zu wechseln: Alarm ist eingeschaltet (Alarmsymbol erscheint) -> Stundensignal ist eingeschaltet (Symbol für Stundensignal erscheint) -> Alarm und Stundensignal sind eingeschaltet (Symbol für Stundensignal und Alarm erscheinen) -> Alarm und Stundensignal sind ausgeschaltet (keines der beiden Symbole erscheint).



HINTERGRUNDBELEUCHTUNG

Drücken Sie die Taste „L“, um die Hintergrundbeleuchtung einzuschalten. Hinweis: Eine häufige Verwendung der Hintergrundbeleuchtung über einen längeren Zeitraum kann die Lebensdauer der Batterie verkürzen.

WASSERDICHTIGKEIT UND SCHUTZFOLIE

Diese elektronische Uhr ist wasserdicht für den normalen Gebrauch. Sie kann beim Händewaschen und bei Regen getragen werden. Sie sollte jedoch nicht beim Schwimmen, Baden oder generell unter Wasser getragen werden. Die Uhr ist ein Präzisionsgerät. Bitte halten Sie sie so trocken wie möglich, um ihre Lebensdauer zu verlängern. Auf dem Display der Uhr befindet sich eine Schutzfolie. Die Anzeige wird klarer, nachdem diese entfernt wurde.

AUSTAUSCH DER BATTERIE

Wenn die Anzeige sich verdunkelt oder gar nicht mehr erscheint, wenden Sie sich bitte an einen Fachmann, um die Batterie durch eine CR2032 (1 Stück) oder eine gleichwertige Batterie zu ersetzen. Die Anzeige kehrt dann in den Normalzeitmodus zurück.

MODUSWECHSEL

Drücken Sie im Normalzeitmodus die Taste „M“ 1 bis 4 Mal, um die verschiedenen Modi in folgender Reihenfolge aufzurufen: Stoppmodus -> Alarmmodus -> Zeiteinstellungsmodus -> Normalzeitmodus. Wenn etwa 1 Minute lang keine Tasten betätigt werden, kehrt das Gerät automatisch in den Normalzeitmodus zurück.

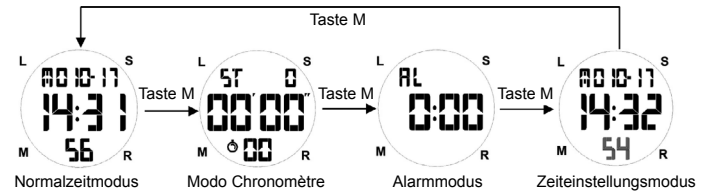

WECHSEL ZWISCHEN 12- UND 24-STUNDEN-ZÄHLUNG

Drücken Sie während der Stundeneinstellung im Zeiteinstellungsmodus die Taste „S“, um den Stundenwert und die 12/24-Stunden-Zählung gleichzeitig einzustellen. Wenn der Buchstabe A erscheint, steht er für den Vormittag, und der Buchstabe P für den Nachmittag. Beide erscheinen, wenn der 12-Stunden-Modus aktiviert ist. Wenn der Buchstabe H erscheint, ist der 24-Stunden-Modus aktiviert.



EINSTELLUNG DES ALARMS

Drücken Sie im Normalzeitmodus 2 Mal die Taste „M“, um in den Alarmmodus zu gelangen. Es erscheinen die Buchstaben AL. Drücken Sie die Taste „R“ für den Stundenwert (der zu blinken beginnt), und drücken Sie dann die Taste „S“, um die Stunde einzustellen und die Einstellung abzuschließen. Drücken Sie erneut die Taste „R“ für den Minutenwert (der ebenfalls zu blinken beginnt), und drücken Sie dann die Taste „S“, um die Minuten einzustellen und die Einstellung abzuschließen. Nachdem alle Einstellungen abgeschlossen sind, drücken Sie einmal die Taste „M“, um in den Normalzeitmodus zurückzukehren. Wenn etwa 1 Minute lang keine Tasten betätigt werden, werden die aktuellen Werte gespeichert und das Gerät kehrt automatisch in den Normalzeitmodus zurück.



STOPPMODUS

Drücken Sie im Normalzeitmodus 1 Mal die Taste „M“, um den Stoppmodus aufzurufen. Es erscheinen die Buchstaben ST. Drücken Sie die Taste „S“, um die Stoppuhr zu starten, und drücken Sie dann noch einmal die Taste „S“, um die Stoppuhr anzuhalten und die Anzeige abzulesen. Drücken Sie die Taste „R“, um die Stoppuhr zurückzusetzen. Während die Stoppuhr läuft, kann durch Drücken der Taste „R“ die Zwischenzeit aktiviert werden. Es erscheinen die Buchstaben SP. Drücken Sie die Taste „S“, um die Zwischenzeit zu stoppen, und drücken Sie dann erneut die Taste „S“, um eine neue Zwischenzeit zu starten. Durch Drücken der Taste R kann die Zwischenzeit beendet und die normale Stoppuhr gestartet werden. Drücken Sie die Taste M, um in den Normalzeitmodus zurückzukehren.

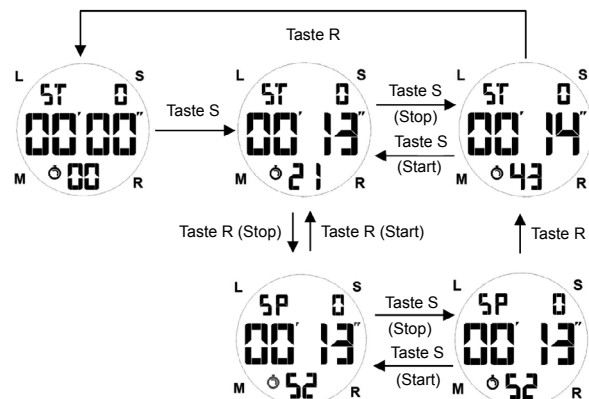

Gemäß den Bestimmungen über die Behandlung von Abfällen durch Elektronik- und Elektro-Altgeräte sind Quarzuhrenprodukte, deren Lebensdauer abgelaufen ist, selektiv zu sammeln, um sie dem Recycling zuzuführen. Sie können Ihre Quarzuhrenprodukte daher in einer unserer Verkaufsstellen oder an einer beliebigen Sammelstelle abgeben. Die selektive Sammlung, die Verarbeitung, die Bewertung und das Recycling dieser Produkte ist ein Beitrag zum Umweltschutz und zum Schutz unserer Gesundheit.

DEFINIZIONI DEI PULSANTI DE LOS ICONOS

M=MODO, S=START, R=RESET, LA=LUCE



CAMBIO SCHERMO

Durante la normale modalità orario, premere il pulsante M 1-4 volte per inserire la seguente sequenza: Modalità cronometro -> Modalità sveglia -> Modalità impostazione ora -> Modalità ora normale. Se non c'è attività per 1 minuto, tornerà automaticamente alla modalità orario normale.

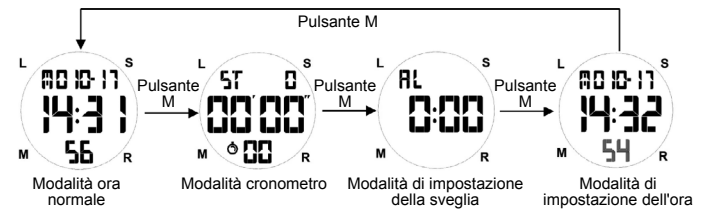

IMPOSTAZIONI ORA

Durante la normale modalità ora, premere il pulsante "M" 3 volte per accedere alla modalità di impostazione dell'ora. Nella fase di impostazione dell'ora (i secondi lampeggiano), premere il tasto "S" per impostare il valore dei secondi (i secondi si azzerano). Premere nuovamente il pulsante "R". Quando l'ora lampeggia, premere il pulsante "S" per impostare l'ora. Allo stesso modo, premere il pulsante "R" per impostare rispettivamente i minuti, il mese, la data e il giorno della settimana. Quando le cifre lampeggiano, premere il pulsante "S" per aumentare il valore, premere a lungo il pulsante "S" per aumentare il valore più velocemente. Dopo aver completato le impostazioni, premere una volta il pulsante "M" per tornare alla normale modalità Ora. Se non c'è attività per 1 minuto, salverà automaticamente i valori correnti e tornerà alla normale modalità Ora.

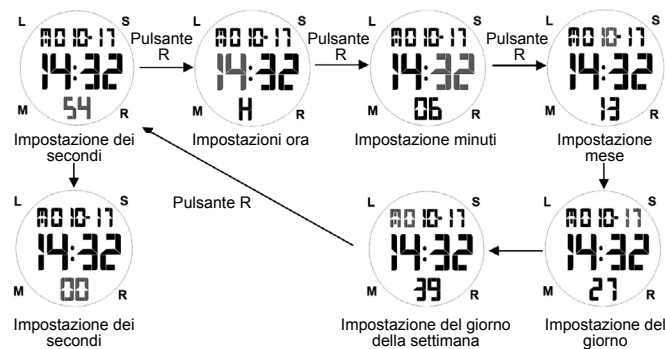

IMPOSTAZIONE CAMBIO FORMATO 12/24 ORE

Durante l'impostazione dell'ora nella modalità di impostazione dell'ora, premere il pulsante "S" per impostare contemporaneamente il valore dell'ora e la modalità 12/24 ore. La lettera "A" (attivata) rappresenta la mattina e la lettera "P" (attivata) rappresenta il pomeriggio. Questi due stati appaiono nella modalità 12 ore. Quando la lettera "H" appare attivata, significa che la modalità 24h è attiva.



IMPOSTAZIONE DELLA SVEGLIA

Durante la normale modalità orario, premere il pulsante M 2 volte per accedere alla modalità di impostazione della sveglia. Appariranno le lettere AL. Premere il pulsante "R" per impostare l'ora (lampeggerà), quindi premere il pulsante "S" per impostare l'ora e completare l'impostazione. Premere il pulsante "R" per impostare i minuti (lampeggerà), quindi premere il pulsante "S" per impostare i minuti e completare l'impostazione. Dopo aver completato le impostazioni, premere una volta il pulsante "M" per tornare alla normale modalità Ora. Se non c'è attività per 1 minuto, salverà automaticamente i valori correnti e tornerà alla solita modalità Ora.

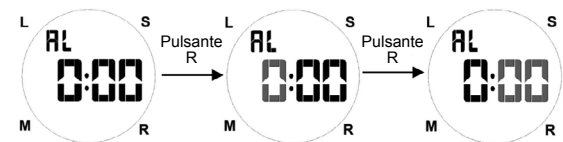

IMPOSTAZIONE SVEGLIA E ATTIVAZIONE/DISATTIVAZIONE SUONERIA ORARIA

Durante la normale modalità ora, premere il pulsante "M" 2 volte per accedere alla modalità di impostazione della sveglia. Appariranno le lettere AL. Premere il tasto "S" per passare da uno stato all'altro: sveglia attiva (appare l'icona della sveglia) -> suoneria oraria attiva (appare l'icona del segnale acustico orario) -> sveglia e suoneria oraria attivi (appaiono le icone della sveglia e della sveglia suoneria oraria) -> suoneria e suoneria oraria disabilitata (le icone della suoneria oraria e della sveglia non vengono visualizzate).

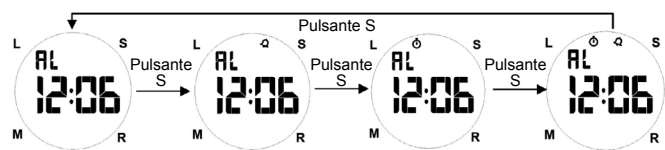

RETROILLUMINAZIONE

Premere il pulsante "L" per accendere la retroilluminazione. Nota: l'uso prolungato della retroilluminazione ridurrà la durata della batteria.

RESISTENZA ALL'ACQUA E STRATO PROTETTIVO

Questo orologio elettronico è impermeabile in condizioni di utilizzo normale. Puoi indossarlo quando ti lavi le mani e sotto la pioggia. Ma non è consigliabile usarlo per nuotare, durante il bagno o immergerlo in acqua. L'orologio è un dispositivo di precisione. Tenerlo asciutto il più a lungo possibile, al fine di prolungarne la vita utile. Il quadrante ha uno strato di protezione e lo schermo sarà visto più chiaramente quando lo rimuovi.

SOSTITUZIONE DELLA BATTERIA

Quando lo schermo si oscura o non appare, chiedere a un professionista di sostituire la batteria con 1pc CR2032 o equivalente. Il display tornerà alla modalità Ora normale.

MODALITÀ CRONOMETRO

Durante la normale modalità ora, premere il pulsante "M" 1 volta per accedere alla modalità cronometro. Appariranno le lettere ST. Premere il pulsante "S" per avviare il cronometro, quindi premere nuovamente il pulsante "S" 1 volta per fermarlo e leggere il display. Premere il pulsante "R" per azzerare il cronometro. Durante il funzionamento del cronometro, premere il pulsante "R" per attivare il tempo parziale. Appariranno le lettere SP. Premere il pulsante "S" per interrompere il tempo parziale e quindi premere nuovamente il pulsante "S" per riavviare il tempo parziale. Premere il pulsante "R" per fermare il tempo parziale e avviare l'orologio. Premere il pulsante "M" per tornare alla normale modalità Ora.

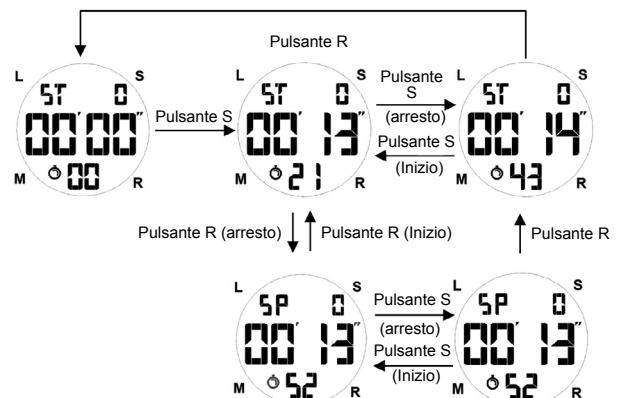

Ai sensi dei regolamenti relativi alla manipolazione dei rifiuti provenienti da assemblaggi elettrici ed elettronici, i prodotti d'orologeria ormai inutilizzabili devono essere raccolti separatamente per consentirne il trattamento. In qualsiasi nostro punto vendita o punto di raccolta autorizzato troverà gli appositi contenitori per lo smaltimento dei componenti del Suo orologio al quarzo. La raccolta differenziata, il trattamento, la valorizzazione ed il riciclaggio di tali prodotti contribuiscono alla salvaguardia dell'ambiente ed alla produzione della nostra salute.

BOTÕES E ÍCONES

M=MODO, S=INICIAR, R=REPOR, L=LUZ



ALTERAR O MOSTRADOR

Durante o Modo Hora Normal, prima o botão M 1 a 4 vezes para entrar na seguinte sequência: Modo Cronómetro -> Modo Alarme -> Modo Definição da Hora -> Modo Hora Normal. Se não houver atividade durante 1 minuto, o relógio regressa automaticamente ao Modo Hora Normal.

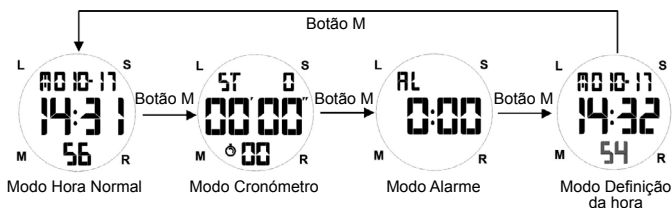

DEFINIÇÃO DA HORA

Durante o Modo Hora Normal, prima o botão "M" 3 vezes para entrar no Modo Definição da Hora. Na fase de definição da hora (os segundos piscam), prima o botão "S" para acertar os segundos (os segundos são repostos a 0). Prima novamente o botão "R". Quando a hora pisca, prima o botão "S" para acertar a hora. Da mesma forma, prima o botão "R" para acertar os minutos, definir o mês, a data e o dia da semana, respetivamente. Quando os dígitos piscarem, prima o botão "S" para aumentar o valor e mantenha o botão "S" premido para aumentar o valor mais rapidamente. Depois de concluir as definições, prima o botão "M" uma vez para voltar ao Modo Hora Normal. Se não houver atividade durante 1 minuto, os valores atuais são guardados e o relógio regressa automaticamente ao Modo Hora Normal.

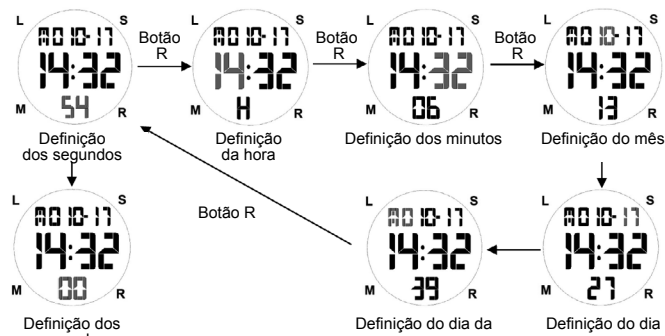

DEFINIÇÃO DO SISTEMA 12/24 HORAS

Enquanto acerta a hora no Modo Definição da Hora, prima o botão "S" para definir o valor da hora e o sistema 12/24 horas ao mesmo tempo. A letra "A" (ativada) representa a manhã e a letra "P" (ativada) representa a tarde. Estes dois estados aparecem no modo 12 horas. Quando aparece a letra "H", significa que está ativo o modo 24h.



CONFIGURAÇÃO DO ALARME

Durante o Modo Hora Normal, prima o botão "M" 2 vezes para entrar no Modo Alarme. Aparecerão então as letras AL. Prima o botão "S" para alternar entre os diferentes estados: alarme ligado (aparece o ícone do alarme) -> sinal horário ligado (aparece o ícone do sinal horário) -> alarme e sinal horário ligados (aparecem os ícones do alarme e do sinal horário) -> alarme e sinal horário desligados (os ícones do sinal horário e do alarme não aparecem).

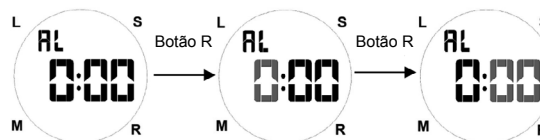

DEFINIÇÃO DO ALARME E LIGAR/DESLIGAR O SINAL HORÁRIO

Durante o Modo Hora Normal, prima o botão "M" 2 vezes para entrar no Modo Alarme. Aparecerão então as letras AL. Prima o botão "S" para alternar entre os diferentes estados: alarme ligado (aparece o ícone do alarme) -> sinal horário ligado (aparece o ícone do sinal horário) -> alarme e sinal horário ligados (aparecem os ícones do alarme e do sinal horário) -> alarme e sinal horário desligados (os ícones do sinal horário e do alarme não aparecem).

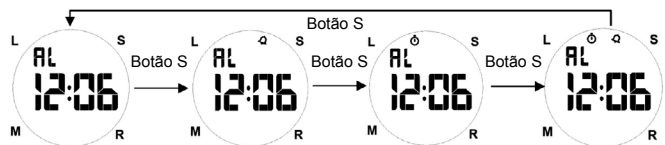

LUZ DE FUNDO

Prima o botão "L" para ligar a luz de fundo. Nota: a utilização prolongada da luz de fundo reduzirá a duração da bateria.

RESISTÊNCIA À ÁGUA E PELÍCULA PROTETORA

Este relógio eletrónico é à prova de água em condições normais de utilização. Pode utilizá-lo enquanto lava as mãos e à chuva. No entanto, não deve utilizá-lo enquanto nada ou toma banho, nem mergulhá-lo em água. O relógio é um dispositivo de precisão. Mantenha-o seco durante o maior tempo possível para prolongar a sua vida útil. O mostrador do relógio tem uma película de proteção e ficará mais claro depois de a remover.

SUBSTITUIÇÃO DA BATERIA

Quando o mostrador ficar pouco perceptível ou apagado, consulte um profissional para substituir a bateria por uma 1pc CR2032 ou equivalente. O mostrador voltará ao Modo Hora Normal.

MODO CRONÓMETRO

Durante o Modo Hora Normal, prima o botão "M" 1 vez para entrar no Modo Cronómetro. Aparecerão então as letras ST. Prima o botão "S" para iniciar o cronómetro e, em seguida, prima novamente o botão "S" 1 vez para parar o cronómetro e ver a leitura. Prima o botão "R" para reiniciar o cronómetro. Durante o funcionamento do cronómetro, prima o botão "R" para ativar o tempo parcial. Aparecerão então as letras SP. Prima o botão "S" para parar o tempo parcial e, em seguida, prima o botão "S" novamente para reiniciar o tempo parcial. Prima o botão "R" para parar o tempo parcial e continuar a contagem. Prima o botão "M" para regressar ao Modo Hora Normal.

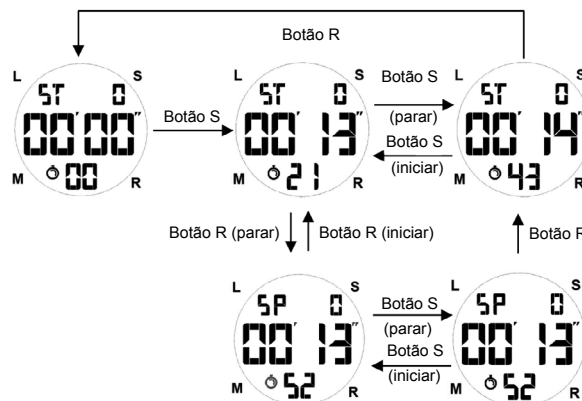

Em cumprimento das regras sobre resíduos de equipamentos elétricos e eletrónicos, os produtos de relojoaria de quartzo que tenham atingido o final da sua vida útil devem ser recolhidos seletivamente para seu processamento posterior. Os nossos produtos de quartzo podem também ser depositados em um dos nossos pontos de venda autorizados bem como em qualquer local autorizado para esse fim. La colheita separada, o tratamento, a avaliação e a reciclagem contribuem para a proteção do nosso ambiente e da nossa saúde.