

**SAUGROBOTER  
ROBOT ASPIRATEUR  
ASPIRAPOLVERE ROBOT  
ROBOT ASPIRADOR  
ROBOT VACUUM CLEANER**

**E0B / RVC-VS-ECOM**

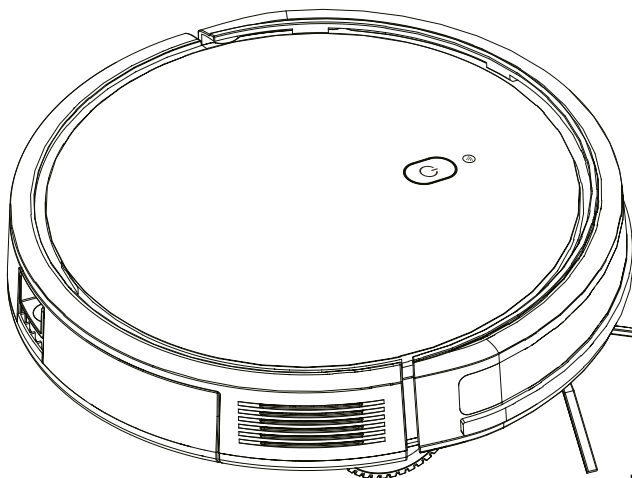

<b>Deutsch.....</b>	<b>2</b>
<b>Français.....</b>	<b>28</b>
<b>Italiano.....</b>	<b>53</b>
<b>Español.....</b>	<b>78</b>
<b>English.....</b>	<b>103</b>

ORIGINAL-BEDIENUNGSANLEITUNG  
MANUEL D'ORIGINE  
ISTRUZIONI ORIGINALI  
MANUAL ORIGINAL  
ORIGINAL OPERATING MANUAL

# Inhaltsverzeichnis

<b>Allgemeines</b> .....	<b>3</b>
Bedienungsanleitung lesen und aufbewahren.....	3
<b>Bestimmungsgemäßer Gebrauch</b> .....	<b>3</b>
<b>Zeichenerklärung</b> .....	<b>4</b>
<b>Sicherheit</b> .....	<b>5</b>
<b>Lieferumfang / Geräteteile</b> .....	<b>12</b>
<b>Bedienelemente</b> .....	<b>13</b>
<b>Erstinbetriebnahme</b> .....	<b>15</b>
Produkt und Lieferumfang prüfen.....	15
Grundreinigung des Produkts.....	15
Ladestation aufstellen.....	15
Erstes Aufladen.....	16
Fernbedienung vorbereiten.....	16
Vor dem Reinigungsvorgang.....	17
<b>Bedienung</b> .....	<b>18</b>
Reinigung starten.....	18
Automatik-Funktion.....	18
Punktreinigungs-Funktion.....	19
Kantenreinigungs-Funktion.....	19
Starten und Pausieren.....	19
Ladestation anfahren.....	19
Manuelle Reinigung.....	20
Produkt über die App steuern .....	20
<b>Fehlersuche</b> .....	<b>21</b>
<b>Reinigung</b> .....	<b>22</b>
<b>Wartung</b> .....	<b>24</b>
<b>Aufbewahrung</b> .....	<b>24</b>
<b>Technische Daten</b> .....	<b>25</b>
<b>Konformitätserklärung</b> .....	<b>25</b>
<b>Entsorgung</b> .....	<b>26</b>
Verpackung entsorgen.....	26
Altgerät entsorgen.....	26
<b>Garantie</b>	

# Allgemeines

## Bedienungsanleitung lesen und aufbewahren



Diese Bedienungsanleitung gehört zu diesem Saugroboter (im Folgenden auch "Produkt" genannt). Sie enthält wichtige Informationen zur Inbetriebnahme und Handhabung.

Lesen Sie die Bedienungsanleitung, insbesondere die Sicherheitshinweise, sorgfältig durch, bevor Sie das Produkt einsetzen. Die Nichtbeachtung dieser Bedienungsanleitung kann zu schweren Verletzungen oder Schäden am Produkt führen.

Die Bedienungsanleitung basiert auf den in der Europäischen Union gültigen Normen und Regeln. Beachten Sie im Ausland auch landesspezifische Richtlinien und Gesetze.

Bewahren Sie die Bedienungsanleitung für die weitere Nutzung auf. Wenn Sie das Produkt an Dritte weitergeben, geben Sie unbedingt diese Bedienungsanleitung mit.

Diese Bedienungsanleitung ist über unseren Kundendienst auch im PDF-Format erhältlich.

## Bestimmungsgemäßer Gebrauch

Das Produkt dient zur selbsttätigen Reinigung von ebenen Fußböden im Innenbereich.

Es ist ausschließlich für den Privatgebrauch bestimmt und nicht für den gewerblichen Bereich geeignet.

Verwenden Sie das Produkt nur, wie in dieser Bedienungsanleitung beschrieben. Jede andere Verwendung gilt als nicht bestimmungsgemäß und kann zu Sachschäden oder sogar zu Personenschäden führen. Das Produkt ist kein Kinderspielzeug.

Der Hersteller oder Händler übernimmt keine Haftung für Schäden, die durch nicht bestimmungsgemäßen oder falschen Gebrauch entstanden sind.

## Zeichenerklärung

Die folgenden Symbole werden in dieser Bedienungsanleitung, auf dem Produkt oder auf der Verpackung verwendet.



Dieses Symbol gibt Ihnen nützliche Zusatzinformationen zum Zusammenbau oder Betrieb.



Konformitätserklärung (siehe Kapitel „Konformitätserklärung“): Mit diesem Symbol gekennzeichnete Produkte erfüllen alle anzuwendenden Gemeinschaftsvorschriften des Europäischen Wirtschaftsraums.



Mit diesem Symbol gekennzeichnete Produkte entsprechen der Schutzklasse III.

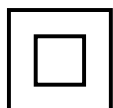

Dieses Symbol kennzeichnet elektrische Geräte, die der Schutzklasse II angehören. (nur Netzadapter)



Dieses Symbol steht für einen kurzschlussfesten Sicherheitstransformator.

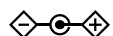

Dieses Symbol beschreibt die Polarität des Netzadapters: außen (-), innen (+).



Betreiben Sie das Netzteil nur in Innenräumen.

**ta**

Dieses Symbol informiert über die maximale Umgebungstemperatur.

**IP20**

Das Gerät ist geschützt gegen die Berührung mit Fingern bzw. gegen das Eindringen fester Körper, deren Durchmesser größer ist als 12,5 mm. Kein Schutz vor eindringendem Wasser.



Dieses Symbol gibt Informationen zur Energieeffizienz externer Netzteile.



Verwenden Sie das Netzteil nicht, wenn der Stecker beschädigt ist.

## Sicherheit

Die folgenden Signalworte werden in dieser Bedienungsanleitung verwendet.

### **WARNUNG!**

Dieses Signalsymbol/-wort bezeichnet eine Gefährdung mit einem mittleren Risikograd, die, wenn sie nicht vermieden wird, den Tod oder eine schwere Verletzung zur Folge haben kann.

### **VORSICHT!**

Dieses Signalsymbol/-wort bezeichnet eine Gefährdung mit einem niedrigen Risikograd, die, wenn sie nicht vermieden wird, eine geringfügige oder mäßige Verletzung zur Folge haben kann.

### **HINWEIS!**

Dieses Signalwort warnt vor möglichen Sachschäden.

### Sicherheitshinweise

### **WARNUNG!**

### **Stromschlaggefahr!**

Fehlerhafte Elektroinstallation oder zu hohe Netzspannung kann zu elektrischem Stromschlag führen.

- Schließen Sie das Steckernetzteil nur an, wenn die Netzspannung der Steckdose mit der Angabe auf dem Typenschild übereinstimmt.
- Dieses Gerät enthält Akkus, die nicht ausgetauscht werden können.
- **WARNUNG!** Verwenden Sie zum Laden des Akkus nur das abnehmbare Netzteil, das mit dem Produkt geliefert wurde.
- Schließen Sie das Steckernetzteil nur an eine gut zugängliche Steckdose an, damit Sie es bei einem Störfall schnell vom Stromnetz trennen können.

- Betreiben Sie das Steckernetzteil nicht mit einer externen Zeitschaltuhr oder einem separaten Fernwirksystem.
- Das Netzkabel des Netzteils kann nicht ersetzt werden. Wenn das Kabel beschädigt ist, muss das Netzteil verschrottet werden.
- Tauchen Sie weder das Produkt noch das Steckernetzteil oder das Anschlusskabel in Wasser oder andere Flüssigkeiten.
- Fassen Sie das Steckernetzteil niemals mit feuchten Händen an.
- Ziehen Sie das Steckernetzteil nie am Kabel aus der Steckdose, sondern fassen Sie immer das Steckernetzteil an.
- Betreiben Sie das Produkt nicht, wenn es sichtbare Schäden aufweist oder das Anschlusskabel bzw. das Steckernetzteil defekt ist.
- Wenn das Produkt oder das Steckernetzteil beschädigt sind, müssen sie durch den Hersteller, seinen Kundendienst oder eine ähnlich qualifizierte Person ersetzt werden. Die Reparatur durch eine unqualifizierte Person erhöht das Sicherheitsrisiko für den Benutzer.
- Öffnen Sie das Produkt und das Gehäuse des Steckernetzteils nicht, sondern überlassen Sie die Reparatur Fachkräften. Wenden Sie sich dazu an die auf der Garantiekarte angegebene Serviceadresse. Bei eigenständig durchgeführten Reparaturen, unsachgemäßem Anschluss oder falscher Bedienung sind Haftungs- und Garantieansprüche ausgeschlossen.
- Bei Reparaturen dürfen nur Teile verwendet werden, die den ursprünglichen Gerätedaten entsprechen. In diesem Produkt befinden sich elektrische und mechanische Teile, die zum Schutz gegen Gefahrenquellen unerlässlich sind.
- Halten Sie das Produkt, das Steckernetzteil und das Anschlusskabel von offenem Feuer und heißen Flächen fern.

- Verlegen Sie das Kabel des Steckernetzteils so, dass es nicht zur Stolperfalle wird.
- Knicken Sie das Kabel des Steckernetzteils nicht und legen Sie es nicht über scharfe Kanten.
- Verwenden Sie das Produkt nur in Innenräumen. Betreiben Sie es nie in Feuchträumen oder im Regen.
- Lagern oder verwenden Sie das Produkt nie so, dass es in eine Wanne oder in ein Waschbecken fallen kann. Ist das Produkt ins Wasser gefallen, benutzen Sie es nicht.
- Greifen Sie niemals nach dem Produkt, wenn es ins Wasser gefallen ist. Ziehen Sie in einem solchen Fall sofort das Steckernetzteil.
- Sorgen Sie dafür, dass Kinder keine Gegenstände in das Produkt hineinstecken.



**Gefahren für Kinder und Personen mit verringerten physischen, sensorischen oder mentalen Fähigkeiten (beispielsweise teilweise Behinderte, ältere Personen mit Einschränkung ihrer physischen und mentalen Fähigkeiten) oder Mangel an Erfahrung und Wissen (beispielsweise ältere Kinder).**

- Dieses Produkt darf von Kindern jünger als 8 Jahre nicht benutzt werden.
- Dieses Produkt kann von Kindern ab 8 Jahren und darüber sowie Personen mit verringerten physischen, sensorischen oder mentalen Fähigkeiten oder Mangel an Erfahrung und Wissen benutzt werden, wenn sie beaufsichtigt oder bezüglich des sicheren Gebrauchs des Produktes unterwiesen wurden und die daraus resultierenden Gefahren verstehen.
- Kinder dürfen nicht mit dem Produkt spielen.

- Halten Sie Kinder jünger als 8 Jahre vom Produkt und von der Anschlussleitung fern.
- Reinigung und Benutzerwartung dürfen nicht von Kindern ohne Beaufsichtigung durchgeführt werden.
- Lassen Sie Kinder nicht mit der Verpackungsfolie spielen. Sie können sich beim Spielen darin verfangen und ersticken.
- Lassen Sie das Produkt während des Betriebs nicht unbeaufsichtigt.

 **WARNUNG!**

**Brand- und Explosionsgefahr!**

Durch die Verwirbelung mit Saugluft können bestimmte Stoffe explosive Gemische oder Dämpfe bilden.

- Saugen Sie keine brennbaren, feuergefährlichen, explosiven oder ätzende Gase, Dämpfe, Flüssigkeiten und Stäube auf.
- Saugen Sie keine brennenden Materialien auf (z. B. Holz)
- Saugen Sie keine glimmenden Materialien auf (z. B. Zigarettenstummel oder Asche).

 **WARNUNG!**

**Brand- und Explosionsgefahr!**

Unsachgemäßer Umgang mit dem Akku erhöht die Brand- und Explosionsgefahr.

- Schützen Sie den Akku vor mechanischen Beschädigungen.
- Setzen Sie den Akku nicht übermäßiger Wärme wie direkter Sonneneinstrahlung, Feuer oder Ähnlichem aus. Die Umgebungstemperatur sollte 5-35 °C nicht unter- bzw. überschreiten.
- Werfen Sie den Akku nichts ins Feuer.
- Die Akkukontakte dürfen nicht kurzgeschlossen werden.
- Nutzen Sie für den Aufladevorgang ausschließlich die Original-Zubehörteile.



- Metallisches Lithium kann bei Berührung mit Wasser in Brand geraten. Bringen Sie den Inhalt von Lithium-Akkus nicht mit Wasser in Berührung.



### **Auslauf- oder Explosionsgefahr!**

Unsachgemäßer Umgang mit Batterien kann zu einer Auslauf- oder Explosionsgefahr führen.

- Bewahren Sie Batterien an einem kühlen, trockenen Ort auf. Setzen Sie Batterien keiner übermäßigen Hitze aus (z. B. direktem Sonnenlicht), und werfen Sie sie nicht ins Feuer.
- Lagern Sie Batterien so, dass sie für Kinder und Tiere unzugänglich sind.
- Verwenden Sie nur Batterien desselben Typs.
- Stellen Sie beim Einlegen der Batterien die korrekte Polarität sicher. Diese wird in den Batteriefächern angegeben. Durch eine falsche Installation kann das Produkt beschädigt werden.
- Verwenden Sie stets Batterien in Premiumqualität. Batterien von schlechter Qualität können auslaufen und Schäden verursachen.
- Stellen Sie vor dem Einsetzen der Batterien sicher, dass die Kontakte im Batteriefach und auf der Batterie selbst sauber und intakt sind. Reinigen Sie sie bei Bedarf.
- Wechseln Sie immer alle Batterien in einem Batteriefach gleichzeitig.
- Entfernen Sie die Batterien aus dem Produkt, wenn sie leer sind. Entfernen Sie die Batterien auch dann, wenn Sie das Produkt über einen längeren Zeitraum nicht benutzen. Andernfalls können die Batterien auslaufen und Schäden verursachen.
- Wenn die Batterien auslaufen, entfernen Sie sie sofort, um Schäden an dem Produkt zu verhindern. Entfernen Sie die

Batterien nicht mit bloßen Händen, und lassen Sie die Batterieflüssigkeit nicht mit der Haut, den Augen oder Schleimhäuten in Kontakt kommen. Tragen Sie dazu normale Haushaltshandschuhe.

- Wenn Ihre Haut mit Batterieflüssigkeit in Kontakt gekommen ist, waschen Sie sich sofort die Hände, und konsultieren Sie bei Bedarf einen Arzt.
- Batterien dürfen nur von Erwachsenen eingesetzt oder gewechselt werden.
- Halten Sie das Produkt von Kindern fern, wenn die Batteriefachabdeckung entfernt wurde.
- Laden Sie keine nicht-wiederaufladbaren Batterien auf.
- Die Batteriekontakte dürfen nicht kurzgeschlossen werden.
- Entfernen Sie die Batterien, bevor Sie das Produkt entsorgen.
- Entsorgen Sie gebrauchte oder ausgelaufene Batterien umgehend entsprechend den geltenden Richtlinien.

 **VORSICHT!**

**Verletzungsgefahr!**

Beschädigte und dadurch auslaufende Akkus können bei Berührung mit der Haut Verätzungen verursachen.

- Öffnen Sie niemals den Akku.
- Tragen Sie im Falle eines auslaufenden Akkus unbedingt Schutzhandschuhe.
- Vermeiden Sie bei austretender Akkuflüssigkeit den Kontakt mit Haut, Augen und Schleimhäuten. Spülen Sie bei Kontakt die betroffenen Stellen sofort mit reichlich klarem Wasser und suchen Sie umgehend einen Arzt auf.

** VORSICHT!****Verletzungsgefahr!**

Unsachgemäßer Umgang mit dem Produkt kann zu Verletzungen führen.

- Halten Sie sich während des Betriebs nicht unterhalb ungesicherter Kanten oder Treppen auf.
- Testen Sie im Betrieb, ob das Produkt, insbesondere auf sehr hellen bzw. weißen Hochglanzböden, Treppenstufen oder andere Hindernisse erkennt.
- Bauen Sie ggf. zusätzliche Barrieren auf, um Beschädigungen an Gegenständen, Wänden, Treppen oder dem Produkt zu vermeiden.
- Reinigen Sie die Sensoren des Produkts regelmäßig.
- Stellen Sie die Ladestation nicht in unmittelbarer Nähe zu Treppen auf.

**HINWEIS!****Beschädigungsgefahr!**

Unsachgemäßer Umgang mit dem Produkt kann zu Beschädigungen führen.

- Verwenden Sie das Produkt nicht mehr, wenn die Kunststoffbauteile des Produkts Risse oder Sprünge haben oder sich verformt haben.
- Stellen Sie das Produkt nie auf oder in der Nähe von heißen Oberflächen ab (Herdplatten etc.) und setzen Sie das Produkt niemals hoher Temperatur (Heizung etc.) oder Witterungseinflüssen (Regen etc.) aus.

## Lieferumfang / Geräteteile

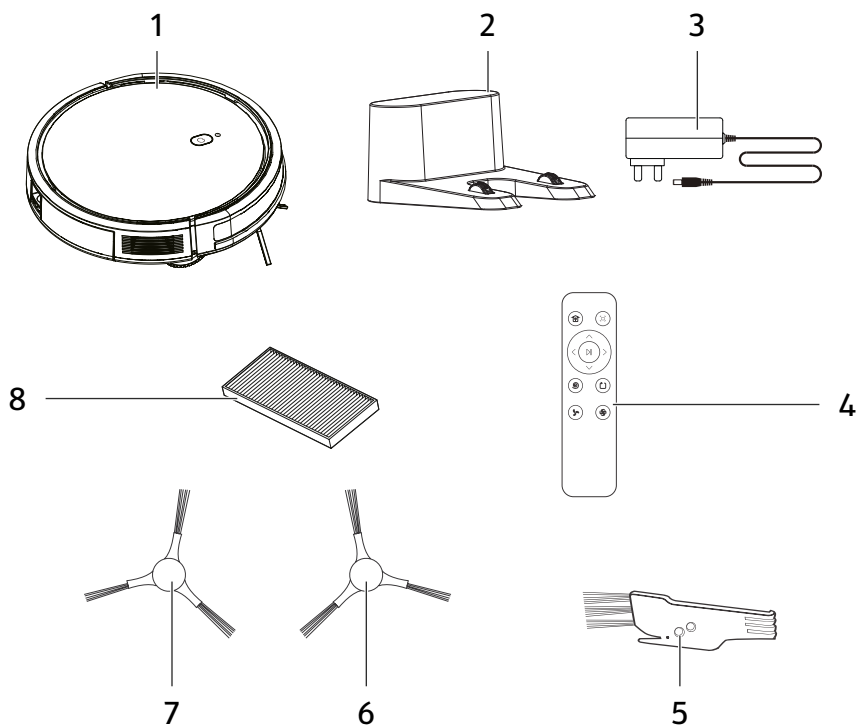

**1** Saugroboter

**3** Netzadapter

**5** Reinigungswerkzeug

**7** Seitenbürste links (L)

**2** Ladestation

**4** Fernbedienung

**6** Seitenbürste rechts (R)

**8** Filter

# Bedienelemente

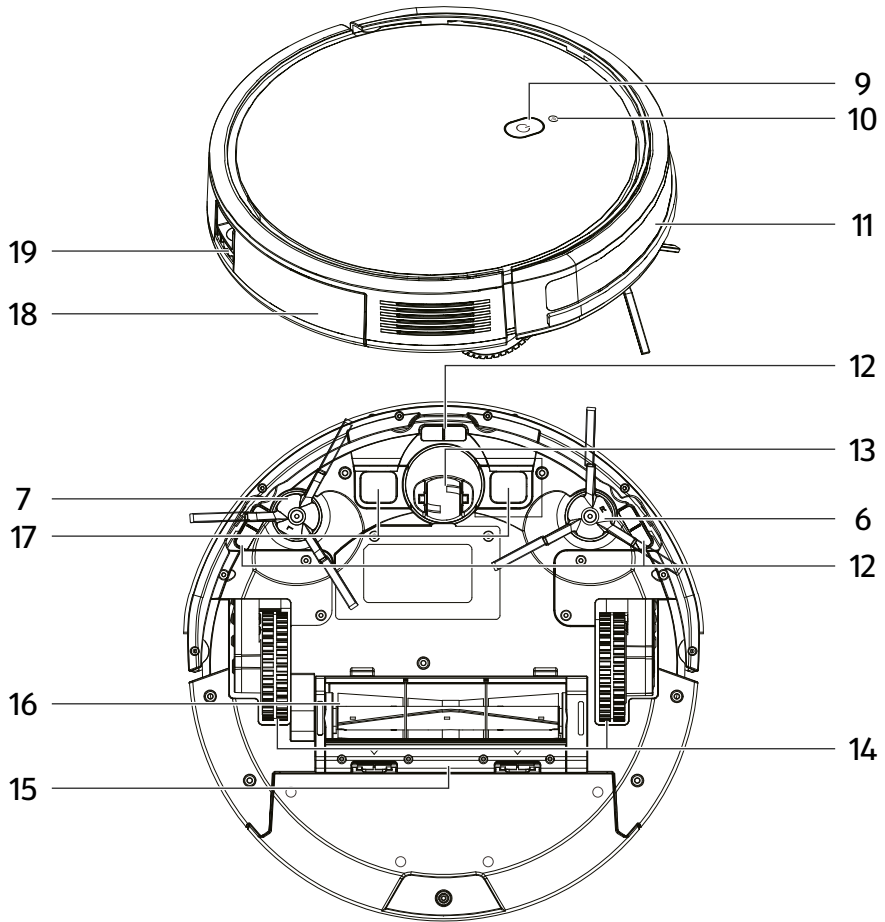

- |           |                            |           |                      |
|-----------|----------------------------|-----------|----------------------|
| <b>9</b>  | Ein-/Ausschalter           | <b>10</b> | Signalanzeige (WiFi) |
| <b>11</b> | Infrarotlinse              | <b>12</b> | Kantensensor (x 3)   |
| <b>13</b> | Schwenkrad                 | <b>14</b> | Antriebsrad (x 2)    |
| <b>15</b> | Abdeckung Hauptbürste      | <b>16</b> | Hauptbürste          |
| <b>17</b> | Ladekontakt (x 2)          | <b>18</b> | Staubbehälter        |
| <b>19</b> | Staubbehälter-Entriegelung |           |                      |

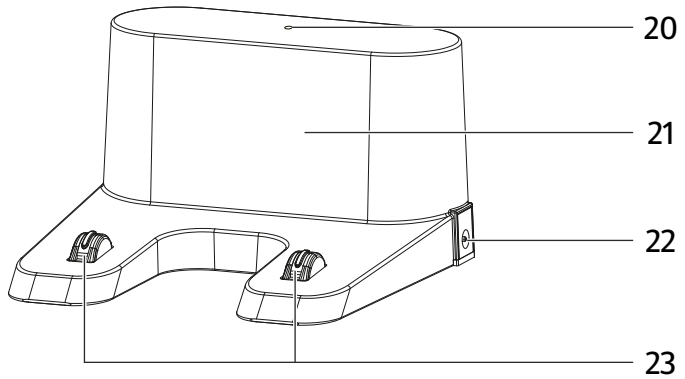

- |           |               |           |                 |
|-----------|---------------|-----------|-----------------|
| <b>20</b> | Signalanzeige | <b>21</b> | Infrarotlinse   |
| <b>22</b> | Buchse        | <b>23</b> | Elektrode (x 2) |

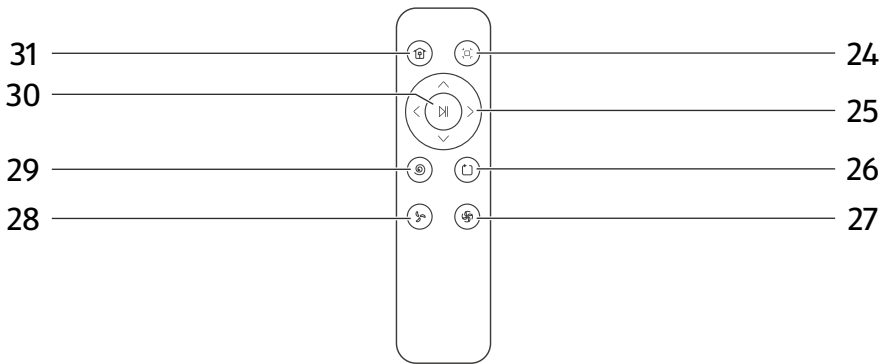

- |           |                     |           |                      |
|-----------|---------------------|-----------|----------------------|
| <b>24</b> | AUTO                | <b>25</b> | Richtungstasten      |
| <b>26</b> | Kantenreinigung     | <b>27</b> | Saugleistung hoch    |
| <b>28</b> | Saugleistung gering | <b>29</b> | Punktreinigung       |
| <b>30</b> | Start/Pause         | <b>31</b> | Ladestation anfahren |

# Erstinbetriebnahme

## Produkt und Lieferumfang prüfen

### HINWEIS!

### Beschädigungsgefahr!

Wenn Sie die Verpackung unvorsichtig mit einem scharfen Messer oder anderen spitzen Gegenständen öffnen, kann die Oberfläche des Produkts beschädigt werden.

- Gehen Sie beim Öffnen vorsichtig vor.
- 1. Heben Sie das Produkt mit beiden Händen aus der Verpackung.
- 2. Prüfen Sie, ob die Lieferung vollständig ist (siehe Kapitel „Lieferumfang/ Geräteteile“).
- 3. Prüfen Sie das Produkt und die Einzelteile auf Schäden. Nehmen Sie ein beschädigtes Produkt nicht in Betrieb, und wenden Sie sich über die auf der Garantiekarte angegebene Serviceadresse an den Hersteller.

## Grundreinigung des Produkts

1. Entfernen Sie das Verpackungsmaterial und sämtliche Schutzfolien, falls vorhanden.
2. Reinigen Sie alle Teile des Lieferumfangs wie im Kapitel "Reinigung" beschrieben.

*Das Produkt ist gereinigt und für den Gebrauch vorbereitet.*

## Ladestation aufstellen

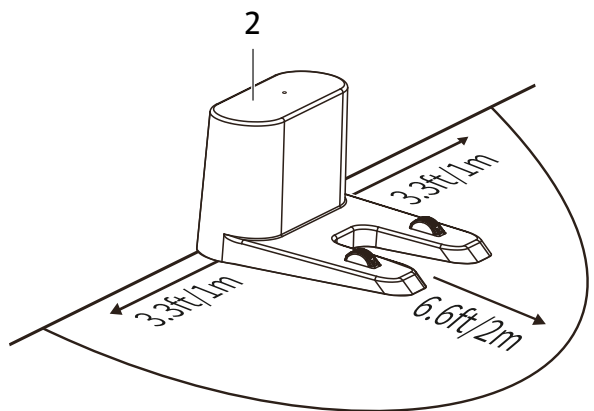
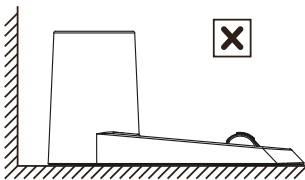
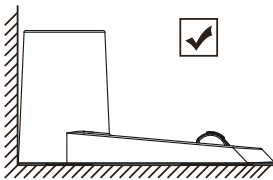

1. Platzieren Sie die Ladestation **2** an einer Wand und auf flachem Untergrund.  
Achten Sie darauf, dass sich im abgebildeten Bereich keine Gegenstände befinden.
2. Verbinden Sie den Hohlstecker des Netzadapters **3** mit der Buchse **22**.
3. Stecken Sie den Netzadapter **3** in eine Steckdose.

## **Erstes Aufladen**

Laden Sie den Saugroboter **1** vollständig auf, bevor Sie ihn das erste Mal benutzen.

1. Stellen Sie den Saugroboter so auf der Ladestation **2**, dass die Ladekontakte **17** auf den Elektroden **23** aufliegen.

Es ertönt ein Signalton und der Ein-/Ausschalter **9** blinkt während des Ladevorgangs.

Sobald der Ladevorgang abgeschlossen ist, ertönt ein Signalton und der Ein-/Ausschalter **9** leuchtet konstant.

## **Fernbedienung vorbereiten**

Legen Sie zwei Batterien (LR03, 1,5 V (AAA)) polrichtig in das Batteriefach auf der Rückseite der Fernbedienung ein.



## Vor dem Reinigungsvorgang

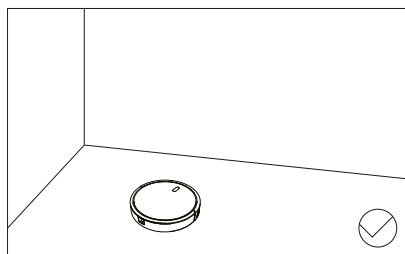
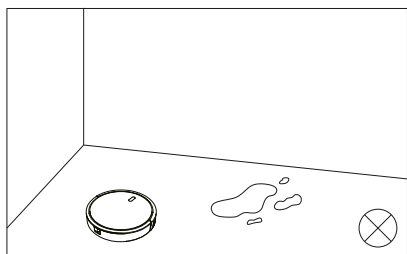
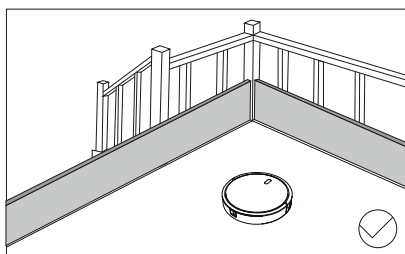
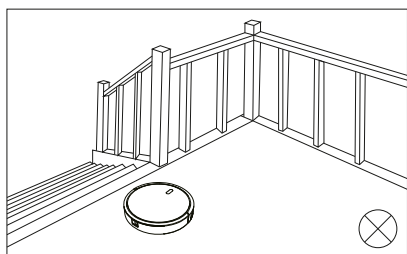
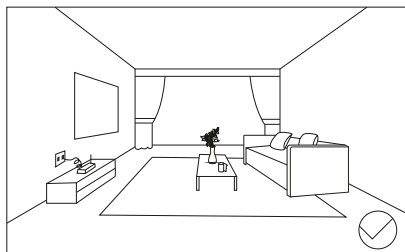
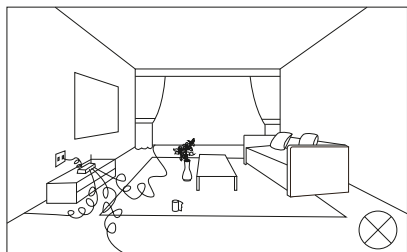

- Stellen Sie sicher, dass alle losen Gegenstände auf dem Boden (z. B. Vorhänge, Kleidung, Papier, lose Kabel sowie Verlängerungskabel) entfernt wurden, um eine bestmögliche Reinigungsleistung zu erzielen.
- Errichten Sie Barrieren an Treppenstufen etc., um ein Abstürzen des Saugroboters zu vermeiden.
- Stellen Sie sicher, dass sich im Arbeitsbereich kein stehendes Wasser befindet.

# Bedienung

## Reinigung starten

1. Platzieren Sie den Saugroboter **1** auf dem Boden.
2. Drücken und halten Sie den Ein-/Ausschalter **9** für ca. 5 Sekunden, um den Saugroboter **1** einzuschalten.

Befindet sich das Produkt in der Ladestation **2**, ist dieser Schritt nicht erforderlich.

3. Aktivieren Sie die Automatik-Funktion (siehe Kapitel "Automatik-Funktion").
4. Passen Sie die Saugleistung bei Bedarf an, indem Sie Saugleistung hoch **27** bzw. Saugleistung gering **28** auf der Fernbedienung **4** drücken.

## Automatik-Funktion

1. Drücken Sie den Ein-/Ausschalter **9** oder die Taste AUTO **24** auf der Fernbedienung **4**.

*Der Saugroboter reinigt systematisch die gesamte Fläche und kehrt anschließend automatisch zur Ladestation zurück.*

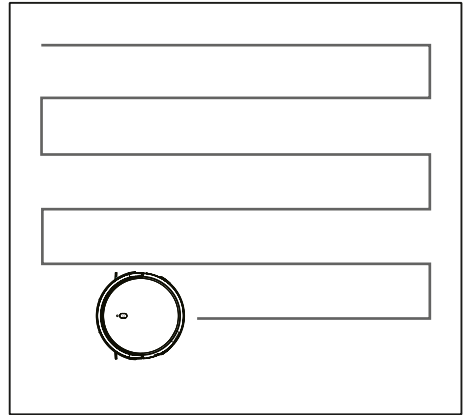

## Punktreinigungs-Funktion

1. Platzieren Sie den Saugroboter **1** an der Position, an der eine punktuelle Reinigung gewünscht ist.

Sie können den Saugroboter **1** auch mittels Fernbedienung **4** zur gewünschten Stelle steuern (siehe Kapitel "Manuelle Reinigung").

2. Drücken Sie Punktreinigung **29** auf der Fernbedienung **4**.

*Der Saugroboter reinigt einen Bereich von ca. 1 m<sup>2</sup>, indem er ihn spiralförmig von Innen nach Außen und anschließend von Außen nach Innen abfährt.*

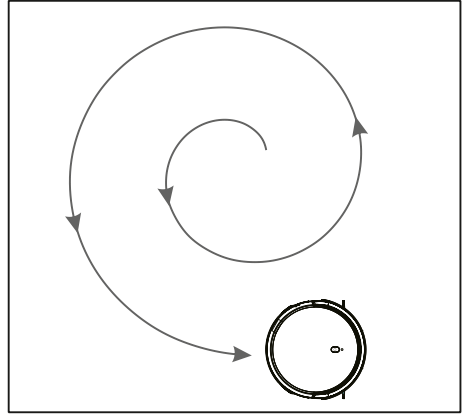

## Kantenreinigungs-Funktion

1. Drücken Sie Kantenreinigung **26** auf der Fernbedienung **4**.

*Der Saugroboter reinigt die Kanten des Raumes und kehrt anschließend automatisch zur Ladestation zurück.*

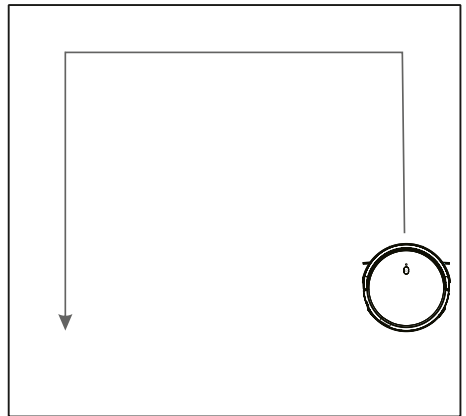

## Starten und Pausieren

Drücken Sie den Ein-/Ausschalter **9** auf dem Saugroboter **1** oder Start/Pause **30** auf der Fernbedienung **4**, um das Produkt zu starten oder einen laufenden Vorgang zu pausieren.

## Ladestation anfahren



Wenn der Ladezustand während des Reinigungsvorgangs schwach wird, kehrt der Saugroboter **1** automatisch zur Ladestation **2** zurück.

Drücken Sie **31** auf der Fernbedienung **4**.

*Der Saugroboter **1** kehrt zur Ladestation **2** zurück und der Ladevorgang beginnt.*

## Manuelle Reinigung

Steuern Sie den Saugroboter **1** manuell mit den Richtungstasten **25** auf der Fernbedienung **4** zur Reinigung durch den Raum.

## Produkt über die App steuern

Sie können Sie das Produkt über eine Smartphone-App steuern, wobei die Verbindung per WiFi hergestellt wird. Die App ist für Endgeräte mit den Betriebssystemen iOS und Android erhältlich.

### App installieren



1. Scannen Sie den QR-Code (kompatibel mit Android & iOS Systemen) oder suchen Sie "Tuya Smart" im App Store oder Google Play.
2. Installieren Sie die App und öffnen Sie diese anschließend.
3. Als Erstanwender müssen Sie sich registrieren und ein neues Konto anlegen. Falls Sie bereits über ein Konto verfügen, melden Sie sich mit Ihren Zugangsdaten an.

### Produkt hinzufügen

Für diesen Vorgang muss sich der Saugroboter **1** in der Ladestation befinden.

1. Drücken und halten Sie den Ein-/Ausschalter **9** für ca. fünf Sekunden.  
*Es ertönt ein Signalton und **9** und die Signalanzeige **10** blinken.*
2. Öffnen Sie die "Tuya Smart" App und folgen Sie den Anweisungen.  
*Nach erfolgreichem Hinzufügen leuchtet die Signalanzeige **10**.*

### App-Funktionen Saugroboter

Innerhalb der App stehen zahlreiche Funktionen zur Verfügung.

Sie können beispielsweise den Ladezustand einsehen, verschiedene Betriebsmodi auswählen sowie Zeitpläne konfigurieren.

### Produkt und Daten aus der Cloud entfernen

1. Stellen Sie sicher, dass der Saugroboter **1** eingeschaltet ist und die Signalanzeige **10** konstant leuchtet.
2. Wählen Sie in der App das Bearbeitungssymbol rechts oben.

3. Wählen Sie den Button "Das Gerät entfernen".
  - Wählen Sie "Trennen und löschen Sie alle Daten".
  - Drücken Sie "Bestätigen".

## Fehlersuche

Wenden Sie sich bei Störungen, die Sie nicht selbst beheben können, an unser Servicecenter. Die Kontaktdaten finden Sie auf der beiliegenden Garantiekarte.

Problem	Mögliche Ursache	Fehlerbehebung
Das Produkt lässt sich nicht einschalten.	Der Ladezustand ist zu gering.	Laden Sie das Produkt vollständig auf.
	Die Umgebungstemperatur ist geringer als 0 °C.	Betreiben Sie das Produkt bei einer Umgebungstemperatur von 0 - 40 °C.
	Der Ladevorgang ist nicht möglich.	Prüfen Sie die Stromversorgung der Ladestation.
Der Ladevorgang ist nicht möglich.	Die Ladestation hat keinen Strom oder die Ladekontakte sind verschmutzt.	Prüfen Sie die Stromversorgung der Ladestation und reinigen Sie die Kontakte an Ladestation und Saugroboter.
Das Produkt kehrt nicht zur Ladestation zurück.	Es liegt ein Fehler vor.	Schalten Sie den Saugroboter aus und starten ihn neu.
Das Produkt läuft nicht wie gewohnt.	Die Seitenbürsten sind blockiert oder verschmutzt.	Prüfen Sie die Seitenbürsten auf Blockierung und Verschmutzung. Reinigen Sie die Teile entsprechend.
Unzureichende Reinigungsleistung	Der Filter ist verschmutzt.	Reinigen oder ersetzen Sie den Filter.
	Die Saugöffnung ist blockiert.	Reinigen Sie die Saugöffnung.
Das Produkt macht ungewohnte Betriebsgeräusche.	Der Staubbehälter ist voll.	Entnehmen und reinigen Sie den Staubbehälter.

Problem	Mögliche Ursache	Fehlerbehebung
Das Produkt lässt sich nicht mit dem WiFi verbinden.	Schwachere WiFi-Signal oder Verbindungsprobleme	Stellen Sie sicher, dass das Produkt eine ausreichende Signalstärke zur Verfügung hat.
		Starten Sie den WiFi-Router neu.
		Aktualisieren Sie die App.

## Reinigung

### HINWEIS!

### Kurzschlussgefahr!

In das Gehäuse eingedrungenes Wasser oder andere Flüssigkeiten können einen Kurzschluss verursachen.

- Tauchen Sie weder das Produkt noch das Netzkabel oder den Netzstecker bzw. das Steckernetzteil in Wasser oder andere Flüssigkeiten.
- Vermeiden Sie unbedingt das Eindringen von Wasser und anderen Flüssigkeiten in das Produkt.

### HINWEIS!

### Beschädigungsgefahr!

Unsachgemäßer Umgang kann zu Beschädigungen des Produkts führen.

- Verwenden Sie keine aggressiven Reinigungsmittel, Bürsten mit Metall- oder Nylonborsten sowie keine scharfen oder metallischen Reinigungsgegenstände wie Messer, harte Spachtel und dergleichen. Diese können die Oberflächen beschädigen.
- Geben Sie das Produkt keinesfalls in die Spülmaschine. Sie würden es dadurch zerstören.

Führen Sie die Reinigung wöchentlich durch.

1. Drehen Sie den Saugroboter Produkt mit der Unterseite nach oben.

2. Entriegeln Sie die Abdeckung der Hauptbürste **15** und nehmen Sie sie ab.

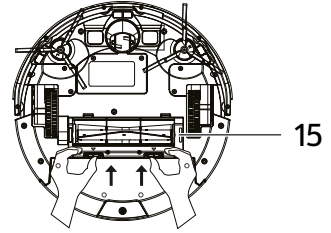

3. Entnehmen Sie die Hauptbürste **16** und reinigen Sie sie mit Hilfe des Reinigungswerkzeugs **5**.

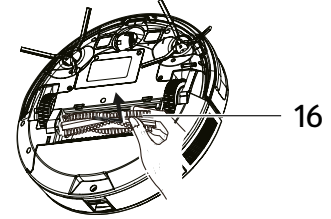

4. Reinigen Sie die Seitenbürsten (**6**, **7**) mit Hilfe des Reinigungswerkzeugs **5**.

5. Drücken Sie die Staubbehälter-Entriegelung **19** nach unten und ziehen Sie den Staubbehälter **18** aus dem Saugroboter **1**.

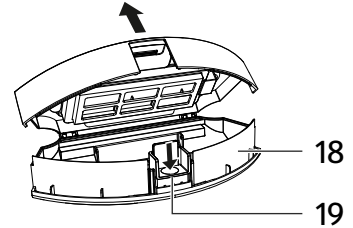

6. Öffnen und entleeren Sie den Staubbehälter **18**.

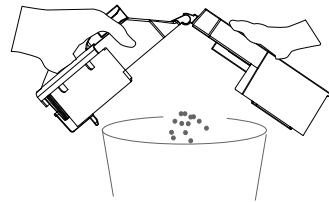

7. Öffnen Sie die Klappe auf der Oberseite des Staubbehälters **18** an der Schnalle **32**.
8. Entnehmen Sie den Siebfilter **33**, den Filter **8** und den Schwamm **34**.
9. Reinigen Sie den Siebfilter **33** und den Schwamm **34** unter fließendem Wasser.
10. Klopfen Sie den Filter **8** aus und reinigen Sie ihn mit Hilfe des Reinigungswerkzeugs **5**.

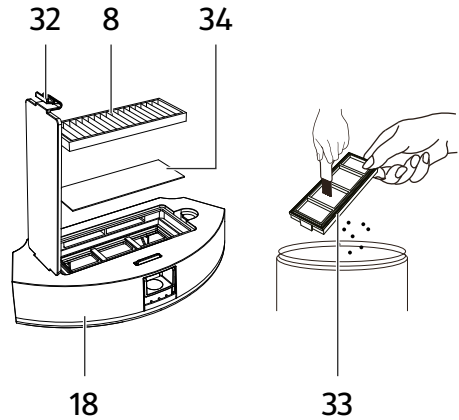

Der Filter **8** darf nicht mit Wasser gereinigt werden.

11. Wischen Sie den Staubbehälter **18** aus.
12. Lassen Sie alle Teile gründlich trocknen, bevor Sie sie in umgekehrter Reihenfolge wieder zusammensetzen.
13. Wischen Sie den gesamten Saugroboter **1** mit einem sauberen, trockenen und weichen Tuch ab.  
Achten Sie besonders darauf, dass die Ladekontakte **17**, Höhengensoren **12** und Infrarotlinse **11** sauber sind.
14. Wischen Sie die Ladestation **2** mit einem sauberen, trockenen und weichen Tuch ab.  
Achten Sie besonders darauf, dass die Elektroden **23** und Infrarotlinse **21** sauber sind.

## Wartung

- Ersetzen Sie die Seitenbürsten (**6**, **7**) alle 3 Monate, um eine bestmögliche Reinigungswirkung zu gewährleisten.  
Drehen Sie die Schrauben der Seitenbürsten mit einem Kreuzschlitzschraubendreher gegen den Uhrzeigersinn heraus. Montieren Sie die neuen Seitenbürsten in umgekehrter Reihenfolge.

## Aufbewahrung

Alle Teile müssen vor dem Aufbewahren vollkommen trocken sein.

- Bewahren Sie das Produkt stets an einem trockenen Ort auf.
- Schützen Sie das Produkt vor direkter Sonneneinstrahlung.
- Lagern Sie das Produkt für Kinder unzugänglich und sicher verschlossen.



## Technische Daten

Modell:	E0B / RVC-VS-ECOM
<b>Saugroboter:</b>	
Abmessungen:	ca. 306 x 73,5 mm
Gewicht:	ca. 2,15 kg
Eingangsspannung:	15 V === 0,8 A
Betriebsspannung:	10,8 V
Leistung:	28 W
Batterietyp:	Lithium-Ionen-Akku, 10,8 V, 2600 mAh
Betriebsdauer pro Ladung:	max. 100 min.
Kapazität Staubbehälter:	250 ml
Kapazität Wassertank:	200 ml

### Ladestation:

Abmessungen:	146 x 131 x 75 mm
Eingangsspannung:	15 V === 0,8 A
Ausgangsspannung:	15 V === 0,8 A
Leistung:	12 W

### Fernbedienung:

Signal:	Infrarot (IR)
Batterietyp:	LR03, 1,5 V (AAA), ( x 2)

### Netzadapter:

Hersteller:	Debom Technology Co., Ltd PEOPLE'S REPUBLIC OF CHINA
Modell:	DBS012A-1500800G
Eingangsspannung:	100-240 V~, 50/60 H, 0,35 A
Ausgangsspannung:	15 V ===, 0,8 A
Ausgangsleistung:	12 W
Schutzklasse:	II 
Umgebungstemperatur (t.):	max. 40°C
Stromverbrauch ohne Last:	0,131 W

## Konformitätserklärung



Die EU-Konformitätserklärung kann bei der am Ende dieser Anleitung angeführten Adresse angefordert werden.

# Entsorgung

## Verpackung entsorgen



Entsorgen Sie die Verpackung sortenrein. Geben Sie Pappe und Karton zum Altpapier, Folien in die Wertstoffsammlung.

## Altgerät entsorgen

Anwendbar in der Europäischen Union und anderen europäischen Staaten mit Systemen zur getrennten Sammlung von Wertstoffen.



### **Altgeräte dürfen nicht in den Hausmüll!**

Das nebenstehende Symbol einer durchgestrichenen Mülltonne auf Rädern zeigt an, dass dieses Gerät der Richtlinie 2012/19/EU unterliegt. Diese Richtlinie besagt, dass Sie dieses Gerät am Ende seiner

Nutzungszeit nicht mit dem normalen Haushaltsmüll entsorgen dürfen, sondern in speziell eingerichteten Sammelstellen, Wertstoffhöfen oder Entsorgungsbetrieben abgeben müssen. Diese Entsorgung ist für Sie kostenfrei. Schonen Sie die Umwelt und entsorgen Sie fachgerecht.

Für den deutschen Markt gilt:

Beim Kauf eines Neugerätes haben Sie das Recht, das entsprechende Altgerät an Ihren Händler zurückzugeben. Händler von Elektro- und Elektronikgeräten mit einer Verkaufsfläche von mindestens 400 qm sowie Lebensmittelhändler mit einer Verkaufsfläche von mindestens 800 qm, die regelmäßig Elektro- und Elektronikgeräte verkaufen, sind verpflichtet, Altgeräte unentgeltlich zurückzunehmen. Dies gilt bei Altgeräten, die in keiner Abmessung größer als 25 cm sind, auch wenn im Zuge der Altgeräte-Rückgabe kein Neugerät gekauft wird. Informieren Sie sich bei Ihrem Händler über die Rücknahmemöglichkeiten vor Ort.

Sofern Ihr Altgerät personenbezogene Daten enthält, sind Sie vor der Rückgabe für deren Löschung selbst verantwortlich. Entnehmen Sie vor der Rückgabe Batterien oder Akkus sowie Leuchtmittel, sofern dies ohne Zerstörung des Altgerätes möglich ist, und entsorgen Sie diese separat. Bei fest eingebauten Akkus ist bei der Entsorgung darauf hinzuweisen, dass das Gerät einen Akku enthält. Weitere Möglichkeiten zur Entsorgung des ausgedienten Geräts bzw. Produkts erfahren Sie bei Ihrer Gemeinde- oder Stadtverwaltung.



### **Batterien und Akkus dürfen nicht in den Hausmüll!**

Als Verbraucher sind Sie gesetzlich verpflichtet, alle Batterien und Akkus, egal, ob sie Schadstoffe\* enthalten oder nicht, bei einer Sammelstelle in

Ihrer Gemeinde/ Ihrem Stadtteil oder im Handel abzugeben, damit sie einer umweltschonenden Entsorgung zugeführt werden können.

\* gekennzeichnet mit: Cd = Cadmium, Hg = Quecksilber, Pb = Blei, Li = Lithium

# Répertoire

<b>Généralités.....</b>	<b>29</b>
Lire et conserver la notice d'utilisation.....	29
<b>Utilisation conforme à l'usage prévu.....</b>	<b>29</b>
<b>Explication des symboles.....</b>	<b>30</b>
<b>Sécurité.....</b>	<b>31</b>
<b>Contenu de la livraison / pièces de l'appareil.....</b>	<b>38</b>
<b>Éléments de commande.....</b>	<b>39</b>
<b>Première mise en service.....</b>	<b>41</b>
Contrôler le produit et l'étendue de la livraison.....	41
Nettoyage de base du produit.....	41
Installer la station de recharge.....	41
Premier chargement.....	42
Préparer la télécommande.....	42
Avant le processus de nettoyage.....	43
<b>Utilisation.....</b>	<b>44</b>
Démarrer le nettoyage.....	44
Fonction automatique.....	44
Fonction de nettoyage ponctuel.....	45
Fonction de nettoyage des bords.....	45
Démarrer et mettre en pause.....	45
Se rendre à la station de recharge.....	45
Nettoyage manuel.....	46
Contrôler le produit via l'application.....	46
<b>Dépannage.....</b>	<b>47</b>
<b>Nettoyage.....</b>	<b>48</b>
<b>Entretien.....</b>	<b>50</b>
<b>Rangement.....</b>	<b>50</b>
<b>Données techniques.....</b>	<b>51</b>
<b>Déclaration de conformité.....</b>	<b>51</b>
<b>Élimination.....</b>	<b>52</b>
Élimination de l'emballage.....	52
Mise au rebut de l'appareil usagé.....	52
<b>Garantie</b>	

# Généralités

## Lire et conserver la notice d'utilisation



Ce mode d'emploi fait partie de ce robot aspirateur (également appelé "produit" dans la suite du texte). Il contient des informations importantes sur la mise en service et la manipulation.

Lisez attentivement le mode d'emploi, en particulier les consignes de sécurité avant d'utiliser le produit. Le non-respect de ce mode d'emploi peut entraîner des blessures graves ou des détériorations du produit.

La notice d'utilisation se base sur les normes et règles en vigueur dans l'Union européenne. Tenez également compte à l'étranger des directives et législations spécifiques au pays.

Conservez le mode d'emploi afin de pouvoir vous y reporter ultérieurement. Si vous transmettez le produit à un tiers, remettez-lui absolument ce mode d'emploi.

Le mode d'emploi peut être trouvé au format PDF auprès de notre service après-vente.

## Utilisation conforme à l'usage prévu

Le produit est destiné au nettoyage automatique des sols plats à l'intérieur.

Il est exclusivement destiné à une utilisation privée et n'est pas adapté à une utilisation professionnelle. N'utilisez le produit que comme décrit dans cette notice d'utilisation. Toute autre utilisation est considérée comme non conforme à l'utilisation prévue et peut provoquer des dommages matériels, voire corporels. Le produit n'est pas un jouet pour enfants.

Le fabricant ou distributeur décline toute responsabilité pour les dommages survenus suite à une utilisation non conforme ou incorrecte.

## Explication des symboles

Les symboles suivants sont utilisés dans cette notice d'utilisation, sur le produit ou sur l'emballage.



Ce symbole vous fournit des informations supplémentaires sur le montage ou le fonctionnement.



Déclaration de conformité (voir chapitre «Déclaration de conformité»): Les produits marqués par ce symbole répondent à toutes les consignes communautaires applicables de l'Espace économique européen.



Les produits désignés par ce symbole répondent à la classe de protection III.

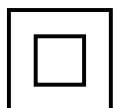

Cette icône désigne les appareils électriques qui appartiennent à la classe de protection II. (adaptateur réseau)



Ce symbole indique la présence d'un transformateur de sécurité protégé contre les courts-circuits.

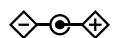

Ce symbole décrit la polarité de l'adaptateur réseau: extérieur (-), intérieur (+).



N'utilisez le bloc secteur qu'à l'intérieur.

**ta**

Ce symbole indique la température ambiante maximale.

**IP20**

L'appareil est protégé contre le contact avec les doigts ou l'insertion d'objets solides d'un diamètre supérieur à 12,5 mm. Pas de protection contre une infiltration d'eau.



Ce symbole fournit des informations sur l'efficacité énergétique des alimentations externes.



N'utilisez pas le bloc secteur si la fiche est endommagée.

## Sécurité

Les mots d'avertissement suivants sont utilisés dans cette notice d'utilisation.

### **AVERTISSEMENT!**

Ce symbole/mot d'avertissement désigne un danger d'un niveau de risque moyen, qui, s'il n'est pas évité, peut entraîner la mort ou une blessure

grave.

### **ATTENTION!**

Ce symbole/mot d'avertissement désigne un danger d'un niveau de risque réduit, qui, s'il n'est pas évité, peut entraîner une blessure légère à

modérée.

### **AVIS!**

Ce mot d'avertissement avertit d'éventuels dommages matériels.

## Consignes de sécurité

### **AVERTISSEMENT!**

### **Risque de décharge électrique!**

Une installation électrique incorrecte ou une tension réseau trop élevée peut entraîner une décharge électrique.

- Ne branchez le bloc d'alimentation que lorsque la tension réseau de la prise de courant correspond à celle indiquée sur la plaque signalétique.
- Cet appareil contient une batterie qui ne peut pas être remplacée.
- **AVERTISSEMENT!** Pour charger la batterie, n'utilisez que le bloc secteur amovible fourni avec le produit.
- Branchez le bloc d'alimentation uniquement à une prise facilement accessible, afin de pouvoir le débrancher rapidement du réseau électrique en cas de dysfonctionnement.

- Ne faites pas fonctionner le bloc d'alimentation avec un programmateur ou une minuterie externe ou avec un système de commande à distance.
- Le câble d'alimentation du bloc secteur ne peut pas être remplacé. Lorsque le câble est endommagé, le bloc secteur doit être mis au rebut.
- Ne plongez pas le produit, le bloc d'alimentation ou le câble de raccordement dans l'eau ni tout autre liquide.
- Ne touchez jamais le bloc d'alimentation avec les mains humides.
- Pour débrancher le bloc d'alimentation, ne tirez jamais sur le câble, mais tenez le bloc d'alimentation lui-même.
- N'utilisez pas le produit s'il présente des dommages visibles, ou en cas de défaut(s) du câble de raccordement ou du bloc d'alimentation.
- Si le produit ou le bloc d'alimentation sont endommagés, ils doivent être remplacés par le fabricant, par son service client ou par une personne disposant de qualifications similaires. Une réparation effectuée par une personne non qualifiée augmente les risques pour la sécurité de l'utilisateur.
- N'ouvrez ni le produit ni le boîtier du bloc d'alimentation, mais confiez-les à des spécialistes chargés de la réparation. Adressez-vous pour cela à l'adresse SAV indiquée sur la carte de garantie. En cas de réparations exécutées de son propre chef, de branchement non conforme ou d'utilisation incorrecte, tout droit à la garantie devient caduque.
- Utilisez uniquement des composants correspondant aux données d'origine de l'appareil pour procéder aux réparations. Ce produit contient des pièces électriques et mécaniques indispensables comme protection contre les sources de danger.



- Tenez le produit, le bloc d'alimentation et le câble de raccordement loin de flammes nues et de surfaces brûlantes.
- Disposez le câble du bloc d'alimentation de manière qu'il ne puisse pas causer de trébuchements.
- Ne pliez pas le câble du bloc d'alimentation et ne le posez pas sur des bords saillants.
- N'utilisez le produit qu'à l'intérieur. Ne l'utilisez jamais dans des pièces humides ou sous la pluie.
- Ne rangez ou n'utilisez jamais le produit de manière à ce qu'il puisse tomber dans une baignoire ou dans un lavabo. N'utilisez pas le produit s'il est tombé dans l'eau.
- Ne saisissez jamais le produit s'il est tombé dans l'eau. Dans un tel cas, débranchez immédiatement le bloc d'alimentation.
- Empêchez les enfants d'introduire des objets dans le produit.

**⚠ AVERTISSEMENT!**

**Dangers pour les enfants et personnes ayant des capacités physiques, sensorielles ou mentales réduites (par ex. des personnes avec un handicap partiel, des personnes âgées ou aux capacités physiques et mentales réduites), ou ayant un manque d'expérience et de connaissances (par ex. des enfants d'un certain âge).**

- Les enfants de moins de 8 ans ne doivent pas utiliser le produit.
- Cet produit peut être utilisé par des enfants âgés de plus de 8 ans et par des personnes ayant des capacités physiques, sensorielles ou mentales réduites ou disposant de peu d'expérience et de connaissances, à condition qu'ils soient surveillés ou qu'ils aient été initiés à l'utilisation sécurisée du produit et qu'ils aient compris les dangers en résultant.
- Les enfants ne doivent pas jouer avec le produit.

- Tenez le produit et le cordon d'alimentation à l'écart des enfants de moins de 8 ans.
- Le nettoyage et l'entretien utilisateur ne doivent pas être effectués par des enfants sans surveillance.
- Ne laissez pas les enfants jouer avec le film d'emballage. Ils risqueraient de s'empêtrer dedans et de s'étouffer.
- Ne laissez pas le produit sans surveillance durant le fonctionnement.

** AVERTISSEMENT!**

**Risque d'incendie et d'explosion!**

Certaines substances peuvent générer des vapeurs ou des mélanges explosifs en tourbillonnant avec l'air aspiré.

- N'aspirez pas de gaz, vapeurs, liquides ou poussières inflammables, combustibles, explosifs ou corrosifs.
- N'aspirez pas de matériaux brûlants (par ex. du bois).
- N'aspirez aucun matériau incandescent (par ex. des mégots de cigarettes ou des cendres).

** AVERTISSEMENT!**

**Risque d'incendie et d'explosion!**

Une utilisation non conforme de l'accu augmente le risque d'incendie et d'explosion.

- Protégez l'accu de dommages mécaniques.
- N'exposez pas l'accu à une chaleur excessive comme les rayons du soleil directs, le feu ou similaire. La température ambiante ne devrait pas être inférieure ou supérieure à 5–35 °C.
- Ne jetez pas la batterie au feu.
- Prenez garde à ne pas provoquer de court-circuit avec les contacts de la batterie.
- Pour le rechargement, utilisez exclusivement les accessoires d'origine.

- Le lithium métallique entrant en contact avec l'eau peut provoquer un incendie. Ne mettez pas le contenu des accus au lithium en contact avec l'eau.



### **Risque de fuite ou d'explosion!**

Une manipulation non conforme des piles peut entraîner un risque de fuite ou d'explosion.

- Conservez les piles dans un endroit frais et sec. N'exposez pas les piles à une chaleur excessive (par ex. la lumière directe du soleil) et ne les jetez pas au feu.
- Stockez les piles de sorte qu'elles soient hors de portée des enfants et des animaux.
- N'utilisez que des piles du même type.
- Lorsque vous insérez les piles, assurez-vous que la polarité est respectée. Celle-ci est indiquée dans le compartiment à piles. Une installation incorrecte peut endommager le produit.
- Utilisez toujours des piles de bonne qualité. Les piles de mauvaise qualité peuvent couler et causer des dommages.
- Avant d'insérer les piles, assurez-vous que les contacts dans le compartiment à piles et sur les piles elles-mêmes sont propres et intacts. Nettoyez-les si nécessaire.
- Remplacez toujours toutes les piles du compartiment à la fois.
- Retirez les piles du produit lorsqu'elles sont vides. Retirez également les piles lorsque vous n'utilisez pas le produit pendant une période prolongée. Sinon, les piles peuvent couler et causer des dommages.
- Si les piles coulent, retirez-les immédiatement pour éviter que le produit ne soit endommagé. Ne retirez pas les piles à mains nues et évitez tout contact entre le liquide des piles et la peau,

les yeux ou les muqueuses. Pour ce faire, portez des gants de ménage.

- Si votre peau a été en contact avec le liquide des piles, lavez-vous immédiatement les mains et consultez un médecin si nécessaire.
- L'insertion ou le remplacement des piles ne doit être réalisé que par des adultes.
- Gardez le produit hors de portée des enfants lorsque le cache du compartiment à piles a été retiré.
- Ne chargez pas de batteries non rechargeables.
- Prenez garde à ne pas provoquer de court-circuit avec les contacts de la pile.
- Retirez les piles avant d'éliminer le produit.
- Éliminez immédiatement les piles usagées ou qui fuient dans le respect des directives en vigueur.

 **ATTENTION!**

**Risque de blessure!**

Des accus endommagés et ayant fui ainsi peuvent provoquer des brûlures en cas de contact avec la peau.

- N'ouvrez jamais l'accu.
- Lorsqu'un accu fuit, portez obligatoirement des gants de protection.
- En cas de liquide sortant de l'accu, évitez le contact avec la peau, les yeux et les muqueuses. En cas de contact, rincez immédiatement les endroits concernés avec beaucoup d'eau claire et consultez immédiatement un médecin.



## **ATTENTION!**

### **Risque de blessure!**

Une utilisation non conforme du produit peut entraîner des blessures.

- Ne restez pas en dessous d'arêtes ou d'escaliers non sécurisés pendant le fonctionnement.
- Testez en cours d'utilisation si le produit détecte les marches d'escalier ou autres obstacles, en particulier sur des sols très clairs ou blancs brillants.
- Le cas échéant, installez des barrières supplémentaires afin d'éviter d'endommager les objets, les murs, les escaliers ou le produit.
- Nettoyez régulièrement les capteurs du produit.
- Ne placez pas la station de recharge à proximité immédiate d'escaliers.

## **AVIS!**

### **Risque d'endommagement!**

Une utilisation non conforme du produit peut entraîner des détériorations.

- N'utilisez plus le produit lorsque les parties en plastique présentent des fissures ou des fêlures ou se sont déformées.
- Ne placez jamais le produit sur ou à proximité de surfaces chaudes (plaques de cuisson, etc.) et n'exposez jamais le produit à une température élevée (chauffage, etc.) ou aux intempéries (pluie, etc.).

## Contenu de la livraison / pièces de l'appareil

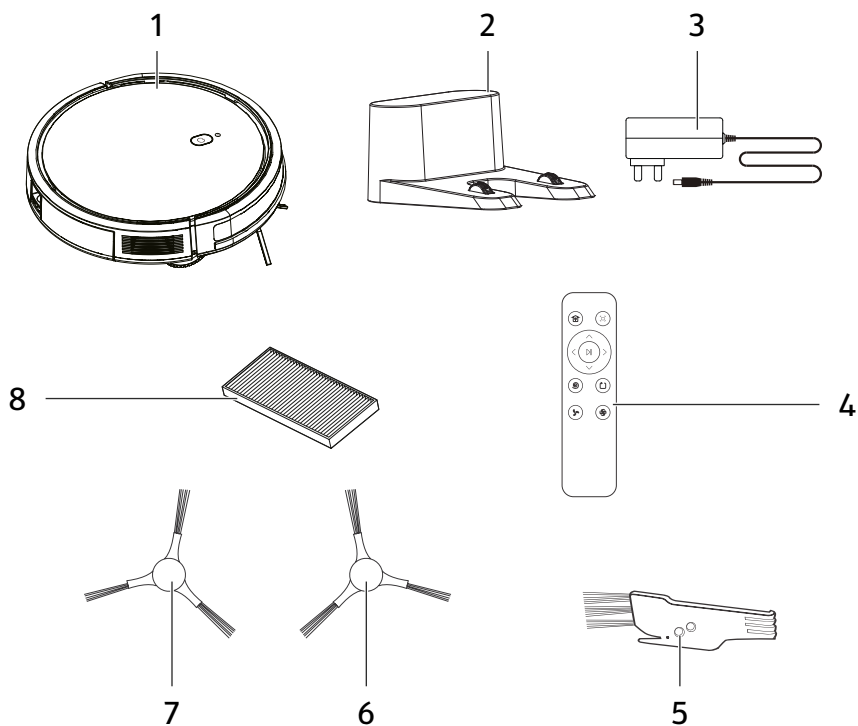

**1** Robot aspirateur

**3** Adaptateur secteur

**5** Outil de nettoyage

**7** Brosse latérale gauche (L)

**2** Station de recharge

**4** Télécommande

**6** Brosse latérale droite (R)

**8** Filtre

## Éléments de commande

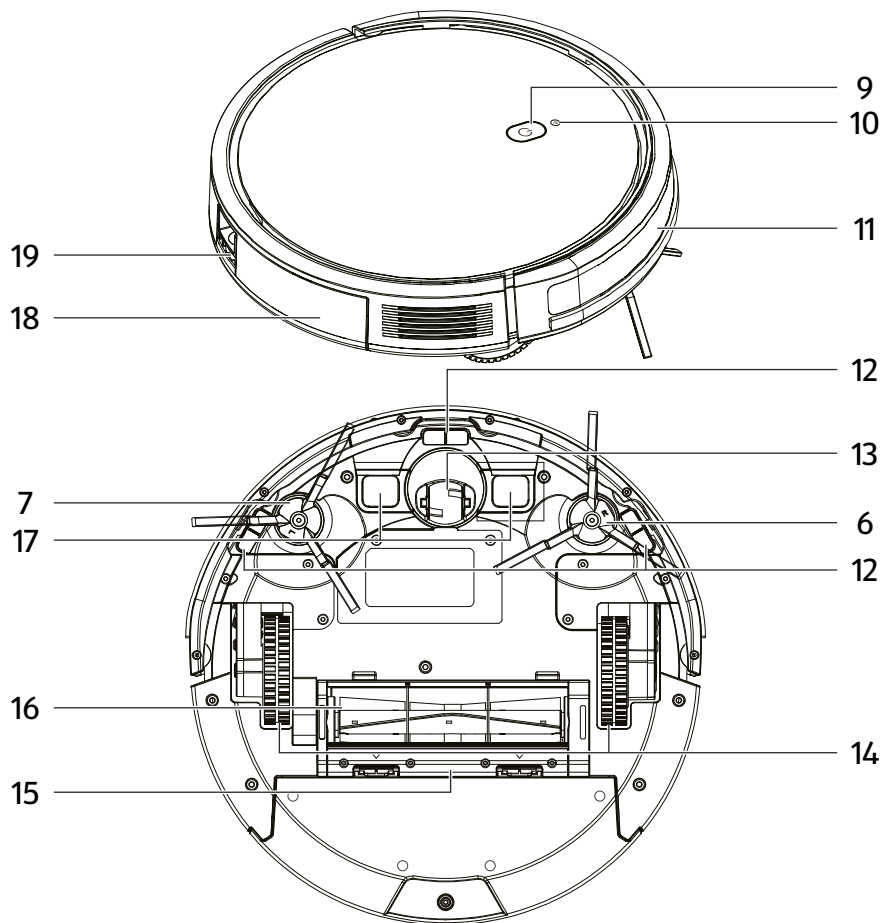

- |           |                                   |           |                             |
|-----------|-----------------------------------|-----------|-----------------------------|
| <b>9</b>  | Interrupteur marche/arrêt         | <b>10</b> | Indicateur de signal (WiFi) |
| <b>11</b> | Lentille infrarouge               | <b>12</b> | Détecteur de bord (x 3)     |
| <b>13</b> | Roue pivotante                    | <b>14</b> | Roue d'entraînement (x 2)   |
| <b>15</b> | Couvercle brosse principale       | <b>16</b> | Brosse principale           |
| <b>17</b> | Contact de charge (x 2)           | <b>18</b> | Bac à poussière             |
| <b>19</b> | Déverrouillage du bac à poussière |           |                             |

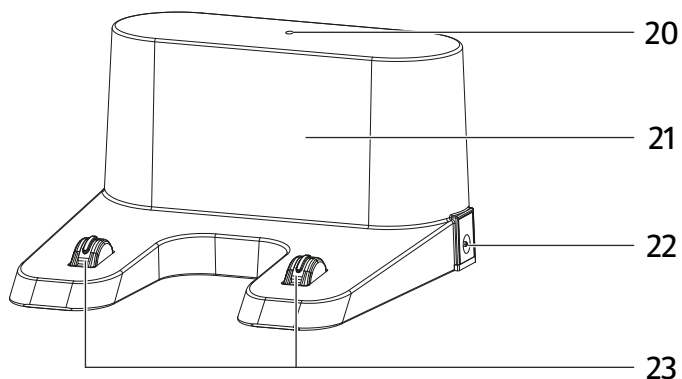

- |           |                     |           |                     |
|-----------|---------------------|-----------|---------------------|
| <b>20</b> | Affichage du signal | <b>21</b> | Lentille infrarouge |
| <b>22</b> | Douille             | <b>23</b> | Électrode (x 2)     |

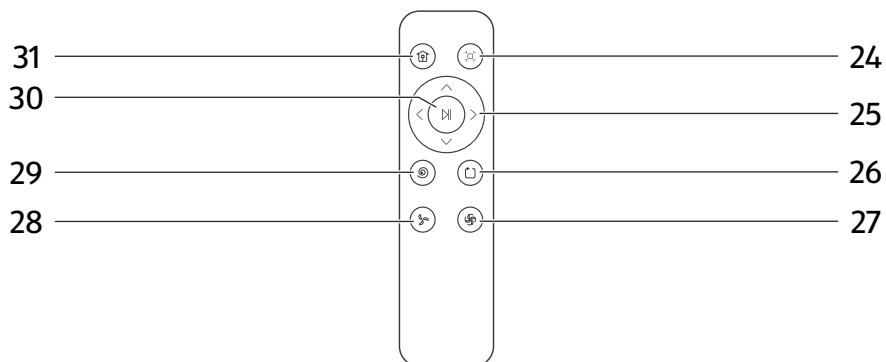

- |           |                               |           |                                     |
|-----------|-------------------------------|-----------|-------------------------------------|
| <b>24</b> | AUTO                          | <b>25</b> | Touches directionnelles             |
| <b>26</b> | Nettoyage des bords           | <b>27</b> | Puissance d'aspiration élevée       |
| <b>28</b> | Puissance d'aspiration faible | <b>29</b> | Nettoyage ponctuel                  |
| <b>30</b> | Démarrage/pause               | <b>31</b> | Démarrage de la station de recharge |



# Première mise en service

## Contrôler le produit et l'étendue de la livraison

**AVIS!**

**Risque de détérioration !**

Si vous ouvrez l'emballage de manière imprudente avec un couteau tranchant ou un autre objet pointu, la surface de l'appareil risque d'être endommagée.

- Ouvrez l'emballage avec précaution.

1. Soulevez le produit de l'emballage avec les deux mains.
2. Vérifiez si la livraison est complète (voir le chapitre «Contenu de la livraison/pièces de l'appareil»).
3. Contrôlez que le produit et les pièces individuelles ne présentent aucun dommage. Ne mettez pas en marche un produit endommagé et adressez-vous au fabricant à l'adresse SAV indiquée sur la carte de garantie.

## Nettoyage de base du produit

1. Retirez le matériel d'emballage et tous les films de protection s'il y en a.
2. Nettoyez tous les éléments contenus dans la livraison comme décrit au chapitre «Nettoyage».

*Le produit est nettoyé et préparé pour son utilisation.*

## Installer la station de recharge

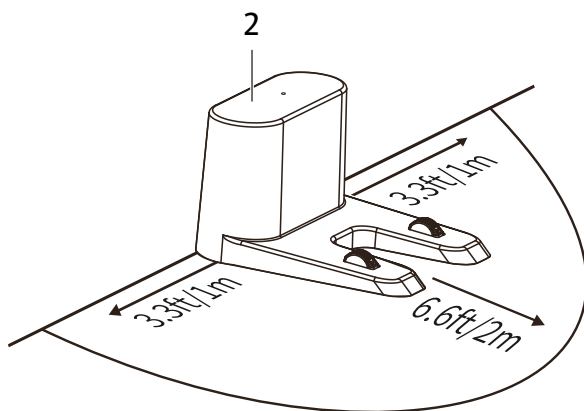
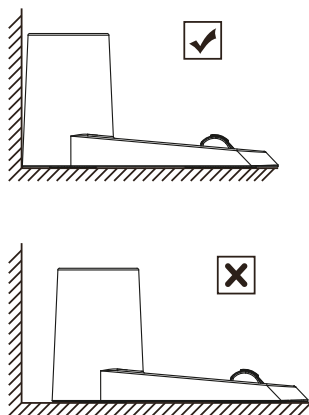

1. Placez la station de recharge **2** contre un mur et sur une surface plane.  
Veillez à ce qu'aucun objet ne se trouve dans la zone représentée.
2. Reliez la fiche creuse de l'adaptateur secteur **3** à la prise **22**.
3. Branchez l'adaptateur secteur **3** dans une prise de courant.

### **Premier chargement**

Chargez complètement le robot aspirateur **1** avant de l'utiliser pour la première fois.

1. Placez le robot aspirateur sur la station de charge **2** de manière à ce que les contacts de charge **17** reposent sur les électrodes **23**.

Un signal sonore retentit et le bouton marche/arrêt **9** clignote pendant la charge.

Dès que la charge est terminée, un signal sonore retentit et l'interrupteur marche/arrêt **9** reste allumé en permanence.

### **Préparer la télécommande**

Insérez deux piles (LR03, 1,5 V (AAA)) en respectant la polarité dans le compartiment à piles situé au dos de la télécommande.

## Avant le processus de nettoyage

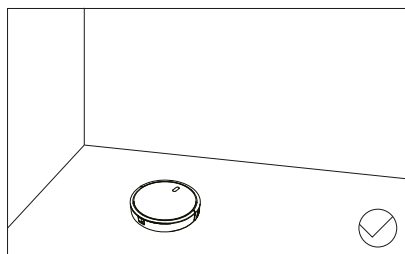
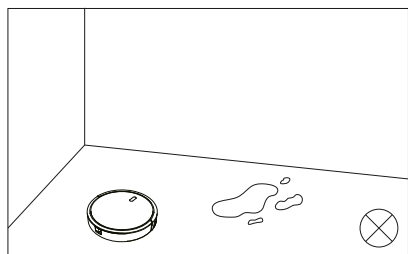
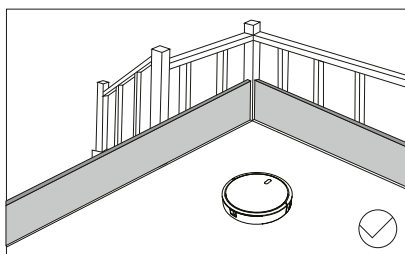
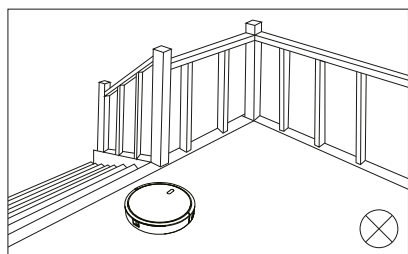
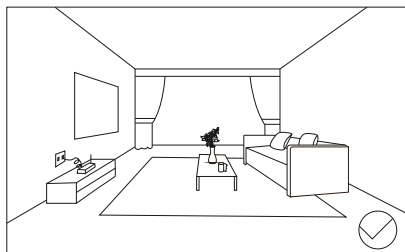
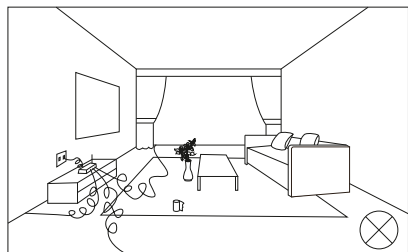

- Assurez-vous que tous les objets non fixés au sol (par exemple, rideaux, vêtements, papier, câbles et rallonges) ont été retirés afin d'obtenir les meilleures performances de nettoyage possibles.
- Installez des barrières sur les marches d'escalier, etc. afin d'éviter que le robot aspirateur ne tombe.
- Assurez-vous qu'il n'y a pas d'eau stagnante dans la zone de travail.

# Utilisation

## Démarrer le nettoyage

1. Placez le robot aspirateur **1** sur le sol.
2. Appuyez sur le bouton marche/arrêt **9** et maintenez-le enfoncé pendant environ 5 secondes pour mettre le robot aspirateur **1** en marche.  
Si le produit se trouve dans la station de charge **2**, cette étape n'est pas nécessaire.
3. Activez la fonction automatique (voir chapitre "Fonction automatique").
4. Ajustez la puissance d'aspiration si nécessaire en appuyant sur Puissance d'aspiration élevée **27** ou Puissance d'aspiration faible **28** sur la télécommande **4**.

## Fonction automatique

1. Appuyez sur l'interrupteur marche/arrêt **9** ou sur la touche AUTO **24** de la télécommande **4**.

*Le robot aspirateur nettoie systématiquement toute la surface et retourne ensuite automatiquement à la station de charge.*

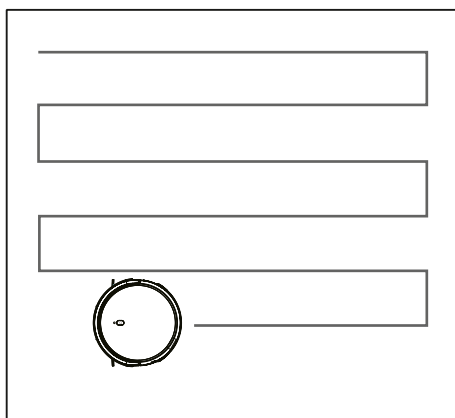

## Fonction de nettoyage ponctuel

1. Placez le robot aspirateur **1** à l'endroit où vous souhaitez effectuer un nettoyage ponctuel.

Vous pouvez également diriger le robot aspirateur **1** vers l'endroit souhaité au moyen de la télécommande **4** (voir chapitre "Nettoyage manuel").

2. Appuyez sur Nettoyage ponctuel **29** sur la télécommande **4**.

*Le robot aspirateur nettoie une zone d'environ 1 m<sup>2</sup> en la parcourant en spirale de l'intérieur vers l'extérieur, puis de l'extérieur vers l'intérieur.*

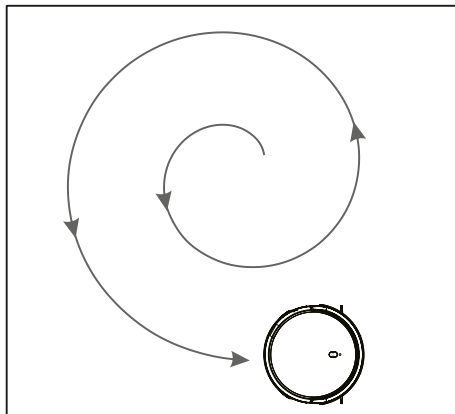

## Fonction de nettoyage des bords

1. Appuyez sur Nettoyage des bords **26** sur la télécommande **4**.

*Le robot aspirateur nettoie les bords de la pièce et retourne ensuite automatiquement à la station de charge.*

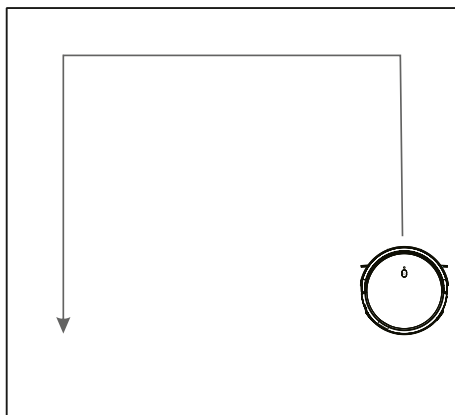

## Démarrer et mettre en pause

Appuyez sur le bouton marche/arrêt **9** sur le robot aspirateur **1** ou sur Start/Pause **30** sur la télécommande **4** pour démarrer le produit ou mettre en pause une opération en cours.

## Se rendre à la station de recharge



Si le niveau de charge devient faible pendant le nettoyage, le robot aspirateur **1** retourne automatiquement à la station de charge **2**.

Appuyez sur **31** sur la télécommande **4**.

*Le robot aspirateur **1** retourne à la station de charge **2** et le processus de charge commence.*

## Nettoyage manuel

Dirigez manuellement le robot aspirateur **1** à l'aide des touches directionnelles **25** de la télécommande **4** pour le nettoyer à travers la pièce.

## Contrôler le produit via l'application

Vous pouvez contrôler le produit via une application pour smartphone, la connexion étant établie par Wi-Fi. L'application est disponible pour les terminaux avec les systèmes d'exploitation iOS et Android.

### Installer l'application



1. Scannez le code QR (compatible avec les systèmes Android & iOS) ou cherchez "Tuya Smart" dans l'App Store ou Google Play.
2. Installez l'application et ouvrez-la ensuite.
3. En tant que premier utilisateur, vous devez vous enregistrer et créer un nouveau compte. Si vous disposez déjà d'un compte, connectez-vous avec vos données d'accès.

### Ajouter un produit

Pour cette opération, le robot aspirateur **1** doit se trouver dans la station de charge.

1. Appuyez sur l'interrupteur marche/arrêt **9** et maintenez-le enfoncé pendant environ cinq secondes.

*Un signal sonore retentit et **9** et l'indicateur de signal **10** clignotent.*

2. Ouvrez l'application "Tuya Smart" et suivez les instructions.

*Une fois l'ajout réussi, l'indicateur de signal **10** s'allume.*

### Fonctionnalités de l'application Aspirateur-robot

De nombreuses fonctions sont disponibles dans l'application.

Vous pouvez par exemple consulter l'état de charge, sélectionner différents modes de fonctionnement et configurer des horaires.

### Supprimer le produit et les données du cloud

1. Assurez-vous que le robot aspirateur **1** est allumé et que le voyant **10** est allumé en permanence.

2. Dans l'application, sélectionnez l'icône d'édition en haut à droite.
3. Sélectionnez le bouton "Supprimer l'appareil".
  - Sélectionnez "Déconnecter et supprimer toutes les données".
  - Appuyez sur "Confirmer".

## Dépannage

En cas de dysfonctionnement que vous ne pouvez pas résoudre vous-même, adressez-vous à notre centre de service. Vous trouverez les coordonnées sur la carte de garantie jointe.

Problème	Cause possible	Dépannage
Le produit ne s'allume pas.	Le niveau de charge est trop faible.	Rechargez complètement le produit.
	La température ambiante est inférieure à 0 °C.	Faites fonctionner le produit à une température ambiante de 0 à 40 °C.
	Le chargement n'est pas possible.	Vérifiez l'alimentation électrique de la station de charge.
Le chargement n'est pas possible.	La station de recharge n'est pas alimentée ou les contacts de recharge sont sales.	Vérifiez l'alimentation électrique de la station de recharge et nettoyez les contacts de la station de recharge et du robot aspirateur.
Le produit ne retourne pas à la station de recharge.	Il y a une erreur.	Éteignez le robot aspirateur et redémarrez-le.
Le produit ne fonctionne pas comme d'habitude.	Les brosses latérales sont bloquées ou encrassées.	Vérifiez que les brosses latérales ne sont pas bloquées ou encrassées. Nettoyez les pièces en conséquence.
Performance de nettoyage insuffisante	Le filtre est encrassé.	Nettoyez ou remplacez le filtre.
	L'ouverture d'aspiration est bloquée.	Nettoyez l'ouverture d'aspiration.

Problème	Cause possible	Dépannage
Le produit fait des bruits de fonctionnement inhabituels.	Le bac à poussière est plein.	Retirez et nettoyez le bac à poussière.
Le produit ne se connecte pas au WiFi.	Signal WiFi faible ou problèmes de connexion	Assurez-vous que le produit dispose d'une puissance de signal suffisante.
		Redémarrez le routeur WiFi.
		Mettez à jour l'application.

## Nettoyage

### AVIS!

### Risque de court-circuit!

L'eau ou tout autre liquide infiltré dans le boîtier peut provoquer un court-circuit.

- Ne plongez pas le produit, le câble d'alimentation, la fiche secteur ou le bloc d'alimentation dans l'eau ou dans tout autre liquide.
- Évitez impérativement la pénétration d'eau ou d'autres liquides dans le produit.

### AVIS!

### Risque d'endommagement!

Une manipulation non conforme peut entraîner des détériorations du produit.

- N'utilisez pas de produit de nettoyage agressif, brosse à poils métalliques ou en nylon ou d'objets de nettoyage pointus ou métalliques comme des couteaux, spatules rigides ou autres. Cela pourrait endommager les surfaces.
- Ne mettez jamais le produit dans le lave-vaisselle. Cela le détruirait.

Effectuez le nettoyage une fois par semaine.

1. Tournez le robot aspirateur Produit avec la face inférieure vers le haut.



2. Déverrouillez le couvercle de la brosse principale **15** et retirez-le.
3. Retirez la brosse principale **16** et nettoyez-la à l'aide de l'outil de nettoyage **5**.
4. Nettoyez les brosses latérales (**6, 7**) à l'aide de l'outil de nettoyage **5**.
5. Poussez le dispositif de déverrouillage du bac à poussière **19** vers le bas et retirez le bac à poussière **18** du robot aspirateur **1**.

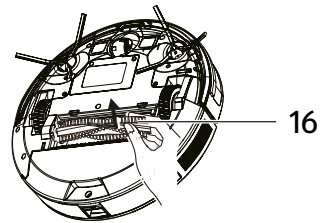
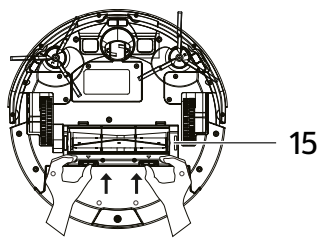

6. Ouvrez et videz le bac à poussière **18**.

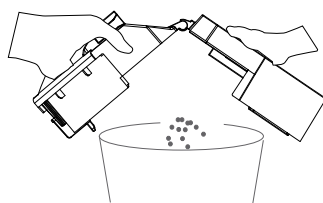
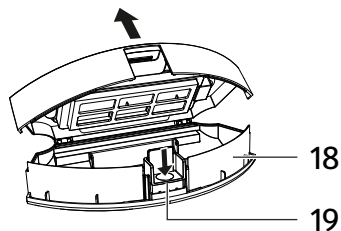

7. Ouvrez le clapet situé sur la partie supérieure du bac à poussière **18** au niveau de la boucle **32**.

8. Retirez le filtre à tamis **33**, le filtre **8** et l'éponge **34**.

9. Nettoyez le filtre à tamis **33** et l'éponge **34** sous l'eau courante.

10. Tapotez le filtre **8** et nettoyez-le à l'aide de l'outil de nettoyage **5**.

Le filtre **8** ne doit pas être nettoyé à l'eau.

11. Essuyez le bac à poussière **18**.

12. Laissez sécher soigneusement toutes les pièces avant de les réassembler dans l'ordre inverse.

13. Essuyez l'ensemble du robot aspirateur **1** avec un chiffon propre, sec et doux.

Veillez en particulier à ce que les contacts de chargement **17**, les capteurs de hauteur **12** et la lentille infrarouge **11** soient propres.

14. Essuyez la station de charge **2** avec un chiffon propre, sec et doux.

Veillez particulièrement à ce que les électrodes **23** et la lentille infrarouge **21** soient propres.

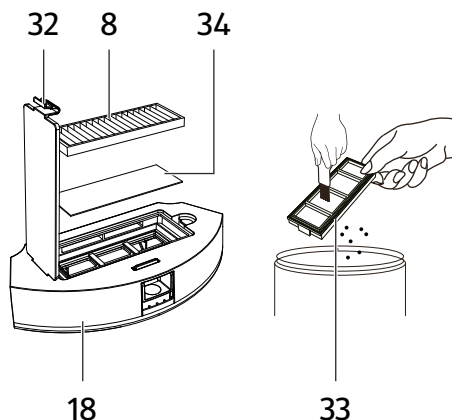

## Entretien

- Remplacez les brosses latérales (**6, 7**) tous les 3 mois afin de garantir la meilleure efficacité de nettoyage possible.

Dévissez les vis des brosses latérales dans le sens inverse des aiguilles d'une montre à l'aide d'un tournevis cruciforme. Montez les nouvelles brosses latérales dans l'ordre inverse.

## Rangement

Toutes les pièces doivent être totalement sèches avant de pouvoir être rangées.

- Rangez toujours le produit à un endroit sec.
- Protégez le produit des rayons directs du soleil.
- Entrez le produit hors de portée des enfants et dans un endroit bien fermé.

## Données techniques

Modèle :	E0B / RVC-VS-ECOM
<b>Robot aspirateur :</b>	
Dimensions :	env. 306 x 73,5 mm
Poids :	env. 2,15 kg
Tension d'entrée :	15 V === 0,8 A
Tension de fonctionnement :	10,8 V
Puissance :	28 W
Type de batterie :	Batterie lithium-ion rechargeable, 10,8 V, 2600 mAh
Autonomie par charge :	max. 100 min.
Capacité du bac à poussière :	250 ml
Capacité du réservoir d'eau :	200 ml

### Station de recharge :

Dimensions :	146 x 131 x 75 mm
Tension d'entrée :	15 V === 0,8 A
Tension de sortie :	15 V === 0,8 A
Puissance :	12 W

### Commande à distance :

Signal :	Infrarouge (IR)
Type de piles :	LR03, 1,5 V (AAA), ( x 2)

### Adaptateur secteur :

Fabricant :	Debom Technology Co., Ltd PEOPLE'S REPUBLIC OF CHINA
Modèle :	DBS012A-1500800G
Tension d'entrée :	100-240 V~, 50/60 H, 0,35 A
Tension de sortie :	15 V ===, 0,8 A
Puissance de sortie :	12 W
Classe de protection :	II 
Température ambiante (t <sub>a</sub> ) :	max. 40°C
Consommation électrique sans charge :	0,131 W

## Déclaration de conformité



La déclaration de conformité CE peut être demandée à l'adresse indiquée sur la carte de garantie.

# Élimination

## Élimination de l'emballage



Éliminez l'emballage selon les sortes. Mettez le carton dans la collecte de vieux papier, les films dans la collecte de recyclage.

## Mise au rebut de l'appareil usagé

Applicable dans l'Union européenne et dans d'autres pays européens avec des systèmes de collecte séparée selon les matières à recycler.



### **Ne pas jeter les appareils usagés avec les déchets ménagers !**

Si le produit ne peut plus être utilisé, le consommateur est **dans l'obligation légale de remettre les appareils usagés, séparément des déchets ménagers**, par ex. auprès d'un point de collecte de sa

commune/son quartier. Ceci permet de recycler les appareils usagés de manière conforme et d'éviter les effets néfastes sur l'environnement. C'est pourquoi les appareils électriques portent le symbole ci-dessus.



### **Les piles et accus ne vont pas dans les déchets ménagers!**

En tant que consommateur, vous êtes tenu légalement à déposer toutes les piles et accus, qu'ils contiennent des polluants\* ou non, à un lieu de collecte de votre commune/votre quartier ou dans le commerce, de sorte qu'ils puissent être éliminés dans le respect de l'environnement.

\* marqués par: Cd = cadmium, Hg = mercure, Pb = plomb, Li = lithium

# Sommario

<b>Informazioni generali</b> .....	<b>54</b>
Leggere e conservare le istruzioni per l'uso.....	54
<b>Uso previsto</b> .....	<b>54</b>
<b>Spiegazione dei simboli</b> .....	<b>55</b>
<b>Sicurezza</b> .....	<b>56</b>
<b>Contenuto della fornitura / parti dell'unità</b> .....	<b>63</b>
<b>Elementi operativi</b> .....	<b>64</b>
<b>Prima messa in servizio</b> .....	<b>66</b>
Controllare il prodotto e la fornitura.....	66
Pulizia approfondita del prodotto.....	66
Installazione della stazione di ricarica.....	66
Prima ricarica.....	67
Preparare il telecomando.....	67
Prima del processo di pulizia.....	68
<b>Utilizzo</b> .....	<b>69</b>
Iniziare la pulizia.....	69
Funzione automatica.....	69
Funzione di pulizia del punto.....	70
Funzione di pulizia dei bordi.....	70
Avvio e pausa.....	70
Avvicinamento alla stazione di ricarica.....	70
Pulizia manuale.....	71
Controllo del prodotto tramite l'app.....	71
<b>Risoluzione dei problemi</b> .....	<b>72</b>
<b>Pulizia</b> .....	<b>73</b>
<b>Manutenzione</b> .....	<b>75</b>
<b>Conservazione</b> .....	<b>75</b>
<b>Dati tecnici</b> .....	<b>75</b>
<b>Dichiarazione di conformità</b> .....	<b>76</b>
<b>Smaltimento</b> .....	<b>77</b>
Smaltimento dell'imballaggio.....	77
Smaltimento del dispositivo usato.....	77
<b>Garanzia</b>	

# Informazioni generali

## Leggere e conservare le istruzioni per l'uso



Le presenti istruzioni per l'uso si riferiscono a questo aspirapolvere robot (di seguito denominato anche "prodotto"). Esse contengono importanti informazioni sulla messa in funzione e sull'utilizzo.

Prima di utilizzare il prodotto, leggere attentamente le istruzioni per l'uso, in particolare, le avvertenze di sicurezza. La mancata osservanza delle istruzioni per l'uso può provocare gravi lesioni o danni al prodotto.

Le istruzioni per l'uso si basano sulle norme e i regolamenti in vigore nell'Unione Europea. Osservare all'estero anche le direttive e la legislazione del rispettivo paese.

Conservare le istruzioni per l'uso per ulteriore consultazione. Se si distribuisce il prodotto a terzi, assicurarsi di includere queste istruzioni per l'uso.

Le istruzioni per l'uso sono disponibili presso il nostro servizio assistenza clienti in formato PDF.

## Uso previsto

Il prodotto è utilizzato per la pulizia automatica di pavimenti interni piani.

È destinato esclusivamente all'uso privato e non in ambito professionale. Usare il prodotto solo nelle modalità descritte nelle presenti istruzioni. Ogni altro tipo di utilizzo è da considerarsi come non conforme e può provocare danni materiali o lesioni. Il prodotto non è un giocattolo per bambini.

Il fabbricante o il commerciante declina qualsiasi responsabilità per danni derivanti dall'uso errato o non conforme.

## Spiegazione dei simboli

I seguenti simboli sono usati in queste istruzioni per l'uso, sul prodotto o sulla confezione.



Questo simbolo fornisce utili informazioni aggiuntive sul montaggio o sull'utilizzo.



Dichiarazione di conformità (vedi capitolo "Dichiarazione di conformità"): I prodotti identificati con questo simbolo soddisfano tutte le norme comunitarie applicabili nello Spazio economico europeo.



I prodotti contrassegnati con questo simbolo corrispondono al grado di protezione III.

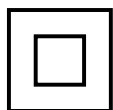

Questo simbolo contraddistingue i dispositivi elettrici della classe di protezione II (solo adattatore di rete)



Questo simbolo indica un trasformatore di sicurezza non cortocircuitabile.

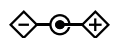

Questo simbolo descrive la polarità dell'adattatore di rete: esterna (-), interna (+).



Utilizzare l'alimentatore di rete solo in ambienti interni.

**ta**

Questo simbolo indica la temperatura ambiente massima.

**IP20**

L'apparecchio è protetto contro il contatto con le dita, o meglio, contro l'ingresso di corpi solidi del diametro maggiore di 12,5 mm. Nessuna protezione contro infiltrazioni d'acqua.



Questo simbolo informa sull'efficienza energetica dell'alimentatore di rete esterno.



Non utilizzare l'alimentatore di rete quando la spina è danneggiata.

## Sicurezza

Le seguenti parole segnale sono utilizzate in queste istruzioni per l'uso.

### **AVVERTIMENTO!**

Questo simbolo/Questa parola di segnalazione descrive un pericolo di media entità che, se non viene evitato, può provocare gravi lesioni o morte.

### **ATTENZIONE!**

Questo simbolo/Questa parola di segnalazione descrive un pericolo di bassa entità che, se non viene evitato, può provocare lievi lesioni.

### **AVVISO!**

Questa parola di segnalazione mette in guardia da possibili danni materiali.

#### Note relative alla sicurezza

### **AVVERTIMENTO!**

#### **Pericolo di scossa elettrica!**

L'installazione elettrica errata oppure la tensione di rete troppo alta possono causare una scossa elettrica.

- Collegare solamente l'alimentatore, quando la tensione di rete della presa corrisponde alle indicazioni sulla targhetta.
- Il dispositivo contiene batterie che non possono essere sostituite.
- **AVVERTIMENTO!** Per caricare la batteria utilizzare solo l'alimentatore di rete portatile in dotazione al prodotto.
- Collegare l'alimentatore solo a una presa facilmente accessibile in modo che in caso di guasto possa essere staccato rapidamente dalla rete.
- Non utilizzare l'alimentatore con un timer esterno oppure con un timer comandato a distanza separato.



- Il cavo di rete dell'alimentatore di rete non può essere sostituito. Se il cavo viene danneggiato l'alimentatore di rete deve essere smaltito.
- Non immergere né il prodotto né la spina dell'alimentatore o il cavo di collegamento in acqua oppure in altri liquidi.
- Non toccare mai la presa dell'alimentatore con le mani umide.
- Non distaccare mai dalla presa l'alimentatore dal cavo di rete, bensì solo ed esclusivamente dall'alimentatore stesso.
- Non usare il prodotto quando vi sono danni visibili oppure il cavo di collegamento o la spina dell'alimentatore sono difettosi.
- Se il prodotto o l'alimentatore si danneggiano, questi dovranno essere sostituiti dal produttore, dal suo servizio di assistenza clienti o da una persona qualificata. Le riparazioni eseguite da una persona non qualificata espongono l'utente a rischi per la sicurezza.
- Non aprire né il prodotto né l'involucro della spina dell'alimentatore, bensì farlo riparare da personale specializzato. Rivolgersi all'indirizzo del servizio assistenza indicato sulla scheda della garanzia. Nel caso di riparazioni fai-da-te, collegamenti errati o uso scorretto decade la responsabilità e la garanzia del produttore.
- Per le riparazioni utilizzare solo componenti che siano corrispondenti ai dati originali del dispositivo. Il presente prodotto contiene parti elettriche e meccaniche che sono indispensabili protezioni da fonti di pericolo.
- Tenere lontano il prodotto, la spina dell'alimentatore e il cavo di collegamento da fuoco o da superfici calde.
- Posare il cavo dell'alimentatore in modo che non rappresenti un pericolo di inciampo.

- Non piegare il cavo dell'alimentatore e non poggiarlo su bordi taglienti.
- Utilizzare il prodotto esclusivamente all'interno. Mai utilizzarlo in ambienti umidi o esposto alla pioggia.
- Non conservare o utilizzare mai il prodotto in modo che possa cadere in una vasca da bagno o in un lavandino. Se il prodotto cade in acqua, non utilizzarlo più.
- Se cade in acqua, non tentare mai di afferrare il prodotto per nessun motivo. In tal caso staccare subito la spina dell'alimentatore.
- Assicurarsi che i bambini non introducano alcun oggetto nel prodotto.



### **AVVERTIMENTO!**

**Pericolo per bambini e persone con mobilità fisica ridotta, deficit delle facoltà mentali ed emotive (ad es. soggetti parzialmente invalidi, anziani con capacità fisiche e mentali limitate) oppure prive di esperienza e delle necessarie competenze (ad es. bambini non neonati).**

- Questo prodotto non può essere utilizzato dai bambini in età inferiore agli 8 anni.
- Il prodotto può essere utilizzato da bambini di età superiore agli 8 anni e da persone con mobilità fisica ridotta, deficit delle facoltà mentali ed emotive, oppure prive di esperienza e delle necessarie competenze, solo qualora l'utilizzo avvenga sotto la supervisione di persone responsabili della sicurezza, o qualora abbiano ricevuto le debite istruzioni sull'uso sicuro del prodotto e abbiano compreso i potenziali pericoli connessi con l'uso.
- I bambini non devono giocare con il prodotto.
- Tenere i bambini in età inferiore agli 8 anni a debita distanza dal cavo di collegamento del prodotto.

- La pulizia e la manutenzione da parte dell'utente non devono essere eseguite dai bambini senza supervisione.
- Non consentire ai bambini di giocare con la pellicola di imballaggio: I bambini potrebbero rimanere intrappolati o soffocare durante il gioco.
- Durante l'uso, il prodotto deve essere sempre sorvegliato.

**⚠ AVVERTIMENTO!**

**Pericolo d'incendio e d'esplosione!**

A causa del vortice creato dall'aria aspirata si possono creare miscele e vapori esplosivi.

- Non aspirare vapori, liquidi o polveri ardenti, infiammabili, esplosivi o corrosivi.
- Non aspirare materiali ardenti (ad es. legno)
- Non aspirare materiali ardenti (ad es. mozziconi di sigarette o cenere).

**⚠ AVVERTIMENTO!**

**Pericolo d'incendio e d'esplosione!**

L'uso improprio della batteria ricaricabile aumenta il pericolo d'esplosione e di incendio.

- Proteggere la batteria ricaricabile da danni meccanici.
- Non esporre la batteria ricaricabile a caldo eccessivo come irradiazione solare diretto, fuoco o simili. La temperatura dell'ambiente deve essere compresa tra 5-35 °C.
- Non gettare mai la batteria nel fuoco.
- I contatti della batteria non devono essere mai cortocircuitati.
- Utilizzare per la ricarica esclusivamente gli accessori originali.
- Il litio metallico può prendere fuoco spontaneamente in caso di contatto con l'acqua. Evitare che il contenuto delle batterie al litio entri a contatto con l'acqua.



## **Pericolo di esplosione e perdita di liquido!**

L'utilizzo improprio delle batterie può causare la fuoriuscita del loro liquido e quindi un pericolo di esplosione.

- Conservare le batterie in un ambiente fresco e asciutto. Non esporre mai le batterie al calore eccessivo (ad es. i raggi diretti del sole) e non buttarle mai nel fuoco.
- Conservare le batterie in modo che non siano accessibili ai bambini e agli animali.
- Utilizzare solo batterie dello stesso tipo.
- Quando si inseriscono le batterie, accertarsi che la polarità sia corretta. Questo è indicato negli scomparti della batteria. Un'installazione errata può danneggiare il prodotto.
- Utilizzare sempre batterie di qualità superiore. Le batterie di scarsa qualità possono perdere e causare danni.
- Prima di inserire le batterie, accertarsi che i contatti nel vano batterie e sulla batteria stessa siano puliti e intatti. Se necessario, pulirli.
- Sostituire sempre tutte le batterie in un vano batterie contemporaneamente.
- Quando la batteria è scarica deve essere rimossa dal prodotto. Rimuovere la batteria anche quando il prodotto non viene utilizzato per un lungo intervallo di tempo. In caso contrario la batteria potrebbe perdere il suo liquido causando danni.
- In caso di fuoriuscita del liquido dalla batteria, estrarla subito per evitare danni al prodotto. Non rimuovere mai la batteria a mani nude e impedire che il liquido della batteria venga a contatto con la pelle, gli occhi o le mucose. Indossare sempre i normali guanti da cucina.

- Se il liquido della batteria viene a contatto con la pelle, lavare subito le mani e, se necessario, rivolgersi a un medico.
- Le batterie possono essere inserite o sostituite solo da adulti.
- Tenere il prodotto lontano dalla portata dei bambini quando il coperchio della batteria è stato rimosso.
- Non caricare mai batterie che non sono ricaricabili.
- Non cortocircuitare i contatti della batteria.
- Rimuovere le batterie prima di smaltire il prodotto.
- Smaltire tempestivamente le batterie usate o che hanno perso il liquido in base alle direttive in vigore.

** ATTENZIONE!**

**Pericolo di lesioni!**

Batterie ricaricabili danneggiate o che perdono possono causare ustioni chimiche a contatto con la pelle.

- Non aprire mai la batteria ricaricabile.
- In caso di perdita della batteria ricaricabile, indossare necessariamente guanti protettivi.
- Evitare in questo caso il contatto con pelle, occhi e mucose dell'acido della batteria ricaricabile. In caso di contatto lavare immediatamente le parti in oggetto con molta acqua pulita e consultare immediatamente un medico.

** ATTENZIONE!**

**Pericolo di lesioni!**

Un utilizzo scorretto del prodotto potrebbe causare lesioni.

- Non sostare sotto bordi o scale non fissati durante il funzionamento.
- Verificare durante il funzionamento se il prodotto rileva gradini o altri ostacoli, soprattutto su pavimenti molto chiari o bianchi e lucidi.

- Se necessario, erigere ulteriori barriere per evitare danni a oggetti, pareti, scale o al prodotto.
- Pulire regolarmente i sensori del prodotto.
- Non collocare la stazione di ricarica nelle immediate vicinanze di scale.

### **AVVISO!**

### **Pericolo di danneggiamento!**

L'uso scorretto del prodotto può provocare il suo danneggiamento.

- Interrompere l'uso del prodotto se le parti in plastica presentano crepe, fessure oppure si sono deformate.
- Non posizionare mai il prodotto su o nelle immediate vicinanze di una superficie bollente (piano di cottura ecc.) e non esporlo mai ad alte temperature (riscaldamento ecc.) o alle intemperie (pioggia ecc.).

## Contenuto della fornitura / parti dell'unità

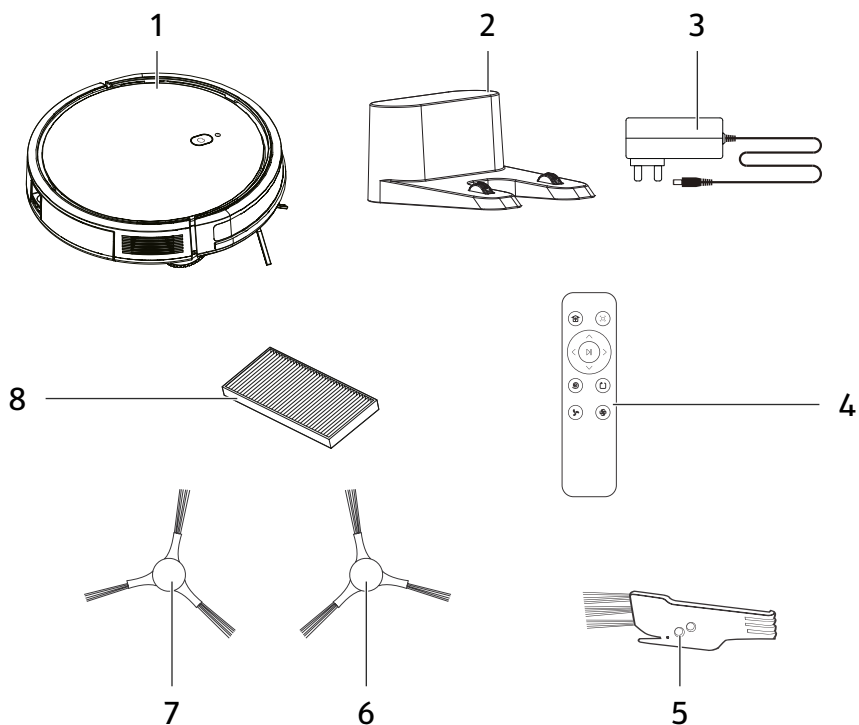

**1** Aspirapolvere robot

**3** Adattatore di rete

**5** Strumento di pulizia

**7** Spazzola laterale sinistra (L)

**2** Stazione di ricarica

**4** Telecomando

**6** Spazzola laterale destra (R)

**8** Filtro

## Elementi operativi

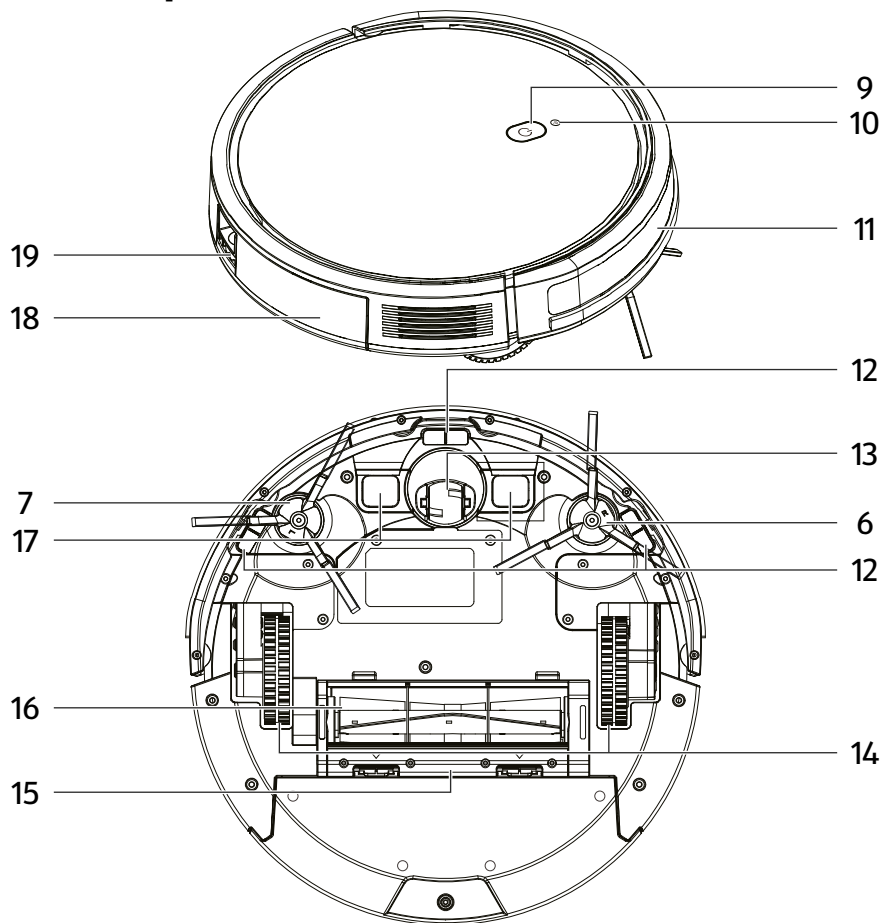

- |           |                                       |           |                              |
|-----------|---------------------------------------|-----------|------------------------------|
| <b>9</b>  | Interruttore On/Off                   | <b>10</b> | Indicatore di segnale (WiFi) |
| <b>11</b> | Lente a infrarossi                    | <b>12</b> | Sensore di bordo (x 3)       |
| <b>13</b> | Ruota girevole                        | <b>14</b> | Ruota motrice (x 2)          |
| <b>15</b> | Coperchio della spazzola principale   | <b>16</b> | Spazzola principale          |
| <b>17</b> | Contatto di carica (x 2)              | <b>18</b> | Contenitore della polvere    |
| <b>19</b> | Sblocco del contenitore della polvere |           |                              |



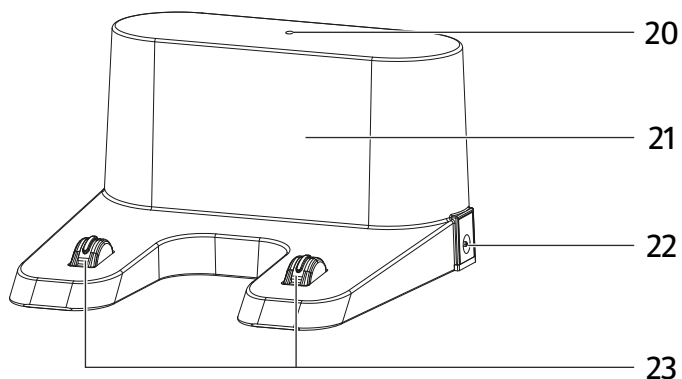

- |           |                     |           |                    |
|-----------|---------------------|-----------|--------------------|
| <b>20</b> | Display del segnale | <b>21</b> | Lente a infrarossi |
| <b>22</b> | Presa di corrente   | <b>23</b> | Elettrodo (x 2)    |

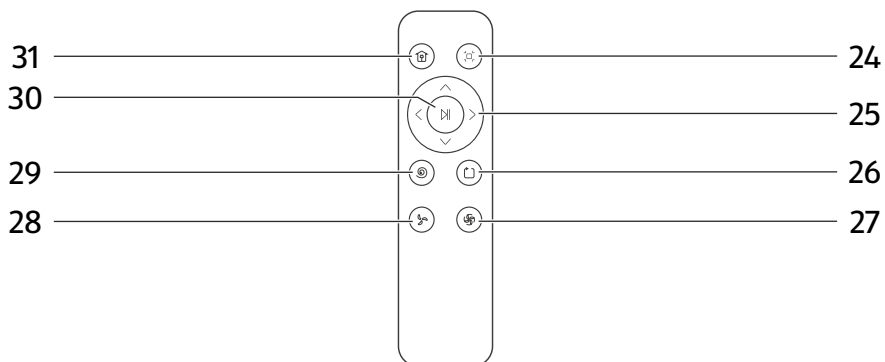

- |           |                              |           |                               |
|-----------|------------------------------|-----------|-------------------------------|
| <b>24</b> | AUTO                         | <b>25</b> | Tasti di direzione            |
| <b>26</b> | Pulizia dei bordi            | <b>27</b> | Potenza di aspirazione alta   |
| <b>28</b> | Potenza di aspirazione bassa | <b>29</b> | Pulizia puntiforme            |
| <b>30</b> | Avvio/Pausa                  | <b>31</b> | Avvia la stazione di ricarica |

# Prima messa in servizio

## Controllare il prodotto e la fornitura

### AVVISO!

### Pericolo di danneggiamento!

Aprire l'imballaggio con coltelli affilati o altri oggetti appuntiti in modo disattento può provocare danni alla superficie del prodotto.

- Prestare attenzione all'apertura.

1. Sollevare il prodotto dall'imballaggio con entrambe le mani.
2. Controllare che la fornitura sia completa (vedere il capitolo "Volume di fornitura/ unità di pezzi").
3. Controllare che il prodotto e i componenti non siano danneggiati. Non utilizzare il prodotto se è danneggiato e rivolgersi al produttore utilizzando l'indirizzo di assistenza riportato sulla garanzia.

## Pulizia approfondita del prodotto

1. Rimuovere il materiale dell'imballaggio ed eventuali pellicole protettive.
2. Pulire tutti i pezzi della fornitura, come descritto nel capitolo "Pulizia".

*Il prodotto adesso è pulito e pronto per l'uso.*

## Installazione della stazione di ricarica

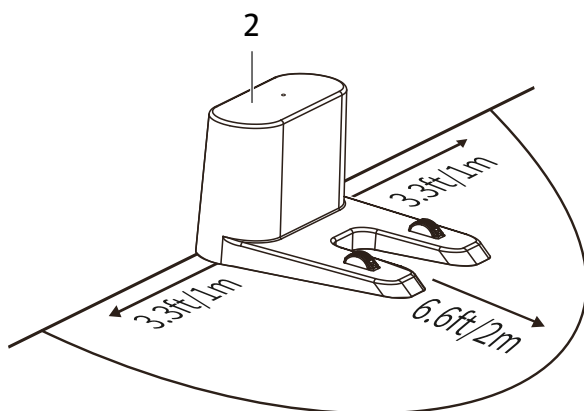
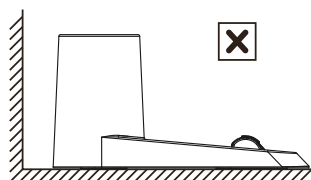
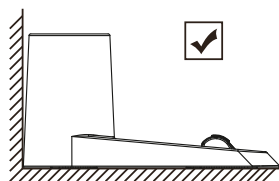

1. Posizionare la stazione di ricarica **2** contro una parete e su una superficie piana. Assicurarsi che non vi siano oggetti nell'area indicata.

2. Collegare la spina cava dell'adattatore di rete **3** alla presa **22**.
3. Inserire l'adattatore di rete **3** in una presa di corrente.

### **Prima ricarica**

Caricare completamente l'aspirapolvere robot **1** prima di utilizzarlo per la prima volta.

1. Posizionare l'aspirapolvere robot sulla stazione di ricarica **2** in modo che i contatti di ricarica **17** poggino sugli elettrodi **23**.

Durante il processo di ricarica viene emesso un segnale acustico e l'interruttore on/off **9** lampeggia.

Non appena la ricarica è completa, viene emesso un segnale acustico e l'interruttore di accensione/spengimento **9** si accende costantemente.

### **Preparare il telecomando**

Inserire due batterie (LR03, 1,5 V (AAA)) con polarità corretta nel vano batterie sul retro del telecomando.

## Prima del processo di pulizia

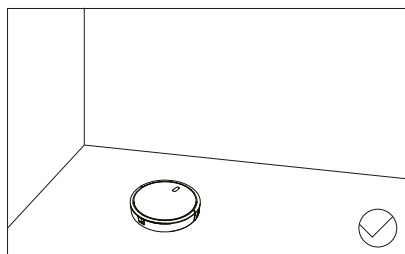
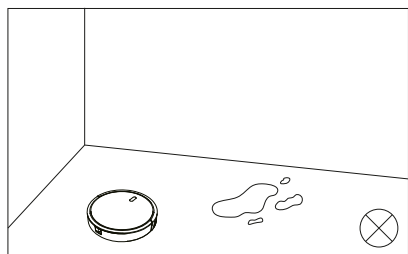
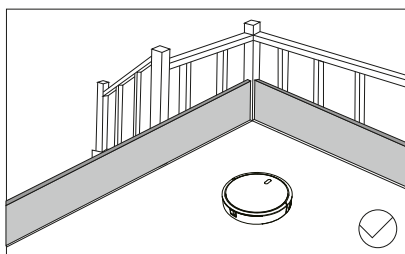
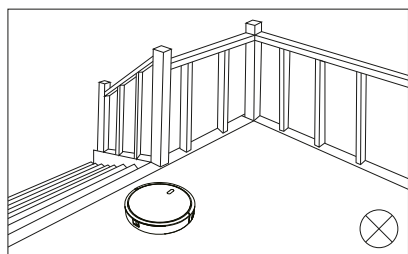
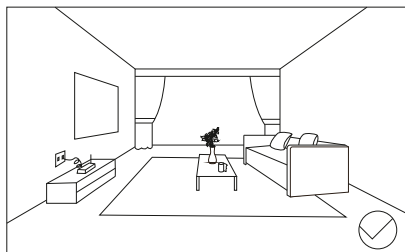
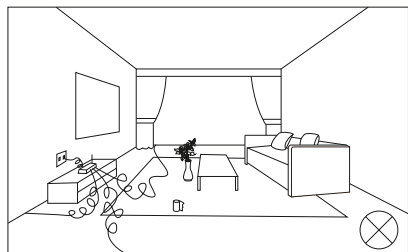

- Assicurarsi che tutti gli oggetti sciolti sul pavimento (ad esempio tende, vestiti, carta, cavi sciolti e prolunghe) siano stati rimossi per ottenere le migliori prestazioni di pulizia possibili.
- Predisporre delle barriere sulle scale, ecc. per evitare che l'aspirapolvere robot cada.
- Assicurarsi che non vi sia acqua stagnante nell'area di lavoro.

# Utilizzo

## Iniziare la pulizia

1. Posizionare l'aspirapolvere robot **1** sul pavimento.
2. Tenere premuto l'interruttore on/off **9** per circa 5 secondi per accendere l'aspirapolvere robot **1**.  
Se il prodotto è nella stazione di ricarica **2**, questo passaggio non è necessario.
3. Attivare la funzione automatica (vedere il capitolo "Funzione automatica").
4. Se necessario, regolare la potenza di aspirazione premendo Suction power high **27** o Suction power low **28** sul telecomando **4**.

## Funzione automatica

1. Premere l'interruttore on/off **9** o il pulsante AUTO **24** sul telecomando **4**.  
*L'aspirapolvere robot pulisce sistematicamente l'intera area e poi torna automaticamente alla stazione di ricarica.*

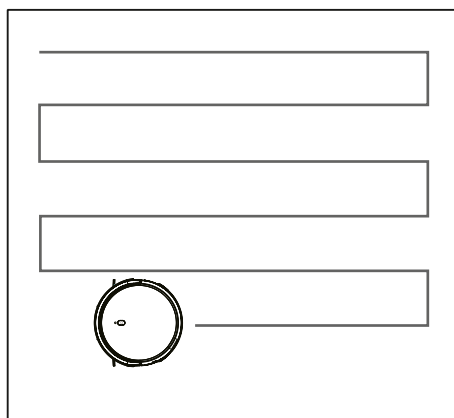

## Funzione di pulizia del punto

1. Posizionare l'aspirapolvere robot **1** nella posizione in cui si desidera effettuare la pulizia a punti.

È anche possibile orientare il Robot aspirapolvere **1** verso il punto desiderato utilizzando il telecomando **4** (vedere il capitolo "Pulizia manuale").

2. Premere pulizia spot **29** sul telecomando **4**.

*Il robot aspirapolvere pulisce un'area di circa 1 m<sup>2</sup> muovendosi a spirale dall'interno verso l'esterno e poi dall'esterno verso l'interno.*

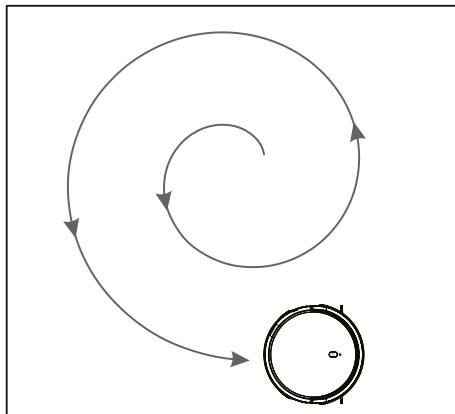

## Funzione di pulizia dei bordi

1. Premere Pulizia bordi **26** sul telecomando **4**.

*L'aspirapolvere robot pulisce i bordi della stanza e torna automaticamente alla stazione di ricarica.*

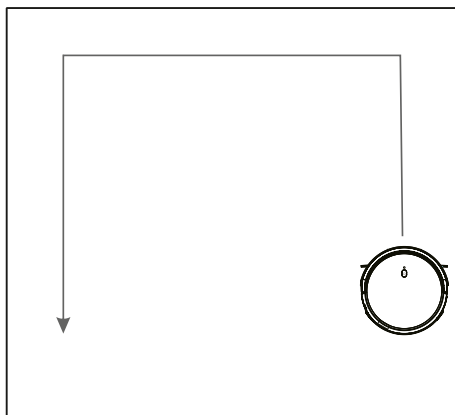

## Avvio e pausa

Premere l'interruttore on/off **9** sull'aspirapolvere robot **1** o Start/Pause **30** sul telecomando **4** per avviare il prodotto o mettere in pausa un'operazione in corso.

## Avvicinamento alla stazione di ricarica



Se il livello di carica si abbassa durante il processo di pulizia, il robot aspirapolvere **1** torna automaticamente alla stazione di ricarica **2**.

Premere **31** sul telecomando **4**.

*L'aspirapolvere robot **1** torna alla stazione di ricarica **2** e inizia il processo di ricarica.*

## **Pulizia manuale**

Controllare il robot aspirapolvere **1** manualmente con i pulsanti di direzione **25** sul telecomando **4** per pulire la stanza.

## **Controllo del prodotto tramite l'app**

È possibile controllare il prodotto tramite un'applicazione per smartphone, la cui connessione viene stabilita tramite WiFi. L'app è disponibile per i dispositivi con sistema operativo iOS e Android.

### **Installare l'applicazione**



1. Scansionare il codice QR (compatibile con i sistemi Android e iOS) o cercare "Tuya Smart" nell'App Store o in Google Play.
2. Installare l'applicazione e aprirla.
3. Come primo utente, è necessario registrarsi e creare un nuovo account. Se si dispone già di un account, accedere con i propri dati di accesso.

### **Aggiungi prodotto**

Per questa procedura, il Robot aspirapolvere **1** deve trovarsi nella stazione di ricarica.

1. Tenere premuto l'interruttore on/off **9** per circa cinque secondi.  
*Si sentirà un bip e **9** e l'indicatore di segnale **10** lampeggerà.*
2. Aprire l'applicazione "Tuya Smart" e seguire le istruzioni.  
*Dopo l'aggiunta, l'indicatore di segnale **10** si accende.*

### **Funzioni dell'app Aspirapolvere robot**

All'interno dell'app sono disponibili numerose funzioni.

Ad esempio, è possibile visualizzare lo stato di carica, selezionare diverse modalità di funzionamento e configurare orari.

### **Rimuovere i prodotti e i dati dal cloud**

1. Assicurarsi che il Robot aspirapolvere **1** sia acceso e che l'indicatore di segnale **10** sia costantemente acceso.
2. Nell'app, selezionare l'icona di modifica in alto a destra.

3. Selezionare il pulsante "Rimuovi l'appareil".
  - Selezionare "Disconnetti e cancella tutti i dati".
  - Premere "Conferma".

## Risoluzione dei problemi

In caso di guasti che non è possibile eliminare da soli, contattare il nostro Centro di assistenza. I recapiti sono riportati sulla scheda di garanzia allegata.

<b>Problema</b>	<b>Possibile causa</b>	<b>Risoluzione dei problemi</b>
Il prodotto non può essere acceso.	Il livello di carica è troppo basso.	Caricare completamente il prodotto.
	La temperatura ambiente è inferiore a 0 °C.	Utilizzate il prodotto a una temperatura ambiente compresa tra 0 e 40 °C.
	La ricarica non è possibile.	Controllare l'alimentazione della stazione di ricarica.
La ricarica non è possibile.	La stazione di ricarica non è alimentata o i contatti di ricarica sono sporchi.	Controllare l'alimentazione della stazione di ricarica e pulire i contatti della stazione di ricarica e dell'aspirapolvere robot.
Il prodotto non torna alla stazione di ricarica.	È presente un guasto.	Spegnere il robot aspirapolvere e riavviarlo.
Il prodotto non funziona come al solito.	Le spazzole laterali sono bloccate o sporche.	Controllare che le spazzole laterali non siano bloccate o sporche. Pulire le parti di conseguenza.
Prestazioni di pulizia insufficienti	Il filtro è sporco.	Pulire o sostituire il filtro.
	L'apertura di aspirazione è bloccata.	Pulire l'apertura di aspirazione.
Il prodotto emette rumori di funzionamento insoliti.	Il contenitore della polvere è pieno.	Rimuovere e pulire il contenitore della polvere.



<b>Problema</b>	<b>Possibile causa</b>	<b>Risoluzione dei problemi</b>
Il prodotto non si collega al WiFi.	Segnale WiFi debole o problemi di connessione	Assicurarsi che il prodotto abbia una potenza di segnale sufficiente.
		Riavviare il router WiFi.
		Aggiornare l'applicazione.

## **Pulizia**

### **AVVISO!**

### **Pericolo di corto circuito!**

Infiltrazioni di acqua o altri liquidi all'interno del dispositivo possono causare un corto circuito.

- Non immergere mai il prodotto, il cavo di rete, la spina o l'alimentatore in acqua o in altri liquidi.
- Evitare sempre che l'acqua o altri liquidi si infiltrino nel prodotto.

### **AVVISO!**

### **Pericolo di danneggiamento!**

L'uso improprio del prodotto può danneggiarlo.

- Non utilizzare detersivi aggressivi né spazzole con setole metalliche o di nylon né pulire con oggetti taglienti o metallici, come ad esempio coltelli, spatole dure e simili, per non danneggiare le superfici.
- Non lavare mai il prodotto in lavastoviglie. Si romperebbe irrimediabilmente.

Eeguire la pulizia settimanalmente.

1. Capovolgere il robot aspirapolvere.

2. Sbloccare il coperchio della spazzola principale **15** e rimuoverlo.
3. Rimuovere la spazzola principale **16** e pulirla con l'utensile di pulizia **5**.
4. Pulire le spazzole laterali (**6, 7**) utilizzando l'utensile di pulizia **5**.
5. Premere il rilascio del contenitore della polvere **19** ed estrarre il contenitore della polvere **18** dall'aspirapolvere robot **1**.

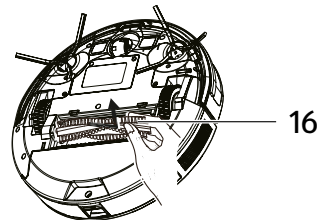
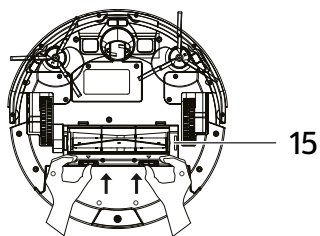

6. Aprire e svuotare il contenitore della polvere **18**.

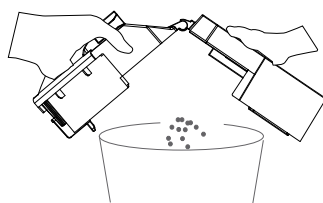
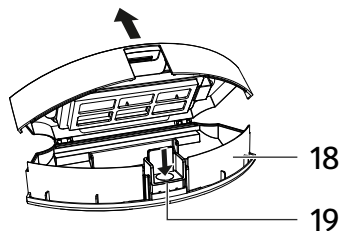

7. Aprire il lembo sulla parte superiore del contenitore della polvere **18** in corrispondenza della fibbia **32**.
8. Rimuovere il filtro a setaccio **33**, il filtro **8** e la spugna **34**.
9. Pulire il filtro a setaccio **33** e la spugna **34** sotto l'acqua corrente.
10. Estrarre il filtro **8** e pulirlo con l'apposito strumento **5**.

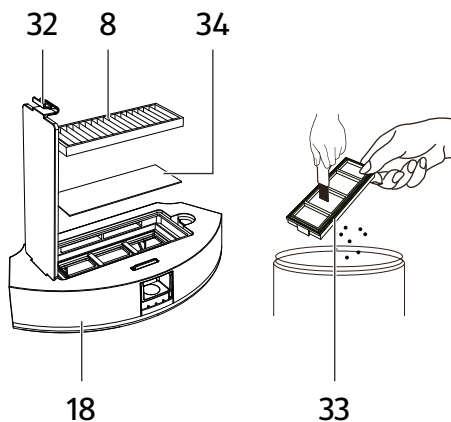

Non pulire il filtro **8** con acqua.

11. Pulire il contenitore della polvere **18**.
12. Lasciare asciugare bene tutte le parti prima di rimontarle in ordine inverso.
13. Pulire l'intero aspirapolvere robot **1** con un panno pulito, asciutto e morbido.  
Prestare particolare attenzione alla pulizia dei contatti di ricarica **17**, dei sensori di altezza **12** e della lente a infrarossi **11**.
14. Pulire la stazione di ricarica **2** con un panno pulito, asciutto e morbido.  
Prestare particolare attenzione alla pulizia degli elettrodi **23** e della lente a infrarossi **21**.

## Manutenzione

- Sostituire le spazzole laterali (**6, 7**) ogni 3 mesi per garantire il miglior effetto di pulizia possibile.  
Svitare le viti delle spazzole laterali in senso antiorario con un cacciavite a croce. Montare le nuove spazzole laterali in ordine inverso.

## Conservazione

Prima di riporre via il prodotto tutti i pezzi devono essere completamente asciutti.

- Conservare il prodotto sempre in un luogo asciutto.
- Proteggere il prodotto dai raggi solari diretti.
- Conservare il prodotto in un luogo ben chiuso e fuori dalla portata dei bambini.

## Dati tecnici

Modello: E0B / RVC-VS-ECOM

**Robot aspirapolvere:**

Dimensioni: circa 306 x 73,5 mm

Peso:	circa 2,15 kg
Tensione di ingresso:	15 V === 0,8 A
Tensione di funzionamento:	10,8 V
Potenza:	28 W
Tipo di batteria:	Batteria agli ioni di litio, 10,8 V, 2600 mAh
Tempo di funzionamento per carica:	max. 100 min.
Capacità del contenitore della polvere:	250 ml
Capacità del serbatoio dell'acqua:	200 ml

#### **Stazione di ricarica:**

Dimensioni:	146 x 131 x 75 mm
Tensione di ingresso:	15 V === 0,8 A
Tensione di uscita:	15 V === 0,8 A
Potenza:	12 W

#### **Telecomando:**

Segnale:	Infrarossi (IR)
Tipo di batteria:	LR03, 1,5 V (AAA), ( x 2)

#### **Adattatore di rete:**

Produttore:	Debom Technology Co, Ltd REPUBBLICA POPOLARE DI CINA
Modello:	DBS012A-1500800G
Tensione di ingresso:	100-240 V~, 50/60 H, 0,35 A
Tensione di uscita:	15 V ===, 0,8 A
Potenza di uscita:	12 W
Classe di protezione:	II □
Temperatura ambiente <sub>(m)</sub> :	max. 40°C
Consumo di energia senza carico:	0,131 W

## **Dichiarazione di conformità**



È possibile richiedere la dichiarazione di conformità CE all'indirizzo riportato nella scheda di garanzia.

# Smaltimento

## Smaltimento dell'imballaggio



Smaltire l'imballaggio differenziandolo. Conferire il cartone e la scatola alla raccolta di carta straccia, avviare la pellicola al recupero dei materiali riciclabili.

## Smaltimento del dispositivo usato

Applicabile nell'Unione Europea e in altri paesi europei con sistemi di raccolta differenziata.



### **Gli apparecchi usati non devono essere smaltiti tra i rifiuti domestici!**

Se si prevede di non usare più il prodotto, **la legge obbliga l'utilizzatore a smaltirlo separato dai rifiuti domestici**, ad es. consegnandolo presso l'isola ecologica del Comune di residenza. Questo serve ad assicurare che gli apparecchi usati vengano riciclati correttamente, evitando così di

danneggiare l'ambiente. Per questo motivo, gli apparecchi elettrici sono contrassegnati con i simboli sopraindicati.



### **Batterie e batterie ricaricabili non vanno smaltite nei rifiuti domestici!**

In qualità di consumatore è obbligato per legge di smaltire tutte le batterie o batterie ricaricabili, indipendentemente se contengono sostanze dannose\* presso un centro di raccolta del proprio comune/ quartiere in modo che possano essere smaltite in tempo reale.

\* contrassegnate da: Cd = cadmio, Hg = mercurio, Pb = piombo, Li = litio

# Índice

<b>Información general</b> .....	<b>79</b>
Leer y conservar el manual de instrucciones.....	79
<b>Uso previsto</b> .....	<b>79</b>
<b>Explicación de los símbolos</b> .....	<b>80</b>
<b>Seguridad</b> .....	<b>81</b>
<b>Volumen de suministro / piezas unitarias</b> .....	<b>88</b>
<b>Elementos operativos</b> .....	<b>89</b>
<b>Antes del primer uso</b> .....	<b>91</b>
Comprobación del dispositivo y del contenido.....	91
Limpieza inicial del producto.....	91
Instalación de la estación de carga.....	92
Primera carga.....	92
Preparar el mando a distancia.....	92
Antes del proceso de limpieza.....	93
<b>Funcionamiento</b> .....	<b>94</b>
Empezar a limpiar.....	94
Función automática.....	94
Función de limpieza de puntos.....	95
Función de limpieza de bordes.....	95
Inicio y pausa.....	95
Acercarse a la estación de carga.....	95
Limpieza manual.....	96
Controle el producto a través de la aplicación.....	96
<b>Resolución de problemas</b> .....	<b>97</b>
<b>Limpieza</b> .....	<b>98</b>
<b>Mantenimiento</b> .....	<b>100</b>
<b>Almacenamiento</b> .....	<b>100</b>
<b>Especificaciones técnicas</b> .....	<b>101</b>
<b>Declaración de conformidad</b> .....	<b>101</b>
<b>Eliminación</b> .....	<b>102</b>
Eliminación del embalaje.....	102
Eliminar el dispositivo viejo.....	102
<b>Garantía</b>	

# Información general

## Leer y conservar el manual de instrucciones



Este manual de instrucciones pertenece a este robot aspirador (en lo sucesivo también denominado "producto"). Contiene información importante sobre la puesta en marcha y el manejo.

Lea atentamente este manual de instrucciones, y especialmente las indicaciones de seguridad, antes de usar el producto. No cumplir con este manual de instrucciones puede provocar lesiones graves o daños al producto.

El manual de instrucciones se basa en las normas y reglas vigentes en la Unión Europea. En el extranjero, tenga en cuenta también las directivas y leyes específicas del país correspondiente.

Conserve el manual de instrucciones para su uso futuro. Incluya siempre este manual de instrucciones si entrega el producto a terceros.

Este manual de instrucciones puede solicitarse también en formato PDF a nuestro servicio de atención al cliente.

## Uso previsto

El producto se utiliza para la limpieza automática de suelos planos de interior.

Este producto ha sido diseñado exclusivamente para el uso privado, y no es apto para el uso comercial. Emplee el producto únicamente de la forma descrita en este manual de instrucciones. Cualquier otro uso será considerado inapropiado y puede provocar daños materiales o incluso lesiones a personas. El producto no es un juguete infantil.

El fabricante o vendedor no asume ningún tipo de responsabilidad por los daños derivados de un uso incorrecto o no conforme a lo previsto.

## Explicación de los símbolos

En este manual de instrucciones, el producto o el embalaje se emplean los símbolos.



Este símbolo le ofrece información adicional importante para el montaje o el funcionamiento.



Declaración de conformidad (véase el capítulo «Declaración de conformidad»): Los productos señalizados con este símbolo cumplen todas las leyes comunitarias aplicables del Espacio Económico Europeo.



Los productos señalizados con este símbolo poseen la clase de protección III.

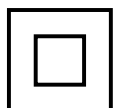

Este símbolo identifica dispositivos eléctricos pertenecientes a la clase de protección II. (solo adaptador de red)



Este símbolo representa un transformador de seguridad a prueba de cortocircuitos.

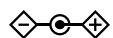

Este símbolo describe la polaridad del adaptador de red: exterior (-), interior (+).



Emplee la fuente de alimentación únicamente en interiores.

**ta**

Este símbolo informa sobre la temperatura ambiente máxima.

**IP20**

El dispositivo está protegido contra el contacto con los dedos y la entrada de cuerpos sólidos con un diámetro superior a 12,5 mm. Sin protección contra la penetración de agua.



Este símbolo proporciona información sobre la eficiencia energética de las fuentes de alimentación externas.





No utilice la fuente de alimentación si el enchufe está dañado.

## Seguridad

En este manual de instrucciones se emplean los siguientes términos de aviso.

 **¡ADVERTENCIA!**

Este símbolo/término de advertencia indica la existencia de un peligro con un nivel de riesgo medio que, si no se evita, puede provocar la muerte

o lesiones graves.

 **¡PRECAUCIÓN!**

Este símbolo/término de advertencia indica la existencia de un peligro con un nivel de riesgo bajo que, si no se evita, puede provocar lesiones leves o

moderadas.

**¡AVISO!**

Este término advierte de posibles daños materiales.

### Instrucciones de seguridad

# MEDIDAS IMPORTANTES DE SEGURIDAD

**Cuando use equipos eléctricos, se deberían seguir siempre precauciones básicas de seguridad, incluidas las siguientes indicaciones de seguridad. Lea todas las instrucciones.**

 **¡ADVERTENCIA!**

**¡Peligro de descarga eléctrica!**

Una instalación eléctrica defectuosa o una tensión de red demasiado alta pueden provocar una descarga eléctrica.

- Conecte el conector de fuente de alimentación únicamente si la tensión de red de la toma de corriente coincide con los datos de la placa de características.
- Este dispositivo contiene pilas que no pueden sustituirse.

- ¡ADVERTENCIA! Para cargar la batería, utilice únicamente la fuente de alimentación desmontable, que se suministra con el producto.
- Conecte el conector de fuente de alimentación únicamente a una toma de corriente fácilmente accesible para poder desconectarlo rápidamente de la red en caso de avería.
- No use el conector de fuente de alimentación con un temporizador externo o un sistema de control remoto separado.
- El cable de alimentación de la fuente de alimentación no puede sustituirse. Si el cable está dañado, la fuente de alimentación debe desecharse.
- No sumerja el producto, la fuente de alimentación enchufable ni el cable de conexión en agua u otros líquidos.
- No toque el conector de fuente de alimentación bajo ningún concepto con las manos húmedas.
- No extraiga el conector de fuente de alimentación de la toma de corriente bajo ningún concepto tirando del cable, cójalo siempre por el conector de fuente de alimentación.
- No utilice el producto si presenta daños visibles o si el cable de conexión o la fuente de alimentación enchufable están defectuosos.
- Si el producto o el conector de fuente de alimentación están dañados, deberán ser sustituidos por el fabricante, su servicio de atención al cliente o una persona con una cualificación similar. La reparación por parte de una persona sin cualificación aumenta el riesgo para la seguridad del usuario.
- No abra el producto ni la carcasa de la fuente de alimentación enchufable, deje la reparación en manos de especialistas. Para ello, póngase en contacto con la dirección de servicio que se

indica en la tarjeta de garantía. Quedan excluidas la responsabilidad y las reclamaciones de garantía en caso de reparaciones realizadas de forma independiente, conexión inadecuada o funcionamiento incorrecto.

- Durante la reparación solo pueden emplearse piezas que se correspondan con los datos originales del dispositivo. En este producto se encuentran piezas eléctricas y mecánicas imprescindibles para proteger frente a las fuentes de peligro.
- Mantenga el producto, la fuente de alimentación enchufable y el cable de conexión alejados de llamas y superficies calientes.
- Tienda el cable de la fuente de alimentación enchufable de forma que no suponga un peligro de tropiezo.
- No doble el cable de la fuente de alimentación enchufable ni lo tienda sobre bordes afilados.
- Emplee el producto únicamente en interiores. No lo use bajo ningún concepto en estancias húmedas o bajo la lluvia.
- Nunca almacene ni use el producto de forma que pueda caerse en una bañera o un lavabo. No utilice el producto si se ha caído al agua.
- No coja nunca el producto si se ha caído al agua. En tal caso, desenchufe inmediatamente la fuente de alimentación.
- Tenga cuidado de que los niños no introduzcan objetos en el producto.



**¡ADVERTENCIA!**

**Peligroso para niños y personas con capacidad física, mental o sensorial reducida (por ejemplo, discapacitados parciales, personas mayores con capacidad física y mental reducida) o falta de experiencia y conocimientos (por ejemplo, niños mayores).**

- El uso del producto por niños menores de ocho años está prohibido.

- Este producto puede ser empleado por niños mayores de ocho años, así como personas con discapacidad física, mental o sensorial o falta de experiencia y conocimientos, si lo hacen bajo supervisión o han sido instruidos sobre el uso seguro del producto y entienden los peligros derivados del mismo.
- Está prohibido que los niños jueguen con el producto.
- Mantenga a los niños menores de ocho años alejados del producto y la línea de conexión.
- Está prohibido que los niños realicen tareas de limpieza y mantenimiento de usuario sin supervisión.
- No deje a los niños jugar con la lámina de embalaje. Podrían enredarse y asfixiarse si juegan con ella.
- No deje el producto sin vigilancia durante el funcionamiento.



**¡ADVERTENCIA!**

**¡Peligro de explosión e incendio!**

El arremolinamiento del aire de aspiración puede hacer que determinadas sustancias formen mezclas o vapores explosivos.

- No aspire gases, vapores, líquidos o polvos combustibles, inflamables, explosivos o corrosivos.
- No aspire materiales en combustión (p. ej. madera)
- No aspire materiales incandescentes (p. ej. colillas de cigarrillos o cenizas).



**¡ADVERTENCIA!**

**¡Peligro de explosión e incendio!**

Un manejo inadecuado de la batería incrementa el peligro de explosión e incendio.

- Proteja la batería de los daños mecánicos.
- No exponga la batería a un calor excesivo, como la radiación solar directa, el fuego o similares. La temperatura ambiente no debería sobrepasar los 35 °C ni descender de los 5 °C.

- No arroje la batería al fuego.
- Los contactos de la batería no deben cortocircuitarse.
- Emplee únicamente accesorios originales para el proceso de carga.
- El litio metálico podría incendiarse al entrar en contacto con agua. No permita que el contenido de la batería de litio entre en contacto con agua.



### **¡PRECAUCIÓN!**

### **¡Peligro de explosión o derrame!**

De un manejo inadecuado de las pilas puede derivarse peligro de explosión y derrame.

- Guarde las pilas en un lugar fresco y seco. No exponga las pilas a un calor excesivo (p. ej., luz solar directa) y no las arroje al fuego.
- Guarde las pilas en un lugar inaccesible para niños y animales.
- Use siempre pilas del mismo tipo.
- Al insertar las pilas, asegúrese de que la polaridad es la correcta. Esto se indica en los compartimentos de las pilas. Una instalación incorrecta puede dañar el producto.
- Utilice siempre pilas de primera calidad. Las pilas de mala calidad pueden tener fugas y causar daños.
- Antes de insertar las pilas, asegúrese de que los contactos del compartimento de las pilas y de la propia pila están limpios e intactos. Límpielos si es necesario.
- Cambie siempre todas las pilas de un compartimento al mismo tiempo.
- Retire las pilas del producto cuando estén vacías. Retire las pilas aunque no vaya a utilizar el producto durante un largo periodo de tiempo. De lo contrario, las pilas podrían tener fugas y causar daños.

- Si las pilas tienen fugas, retírelas inmediatamente para evitar daños en el producto. No retire las pilas con las manos desnudas y no permita que el líquido de las pilas entre en contacto con la piel, los ojos o las mucosas. Utilice para ello guantes normales de uso doméstico.
- Si su piel ha entrado en contacto con líquido de la pila, lávese de inmediato las manos y consulte a un médico en caso necesario.
- Las pilas sólo pueden ser colocadas o cambiadas por adultos.
- Mantenga el producto fuera del alcance de los niños cuando haya quitado la tapa de las pilas.
- No cargue baterías no recargables.
- No está permitido poner los contactos de las pilas en cortocircuito.
- Retire las pilas antes de deshacerse del producto.
- Elimine las pilas usadas o derramadas de inmediato conforme a las directivas vigentes.



**¡PRECAUCIÓN!**

**¡Peligro de lesiones!**

Las pilas dañadas y, por tanto, con fugas, pueden provocar quemaduras si entran en contacto con la piel.

- No abra la batería bajo ningún concepto.
- Lleve siempre guantes de protección en el caso de que la batería se derrame.
- Impida que en el caso de que salga líquido de la batería, este entre en contacto con la piel, los ojos y las mucosas. En caso de contacto, enjuague las partes afectadas inmediatamente con abundante agua clara y acuda de inmediato a un médico.



## **¡PRECAUCIÓN!**

## **¡Peligro de lesiones!**

Un manejo inadecuado del producto puede provocar lesiones.

- No se coloque debajo de bordes o escaleras no asegurados durante el funcionamiento.
- Compruebe durante el funcionamiento si el producto detecta escalones u otros obstáculos, especialmente en suelos muy claros o blancos muy brillantes.
- Si es necesario, coloque barreras adicionales para evitar daños a objetos, paredes, escaleras o al producto.
- Limpie regularmente los sensores del producto.
- No coloque la estación de carga cerca de escaleras.

## **¡AVISO!**

## **¡Riesgo de daños!**

Un manejo inadecuado del producto puede causar daños.

- No utilice el producto si sus componentes de plástico están agrietados o deformados.
- Nunca coloque el producto sobre o cerca de superficies calientes (placas de cocción, etc.) ni lo exponga a temperaturas elevadas (calefactores, etc.) o a los factores atmosféricos (lluvia, etc.).

## Volumen de suministro / piezas unitarias

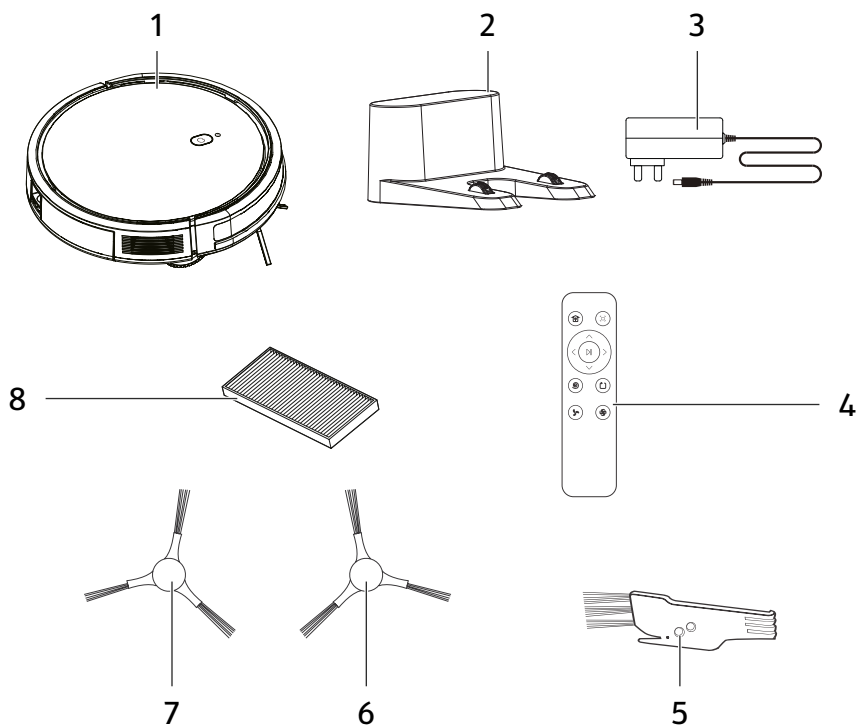

**1** Robot Aspirador

**3** Adaptador de red

**5** Herramienta de limpieza

**7** Cepillo lateral izquierdo (L)

**2** Estación de carga

**4** Mando a distancia

**6** Cepillo lateral derecho (R)

**8** Filtro



## Elementos operativos

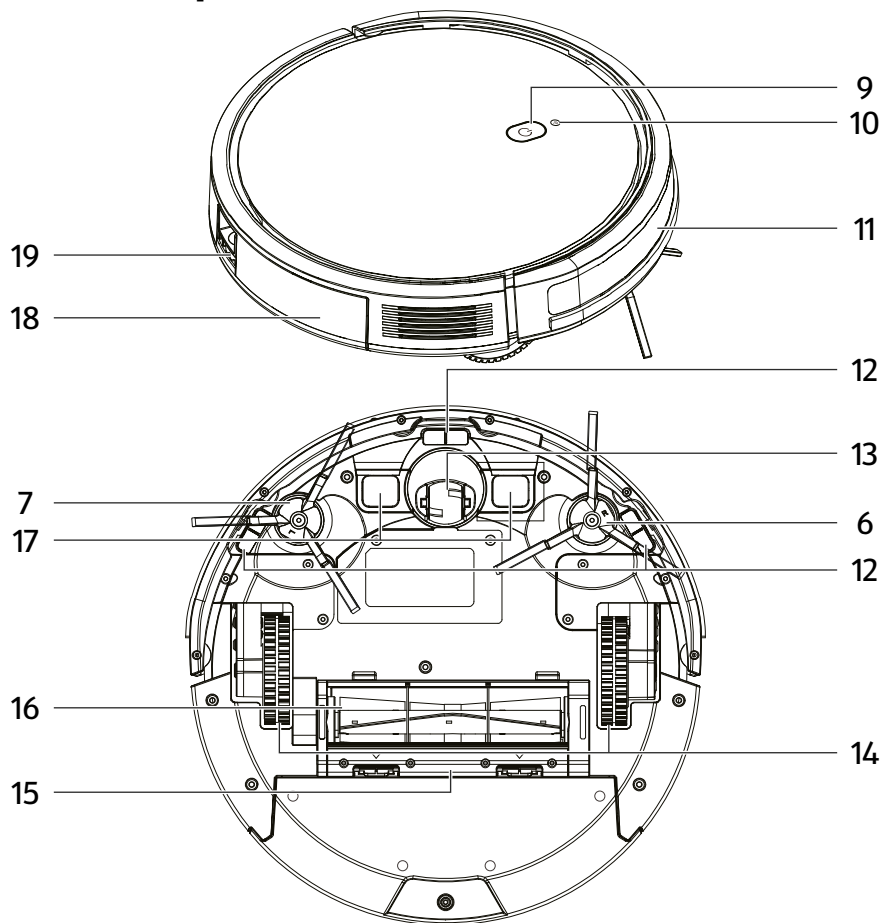

- |           |                                  |           |                           |
|-----------|----------------------------------|-----------|---------------------------|
| <b>9</b>  | Interruptor de encendido/apagado | <b>10</b> | Indicador de señal (WiFi) |
| <b>11</b> | Lente de infrarrojos             | <b>12</b> | Sensor de bordes (x 3)    |
| <b>13</b> | Rueda giratoria                  | <b>14</b> | Rueda motriz (x 2)        |
| <b>15</b> | Cubierta del cepillo principal   | <b>16</b> | Cepillo principal         |
| <b>17</b> | Contacto de carga (x 2)          | <b>18</b> | Depósito de polvo         |
| <b>19</b> | Desbloqueo del depósito de polvo |           |                           |

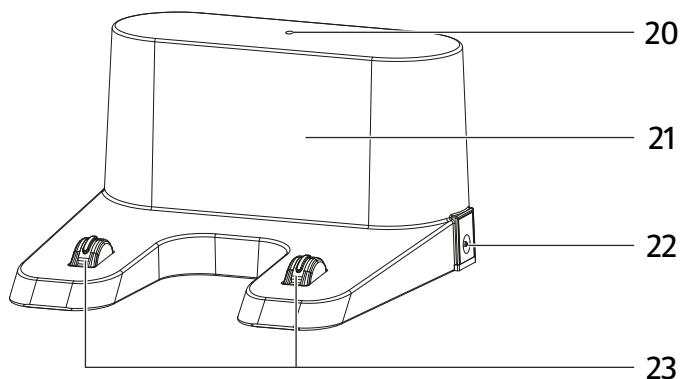

- |           |                          |           |                      |
|-----------|--------------------------|-----------|----------------------|
| <b>20</b> | Visualización de señales | <b>21</b> | Lente de infrarrojos |
| <b>22</b> | Enchufe                  | <b>23</b> | Electrodo (x 2)      |

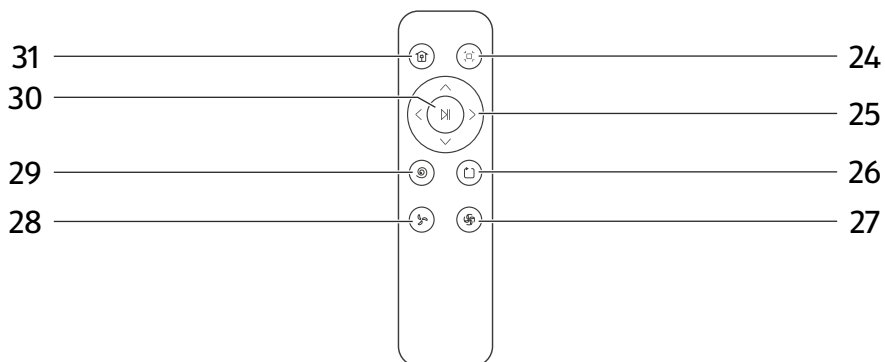

- |           |                             |           |                             |
|-----------|-----------------------------|-----------|-----------------------------|
| <b>24</b> | AUTO                        | <b>25</b> | Teclas de dirección         |
| <b>26</b> | Limpeza de bordes           | <b>27</b> | Potencia de aspiración alta |
| <b>28</b> | Potencia de aspiración baja | <b>29</b> | Limpeza de puntos           |
| <b>30</b> | Inicio/Pausa                | <b>31</b> | Iniciar estación de carga   |

## Antes del primer uso

### Comprobación del dispositivo y del contenido

**¡AVISO!**

**¡Riesgo de daños!**

La superficie del producto podría sufrir daños si el embalaje se abre sin cuidado con un cuchillo afilado u otros objetos puntiagudos.

- Actúe con cuidado al abrirlo.

1. Extraiga el producto del embalaje con ambas manos.
2. Compruebe que el contenido del suministro esté completo (véase el capítulo "Volumen de suministro/piezas unitarias").
3. Compruebe si el producto o las piezas presentan daños. No ponga un producto dañado en funcionamiento y póngase en contacto con el fabricante en la dirección de servicio que se indica en la tarjeta de garantía.

### Limpieza inicial del producto

1. Retire el material de embalaje y todas las láminas de protección, en el caso de que las hubiera.
2. Limpie todas las piezas del contenido del suministro de la forma descrita en el capítulo «Limpieza».

*El producto está limpio y listo para su uso.*

## Instalación de la estación de carga

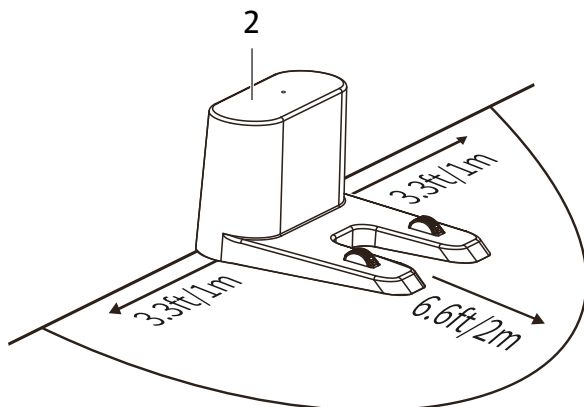
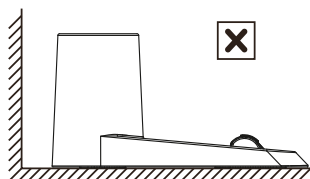
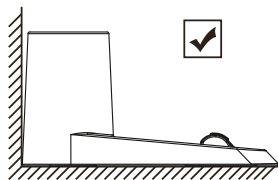

1. Coloque la estación de carga **2** contra la pared y sobre una superficie plana. Asegúrese de que no haya objetos en la zona indicada.
2. Conecte la clavija hueca del adaptador de red **3** a la toma **22**.
3. Conecte el adaptador de red **3** a una toma de corriente.

### Primera carga

Cargue completamente el robot aspirador **1** antes de utilizarlo por primera vez.

1. Coloque el robot aspirador en la estación de carga **2** de forma que los contactos de carga **17** descansen sobre los electrodos **23**.

Durante el proceso de carga suena un pitido y el interruptor de encendido/apagado **9** parpadea.

En cuanto finalice la carga, sonará un pitido y el interruptor de encendido/apagado **9** se iluminará de forma permanente.

### Preparar el mando a distancia

Introduzca dos pilas (LR03, 1,5 V (AAA)) con la polaridad correcta en el compartimento para pilas situado en la parte posterior del mando a distancia.

## Antes del proceso de limpieza

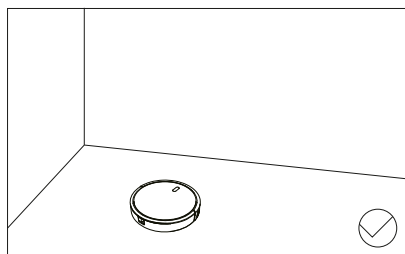
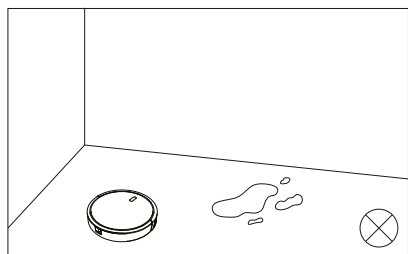
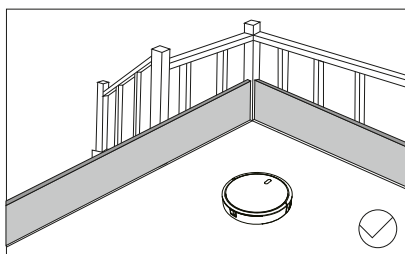
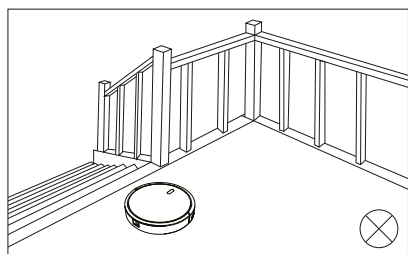
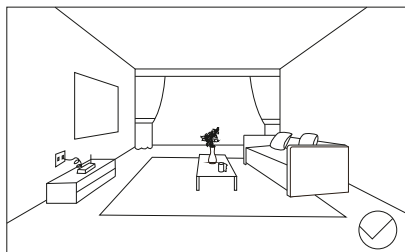
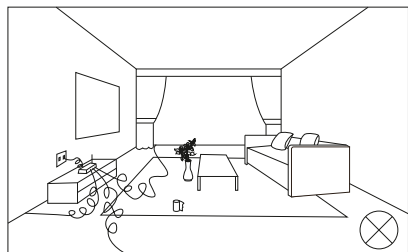

- Asegúrese de que todos los objetos sueltos en el suelo (por ejemplo, cortinas, ropa, papel, cables sueltos, así como cables de extensión) han sido retirados para lograr el mejor rendimiento de limpieza posible.
- Coloque barreras en las escaleras, etc. para evitar que el robot aspirador se caiga.
- Asegúrese de que no haya agua estancada en la zona de trabajo.

# Funcionamiento

## Empezar a limpiar

1. Coloque el robot aspirador **1** en el suelo.
2. Mantenga pulsado el interruptor de encendido/apagado **9** durante unos 5 segundos para encender el robot aspirador **1**.  
Si el producto está en la estación de carga **2**, este paso no es necesario.
3. Active la función automática (véase el capítulo "Función automática").
4. Si es necesario, ajuste la potencia de aspiración pulsando Potencia de aspiración alta **27** o Potencia de aspiración baja **28** en el mando a distancia **4**.

## Función automática

1. Pulse el interruptor de encendido/apagado **9** o el botón AUTO **24** del mando a distancia **4**.

*El robot aspirador limpia sistemáticamente toda la zona y, a continuación, vuelve automáticamente a la estación de carga.*

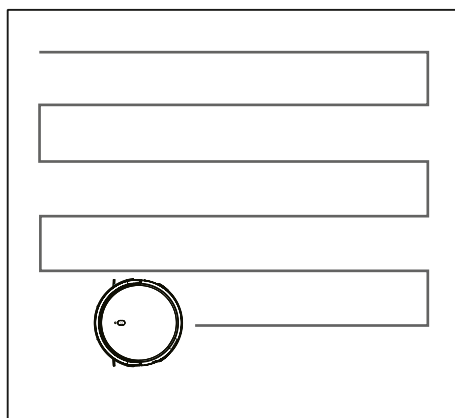

## Función de limpieza de puntos

1. Coloque el robot aspirador **1** en el lugar donde desee realizar la limpieza puntual. También puede dirigir el robot aspirador **1** al punto deseado utilizando el mando a distancia **4** (consulte el capítulo "Limpieza manual").

2. Pulse Limpieza puntual **29** en el mando a distancia **4**.

*El robot aspirador limpia una superficie de aproximadamente 1 m<sup>2</sup> moviéndose en espiral desde el interior hacia el exterior y, a continuación, desde el exterior hacia el interior.*

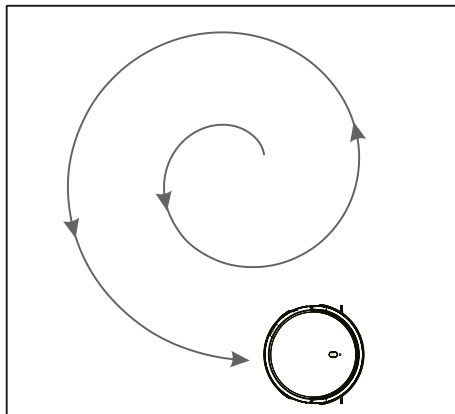

## Función de limpieza de bordes

1. Pulse Limpieza de bordes **26** en el mando a distancia **4**.

*El robot aspirador limpia los bordes de la habitación y, a continuación, vuelve automáticamente a la estación de carga.*

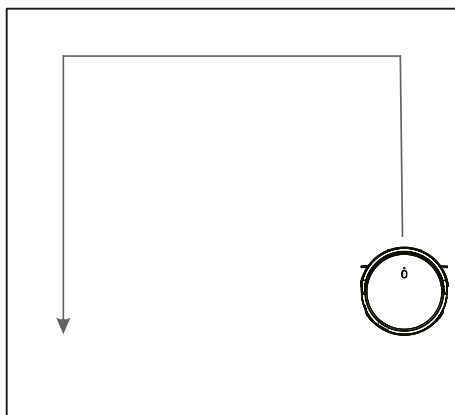

## Inicio y pausa

Pulse el interruptor de encendido/apagado **9** en el robot aspirador **1** o Inicio/Pausa **30** en el mando a distancia **4** para poner en marcha el producto o pausar una operación en curso.

## Acercarse a la estación de carga



Si el nivel de carga se reduce durante el proceso de limpieza, el robot aspirador **1** vuelve automáticamente a la estación de carga **2**.

Pulse **31** en el mando a distancia **4**.

*El robot aspirador **1** vuelve a la estación de carga **2** y se inicia el proceso de carga.*

## **Limpieza manual**

Controle el robot aspirador **1** manualmente con los botones de dirección **25** del mando a distancia **4** para limpiar la habitación.

## **Controle el producto a través de la aplicación**

Puede controlar el producto a través de una aplicación para smartphone, mediante la cual la conexión se establece a través de WiFi. La aplicación está disponible para dispositivos con sistemas operativos iOS y Android.

### **Instalar aplicación**



1. Escanea el código QR (compatible con sistemas Android e iOS) o busca "Tuya Smart" en App Store o Google Play.
2. Instale la aplicación y ábrala.
3. Como usuario por primera vez, deberá registrarse y crear una nueva cuenta. Si ya tiene una cuenta, inicie sesión con sus datos de acceso.

### **Añadir producto**

Para este procedimiento, el robot aspirador **1** debe estar en la estación de carga.

1. Mantenga pulsado el interruptor de encendido/apagado **9** durante unos cinco segundos.  
*Oirá un pitido y **9** y el indicador de señal **10** parpadeará.*
2. Abra la aplicación "Tuya Smart" y siga las instrucciones.  
*Una vez realizada la adición correctamente, se encenderá el indicador de señal **10**.*

### **Funciones de la aplicación Robot Aspirador**

La aplicación ofrece numerosas funciones.

Por ejemplo, puedes ver el estado de carga, seleccionar distintos modos de funcionamiento y configurar horarios.

### **Retirar el producto y los datos de la nube**

1. Asegúrate de que el robot aspirador **1** está encendido y de que el indicador de señal **10** está constantemente encendido.
2. En la app, selecciona el icono de edición en la parte superior derecha.



3. Selecciona el botón "Eliminar el dispositivo".
  - Selecciona "Desconectar y borrar todos los datos".
  - Pulse "Confirmar".

## Resolución de problemas

En caso de averías que no pueda subsanar usted mismo, póngase en contacto con nuestro Servicio de Asistencia Técnica. Encontrará los datos de contacto en la tarjeta de garantía adjunta.

Problema	Posible causa	Solución de problemas
El producto no puede encenderse.	El nivel de carga es demasiado bajo.	Cargue completamente el producto.
	La temperatura ambiente es inferior a 0 °C.	Utilice el producto a una temperatura ambiente de 0 - 40 °C.
	La carga no es posible.	Compruebe la alimentación de la estación de carga.
La carga no es posible.	La estación de carga no tiene alimentación o los contactos de carga están sucios.	Compruebe la alimentación de la estación de carga y limpie los contactos de la estación de carga y del robot aspirador.
El producto no vuelve a la estación de carga.	Hay un fallo.	Apague el robot aspirador y vuelva a encenderlo.
El producto no funciona como de costumbre.	Los cepillos laterales están bloqueados o sucios.	Compruebe si los cepillos laterales están obstruidos o sucios. Limpie las piezas como corresponda.
Rendimiento de limpieza insuficiente	El filtro está sucio.	Limpie o sustituya el filtro.
	El orificio de aspiración está obstruido.	Limpie el orificio de aspiración.
El producto hace ruidos de funcionamiento inusuales.	El depósito de polvo está lleno.	Retire y limpie el contenedor de polvo.

Problema	Posible causa	Solución de problemas
El producto no se conecta a WiFi.	Señal WiFi débil o problemas de conexión	Asegúrese de que el producto tiene suficiente señal disponible.
		Reinicie el router WiFi.
		Actualice la aplicación.

## Limpieza

### ¡AVISO!

### ¡Peligro de cortocircuito!

Si en la carcasa se introduce agua u otro líquido, podría producirse un cortocircuito.

- No sumerja el producto, el cable de alimentación, el enchufe de red ni el adaptador de red en agua u otros líquidos.
- Evite por todos los medios que se introduzcan agua u otros líquidos en el producto.

### ¡AVISO!

### ¡Riesgo de daños!

Un manejo inadecuado puede causar daños en el producto.

- No use detergentes agresivos, cepillos con cerdas de metal o nailon o productos de limpieza afilados o metálicos como cuchillos, espátulas duras o similares. Estos podrían dañar las superficies.
- Nunca introduzca el producto en el lavavajillas. Esto lo destrozaría.

Realice la limpieza semanalmente.

1. Dé la vuelta al Robot Aspirador.

2. Desbloquee la tapa del cepillo principal **15** y retírela.
3. Retire el cepillo principal **16** y límpielo con la herramienta de limpieza **5**.
4. Limpie los cepillos laterales (**6, 7**) utilizando la herramienta de limpieza **5**.
5. Presione hacia abajo el liberador del depósito de polvo **19** y extraiga el depósito de polvo **18** del robot aspirador **1**.

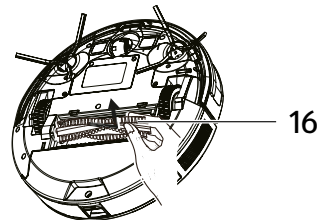
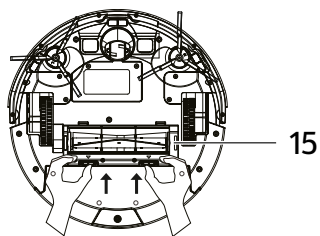

6. Abra y vacíe el contenedor de polvo **18**.

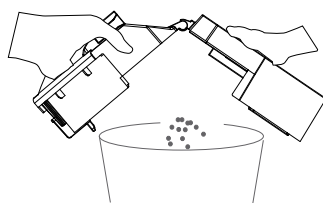
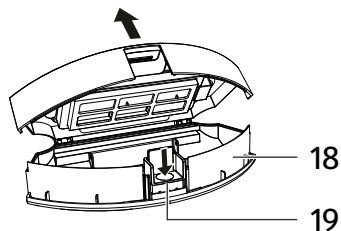

7. Abra la solapa de la parte superior del contenedor de polvo **18** en la hebilla **32**.

8. Retire el filtro de tamiz **33**, el filtro **8** y la esponja **34**.

9. Limpie el filtro de tamiz **33** y la esponja **34** bajo el grifo.

10. Extraiga el filtro **8** y límpielo con la herramienta de limpieza **5**.

No limpie el filtro **8** con agua.

11. Limpie el contenedor de polvo **18**.

12. Deje secar bien todas las piezas antes de volver a montarlas en orden inverso.

13. Limpie todo el robot aspirador **1** con un paño limpio, seco y suave.

Preste especial atención a que los contactos de carga **17**, los sensores de altura **12** y la lente de infrarrojos **11** estén limpios.

14. Limpie la estación de carga **2** con un paño limpio, seco y suave.

Tenga especial cuidado de que los electrodos **23** y la lente de infrarrojos **21** estén limpios.

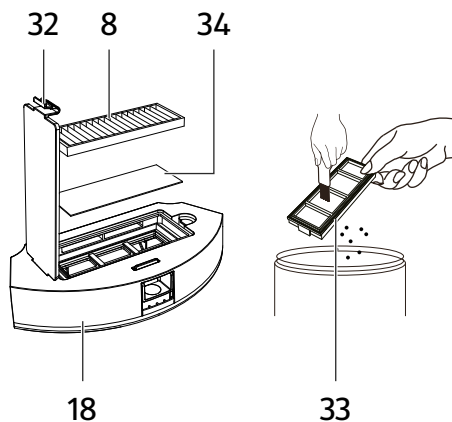

## Mantenimiento

- Sustituya los cepillos laterales (**6, 7**) cada 3 meses para garantizar el mejor efecto de limpieza posible.

Desenrosque los tornillos de los cepillos laterales en sentido contrario a las agujas del reloj con un destornillador Phillips. Monte los nuevos cepillos laterales en orden inverso.

## Almacenamiento

Todas las piezas deberán estar completamente secas antes de guardarlas.

- Guarde el producto siempre en un lugar seco.
- Proteja el producto de la radiación solar directa.
- Guarde el producto en un lugar inaccesible para los niños y bien cerrado.

## Especificaciones técnicas

Modelo:	E0B / RVC-VS-ECOM
<b>Robot aspirador:</b>	
Dimensiones:	aprox. 306 x 73,5 mm
Peso: aprox:	aprox. 2,15 kg
Tensión de entrada	15 V === 0,8 A
Tensión de funcionamiento:	10,8 V
Potencia	28 W
Tipo de batería:	Batería de iones de litio, 10,8 V, 2600 mAh
Tiempo de funcionamiento por carga	máx. 100 min.
Capacidad del depósito de polvo	250 ml
Capacidad del depósito de agua	200 ml

### Estación de carga:

Dimensiones:	146 x 131 x 75 mm
Tensión de entrada:	15 V === 0,8 A
Tensión de salida:	15 V === 0,8 A
Potencia	12 W

### Mando a distancia:

Señal:	Infrarrojos (IR)
Tipo de pila:	LR03, 1,5 V (AAA), ( x 2)

### Adaptador de red:

Fabricante:	Debom Technology Co, Ltd REPÚBLICA POPULAR CHINA
Modelo:	DBS012A-1500800G
Voltaje de entrada:	100-240 V~, 50/60 H, 0,35 A
Tensión de salida:	15 V ===, 0,8 A
Potencia de salida:	12 W
Clase de protección:	II 
Temperatura ambiente <sub>ta</sub> )	máx. 40°C
Consumo de energía sin carga	0,131 W

## Declaración de conformidad



La Declaración de conformidad UE puede solicitarse en la dirección que aparece al final de este manual.

# Eliminación

## Eliminación del embalaje

Elimine el embalaje por tipos de material. Deseche el papel y cartón a través del servicio de papel reciclado, y los envoltorios a través del servicio de recolección apropiado.

## Eliminar el dispositivo viejo



**Los dispositivos viejos no deben eliminarse en la basura doméstica.**

Si ya no se puede usar el producto, todo usuario está **obligado por ley a separar los dispositivos viejos de la basura doméstica** y llevarlos, por ejemplo, a un punto de recolección municipal o del distrito. De este

modo, se puede garantizar que los dispositivos viejos se reciclan adecuadamente y se evitan consecuencias negativas para el medio ambiente. Por este motivo, los dispositivos eléctricos están señalizados con el símbolo que aparece arriba.



**¡Las pilas y las baterías no deben eliminarse en la basura doméstica!**

Como usuario está obligado por ley a entregar todas las pilas y baterías en un punto de recogida de su comunidad/distrito o en los comercios, independientemente de si estas contienen sustancias nocivas\* o no, para que se pueda proceder a su eliminación de forma respetuosa con el

medio ambiente.

\* señalizadas con: Cd = cadmio, Hg = mercurio, Pb = plomo, Li = litio

# Table of contents

<b>General information</b> .....	<b>104</b>
Reading and storing the user manual.....	104
<b>Intended use</b> .....	<b>104</b>
<b>Explanation of symbols</b> .....	<b>105</b>
<b>Safety</b> .....	<b>106</b>
<b>Scope of delivery / unit parts</b> .....	<b>112</b>
<b>Operating elements</b> .....	<b>113</b>
<b>Before first use</b> .....	<b>115</b>
Check the product and scope of delivery.....	115
Initial cleaning of the product.....	115
Set up charging station.....	115
First charging.....	116
Prepare remote control.....	116
Before the cleaning process.....	117
<b>Operation</b> .....	<b>118</b>
Start cleaning.....	118
Automatic function.....	118
Point cleaning function.....	119
Edge cleaning function.....	119
Start and pause.....	119
Approach charging station.....	119
Manual cleaning.....	120
Control the product via the app.....	120
<b>Troubleshooting</b> .....	<b>121</b>
<b>Cleaning</b> .....	<b>122</b>
<b>Maintenance</b> .....	<b>124</b>
<b>Storage</b> .....	<b>124</b>
<b>Technical data</b> .....	<b>124</b>
<b>Declaration of conformity</b> .....	<b>125</b>
<b>Disposal</b> .....	<b>125</b>
Disposing of the packaging.....	125
Dispose of old electrical device.....	126
<b>Warranty</b>	

# General information

## Reading and storing the user manual



These operating instructions belong to this robot vacuum cleaner (hereinafter also referred to as "product"). It contains important information on commissioning and handling.

Read the user manual carefully, in particular the safety instructions, before using the product. Failure to follow this user manual may lead to severe injuries or product damage.

This user manual is based on the standards and regulations that are valid within the European Union. Outside the EU, please also note the country-specific directives and laws.

Keep this user manual for future reference. If you pass this product on to a third party, you must also supply this user manual.

This user manual is also available in PDF format from our after sales support.

## Intended use

The product is used for the automatic cleaning of flat indoor floors.

The product is intended for private use only and is not suitable for commercial use. Use the product only as described in this operating manual. Any other use is improper and may lead to product damage or even personal injury. This product is not a toy.

The manufacturer or retailer assumes no liability for damage caused by improper or incorrect use.



## Explanation of symbols

The following symbols are used in this user manual, on the product or on the packaging.



This symbol provides you with useful additional information on handling and use.



Declaration of conformity (see chapter “Declaration of conformity”): Products marked with this symbol meet all the applicable Community regulations of the European Economic Area.



Products marked with this symbol correspond to protection class III.

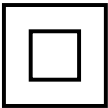

This symbol identifies electrical devices that belong to the protection class II. (power adaptor only)



This symbol stands for a short-circuit proof safety transformer.

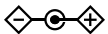

This symbol describes the power adaptor’s polarity: negative (-), positive (+).



Only operate the power supply unit indoors.

**ta**

This symbol informs about the maximum ambient temperature.

**IP20**

The device is protected against accidental contact with fingers and against the penetration of solid objects with a diameter over 12.5 mm. It offers no protection against the penetration of water.



This symbol provides information on the energy efficiency of external power supplies.



Do not use the power supply if the plug is damaged.

## Safety

The following signal words are used in this user manual.

 **WARNING!**

This signal symbol/word denotes a hazard with an average risk level that could lead to death or severe injury if it is not avoided.

 **CAUTION!**

This signal symbol/word denotes a hazard with a low risk level that could lead to mild or moderate injury if it is not avoided.

**NOTE!**

This signal word provides a warning about potential material damage.

### Safety instructions

## IMPORTANT SAFEGUARDS

**When using electrical appliances, basic safety precautions should always be followed including the following safety notices. Read all instructions.**

 **WARNING!**

### **Risk of electric shock!**

Faulty electric installation or excess mains voltage can cause an electric shock.

- Only connect the power unit if the mains voltage of the socket matches the information shown on the rating plate.
- This device contains batteries that cannot be replaced.
- **WARNING!** For the purpose of recharging the accumulator, only use the detachable supply unit provided with the product.
- Only connect the power unit to an easily accessible socket so that you can quickly disconnect it from the mains power in the event of a malfunction.

- Do not operate the power unit using an external timer or separate remote-control system.
- The power cable of the power supply unit cannot be replaced. If the cable is damaged, the power supply unit must be scrapped.
- Do not immerse the product, the plug-in power supply or the connection cable in water or other liquids.
- Never touch the power unit with wet/damp hands.
- Never pull the power unit out of the socket by the cable; always pull it out by the plug.
- Do not operate the product if it has visible damage or if the connection cable or the plug-in power supply unit is defective.
- Damaged products or power units must be replaced by the manufacturer, their after sales support or a similarly qualified person. Repair by an unqualified person increases the safety risk for the user.
- Do not open the product and the housing of the plug-in power supply unit, but leave the repair to specialists. Contact the service address indicated on the warranty card. Liability and warranty claims are excluded in the event of repairs carried out independently, improper connection or incorrect operation.
- When repairing, only use parts that correspond to the original device data. There are electrical and mechanical parts in this product to protect you from danger sources.
- Keep the product, the plug-in power supply and the connection cable away from open flames and hot surfaces.
- Lay the cable of the plug-in power supply so that it does not become a tripping hazard.
- Do not bend the cable of the plug-in power supply and do not lay it over sharp edges.

- Only use the product in indoor rooms. Never operate it in damp rooms or in the rain.
- Never store or use the product where it can fall into a tub or sink. Do not use the product if it has fallen into water.
- Never reach for the product if it has fallen into the water. In such a case, unplug the power supply immediately.
- Make sure that children do not insert objects into the product.

 **WARNING!**

**Danger to children and persons with reduced physical, sensory or mental abilities (e.g. partially disabled, elderly people with reduced physical and mental abilities) or lack of experience and knowledge (e.g. older children).**

- This product must not be used by children under 8.
- Children aged 8 years and older as well as people with reduced physical, sensory or mental abilities or a lack of experience and knowledge may only use this product if they are supervised or have been given instruction on using the product in a safe way and understand the hazards involved.
- Children may not play with the product.
- Keep children under 8 away from the product and the power cable.
- Children must not clean or service the device unsupervised.
- Do not let children play with the packaging film. They may become tangled when playing and suffocate.
- Do not leave the product unattended when in use.

 **WARNING!****Risk of fire and explosion!**

When mixing with the vacuumed air, certain substances can form explosive mixtures or vapours.

- Do not vacuum up any flammable, combustible, explosive or caustic gasses, vapours, liquids and dust.
- Do not vacuum up any flammable materials (such as wood)
- Do not vacuum up smouldering materials (such as cigarette butts or ashes).

 **WARNING!****Risk of fire and explosion!**

Improper handling of the battery increases the risk of fire and explosion.

- Protect the battery from mechanical damage.
- Do not expose the battery to excessive heat, such as direct sunlight, fire or similar. The ambient temperature range is between 5 °C and 35 °C and must not be undercut/exceeded.
- Do not throw the battery into a fire.
- The battery contacts must not be short-circuited.
- Only use original accessory parts for charging.
- Lithium can ignite when it comes into contact with water. Do not expose the contents of lithium batteries to water.

 **CAUTION!****Risk of leaks or explosion!**

Improper handling of batteries can lead to leaks or explosion.

- Store batteries in a cool, dry place. Do not expose the battery to excess heat (e.g. direct sunlight) and do not throw it into fire.
- Store batteries out of the reach of children and animals.
- Only replace the batteries with batteries of the same type.

- Ensure the correct polarity when inserting the batteries. This is shown in the battery compartment. Incorrect installation may damage the product.
- Always use batteries of premium quality. Batteries of poor quality may leak and cause damage.
- Before inserting the batteries, make sure the contacts inside the battery compartment and on the battery itself are clean and intact. Clean them if necessary.
- Always replace all batteries in a battery compartment at the same time. Do not mix old and new batteries.
- Remove the batteries from the product if they are dead. Also remove the batteries if you do not use the product for a prolonged period of time. Otherwise, the batteries may leak and cause damage.
- If the batteries are leaking, remove them immediately to prevent damaging the product. Wear normal household rubber gloves. Do not remove the batteries with your bare hands or allow the battery fluid to come into contact with skin, eyes or mucous membranes.
- If your skin has come into contact with the battery fluid, wash your hands immediately and consult a physician if necessary.
- Batteries should be installed or replaced only by an adult.
- Keep the product away from children when the battery compartment door is removed.
- Do not charge non-rechargeable batteries.
- The supply terminals are not to be short-circuited.
- Remove the batteries before disposing of the product.
- Dispose of spent or leaking batteries immediately in line with the valid directives.

**⚠ CAUTION!****Risk of injury!**

Damaged and thus leaking batteries can cause burns if they come into contact with the skin.

- Never open the battery.
- Wear protective gloves in case of a leaky battery.
- If battery fluid leaks out, avoid contact with the skin, eyes and mucus membranes. Rinse the affected region immediately with plenty of clear water and contact a physician immediately.

**⚠ CAUTION!****Risk of injury!**

Improper handling of the product can cause injuries.

- Do not stand under unsecured edges or stairs during operation.
- Test during operation whether the product detects steps or other obstacles, especially on very light or white high-gloss floors.
- If necessary, erect additional barriers to prevent damage to objects, walls, stairs or the product.
- Clean the product's sensors regularly.
- Do not place the charging station in the immediate vicinity of stairs.

**NOTE!****Risk of damage!**

Improper handling of the product can lead to damage.

- Do not use the product if the plastic components of the product are cracked or deformed.
- Never place the product on or near hot surfaces (stove tops, etc.) and never expose the product to high temperatures (heaters, etc.) or to bad weather (rain, etc.).

## Scope of delivery / unit parts

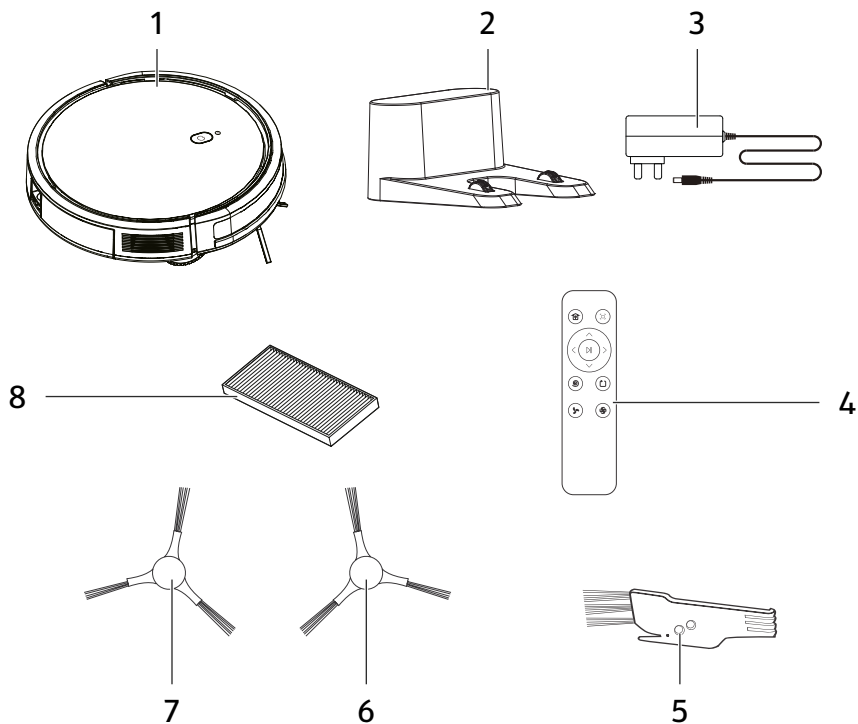

**1** Robot Vacuum Cleaner

**3** Mains adapter

**5** Cleaning tool

**7** Side brush left (L)

**2** Charging station

**4** Remote control

**6** Side brush right (R)

**8** Filter



## Operating elements

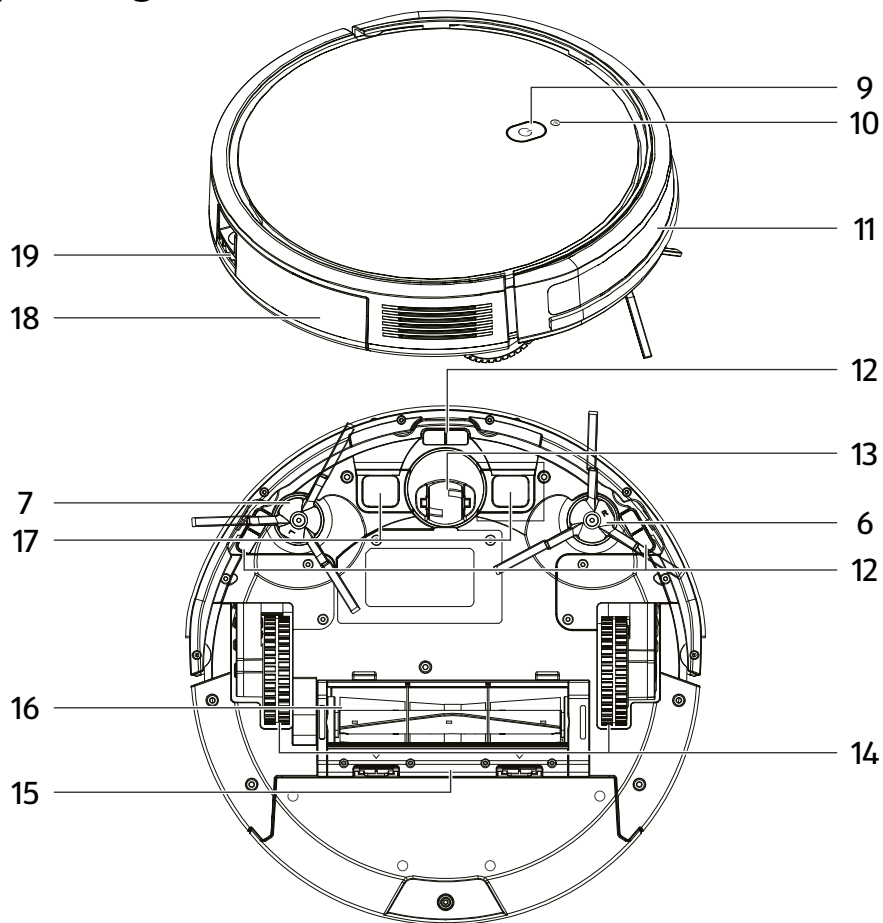

- |           |                        |           |                         |
|-----------|------------------------|-----------|-------------------------|
| <b>9</b>  | On/Off switch          | <b>10</b> | Signal indicator (WiFi) |
| <b>11</b> | Infrared lens          | <b>12</b> | Edge sensor (x 3)       |
| <b>13</b> | Swivel wheel           | <b>14</b> | Drive wheel (x 2)       |
| <b>15</b> | Main brush cover       | <b>16</b> | Main brush              |
| <b>17</b> | Charging contact (x 2) | <b>18</b> | Dust bin                |
| <b>19</b> | Dust bin release       |           |                         |

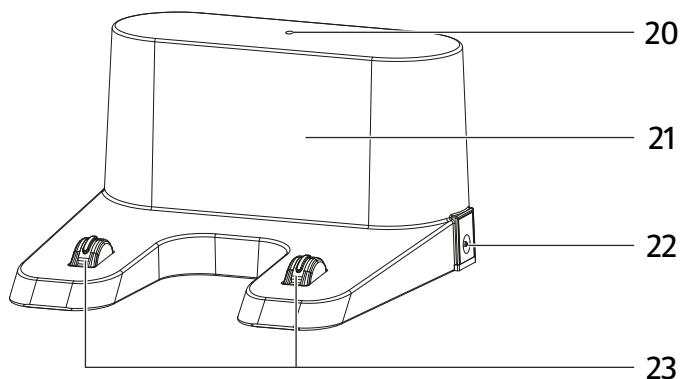

- |           |                |           |                 |
|-----------|----------------|-----------|-----------------|
| <b>20</b> | Signal display | <b>21</b> | Infrared lens   |
| <b>22</b> | Socket         | <b>23</b> | Electrode (x 2) |

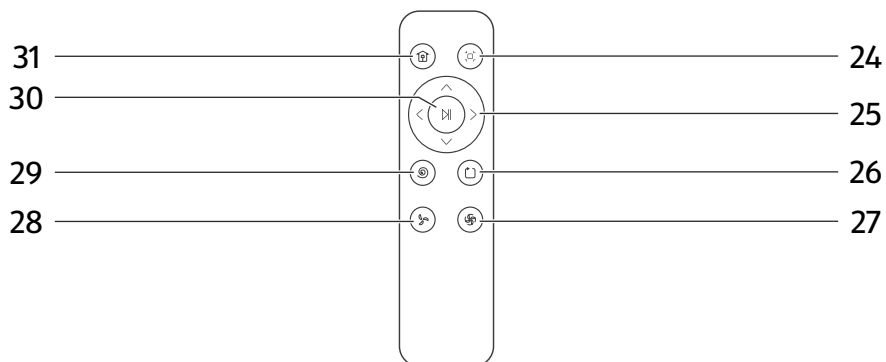

- |           |                   |           |                        |
|-----------|-------------------|-----------|------------------------|
| <b>24</b> | AUTO              | <b>25</b> | Direction keys         |
| <b>26</b> | Edge cleaning     | <b>27</b> | Suction power high     |
| <b>28</b> | Suction power low | <b>29</b> | Point cleaning         |
| <b>30</b> | Start/Resume      | <b>31</b> | Start charging station |

# Before first use

## Check the product and scope of delivery

### NOTE!

### Risk of damage!

If opening the packaging with a sharp knife or other pointed object, be careful to avoid damaging the product's surface.

- Proceed carefully with opening the packaging.
1. With both hands, lift the product out of the packaging.
  2. Check that the delivery is complete (see chapter "Scope of delivery/unit parts").
  3. Inspect the product and individual parts for damage. Do not operate a damaged product, instead, contact the manufacturer via the service center listed on the warranty card.

## Initial cleaning of the product

1. Remove the packaging and all protective film, if present.
2. Clean all parts of the delivery as described in the "Cleaning" section.

*The product is clean and ready for use.*

## Set up charging station

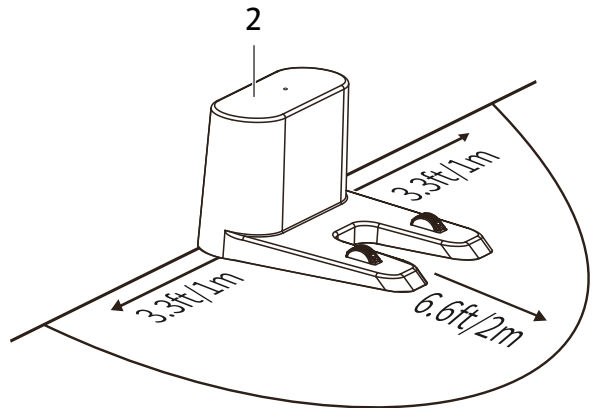
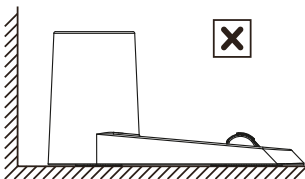
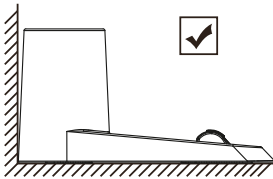

1. Place the charging station **2** against a wall and on a flat surface.  
Make sure that there are no objects in the area shown.

2. Connect the hollow plug of the mains adapter **3** to the socket **22**.
3. Plug the mains adapter **3** into a socket.

### **First charging**

Fully charge the Robot Vacuum Cleaner **1** before using it for the first time.

1. Place the Robot Vacuum Cleaner on the charging station **2** so that the charging contacts **17** rest on the electrodes **23**.

A beep sounds and the on/off switch **9** flashes during the charging process.

As soon as charging is complete, a beep sounds and the on/off switch **9** lights up constantly.

### **Prepare remote control**

Insert two batteries (LR03, 1.5 V (AAA)) with correct polarity into the battery compartment on the back of the remote control.

## Before the cleaning process

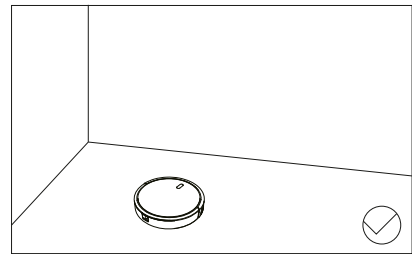
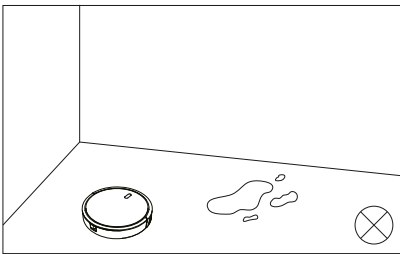
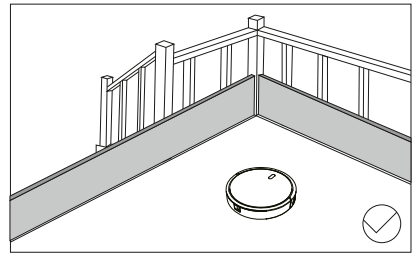
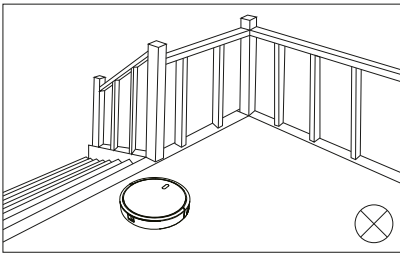
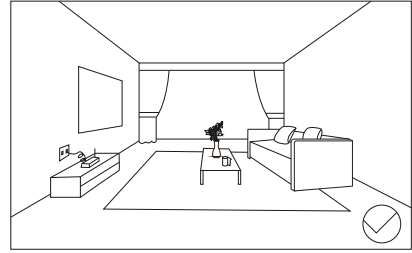
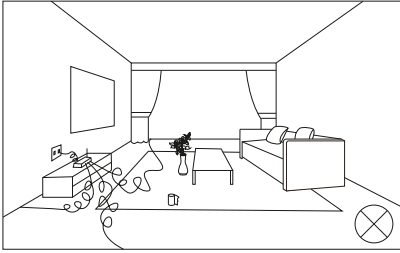

- Make sure that all loose objects on the floor (e.g. curtains, clothes, paper, loose cables as well as extension cords) have been removed to achieve the best possible cleaning performance.
- Set up barriers on stairs etc. to prevent the Robot Vacuum Cleaner from falling.
- Make sure that there is no standing water in the working area.

# Operation

## Start cleaning

1. Place the Robot Vacuum Cleaner **1** on the floor.
2. Press and hold the on/off switch **9** for about 5 seconds to switch on the Robot Vacuum Cleaner **1**.

If the product is in the charging station **2**, this step is not necessary.

3. Activate the automatic function (see chapter "Automatic function").
4. Adjust the suction power if necessary by pressing Suction power high **27** or Suction power low **28** on the remote control **4**.

## Automatic function

1. Press the on/off switch **9** or the AUTO button **24** on the remote control **4**.

*The Robot Vacuum Cleaner systematically cleans the entire area and then automatically returns to the charging station.*

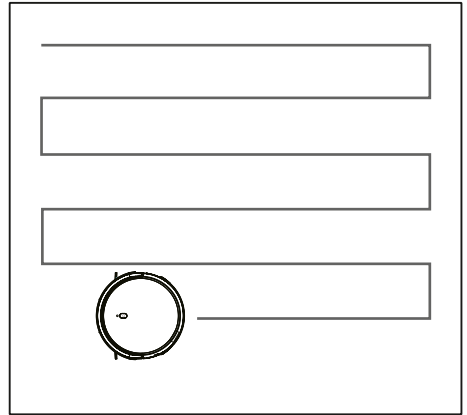

## Point cleaning function

1. Place the Robot Vacuum Cleaner **1** at the position where spot cleaning is desired.

You can also steer the Robot Vacuum Cleaner **1** to the desired spot using the remote control **4** (see chapter "Manual cleaning").

2. Press spot cleaning **29** on the remote control **4**.

*The Robot Vacuum Cleaner cleans an area of approx. 1 m<sup>2</sup> by moving it in a spiral from the inside to the outside and then from the outside to the inside.*

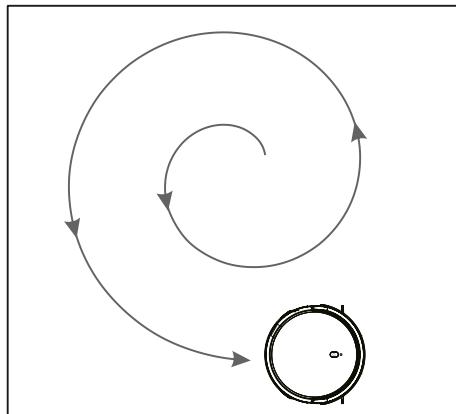

## Edge cleaning function

1. Press Edge cleaning **26** on the remote control **4**.

*The Robot Vacuum Cleaner cleans the edges of the room and then automatically returns to the charging station.*

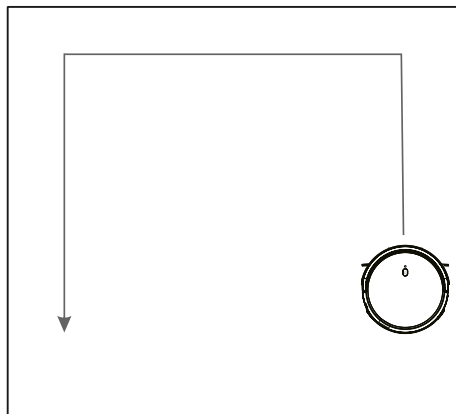

## Start and pause

Press the on/off switch **9** on the robot vacuum cleaner **1** or Start/Pause **30** on the remote control **4** to start the product or pause an ongoing operation.

## Approach charging station



If the charge level becomes low during the cleaning process, the robot vacuum cleaner **1** automatically returns to the charging station **2**.

Press **31** on the remote control **4**.

*The Robot Vacuum Cleaner **1** returns to the charging station **2** and the charging process starts.*

## Manual cleaning

Control the Robot Vacuum Cleaner **1** manually with the direction buttons **25** on the remote control **4** to clean the room.

## Control the product via the app

You can control the product via a smartphone app, whereby the connection is established via WiFi. The app is available for devices with the iOS and Android operating systems.

### Install app



1. Scan the QR code (compatible with Android & iOS systems) or search for "Tuya Smart" in the App Store or Google Play.
2. Install the app and then open it.
3. As a first-time user, you will need to register and create a new account. If you already have an account, log in with your access data.

### Add product

For this procedure, the Robot Vacuum Cleaner **1** must be in the charging station.

1. Press and hold the on/off switch **9** for about five seconds.  
*You will hear a beep and **9** and the signal indicator **10** will flash.*
2. Open the "Tuya Smart" app and follow the instructions.  
*After successful addition, the signal indicator **10** lights up.*

### App functions Robot Vacuum Cleaner

Numerous functions are available within the app.

For example, you can view the charging status, select different operating modes and configure schedules.

### Remove product and data from the cloud

1. Make sure that the Robot Vacuum Cleaner **1** is switched on and the signal indicator **10** is constantly lit.
2. In the app, select the edit icon at the top right.



3. Select the button "Remove the device".
  - Select "Disconnect and delete all data".
  - Press "Confirm".

## Troubleshooting

In the event of faults that you cannot rectify yourself, contact our Service Centre. You will find the contact details on the enclosed warranty card.

Problem	Possible cause	Troubleshooting
The product cannot be switched on.	The charge level is too low.	Fully charge the product.
	The ambient temperature is lower than 0 °C.	Operate the product at an ambient temperature of 0 - 40 °C.
	Charging is not possible.	Check the power supply to the charging station.
Charging is not possible.	The charging station has no power or the charging contacts are dirty.	Check the power supply to the charging station and clean the contacts on the charging station and the Robot Vacuum Cleaner.
The product does not return to the charging station.	There is a fault.	Switch off the Robot Vacuum Cleaner and restart it.
The product does not run as usual.	The side brushes are blocked or dirty.	Check the side brushes for blockage and dirt. Clean the parts accordingly.
Insufficient cleaning performance	The filter is dirty.	Clean or replace the filter.
	The suction opening is blocked.	Clean the suction opening.
The product makes unusual operating noises.	The dust container is full.	Remove and clean the dust container.

<b>Problem</b>	<b>Possible cause</b>	<b>Troubleshooting</b>
The product does not connect to WiFi.	Weak WiFi signal or connection problems	Make sure that the product has sufficient signal strength available.
		Restart the WiFi router.
		Update the app.

## Cleaning

### **NOTE!**

### **Risk of short circuit!**

If water or other liquids enter the housing, they can cause a short circuit.

- Do not immerse the product, power cable, power plug or power adapter in water or other liquids.
- Do not let water and other liquids penetrate the product.

### **NOTE!**

### **Risk of damage!**

Improper assembly can damage the product.

- Do not use any aggressive cleaners, sharp or metal cleaning utensils such as knives, hard scrapers or similar items. These could damage the surfaces.
- Never wash the product in the dishwasher. This would destroy it.

Carry out the cleaning weekly.

1. Turn the Robot Vacuum Cleaner product upside down.

2. Unlock the main brush cover **15** and remove it.
3. Remove the main brush **16** and clean it using the cleaning tool **5**.
4. Clean the side brushes (**6, 7**) using the cleaning tool **5**.
5. Press down the dust container release **19** and pull the dust container **18** out of the robot vacuum cleaner **1**.

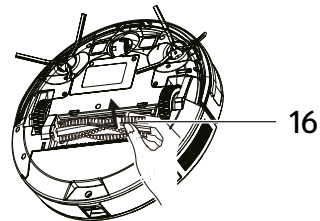
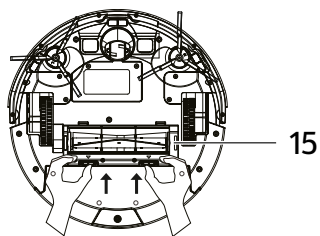

6. Open and empty the dust container **18**.

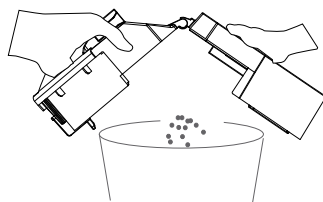
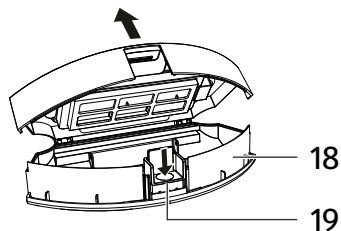

7. Open the flap on the top of the dust container **18** at the buckle **32**.
8. Remove the sieve filter **33**, the filter **8** and the sponge **34**.
9. Clean the sieve filter **33** and the sponge **34** under running water.
10. Tap out the filter **8** and clean it using the cleaning tool **5**.

Do not clean the filter **8** with water.

11. Wipe out the dust container **18**.
12. Let all parts dry thoroughly before reassembling them in reverse order.
13. Wipe the entire Robot Vacuum Cleaner **1** with a clean, dry and soft cloth.

Take special care to ensure that the charging contacts **17**, height sensors **12** and infrared lens **11** are clean.

14. Wipe the charging station **2** with a clean, dry and soft cloth.

Take special care that the electrodes **23** and infrared lens **21** are clean.

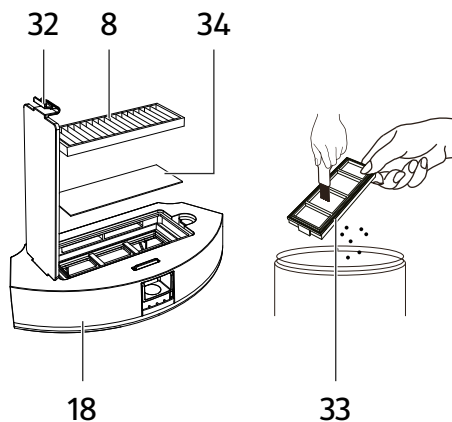

## Maintenance

- Replace the side brushes (**6, 7**) every 3 months to ensure the best possible cleaning effect.

Unscrew the screws of the side brushes counterclockwise with a Phillips screwdriver. Mount the new side brushes in reverse order.

## Storage

All parts must be completely dry before they are put away.

- Always store the product in a dry place.
- Protect the product from direct sunlight.
- Store the product away from children and safely locked.

## Technical data

Model: E0B / RVC-VS-ECOM

### Robot vacuum cleaner:

Dimensions: approx. 306 x 73.5 mm

Weight: approx. 2.15 kg

Input voltage:	15 V === 0.8 A
Operating voltage:	10,8 V
Power:	28 W
Battery type:	Lithium-ion battery, 10.8 V, 2600 mAh
Operating time per charge:	max. 100 min.
Dust container capacity:	250 ml
Water tank capacity:	200 ml

### Charging station:

Dimensions:	146 x 131 x 75 mm
Input voltage:	15 V === 0.8 A
Output voltage:	15 V === 0.8 A
Power:	12 W

### Remote control:

Signal:	Infrared (IR)
Battery type:	LR03, 1.5 V (AAA), ( x 2)

### Mains adapter:

Manufacturer:	Debom Technology Co, Ltd PEOPLE'S REPUBLIC OF CHINA
Model:	DBS012A-1500800G
Input voltage:	100-240 V~, 50/60 H, 0.35 A
Output voltage:	15 V ===, 0.8 A
Output power:	12 W
Protection class:	II 
Ambient temperature (t <sub>amb</sub> ):	max. 40°C
Power consumption without load:	0,131 W

## Declaration of conformity



You can request the EU declaration of conformity from the address provided at the end of this manual.

## Disposal

### Disposing of the packaging

Sort the packaging before you dispose of it. Dispose of paperboard and cardboard with the recycled paper service and wrappings with the appropriate collection service.

## Dispose of old electrical device



### **Old electrical products may not be disposed of as household waste!**

If the product cannot be used anymore, each consumer **is obligated by law to dispose of old products separately from household waste**, e.g. at a municipal/city district collection point. It is thereby ensured that old products are professionally recycled and negative effects on the environment are avoided. Therefore, electrical products are marked with the above symbol.



### **Batteries and rechargeable batteries must not go in domestic waste!**

As a consumer you are legally obliged to dispose of all batteries, irrespective of whether they contain harmful substances\* or not, at a collection point in your community/district or at a retail outlet, so that they can be disposed of in an environmentally friendly manner.

\* marked with: Cd = Cadmium, Hg = Mercury, Pb = Lead, Li = Lithium.

# **GARANTIE**

## **Saugroboter (E0B / RVC-VS-ECOM)**

Wir garantieren für einen Zeitraum von zwei Jahren ab Kaufdatum die kostenfreie Behebung von Mängeln aufgrund Material- und Fabrikationsfehlern durch Austausch.

Garantieansprüche müssen jeweils nach Kenntniserlangung unverzüglich erhoben werden. Die Geltendmachung von Garantieansprüchen nach Ablauf des Garantiezeitraumes ist ausgeschlossen.

Im Garantiefall geben Sie das defekte Gerät mit dem ausgefüllten Garantieabschnitt unter der Angabe des Reklamationsgrundes zusammen mit dem Kassenbon an das Service Center.

Die Garantie erlischt bei missbräuchlicher oder unsachgemäßer Behandlung, bei Nichtbeachtung der für das Gerät geltenden Hinweise gemäß Bedienungsanleitung, bei Gewaltanwendungen, Schäden durch höhere Gewalt oder bei Eingriffen, die nicht von unseren autorisierten Fachgeschäften vorgenommen wurden.

# GARANTIEKARTE

## Saugroboter (E0B / RVC-VS-ECOM)

Im Garantiefall sorgfältig ausfüllen und unbedingt mit dem Gerät und dem Kassenbon einenden. Gültig für 2 Jahre ab Verkaufsdatum/Poststempel.

**Kundenname:** \_\_\_\_\_

**Reklamationsgrund:** \_\_\_\_\_

**gekauft bei** (bitte Kassenbon beilegen): \_\_\_\_\_

### Kundenservice:

teknihall Elektronik GmbH  
Assar-Gabrielsson-Str. 11-13  
63128 Dietzenbach  
GERMANY

Mail: [tempo-ecom@teknihall.com](mailto:tempo-ecom@teknihall.com)

Hotline: 00800 33300666

### Käufer

**Name:** \_\_\_\_\_

**Straße:** \_\_\_\_\_

**PLZ, Ort:** \_\_\_\_\_

**Telefon:** \_\_\_\_\_ **Mail:** \_\_\_\_\_

**Unterschrift:** \_\_\_\_\_





# **GARANTIE**

## **Robot aspirateur (EOB / RVC-VS-ECOM)**

Nous garantissons l'élimination gratuite des défauts dus à des vices de matériel ou de fabrication via le remplacement du produit pendant une durée de deux ans à compter de la date d'achat.

Les réclamations au titre de la garantie doivent toujours être formulées immédiatement après la prise de connaissance du défaut. Les réclamations au titre de la garantie sont exclues après l'expiration de la période de garantie.

Dans le cas d'un défaut couvert par la garantie, envoyez l'appareil défectueux accompagné du ticket de caisse et de la carte de garantie sur laquelle vous aurez indiqué le motif de la réclamation au centre SAV.

La garantie devient caduque en cas d'utilisation abusive ou incorrecte, de non-respect des consignes fournies dans la notice d'utilisation de l'appareil, d'actes de violence, de dommages résultant d'un cas de force majeure ou d'interventions non effectuées par nos magasins spécialisés agréés.

# CARTE DE GARANTIE

## Robot aspirateur (E0B / RVC-VS-ECOM)

Dans le cas d'un défaut couvert par la garantie, remplissez soigneusement la carte de garantie et envoyez-la impérativement avec l'appareil et le ticket de caisse.

Valide 2 ans à compter de la date d'achat, le cachet de la poste faisant foi.

**Nom du client:** \_\_\_\_\_

**Motif de la réclamation:** \_\_\_\_\_

\_\_\_\_\_

\_\_\_\_\_

**Lieu d'achat** (joindre le ticket de caisse): \_\_\_\_\_

### Service client:

teknihall Elektronik GmbH  
Assar-Gabrielsson-Str. 11-13  
63128 Dietzenbach  
GERMANY

Mail: [tempo-ecom@teknihall.com](mailto:tempo-ecom@teknihall.com)

Hotline: 00800 33300666

### Acheteur

**Nom:** \_\_\_\_\_

**Rue:** \_\_\_\_\_

**CP, localité:** \_\_\_\_\_

**Téléphone:** \_\_\_\_\_ **E-mail:** \_\_\_\_\_

**Signature:** \_\_\_\_\_



# **GARANZIA**

## **Aspirapolvere robot (E0B / RVC-VS-ECOM)**

Per un periodo di due anni dalla data di acquisto, garantiamo la sostituzione del prodotto a causa di difetti di materiale o fabbricazione.

Le richieste di copertura da garanzia devono essere evase immediatamente dopo la notifica. Alla fine del periodo di copertura della garanzia è escluso qualsiasi ricorso a questa.

In caso di richiesta di copertura da garanzia, il dispositivo guasto deve essere spedito al Service Center con il coupon compilato, indicante la causa del reclamo, e la ricevuta di acquisto.

L'abuso o l'utilizzo errato, l'inosservanza degli avvisi delle istruzioni per l'uso del dispositivo, l'uso di forzature, i danni causati dalle forzature o dagli interventi da parte persone diverse dai tecnici qualificati da noi autorizzati causano l'invalidazione della garanzia.

# SCHEDA DI GARANZIA

## Aspirapolvere robot (E0B / RVC-VS-ECOM)

Compilare accuratamente la scheda e inviare sempre insieme al dispositivo e alla ricevuta di acquisto. Valido per 2 anni dalla data di acquisto / timbro postale.

**Nome del cliente:** \_\_\_\_\_

**Motivo del reclamo:** \_\_\_\_\_

**acquistato presso** (allegare la ricevuta di acquisto): \_\_\_\_\_

### Assistenza clienti:

teknihall Elektronik GmbH  
Assar-Gabrielsson-Str. 11-13  
63128 Dietzenbach  
GERMANY

Mail: [tempo-ecom@teknihall.com](mailto:tempo-ecom@teknihall.com)

Hotline: 00800 33300666

### Acquirente

**Nome:** \_\_\_\_\_

**Indirizzo:** \_\_\_\_\_

**CAP, località:** \_\_\_\_\_

**Telefono:** \_\_\_\_\_ **e-mail:** \_\_\_\_\_

**Firma:** \_\_\_\_\_



# **GARANTÍA**

## **Robot aspirador (E0B / RVC-VS-ECOM)**

Garantizamos la subsanación gratuita de desperfectos derivados de fallos del material y la fabricación mediante la sustitución durante un periodo de dos años a contar desde la fecha de compra.

Los derechos de garantía deben hacerse valer inmediatamente después de constatar el defecto. Queda descartado el ejercicio de los derechos de garantía una vez finalizado el periodo de garantía.

En caso de garantía entregue el dispositivo defectuoso con el apartado de garantía relleno indicando el motivo de la reclamación junto con el comprobante de compra al centro de atención al cliente.

La garantía quedará anulada si se hace un uso abusivo o incorrecto del dispositivo, si no se observan las indicaciones vigentes para el dispositivo de acuerdo a lo recogido en el manual de instrucciones, en caso de aplicación de violencia, daños por fuerza mayor o de intervenciones realizadas en comercios especializados no autorizados por nosotros.

# TARJETA DE GARANTÍA

## Robot aspirador (E0B / RVC-VS-ECOM)

Rellenar cuidadosamente en caso de garantía y enviar siempre junto con el dispositivo y el comprobante de compra. Validez durante 2 años a contar desde la fecha de compra/mataseillos.

**Nombre del cliente:** \_\_\_\_\_

**Motivo de la reclamación:** \_\_\_\_\_

**comprado en** (por favor, adjuntar comprobante de compra): \_\_\_\_\_

### Kundenservice:

teknihall Elektronik GmbH  
Assar-Gabrielsson-Str. 11-13  
63128 Dietzenbach  
GERMANY

Mail: [tempo-ecom@teknihall.com](mailto:tempo-ecom@teknihall.com)

Correo electrónico: 00800 33300666

### Comprador

**Nombre:** \_\_\_\_\_

**Calle:** \_\_\_\_\_

**C.P., localidad:** \_\_\_\_\_

**Teléfono:** \_\_\_\_\_ **Correo electrónico:** \_\_\_\_\_

**Firma:** \_\_\_\_\_



# WARRANTY

## **Robot vacuum cleaner (E0B / RVC-VS-ECOM)**

For a period of 2 years from the date of purchase, we guarantee the remedy of defects that are due to material and production faults free of charge by means of exchange.

Warranty claims must be submitted immediately once the defect arises. Warranty claims after expiration of the warranty period are excluded.

In case of a warranty, return the defective device to the service centre together with the completed warranty slip, stating the reason for the complaint.

The warranty will be void in the case of improper or incorrect use, non-observance of the information provided in the user manual for the device, brute force, force majeure or any work on the device that was not carried out by our authorised specialist shops.

# WARRANTY

## Robot vacuum cleaner (E0B / RVC-VS-ECOM)

In case of a warranty claim, fill out the card carefully and send it to us together with the device and the sales receipt. Valid for 2 years as of the selling date/postmark.

**Customer name:** \_\_\_\_\_

**Reason for complaint:** \_\_\_\_\_

\_\_\_\_\_

\_\_\_\_\_

**purchased at** (please include sales receipt): \_\_\_\_\_

### Customer service:

teknihall Elektronik GmbH  
Assar-Gabrielsson-Str. 11-13  
63128 Dietzenbach  
GERMANY

Mail: [tempo-ecom@teknihall.com](mailto:tempo-ecom@teknihall.com)

Hotline: 00800 33300666

### Purchaser

**Name:** \_\_\_\_\_

**Street:** \_\_\_\_\_

**Town, post code:** \_\_\_\_\_

**Telephone:** \_\_\_\_\_ **Email:** \_\_\_\_\_

**Signature:** \_\_\_\_\_







**Vertrieben durch** (keine Serviceadresse):

**Distributeur** (pas d'adresse de service):

**Commercializzato da** (nessun indirizzo assistenza):

**Comercializado por** (no obedece a la dirección de atención al cliente):

**Sold by** (no service address):

Tempo International GmbH

Friesenweg 7  
22763 Hamburg  
Germany