



AFX4 XP

BEDIENUNGSANLEITUNG / MANUAL



Herzlich willkommen bei Amewi

AMEWI TRADE e.K. ist ein junges, international tätiges Import- und Großhandelsunternehmen im Bereich RC Modellbau und Spielwaren, mit Sitz in Borcheln bei Paderborn. Unsere Produktpalette beinhaltet über 6.000 Artikel. Dazu gehören vor allem ferngesteuerte Auto-, Hubschrauber-, Boots- und Panzermodelle sowie ein reichhaltiges Zubehör und alle erforderlichen Ersatzteile. Unser Vertriebsnetz umfasst europaweit über 600 Fach- und Onlinehändlern.

Die Firma AMEWI Trade e.K. ist ein reines Großhandelsunternehmen. Wir vertreiben unsere Produkte ausschließlich an Einzelhändler. Wenn Sie als Endverbraucher AMEWI-Produkte erwerben, gehen Sie einen Vertrag mit dem Einzelhändler ein. Wenden Sie sich bitte bei Gewährleistungsfällen immer an Ihren Händler.

Amewi Trade e.K.
Nikolaus-Otto-Str. 18
33178 Borcheln

Inhaber: Melitta Widerspan

Servicezeiten: Dienstag 9:30 – 12:00 Uhr | Donnerstag 14:00 – 16:30 Uhr

Telefon: +49 180 5009821 (Festnetz 14Ct/Min, Mobil max. 42Ct/Min)

Support: <https://amewi.com>

HINWEISE ZUR KONFORMITÄT

Dieses Modell wurde nach derzeit aktuellem Stand der Technik gefertigt. Das Produkt erfüllt die Anforderungen der geltenden europäischen und nationalen Richtlinien. Die CE-Konformität wurde nachgewiesen. Die Firma Amewi Trade e.K. erklärt hiermit, dass dieses Produkt den grundlegenden Anforderungen und den übrigen einschlägigen Bestimmungen der Richtlinie 2014/53/EU (RED) entspricht.

Den vollständigen Text der Konformitätserklärung finden Sie unter: <https://amewi.com/Konformitaetserklaerungen>

Weitere Fragen zum Produkt und zur Konformität richten Sie bitte an:

Amewi Trade e.K. Nikolaus-Otto-Str. 18, 33178 Borcheln oder über die Website <https://amewi.com>.



SICHERHEITS- UND GEFAHRENHINWEISE

Bei Schäden, die durch Nichtbeachten dieser Bedienungsanleitung verursacht werden, erlischt der Anspruch auf Gewährleistung. Für Folgeschäden übernehmen wir keine Haftung! Bei Sach- oder Personenschäden, die durch unsachgemäße Handhabung oder Nichtbeachten der Sicherheitshinweise verursacht werden, übernehmen wir keine Haftung!



Aus Sicherheits- und Zulassungsgründen (CE) ist das eigenmächtige Umbauen und/oder Verändern des Gerätes nicht gestattet. Zerlegen Sie das Modell nicht.

Achtung Kleinteile. Erstickungs- oder Verletzungsgefahr durch Kleinteile.

Das Produkt ist kein Spielzeug und nicht für Personen unter 14 Jahren geeignet.

Das Produkt darf nicht feucht oder nass werden.

HINWEISE ZU BATTERIEN / HINWEISE ZUR BATTERIEENTSORGUNG

Batterien / Akkus gehören nicht in Kinderhände.

Ein Wechsel der Batterien oder Akkus ist nur durch einen Erwachsenen durchzuführen. Niemals Akkus mit Trockenbatterien mischen. Niemals volle mit halbleeren Akkus/Batterien mischen. Niemals Akkus verschiedener Kapazitäten mischen. Versuchen Sie niemals Trockenbatterien zu laden. Achten Sie auf die korrekte Polarität. Defekte Akkus/Batterien müssen ordnungsgemäß (Sondermüll) entsorgt werden. Den Ladevorgang niemals unbeaufsichtigt durchführen. Bei Fragen zur Ladezeit lesen Sie die Bedienungsanleitung oder wenden Sie sich an den Hersteller.



ENTSORGUNGSHINWEISE



Die Firma Amewi Trade e.K. ist unter der WEEE Reg. Nr. DE93834722 bei der Stiftung EAR angemeldet und recycelt alle gebrauchten elektronischen Bauteile ordnungsgemäß. Elektrische und elektronische Geräte dürfen nicht in den Hausmüll. Entsorgen Sie das Produkt am Ende seiner Lebensdauer gemäß den geltenden gesetzlichen Vorschriften. Sie als Endverbraucher sind gesetzlich (Batterieverordnung) zur Rückgabe aller gebrauchter Batterien und Akkus verpflichtet, eine Entsorgung über den Hausmüll ist untersagt!

Schadstoffhaltige Batterien/Akkus sind mit nebenstehenden Symbolen gekennzeichnet, die auf das Verbot der Entsorgung über den Hausmüll hinweisen. Die zusätzlichen Bezeichnungen für das ausschlaggebende Schwermetall sind Cd= Cadmium, HG=Quecksilber, Pb=Blei (Die Bezeichnungen stehen auf Batterien/Akkus z.B. unter dem links abgebildeten Mülltonnen-Symbol).



Durch die RoHS Kennzeichnung bestätigt der Hersteller, dass alle Grenzwerte der der Herstellung beachtet wurden.



Mit dem Recycling Symbol gekennzeichnete Batterien können Sie in jedem Altbatterien-Sammelbehälter (bei den meisten Supermärkten an der Kasse) entsorgen. Sie dürfen nicht in den Rest- bzw. Hausmüll.



Die Firma Amewi Trade e.K. beteiligt sich am Dualen System für Verkaufsverpackungen über die Firma Landbell AG. Die verwendeten Verpackungen werden von Partner-Unternehmen (Entsorgern) bei den privaten Endverbrauchern (Haushalten, Gelber Sack, Gelbe Tonne) abgeholt, sortiert und ordnungsgemäß verwertet. Die Teilnahme an einem Dualen System trägt zur CO₂-Einsparung teil.

VIELEN DANK

Vielen Dank für den Kauf des AFX4 V2 Helikopters. Bitte lesen Sie die Bedienungsanleitung aufmerksam durch und bewahren Sie sie für spätere Fragen auf.



WARNUNG

- Dieses Flugzeug ist kein Spielzeug. Er besteht aus vielen Kleinteilen und ist nicht geeignet für Kinder unter 14 Jahren.
- Für die Fernsteuerung werden 4x AA Mignon Batterien benötigt (nicht im Lieferumfang) für den Helikopter wird ein 3,7V Lithium-Polymer-Akku verwendet (im Lieferumfang enthalten).
- Halten Sie stets Ihre Finger von Antriebsteilen und sonstigen beweglichen Teilen fern, um Verletzungen zu vermeiden.
- Die Motoren werden heiß. Um Verbrennungen zu vermeiden, lassen Sie Motoren nach der Nutzung 10-15 Minuten abkühlen bevor Sie sie anfassen.
- Bitte verwenden Sie nur das mitgelieferte Ladegerät oder spezielle Modellbau Multifunktions-Ladegeräte, um den Akku nicht zu beschädigen.



ÜBER UNANGEMESSENE VERWENDUNG DES PRODUKTS

Bitte demontieren oder ändern Sie das Modell nicht in irgendeiner Form.

Bitte verwenden Sie dieses Produkt nicht unsachgemäß oder illegal und betreiben Sie es nicht auf eine Weise, die andere oder sich selbst in Gefahr bringen könnte.



WICHTIGE HINWEISE

Hinweis: Dieses Produkt wird gemäß strengen Leistungsrichtlinien hergestellt und entspricht den Sicherheitsstandards und -anforderungen. Dieses Produkt ist nicht für Kinder unter 14 Jahren geeignet. Der Hersteller haftet nicht für Verletzungen oder Unfälle, die durch die Verwendung abnormaler Teile, übermäßige Abnutzung, unsachgemäße Montage oder Bedienung verursacht werden. Bitte betreiben Sie dieses Produkt sicher und verantwortungsbewusst.



VORSICHTSMASSNAHMEN

Bitte lesen Sie die folgenden Sicherheitsinformationen bevor Sie das Modell benutzen.

- Bitte nutzen Sie das Modell nicht bei Regen, Schnee oder Gewitter. Wenn Flüssigkeit in die Elektronik eindringt, kann diese irreparabel beschädigt werden.
- Bitte nutzen Sie das Modell nicht in einer Umgebung, die Sie nicht einsehen können.
- Signalstörungen können das Modell außer Kontrolle geraten lassen. Bitte nutzen Sie das Modell nicht an folgenden Plätzen:



- Bitte bedienen Sie das Modell nicht, wenn Sie müde sind oder sich unwohl fühlen, Alkohol getrunken oder Drogen konsumiert haben dies kann Verletzungen bei Ihnen oder anderen führen.
- Um Verbrennungen zu vermeiden, fassen Sie Antriebsteile und Motoren niemals während oder direkt nach der Nutzung an, da sie sehr heiß sein können.
- Falsche Bedienung des Senders kann zu Verletzungen bei Ihnen oder anderen führen. Machen Sie sich unbedingt mit der Bedienung vertraut, bevor Sie das Modell benutzen.
- Prüfen Sie das Modell und die Fernsteuerung vor der Nutzung.
- Wenn Sie mit der Nutzung fertig sind, schalten Sie unbedingt immer zuerst das Modell aus und dann die Fernbedienung. Ansonsten kann es sein, dass das Modell außer Kontrolle gerät.
- Wenn das Modell außerhalb der Reichweite kommt, kann es außer Kontrolle geraten. Bitte bleiben Sie mit dem Sender stets in der Nähe des Modells.

LIEFERUMFANG

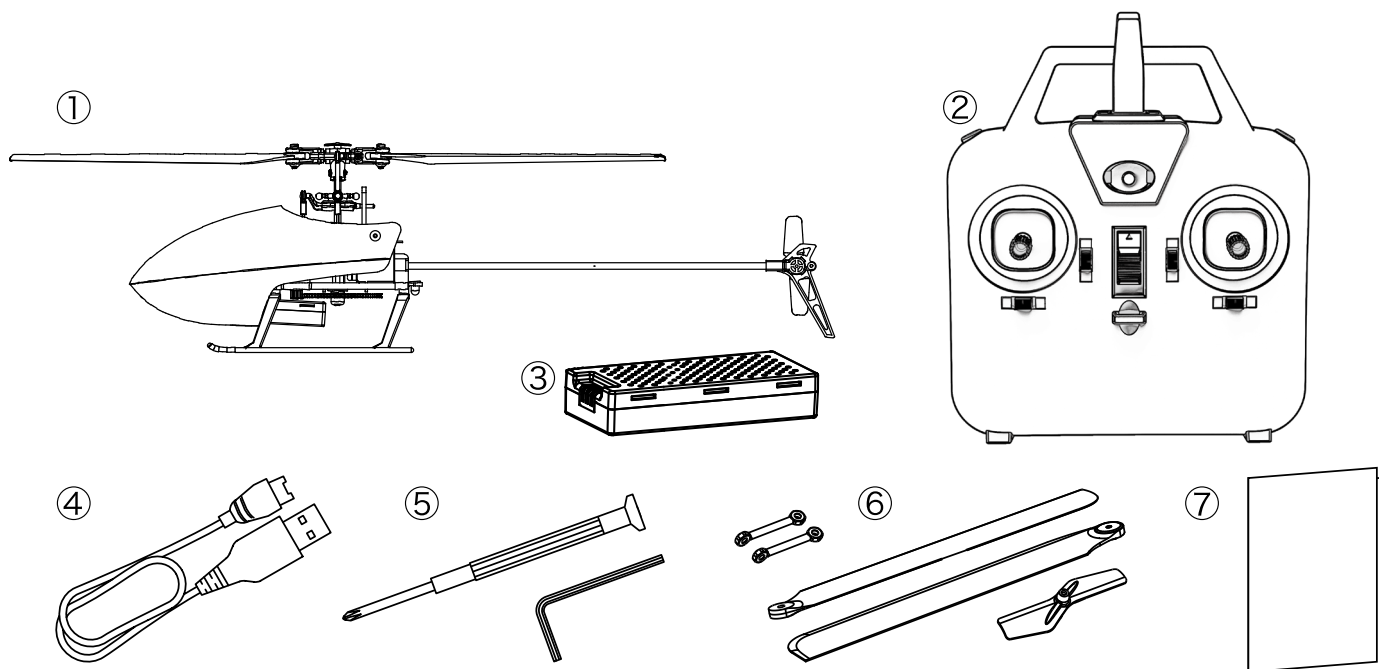

1. Helikopter AFX4 V2
2. Fernsteuerung
3. LiPo Akku
4. USB Ladegerät
5. Kreuzschlitzschraubendreher und Innensechskantschlüssel
6. Anlenkstangen, Hauptrotoren und Heckrotor
7. Anleitung

TECHNISCHE DATEN

Länge: 268mm	Höhe: 80mm
Gewicht: 52g	Propeller Länge: 249mm
Heckrotordurchmesser: 37mm	Akkukapazität: 300mAh
Flugzeit: ca. 15 Minuten	Hauptmotor: brushed 8520
Heckmotor: 0615	Ladezeit: 75 Minuten

DIE FERNSTEUERUNG

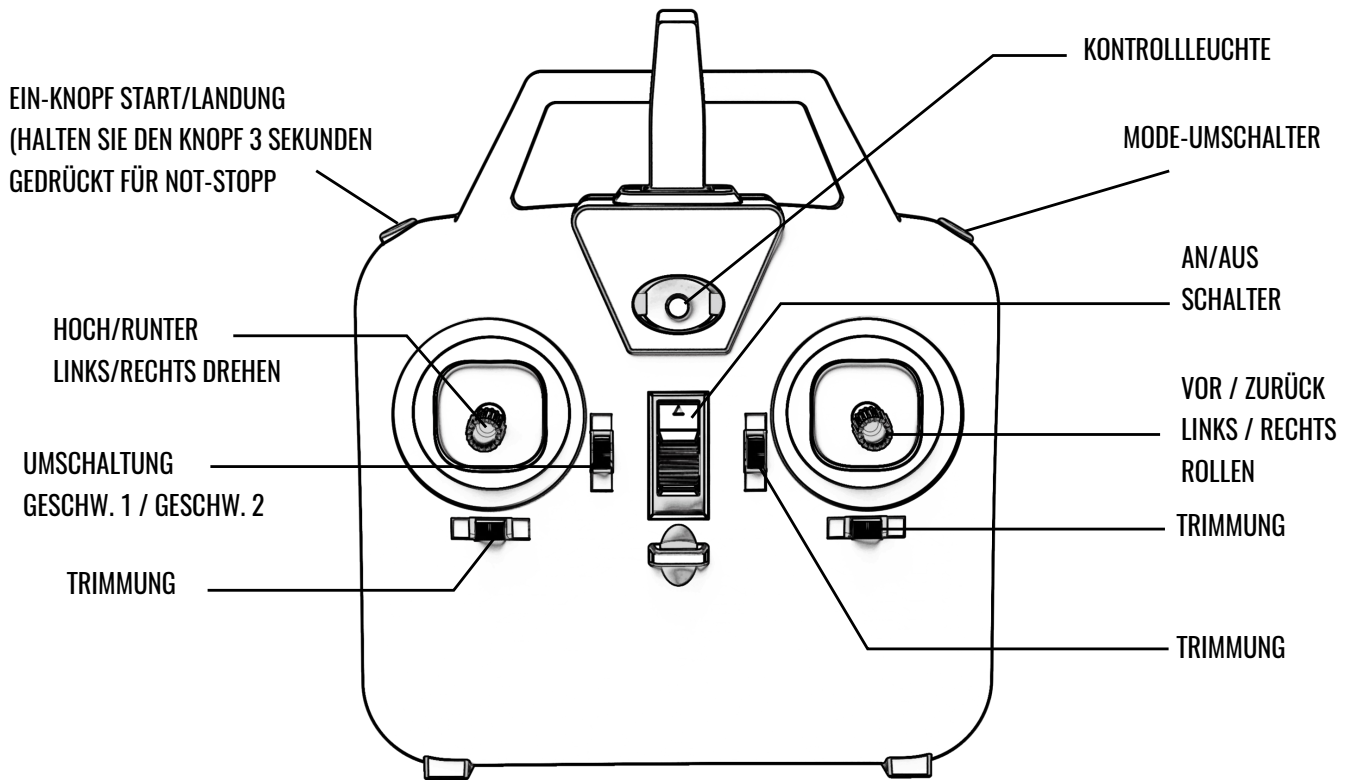

Um zwischen Mode 1 und Mode 2 umzuschalten, halten Sie den Mode-Umschalter gedrückt und schalten Sie den Sender ein.

BATTERIEN EINLEGEN

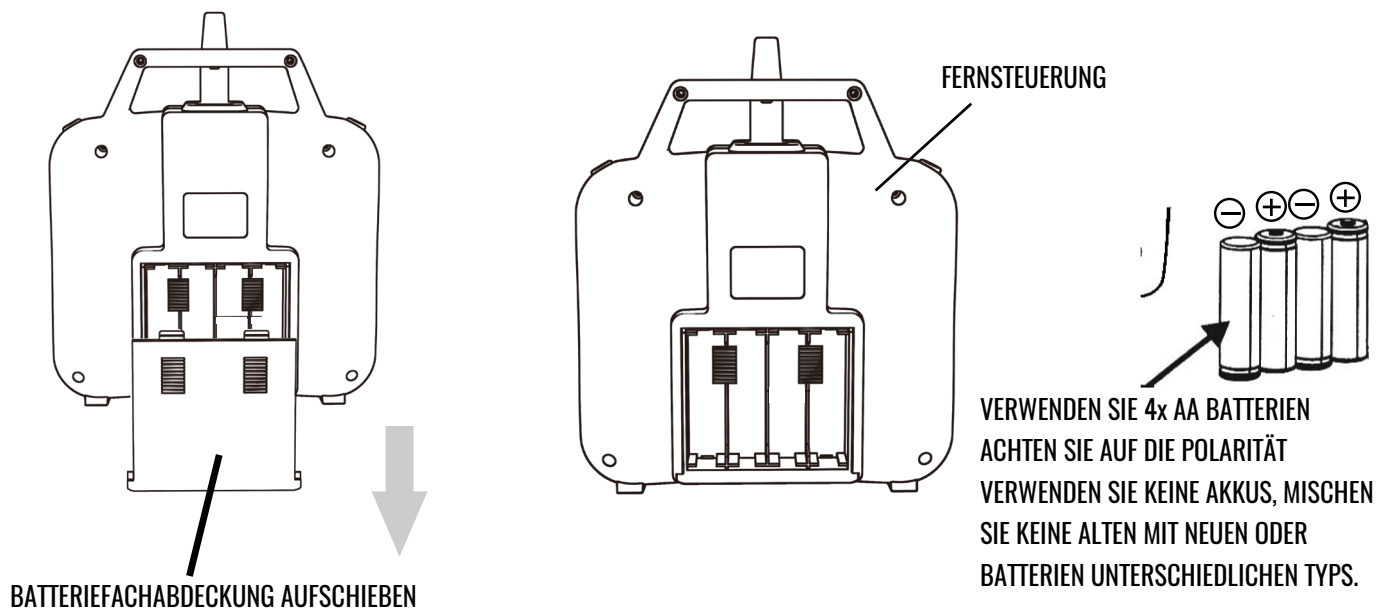

DER HELIKOPTER

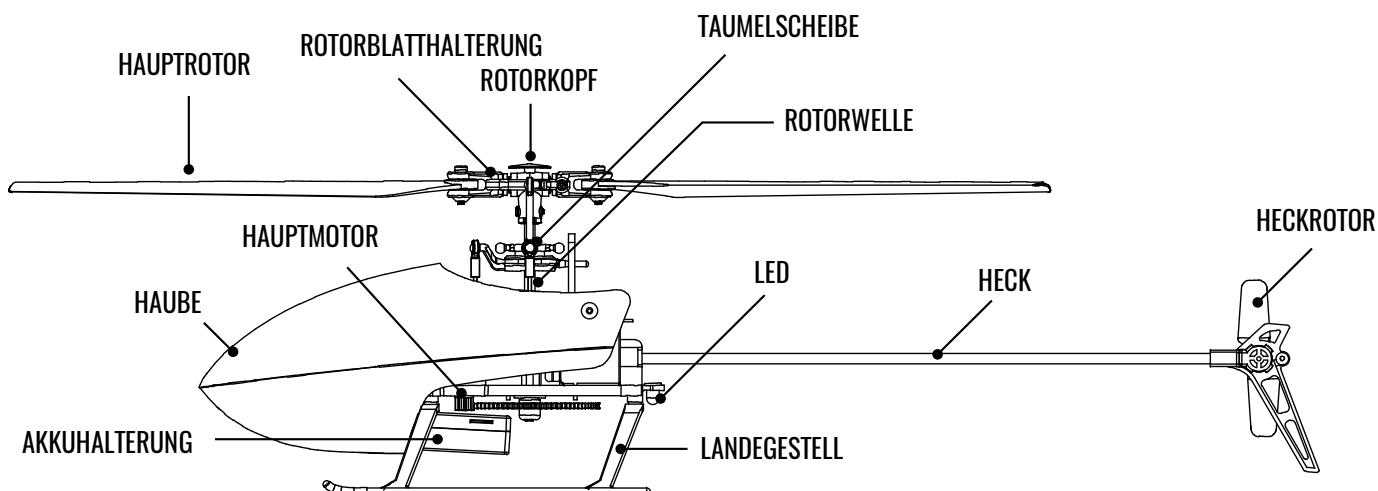

AKKU LADEN

LADEMETHODE

Laden des Akkus an einem USB-Port an Laptop oder PC.

1. Verbinden Sie das USB-Ladekabel mit einem freien USB-Port
2. Schließen Sie den Akku am Ladekabel an. Wenn die rote LED leuchtet, bedeutet dies, dass der Akku lädt. Erlischt die rote LED, ist der Ladevorgang abgeschlossen.

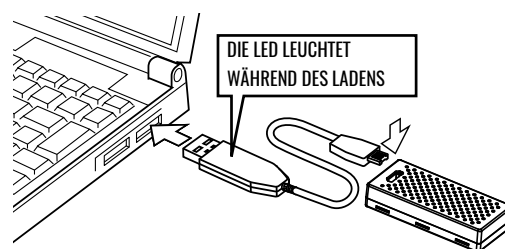

Alternativ können Sie zum Laden auch ein Smartphone-Netzteil oder eine Powerbank nutzen. Gehen Sie in beiden Fällen wie oben beschrieben vor.

VORBEREITUNG

Bevor Sie mit dem Fliegen starten, gehen Sie bitte nachfolgende Punkte durch.

1. Stellen Sie sicher, dass der Akku des Helikopters aufgeladen ist und die Batterien im Sender voll sind.
2. Fliegen Sie nicht in der Nähe von Menschen, Verkehr, Teichen, Pools oder Hochspannungsleitungen.
3. Ziehen Sie die Schrauben des Hauptrotors nicht zu fest an, die Rotorblätter müssen frei schwingen können.
4. Bitte beachten Sie, dass wenn Sie die Not-Aus Taste für 3 Sekunden drücken, schaltet der Helikopter ab. Sollte er zu weit oben sein, kann er beim Aufprall stark beschädigt werden.

BEDIENUNG

Wenn Sie mit der Steuerung noch nicht vertraut sind, nehmen Sie sich einen Augenblick Zeit um sich damit vertraut zu machen. Nachfolgend werden die Funktionen anhand Mode 2 erläutert.

GAS

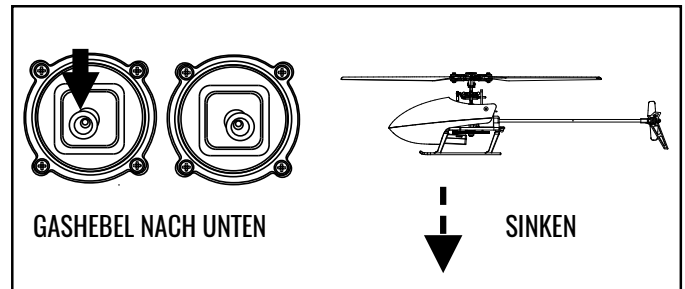
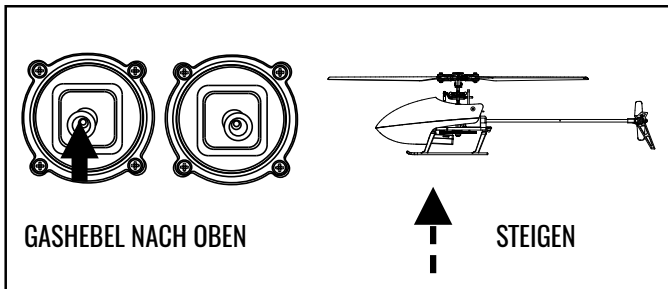

DREHEN

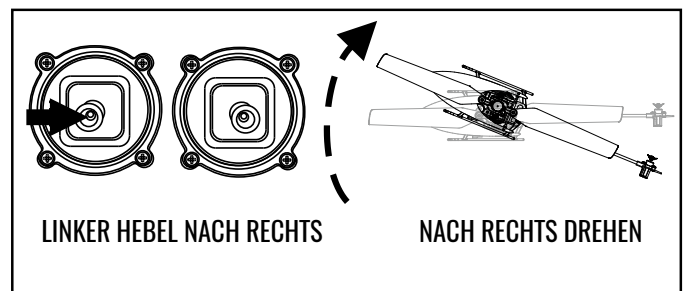
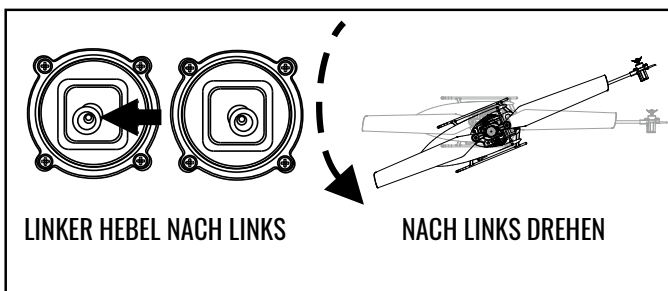

VORWÄRTS/RÜCKWÄRTS

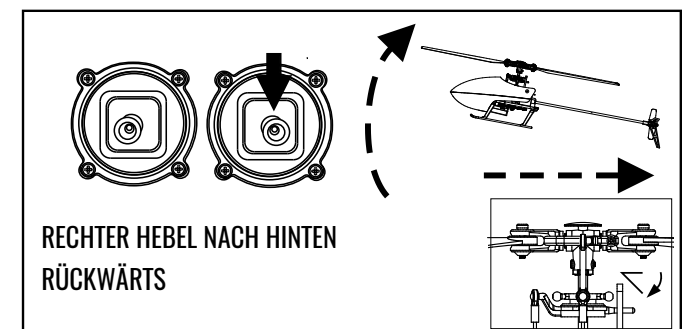
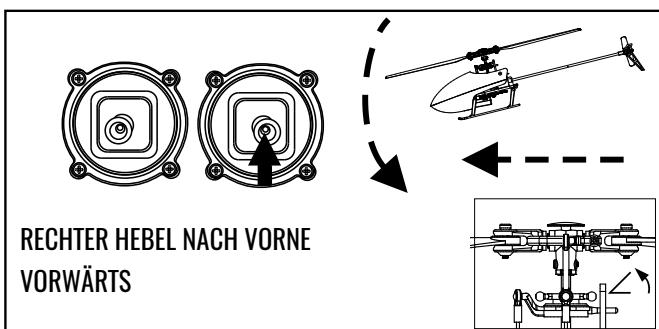

ROLLEN

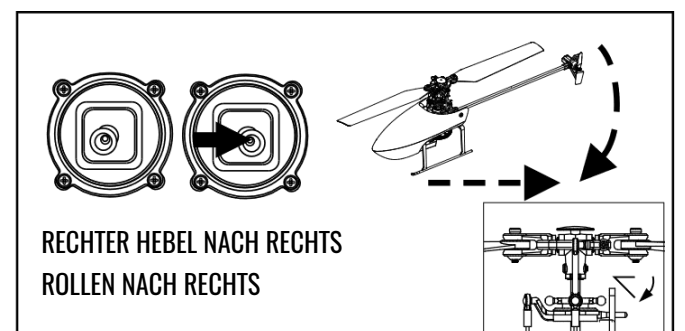
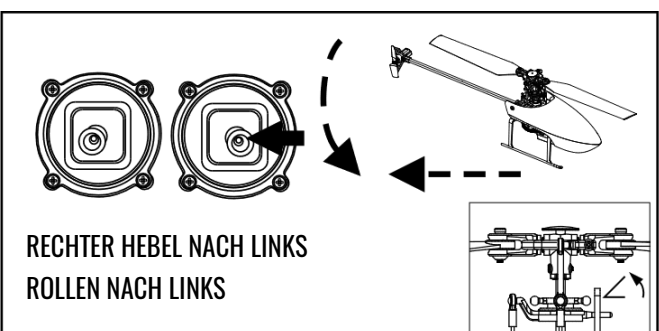

FLIEGEN

1. Schalten Sie den Sender ein.
2. Verbinden Sie den Flug Akku mit dem Regler
3. Die LEDs am Helikopter und am Sender blinken. Drücken Sie den Gashebel einmal schnell nach oben und unten. Der Sender piept, die LEDs an Sender und Helikopter leuchten dauerhaft. Dies bedeutet, die Verbindung wurde hergestellt.
4. Drücken Sie Gashebel nach links unten und den rechten Stick nach rechts unten, um den Helikopter abheben zu lassen. Alternativ können Sie den Helikopter über den Auto-Start Knopf an der Fernsteuerung starten.
5. Halten Sie den Helikopterkopf geradeaus gerichtet und halten Sie ausreichend abstand zu sich und Gegenständen.
6. Wenn Sie den Helikopter landen, drücken Sie den Gashebel zwei bis drei Sekunden nach unten bis die Propeller aufhören zu drehen. Alternativ können Sie den Helikopter über die Auto-Landefunktion auch selbstständig landen lassen.

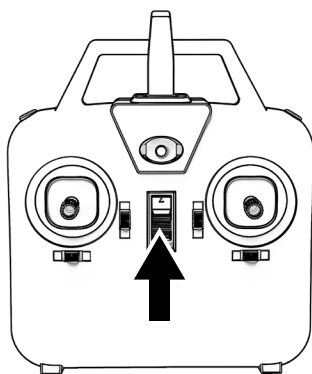

Schritt 1

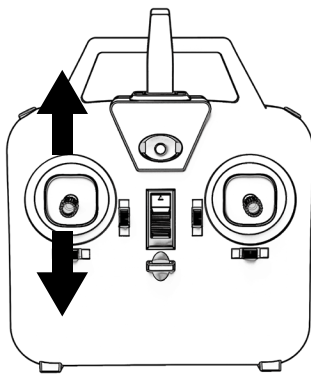

Schritt 3

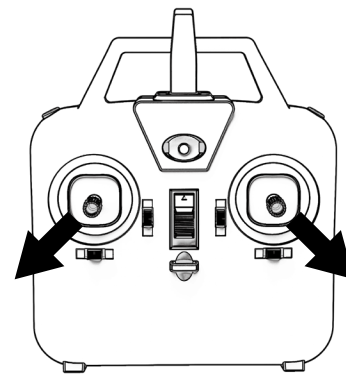

Schritt 4

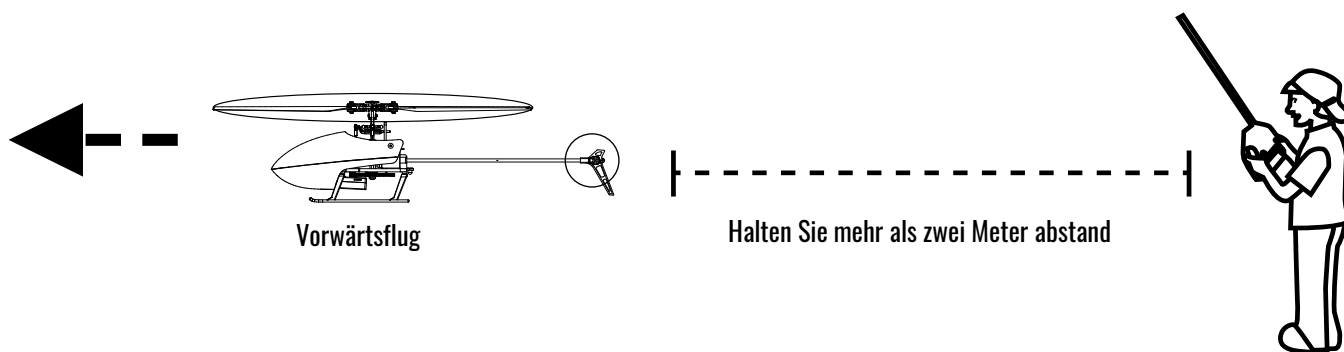



KORREKTUR

Verwenden Sie die Trimmknöpfe, sollte der Helikopter in eine Richtung abdriften. Wenn Sie mit dem Schweben unzufrieden sind oder der Hubschrauber giert, befolgen Sie bitte die entsprechenden Schritte, um die Einstellung vorzunehmen.

Mit dem Gashebel abheben. Drücken Sie entsprechend der Gierrichtung den Trimmknopf in die entgegengesetzte Richtung, bis der Hubschrauber ruhig schwebt.

Driftet nach vorne oder hinten			Trimmung in die mit den Pfeilen angezeigte Richtung
Giert nach links / rechts			Trimmung in die mit den Pfeilen angezeigte Richtung
Driftet nach links oder rechts			Trimmung in die mit den Pfeilen angezeigte Richtung

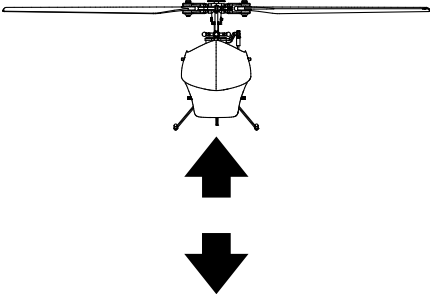
HINWEISE ZUR TRIMMUNG



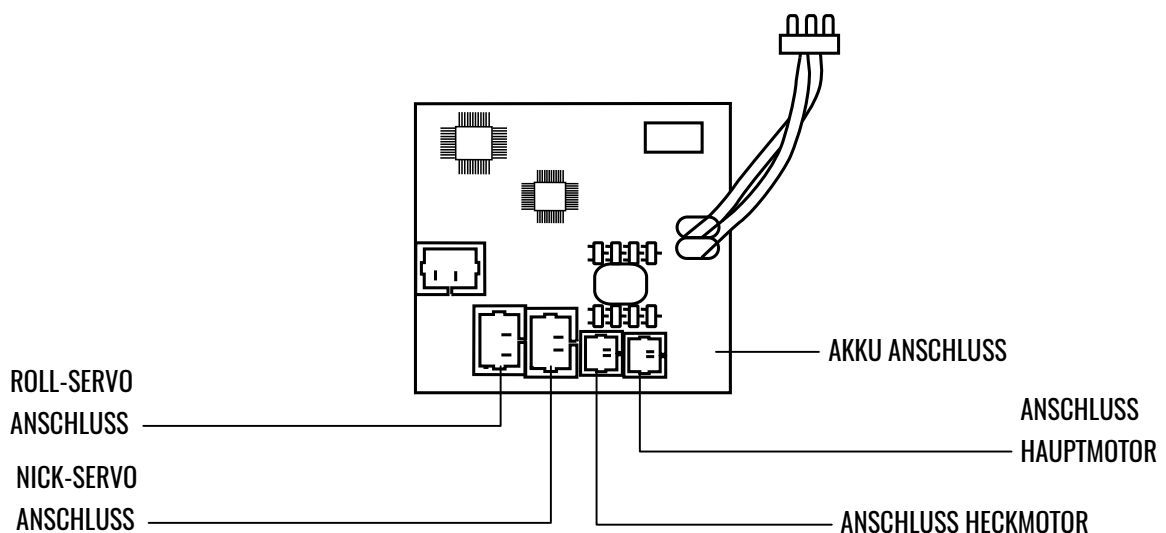

FÜHREN SIE DIE TRIMMUNG IN EINER FLUGHÖHE VON CA. EINEM METER DURCH

FLUGREGLER

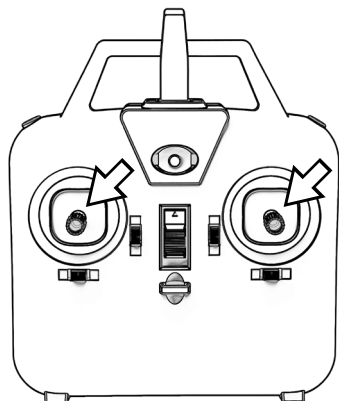

GYRO KALIBRIEREN



Wenn der Helikopter sehr stark giert, landen Sie ihn und kalibrieren Sie den Gyro. Um den Gyro zu kalibrieren, muss der Helikopter auf einem ebenen Boden stehen. Die Kontrollleuchte am Helikopter blinkt während des Kalibrierungsprozesses. Sobald die LED konstant leuchtet, ist die Kalibrierung abgeschlossen.

REPARATUR ANLEITUNG

Lösen Sie die Schrauben mit einem Schraubendreher. Ziehen Sie die Schrauben beim Montieren nicht zu fest an.

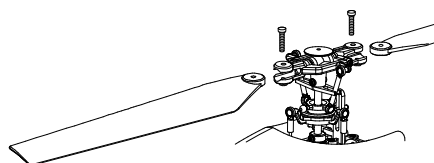

Wenn Sie das Heck austauschen möchten, ziehen Sie die Stange vorsichtig nach hinten. Achten Sie beim Montieren auf die Führung.

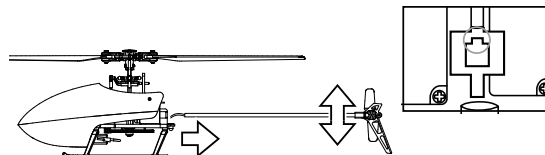

Ziehen Sie das Motorkabel aus dem Empfänger. Drehen Sie den Motor nach links und rechts, um ihn herauszuziehen.

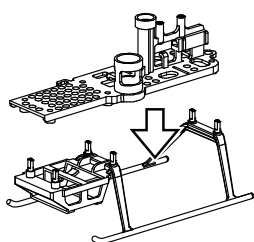

Ziehen Sie das Landegestell nach unten ab und drücken Sie es in die Führung bei der Montage.

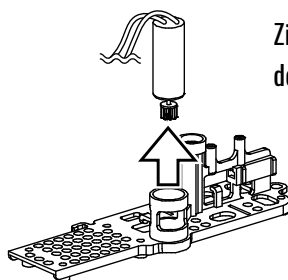

Achten Sie auf die Richtung für die Anlenkung, wenn Sie die Servos austauschen.

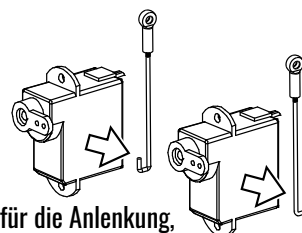

Wenn Sie den Empfänger austauschen, entfernen Sie die Reste des doppelseitigen Klebbandes. Achten Sie beim Anschließen der Servos und Motoren auf den korrekten Port.

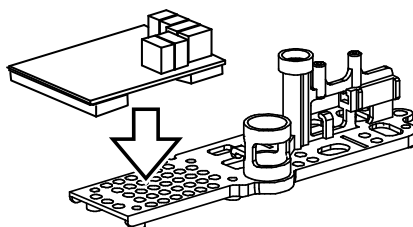

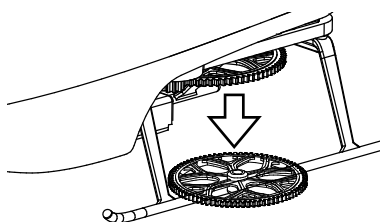

Ziehen Sie das Hauptzahnrad nach unten ab.
Halten Sie das Neue gerade beim Aufstecken.

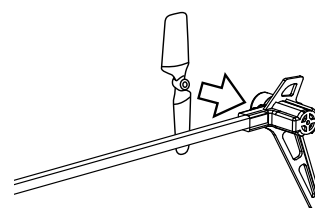

Wenn Sie den Heckrotor austauschen, achten Sie auf die Richtung. Schieben Sie den Rotor vorsichtig auf die Motorwelle.

FEHLER BEHEBUNG

Problem	Mögliche Ursache	Lösung
Die LED am Helikopter blinkt. Keine Reaktion auf den Sender.	Sender und Empfänger sind nicht verbunden.	Binden Sie Sender und Empfänger neu.
Der Helikopter reagiert nicht wenn der Akku angeschlossen wird.	Akku leer, Akku ist nicht korrekt verbunden.	Prüfen Sie die Akku Spannung, Laden Sie den Akku. Stecken Sie den Akku ein.
Der Gashebel wird nach oben geschoben aber der Motor reagiert nicht, die Kontrollleuchte am Sender blinkt.	Der Akku ist leer, der Akku hat keine Verbindung.	Prüfen Sie die Akku Spannung, Laden Sie den Akku. Stecken Sie den Akku ein.
Der Motor startet aber der Helikopter hebt nicht ab.	Der Akku ist leer, das Hauptzahnrad oder die Rotorwelle sind lose.	Laden Sie den Akku Prüfen Sie die Motorwelle und das Hauptzahnrad auf ihren festen Sitz.
Der Helikopter vibriert sehr stark	Rotoren sind zu fest angeschraubt. Rotorwelle ist verbogen. Der Heckrotor ist deformiert.	Lösen Sie die Schrauben an den Rotorblättern etwas. Tauschen Sie die krumme Welle aus. Tauschen Sie den Heckrotor aus.
Der Helikopter dreht nach links, wenn er startet.	Der Heckmotor hat zu wenig Leistung Der Heckrotor sitzt nicht fest. Heckmotor ist defekt	Prüfen Sie den Heckmotor und Heckrotor auf festen Sitz. Tauschen Sie den Heckmotor bzw. den Heckrotor aus.
Der Helikopter driftet in eine Richtung.	Der Helikopter ist zu nah am Boden. Trimmung wurde nicht ausgeführt.	Bringen Sie den Helikopter auf eine Höhe von einem Meter Führen Sie die Trimmung wie in der Anleitung beschrieben aus.
Der Helikopter driftet stark ab und kann nicht durch die Trimmung korrigiert werden.	Servo defekt	Tauschen Sie defekte Servos aus.



Welcome to Amewi

The Amewi Trade e.K. is an international import- and wholesale company for R/C models, toys and creative items, located in Borchten near Paderborn, Germany. Our product range includes over 10,000 items. Above all, this includes remote-controlled car, helicopter, boat, and tank models as well as a wide range of accessories and all necessary spare parts. Our sales network includes over 700 specialist dealer and online retailers across Europe.

The company AMEWI Trade e.K. is a pure wholesale company. We only sell our products to retailers. When you purchase AMEWI products as an end consumer, you are entering into a contract with the retailer. Please always contact your dealer in warranty cases.

Amewi Trade e.K.
Nikolaus-Otto-Str. 18
33178 Borchten
Germany

Owner: Melitta Widerspan

Service: tue 9:30 – 12:00 am | thu 14:00 – 16:30 pm

Phone: +49 180 5009821 (landline 14Ct/Min, Mobil max. 42Ct/Min Germany)

Support: <https://amewi.com>

DECLARATION ON CONFORMITY

This product has been manufactured according to actual technical standards. The product is matching the requirements of the existing European and national guidelines. The Declaration of Conformity has been proofed. AMEWI Trade e.K. declares that this product is matching the basic requirements and remaining regulations of the guideline 2014/53/EU (RED).

The declarations and documents are stored at the manufacturer and can be requested and applied there.
<https://amewi.com/Konformitaetserklaerungen>

For additional questions to the product and conformity please contact:
Amewi Trade e.K. Nikolaus-Otto-Str. 18, 33178 Borchen Germany or website <https://amewi.com>.



SECURITY AND HAZARD WARNINGS

For damage, caused by disregarding of the manual, warranty expires.

We are not liable for secondary failures, material, or personal damage, caused by in proper usage or disregarding the security notices.



Based on security and registration (CE) reasons, it is forbidden to modify the product personally. Do not disassemble the product.

Small parts. Danger of suffocation or risk of injury caused by small parts.

Suitable for people aged 14+!

The product is not allowed to get moist or wet. The product is only allowed to be used on flat and clean surfaces. Even a drop down from a small height can cause damage to the product.

BATTERY NOTICE / BATTERY DISPOSAL



Attention! Battery do not belong in the hands of children. A change of the battery must be done by an adult person. Never mix rechargeable batteries with non-rechargeable batteries. Never mix fully charged batteries with almost empty batteries. Never mix batteries of different capacities. Never try to charge dry batteries. Take care of the correct polarity. Defective batteries belong to special waste. Never leave a charging battery unattended. For questions about the charging time please read the manual or ask the manufacturer.

DISPOSAL

The company AMEWI is registered below the WEEE Reg. Nr. DE93834722 at the foundation EAR and recycles all used electronic parts properly. Electric and electronical products are not allowed to put in household garbage. Please dispose the product at the end of the lifetime according to the actual laws. You as a customer are responsible by law for the return of all used batteries, a disposal over the household garbage is forbidden!



Batteries containing hazardous substances are marked with the alongside symbols, which point to the prohibition of disposal in household garbage.

Additional notations for the critical heavy metal are: Cd=Cadmium, Hg=Quicksilver, Pb=lead {Label is placed on the batteries, for example below the bottom left trash symbols}.



Based on RoHS labelling the manufacturer confirms, that all limit values were taken care of at the time of manufacturing.



Batteries labelled with the recycling symbol can be put into used battery collecting tank.

{Most supermarkets have}

They are not allowed to be put into local household garbage.



AMEWI Trade e.K. is involved in the dual system for boxing over the company Landbell AG.

All used boxes are collected from partner companies {waste disposal contractor} at private customers {local household}, sorted and properly utilized. The involvement in a Dual Systems helps to save CO2 Emissions.

THANK YOU

Thank you for purchasing the AFX4 V2. Please read the operating instructions carefully and keep them for your future reference.



WARNING

- This remote-controlled plane is not a toy - it consists of many small parts and is not suitable for children under 14 years of age.
- 4x AA Mignon batteries are required for the remote control (not included). A 3,7V Lithium polymer battery is used for the helicopter (included).
- Always keep your fingers away from rotating parts and other moving parts to avoid injury.
- The model's motors get very hot. To avoid burns, let the motors cool down for 10-15 minutes after use before touching them.
- Please only use the charger supplied or special model multifunctional chargers in order not to damage the battery.



ABOUT INAPPROPRIATE USE OF THE PRODUCT

Please do not disassemble, modify, or change the model in any way.

Please do not use this product improperly or illegally, and do not operate it in a manner that could endanger others or yourself.



IMPORTANT NOTICE

Note: This product is produced in accordance with strict performance guidelines and complies with safety standards and requirements. This product is not suitable for children under 14 years of age. The manufacturer is not responsible for any injury or accidents caused using abnormal parts, excessive wear and tear, improper assembly, or operation. Please operate this product safely and responsibly.



PRECAUTIONS

Please read the following safety information before using the model!

- Please do not use the model in rain, snow, or thunderstorms. If liquid gets into the electronics, it can be irreparably damaged.
- Please do not use the model in an environment that you cannot see.
- Signal interference can drive the model out of control. Please do not use the model in the following places:

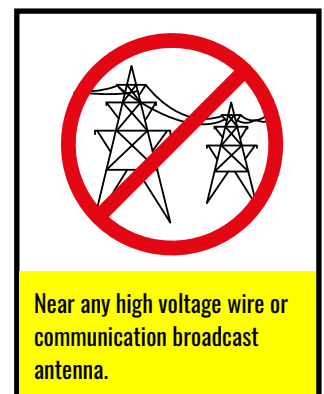
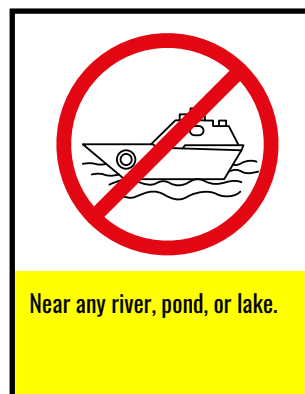

- Please do not operate the model if you are tired or feel unwell, have drunk alcohol, or have used drugs - this can lead to injuries to you or others.
- To avoid burns, never touch drive parts and motors during or immediately after use, as they can be very hot.
- Incorrect operation of the transmitter can cause injury to you or others. Make sure you are familiar with the operation before using the model.
- Check the model and the remote control before use. Check that the screws are tight.
- When you have finished using it, be sure to turn off the model first and then the remote control. Otherwise, the model may get out of control.

If the model gets out of range, it can get out of control. Please always keep the transmitter close to the model.

BOX CONTENTS

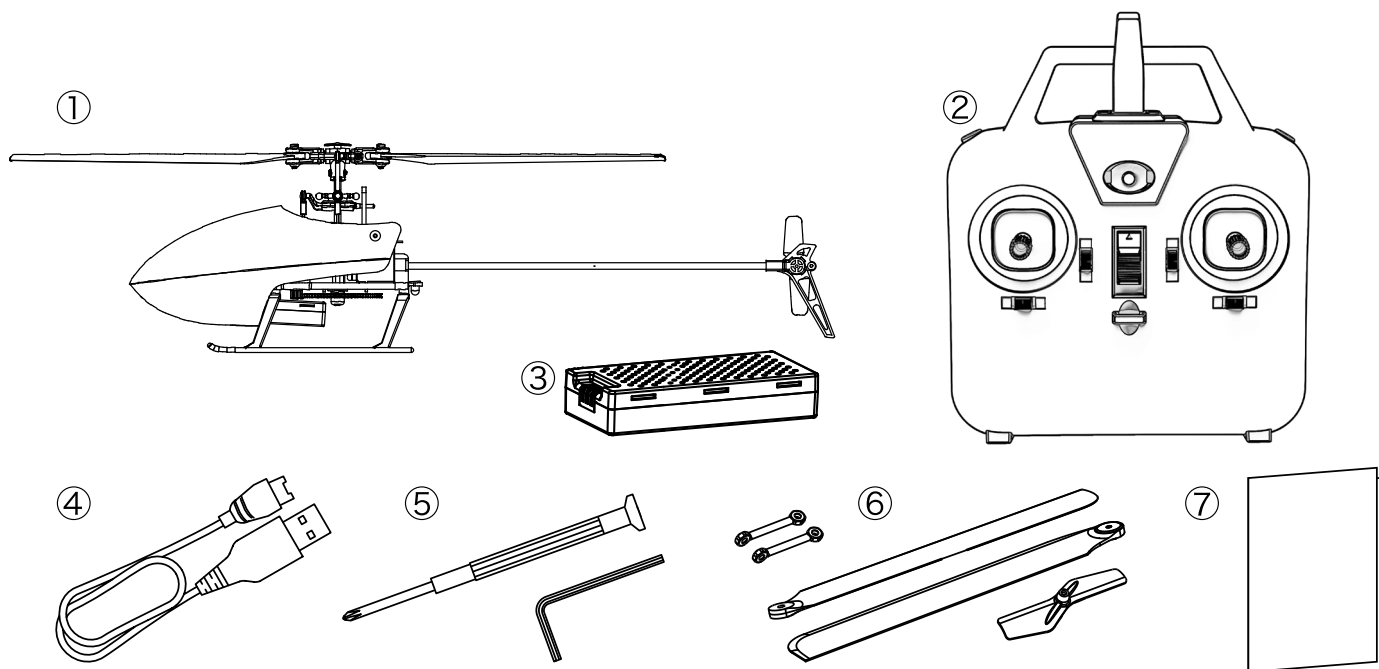

8. Helicopter AFX4 V2
9. Transmitter
10. LiPo Battery
11. USB Charger
12. Screwdriver Hex-driver
13. Rods, Rotors
14. Manual

SPECIFICATION

Length: 268mm	Hight: 80mm
Weight: 52g	Propeller length: 249mm
Tail Rotor Diameter: 37mm	Battery Capicity: 300mAh
Flight Time: ca. 15 Minutes	Main Motor: brushed 8520
Tail Motor: 0615	Charging Time: 75 Minuten

TRANSMITTER

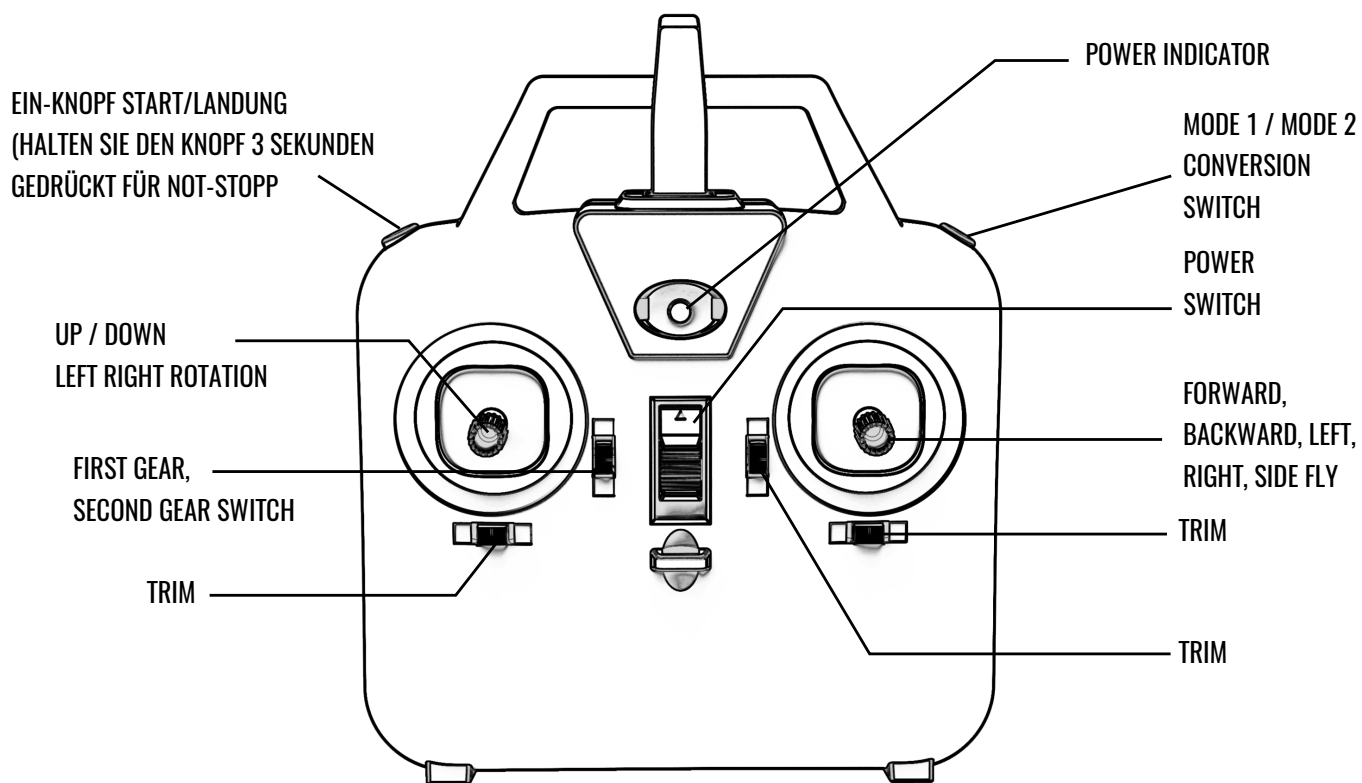

To switch between mode 1 and mode 2, hold the mode switch and switch the transmitter on.

INSERT BATTERIES

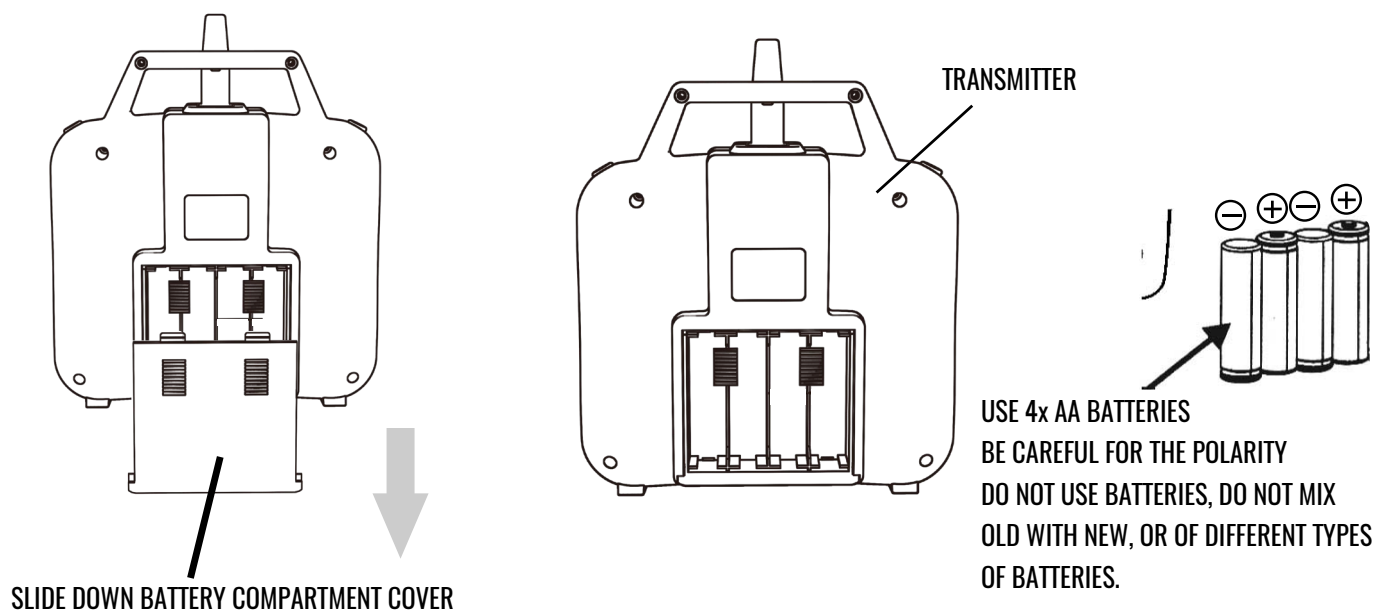

HELICOPTER

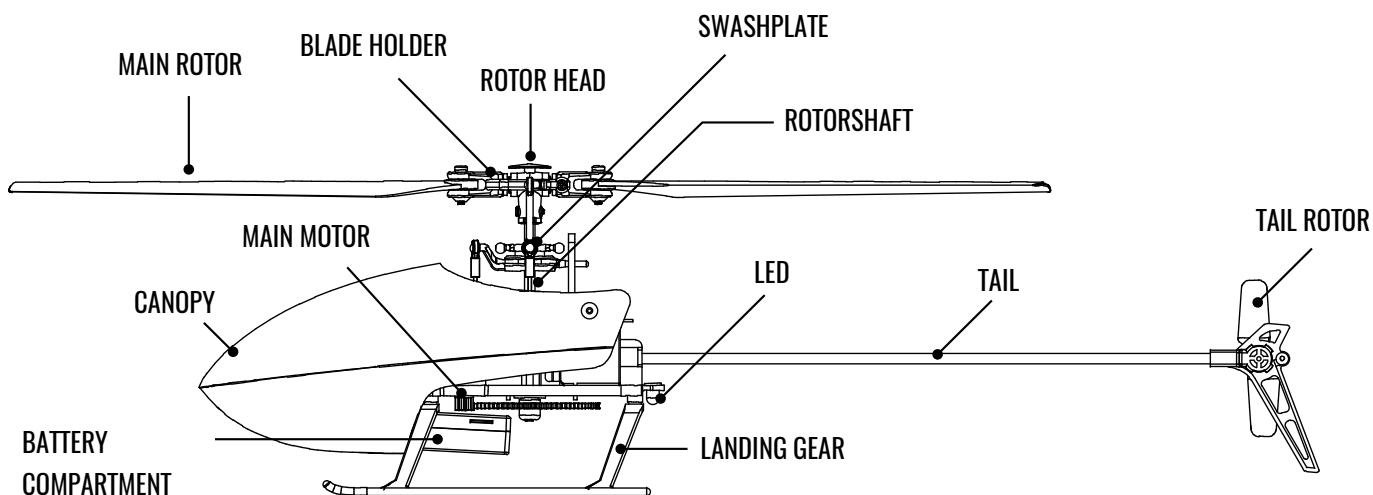

CHARGE BATTERY

METHOD

Charging the battery on pc or laptop.

1. Connect the USB-Plug of charger with USB-Port on pc or laptop.
2. Connect the battery to the charger. The red LED Light is on when battery is charging. When red light is off, charging is complete.

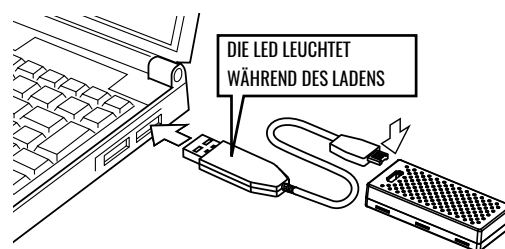

Alternatively, you can also use a smartphone power supply unit or a power bank for charging. Proceed as described above in both cases.

PREPERATION

1. Before you start flying, please go through the following points.
2. Make sure the helicopter's battery is charged and the batteries in the transmitter are full.
3. Avoid flying near people, traffic, ponds, pools, or power lines.
4. Do not tighten the screws of the main rotor too tight, the rotor blades must be able to swing freely.
5. Please note that if you press the emergency stop button for 3 seconds, the helicopter switches off. If it is too high, it can be severely damaged in the event of an impact.

OPERATION

If you are new to the controls, take a moment to familiarize yourself with them. The functions are explained below using mode 2.

THROTTLE

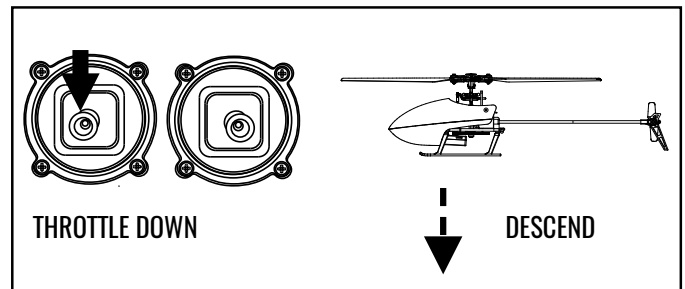
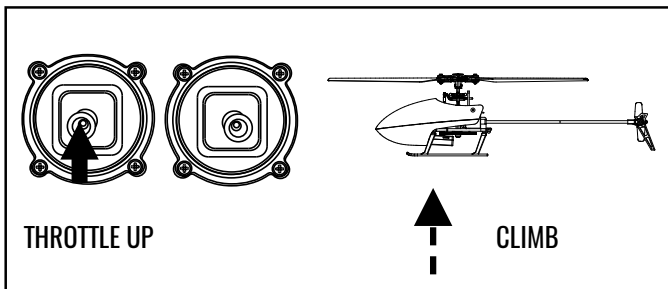

RUDDER

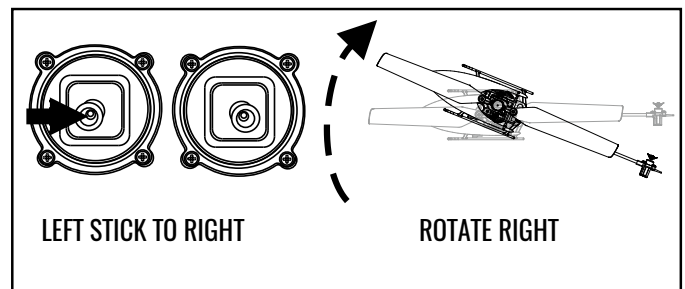
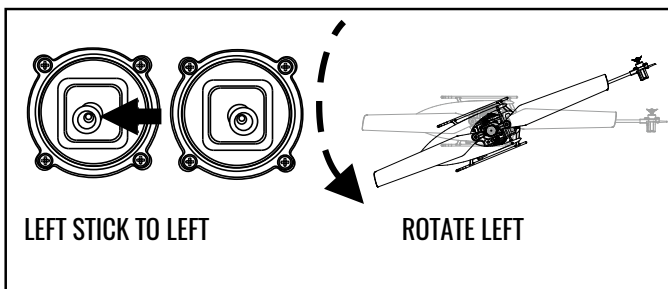

NICK

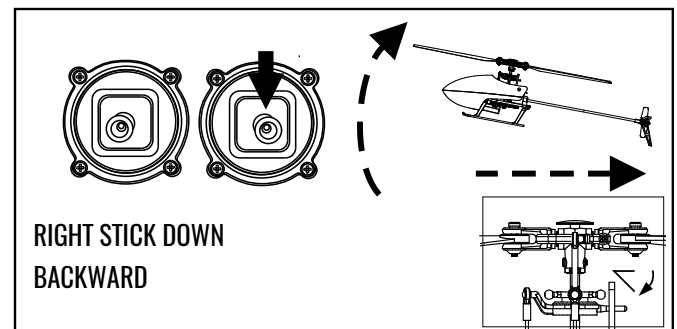
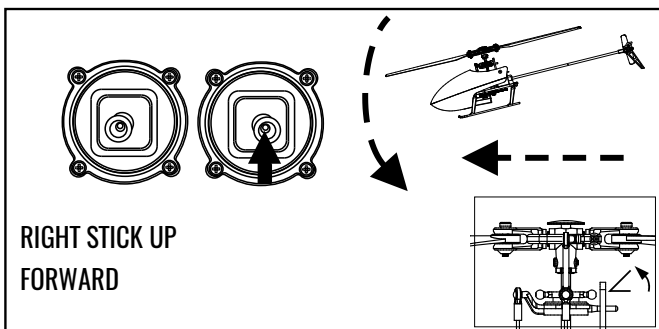

ROLL

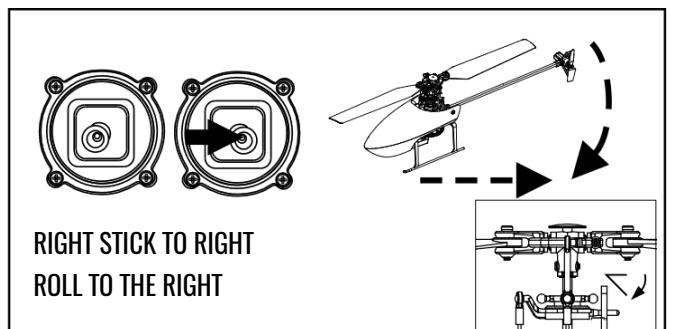
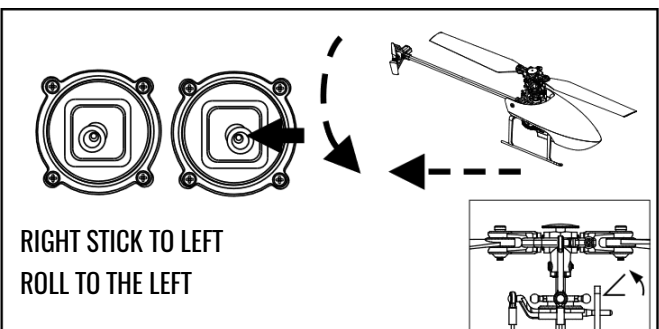

FLIGHT OPERATION STEPS

1. Turn on the transmitter.
2. Connect the battery with helicopter.
3. The lights of the helicopter and the remote-control flash at the same time. Then push the throttle stick from top to bottom quickly. The remote control makes a 'DI' sound, and the indicator lights of the helicopter and remote control are always on, which means binding successful.
4. Pull the two joysticks to outer eight angles to start the helicopter. (You can also press the one-key take-off button to take off the helicopter directly.)
5. Keep the helicopter head forward and keep safe distance with the helicopter.
6. When manually operating the aircraft to land, please keep the throttle stick at the bottom for 2-3 seconds, and then release it after the propeller has completely stopped rotating. (This operation is not required when using the one-key landing function).

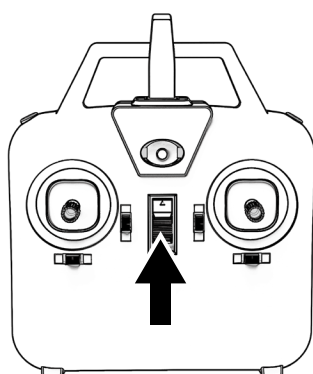

Step 1

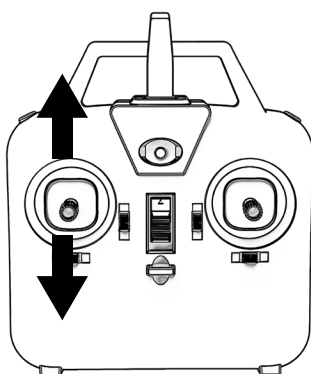

Step 3

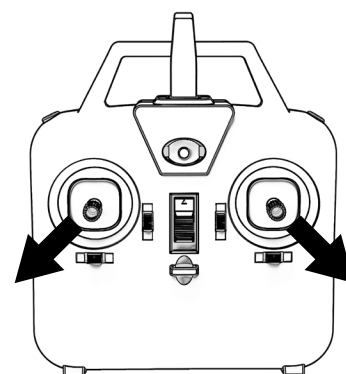

Step 4

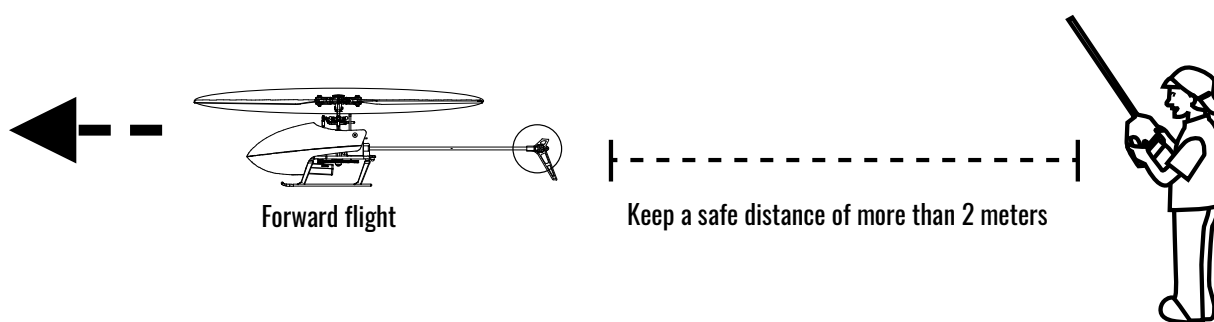

CORRECTION METHOD



Press the trimming button when the helicopter has yaw problems.

The helicopter has set up hovering. If you are dissatisfied with hovering or the helicopter have a yaw, please follow these steps to adjust.

Take off with the throttle joystick. According to the direction of yaw, press the fine-tuning button in the opposite direction until the plane hovering.

Forward / Backward Yaw			Fine-tune according to the direction of the arrow.
Left / Right Yaw			Fine-tune according to the direction of the arrow.
Side Fly Yaw			Fine-tune according to the direction of the arrow.

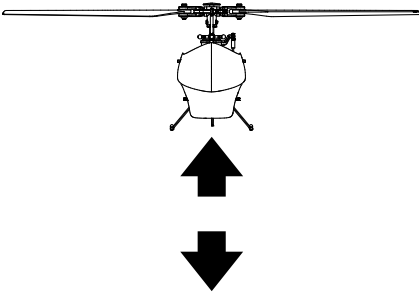
TRIMMING NOTES



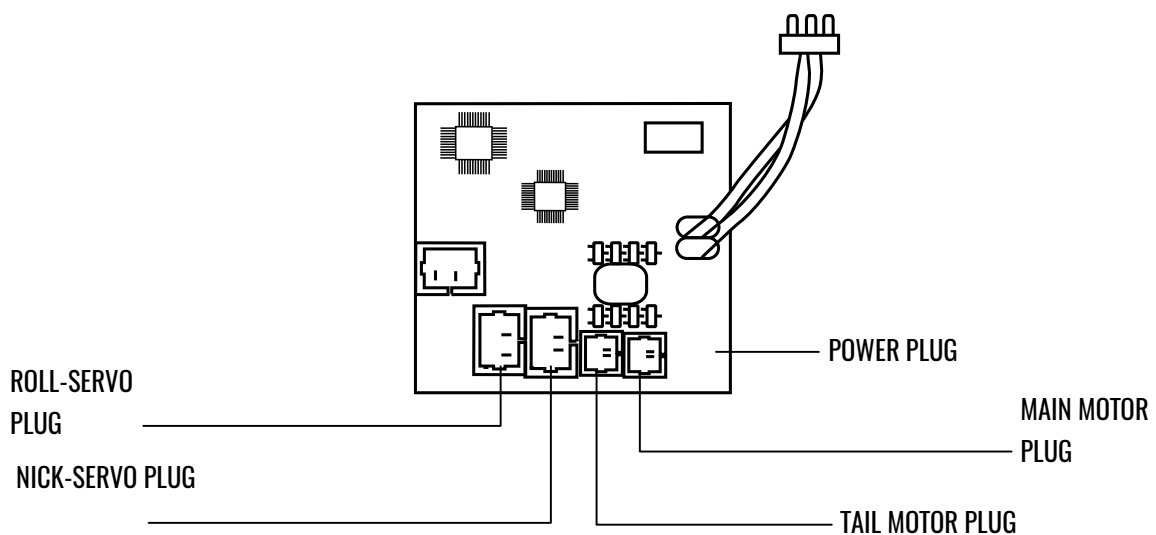

MAINTAIN A FLYING ALTITUDE ABOVE ONE METER

RECEIVER

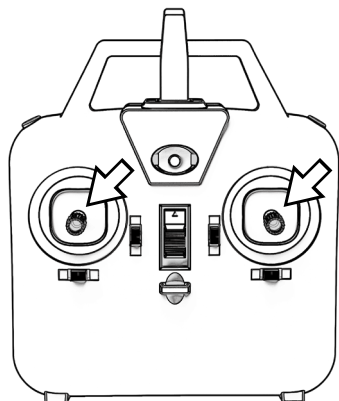

GYRO CALIBRATION



1. When flying yaw, first land and calibrate the gyroscope.
2. When calibrating the gyroscope, the aircraft must be placed on a level ground.
3. The indicator light will flash quickly during the calibration process, the indicator light stops flashing to take off

REPAIR INSTRUCTIONS

Remove the propeller with a hex wrench, be careful not to be too tight when installing the new propeller.

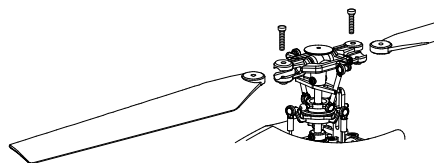

When replacing the tail rod, pull the plug backwards forcefully, pay attention to the direction when installing, and align the power cord with the hole.

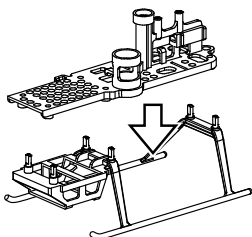
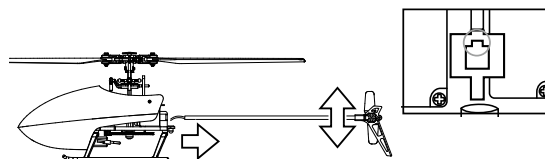

Pull out the landing gear downwards and press the corresponding holes when installing.

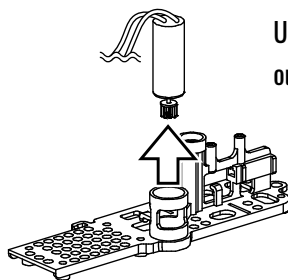

Unplug the plug, then twist the motor left and right to pull out.

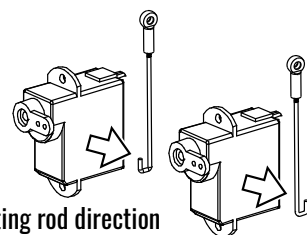

Pay attention to the connecting rod direction when disassembling and replacing the servo,

When replacing the receiver, remove the double-sided tape together, align the new receiver with the edge of the rack and stick it tightly without skewing, and then connect the servo and the motor in the order of the plugs.

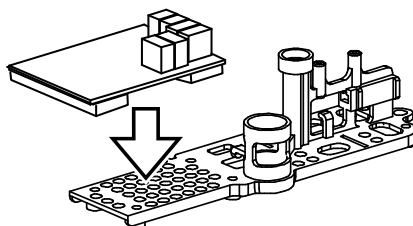

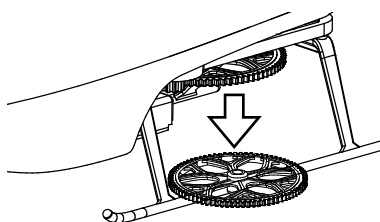

Pull out the big gear straight down, pay attention to the direction when installing the new gear, and the axis plane should be aligned with the plane of the inner hole of the gear.

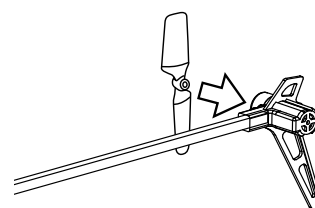

When removing and replacing the tail rotor, please pay attention to the direction, align the motor shaft, and press it slowly to ensure smooth rotation.

TROUBLESHOOTING

Problem	Possible Cause	SOLUTION
Connect the battery with helicopter, then the signal light keeps flashing and without response when operate.	The helicopter without bind with the transmitter.	Bind the transmitter again.
The helicopter does not respond when the battery is connected.	Battery empty, Battery is not connected correctly.	Check the battery voltage. Charge the battery. Plug in the battery.
The throttle is pushed upwards but the motor does not react, the indicator light on the transmitter flashes.	The battery is empty, the battery has no connection.	Check the battery voltage. Charge the battery. Plug in the battery.
The engine starts but the helicopter does not take off.	The battery is empty, the main gear or rotor shaft are loose.	Charge the battery Check the motor shaft and the main gear on its fixed seat.
The helicopter vibrates very strongly	Rotors are screwed too tightly. Rotor shaft is bent. The tail rotor is deformed.	Loosen the screws on the rotor blades slightly. Replace the crooked wave. Replace the rear rotor.
The helicopter turns left when it takes off.	The rear engine has too little power The rear rotor is not fixed. Rear engine is defective	Check the rear engine and rear rotor on a fixed seat. Replace the rear engine or the rear rotor.
The helicopter is drifting in one direction.	The helicopter is too close to the ground. Trim was not performed.	Bring the helicopter to a height of one meter Run out the trim as described in the manual.
The helicopter drifts off strongly and cannot be corrected by the trim.	Servo defective	Replace defective servos.