

BOSS

HUGO BOSS

BEDIENUNGSANLEITUNG FÜR UHREN

BOSS BLACK

UHREN MIT EINFACHEN FUNKTIONEN

Modelle mit 2 oder 3 Zeigern	3
Modelle mit 2 oder 3 Zeigern und Datumsanzeige	4
Modelle mit 3 Zeigern und Wochentags-/Datumsanzeige	5

UHREN MIT MEHREREN FUNKTIONEN

Modelle mit 3 Zeigern und kleiner Sekunde	6
Modelle mit 3 Zeigern und Datumsanzeige	7
Modelle mit mehreren Zählern für Wochentag, Datum und 24-Stundenanzeige	8
Modelle mit mehreren Zählern für Wochentag, Datum und Mondphase	9

CHRONOGRAPHENMODELLE

Modelle mit kleinem Chronographen-Sekundenzeiger bei 6 Uhr	10
Einfacher Chronograph mit Chronographen-Sekundenzeiger	11
Fliegerchronograph 1/10 Sekunde	12
Chronograph 1/5 Sekunde	13

CHRONOGRAPHEN MIT KOMPLEXEN FUNKTIONEN

Regatta-Chronograph	14
Racing-Chronograph	15 - 17
Worldtimer-Chronograph	18

AUTOMATIKUHREN 19 - 20

BOSS ORANGE

DIGITALUHREN

Modelle mit einfacher Digitalanzeige	22
Chronographenmodelle mit Digitalanzeige	23
Chronographenmodelle mit Analog- und Digitalanzeige	24

ANALOGUHREN

Modelle mit 2 oder 3 Zeigern und Datum	25
Modelle mit mehreren Zählern für Wochentag, Datum und 24-Stundenanzeige	26

UHREN MIT EINFACHEN FUNKTIONEN Modelle mit 2 oder 3 Zeigern



Kronenpositionen:

Position 1 - Normalposition.
Krone gegen das Gehäuse gedrückt.

Position 2 - Einstellen der UHRZEIT:
Drehen Sie die Krone im oder gegen den Uhrzeigersinn.

UHREN MIT EINFACHEN FUNKTIONEN Modelle mit 2 oder 3 Zeigern und Datumsanzeige



Kronenpositionen:

- Position 1 - Normalposition.
Krone gegen das Gehäuse gedrückt.
 - Position 2 - Einstellen des DATUMS:
Drehen Sie die Krone im Uhrzeigersinn.
 - Position 3 - Einstellen der UHRZEIT:
Drehen Sie die Krone im oder gegen den Uhrzeigersinn.
- HINWEIS: Die Einstellung des Datums beeinträchtigt die Funktion der Uhr nicht. Bei laufender Uhr wechselt das Datum in der Zeitspanne zwischen 21.00 Uhr und 03.00 Uhr.

UHREN MIT EINFACHEN FUNKTIONEN Modelle mit 3 Zeigern und Wochentags-/Datumsanzeige



Kronenpositionen:

- Position 1 - Normalposition.
Krone gegen das Gehäuse gedrückt.
 - Position 2 - Einstellen des DATUMS und des WOCHENTAGS*:
Drehen Sie die Krone im Uhrzeigersinn, um das DATUM einzustellen, und gegen den Uhrzeigersinn, um den WOCHENTAG einzustellen.
 - Position 3 - Einstellen der UHRZEIT:
Drehen Sie die Krone im oder gegen den Uhrzeigersinn.
- HINWEIS: Der WOCHENTAG kann auf **Englisch** oder auf **Spanisch** angezeigt werden. Wenn Sie die Krone gegen den Uhrzeigersinn drehen, erscheint zunächst die englische Version und wenn Sie die Krone einen Schritt weiter drehen, erscheint das Wort auf Spanisch. Wählen Sie die Sprache einfach, indem Sie die Krone drehen und bei der gewünschten Sprache zurück in die Position 1 drücken. Die Anzeige wird in der gewünschten Sprache bleiben.

*ACHTUNG: Stellen Sie nie den WOCHENTAG ein, wenn sich die Zeiger zwischen 21.00 Uhr und 04.00 Uhr befinden, da sonst der Kalendermechanismus beschädigt werden könnte.

HINWEIS: Das DATUM muss am ersten Tag jedes Monats, der auf einen Monat mit weniger als 31 Tagen folgt, neu eingestellt werden.

UHREN MIT MEHREREN FUNKTIONEN Modelle mit 3 Zeigern und kleiner Sekunde



Kronenpositionen:

- Position 1 - Normalposition.
Krone gegen das Gehäuse gedrückt.
- Position 2 - Einstellen der UHRZEIT:
Drehen Sie die Krone im oder gegen den Uhrzeigersinn.

UHREN MIT MEHREREN FUNKTIONEN Modelle mit 3 Zeigern und Datumsanzeige



Kronenpositionen:

- Position 1 - Normalposition.
Krone gegen das Gehäuse gedrückt.
- Position 2 - Einstellen des DATUMSZÄHLERS:
Drehen Sie die Krone im oder gegen den Uhrzeigersinn.
- Position 3 - Einstellen der UHRZEIT:
Drehen Sie die Krone im oder gegen den Uhrzeigersinn.

UHREN MIT MEHREREN FUNKTIONEN

Modelle mit mehreren Zählern für Wochentag, Datum und 24-Stundenanzeige



Kronenpositionen:

- Position 1 - Normalposition.
Krone gegen das Gehäuse gedrückt.
- Position 2 - Einstellen des DATUMS*:
Drehen Sie die Krone im Uhrzeigersinn, um den DATUMSZEIGER vorwärts zu bewegen. Wenn der Zeiger das gewünschte Datum anzeigt, drücken Sie die Krone zurück in die Position 1.
- Position 3 - Einstellen der UHRZEIT und des WOCHENTAGS:
Drehen Sie die Krone im Uhrzeigersinn, bis der WOCHENTAGSZEIGER den gewünschten Wochentag anzeigt. Drehen Sie die Krone anschließend weiter im Uhrzeigersinn, bis die Stunden-, Minuten- und 24-Stundenzeiger die gewünschte UHRZEIT anzeigen.

*ACHTUNG: Stellen Sie nie das DATUM ein, wenn sich die Zeiger zwischen 21.00 Uhr und 01.00 Uhr befinden, da sonst der Kalendermechanismus beschädigt werden könnte.

HINWEIS: Das DATUM muss am ersten Tag jedes Monats, der auf einen Monat mit weniger als 31 Tagen folgt, neu eingestellt werden.

UHREN MIT MEHREREN FUNKTIONEN

Modelle mit mehreren Zählern für Wochentag, Datum und Mondphase



Einstellen des WOCHENTAGS:

Ziehen Sie die Krone genau dann in die Position 3 heraus, wenn sich der Sekundenzeiger bei 12.00 Uhr befindet.

Drehen Sie die Krone im Uhrzeigersinn, um den WOCHENTAG einzustellen: Jedes Mal, wenn die Stunden- und Minutenzeiger eine vollständige 24-Stundenumdrehung vollenden, rückt der WOCHENTAGSZEIGER einen Tag vor.

HINWEIS:

Wenn Sie den WOCHENTAG durch Drehen gegen den Uhrzeigersinn einstellen, kann es sein, dass das DATUM um Mitternacht nicht automatisch vorrückt.

Der WOCHENTAG wechselt zwischen Mitternacht (0.00 Uhr) und 05.30 Uhr oder etwas später automatisch.

Einstellen der UHRZEIT:

HINWEIS: Sie müssen erst den WOCHENTAG einstellen, bevor Sie die Stunden- und Minutenzeiger einstellen.

Ziehen Sie die Krone in die Position 3 heraus und drehen Sie sie im Uhrzeigersinn bis die Stunden- und Minutenzeiger die gewünschte UHRZEIT anzeigen.

Einstellen der UHRZEIT auf die Sekunde genau:

Ziehen Sie die Krone in die Position 3 heraus und drehen Sie den Minutenzeiger 5 Minuten über die gewünschte UHRZEIT hinaus. Drehen Sie die Krone anschließend langsam gegen den Uhrzeigersinn, um den Minutenzeiger auf den richtigen Minutenstrich auszurichten.

Nehmen Sie ein präzises Zeitsignal, zum Beispiel von einem Nachrichtenradiosender: Sobald das Tonsignal die exakte Zeit angibt, drücken Sie die Krone in die Position 1. Die Uhr und der Sekundenzeiger setzen sich nun auf die Sekunde genau eingestellt wieder in Gang.

HINWEIS:

Stellen Sie vor dem Einstellen der Uhrzeit sicher, dass Sie AM/PM korrekt eingestellt haben. Sobald der Tag wechselt, ändert die Uhr auf AM (ante meridiem = Vormittag).

Der WOCHENTAG wechselt zwischen Mitternacht (0.00 Uhr) und ca. 5.30 Uhr automatisch.

Einstellen der MONDPHASE

Ziehen Sie die Krone in die Position 2 heraus.

Drehen Sie die Krone im Uhrzeigersinn, um die Mondphasenscheibe vorwärts zu bewegen.

CHRONOGRAPHENMODELLE

Einfache Chronographenmodelle mit kleinem Chronographen-Sekundenzeiger bei 6 Uhr



Kronenpositionen:

Position 1 - Normalposition.

Krone gegen das Gehäuse gedrückt.

Position 2 - Einstellen der UHRZEIT:

Drehen Sie die Krone gegen den Uhrzeigersinn.

Verwendung des Chronographen:

Mit der Chronographenfunktion dieses Modells können Sie ein Ereignis über eine Dauer von 59 Minuten und 59 Sekunden auf die Sekunde genau messen. Verwenden Sie für die Zeitnahme die Drücker **A** und **B**.

WICHTIG: Bevor die Zeitnahme gestartet wird, muss sich die Krone in der Position 1 befinden und die Chronographenzeiger müssen auf 60 (null) gestellt sein. Verwenden Sie die Chronographenfunktion nie, wenn sich die Krone in der Position 2 befindet. Betätigen Sie vor der Zeitnahme gegebenenfalls den Drücker **B**, um die Chronographenzeiger auf null zurückzustellen.

Einfache Chronographenfunktionen:

Zeitnahme eines einzelnen fortlaufenden Ereignisses:

1. Betätigen Sie den Drücker **A**, um die Zeitnahme zu starten.
2. Betätigen Sie erneut den Drücker **A**, um die Zeitnahme zu stoppen.
3. Betätigen Sie den Drücker **B**, um den Chronographen auf null zurückzustellen.

Zeitnahme einer Serie an Ereignissen kurzer Dauer (beispielsweise die exakte Dauer eines Fußballspiels, das oft unterbrochen wird):

1. Betätigen Sie den Drücker **A** zu Beginn des Spiels, um die Zeitnahme zu starten.
2. Betätigen Sie den Drücker **A** erneut, um die Zeitnahme zu stoppen, sobald das Spiel unterbrochen wird.
3. Betätigen Sie erneut den Drücker **A**, sobald weitergespielt wird.
4. Wiederholen Sie die Schritte 2 und 3 bis zum Ende des Spiels.
5. Betätigen Sie den Drücker **B**, um den Chronographen auf null zurückzustellen.

Synchronisation der Chronographenzeiger:

Nach einem Batteriewechsel oder einem Fehler kann es sein, dass Sie den Sekundenzeiger des Chronographen wieder genau auf die Nullposition ausrichten müssen:

1. Ziehen Sie die Krone in die Position 2 heraus.
2. Betätigen Sie den Drücker **A**, um den Sekundenzeiger des Chronographen auszurichten. Bei jedem Betätigen des Drückers **A** rückt der Sekundenzeiger des Chronographen eine Sekunde vor. Drücken Sie anhaltend auf den Drücker **A**, um den Zeiger rasch vorrücken zu lassen.
3. Drücken Sie die Krone wieder in die Position 1 zurück, sobald der Zeiger korrekt ausgerichtet ist.

CHRONOGRAPHENMODELLE

Einfache Chronographenmodelle mit zentralem Sekundenzeiger des Chronographen und Datum



Kronenpositionen:

Position 1 - Normalposition.

Krone gegen das Gehäuse gedrückt.

Position 2 - Einstellen des DATUMS*:

Drehen Sie die Krone gegen den Uhrzeigersinn, um das DATUM einzustellen.

Position 3 - Einstellen der UHRZEIT:

Drehen Sie die Krone im oder gegen den Uhrzeigersinn.

***ACHTUNG:** Stellen Sie nie das Datum ein, wenn die Zeiger sich zwischen 21.00 Uhr und 01.00 Uhr befinden, da sonst der Kalendermechanismus beschädigt werden könnte.

HINWEIS: Das DATUM muss am ersten Tag jedes Monats, der auf einen Monat mit weniger als 31 Tagen folgt, neu eingestellt werden.

Verwendung des Chronographen:

Mit der Chronographenfunktion dieses Modells können Sie ein Ereignis mit einer Dauer von bis zu 59 Minuten und 59 Sekunden auf die Sekunde genau messen. Betätigen Sie die Drücker **A** und **B**, um den Chronographen zu verwenden.

WICHTIG: Bevor die Zeitnahme gestartet wird, muss sich die Krone in der Position 1 befinden und die Chronographenzeiger müssen auf 60 (null) gestellt sein. Verwenden Sie die Chronographenfunktion nie, wenn sich die Krone in der Position 2 oder 3 befindet. Betätigen Sie vor der Zeitnahme gegebenenfalls den Drücker **B**, um die Chronographenzeiger auf null zurückzustellen.

Einfache Chronographenfunktionen:

Zeitnahme eines einzelnen fortlaufenden Ereignisses:

1. Betätigen Sie den Drücker **A**, um die Zeitnahme zu starten.
2. Betätigen Sie erneut den Drücker **A**, um die Zeitnahme zu stoppen.
3. Betätigen Sie den Drücker **B**, um den Chronographen auf null zurückzustellen.

Zeitnahme einer Serie an Ereignissen kurzer Dauer (beispielsweise die exakte Dauer eines Fußballspiels, das oft unterbrochen wird):

1. Betätigen Sie den Drücker **A** zu Beginn des Spiels, um die Zeitnahme zu starten.
2. Betätigen Sie den Drücker **A** erneut, um die Zeitnahme zu stoppen, sobald das Spiel unterbrochen wird.
3. Betätigen Sie erneut den Drücker **A**, sobald weitergespielt wird.
4. Wiederholen Sie die Schritte 2 und 3 bis zum Ende des Spiels.
5. Betätigen Sie den Drücker **B**, um den Chronographen auf null zurückzustellen.

Synchronisation der Chronographenzeiger:

Nach einem Batteriewechsel oder einem Fehler kann es sein, dass Sie den Sekundenzeiger des Chronographen wieder genau auf die Nullposition ausrichten müssen:

1. Ziehen Sie die Krone in die Position 2 heraus.
2. Betätigen Sie den Drücker **A**, um den Sekundenzeiger des Chronographen auszurichten. Bei jedem Betätigen des Drückers **A** rückt der Sekundenzeiger des Chronographen eine Sekunde vor. Drücken Sie anhaltend auf den Drücker **A**, um den Zeiger rasch vorrücken zu lassen.
3. Drücken Sie die Krone wieder in die Position 1 zurück, sobald der Zeiger korrekt ausgerichtet ist.

CHRONOGRAPHENMODELLE

Fliegerchronographenmodelle 1/10 Sekunde



Kronenpositionen:

- Position 1 - Normalposition.
Krone gegen das Gehäuse gedrückt.
- Position 2 - Einstellen des DATUMS*:
Drehen Sie die Krone gegen den Uhrzeigersinn, um das DATUM einzustellen.
- Position 3 - Einstellen der UHRZEIT:
Drehen Sie die Krone im oder gegen den Uhrzeigersinn.

*ACHTUNG: Stellen Sie nie das Datum ein, wenn die Zeiger sich zwischen 21.00 Uhr und 01.00 Uhr befinden, da sonst der Kalendermechanismus beschädigt werden könnte.

HINWEIS: Das DATUM muss am ersten Tag jedes Monats, der auf einen Monat mit weniger als 31 Tagen folgt, neu eingestellt werden.

Einstellen der Uhrzeit:

- Ziehen Sie die Krone genau dann in die Position 3 heraus, wenn sich der kleine Sekundenzeiger auf 60 Sekunden befindet. Die Uhr wird angehalten.
- Drehen Sie die Krone im oder gegen den Uhrzeigersinn, um die Zeiger auf die gewünschte Uhrzeit einzustellen. Achten Sie dabei darauf, dass das Datum um Mitternacht und nicht am Mittag wechselt.
- Stellen Sie die Zeiger leicht vor der gewünschten Uhrzeit ein und drehen Sie dann die Krone langsam gegen den Uhrzeigersinn, um den Minutenzeiger genau auf den entsprechenden Minutenstrich auszurichten.
- Verwenden Sie ein präzises und zuverlässiges Zeitsignal (beispielsweise einer Radiostation). Drücken Sie die Krone beim Ertönen des Zeitsignals wieder gegen das Gehäuse in die Position 1 zurück. Die Uhr läuft mit der exakten Uhrzeit weiter.

Einstellen des Datums:

- Ziehen Sie die Krone in die Position 2 heraus.
- Drehen Sie die Krone im oder gegen den Uhrzeigersinn, um die Zeiger auf die gewünschte Uhrzeit einzustellen. Achten Sie dabei darauf, dass das Datum um Mitternacht und nicht am Mittag wechselt.

Verwendung des Chronographen:

Einfache Chronographenfunktionen:

Zeitnahme eines einzelnen fortlaufenden Ereignisses:

- Betätigen Sie den Drücker **A**, um die Zeitnahme zu starten.
- Betätigen Sie erneut den Drücker **A**, um die Zeitnahme zu stoppen.
- Betätigen Sie den Drücker **B**, um den Chronographen auf null zurückzustellen.

Zeitnahme einer Serie an Ereignissen kurzer Dauer (beispielsweise die exakte Dauer eines Fußballspiels, das oft unterbrochen wird):

- Betätigen Sie den Drücker **A** zu Beginn des Spiels, um die Zeitnahme zu starten.
- Betätigen Sie den Drücker **A** erneut, um die Zeitnahme zu stoppen, sobald das Spiel unterbrochen wird.
- Betätigen Sie erneut den Drücker **A**, sobald weitergespielt wird.
- Wiederholen Sie die Schritte 2 und 3 bis zum Ende des Spiels.
- Betätigen Sie den Drücker **B**, um den Chronographen auf null zurückzustellen.

Synchronisation der Chronographenzeiger:

Nach einem Batteriewechsel oder einem Fehler kann es sein, dass Sie den Sekundenzeiger des Chronographen wieder genau auf die Nullposition ausrichten müssen:

- Ziehen Sie die Krone in die Position 2 heraus.
- Betätigen Sie den Drücker **A**, um den 1/10-Sekundenzeiger der Stoppuhr auszurichten. Betätigen Sie den Drücker **B**, um die Sekunden- und Minutenzeiger der Stoppuhr auszurichten.
- Drücken Sie die Krone in die Position 1 zurück, sobald die Zeiger korrekt ausgerichtet sind.

CHRONOGRAPHENMODELLE

Chronographenmodelle 1/5 Sekunde mit retrogradem Minutenzeiger und 24-Stundenzeiger

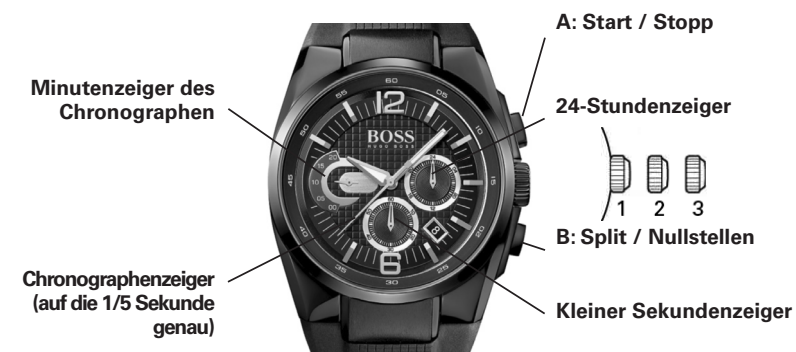

Einstellen des Datums und der Uhrzeit:

Kronenpositionen:

- Position 1 - Normalposition.
Krone gegen das Gehäuse gedrückt.
- Position 2 - Einstellen des DATUMS*:
Drehen Sie die Krone im Uhrzeigersinn.
- Position 3 - Einstellen der UHRZEIT:
Drehen Sie die Krone im oder gegen den Uhrzeigersinn.

*HINWEIS: Wenn das DATUM zwischen 21.00 Uhr und 03.00 Uhr eingestellt wird und automatische Kalenderwechsel durchgeführt werden, kann es sein, dass das Datum am folgenden Tag nicht automatisch wechselt.

Verwendung des Chronographen:

Mit der Chronographenfunktion dieser Uhr können Sie ein Ereignis von einer Dauer bis zu 20 Minuten auf die 1/5 Sekunde genau messen. Verwenden Sie für die Zeitnahme die Drücker **A** und **B**.

WICHTIG: Bevor die Zeitnahme gestartet wird, muss sich die Krone in der Position 1 befinden und die Chronographenzeiger müssen auf 60 (null) gestellt sein. Verwenden Sie die Chronographenfunktion nie, wenn sich die Krone in der Position 2 oder 3 befindet. Betätigen Sie vor der Zeitnahme gegebenenfalls den Drücker **B**, um die Chronographenzeiger auf null zurückzustellen.

Einfache Chronographenfunktionen:

Zeitnahme eines einzelnen fortlaufenden Ereignisses:

- Betätigen Sie den Drücker **A**, um die Zeitnahme zu starten.
- Betätigen Sie erneut den Drücker **A**, um die Zeitnahme zu stoppen.
- Betätigen Sie den Drücker **B**, um den Chronographen auf null zurückzustellen.

Split-Funktion:

Zwischenzeitnahme während eines Rennens:

- Betätigen Sie den Drücker **A**, um die Zeitnahme zu starten.
- Betätigen Sie den Drücker **B**, um die Zeitnahme zu unterbrechen.
- Lesen Sie die Zwischenzeit ab.
- Betätigen Sie den Drücker **B**, um die Zeitnahme wieder aufzunehmen. Die Zeiger kehren zu der seit Beginn der Zeitnahme verstrichenen Zeit wieder zurück.
- Betätigen Sie erneut den Drücker **B**, um eine zweite Zwischenzeit abzulesen.

Wiederholen Sie die Schritte 2 bis 4, um weitere Zwischenzeiten abzulesen.

- Betätigen Sie den Drücker **A**, um den Chronographen zu stoppen.
- Lesen Sie die Gesamtzeit ab.
- Betätigen Sie den Drücker **B**, um den Chronographen auf null zurückzustellen.

HINWEIS: Der 1/5-Sekundenzeiger hält nach 10 Minuten an, die Zeitnahme läuft jedoch weiter.

Synchronisation der Chronographenzeiger:

Nach einem Batteriewechsel oder einem Fehler kann es sein, dass Sie die Zeiger der 1/5-Sekunde, Sekunden, Minuten und Stunden wieder genau auf ihre Nullpositionen ausrichten müssen.

HINWEIS: Bitte führen Sie die Schritte unbedingt in der angegebenen Reihenfolge durch:

- Ziehen Sie die Krone in die Position 3 heraus.
- Halten Sie den Drücker **B** während 2 Sekunden gedrückt und lassen Sie ihn dann los.
- Drehen Sie die Krone, bis der Minutenzeiger des Chronographen seine Nullposition erreicht hat.
- Halten Sie erneut den Drücker **B** während 2 Sekunden gedrückt und lassen Sie ihn dann los.
- Drehen Sie die Krone, bis der Sekundenzeiger seine Nullposition erreicht hat.
- Halten Sie ein drittes Mal den Drücker **B** während 2 Sekunden gedrückt und lassen Sie ihn dann los.
- Drehen Sie die Krone, bis die Zeiger der Minuten und der Stunden ihre Nullposition erreicht haben.
- Halten Sie gegebenenfalls den Drücker **B** während 2 Sekunden gedrückt und lassen Sie ihn dann los, um die Ausrichtung des Sekundenzeigers des Chronographen vorzunehmen.
- Drücken Sie die Krone wieder in die Position 1 zurück, sobald der Chronographenzeiger ausgerichtet ist.

CHRONOGRAPHEN MIT KOMPLEXEN FUNKTIONEN Regatta-Chronograph

Stunden- und Sekundenzähler

Anzeige:

- Sekunden-
Countdown
- Stundenaufzeichnung

Drücker C

- Alarm
ON/OFF

Zentraler Zeiger

Anzeige:

- Minuten-
Countdown
- Minutenauf-
zeichnung

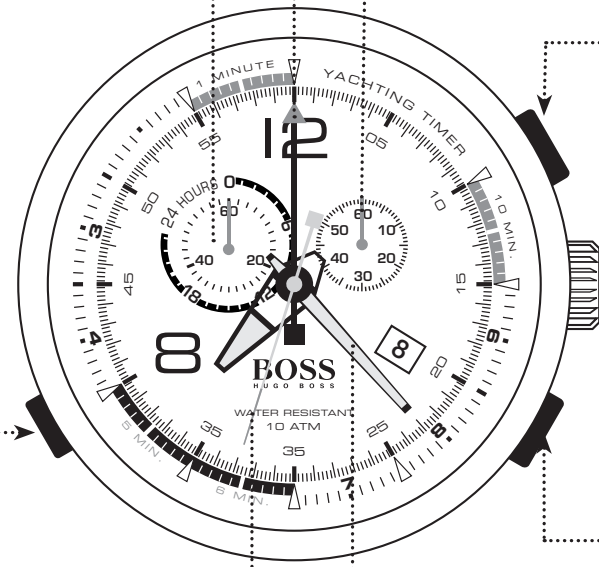

Minutenzeiger

Alarmzeiger

Sekundenzeiger

Drücker A

- START/STOP

Drücker B

- Nullstellen
- Einstellen des
Countdowns
- Anpassung des
Countdowns für
„zweite Chance“
- Wechseln der
Anzeige der
aufgezeichneten
Stunden/Sekunden
im Zähler bei
10 Uhr

Warnung: Die Zeitmessung beginnt mit einem Countdown und wechselt danach zu einer Zeitnahme.

CHRONOGRAPHEN MIT KOMPLEXEN FUNKTIONEN Racing-Chronograph

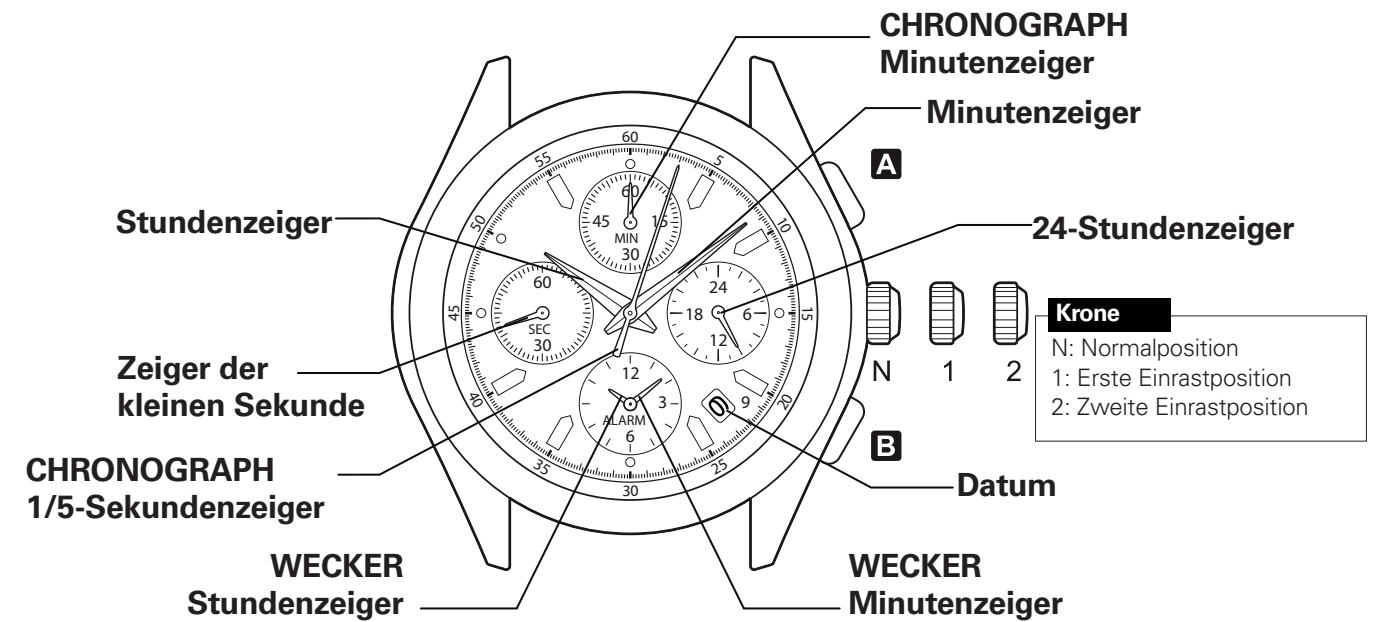

CHRONOGRAPH
Minutenzeiger

Minutenzeiger

24-Stundenzeiger

Krone

N: Normalposition

1: Erste Einrastposition

2: Zweite Einrastposition

Stundenzeiger

Zeiger der
kleinen Sekunde

CHRONOGRAPH
1/5-Sekundenzeiger

WECKER
Stundenzeiger

WECKER
Minutenzeiger

Einstellen der Uhrzeit und des Datums:

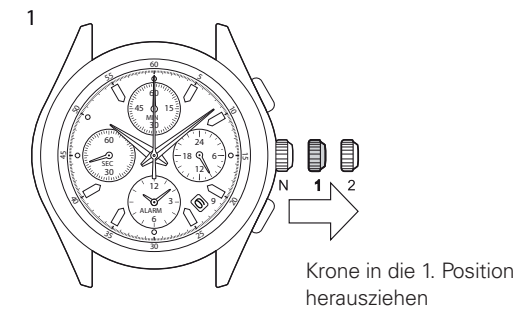

- Ziehen Sie die Krone in die erste Einrastposition heraus.

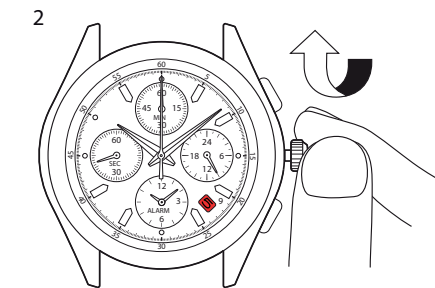

- Drehen Sie die Krone im Uhrzeigersinn, bis das Datum des Vortages angezeigt wird.

Hinweis: Stellen Sie das Datum nie zwischen 21.00 Uhr und 01.00 Uhr ein, um den Vorgang des Datumswechsels nicht zu beeinträchtigen

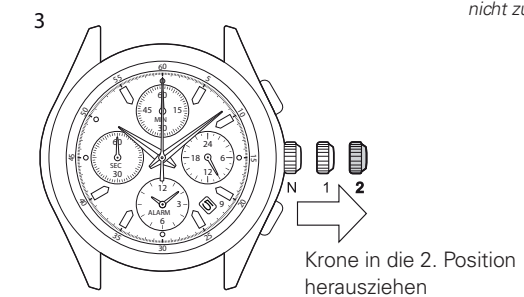

- Ziehen Sie die Krone genau dann in die zweite Einrastposition heraus, wenn sich der Sekundenzeiger auf 12 Uhr befindet.

Hinweis: Wenn eine Zeitnahme läuft oder beendet wurde, während sich die Krone in der zweiten Einrastposition befindet, werden die Zeiger automatisch auf null zurückgestellt.

CHRONOGRAPHEN MIT KOMPLEXEN FUNKTIONEN Racing-Chronograph

Einstellen des Weckers:

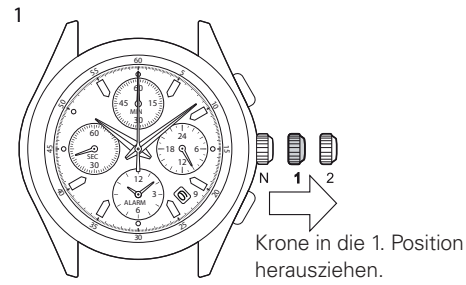

- Ziehen Sie die Krone in die erste Einrastposition heraus.

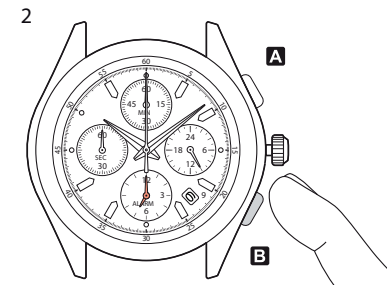

- Betätigen Sie mehrmals den Drücker **B**, um die Weckerzeiger auf die gewünschte Weckzeit zu stellen.
*Hinweis: Wenn Sie den Drücker **B** gedrückt halten, rücken die Zeiger rasch vor.*
- Betätigen Sie anschließend den Drücker **A**, um den Wecker in Gang zu setzen.

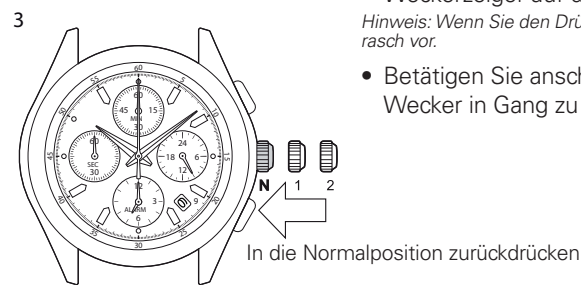

- Drücken Sie die Krone wieder in die Normalposition zurück.
Hinweis: Die Weckfunktion wird automatisch aktiviert.

Annullieren der eingestellten Weckzeit:

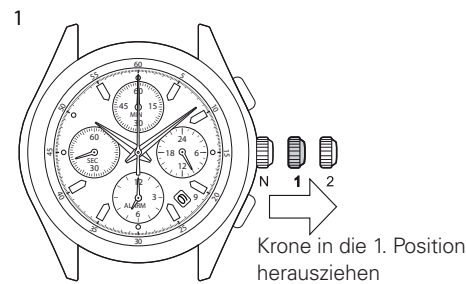

- Ziehen Sie die Krone in die erste Einrastposition heraus.

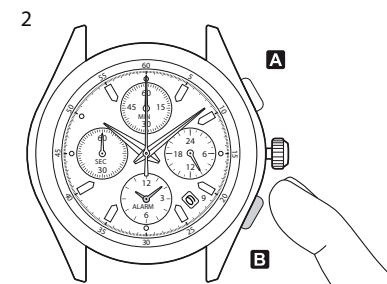

- Halten Sie den Drücker **B** gedrückt, bis die Weckerzeiger auf der aktuellen Uhrzeit zu stehen kommen.
*Hinweis: Wenn Sie den Drücker **B** gedrückt halten, rücken die Weckerzeiger rasch vor.*

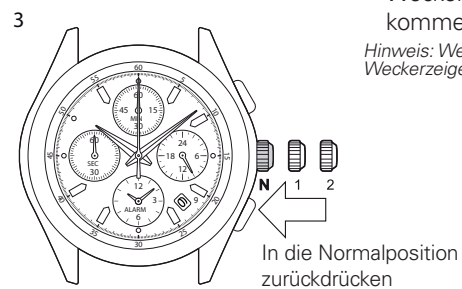

- Drücken Sie die Krone wieder in die Normalposition zurück.
Hinweis: Die Weckfunktion wird automatisch deaktiviert.

CHRONOGRAPHEN MIT KOMPLEXEN FUNKTIONEN Racing-Chronograph

Verwendung der Chronographenfunktionen:

Dieser Chronograph kann eine Zeitspanne von bis zu 59' 59" in 1/5-Sekundenschritten messen.

Nach 60 Minuten zählt er die Stunden von 0 bis 12.

Nach 12 Stunden stoppt der Chronograph automatisch.

CHRONOGRAPH
Minutenanzeige

CHRONOGRAPH
Minutenzeiger

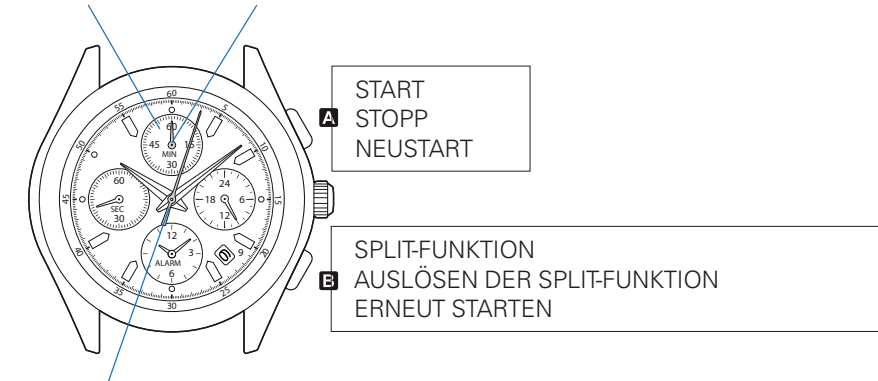

CHRONOGRAPH
1/5-Sekundenzeiger

CHRONOGRAPHEN MIT KOMPLEXEN FUNKTIONEN

Worldtimer-Chronograph

Krone zur Einstellung
des Worldtimer-Rings

Minutenzeiger des
Chronographen

Zeiger der zweiten
Zeitzone

Sekundenzeiger des
Chronographen



A: Start / Stopp

24-Stundenzeiger

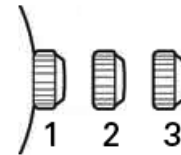

B: Split / Nullstellen

Kleiner Sekundenzeiger

Kronenpositionen:

Position 1 - Normalposition.

Krone gegen das Gehäuse gedrückt.

Position 2 - Einstellen des DATUMS und der UHRZEIT*:

Drehen Sie die Krone für die Einstellung des DATUMS im Uhrzeigersinn über Mitternacht hinaus, um das DATUM voranzurücken.

Um NUR die UHRZEIT einzustellen, drehen Sie die Krone im oder gegen den Uhrzeigersinn.

Position 3 - Um die Uhrzeit sowohl für die Ortszeit als auch für die zweite Zeitzone einzustellen, drehen Sie die Krone im oder gegen den Uhrzeigersinn. Der Zeiger für die Ortszeit und der Zeiger für die Zeit der zweiten Zeitzone sind miteinander verbunden, um die Zeit für beide einzustellen.

*HINWEIS: Wenn das DATUM zwischen 21.00 Uhr und 03.00 Uhr eingestellt wird und automatische Kalenderwechsel durchgeführt werden, kann es sein, dass das Datum in den Zeitzonen nicht automatisch wechselt.

Einfache Chronographenfunktionen:

Zeitnahme eines einzelnen fortlaufenden Ereignisses:

1. Betätigen Sie den Drücker **A**, um die Zeitnahme zu starten.
2. Betätigen Sie erneut den Drücker **A**, um die Zeitnahme zu stoppen.
3. Betätigen Sie den Drücker **B**, um den Chronographen auf null zurückzustellen.

Zeitnahme einer Serie an Ereignissen kurzer Dauer (beispielsweise die exakte Dauer eines Fußballspiels, das oft unterbrochen wird):

1. Betätigen Sie den Drücker **A** zu Beginn des Spiels, um die Zeitnahme zu starten.
2. Betätigen Sie den Drücker **A** erneut, um die Zeitnahme zu stoppen, sobald das Spiel unterbrochen wird.
3. Betätigen Sie erneut den Drücker **A**, sobald weitergespielt wird.
4. Wiederholen Sie die Schritte 2 und 3 bis zum Ende des Spiels.

5. Betätigen Sie den Drücker **B**, um den Chronographen auf null zurückzustellen.

Synchronisation der Chronographenzeiger:

Nach einem Batteriewechsel oder einem Fehler kann es sein, dass Sie den Sekundenzeiger des Chronographen wieder genau auf die Nullposition ausrichten müssen:

1. Ziehen Sie die Krone in die Position 2 heraus.
2. Betätigen Sie den Drücker **A**, um den Sekundenzeiger des Chronographen auszurichten. Bei jedem Betätigen des Drückers **A** rückt der Sekundenzeiger des Chronographen eine Sekunde vor. Drücken Sie anhaltend auf den Drücker **A**, um den Zeiger rasch vorrücken zu lassen.
3. Drücken Sie die Krone wieder in die Position 1 zurück, sobald der Zeiger korrekt ausgerichtet ist.

GMT-Funktionen:

Der zentrale rote Zeiger gibt die Uhrzeit einer zweiten Zeitzone an. Um die Uhrzeit der zweiten Zeitzone einzustellen, ziehen Sie die Krone in die Position 2 heraus und drehen Sie sie gegen den Uhrzeigersinn, bis der rote Zeiger auf dem Worldtimer-Ring auf die Großstadt der gewünschten Zeitzone zeigt.

Drücken Sie die Krone anschließend wieder in die Position 1 zurück.

Worldtimer-Funktion:

Über die Krone bei 10 Uhr kann der im Zifferblatt im Innern der Uhr integrierte Ring mit Skala bedient werden. Für die Drehung des Ringes ist es nicht notwendig, die Krone herauszuziehen.

Der Verwender kann umgehend die Zeit in den 24 auf dem Ring aufgedruckten Weltstädten ermitteln.

Er braucht dazu lediglich die Ziffer „0“ auf die Stadt, in der er sich gerade befindet, auszurichten. Danach fügt er zur Ortszeit die Anzahl Stunden der jeweiligen Stadt hinzu, um deren aktuelle Uhrzeit zu erfahren.

Beispiel: Auf der oben stehenden Zeichnung ist es in London 10.10 Uhr.

Es ist somit 10.10 Uhr + 2 Std. = 12.10 Uhr in Kairo

10.10 Uhr + 4 Std. = 14.10 Uhr Dubai

10.10 Uhr – 6 Std. = 04.10 Uhr in Chicago

AUTOMATIKUHREN Standardmodelle mit 2 oder 3 Zeigern

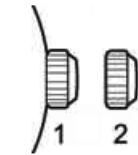

Kronenpositionen:

Position 1 - Normalposition.

Krone gegen das Gehäuse gedrückt.

Position 2 - Einstellen der UHRZEIT:

Drehen Sie die Krone im oder gegen den Uhrzeigersinn.

Manuelles Aufziehen des Automatikwerks:

Die Bewegungen Ihres Arms während normaler Aktivitäten im Alltag sollten ausreichen, um das Uhrwerk Ihres Automatikzeitmessers aufzuziehen. Sollten Sie Ihre Uhr jedoch einige Tage lang nicht getragen und die Uhr angehalten haben, so müssen Sie sie von Hand aufziehen, bevor Sie die Uhrzeit einstellen:

1. Ziehen Sie die Krone in die Position 1 und drehen Sie sie ungefähr 20 Umdrehungen im Uhrzeigersinn.
2. Stellen Sie die Uhrzeit neu ein, indem Sie der oben aufgeführten Anleitung folgen.

AUTOMATIKUHREN

Modelle mit Mondphasenanzeige, kleiner Sekunde und Großdatum



Kronenpositionen:

Position 1 - Normalposition.

Krone gegen das Gehäuse gedrückt.
Durch ungefähr 20 Umdrehungen der Krone
im Uhrzeigersinn wird das Uhrwerk von Hand
aufgezogen.

Position 2 - Einstellen der UHRZEIT:

Drehen Sie die Krone im oder gegen den
Uhrzeigersinn.

Korrektur der MONDPHASE:

Verwenden Sie ein spitzes Objekt, wie die Spitze
eines Stifts, um den vertieften Korrekturdrücker
bei 4 Uhr zu betätigen. Jedes Drücken und Lösen
bewegt die Mondphasenscheibe um einen Tag
des Mondzyklus voran.

Korrektur des GROSSDATUMS:

Verwenden Sie ein spitzes Objekt, wie die Spitze
eines Stifts, um den vertieften Korrekturdrücker
bei 10 Uhr zu betätigen. Jedes Drücken und Lösen
bewegt die Großdatumsscheibe um einen Schritt
voran.

BOSS
HUGO BOSS

BEDIENUNGSANLEITUNG FÜR UHREN

DIGITALUHREN Modelle mit einfacher Digitalanzeige

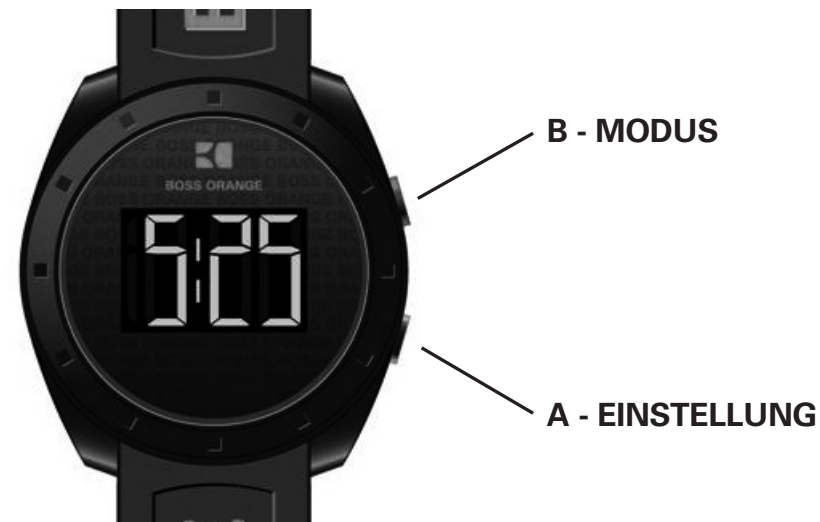

Einstellen der Uhrzeit

Betätigen Sie den Drücker **A** zweimal, um in den Modus für die Einstellung der Uhrzeit zu gelangen, der folgender Reihenfolge entspricht: Monat -> Wochentag -> Stunden -> Minuten. Die aktive Anzeige blinkt.

Betätigen Sie Drücker **B**, um die im aktiven Feld angezeigten Ziffern einzustellen.

Betätigen Sie den Drücker **A**, um die Einstellung der Anzeige zu bestätigen. Betätigen Sie anschließend Drücker **B**, um zur nächsten Einstellungsanzeige zu gelangen.

Sobald alle Einstellungen durchgeführt wurden, betätigen Sie Drücker **A**, um den Einstellungsmodus zu verlassen.

DIGITALUHREN Chronographenmodelle mit Digitalanzeige



Übersicht

Betätigen Sie den Drücker **A**, um in jedem Modus das Hintergrundlicht für 3 Sekunden zu aktivieren.

Betätigen Sie den Drücker **B**, um zwischen den verschiedenen Modi zu wählen.

Betätigen Sie die Drücker **C** und **D**, um die Einstellungen durchzuführen und den Chronographen zu verwenden.

HINWEIS: Betätigen und lösen Sie den Drücker wiederholt, um die angezeigte Information einzeln vorrücken zu lassen. Betätigen Sie den Drücker und halten Sie ihn gedrückt, um die Information in einer Anzeige rasch vorrücken zu lassen.

1. Echtzeit

Betätigen Sie den Drücker **A**, um die Beleuchtung unabhängig des ausgewählten Modus zu aktivieren.

Einstellen der Uhrzeit:

1. Betätigen Sie den Drücker **C**, um die Uhrzeit einzustellen.
2. Betätigen Sie den Drücker **B**, um die Stunden und Minuten, das Jahr, den Monat und den Tag zu wählen.
3. Betätigen Sie den Drücker **D**, um die blinkenden Anzeigen einzustellen, und den Drücker **C**, um wieder in den Echtzeitmodus zu wechseln.
4. Einstellen der zweiten Zeitzone: Wählen Sie die Funktion für das Einstellen der Uhrzeit und betätigen Sie den Drücker **A**, um das Format 12/24 Std. zu wählen.

2. Einstellen des Weckers

1. Betätigen Sie den Drücker **C**, um die Weckerfunktion auszuwählen. Dadurch beginnt die Zeit zu blinken und der Wecker wird automatisch gestartet.
2. Betätigen Sie den Drücker **B**, um die Stunden und Minuten, das Jahr, den Monat und den Tag zu wählen.
3. Betätigen Sie den Drücker **D**, um die blinkenden Anzeigen einzustellen, und den Drücker **C**, um wieder in den Weckermodus zu wechseln.

4. Wählen Sie die Weckerfunktion und betätigen Sie den Drücker **A**, um den Wecker (•••••) oder das Alarmsignal (•••••) zu starten oder zu stoppen.

5. Sobald die eingestellte Zeit im Wecker angezeigt wird, ertönt ein Alarmsignal und eine Anzeige (•••••) blinkt während ca. 20 Sekunden.

3. Timer

Einstellen des Timers:

1. Betätigen Sie den Drücker **C**, um die Timerfunktion auszuwählen.
2. Betätigen Sie den Drücker **A**, um den Timer zu starten/stoppen.
3. Betätigen Sie den Drücker **B**, um die Stunden, Minuten und Sekunden einzustellen.
4. Betätigen Sie den Drücker **D**, um die blinkenden Anzeigen einzustellen, und den Drücker **C**, um wieder in den Timermodus zu wechseln.
5. Funktionsweise des Timers:
Betätigen Sie den Drücker **D**, um den Timer zu starten/stoppen. Betätigen Sie den Drücker **C** für die Nullstellung, sobald der Timer angehalten hat.
6. Genau in diesem Moment ertönt ein Alarmsignal während 10 Sekunden.

4. Chronograph

1. Betätigen Sie den Drücker **D**, um die Zeitnahme zu starten/stoppen.
2. Sobald die Zeitnahme beendet ist, betätigen Sie den Drücker **A**, um den Chronographen auf null zurückzustellen.
3. Während der Zeitnahme können Sie den Drücker **B** betätigen, um in den Echtzeitmodus zu wechseln.

DIGITALUHREN

Modelle mit Analog- und Digitalanzeige

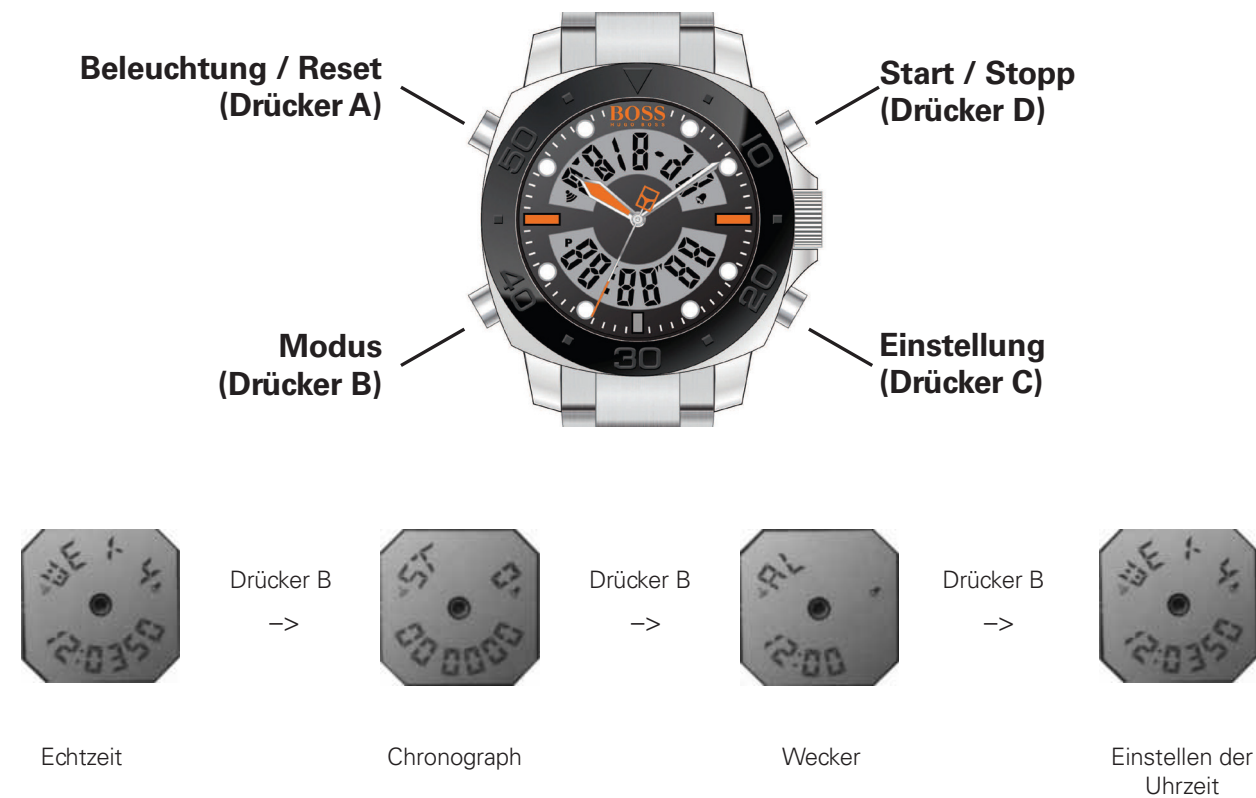

1. Übersicht

Betätigen Sie den Drücker **A**, um in jedem Modus das Hintergrundlicht für 3 Sekunden zu aktivieren.

Betätigen Sie den Drücker **B**, um zwischen den verschiedenen Modi zu wählen.

Betätigen Sie die Drücker **C** und **D**, um die Einstellungen durchzuführen und den Chronographen zu verwenden.

2. Einstellen der Uhrzeit

Während des Ladevorgangs blinken die Sekunden.

Betätigen Sie den Drücker **D** für die Nullstellung. Betätigen Sie den Drücker **C**, um die Elemente in der folgenden Reihenfolge zu wählen: Stunden -> Minuten -> Monat -> Tag -> Wochentag -> Sekunden.

Während des Einstellens der Uhrzeit wird „H“ für das 24-Std.-Format und „A“ oder „P“ für das 12-Std.-Format angezeigt. Wenn Sie den Drücker **D** betätigen und die angezeigte Anzahl Sekunden zwischen 30 und 59 beträgt, wird diese auf null gestellt und auf die nächste Minute eingestellt. Wenn die Anzahl Sekunden zwischen 00 und 29 beträgt, bleiben die Minuten unverändert.

3. Chronograph

Betätigen Sie den Drücker **D**, um die Zeitnahme zu starten/stoppen. Sobald die Zeitnahme beendet ist, betätigen Sie den Drücker **C**, um den Chronographen auf null zurückzustellen.

Betätigen Sie während der Zeitnahme den Drücker **C**, um eine Zwischenzeit anzuzeigen. Es wird „SP“ angezeigt. Betätigen Sie anschließend den Drücker **D**, um den Zwischenzeitmodus zu verlassen und die Zeitnahme zu beenden.

Betätigen Sie erneut den Drücker **C**, um die Zeitnahme auf null zurückzustellen.

Während der Zeitnahme können Sie den Drücker **B** betätigen, um in den Echtzeitmodus zu wechseln.

4. Täglicher Wecker

Starten und Stoppen des Weckers und des Alarmsignals: Betätigen Sie den Drücker **D**, um den Wecker (•••••) oder das Alarmsignal (•••) zu starten oder zu stoppen.

Einstellen des Weckers: Betätigen Sie den Drücker **C**, um die Stunden und Minuten zu wählen, und den Drücker **D**, um die blinkende Anzeige einzustellen. Betätigen Sie den Drücker **C**, um die Einstellung zu bestätigen und wieder in den Echtzeitmodus zu wechseln.

Starten und Stoppen der Schlämmerfunktion:

Betätigen Sie während des Alarmsignals einen beliebigen Drücker oder Drücker **D**, um das Alarmsignal zu stoppen, und danach den Drücker **B**, um die Schlämmerfunktion ein- oder ausschalten. Wenn die Schlämmerfunktion aktiviert ist, ertönt das Alarmsignal nach 5 Minuten erneut und endet nach 20 Sekunden automatisch.

ANALOGUHREN

Modelle mit 2 oder 3 Zeigern und Datum



Kronenpositionen:

Position 1 - Normalposition.

Krone gegen das Gehäuse gedrückt.

Position 2 - Einstellen des DATUMS:

Drehen Sie die Krone im Uhrzeigersinn.

Position 3 - Einstellen der UHRZEIT:

Drehen Sie die Krone im oder gegen den Uhrzeigersinn.

HINWEIS: Die Einstellung des Datums beeinträchtigt die Funktion der Uhr nicht. Bei laufender Uhr wechselt das Datum in der Zeitspanne zwischen 21.00 Uhr und 03.00 Uhr.

ANALOGUHREN

Modelle mit mehreren Zählern für Wochentag, Datum und 24-Stundenanzeige

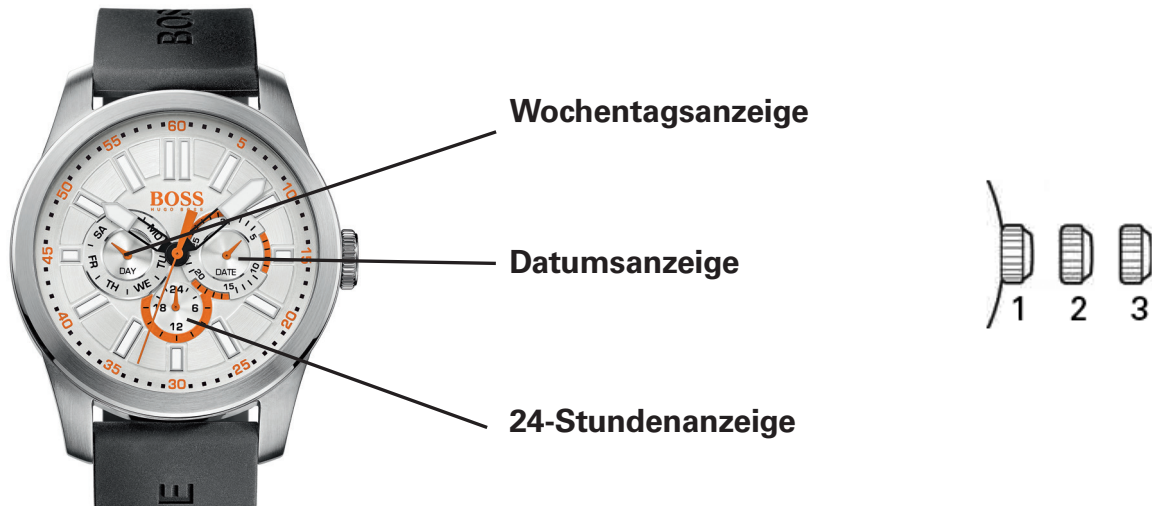

Diese Modelle werden von analogen Quarzwerken mit mehreren Funktionen angetrieben und verfügen über mehrere Zähler oder „Fenster“ für die Wochentags-, Datums- und 24-Stundenanzeige.

Kronenpositionen:

Position 1 - Normalposition.

Krone gegen das Gehäuse gedrückt.

Position 2 - Einstellen des DATUMS:

Drehen Sie die Krone im oder gegen den Uhrzeigersinn.

Position 3 - Einstellen der UHRZEIT:

Drehen Sie die Krone im oder gegen den Uhrzeigersinn.

Einstellen des WOCHENTAGS:

Um den Zeiger der WOCHENTAGSANZEIGE auf den folgenden oder vorherigen Tag zu bewegen, drehen Sie die Krone im oder gegen den Uhrzeigersinn, bis der Stundenzeiger zwei vollständige Umdrehungen ausgeführt hat.