

BOLLERWAGEN

DUMPER



BEDIENUNGSANLEITUNG



Lesen und verinnerlichen Sie diese gesamte Bedienungsanleitung, ehe Sie dieses Fahrzeug in Betrieb nehmen! Alle hier enthaltenen Informationen, Abbildungen und Beschreibungen stellen eine Referenz zum eigentlichen Produkt dar, da dieses durch stetigen technischen Fortschritt einer regelmäßigen Weiterentwicklung unterliegt. Wir behalten uns das recht vor, etwaig getätigte Veränderungen an unseren neuen Produkten nicht ebenfalls an bereits verkauften Produkten durchführen zu müssen.

MIWEBA.DE

f /miwebagmbh

▶ /miwebaTV

📷 /miweba.de



miweba GmbH

Gewerbepark 20

96149 Breitengüßbach

Tel.: +49 (0) 95 44 /98 79 08 0

E-Mail: kundenservice@miweba.de

SCHRAUBEN

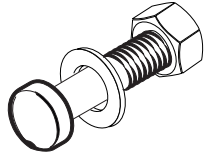

A M8X60 Schraube
(x1)

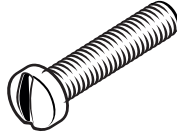

B M8X20 Schlitzkopf-
schraube (x16)



C M8 Mutter
(x16)



D M8 Sicherungsscheibe
(x16)

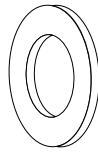

E Unterlegscheibe
(x4)

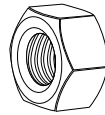

F M12 Radverschlussmutter
(x4)

BAUTEILLISTE

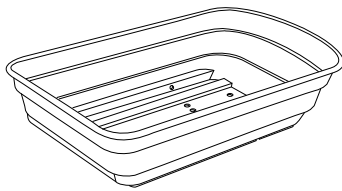

1 Wanne

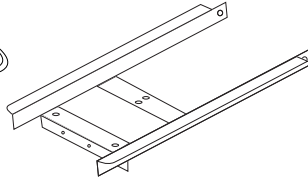

2 Stützrahmen

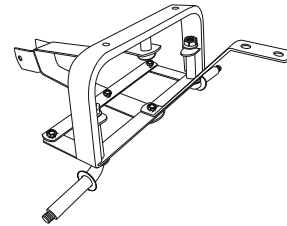

3 Frontachsenstütze



4 Hinterachsenstütze



5 linke und rechte Stützstange

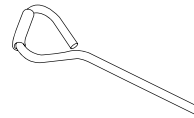

6 Zugstange mit Griff

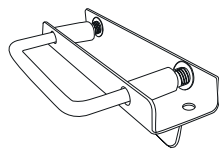

7 gefederter Griff

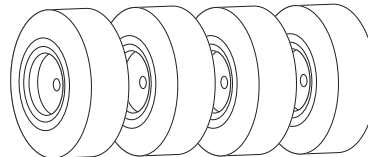

8 25,4 cm Luftreifen für Trolleys (x4)

MONTAGE

SCHRITT 1

Nehmen Sie die linke und die rechte Stützstange (5) und ziehen Sie diese über die äußeren Stäbe der Hinterachsenstütze (4). Bringen Sie die Löcher der Stützstangen mit 6 M8X20 Schlitzkopfschrauben (B) mit 6 M8 Muttern (C) und 6 M8 Sicherungsscheiben (D) - wie in dem Bild gezeigt - an die gerundete Seite der Wanne (1) an.

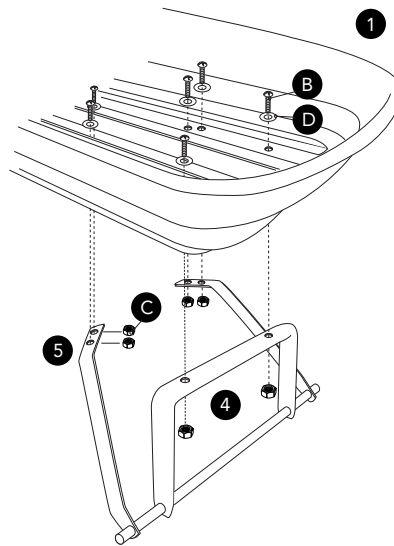
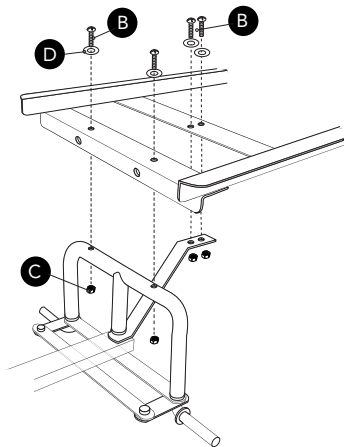

SCHRITT 2

Befestigen Sie den Stützrahmen (2) an die Frontachsenstütze (3), benutzen Sie hierfür 4 M8X20 Schlitzkopfschrauben (B), 4 M8 Muttern (C) und 4 M8 Sicherungsscheiben (D).

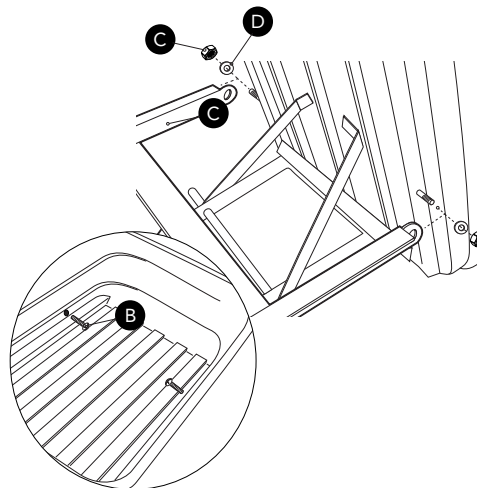

SCHRITT 3

Befestigen Sie die Achsstütze an die Wanne (1) benutzen Sie hierfür 2 M8X20 Schlitzkopfschrauben (B), 2 M8 Muttern (C) und 2 M8 Sicherungsscheiben (D).

MONTAGE

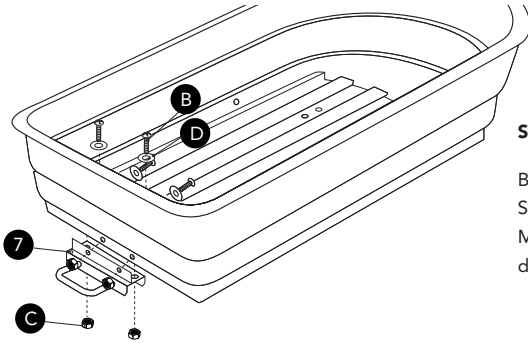

SCHRITT 4

Bringen Sie den gefederten Griff (7) mit 4 M8X20 Schlitzkopfschrauben (B), 4 M8 Muttern (C) und 4 M8 Sicherungsscheiben (D) an die gerade Seite der Wanne (1) an.

SCHRITT 5

Streifen Sie die Luftreifen (8) auf die Achsen und befestigen Sie diese mit den restlichen 4 Unterlegscheiben (E) und den 4 M12 Radverschlussmuttern (F). Ziehen Sie die Muttern gut fest

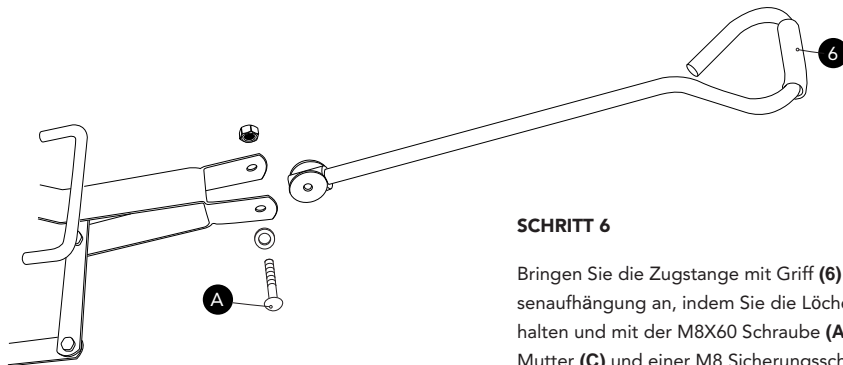
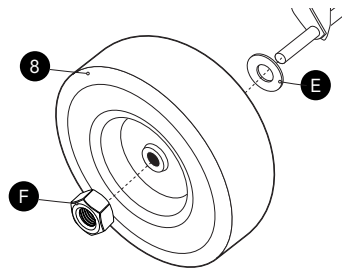

SCHRITT 6

Bringen Sie die Zugstange mit Griff (6) an die Achsenaufhängung an, indem Sie die Löcher aneinander halten und mit der M8X60 Schraube (A), einer M8 Mutter (C) und einer M8 Sicherungsscheibe (D) zusammenschrauben.

DEN GEFEDERTEN GRIFF NUTZEN

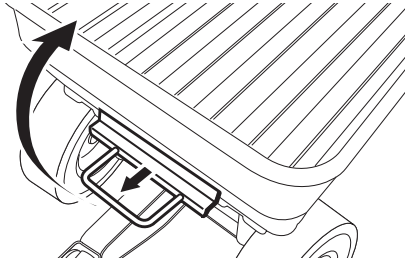

Um die Abladefunktion des Bollerwagens zu nutzen, ziehen Sie den gefederten Griff (7) heraus, um die Wanne (1) aus der Verriegelung zu lösen.

Drücken Sie die Wanne (1) nach unten in die waagerechte Position und stellen Sie sicher, dass der gefederte Griff (7) verriegelt ist.

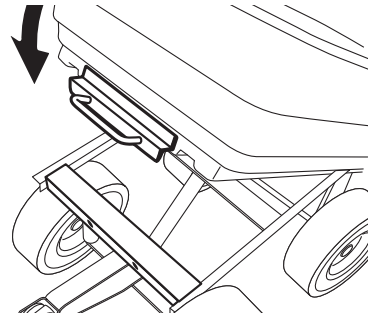

REINIGUNG & WARTUNG

Wir raten Ihnen den allgemeinen Zustand des Bollerwagens vor Inbetriebnahme sicher zu stellen.

Halten Sie Ihren Bollerwagen in gutem Zustand, indem Sie ihn warten und wenn nötig reparieren. Notwendige Reparaturen sollten ausschließlich von qualifizierten Servicepersonal durchgeführt werden.

Bringen Sie, wenn nötig, ein wenig Schmieröl auf die beweglichen Teile an, damit diese reibungslos funktionieren.

Der Bollerwagen lässt sich leicht mit einem Gartenschlauch abspritzen. Lassen Sie ihn gut trocknen, bevor Sie ihn wieder benutzen.

WARNUNG! Verwenden Sie keine Hochdruckreiniger oder andere streifen verursachende Reinigungsmittel zum Säubern des Bollerwagens.

ACHTUNG: Vermeiden Sie reizende oder auflösende chemische Reinigungsmittel für Ihren Bollerwagen. Dies Reinigungsmittel können Ihren Bollerwagen schädigen und den zukünftigen Gebrauch beeinträchtigen.