

Bedienungsanleitung (D)

BK-55 passive HiFi Lautsprecher

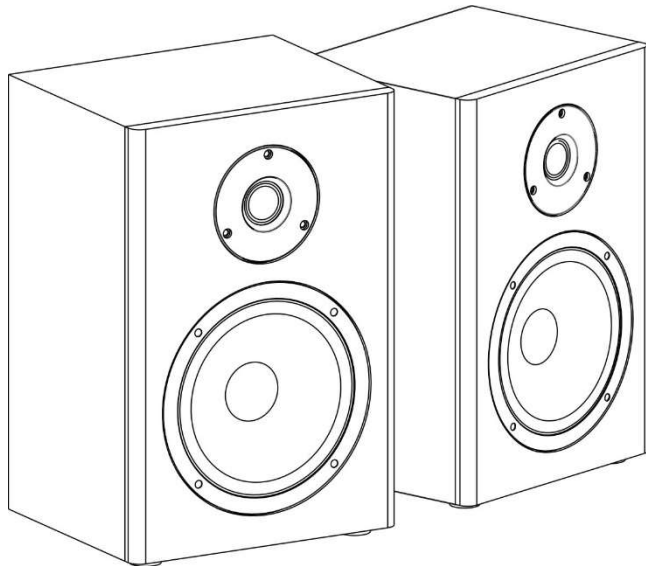

Vielen Dank dass Sie unser BK-55 Lautsprecherpaar gewählt haben. Diese Lautsprecher eignen sich als Regal- oder Wand-Lautsprecher zum Anschluss an einen Verstärker oder an eine Stereo-Anlage.

Lieferumfang:

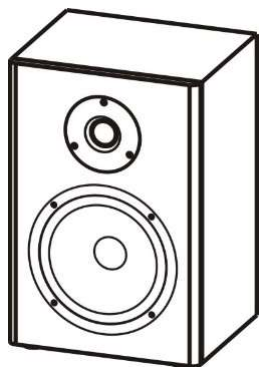

X 2

BK-55 passiver
Lautsprecher

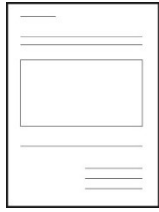

X 1

BK-55 Bedienungsanleitung

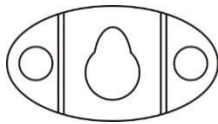

X 2

BK-55 Hänger



X 2

Lautsprecherkabel

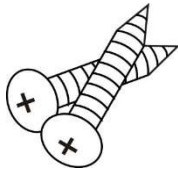

X 4

Schrauben



X 8

Selbstklebende FüÙe

Anschluss

Verwenden Sie die mitgelieferten Lautsprecherkabel zum Anschluss der Boxen am Lautsprecher-Ausgang Ihres Verstärkers, oder Ihrer Stereo-Anlage.

1. Verbinden Sie die ROTE (+) Buchse von Eins der Lautsprecher an die ROTE (+) Buchse des linken Lautsprecher-Ausganges Ihres Verstärkers oder Ihrer Stereo-Anlage.
2. Verbinden Sie die SCHWARZE (-) Buchse des Lautsprechers mit der SCHWARZEN (-) Buchse des linken Lautsprecher-Ausgang des Verstärkers.

3. Wiederholen Sie den Vorgang für den zweiten Lautsprecher an das rechte Kanal

Achten Sie darauf, dass keine lose Kupferdrähte keinen Kurzschluss zwischen die Buchsen verursachen.

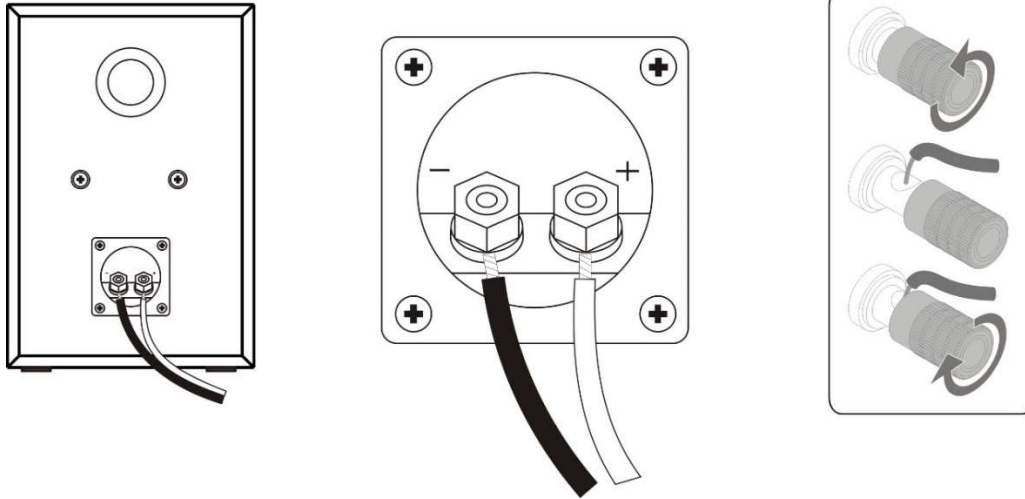

Regal-Lautsprecher

Wenn Sie die Lautsprecher auf eine flache Untergrund hinstellen möchten, kleben Sie bitte jeweils 4 FüÙe unter eine Box, an jede Ecke Eins.

Wand-Lautsprecher

Wenn Sie die Lautsprecher an die Wand befestigen möchten, Schrauben Sie bitte den mitgelieferten Hänger mit den mitgelieferten Schrauben an die Rückseite der Box. Befestigen Sie das Teil oben an die Rückwand, gerade über den runden Bass-Port.

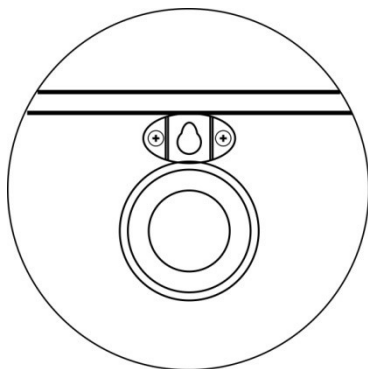

Damit lässt die Box sich an eine Schraube in der Wand hängen.

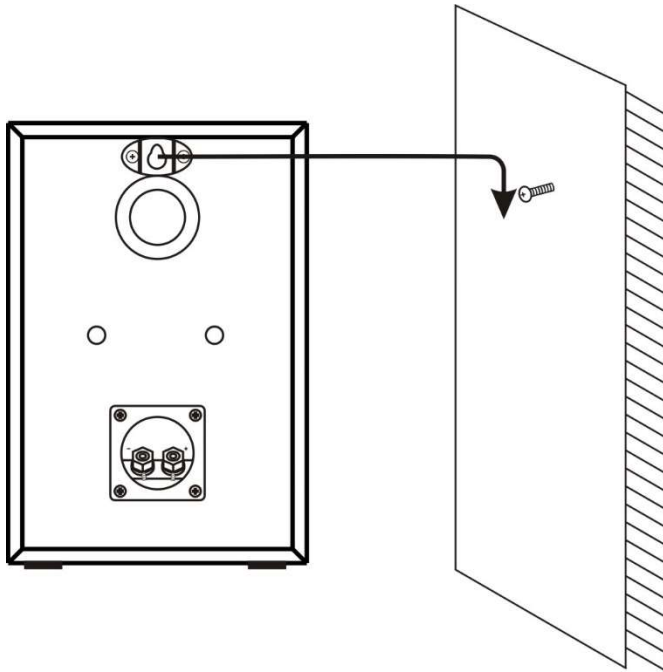

Außerdem haben die Boxen in der Rückwand 2x M6 Montagelöcher, 7.5cm aus einander, zur Montage an eine optionale Wandhalterung.

Technische Daten:

BK-55 passive Lautsprecher 5.25"

Artikelnummer:	EL100320
EAN:	4260393841918
Hochtöner:	1" Silk Dome
Tieftöner:	135mmØ (5.25") mit Gummi-Sicke
Leistung:	80W
Impedanz:	4 ohm
SPL:	89 db (2.83 V/1m)
Frequenzgang:	50 Hz - 20 kHz
Anschluss-Buchsen:	Klemmpfosten
Maße pro Lautsprecher:	L190 x W170 x H285mm
Gewicht pro Lautsprecher	2.4Kg

CE Konformitätserklärung

Hersteller: E-Lektron GmbH
Fabrikstraße 3
D-48599 Gronau

erklärt, dass das Produkt: E-Lektron BK-33 (Art. Nr. EL100320)

Produktbeschreibung: passives Audio Lautsprecher Paar

Konform ist und den angewendeten Normen entspricht

Angewendete harmonisierte Normen: Low Voltage (LVD) 2014/35/EU
Electromagnetic Compatibility (EMC) 2014/30/EU
Restriction of Hazardous Substances (RoHS) 2011/65/EU

E-Lektron GmbH
Fabrikstraße 3
D-48599 Gronau
Tel. 025627279547

Gronau, January 2022

Jan Toersche

