

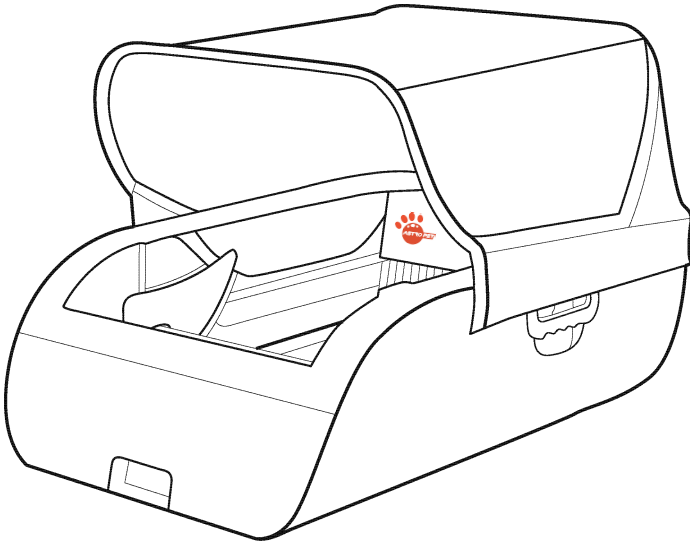

ASTROPET

SELBSTREINIGENDE KATZENTOILETTE HELIOS SERIES Benutzerhandbuch

Tastensteuerung



Bevor Sie das Gerät in Betrieb nehmen, lesen Sie bitte das Benutzerhandbuch sorgfältig durch, um eine optimale Leistung zu gewährleisten und Hinweise zur Fehlerbehebung zu erhalten. Bewahren Sie das Handbuch zum späteren Nachschlagen sicher auf.

Inhaltsverzeichnis

1. Einführung zum Produkt.....	3
2. Lieferumfang und Produktspezifikationen.....	4
3. Produkt-Installation.....	6
4. Richtlinien für den täglichen Gebrauch.....	9
5. Anzeigefeld.....	10
6. Anbringung der oberen Abdeckung	11
7. Pflege und Reinigung.....	13
8. Anleitung zur Fehlersuche.....	15
9. Hinweise zu Verwendung und zu Sicherheit.....	17
10. Kundendienst und technische Spezifikationen...	18
11. Garantiekarte.....	19



QR-Code scannen, um AstroPet-Produkte zu kaufen

**Vielen Dank, dass Sie sich für die AstroPet Helios Series
SELBSTREINIGENDE KATZENTOILETTE entschieden haben.**

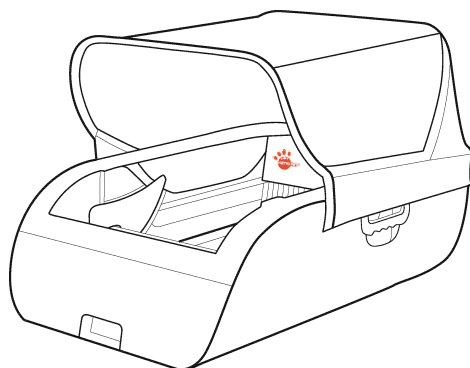

Erleben Sie die Freiheit der automatischen Haustierpflege!

Haben Sie genug von der manuellen Arbeit, die mit herkömmlichen Katzentoiletten verbunden ist? Unsere automatische Katzentoilette macht Ihnen das Leben leichter.

Unser System wird mit nur einem Knopfdruck eingeschaltet und nutzt fortschrittliche Sensortechnologie, um die Abfallbeseitigung, Geruchsneutralisierung und Sterilisation automatisch zu aktivieren, sobald Ihr vierbeiniger Begleiter das Gerät verlassen hat.

Dieses Gerät wurde im Hinblick auf die Sicherheit Ihres Haustieres entwickelt und verfügt über spezielle Sicherheitsfunktionen, um eine risikofreie Umgebung für Ihren Katzenfreund zu gewährleisten.

Das folgende Handbuch bietet eine umfassende Anleitung für den Betrieb, die Wartung und die Fehlerbehebung dieses innovativen Produkts.

Lieferumfang

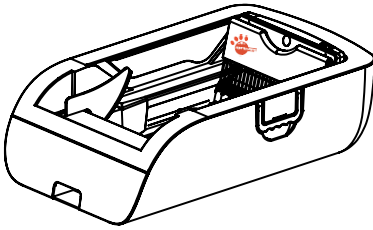

Katzen Toilette * 1

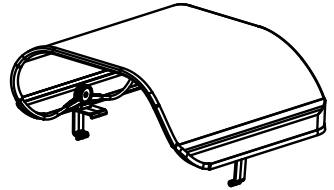

Obere Abdeckung * 1

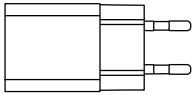

Netzadapter * 1

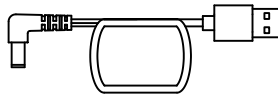

USB-Netzkabel * 1

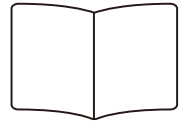

Benutzerhandbuch * 1

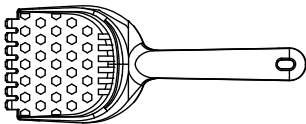

Schaufel- & Rechen-Set * 1

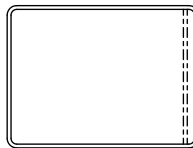

Größte Littertray * 1

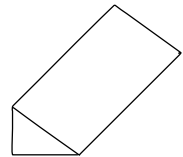

Katzenstreu * 1



Müllsäcke (Größe 1) * 1

Produktspezifikationen

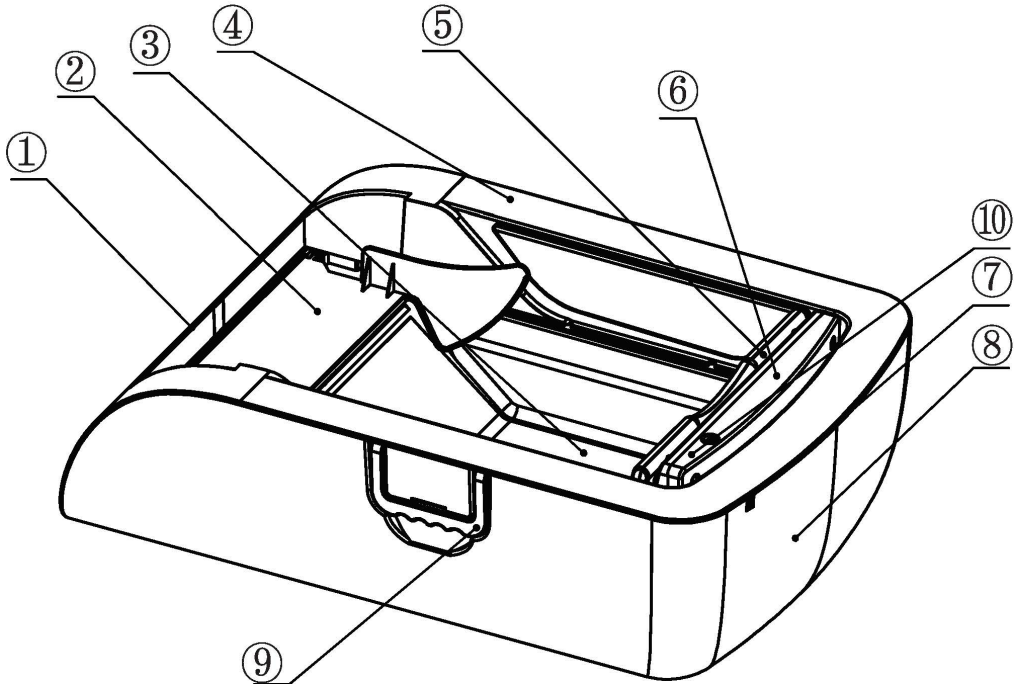

1. Abfallbehälter
2. Pfoten-Tritt
3. Katzenstreubehälter
4. Oberteil
5. Rechen

6. abnehmbare Abdeckung
7. Steckeranschluss
8. Unterteil
9. Griff
10. Notladeanschluss

Produkt-Installation

1. Packen Sie das Gerät aus und nehmen Sie alle Komponenten und Zubehörteile vorsichtig heraus. Entfernen Sie alle überflüssigen Aufkleber und leeren Sie den Abfallbehälter vom mitgelieferten Zubehör.
2. Suchen Sie einen geeigneten Ort für die selbstreinigende Katzentoailette und stellen Sie sicher, dass der Raum sauber und trocken ist.
3. Entfernen und entsorgen Sie sämtliches Verpackungsmaterial -sowohl innerhalb als auch außerhalb des Gerätes.
4. Greifen Sie den Griff (A1) und heben Sie die obere Abdeckung an, indem Sie sie um 180 Grad auf den Kopf drehen (A2). Lösen Sie anschließend den Kabelbinder, mit dem die abnehmbaren Teile und der Rechen befestigt sind, und entsorgen Sie diesen (A3).

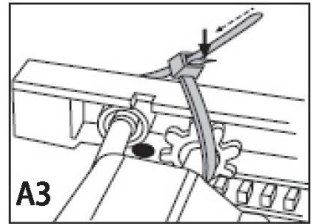
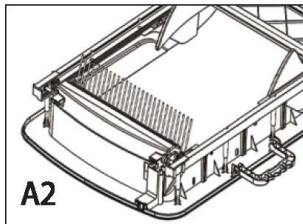
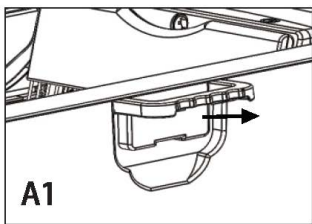

5. Stellen Sie die Basiseinheit auf eine ebene Fläche und montieren Sie den Pfoten-Tritt, indem Sie ihn senkrecht nach unten ausrichten (B1). Drehen Sie es anschließend in seine endgültige Position (B2). Richten Sie die obere Abdeckung wieder an den Clips der Basiseinheit aus und befestigen Sie sie, indem Sie sie vertikal nach unten drücken (B3). Vergewissern Sie sich, dass die obere Abdeckung und die Basiseinheit sicher befestigt sind. Stecken Sie den Griff in die dafür vorgesehene Aussparung am Grundgerät (B4). Befestigen Sie den Rechen in einem schrägen Winkel an der Haupteinheit (B5). Vergewissern Sie sich vor der Inbetriebnahme, dass alle Komponenten vollständig befestigt und richtig ausgerichtet sind (B6).

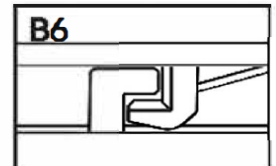
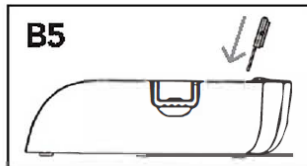
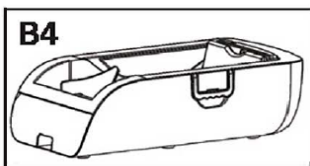
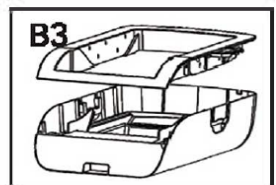
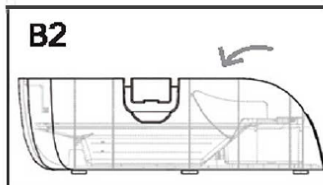
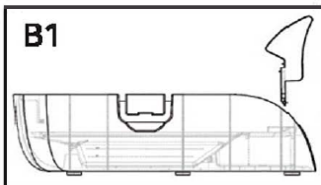

Anschließen des Netzteils

Schließen Sie das Netzteil hinter dem Gerät(E) an,
Die Standard-Eingangsspannung des Adapters ist AC100-240V
Die Standard-Ausgangsspannung des Adapters ist DC-5 Volt

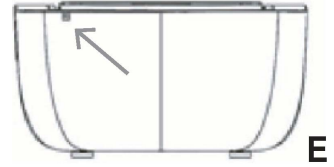

Beachten Sie: Bei der ersten Inbetriebnahme oder wenn das Gerät länger als drei Monate gelagert wurde, muss es unbedingt an eine Stromquelle angeschlossen werden und vor der Inbetriebnahme einen Ladezyklus von mindestens zwei Stunden bevor sie es verwenden können.

Einsetzen des Abfallbeutels

Ziehen Sie den Abfallbehälter aus seinem Gehäuse (C1). Legen Sie anschließend einen Abfallsack in diesen Behälter (C2). Bitte beachten Sie, die Abfallbeutel speziell für diese Abfallkammer konzipiert wurden. Sobald der Beutel richtig platziert wurde, setzen Sie den Abfallbehälter wieder in das dafür vorgesehene Fach für die Abfallsammlung ein.

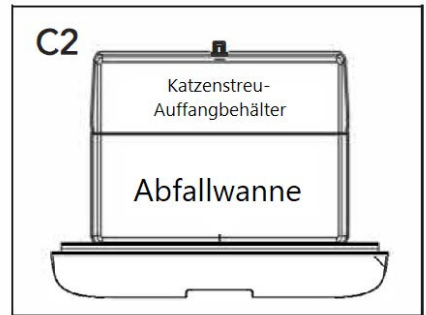
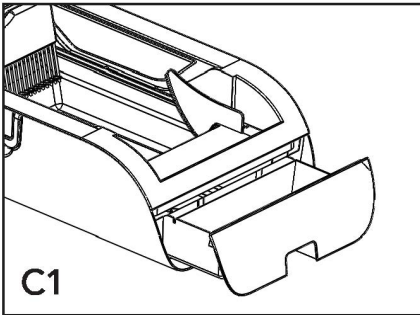

Hinweis:

Die Abfallwanne ist der vorgesehene Bereich für die Anbringung der Abfallbeutel. Sie sollten an den verfügbaren Verankerungspunkten an den vier Ecken der Abfallwanne befestigt werden. Das im Katzenstreu-Auffangbehälter gesammelte Katzenstreu kann recycelt werden, indem sie es zurück in den Katzenstreubehälter tun.

Einfüllen des Streus in den Katzenstreubehälter

Vergewissern Sie sich, dass das Katzenstreu so weit eingefüllt ist, dass die Füllhöhe zwischen den Markierungen "MIN" und "MAX" liegt. Die Markierungen befinden sich auf beiden Seiten der Katzentoilette (D) befinden. Benutzen Sie das mitgelieferte Schaufel- & Rechen-Set, um die Streu gleichmäßig in der Kiste zu verteilen.

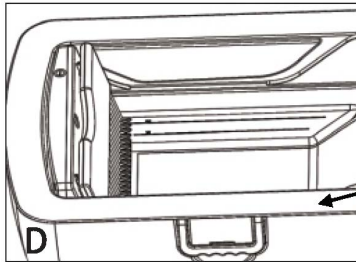

Hinweis:

Eine Überfüllung des Geräts über die angegebenen Messlinie hinaus beeinträchtigt seine Funktionsfähigkeit.

Richtlinien für den täglichen Gebrauch

1. Schalten Sie den Ein-/Aus-Schalter ein. Das LED-POWER-Symbol am abnehmbaren Teil leuchtet auf, und Sie hören eine Startmeldung. Nach dem Startvorgang wird der "Selbsttest" durchgeführt. Das Gerät bewegt sich hin und her und wechselt dann in den Bereitschaftsmodus.
Hinweis: Jedes Mal, wenn die Stromversorgung ein- oder ausgeschaltet wird, überprüft sich das System einmal.
2. Wenn die Katze das Katzenklo betritt, leuchtet das LED-BEWEGUNGSSENSOR-Symbol auf. Das Licht bleibt eingeschaltet, solange sich die Katze im Katzentoilette befindet, was darauf hinweist, dass es sicher ist, im Katzenklo zu bleiben.
3. Wenn die Katze länger als 5 Sekunden im Katzenklo verweilt und das Katzentoilette verlässt, wird das Geruchs-Neutralisierungs 20 Minuten lang zur Geruchseseitigung aktiviert, und das LED-Geruchs-Neutralisierung leuchtet auf.
4. Nach 20 Minuten wechselt das System in den Reinigungsmodus und reinigt das Katzenklo zweimal. Der Rechen kämmt durch die Einstreu, und alle vollständig kondensierten Abfälle werden in den Abfallbehälter geschoben. Im Reinigungsmodus bleibt das Geruchs-Neutralisierungs während des gesamten Vorgangs aktiviert.
5. Wenn die Maschine in den Reinigungsmodus zurückkehrt, wird die Antiklemmfunktion ausgelöst, wenn sie in den roten Bereich zurückkehrt. Wenn sich eine Katze im roten Bereich befindet (wie in der rechten Abbildung gezeigt), wird die Maschine angehalten, um die Sicherheit der Katze zu gewährleisten.

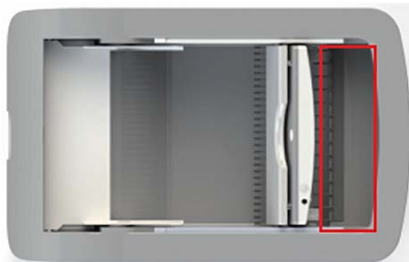

6. Abhängig von der Größe der Katze und der Menge des Kots sollte die Mülltüte regelmäßig ausgetauscht werden. Wenn die Mülltüte ausgetauscht wird, kann die Einstreu im Abfallbehälter zurück in die Katzentoilette für die Wiederverwendung geschüttet werden.
7. Neben dem Schalter am abnehmbaren Teil befindet sich ein Notladeanschluss, der mit einem Gummistopfen verschlossen ist, um Wasser oder Staub fernzuhalten. Informationen zur Verwendung des Notladeanschlusses finden Sie in der Fehlerbehebung.

Anzeigefeld

Storm-LED

Wenn der Ladestand voll ist, leuchtet die LED weiß;
Wenn die Ladestand niedrig ist, leuchtet die LED rot;
Wenn das Gerät ausgeschaltet wird, schaltet sich die LED aus.



Lade-LED

Wenn das System geladen wird, zeigt die Lade-LED ein rotes Licht;
wenn das System vollständig geladen ist, zeigt die Lade-LED ein grünes Licht;
wenn das Ladegerät nicht angeschlossen ist, ist die Lade-LED aus.



Bewegungssensor-LED

Wenn die Katze die Katzentoilette betritt, leuchtet die Bewegungssensor-LED weiß;
wenn die Katze die Katzentoilette verlässt, ist die Bewegungssensor-LED ausgeschaltet.



LED zur Geruchs-Neutralisierung

Wenn die Geruchs-Neutralisierung im Gange ist, leuchtet die LED weiß;
Wenn der die Geruchs-Neutralisierung nicht im Gange ist, ist die LED aus.



Anbringung der oberen Abdeckung

Für scheue Katzen, die ihre Privatsphäre wahren wollen, können Sie auch die obere Abdeckung auf dem Gerät anbringen, damit sie ungestörter ist.

Liste der Teile

1. Vormontierte obere Abdeckung
2. Gebogenes Aluminiumrohr
3. Faltbares gerades Aluminiumrohr
4. Haubenbefestigungs-Schellen

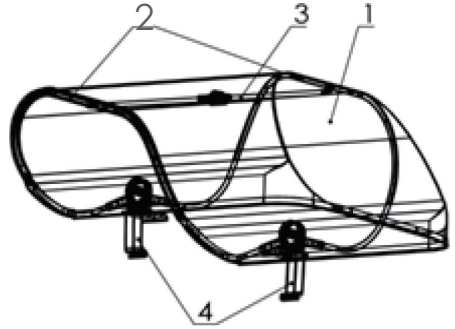

Hinweis: Die vormontierte obere Abdeckung besteht aus einem gebogenen Aluminiumrohr, einem gefalteten geraden Aluminiumrohr und Stoff.

Anbringen der oberen Abdeckung

1. Ziehen Sie die Griffe an beiden Seiten des Abfallbehälters heraus (A)
2. Lassen Sie den Befestigungsclip an der Katzenttoilette einrasten (B)
3. Befestigen Sie die Griffe an beiden Seiten, um sie zurückzusetzen (C)
4. Setzen Sie die Haube in die Schlitze des Befestigungsclips ein (D)

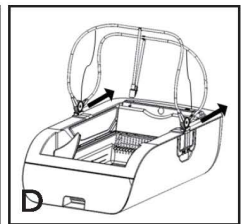
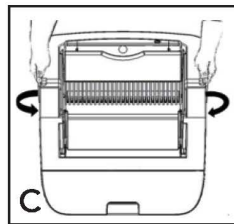
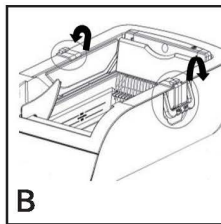
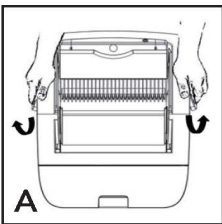

5. Klappen Sie mit den Fingern das Verbindungsstück in der Mitte des Aluminiumrohrs auf und stellen Sie sicher, dass das Rohr vollständig geöffnet ist und einrastet (E).



So öffnen Sie die obere Abdeckung

Wenn die Abdeckung während des Gebrauchs geöffnet werden muss, ziehen Sie mit einer Hand am hinteren Aluminiumrohr und mit der anderen Hand am vorderen Teil des faltbaren Aluminiumrohrs und spannen Sie es in entgegengesetzte Richtungen auf. Der vordere und der hintere Teil der Abdeckung können separat auf- und zugeklappt werden (F).



Wartung und Reinigung

1. Wischen Sie die Außenseite des Zeltes regelmäßig mit einem weichen Tuch ab.
2. Nehmen Sie das Verdeck aus der Katzentoylette und waschen Sie es von Hand mit warmem Seifenwasser.
3. Setzen Sie das Verdeck nach der Reinigung wieder ein und befolgen Sie dabei die erwähnten Installations-Schritte.
4. Wenn Sie das gereinigte Verdeck dann aufbewahren, sollten Sie es gründlich trocknen lassen und in einer trockenen Umgebung lagern.

Pflege und Reinigung

Wechseln Sie einfach den Abfallbeutel aus, wenn er voll ist, und folgen Sie den Anweisungen für die wöchentliche Reinigung. Hinweis: Ziehen Sie vor der Reinigung und Wartung unbedingt den Netzstecker und schalten Sie den Netzschalter aus.

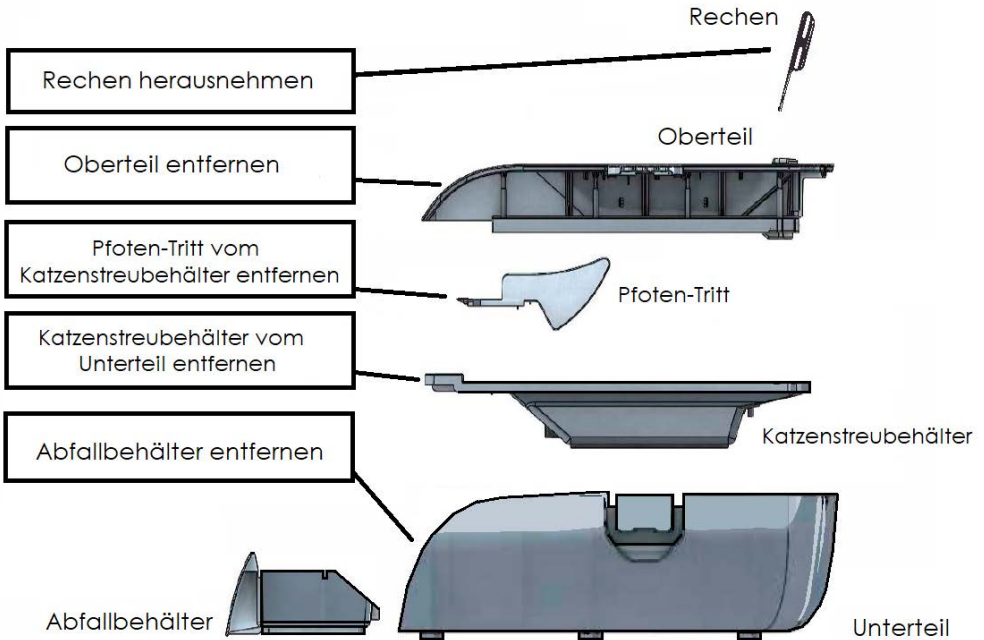

Nachdem die Komponenten entfernt wurden, können sie gereinigt und gewartet werden.

Waschbare Teile

Rechen



Pfoten-Tritt

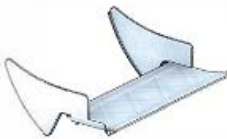

Abfallbehälter



Katzenstreubehälter

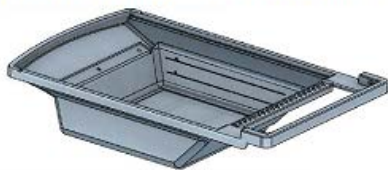

Unterteil

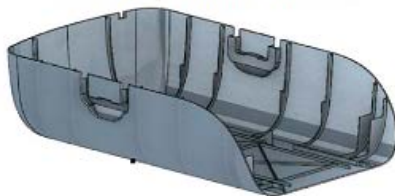

Nicht waschbare Teile

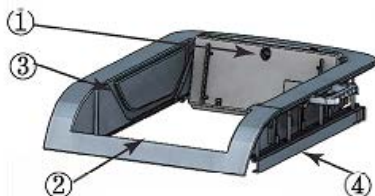

Oberteil

- ①: Infrarot-Sensor
- ②: Sensoren-Zone
- ③: Rachen-Schiene
- ④: Wechselteilschiene

Waschbare Teile:

Reinigungsverfahren: Als abwaschbar gekennzeichnete Teile können zur Reinigung direkt dem Wasser ausgesetzt werden. Anschließend sollten sie entweder an der Luft getrocknet oder mit einem Handtuch abgetrocknet werden.

Nach dem Reinigen: Stellen Sie sicher, dass die Teile vollständig trocken sind, bevor Sie das Gerät wieder zusammenbauen und verwenden.

Nicht-waschbare Teile:

Wasserkontakt: Diese Komponenten dürfen nicht gewaschen, eingeweicht oder in irgendeiner anderen Form direkt mit Wasser in Berührung gebracht werden.

Positionen 1 & 2: Reinigen Sie diese Bereiche, indem Sie sie vorsichtig mit einem trockenen Tuch abwischen. Positionen 3 & 4: Zum Entfernen von anhaftendem Katzenstreu oder Ablagerungen auf der Schiene wird eine Bürste oder eine ausrangierte Zahnbürste empfohlen. Alle anderen Oberflächenbereiche können mit einem feuchten Tuch gereinigt werden.

Anleitung zur Fehlersuche

Problem 1: Die Maschine startet nicht ordnungsgemäß

Einschränkungen bei der Stromversorgung:

Erstmalige oder längerfristige Inaktivität: Laden Sie das Gerät vor der ersten Verwendung oder nach längerer Inaktivität mindestens zwei Stunden lang vor, bevor Sie versuchen, es zu starten.

Ladeanschlüsse:

Befindet sich der Host in seiner Ausgangsposition, verwenden Sie den Standard-Ladeanschluss zum Einschalten. Befindet sich der Host in einer mittleren oder vorderen Position, verwenden Sie den Notladeanschluss am Host.

Überprüfung des Netzschalters: Wenn das Gerät nach dem Einschalten nicht reagiert, prüfen Sie, ob der Netzschalter funktionsfähig ist und normal betätigt werden kann.

Problem 2: Die automatische Reinigung ist nicht funktionsfähig

Schwache Batterie: Die erste Strom-LED, die rot leuchtet, weist auf eine schwache Batterie hin, wodurch die automatische Reinigungsfunktion deaktiviert wird. Laden Sie das Gerät wieder auf, bis die Anzeige weiß wird.

Sensor-Probleme: Wenn die dritte Katzen-Sensorleuchte weiterhin leuchtet und anzeigt, dass das Gerät im Toilettenmodus und somit gesperrt ist, überprüfen Sie Folgendes:

- Reinigen Sie den vorderen Messfühler, um Staub oder Verstopfungen zu entfernen.
- Stellen Sie sicher, dass die Sensormembran am Toiletteneingang nicht verdeckt, verschoben oder verschmutzt ist.
- Reinigen Sie sie nach Bedarf.

Problem 3: Laufende Prozessfehler

Schutz vor schwerer Last: Wenn alle vier Anzeigeleuchten gleichzeitig blinken, bedeutet dies, dass der Überladungsschutz aktiviert ist.

Erstmalige Benutzer sollten:

Überprüfen und entfernen Sie alle Kabelbinder oder Polstermaterialien von den Hauptkomponenten der Maschine.

Betriebliche Überladung: Wenn bei regelmäßigem Gebrauch der Überladungsschutz ausgelöst wird, sollten Sie Folgendes prüfen:

- Überprüfen Sie die Art des verwendeten Katzenstreu.
- Prüfen Sie, ob die Einstreumenge zu viel ist.
- Prüfen Sie auf Fremdkörper, die das Streubecken blockieren.
- Entfernen Sie diese und starten Sie das Gerät entsprechend neu.

Problem 4: Schutz vor wiederholter starker Belastung in der Ausgangsposition Urinieren

Gewohnheiten: Überprüfen Sie, ob die Katze dazu neigt, in der Nähe der Harkenzähne im hinteren Teil des Katzenstreubehälters zu urinieren. Ist dies der Fall, leiten Sie die Katze an, stattdessen den mittleren oder vorderen Bereich des Katzenstreubehälters zu benutzen.

Schritte vor dem Betrieb: Entfernen Sie vor der Wiederinbetriebnahme des Geräts das geklumpfte Katzenstreu unter dem Rechen mit der mitgelieferten Schaufel.

Problem 5: Diskontinuierlicher Rücklauf und akustische Warnungen

Einklemmschutz: Wenn der Rücklauf des Geräts nicht kontinuierlich erfolgt und ein sich-wiederholender Piepton ertönt, überprüfen Sie die Klemmschutzvorrichtung am Hauptgerät auf Verschmutzung oder Hindernisse.

Reinigung: Entfernen Sie alle sichtbaren Hindernisse und reinigen Sie die Sende- und Empfangssonden der Einklemmschutzvorrichtung mit einem Handtuch.

Problem 6: Unzureichende Reinigungsergebnisse

Schlechte Klumpenbildung:

Wenn der Katzenkot nicht effektiv mit dem Katzenstreu klumpt, was zu einer unvollständigen Entfernung führt, sollten Sie ihr aktuelles Katzenstreu durch eine Sorte mit besseren Klump-Eigenschaften zu ersetzen.

Unzureichende Einstreumenge:

Wenn zu wenig Katzenstreu vorhanden ist, kann der gesamte Urin am Boden pfannkuchenartig kondensieren, wodurch es für die Rechenzähne schwierig wird, den Abfall effektiv zu entfernen. Fügen Sie bei Bedarf mehr Katzenstreu hinzu.

Hinweise zu Verwendung und Sicherheit

Einschränkungen bezüglich der Benutzerdemografie:

Dieses Gerät ist nicht für behinderte, ältere Katzen oder Katzen unter sechs Monaten geeignet, da sie Schwierigkeiten beim Betreten oder Verlassen der Katzentoilette haben könnten.

Kompatibilität mit Katzenstreuarten:

Empfehlung: Das Produkt ist für die Kompatibilität mit feinkörnigen, Klump-fähigen Katzenstreuarten wie Bentonit und mineralisch zerkleinertem Streu ausgelegt: Streifen-, Säulen-, Kristallstreu und nicht Klump-fähige Streusorten werden nicht empfohlen.

Wartung und Überlaufschutz:

Häufigkeit der Reinigung: Je nach Größe und Kotmenge der Katze sollte das Katzenklo regelmäßig gereinigt werden, um ein Überlaufen zu verhindern.

Installationsrichtlinien:

Platzierung: Stellen Sie sicher, dass das Gerät auf einer trockenen, stabilen und ebenen Fläche oder einem Tisch steht.

Elektrische Sicherheit:

Spannungskompatibilität: Vergewissern Sie sich vor dem Anschließen des Netzteils, dass die angegebene Spannung des Geräts mit der Spannung des örtlichen Stromnetzes übereinstimmt.

Umweltaspekte:

Klima-Empfindlichkeit: Stellen Sie das Gerät nicht in Umgebungen mit hoher Luftfeuchtigkeit oder hohen Temperaturen auf, da diese Bedingungen die Funktionalität des Schaltkreises beeinträchtigen können.

Langfristige Inaktivität:

Ausschalten: Wenn das Gerät über einen längeren Zeitraum nicht benutzt wird, schalten Sie es aus und ziehen Sie den Netzadapter ab.

Kundendienst:

Fehlersuche: Sollten Sie auf Probleme stoßen, die Sie nicht eigenständig lösen können, wenden Sie sich bitte an unser Kundendienst-Team, um spezielle Hilfe zu erhalten.

E-Mail:

service@astropet.de

Technische Spezifikationen des Produkts

Hauptmaterial: ABS-Kunststoff

Motorleistung: 10 Watt

Produktgröße: 76,2 x 48,3 x 25,4 cm

Batteriekapazität: 4.000 mAh

Produktgewicht: 8,48 kg

Streukapazität: 3,6 l

Nennleistung: DC 5 V/1 A

Abfallkapazität: 3,5 l

Garantiekarte

Sehr geehrte Kunden, wir danken Ihnen für den Kauf dieses Produkts. Bitte lesen Sie die folgenden Garantiebedingungen sorgfältig durch, bevor Sie dieses Produkt verwenden:

1. Die Garantiezeit beträgt zwei Jahre ab dem Kaufdatum (basierend auf gültigen Kaufbelegen). Wir bieten kostenlose Wartung für alle Qualitätsprobleme innerhalb dieses Zeitraums.
2. Die folgenden Bedingungen sind nicht durch die Garantie abgedeckt:
 - Jede Fehlfunktion oder jeder Defekt, der durch unsachgemäße Gebrauchs- oder Umgebungsbedingungen verursacht wurde;
 - Jeder Fehler oder Defekt, der durch unsachgemäße Installation, Missbrauch, nicht autorisierte Wartung, höhere Gewalt oder andere externe Gründe verursacht wurde;
 - Fehler oder Defekte, die durch die Verwendung von Nicht-Originalteilen oder -zubehör verursacht wurden;
 - Das Produkt hat die Garantiezeit überschritten;
 - Andere Ausfälle oder Schäden, die nicht durch das Produktdesign, die Technologie, den Herstellungsprozess oder Qualitätsprobleme verursacht wurden;
 - Normales Verblässen, Abnutzung oder Verbrauch während des Gebrauchs des Produkts;
 - Nicht in der Lage, ein gültiges Kaufzertifikat vorzulegen.
3. Bitte kontaktieren Sie den Kundendienst innerhalb einer angemessenen Zeit, um die Garantiesituation zu klären.
4. Wenn das zurückgegebene Produkt nicht den gültigen Garantiebedingungen entspricht, werden wir Ihnen die entsprechenden Wartungskosten in Rechnung stellen.
5. Bitte füllen Sie das Feedback-Formular für den Kundendienst aus und senden Sie es zusammen mit dem zurückzugebenden Produkt zurück.

Feedback	Name:	Produktmodell:
	Telefonnummer:	Datum des Kaufs:
	E-Mail:	Kaufort:
	Adresse:	Störungsmeldung:



ASTROPET

AUTOMATIC SELF-CLEANING CAT LITTER BOX HELIOS SERIES

Button Control

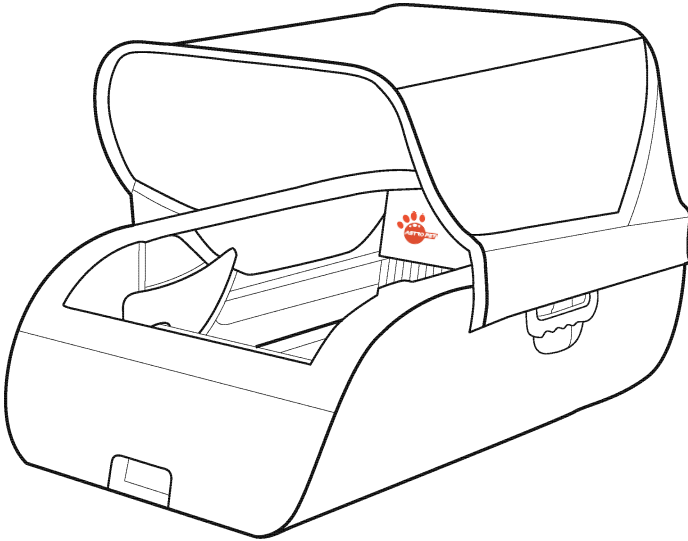

Before using the device, please consult the user manual thoroughly to ensure optimal performance and troubleshooting guidance.
Store the manual securely for future reference.

Table of Contents

1. Introduction to the Product.....	3
2. Package content and product specs.....	4
3. Installation Procedures.....	6
4. Daily use guidelines.....	9
5. Display Panel.....	10
6. Top cover installation	11
7. Care and Cleaning.....	13
8. Troubleshooting Guide.....	15
9. Usage Guidelines and Safety Precautions.....	17
10. Customer Support and Tech-Specs.....	18
11. Warranty Card.....	19



Scan QR Code to Shop AstroPet Products

Thank You for Choosing AstroPet Helios Series Automatic Cat Litter Box

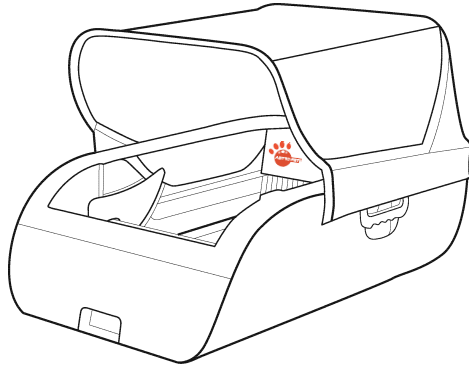

Experience the freedom of automated pet care!

Tired of the manual labor associated with traditional cat litter boxes? Our automatic cat litter box is here to simplify your life.

Operating on a one-button initiation process, our system employs advanced sensor technology to automatically engage waste removal, odor neutralization, and sterilization once your feline companion has exited the unit.

Engineered with your pet's safety in mind, this device incorporates specialized safety features to ensure a risk-free environment for your feline friend.

The following manual offers comprehensive guidance on the operation, maintenance, and troubleshooting of this innovative product.

Whats inside the Package

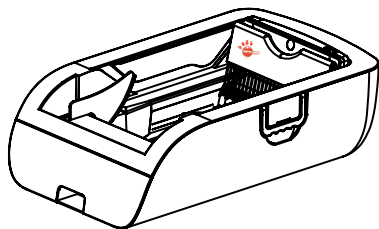

Automatic Cat Litter Box * 1

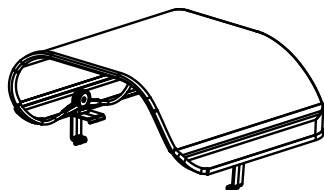

Top Cover * 1

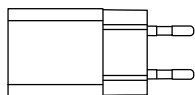

Power Adapter * 1



USB Power Cable * 1

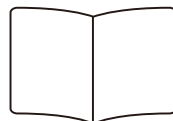

User Manual * 1

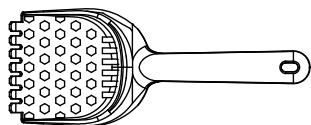

Scoop & Rake Set * 1



Litter Mat * 1

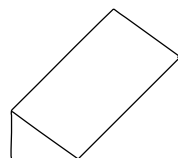

Cat Litter * 1

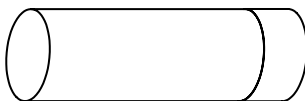

Waste Bags (20pcs)*1

Product Specifications

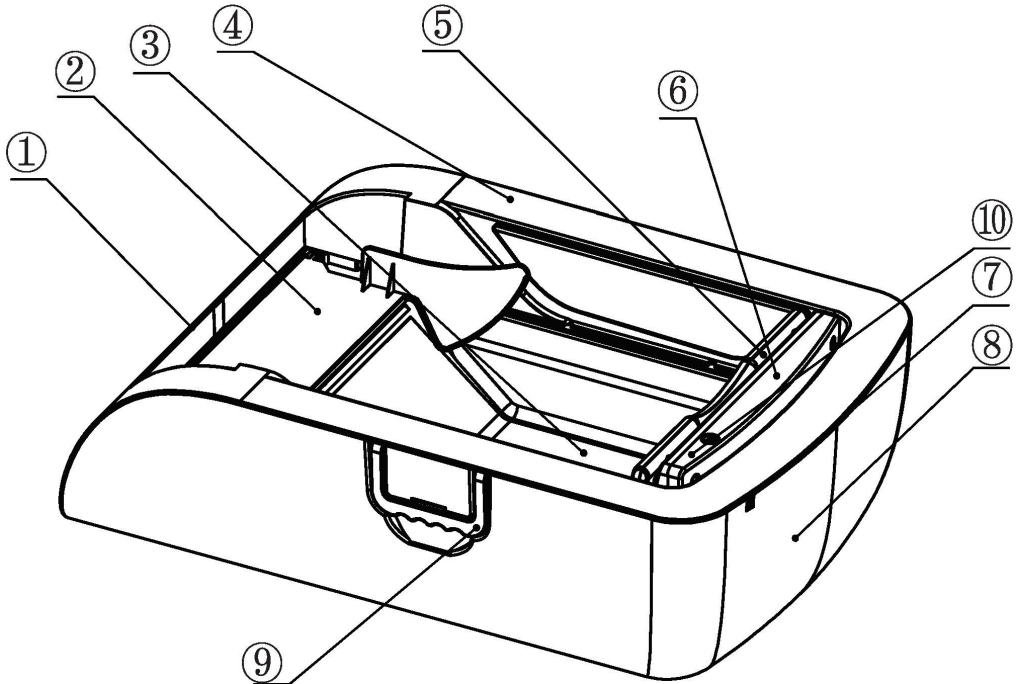

1. Waste tray

2. Paw pedal

3. Litter tray

4. Upper cover

5. Rake teeth

6. Removable cover

7. DC interface

8. Bottom base

9. Handle

10. Emergency charging port

Product Installation

1. Unbox the unit, carefully extracting all components and accessories. Detach any superfluous stickers and empty the waste receptacle of any included accessories.
2. Identify a suitable location for the Waste Management System, ensuring the space is clean and dry.
3. Extract and dispose of any packaging materials both external to and within the unit, confirming complete removal.
4. Engage handle (A1), elevate the top cover by rotating it 180 degrees (A2). Subsequently, sever and discard the fastening strap securing the removable components and rake assembly (A3).

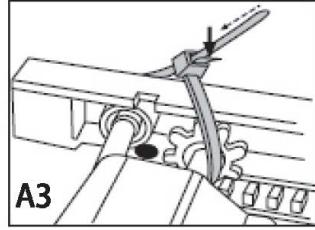
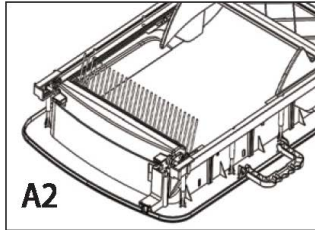
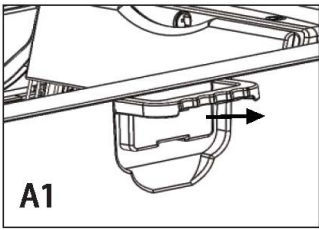

5. Position the base unit on a level surface and proceed to install the paw-activated pedal by orienting it vertically downward (B1). Subsequently, rotate it into its final position (B2). Realign the top cover with the clips on the base unit and secure it by pushing vertically downward (B3). Ensure that the top cover and base unit are securely fastened. Insert the handle into its designated slot on the base unit (B4). Affix the rake assembly at an oblique angle onto the main unit (B5). Prior to initiating operation, confirm that all components are fully secured and properly aligned (B6).

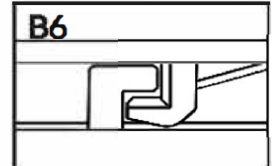
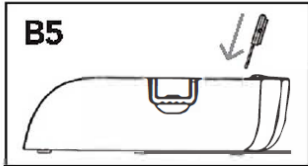
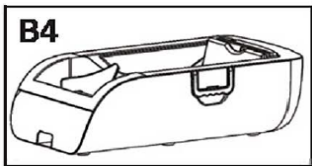
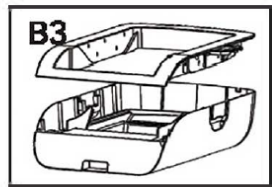
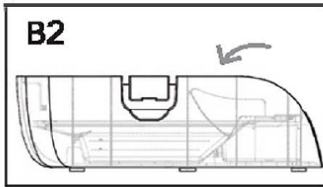
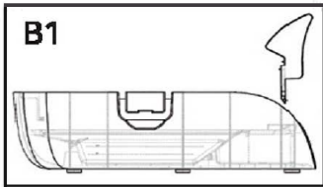

Connect the Power Supply

Connect the power supply behind the machine(E),
The standard input voltage of the adapter is AC100-240V
The standard output voltage of the adapter is DC-5 Volts

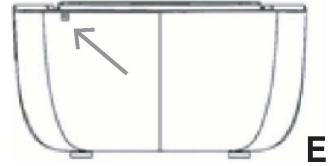

Notice:

For initial use or if the device has been in storage for a period exceeding three months, it is imperative to connect the machine to an electrical source and undergo a charging cycle of at least two hours prior to operation.

Installing the Waste Bag

Extract the waste receptacle from its housing (C1). Subsequently, position a waste bag within this receptacle (C2). Please note that the waste collection bin is specifically designed to accommodate these waste bags. Once the bag is properly situated, reinsert the waste receptacle into the designated waste collection compartment.

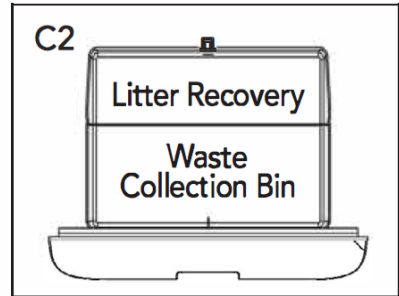
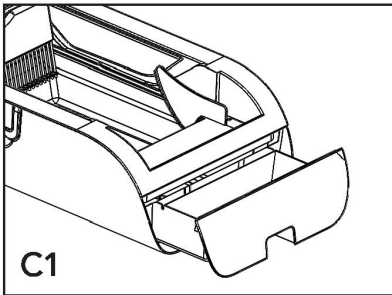

Notice:

The waste tray serves as the designated area for installing waste bags. Waste bags should be affixed to the waste tray at the available anchor points located at each of its four corners. Litter collected in the litter recovery bin may be recycled by transferring it back into the main litter tray

Filling Litter into the Main Litter Tray

Ensure that the litter is filled to a level that falls between the 'MIN' and 'MAX' indicators located on either side of the litter box (D). Utilize the provided scoop and rake cleaner to uniformly disperse the litter across the tray.

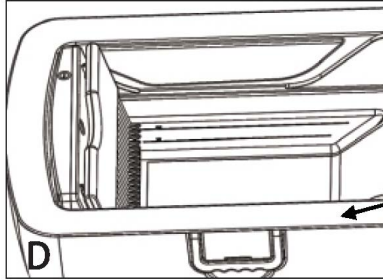

Notice:

Overfilling the unit beyond the designated limits will compromise its operational efficiency.

Daily use guidelines

1. Turn on the On/Off switch. The LED POWER icon on the removable part will light up, and you will hear a start-up prompt. After the start-up, it will enter the "self-test" process, running back and forth in a circle and then entering the standby mode.

Note: every time the power supply is switched on or off, the system will check itself once.

2. When the cat enters the litter box, the LED MOTION SENSOR icon will light up. The light will be on as long the cat is in the litter box, indicating that it is safe to stay in the litter box.
3. If the cat stayed in the litter box for more than 5 second, once the cat leaves the litter box, the eliminate odor system will go on for 20 minutes for deodorization, and the LED ELIMINATE ODOR icon will light up.
4. After 20 minutes the system enters the cleaning mode and cleans the box twice. The rake combs through the litter, and all waste that has completely condensed gets scraped into the waste receptacle. In the cleaning mode, the eliminate odor system stays on throughout the process.
5. When the machine returns in cleaning mode, the anti pinch function will be triggered when it returns to the red area. When a cat is in the red area (as shown in the right figure), the machine will stop running to ensure the safety of the cat.

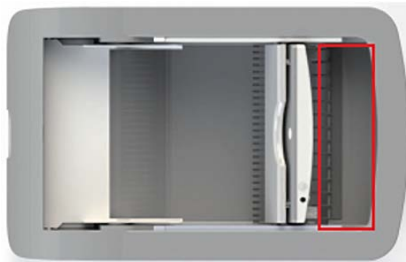

6. Depending on the size of the cat and the amount of defecation, the waste bag should be replaced regularly. When the waste bag is replaced, the litter in the litter recovery can be poured back into the litter tray for reuse.
7. An emergency charging port is set next to the switch on the removable part, plugged with a rubber plug for normal use to keep out water or dust. See troubleshooting for the usage method of the emergency charging port.

Display Panel

POWER LED

When the power is full, the LED shows a white light;
When the power is low, the LED shows a red pattern;
When the power is turned off, the LED turns off.



CHARGING LED

When the system is charging, the charging LED shows a red pattern;
When the system is fully charged, the charging LED shows a green pattern;
When the charger is not connected, the charging LED is off.



MOTION SENSOR LED

When the cat enters the litter box, the motion sensor LED shows a white light;
When the cat left the litter box, the motion sensor LED is off.



ELIMINATE ODOUR LED

If deodorant mode is on, the eliminate odour LED shows a white light;
If deodorant mode is off, the eliminate LED is off.



Top Cover Installation

For some shy cats who want privacy, you can also install the top cover onto the device for better concealment.

Part List

1. Preassembled hood
2. Bent aluminum tube
3. Folding straight aluminum tube
4. Hood fixing clips

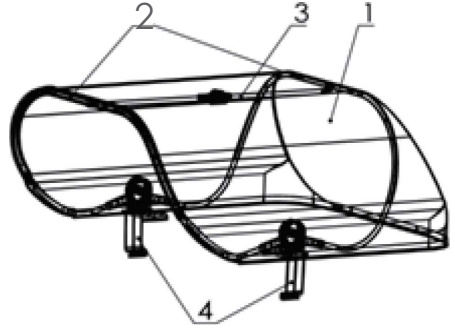

Note: Preassembled top cover consists of bent aluminum tube, folding straight aluminum tube, and cloth.

Placing the top cover

1. Pull out the handles on both sides of the Litter Box (A)
2. Snap the fixing clip onto the litter box (B)
3. Fasten the handles on both sides to reset (C)
4. Insert the hood into the fixing clip slots (D)

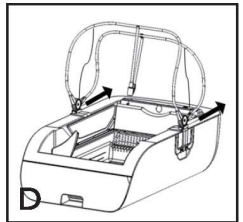
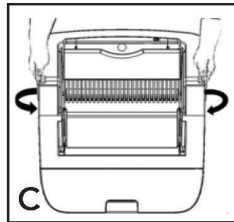
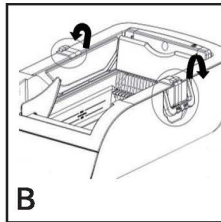
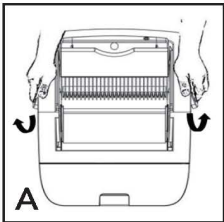

- Using your fingers, unfold the connector in the center of the aluminum tube, making sure the tube is fully opened and clicks into place (E).



How to open the top cover

If the hood needs to be opened during use, pull the rear elbow with one hand, pull the front part of the folding aluminum tube with the other hand, and stretch it in opposite directions. The front and rear covers of the tent can then be opened up respectively (F).



Care and Cleaning

- Periodically wipe the outer surface of the tent with a soft cloth.
- Remove the hood from the litter box and wash by hand with warm, soapy water.
- Install the hood after cleaning, following the original steps.
- When storing the cleaned hood, it should be dried thoroughly and stored in a clean and dry environment.

Care and Cleaning

The Litter Box is designed to minimize daily maintenance. Simply replace the waste bag when full and follow instructions for weekly cleaning.

Note: before cleaning and maintenance, be sure to unplug the power supply and turn off the power switch

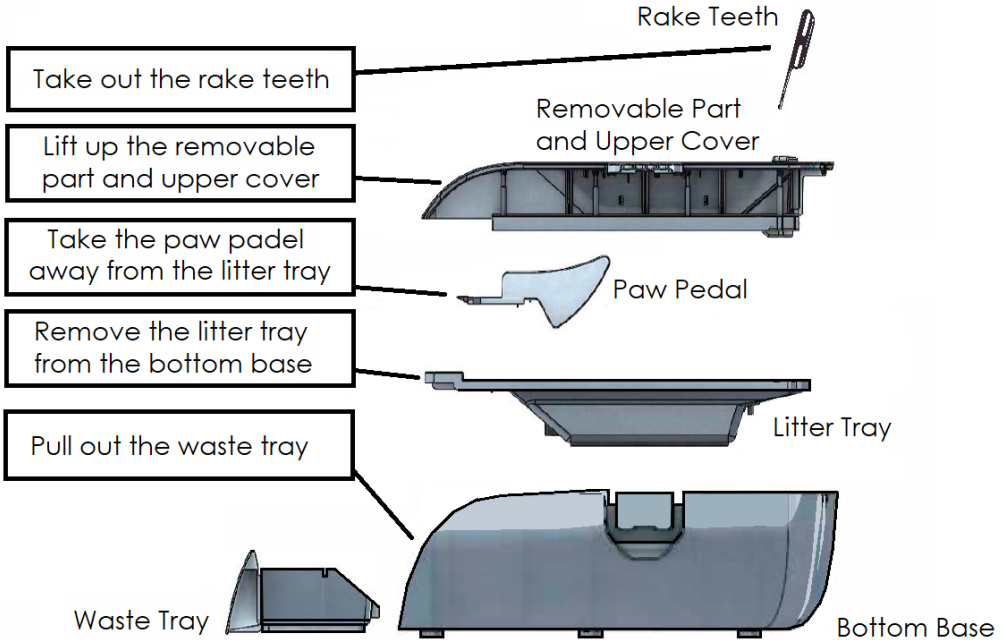

After the components are removed, they can be cleaned and maintained.

Washable Parts

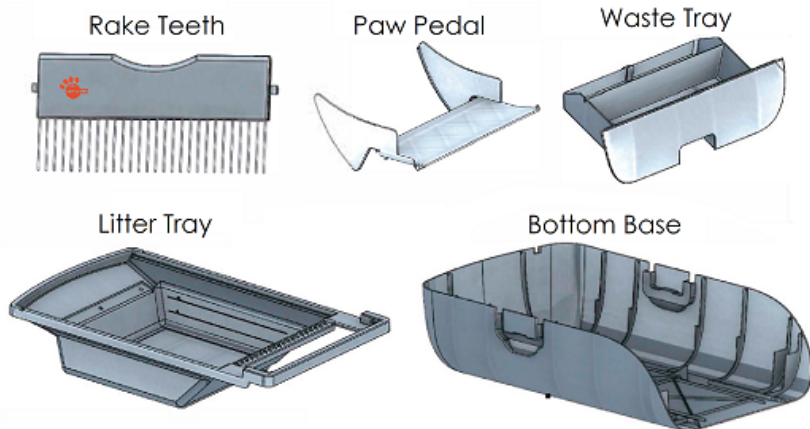

Non-washable Parts

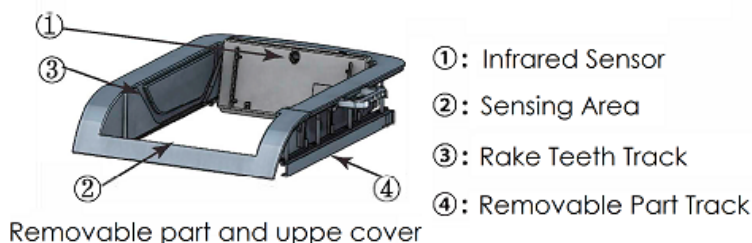

Washable Parts:

Cleaning Procedure: Parts designated as washable may be directly exposed to water for cleaning. Following this, they should either be air-dried or wiped down with a dry towel.

Post-Cleaning: Ensure that these components are completely dry prior to reassembling and using the device.

Non-Washable Parts:

Water Contact: These components must not be subjected to washing, soaking, or any other form of direct water exposure.

Positions 1 2: Clean these areas by gently wiping them with a dry towel.
Positions 3 4: For dislodging adhered cat litter or debris from the track, a brush or a discarded toothbrush is recommended. All other surface areas can be cleaned using a damp towel.

Troubleshooting Guide

Issue 1: Machine Fails to Start Normally

Power Supply Constraints:

First-Time or Long-Term Inactivity: Prior to initial use or after an extended period of inactivity, pre-charge the unit for a minimum of two hours before attempting to start.

Charging Ports:

If the host is in its initial position, utilize the standard charging port for power-up. If the host is in a mid or forward position, employ the emergency charging port located on the host.

Power Switch Check: If the machine remains unresponsive post power-up, assess whether the power switch is functional and can be depressed normally.

Issue 2: Automatic Cleaning is Inoperative

Low Battery: The power-LED displaying red signifies a low battery, disabling the automatic cleaning feature. Recharge the unit until the indicator turns white.

Sensor Issues: If the third cat-sensing light remains illuminated, indicating the machine is locked in the toilet mode, inspect the following:

- Clean the front sensing probe to remove any dust or obstructions.
- Ensure the sensing diaphragm at the toilet entrance is not covered, displaced, or soiled.
- Clean as necessary.

Issue 3: Traveling Process Faults

Heavy Load Protection: If all four indicator lights are simultaneously flashing, it indicates heavy load protection is activated. First-time users should:

Inspect and remove any packaging ties or cushioning materials from the main machine components.

Operational Overload: During regular usage, if heavy load protection is triggered, investigate the following:

- Validate the type of cat litter being used.
- Check for excessive litter quantity.
- Examine for foreign objects obstructing the litter basin.
- Remove and restart the machine accordingly.

Issue 4: Recurrent Heavy Load Protection at Initial Position Urination

Habits: Verify whether the cat tends to urinate close to the rake teeth at the back of the sand basin. If so, guide the cat to use the middle or front areas of the sand basin instead.

Pre-Operational Steps: Prior to restarting the machine, manually remove the crystallized cat litter underneath the rake using the provided shovel.

Issue 5: Discontinuous Return Travel and Audible Alerts

Anti-Pinch Device: If the machine's return travel is discontinuous, accompanied by intermittent beeping, inspect the anti-pinch device on the host for dirt or obstructions.

Cleaning: Remove any visible obstacles and clean the transmitting and receiving probes of the anti-pinch device using a towel.

Issue 6: Inadequate Cleaning Results

Poor Agglomeration:

If the cat waste fails to agglomerate effectively, leading to incomplete removal, consider replacing your current cat litter with a higher-quality variety featuring superior agglomeration properties.

Insufficient Litter Quantity:

If too little cat litter is present, all the urine may condense at the bottom in a pancake-like shape, making it difficult for the rake teeth to effectively remove the waste. Add more cat litter as needed.

Usage Guidelines and Safety Precautions

Limitations on User Demographics:

This device is not designed for use by disabled, incapacitated, elderly, or cats younger than six months, as they may encounter difficulties entering or exiting the litter box.

Compatibility with Cat Litter Types:

Recommended: The product is engineered for compatibility with small-grained, agglomerate cat litter types such as bentonite and mineral crushed litter.

Not Suitable For: Strip, column, crystal litters, and non-agglomerable types are not recommended.

Maintenance and Overflow Prevention:

Cleaning Frequency: Depending on the cat's size and defecation volume, regular cleaning of the litter box is advised to prevent overflow incidents.

Installation Guidelines:

Placement: Ensure that the device is situated on a dry, stable, and level surface or table.

Electrical Safety:

Voltage Compatibility: Prior to connecting the power supply, verify that the product's marked voltage aligns with the local power supply voltage.

Environmental Considerations:

Climate Sensitivity: Avoid placing the unit in environments with high humidity or elevated temperatures, as these conditions may impair circuit functionality.

Long-Term Inactivity:

Power Off: If the device will not be in use for an extended period, deactivate the power and disconnect the power adapter.

Customer Support:

Troubleshooting: Should you encounter any issues that you are unable to resolve independently, please reach out to our customer service team for specialized assistance.

Customer Support Email:
service@astropet.de

Product Technical Specifications

Main Material: ABS Plastic

Motor Power: 10 Watts

Product Size: 76.2*48.3*25.4 cm

Battery Capacity: 4000mAh

Product Weight: 8.48 KG

Litter Capacity: 3.6L

Rated Power: DC 5V/1A

Waste Capacity: 3.5L

Warranty Card

Dear customers, thank you for purchasing this product, please read the following warranty terms carefully before using this product:

1. The warranty period is two years, starting from the date of purchase (based on valid purchase records). We provide free maintenance for any quality problem within this duration.

2. The following conditions are not covered by the warranty:

- Any malfunction or defect caused by improper conditions of use of environment;
- Any fault or defect caused by improper installation, misuse, unauthorized maintenance, force majeure events, or other external reasons;
- Any fault or defect caused by use of non-original fittings or accessories;
- The product has exceeded the warranty period;
- Other failures or damages caused by none of product design, technology, manufacturing process or quality problems;
- Normal fading, wear and tear or consumption during the use of the product;
- Not able to provide valid purchase certificate.

3. Please contact Customer Service within a proper time to confirm warranty service situation.

4. If the returned product does not meet the valid warranty terms, we will charge you for the corresponding maintenance costs.

5. Please fill in the after-sales information feedback form and send it together with the returned product.

Feedback	Name:	Product Model:
	Phone Number:	Date Of Purchase:
	E-Mail:	Where You Purchase:
	Address:	Fault Feedback: