

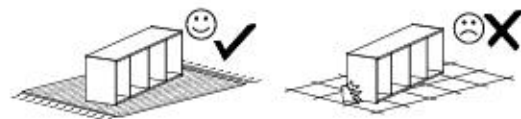

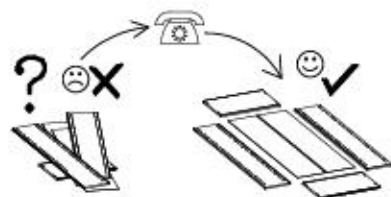

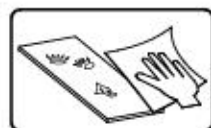

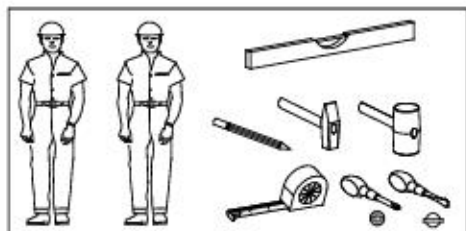
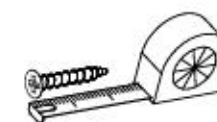
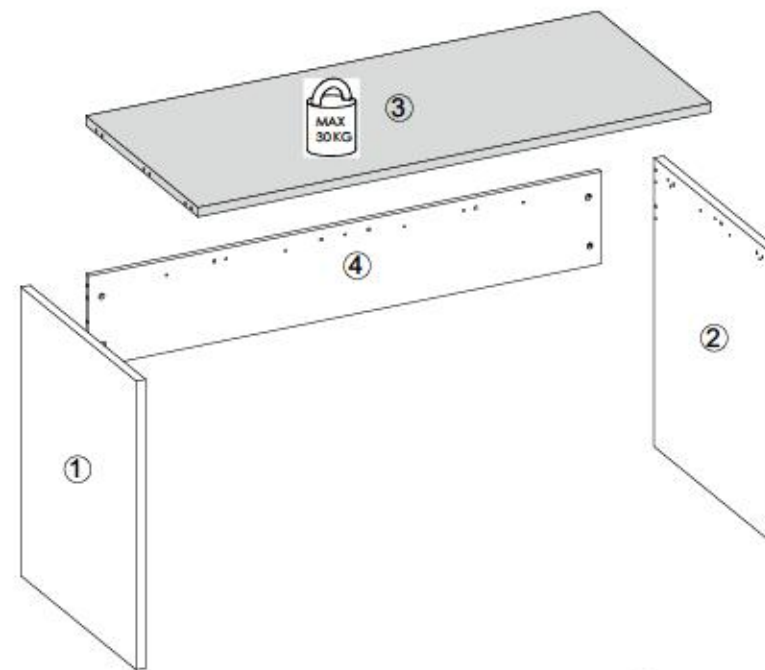

- Ⓛ Montageanleitung
- Ⓝ Handleiding voor de montage
- Ⓜ Montaj talimat
- Ⓧ Notice de montage
- Ⓢ Montážní návod
- Ⓟ Szereelés útmutató
- Ⓠ Assembly Instructions
- Ⓡ Instrukcja montażu
- Ⓡ Инструкции по монтажу
- Ⓡ Istruzioni di montaggio
- Ⓡ Návod na montáž
- Ⓡ Instrucțiuni de montaj
- Ⓡ Instrucciones de montaje
- Ⓡ Montaj Talimat



nr	L[mm]	B[mm]	T[mm]	Menge	Colt
1	762	622	25	1	1/1
2	762	622	25	1	1/1
3	1380	604	25	1	1/1
4	1380	280	16	1	1/1



W1  x3	B1  ø8x35 x16	I7a  x4	I7c  x9
K1  x13	K10  x13	P4  x4	F4  x12



I

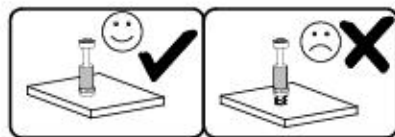
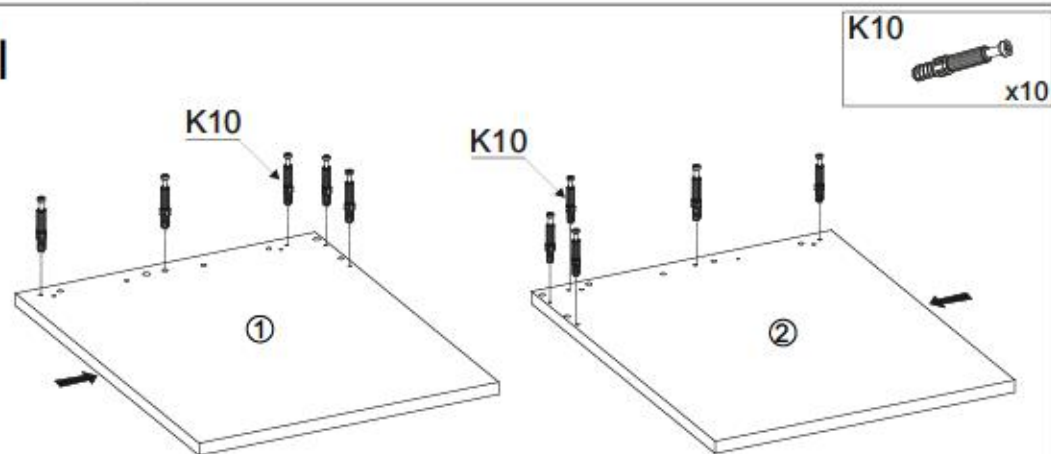

II

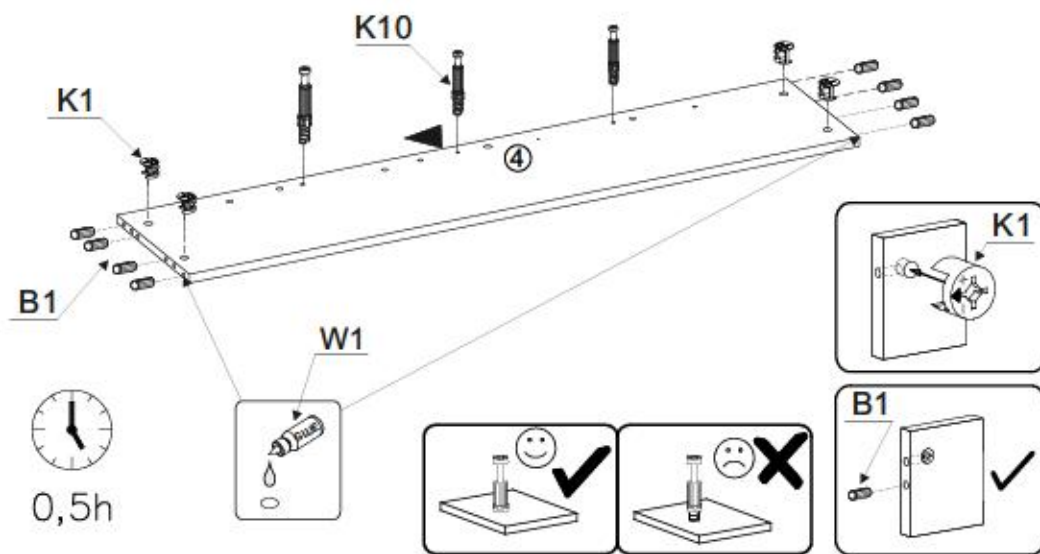
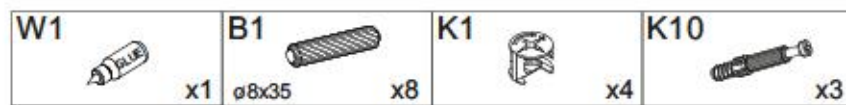

III

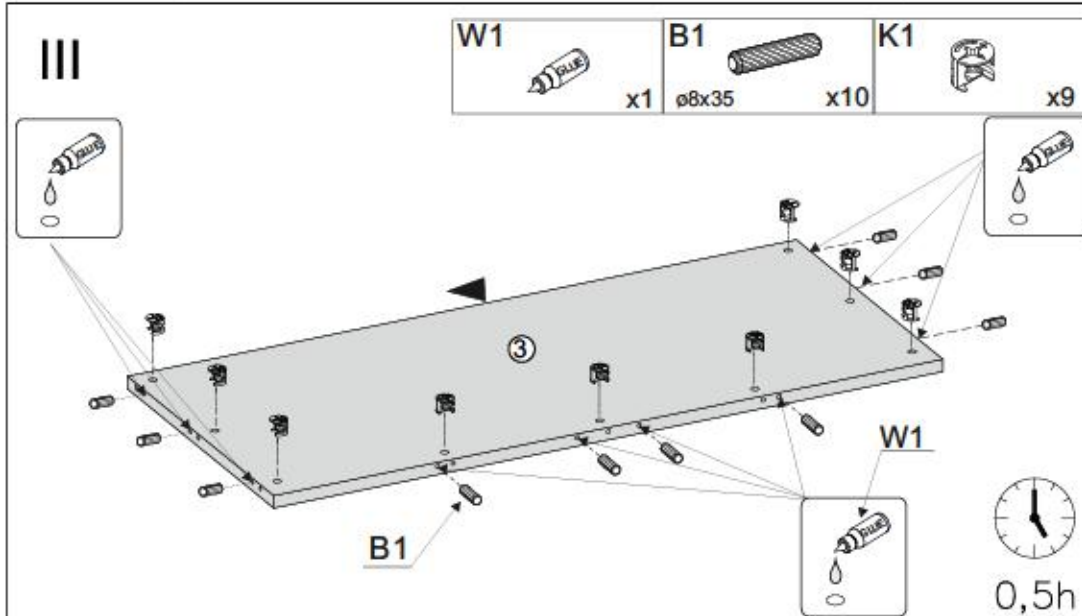

IV

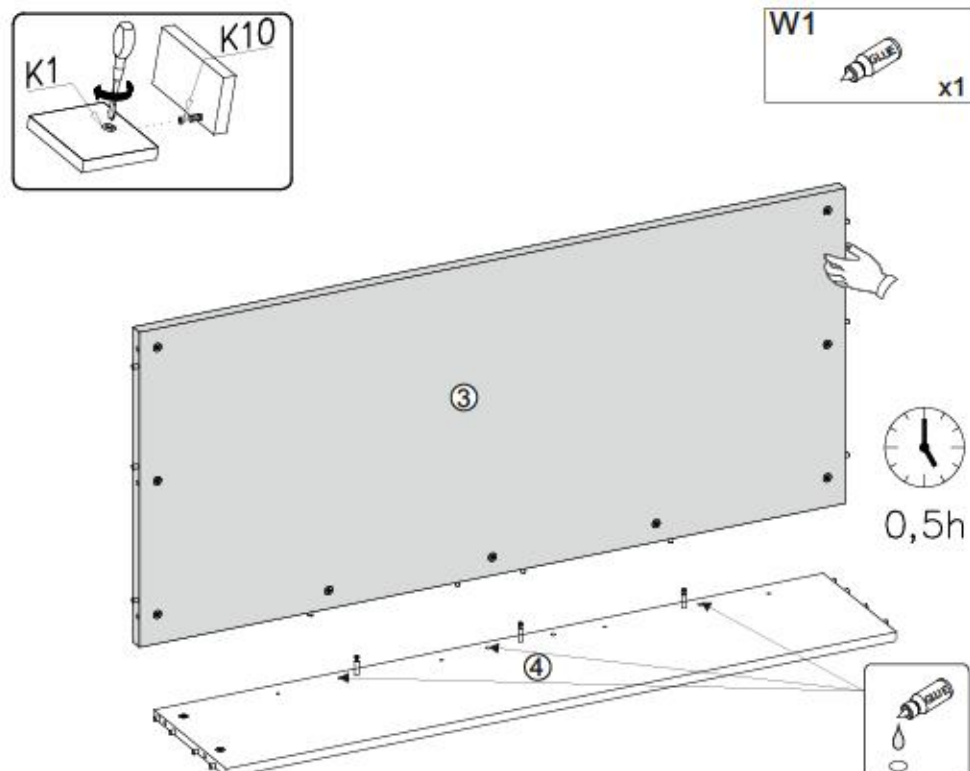



V

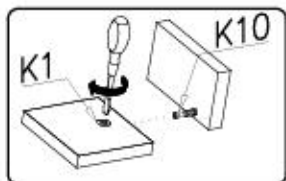

0,5h

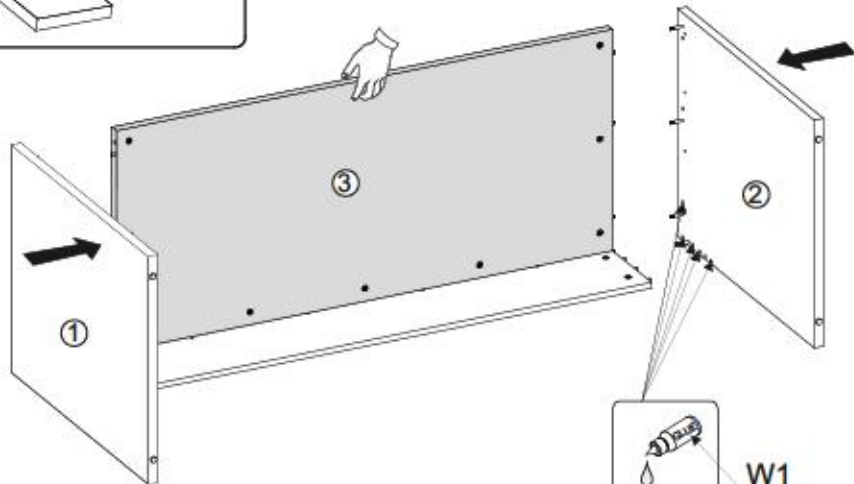

VI

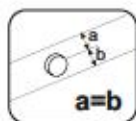
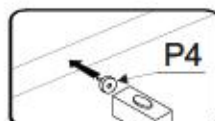
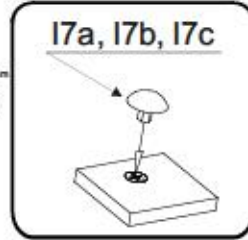
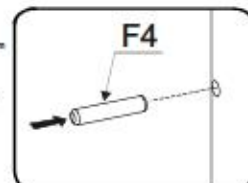
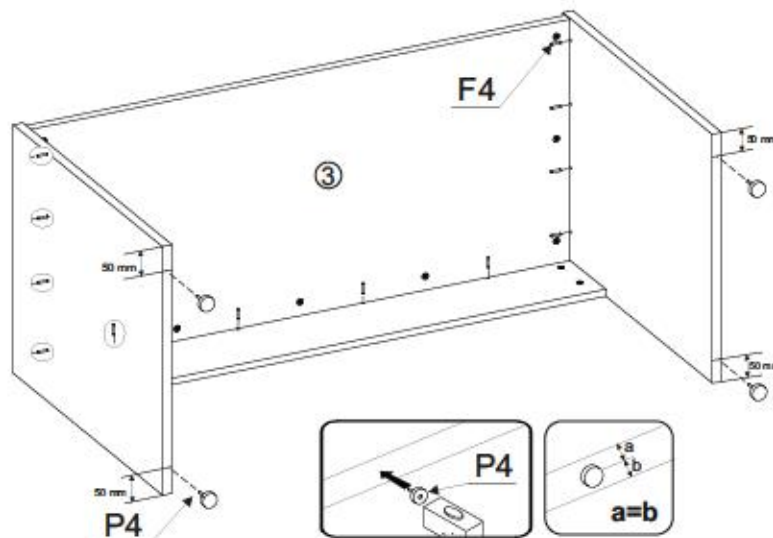
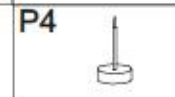
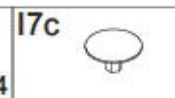
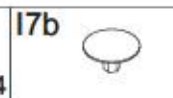
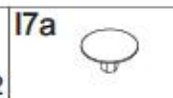
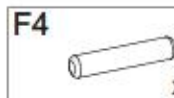

Name • Nom • Nome • Naam • Nazwa • Jméno
• Νόζον • Név • Denumire • Isim • Имя

Nr • No • N° • Номер • Č • Sz

Typ • Type • Tip • Típus • Tipó • Tun

CITY / GIRON

--

06

D **Linea Distributrice DE Beschäftigte**
Sollte Ihnen ein Beschädigtes Teil, können Sie diese Servicekarte direkt an die untenstehende Adresse mailen. Wir können allerdings nur Beschädigte auf diesem Wege versenden. Sollten Sie eine andere Beschwerde an Ihren Möbelstück haben, so wenden sie sich bitte direkt an Ihr Möbelhaus.

GB Our direct order service for filling
if a filling part is missing, you can e-mail this service card directly to the address below. However, we can only send filling parts in this way if you have any other cause for complaint concerning your item of furniture, please contact your furniture store directly.

CZ Náš přímý službu pro leštění
Chytl-li vám nějaký díl z kování, můžete tuto servisní kartu odeslat e-mailem přímo na níže uvedenou adresu. Auto částku však můžeme poslat jen tímto způsobem. Pokud byste měli nějaký jiný problém, obraťte se prosím na svého prodejce nábytku.

F Bien étaler la notice de montage
Si vous manquez une teneur, veuillez envoyer directement la présente carte ainsi qu'à l'adresse e-mail il indiquée ci-dessous. Cependant, seul nous permet uniquement d'envoyer des teneurs. Pour tout autre type de réclamation concernant votre meuble, veuillez contacter directement votre magasin d'ameublement.

I Il nostro servizio diretto per il ordine della lavorazione
Qualora Vi dovesse mancare un pezzo di fissaggio, allora Vi preghiamo di inviare questa carta di servizio immediatamente all'indirizzo sottostante. Possiamo inviare i pezzi di fissaggio solamente per mezzo di questo procedimento. Qualora dovete avere qualche altra reclamazione in merito al mobile, allora Vi preghiamo di rivolgerVi direttamente al Vostro Negozio di mobili.

BG Наш директен сервис за поръчки
Ако ви липне част от монтажния комплект, моля да ни изпратите тази картичка директно на адреса, който е посочен по-долу. Въпреки това, ние можем да изпратим само частите за монтаж по този начин. Ако имате друга жалба относно мебелта, моля да се свържете директно с вашия магазин за мебели.

NL Onze directie voor losse onderdelen
Wanneer er een onderdeel ontbreekt, kunt u deze servicekaart direct aan onze afdeling e-mailen. Wij kunnen in deze weg echter alleen bestelgedeelten verzenden. Mocht u een ander probleem met uw meubel hebben, is contact op te nemen met uw meubeldealer.

PL Nasz bezpośredni serwis części montażowych
Jeśli w trakcie montażu brakuje części do montażu, u prosimy o przesłanie nam niniejszej karty serwisowej na niżej podany adres e-mailowy. Wzajemnie możemy przesłać jedynie części do montażu. W przypadku innych reklamacji dotyczących mebla, prosimy o kontakt z firmą, w której zakupiliście mebel.

HR Servis za dijelove
U slučaju da nedostaje neki od dijelova potrebno vam, dana dolje navedenu mail adresu pošaljite ovaj servisni obrazac. Na ovaj način mogu se dostaviti samo dijelovi. U slučaju da imate dodatne prigovore vezane uz krovni namještaj ili meblu vas da se obratite bravno trgovini namještaj gdje je i kupili.

HU Direktrendelési kártya vezetékek esetén
Ha hiányzik egy vezeték, azt a kártyát közvetlenül elküldheti az alább található címre. Azonban csak a vezetékek tudunk így küldeni. Amennyiben másféle problémát szeretne feljelenteni, kérjük, forduljon közvetlenül a boltiértelhez.

SK Náš priamy servis pre chýbiú kováčku
Ak by Vám chýbala nejaká časť kování, môžete poslať túto servisnú kartu priamo e-mailom na nižšie uvedenú adresu. Cieľom kováčky vieme poslať iba týmto spôsobom. Ak by ste mali iný problém súvisiaci s nábytkom, obráťte sa prosím na Vašu predajňu nábytku.

SLO Náš direktno uslužbeni storitev za dijelove
Vse manjkajoče delce kovanja lahko v našem servisno pošljete po e-pošti direktno na spodnji naslov. Po tej poti vam lahko pošljemo samo dijelove. Če želite reklamirati kakšen drug del pohištva, se obrnite neposredno na vašo trgovino pohištva.

RO Serviciul nostru direct pentru fierărie
În caz în care vă lipsește o piesă de fierărie, puteți să ne trimiteți direct această card de serviu prin e-mail la adresa de mai jos. Noi nu putem expedia piese de fierărie decât pe această cale. Dacă aveți o altă reclamație referitoare la piese de mobilier, atunci vă rugăm să vă adresați direct la magazinul dvs. de mobilier.

RUS Наш прямой сервис для крепежей
Если Вам не хватает какой-либо детали крепежа, можете отправить эту карточку напрямую по адресу, который указан ниже. Однако мы сможем отправить только крепежи таким образом. Если у Вас есть другая претензия по поводу мебели, пожалуйста, обращайтесь непосредственно в магазин мебели.

S Vår direktservice för beslagdelar
Om du saknar en beslagdel kan du skicka detta servicekort direkt till e-postadressen som anges nedan. Tänk på att detta är den enda möjligheten att skicka beslagdelar till oss. Om du vill reklamera din möbel av annan anledning rekommenderar vi kontakt med möbeldisaren direkt.

ES Nuestro servicio directo para accesorios
Si le falta al algún accesorio, puede enviar este tarjeta de servicio directamente a la siguiente dirección. No obstante, por este método solo podemos enviar accesorios. Si tiene alguna otra objeción sobre su mueble, consulte directamente con su mueblería.

TR Doğrudan için doğrudan servisleriniz
Bir donanım z eksiklik bu servis kartını doğrudan aşağıda bulunan adrese doğrudan mail ile gönderebilirsiniz. Sadece bu yönde donanım parçalarını gönderebiliriz. Mobilya ile ilgili başka "kayıplarınız" varsa lütfen doğrudan mobilya satış noktasına başvurun.

nr	L [mm]	B [mm]	T [mm]	Merçe	Cut
1	762	622	25	1	1/1
2	762	622	25	1	1/1
3	1380	604	25	1	1/1
4	1380	175	16	1	1/1

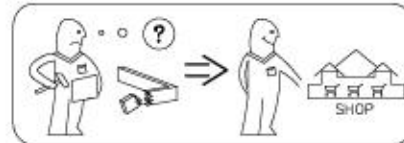
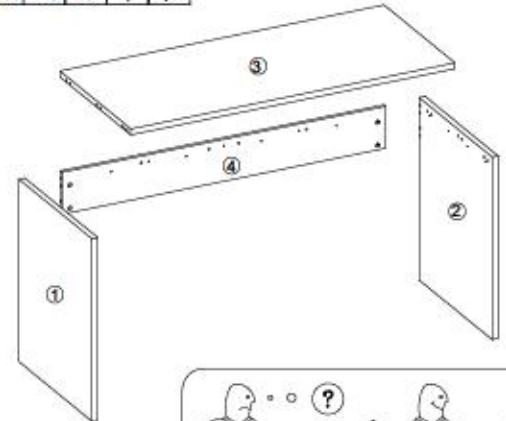

B1 ø8x35 x...	I7a x...	W1 x...
I7c x...	K1 x...	K10 x...
P4 x...	F4 x...	



+49 5233 95 290 10

service@mv-stelhelm.de

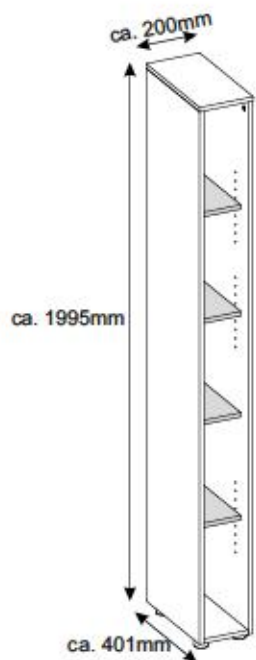

- Ⓓ **Montageanleitung**
- Ⓐ **Handleiding voor de montage**
- Ⓙ **Montaj talimat**
- Ⓕ **Noticia de montage**
- Ⓒ **Montážní návod**
- Ⓗ **Szerelési útmutató**
- Ⓖ **Assembly Instructions**
- Ⓟ **Instrukcja montażu**
- Ⓡ **Инструкция по монтажу**
- Ⓣ **Istruzioni di montaggio**
- Ⓚ **Návod na montáž**
- Ⓡ **Instrucțiuni de montaj**
- Ⓔ **Instrucciones de montaje**
- Ⓙ **Montaj Talimat**

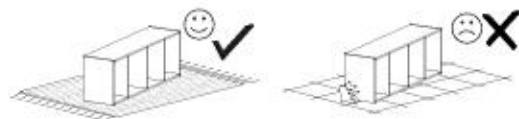
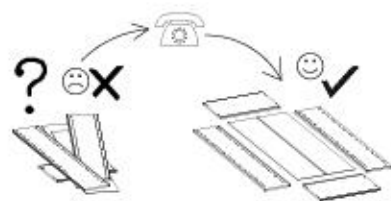
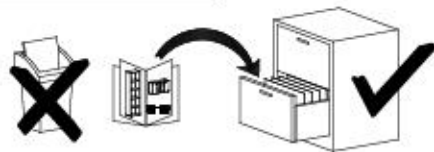
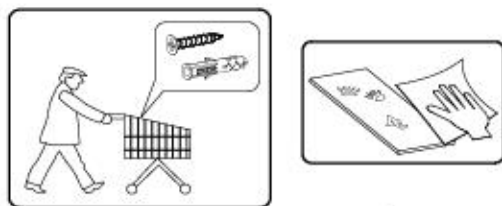
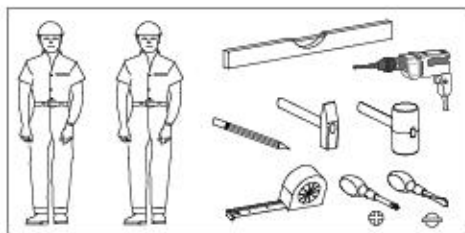

nr	L[mm]	B[mm]	E[mm]	Menge	Colt
1	1954	400	16	1	1/1
2	1954	400	16	1	1/1
3	200	401	16	1	1/1
4	166	378	16	1	1/1
5	166	325	16	3	1/1
6	166	325	16	1	1/1
7	1956	176	3	1	1/1

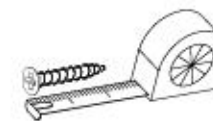
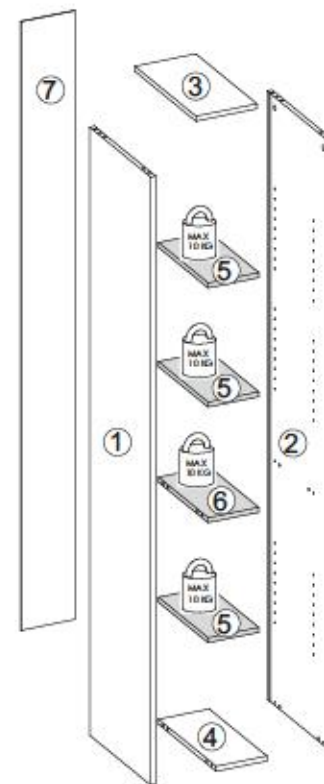

B1 ø8x35 x12	I7a x4	I7b x4	G36 4x30 x4	G34 3,5x16 x1
K1 x12	K10 x12	F4 x12	M11 x1	G50 3x20 x4
P10 x4				



I

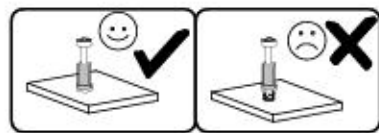
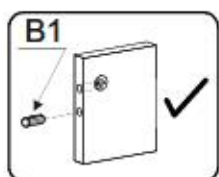
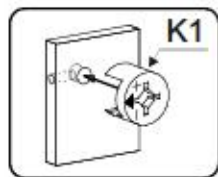
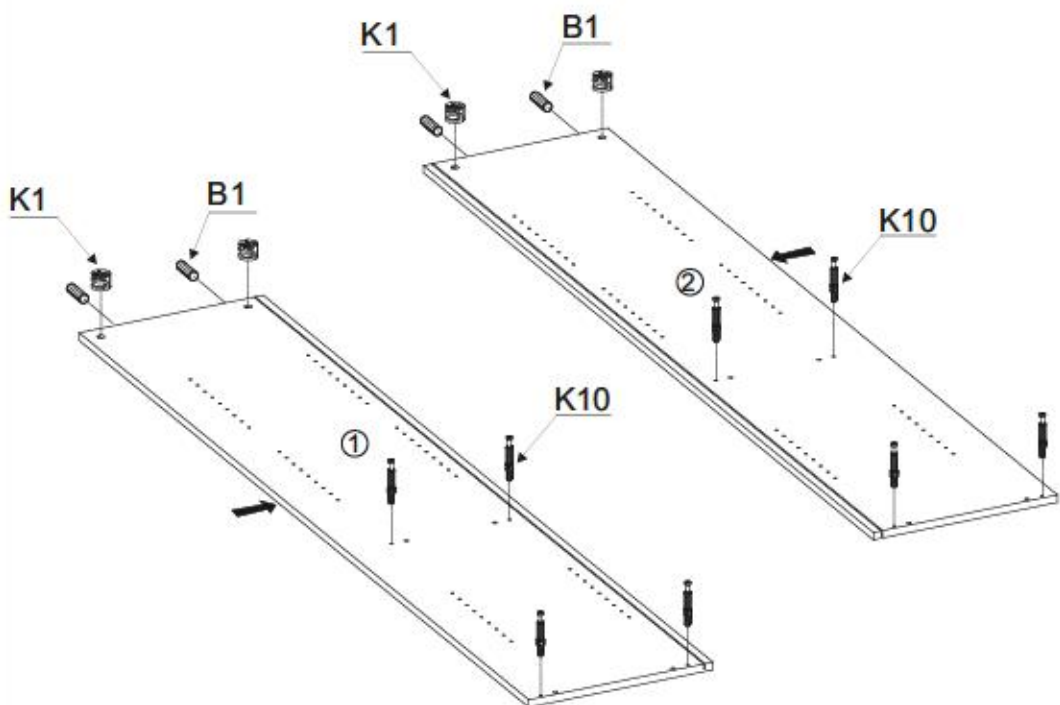
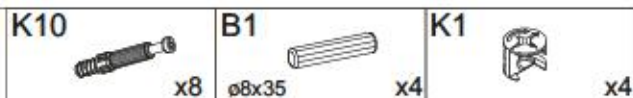

II

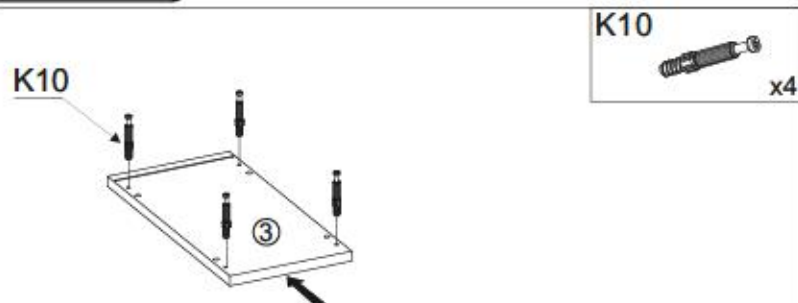

III

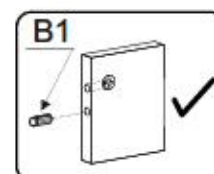
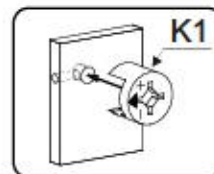
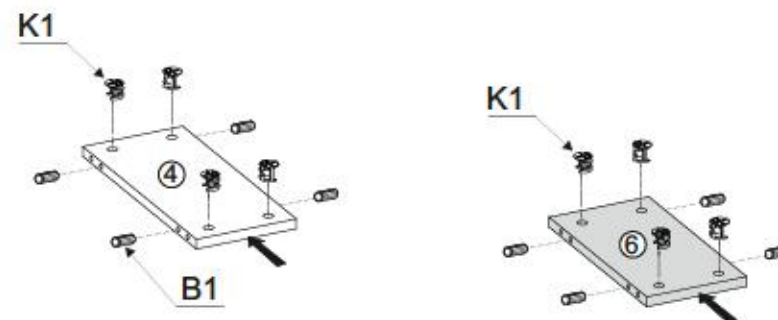
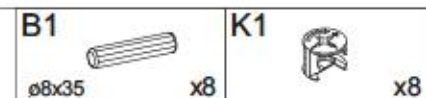

IV

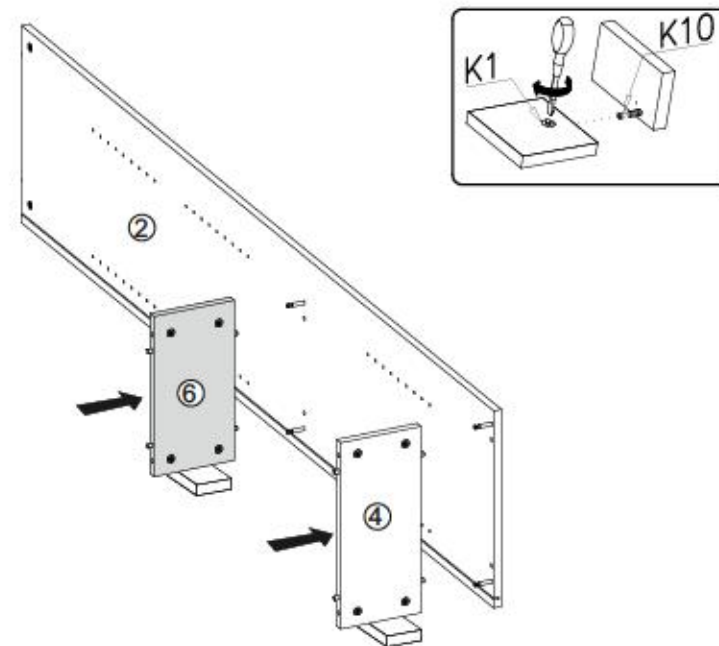
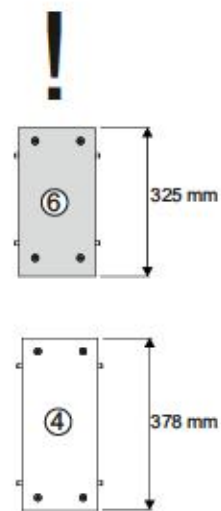

5/11

CITY / GIRON 20



V

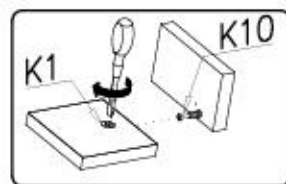
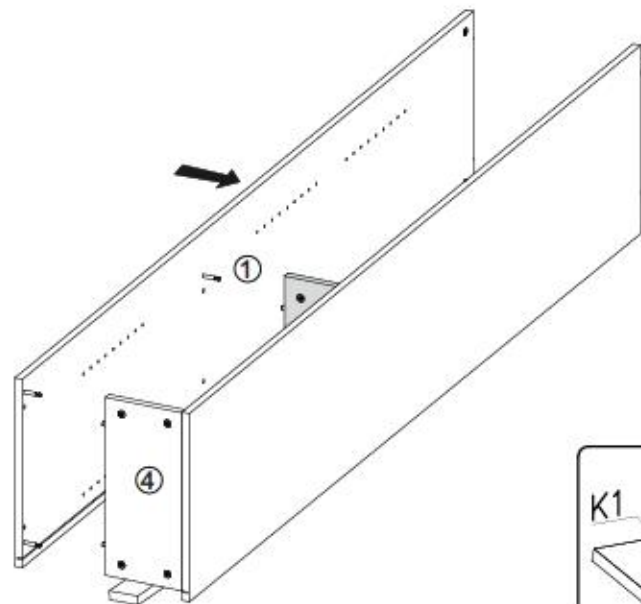

VI

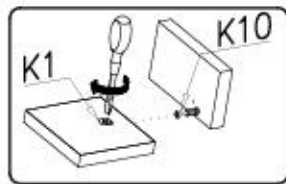
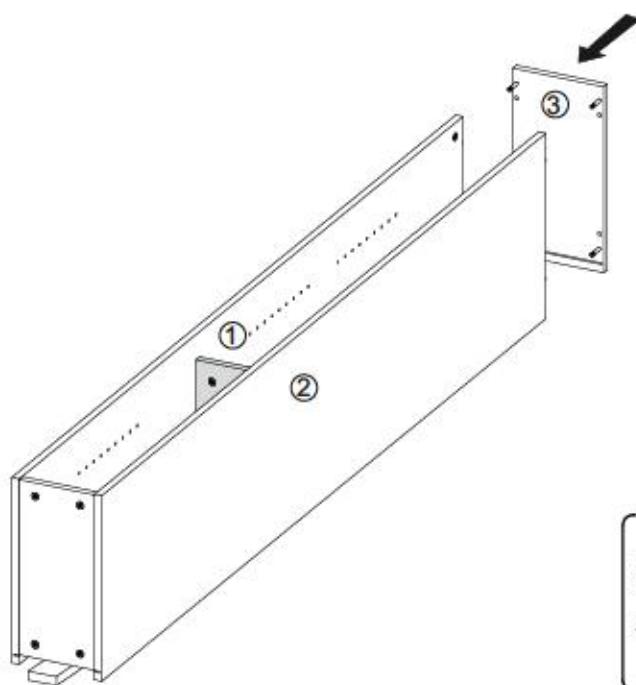

6/11

CITY / GIRON 20



VII

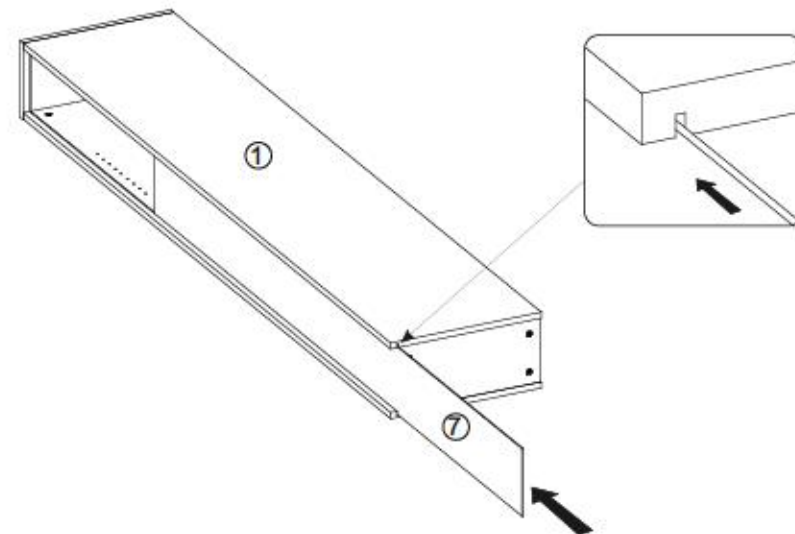

VIII

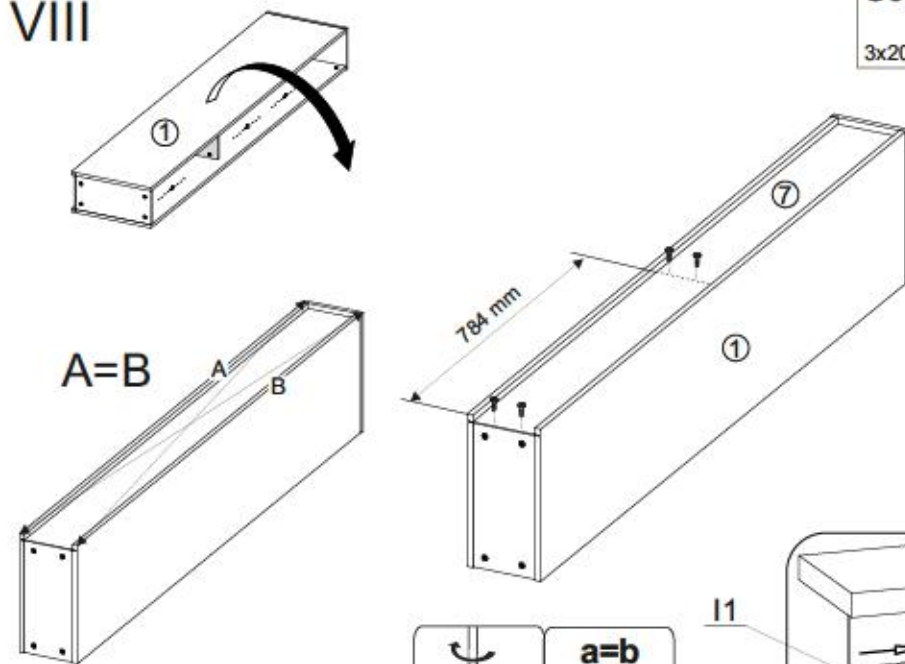

G50

3x20

x4

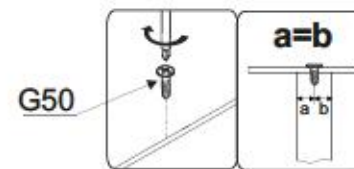

I1

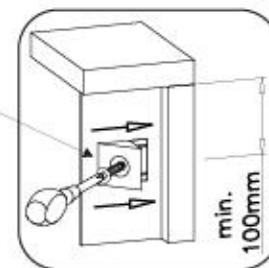



IX

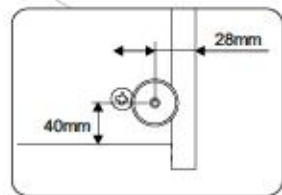
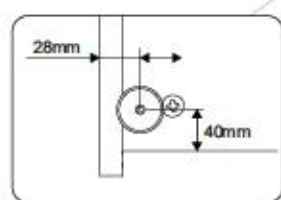
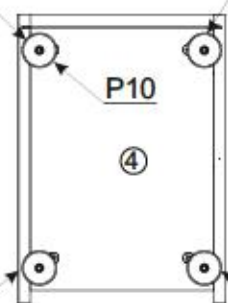
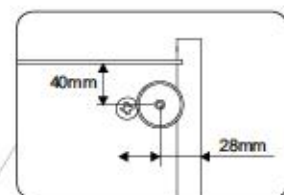
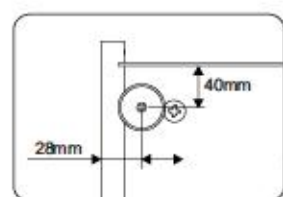
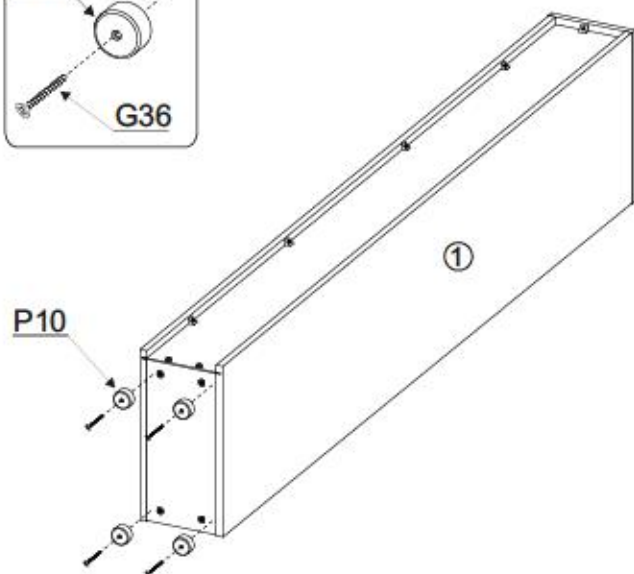
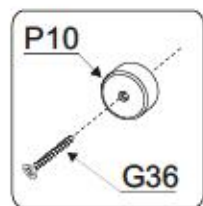

X

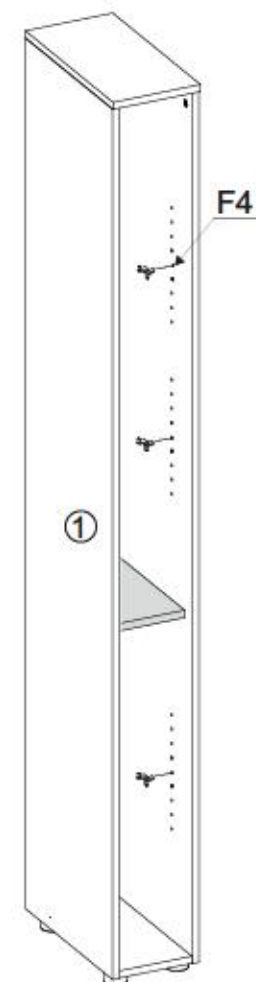
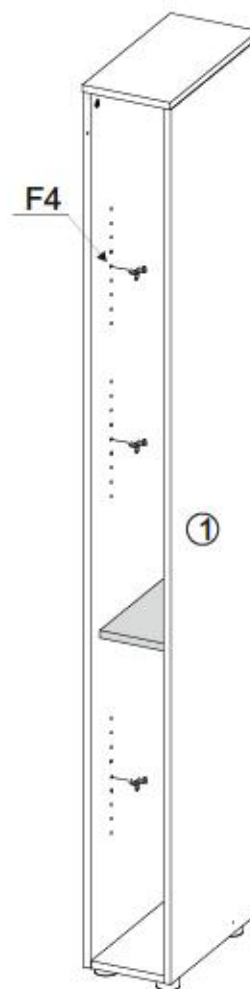
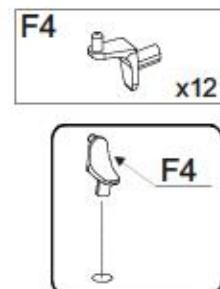



XI

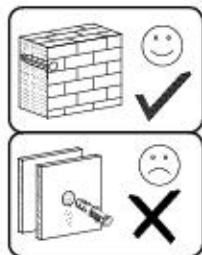

G34

3,5x16

x1

M11

x1



17a

x4



17b

x4

M11

M11

G34

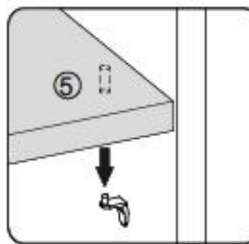
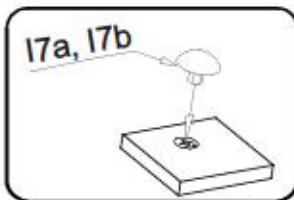
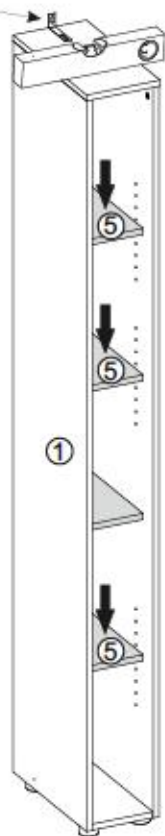
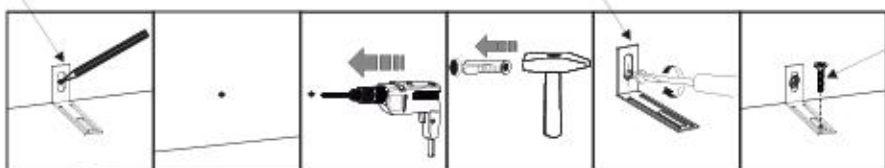

Name • Nom • Nome • Naom • Nazwa • Jméno • Názov • Név • Denumire • Isim • Имя
Nr • No • N° • Номер • Č • Sz • Typ • Type • Tip • Típus • Típo • Tun

CITY / GIRON

--

20

D **Ukraine: Дирекція по Доставка**
Sollte Ihnen ein Beschlagsfehler, können Sie diese Servicekarte direkt an die untenstehende Adresse mailen. Wir können allerdings nur Beschlagsfehler auf diesem Wege verschicken. Sollten Sie eine andere Beschwerde an Ihren Möbelstück haben, so wenden Sie sich bitte direkt an Ihr Möbelhaus.

GB Our direct order service for fitting. If a fitting part is missing, you can e-mail this service card directly to the address below. However, we can only send fitting parts in this way. If you have any other issues for complete, contacting your item of furniture, please contact your furniture store directly.

CZ Některé příklady chyb při montáži. Obyčejně však můžete tuto service kartu odeslat emailem přímo na níže uvedenou adresu. Touto cestou však můžete poslat až jen díly kování. Pokud byste měli nějaký jiný problém, obraťte se přímo na svého prodejce nábytku.

F Bien étudier la notice de montage. Si vous remarque une erreur, veuillez envoyer directement la présente carte service. Toutefois, nous ne pouvons que vous renvoyer des pièces de montage. Pour tout autre type de réclamation concernant votre meuble, veuillez contacter directement votre magasin d'ameublement.

I Il nostro servizio è diretto per i casi di errore durante l'installazione. Qualora vi dovesse mancare un pezzo di fissaggio, allora vi preghiamo di inviare questa carta di servizio immediatamente all'indirizzo sottostante. Possiamo inviare i pezzi di fissaggio solamente per mezzo di questo procedimento. Qualora dovete avere qualsiasi altro problema in merito al mobile, allora vi preghiamo di rivolgervi direttamente al Vostro Negozio di mobili.

BG Нашата директна услуга за обслуга. Ако липне част от комплект, потърсете помощта на специалистите от магазина, където сте закупили стоката.

NL Onze directievoor voor lokale ondersteuning. Wanneer er een onderdeel ontbreekt, kunt u deze servicekaart direct aan onze afdeling e-mailen. Wij kunnen langere dienstverlening alleen via de winkel waar u het meubel hebt aangekocht.

PL Nasz bezpośredni serwis dotyczy części montażowych. Jeżeli brakuje części koniecznych do montażu, prosimy o przesłanie nam niniejszej karty serwisowej na poniższy adres e-mailowy. W innych sprawach możemy przesłać jedynie brakujące części. W przypadku innych skarg dotyczących mebla, prosimy o kontakt z sklepem, w którym zakupiliście mebel.

HR Servis za okvire. U slučaju da nedostaje neki od dijelova molimo vas da se do dalje upućujete mail adresom koji je naveden odole. Na ovaj način mogu se dostaviti samo okviri. U slučaju da imate dodatne prigovore vezane uz loš rad namještaja molimo vas da se obično obratite trgovini namještaja gdje je isti kupljen.

HU Direktrendelésünk csak a hiányzó részeket érinti. Ha hiányzik egy rész, ezt a kártyát elektronikus úton küldhet az alább található címre. Azonban csak a szükséges darabokat így küldhet. A meubelen másféle reklamációt ill. hibát elektronikus úton nem tudunk kezelni.

SK Naš priamy servis pre časti kování. Ak by Vám chýbala niekterá časť kování, môžete poslať túto service kartu emailem na nižšie uvedenú adresu. Cieľom kování Vám môžeme poslať iba kování. Ak by ste mali iný problém, obráťte sa priamo na Vašu predajňu nábytku.

SLO Neka direktna usluga stoji samo za okvire. Da vam manjka kakikoli okvir, lahko to sporo leto emailem pošljete po e-pošti direktno na spodnji naslov. Po se postvam lahko pošljemo samo okvire. Če imate kakikoli kakšen drug del pohleba, se obrnite neposredno na vašo trgovino pohleba.

RO Servisul nostru direct este destinat doar pentru cazurile de lipsă a unor piese de mobilier. Dacă aveți o altă reclamație referitoare la piesa de mobilier, atunci vă rugăm să vă adresați direct la magazinul dvs. de mobilier.

RUS Наш прямой сервис для поставки фурнитуры. Если оказывается, что Вам не хватает того или иного элемента фурнитуры, Вы можете отправить сервисную карту по адресу непосредственно на нижеприведенный адрес электронной почты. Однако, такие обращения мы можем пересылать лишь фурнитуру. Если же у Вас возникнут иные претензии относительно прочей мебели, пожалуйста, обращайтесь непосредственно в организацию, осуществляющую продажу.

S Vr. direktservisica för beslagdelar. Om du saknar en beslagdel kan du skicka detta servicekort direkt till e-postadressen som anges nedan. Tillåt oss skicka de delar som du saknar till ditt hem eller till ditt företag. Om du vill reklamera ditt möbel av annan anledning än att du saknar ett beslagdel, direkt.

ES Nuestro servicio directo para accesorios. Si le falta algún accesorio, puede enviar esta tarjeta de servicio directamente a la siguiente dirección. No obstante, por este método solo podemos enviar accesorios. Si tiene alguna otra objeción sobre su mueble, consulte directamente con su mueblería.

TR Doğrudan işbirliği için hizmetler. Eğer donanımınızda bir parçanın eksik olduğunu fark ederseniz, lütfen bu hizmet kartını doğrudan aşağıdaki adrese gönderin. Bu şekilde sadece donanım parçalarını gönderebiliriz. Mobilyanızda başka şikayetleriniz varsa lütfen doğrudan mobilya satıcınıza danışın.

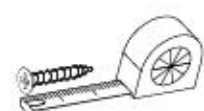

B1 ø8x35 x...	17a x...	17b x...
K1 x...	K10 x...	G36 4x30 x...
G34 3,5x16 x...	M11 x...	G50 3x20 x...
P10 x...	F4 x...	



+49 5233 95 290 10

service@mv-steinhelm.de

Name • Nom • Nome • Naom • Nazwa • Jméno • Νόμος • Νέμ • Denumire • Isim • Имя	Nr • No • N° • Номер • Č • Sz	Typ • Type • Tip • Трpus • Тipo • Tun
CITY / GIRON	--	20

D Unsere Dienstleistungen für Beschädigte
Sollten Ihnen ein Beschädigter fallen, können Sie diese Servicekarte direkt an die untenstehende Adresse mailen. Wir können auf diese nur Beschädigte auf diesem Wege verschicken. Sollten Sie eine andere Bauschwendung an Ihren Möbelstück haben, so wenden Sie sich bitte direkt an Ihr Möbelhaus.

GB Our direct order service for filling
If a filling part is missing, you can e-mail this service card directly to the address below. However, we can only send filling parts in this way if you have any other cause for complaint concerning your item of furniture, please contact your furniture store directly.

CZ Nahr přílohu služby pro kování
Chytl-li vám nějaký díl z kování, můžete tuto servisní kartu odeslat e-mailem přímo na níže uvedenou adresu. Touto cestou však můžeme poslat jen díly kování. Pokud byste reklamovali jiný díl nábytku, obraťte se přímo na svého prodejce nábytku.

F En attendant la notice de montage
Si vous remarquez une erreur, veuillez envoyer directement la présente carte service à l'adresse e-mail indiquée ci-dessous. Cependant, ceci nous permet uniquement d'envoyer des ferrures. Pour tout autre type de réclamation ne concernant votre meuble, veuillez contacter directement votre magasin d'ameublement.

I Il nostro servizio di aiuto per i danni del ferreamento
Qualora vi dovesse mancare un pezzo di ferreamento, allora vi preghiamo di inviarci questa carta di servizio immediatamente affinché il pezzo arrivi subito. Possiamo inviare i pezzi di ferreamento solamente per mezzo di questo procedimento. Qualora dovete avere qualche altra reclamazione in merito al mobile, allora vi preghiamo di rivolgervi direttamente al Vostro Negozio di mobili.

BG Нашата директна услуга за облек
Ако ви липне част от комплекта, потърсете местоположението на продавача и не го свържете на e-mail адреса, защото по-голям дял от нашите заявки за доставяне само на повреда на елементи от облека. Ако установите друг дефект на мебелта, ви съветваме да се обърнете към мебелното предприятие, от който сте закупили обекта.

NL Onze directservice voor losse onderdelen
Wanneer er een onderdeel ontbreekt, kunt u deze servicekaart direct aan onderstaand e-mailadres sturen. Wij kunnen langzame deze weg echter alleen bestaande verstuuren. Mocht u een ander probleem aan uw meubel hebben, verzoeken wij u contact op te nemen met uw meubel dealer.

PL Nasz bezpośredni serwis części montażowych
Jeżeli brakuje części konstrukcyjnych do montażu, prosimy o przesłanie nam niniejszej karty w celu przesyłki na niżej podany adres e-mailowy. W ten sposób możemy przesyłać Państwu tylko brakujące części. W przypadku innych reklamacji dotyczących mebla, prosimy zgłaszać je do salonu meblowego, w którym został dokonany zakup.

HR Servis za otkov
U slučaju da nedostaje neki od dijelova molimo vas da na dolje navedenu mail adresu pošaljete našu servisnu karticu. Na ovaj način mogu se dostaviti samo otkovi. U slučaju da imate dodatne prigovore vezane uz komad namještaja molimo vas da se obratite izravno trgovini namještaja gdje je isti kupljen.

HU Direktnál pórtávkát veszélők esetén
Ha hiányzik egy vasalat, ezt a kártyát kővetlenül elküldheted az alábbi e-mail címre. Azonban csak a vasalatok tudnak így küldeni. Amennyiben másfajta reklamációt kell benyújtani, kérlek, fordulj a kővetelőnél a boltodhoz.

SK Náš priamy servis pre štít kování
Ak by vám chýbala niekajá časť kování, môžeme poslať toto servisnú kartu e-mailom na nižšie uvedenú adresu. Cieľom kování a vieme poslať iba tieto správkom. Ak by ste mali inú sťažnosť ohľadom Vášho nábytku, obráťte sa priamo na Vašu predajňu nábytku.

SLO Naše direktno uslužbovanje za delce
Če vam manjka kakšno delce, lahko to servisu karico pošljete po e-pošti direktno na spodnji naslov. Po tej poti vam lahko pošljemo samo delce. Če delite reklamacijo kakšnega drugega delca pohištva, se obrnite neposredno na vašo trgovino pohištva.

RO Serviciul nostru direct pentru kování
În cazul în care vă lipsește o piesă de feronerie e-mailul cu înțelesul direct acestei card de service prin e-mail la adresa de mai jos. Nu ni putem expedia piesa de feronerie decât în această cale. Dacă aveți o altă reclamație referitoare la piesa de mobilier, atunci vă rugăm să vă adresați direct la magazinul dvs. de mobilier.

RUS Наш прямой сервис для поставки фурнитуры
Если обнаружено, что Вам не хватает какого-либо элемента фурнитуры, Вы можете отправить сервисную карту по факсу непосредственно на нижеуказанный адрес электронной почты. Однако, такие образцы мы сможем переслать лишь фурнитуру. Если же у Вас возникнут любые претензии относительно приобретенной мебели, пожалуйста, обращайтесь непосредственно в магазин, осуществляющий продажу.

S Měr direktní služba pro štít kování
Om du mearner bestaget kan du alcks dette servicokort d msk til de-producerehen som angår msk. Tnk på at det er den endst mlghest til alcks bestaget det dg. Om du ml msk om et mbel av en annan anledning mlste du kontakta ditt mbelhus direkt.

ES Nuestro servicio directo para accesorios
Si le falta algún accesorio, puede enviar esta tarjeta de servicio directamente a la siguiente dirección. No obstante, por este método solo podemos enviar accesorios. Si tiene el gura otra objeción sobre su mueble, consulte directamente con su mueblería.

TR Doğrudan lta dogudan servisi
Eğer doğrudan alacağınız bir aksesuarı bulamazsanız, bu servis kartını doğrudan aşağıdaki bu adresle doğrudan mail ile gönderebilirsiniz. Ancak diğer aksesuarlar için doğrudan mail yoluyla gönderebilirsiniz. Diğer aksesuarlar için doğrudan mail yoluyla gönderebilirsiniz.

nr	L[mm]	B[mm]	T[mm]	Menge	Coll
1	1954	400	16	1	1/1
2	1954	400	16	1	1/1
3	200	401	16	1	1/1
4	166	378	16	1	1/1
5	166	325	16	3	1/1
6	166	325	16	1	1/1
7	1956	176	3	1	1/1

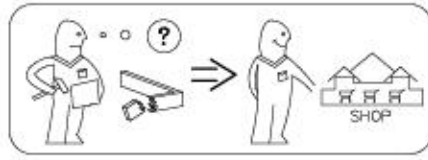
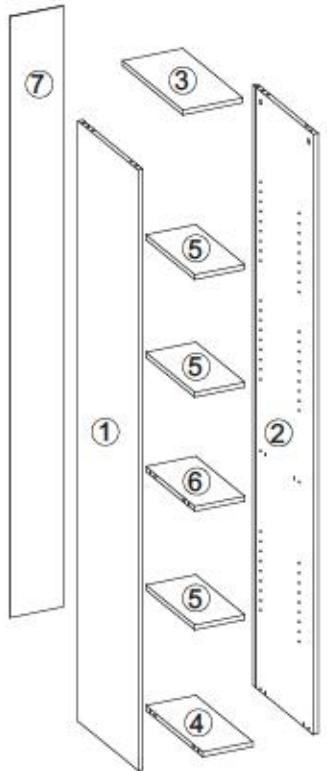

Modell: CITY / GIRON 25

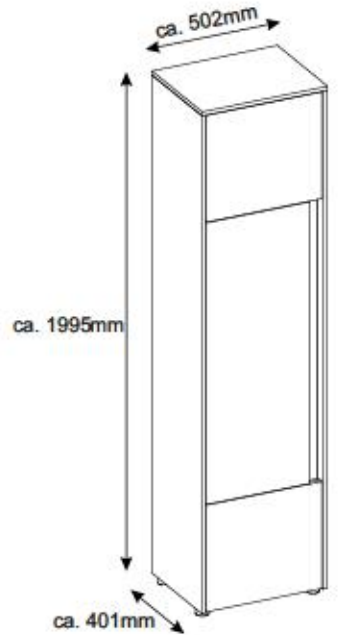

- (D)** Montageanleitung
- (NL)** Handleiding voor de montage
- (TR)** Montaj talimatı
- (F)** Notice de montage
- (CZ)** Montážní návod
- (HU)** Szerelési útmutató
- (GB)** Assembly Instructions
- (PL)** Instrukcja montażu
- (RU)** Инструкция по монтажу
- (IT)** Istruzioni di montaggio
- (SK)** Návod na montáž
- (RO)** Instrucțiuni de montaj
- (ES)** Instrucciones de montaje
- (TR)** Montaj Talimatı

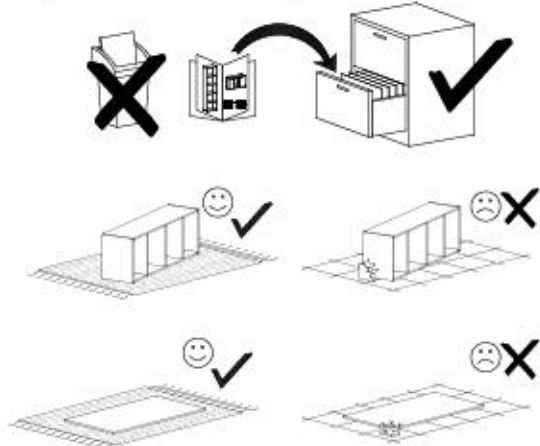
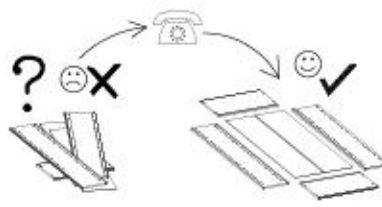
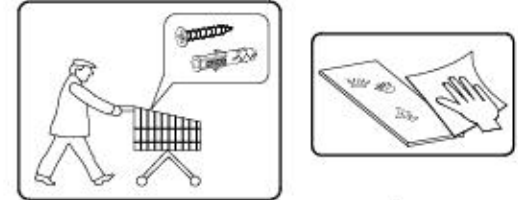
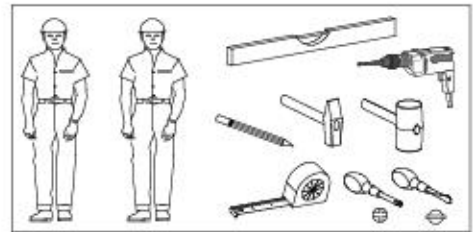



nr	L[mm]	B[mm]	T[mm]	Menge	Colt
1	1954	400	16	1	1/1
2	1954	400	16	1	1/1
3	502	401	16	1	1/1
4	468	362	16	3	1/1
5	468	322	16	2	1/1
6	1122	77	38	1	1/1
7	419	463	16	2	1/1
8	1105	410	16	1	1/1
9	1956	478	3	1	1/1

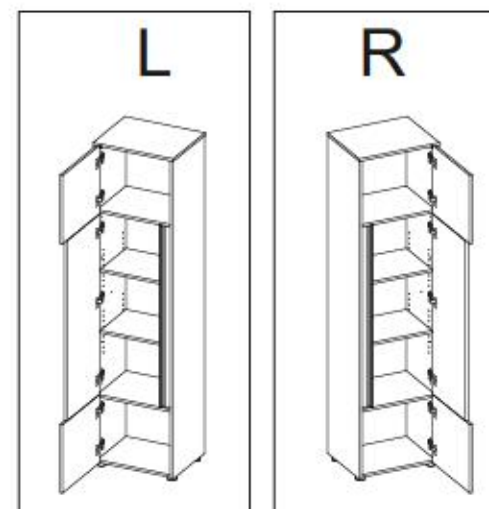
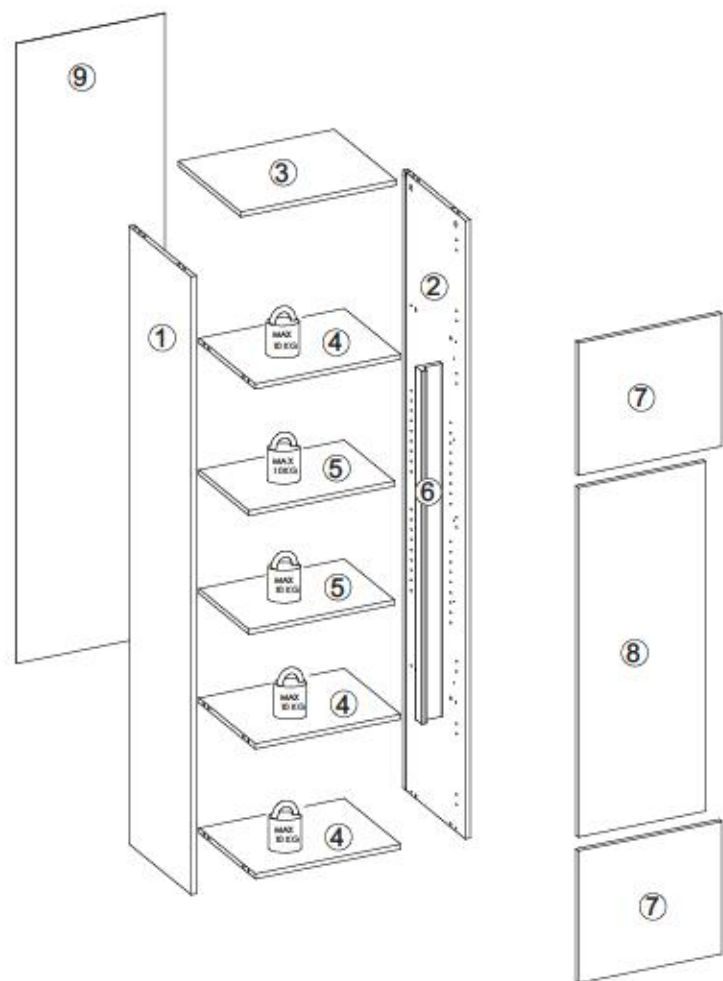

B1 ø8x35 x16	I7 x12	K1 x16	K10 x16	D4 x7
C6 x7	G36 4x30 x4	G34 3,5x16 x15	G49 4x16 x10	F13 x5
I1 x9	M11 x1	G50 3x20 x12	P10 x4	F2 x8



I

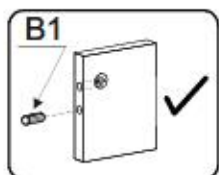
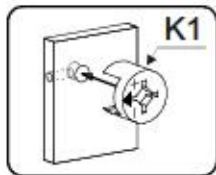
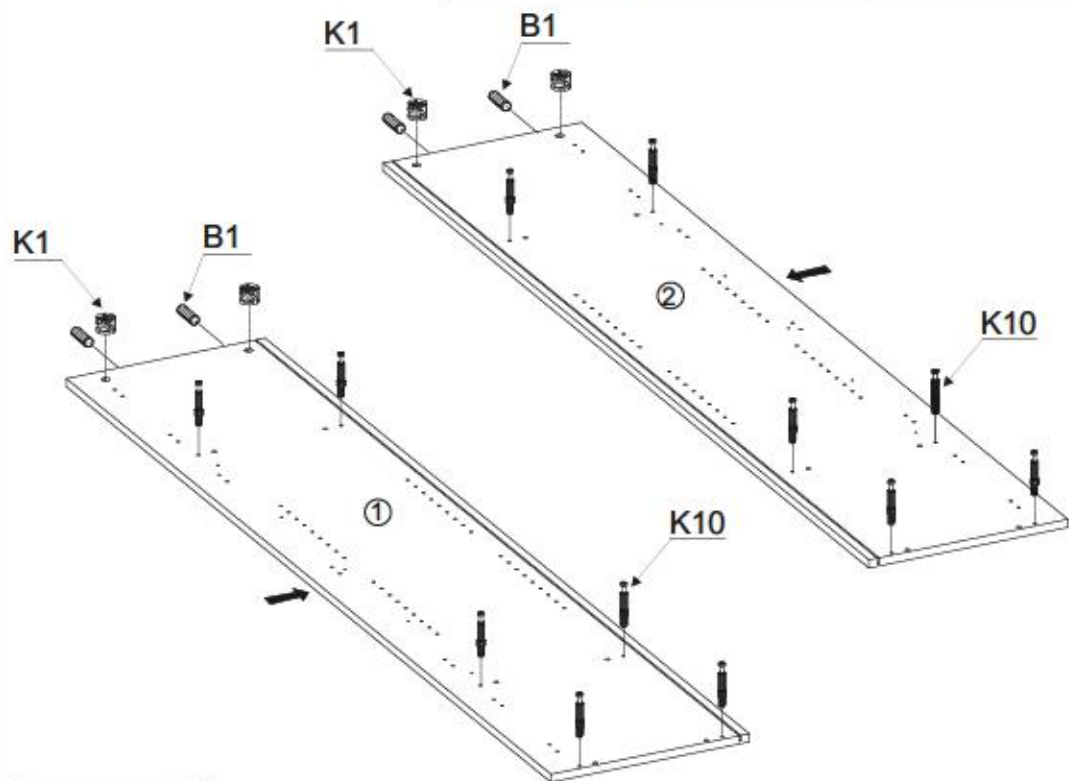
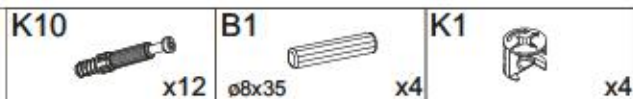

II

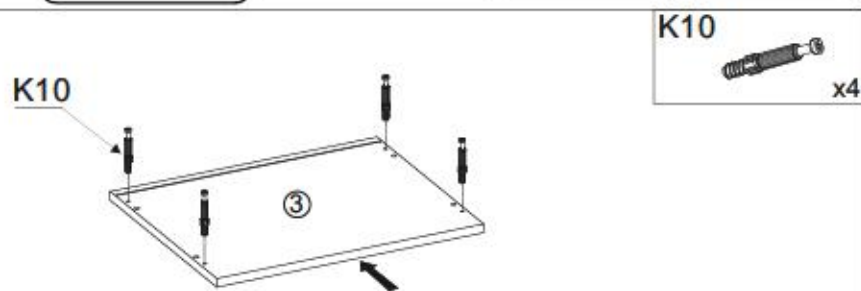

III

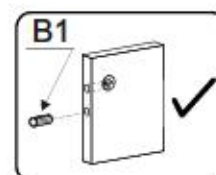
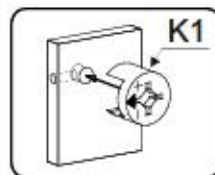
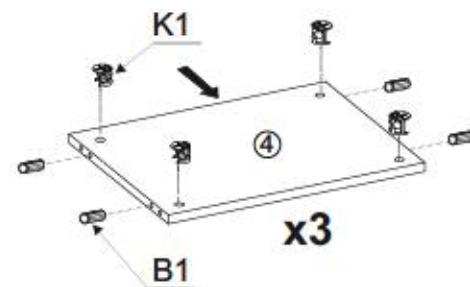
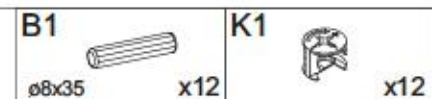

IV

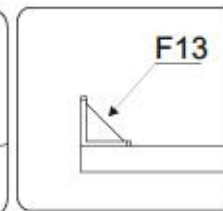
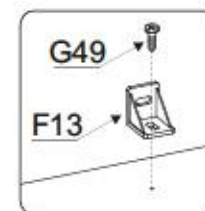
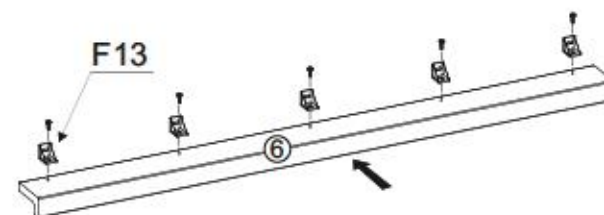
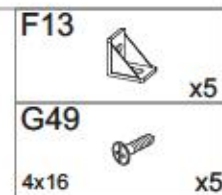



V

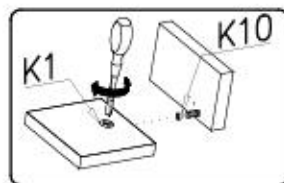
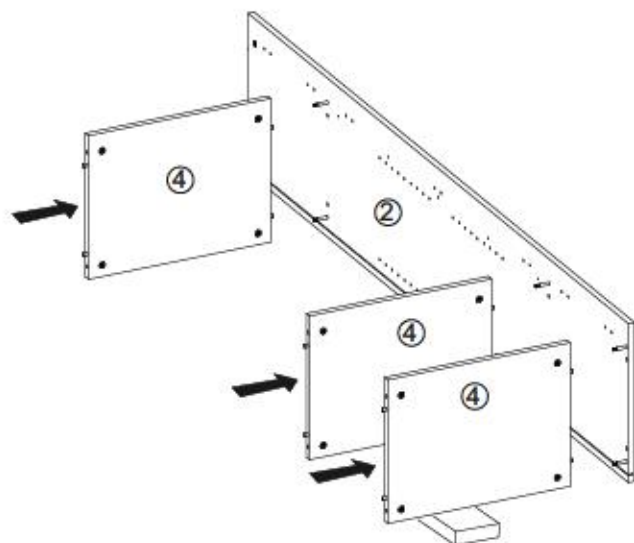

VII

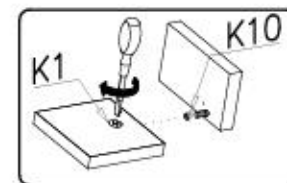
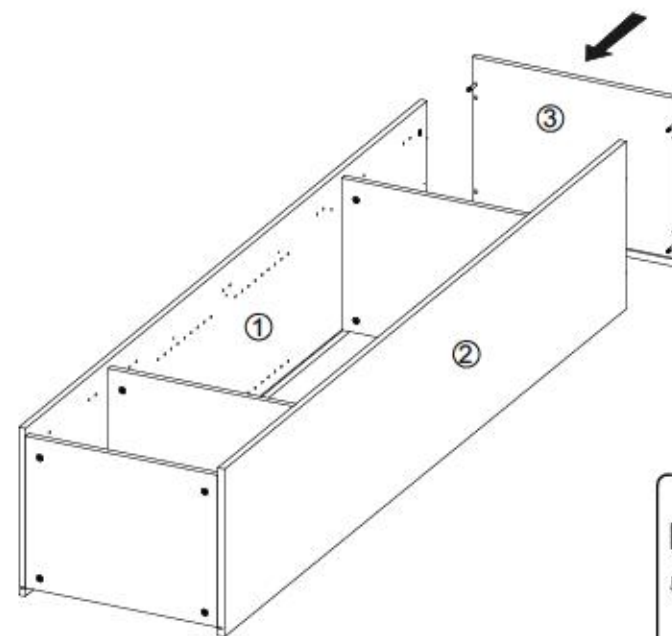

VI

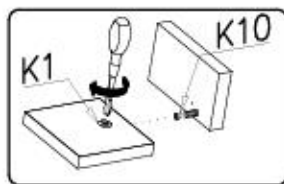
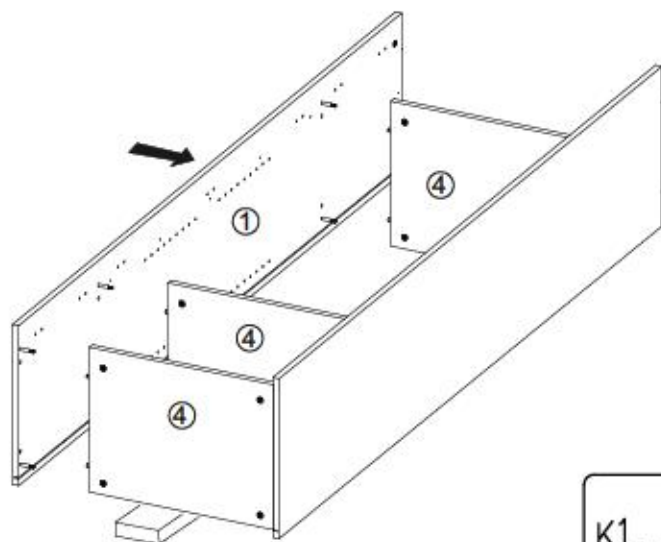

VIII

G36

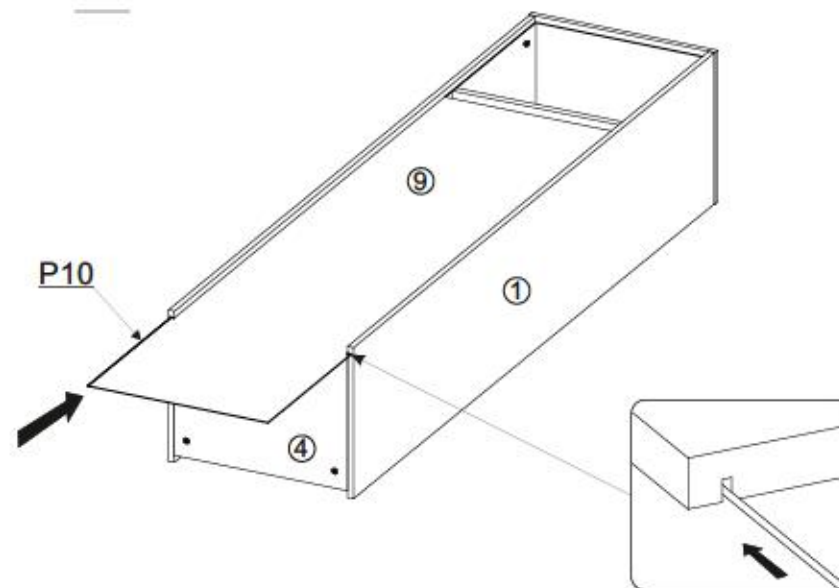

8/18

CITY / GIRON 25



IX

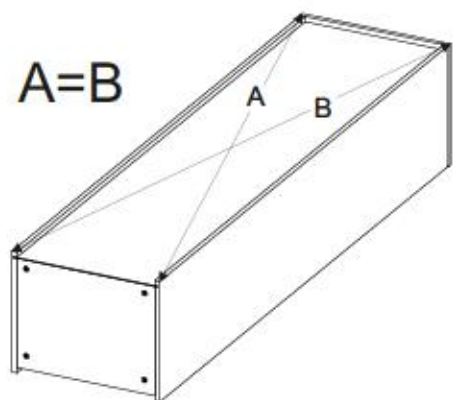

G50



3x20

x12

I1



x9

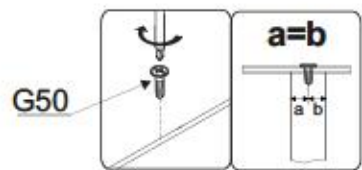
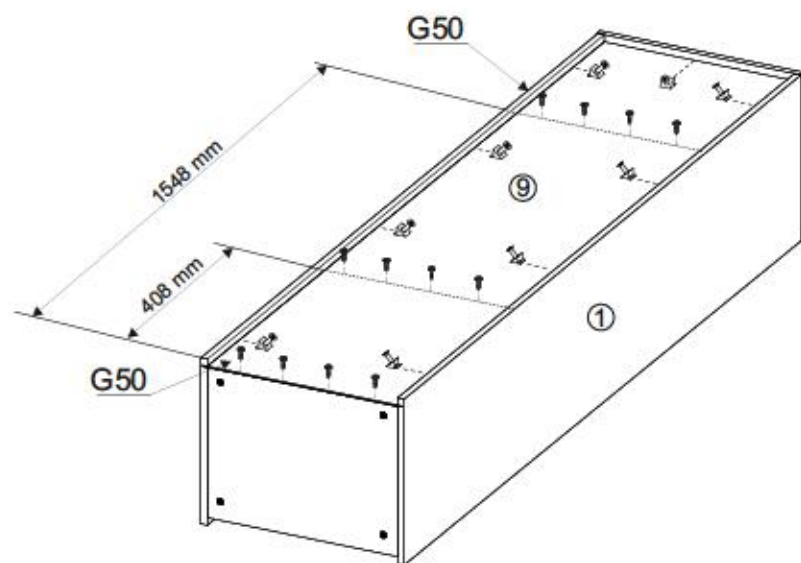

I1

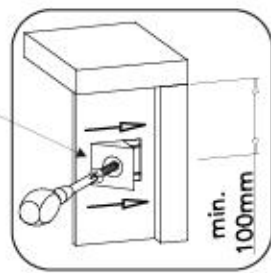

9/18

CITY / GIRON 25



X

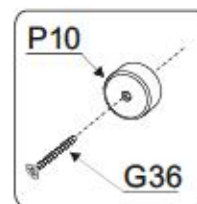

P10



x4

G36



4x30

x4

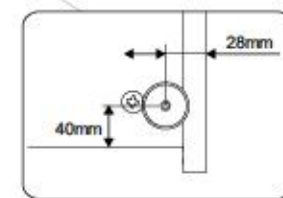
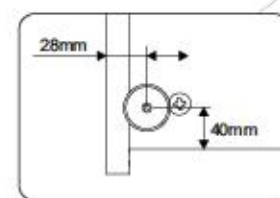
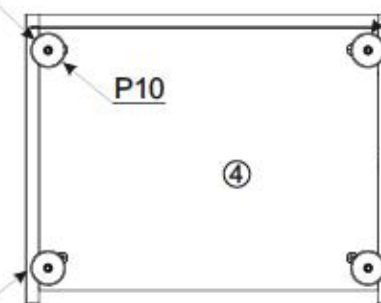
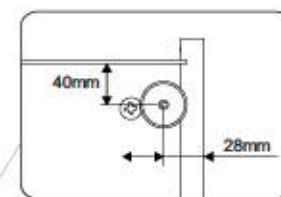
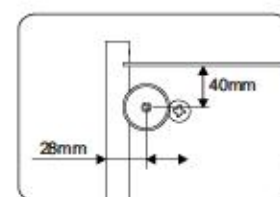
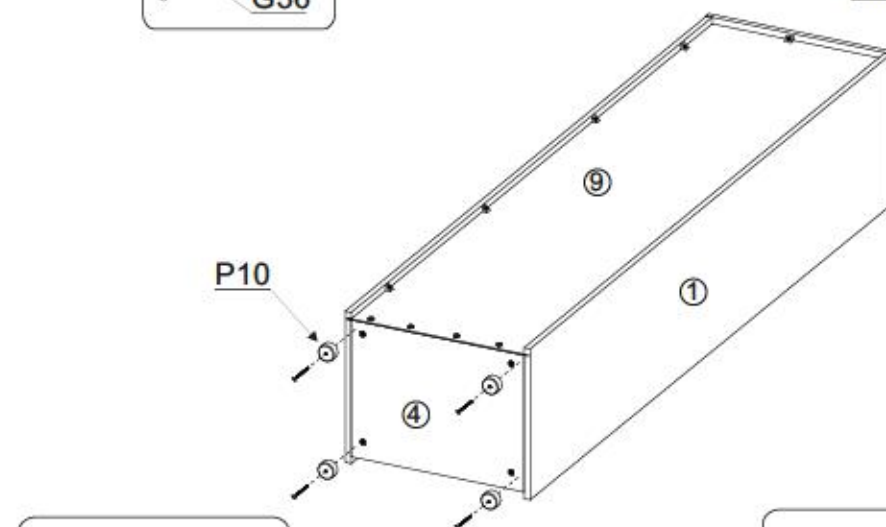

10/18

CITY / GIRON 25



XI

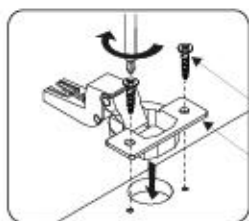

G34

C6

C6



x3

G34



3,5x16

x6

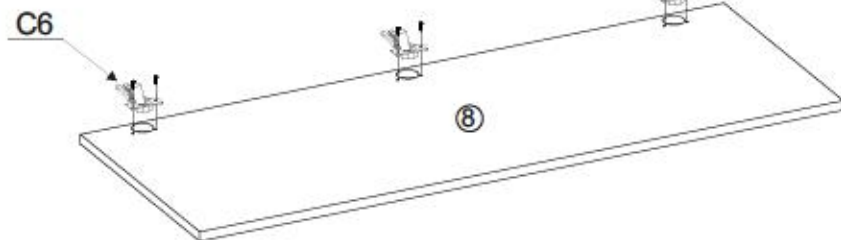

C6

8

XII

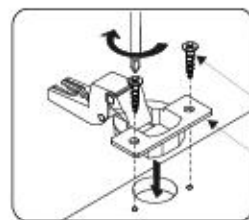

G34

C6

C6



x4

G34



3,5x16

x8

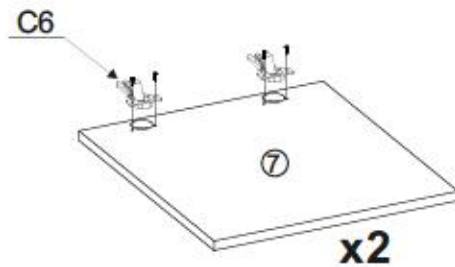

C6

7

x2

11/18

CITY / GIRON 25



XIII

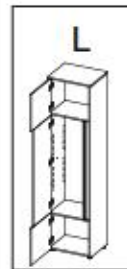

L

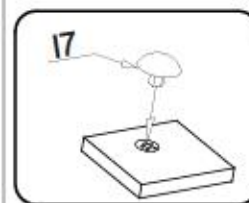

17

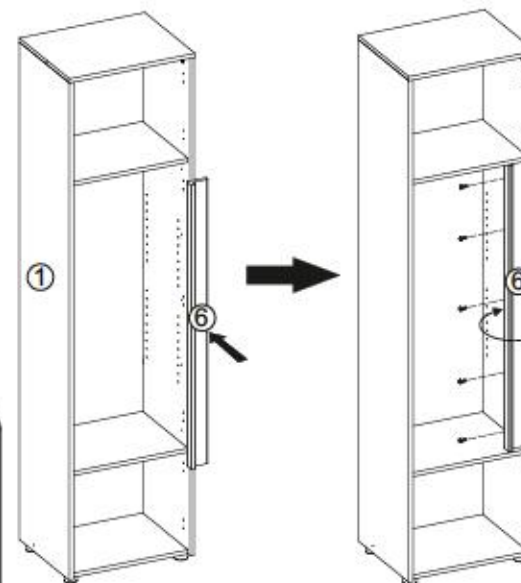

1



6

G49



4x16

x5

17



x12

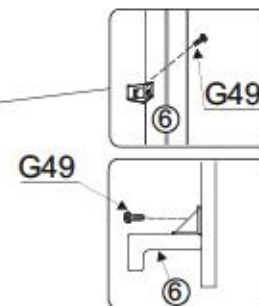

G49

6

G49

6



R

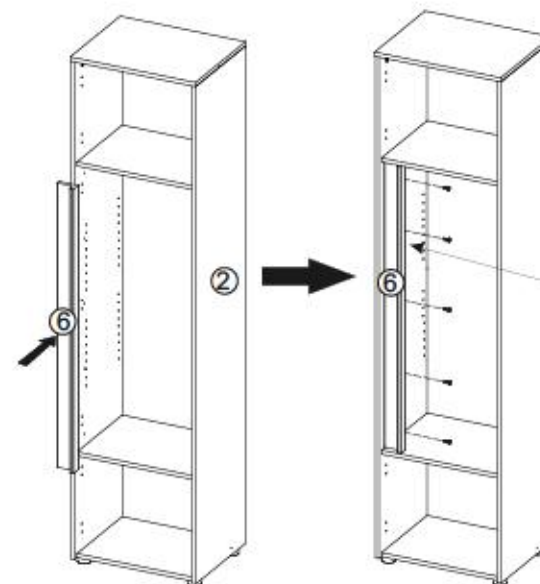

2



6

G49



4x16

x5

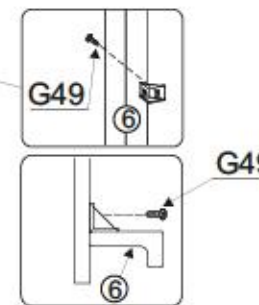

G49

6

G49

6

12/18

CITY / GIRON 25



XIV

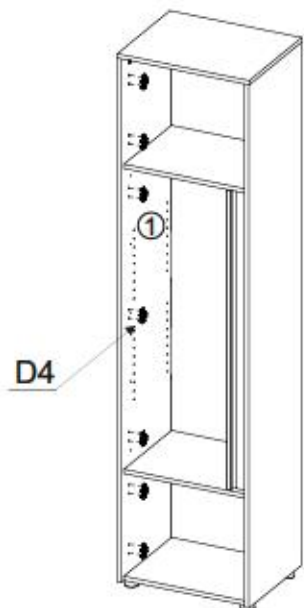
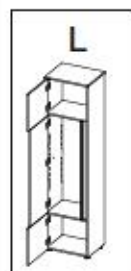

D4

D4



x7

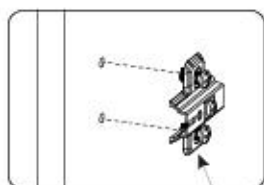

D4

D4



x7

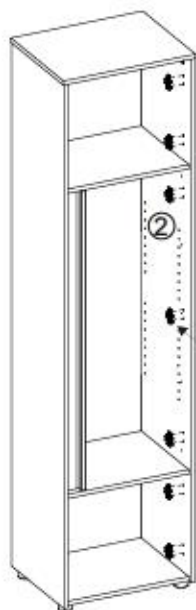
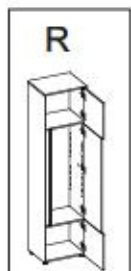

D4

D4

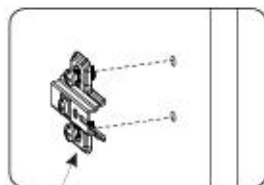

13/18

CITY / GIRON 25



XV

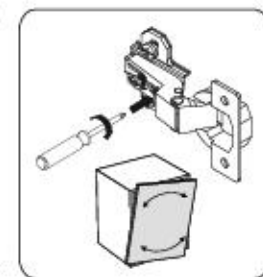
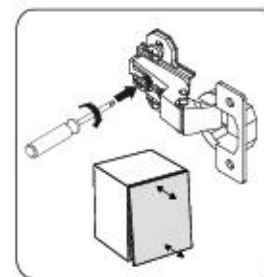
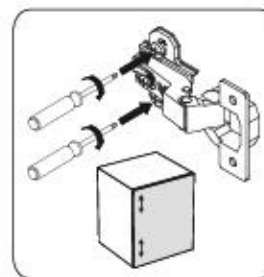
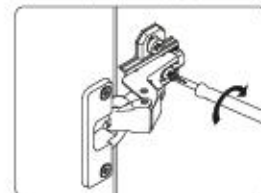
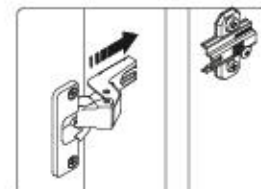
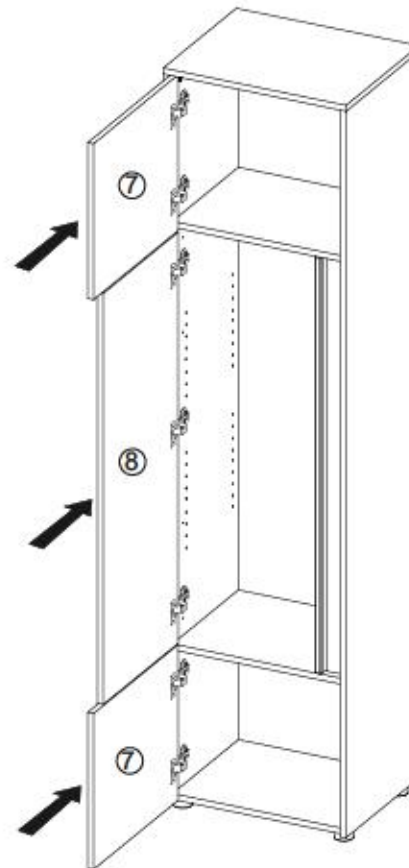
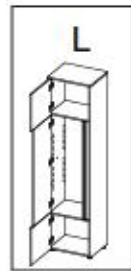

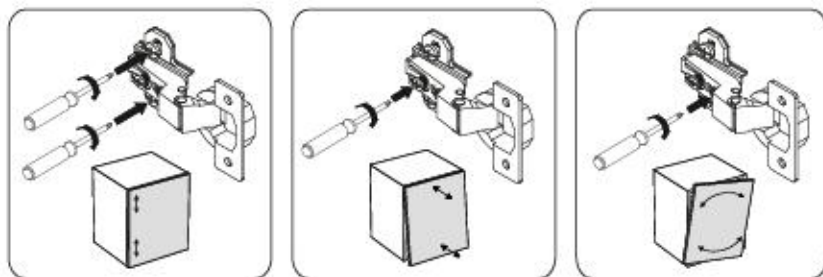
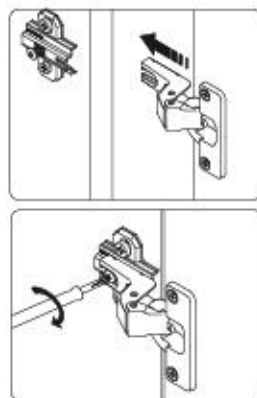
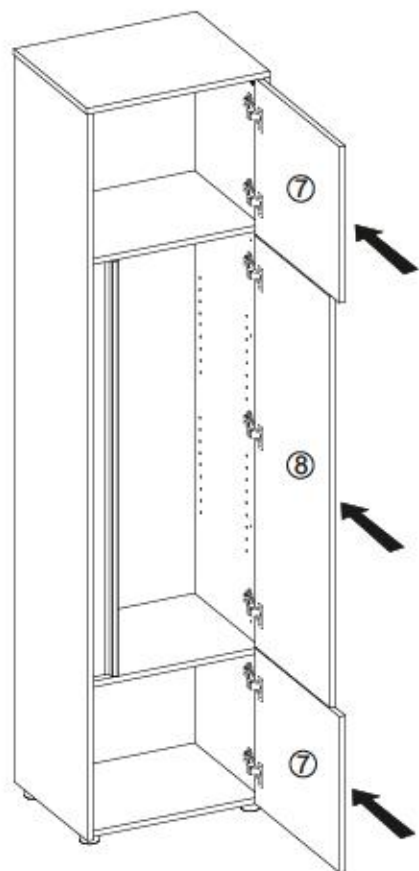

XVI

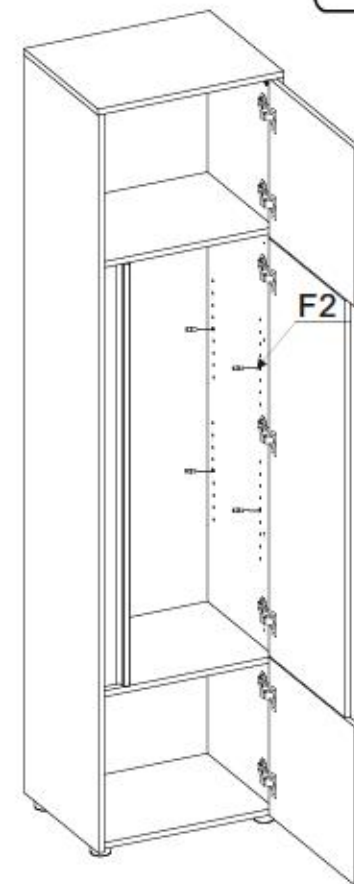
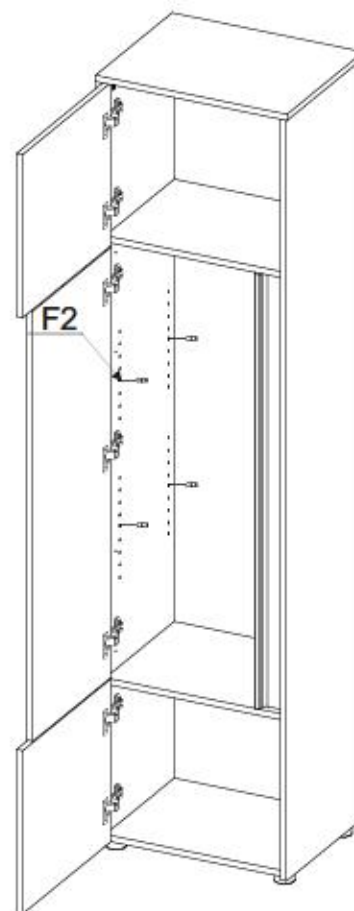
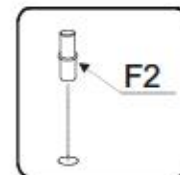
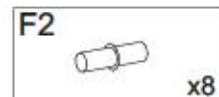



XVII

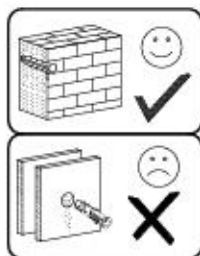

- G34  x1
- 3,5x16
- M11  x1

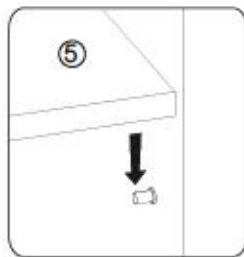
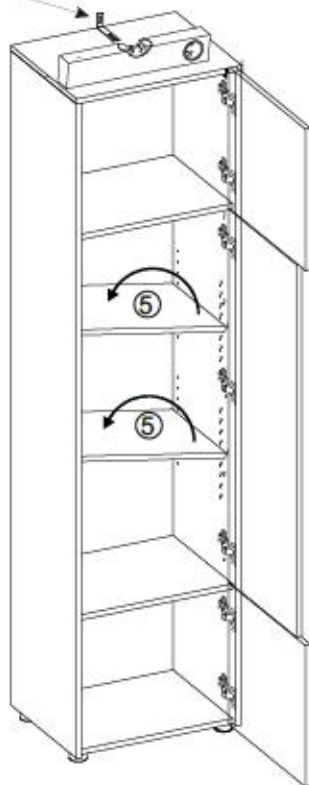
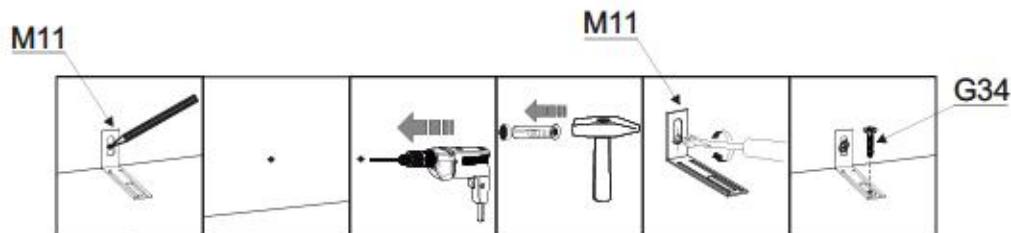

Name • Nom • Nome • Naam • Nazwa • Jméno • Νόζον • Νέυ • Denumire • Isim • Название	Nr • No • N° • Номер • Č • Sz	Typ • Type • Tip • Tpus • Tpo • Tun
CITY / GIRON	--	25

D Unsere Dienstleistung ist ausschließlich für den Einsatz an der unterstehenden Adresse möglich. Wir können allerdings nur Bestelldetails auf diesem Wege verschicken. Sollten Sie eine andere Bestenstellung in Ihrem Möbelstück haben, so wenden Sie sich bitte direkt an Ihr Möbelhaus.

GB Our direct order service for filling in a filling part is limited. If a filling part is missing, you can e-mail this service card directly to the address below. However, we can only send filling parts in this way. If you have any other issues for completion, concerning your item of furniture, please contact your furniture store directly.

CZ Naše příslužba slouží pro kování. Chybí-li vám nějaký díl z levnic, můžete tuto službu také odešlat e-mailem přímo na níže uvedenou adresu. Touto cestou však můžeme odeslat jen díly kování. Pokud byste měli nějakou jinou problém, obraťte se přímo na svého prodejce nábytku.

F Bien étudier la notice de montage. Si vous manquez une pièce, veuillez envoyer directement la présente carte service. Toutefois, nous ne pouvons envoyer que des pièces de remplissage. Pour tout autre type de problème concernant votre meuble, veuillez contacter directement votre magasin d'ameublement.

I Il nostro servizio diretto per l'ordine delle braccette. Qualora Vi dovesse mancare una braccetta, inviate questa carta di servizio immediatamente all'indirizzo sottostante. Possiamo inviare i pezzi di braccetto solamente per mezzo di questo procedimento. Qualora dovete avere qualche altro problema in merito al mobile, allora Vi preghiamo di rivolgervi direttamente al Vostro Negozio di mobili.

BG Нашата директна услуга за обвивки. Ако липсват части от обвивката, потърсете настоящата службена карта и я изпратете на e-mail адреса, посочен по-долу. Тя може да бъде използвана за доставяне само на обвивки. За всички други проблеми се обърнете на местния магазин за мебелировка, от който сте закупили стоката.

NL Onze directie dienst voor losse onderdelen. Wanneer er een onderdeel ontbreekt, kunt u deze aanvraagkaart direct aan onze afdeling e-mailadres sturen. Wij kunnen langa die weg echter alleen losse onderdelen vaststellen. Mocht u een ander probleem met een meubel hebben, verzoecken wij u contact op te nemen met uw meubelwinkler.

PL Nasz bezpośredni serwis części montażowych. Jeżeli brakuje Ci części konstrukcyjnych do montażu, prosimy o przesłanie nam niniejszej karty serwisowej na niżej podany adres e-mailowy. W ten sposób możemy przesłać. Pełniaczu tylko brzojki. W przypadku innych problemów dotyczących mebla, prosimy o kontakt z naszym meblowcem, w którym został dokonany zakup.

HR Servis za okovice. U slučaju da nedostaje neki od dijelova molimo vas da na dole navedenu mail adresu pošaljete ovaj servisni kartić. Na ovaj način mogu se dostaviti samo okovice. U slučaju da imate dodatne prigovore vezane uz lošnju namještaja molimo vas da se obratite bravno trgovini namještaja gdje je isti kupljen.

HU Direktrendelgetésünk varabőrök esetében. Ha hiányzik egy varabőr, ezt a kártyát elektronikus úton küldhet az alább található címre. Azonban csak az alábbiakhoz tudunk így küldeni. Amennyiben másféle problémák állnak fenn a bútorteljesítéssel kapcsolatban, forduljon közvetlenül a bútorteljesítőhöz.

SK Naše príslužba slouží pro částí kovania. Ak by Vám chýbala niekaja časť kovania, môžete poslať túto servisnú kartu priamo e-mailom na nižšie uvedenú adresu. Cieľou služby je poslať iba kusy kovania. Ak by ste mali iný problém s objednaným nábytkom, obráťte sa priamo na Vašu predajňu nábytku.

SLO Naše direktno uslužbovanje strokovnih za okovice. Če vam manjka kakšna delovna okovica, lahko to sporočimo lastniku pohištva po e-pošti direktno na spodnji naslov. Po tej poti vam lahko pošljemo samo okovice. Če imate kakšne druge probleme, se obrnite neposredno na vašo trgovino pohištva.

RO Serviciu la nostru direct pentru brăcete. În cazul în care vă lipsește o buie de brăcete, puteți să trimiteți direct această card de serviu prin e-mail la adresa de mai jos. Noi nu putem expedia piese de brăcete decât pe această cale. De altă parte o altă reclamație referitoare la piese de mobilă se va trimite în regulă să vă adresați direct la magazinul dvs. de mobilă.

RUS Наша прямой сервис для поставки фурнитуры. Если окажется, что Вам не хватает той или иной комплектной фурнитуры, Вы можете отправить сервисную карту по адресу непосредственно на нижеприведенный адрес электронной почты. Однако, таким образом мы можем переслать лишь фурнитуру. Если же у Вас возникнут иные проблемы относительно сборки мебели, пожалуйста, обращайтесь непосредственно в магазин, осуществляющий продажу.

S Vår direkte tjena för beställningar. Om du saknar en beställnings del du skulle delta servicekortet direkt till e-postadressen som anges nedan. Tänk på att detta är den enda möjligheten att skicka beställningar till dig. Om du vill rapportera ett problem av annan anledning rikta du kontakten till Möbelhuset direkt.

ES Nuestro servicio directo para accesorios. Si le falta algún accesorio, puede enviar esta tarjeta de servicio directamente a la siguiente dirección. No obstante, por este método solo podemos enviar accesorios. Si tiene alguna otra objeción sobre su mueble, consulte directamente con su mueblería.

TR Doğrudan lık dogrudan servisi. Bir donanım eksikliği ya da servisi kartını dogrudan ilgili butanen adrese dogrudan mail ile iletebilirsiniz. Sadece bu yolla donanım alabilirsiniz. Mobilyanızda başka bir aksaklık ya da başka bir sorunla ilgili bir aksaklık varsa, lütfen doğrudan mobilya satıcınıza danışın.

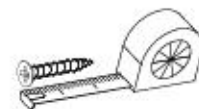

B1 ø8x35 X...	I7 X...	K1 X...
K10 X...	D4 X...	C6 X...
G36 4x30 X...	G34 3,5x16 X...	G49 4x16 X...
F13 X...	I1 X...	M11 X...
G50 3x20 X...	P10 X...	F2 X...

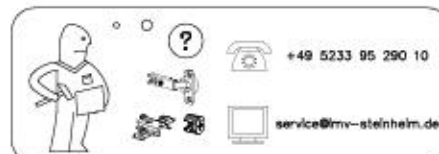

+49 5233 95 290 10

service@mv-steinheim.de

Name • Nom • Nome • Naom • Nazwa • Jméno • Νόμος • Νέμ • Denumire • Isim • Название	Nr • No • N° • Номер • Č • Sz	Typ • Type • Tip • Трpus • Тipo • Tun
CITY / GIRON	--	25

D Unsere Dienstleistungen für Beschädigte
Sollten Ihnen ein Beschädigtes helfen, können Sie diese Servicekarte direkt an die untenstehende Adresse mailen. Wir können auf englisch nur Beschädigte auf diesem Wege verschicken. Sollten Sie eine andere Übersetzung an Ihren Möbelstück haben, so werden sie sich bitte direkt an Ihr Möbelhaus.

GB Our direct order service for fitting
If a fitting part is missing, you can e-mail this service card directly to the address below. However, we can only send fitting parts in this way if you have any other claims for complaint concerning your item of furniture, please contact your furniture store directly.

CZ Nahr přímou službu pro kování
Chytl-li vám nějaký díl z kování, můžete tuto servisní kartu odeslat e-mailem přímo na níže uvedenou adresu. Touto cestou však můžeme poslat jen díly kování. Pokud byste reklamovali jiný díl nábytku, obraťte se přímo na svého prodejce nábytku.

F En attendant la notice de montage
Si vous manque une pièce, veuillez envoyer directement la présente carte service à l'adresse e-mail indiquée ci-dessous. Cependant, ceci nous permet uniquement d'envoyer des fixures. Pour tout autre type de réclamation ne concernant votre meuble, veuillez contacter directement votre magasin d'ameublement.

I Il nostro servizio di aiuto per il ordine dei fermetimenti
Qualora vi dovesse mancare un pezzo di fissaggio, allora vi preghiamo di inviarc questa carta di servizio immediatamente affinché il pezzo arrivi subito. Possiamo inviare i pezzi di fissaggio solamente per mezzo di questo procedimento. Qualora dovete avere qualche altra reclamazione in merito al mobile, allora vi preghiamo di rivolgervi direttamente al Vostro Negozio di mobili.

BG Нашата директна услуга за обикол
Ако ви липват части от комплектта, потържете местоположението на продавача на мебелите и ни изпратете на е-мил адреса, посочен по-долу. По този начин можем да доставим само крепежни елементи от обикол. Ако установите друг дефект на мебелите, Ви съветваме да се обвържете със специалист из продажбата, от който сте закупили обиколта.

NL Onze directservice voor losse onderdelen
Wanneer er een onderdeel ontbreekt, kunt u deze servicekaart direct aan onderstaand e-mailadres sturen. Wij kunnen langzame deze weg echter alleen bestaande vastzetten. Mocht u een ander probleem aan uw meubel hebben, verzoeken wij u contact op te nemen met uw meubel dealer.

PL Nasz bezpośredni serwis części montażowych
Jeżeli brakuje części konstrukcyjnych do montażu, prosimy o przesłanie nam niniejszej karty w celu otrzymania na nią przesyłki adres e-mailowy. W ten sposób możemy przesłać Państwu tylko konstrukcyjne części. W przypadku innych reklamacji dotyczących mebla, prosimy zgłaszać je do swojego meblowego, w którym został dokonany zakup.

HR Servis za olovu
U slučaju da nedostaje neki od dijelova molimo vas da na dole navedenu mail adresu pošaljete naš servisni obrazac. Na ovaj način mogu se dostaviti samo olovi. U slučaju da imate dodatne prigovore vidimo uz komad namještaja molimo vas da se obratite svom trgovini namještaja gdje je i kupili.

HU Direktánáljártunk vasalatként érkező
Ha hiányzik egy vasalat, ezt a kiegészítő táblánál elküldhet az alábbi e-mail címre. Azonban csak a vasalatként tudunk így küldeni. Amennyiben másfajta reklamációt áll lenn közölnétekkel, kéjük, forduljon kiegészítő táblát vásárlóhoz.

SK Náš priamy servis pre štít kovánia
Ak by vám chýbala nejaká časť kovánia, môžeme poslať toto servisní listu poštou e-mailom na nižšie uvedenú adresu. Cieľ je kovánie a vieme poslať iba tieto aplikácie. Ak by ste mali inú sťažnosť ohľadom Vášho nábytku, obráťte sa priamo na Vašu predajňu nábytku.

SLO Naše direktna usluga za dodatke za olovu
In caso di care di fissaggio o pezzi di ferro si può utilizzare direttamente questa carta di servizio prima e-mail (l'indirizzo e-mail) o in persona, spedendo la fotocopia di esle o al nostro call. Dacă aveți o altă reclamație referitoare la piesa de mobilier, atunci vă rugăm să vă adresați direct la magazinul de mobilă.

RO Наш прямой сервис для поставки фурнитуры
Если отсутствует, что бы не хватало какого-либо элемента фурнитуры, Вы можете отправить сервисную карту по факсу непосредственно на нижеуказанный адрес электронной почты. Однако, такие образом мы можем переслать лишь фурнитуру. Если у Вас возникли другие претензии относительно приобретенной мебели, пожалуйста, обращайтесь непосредственно в магазин, осуществляющий продажу.

RUS Мръ директна услуга за обикол
Om du saknar en beslagdel kan du skicka detta servicekort till oss till adressen som anges nedan. Tillk på så sätt kan vi endast skicka beslagdelar till dig. Om du vill reklamera ditt möbel av annan anledning måste du kontakta ditt möbelhus direkt.

S Nuestro servicio directo para accesorios
Si le falta algún accesorio, puede enviar esta tarjeta de servicio directamente a la siguiente dirección. No obstante, por este método solo podemos enviar accesorios. Si tiene el gura otra objeción sobre su mueble, consulte directamente con su mueblería.

ES Donnellur lito dogudien servisler
Bil donnellur akilise bu servis kartini dogudien argida bu unan adrese dogudien mail jarabli biriz. Sadaka bu yolla donnellur gindiebliriz. Mobil kartida bagla gilyaleribiz vama kiten dogudien mobilya satkicis deriz.

TR

nr	L[mm]	š[mm]	T[mm]	Menge	Teil
1	1954	400	16	1	1/1
2	1954	400	16	1	1/1
3	502	401	16	1	1/1
4	468	362	16	3	1/1
5	468	322	16	2	1/1
6	1122	77	38	1	1/1
7	419	463	16	2	1/1
8	1105	410	16	1	1/1
9	1956	478	3	1	1/1

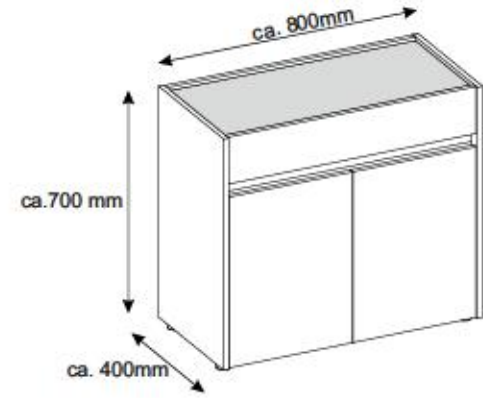
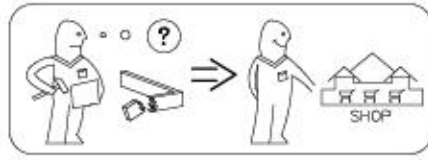
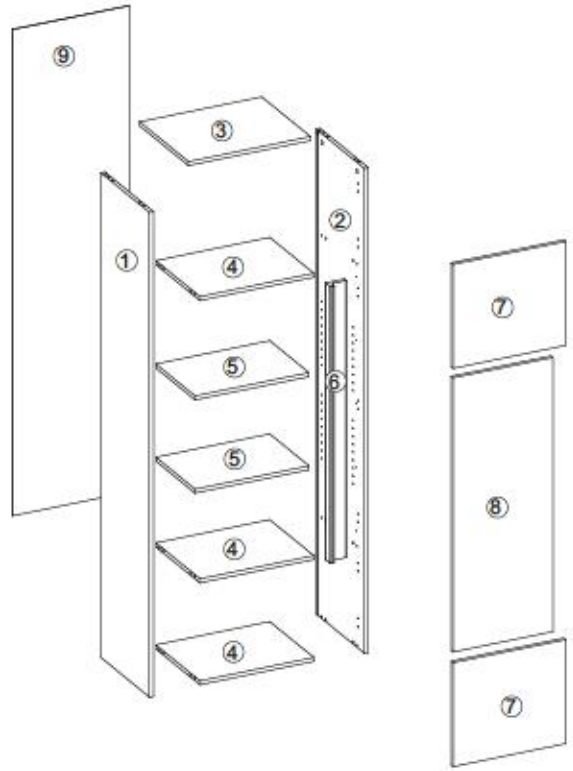

- Ⓛ Montageanleitung
- ⓃL Handleiding voor de montage
- ⓂR Montaj talimat
- ⓕ Notice de montage
- ⒸZ Montážní návod
- ⓂU Szerelési útmutató
- ⓂB Assembly Instructions
- ⓂL Instrukcja montażu
- ⓂU Инструкция по монтажу
- ⓂT Istruzioni di montaggio
- ⓂK Návod na montáž
- ⓂO Instrucțiuni de montaj
- ⓂS Instrucciones de montaje
- ⓂR Montaj Talimat

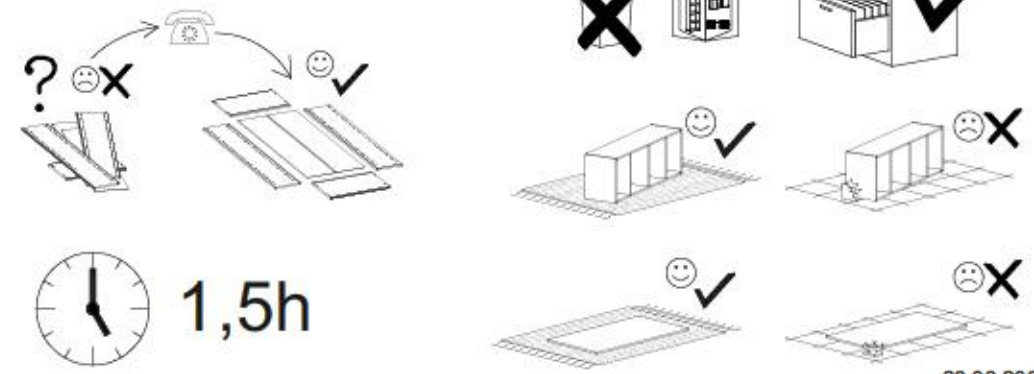
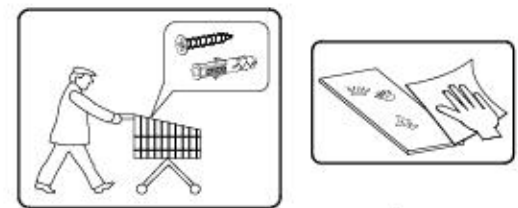
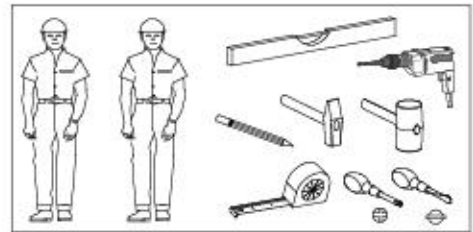



nr	L[mm]	R[mm]	T[mm]	Menge	Cell
1	680	400	16	1	1/1
2	680	400	16	1	1/1
3	99	365	16	1	1/1
4	768	366	16	1	1/1
5	768	366	16	1	1/1
6	768	366	16	1	1/1
7	768	77	38	1	1/1
8	380	497	16	2	1/1
9	678	768	16	1	1/1
10	763	126	16	1	1/1
11	290	80	12	2	1/1
12	290	80	12	2	1/1
13	344	65	12	2	1/1
14	354	297	3	2	1/1

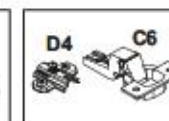
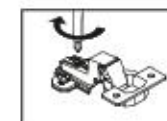
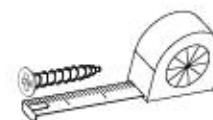
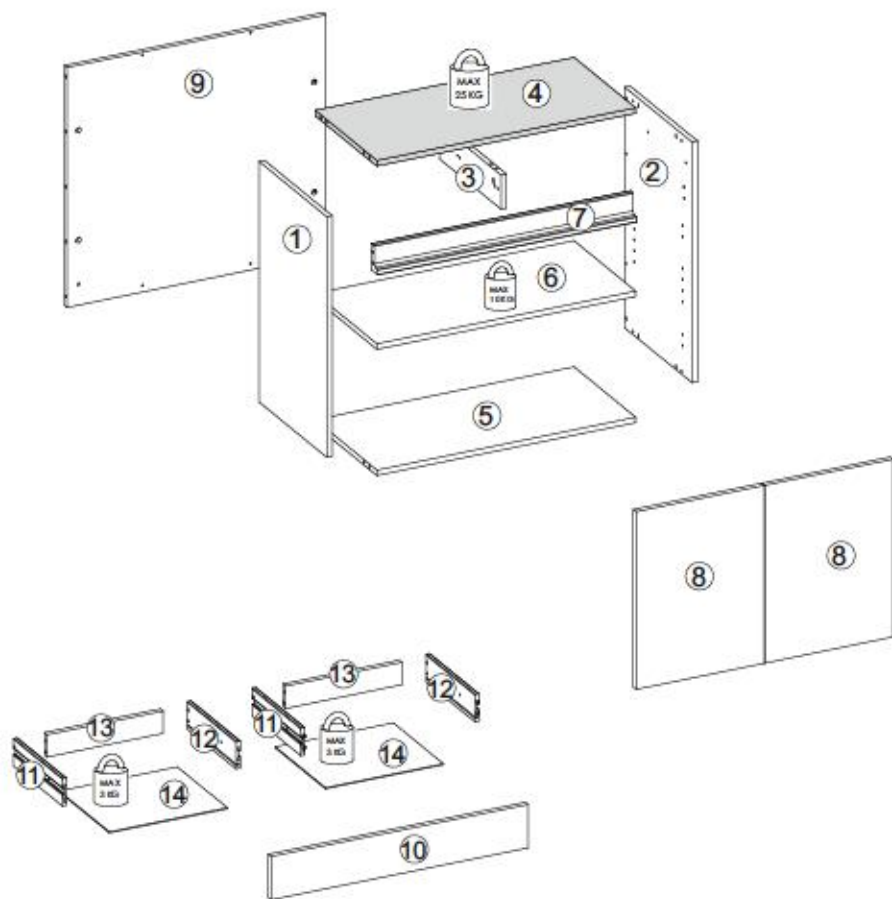

B1 ø8x35 x18	B2 ø6x30 x4	A1 ø7x50 x4	W2 x1	I7 x4
K1 x20	K10 x20	D4 x4	C6 x4	F2 x4
N1 M4x9 x4	G34 3,5x16 x8	G47 6,3x13 x8	G50 3x20 x6	W1 x1
P10 x4	G36 4x30 x4	H5 17x280 x4	Q2 x2	



I

G47



6,3x13

x4

H5



17x280

x2

K10



x14

D4



x4

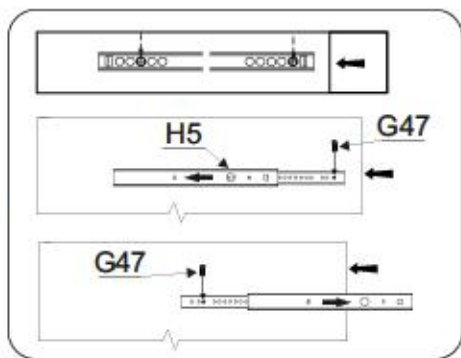
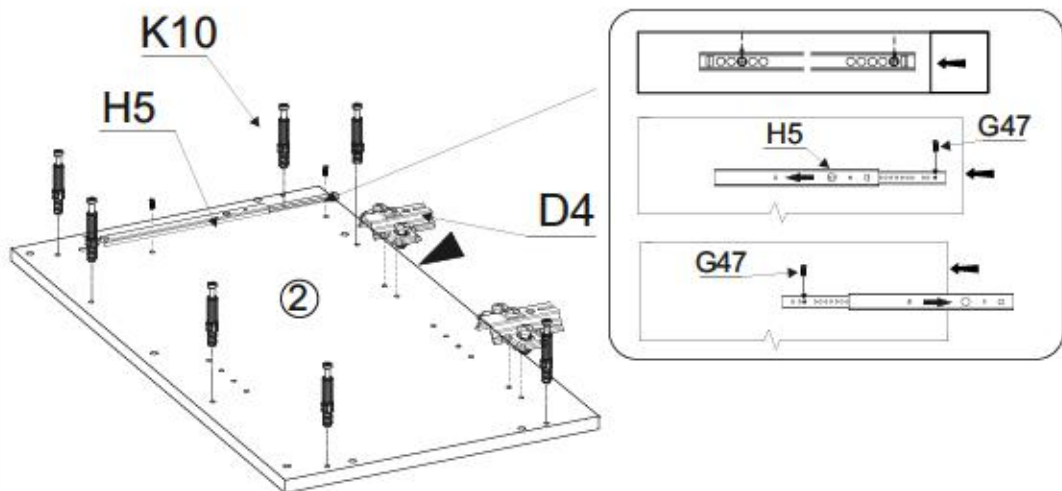
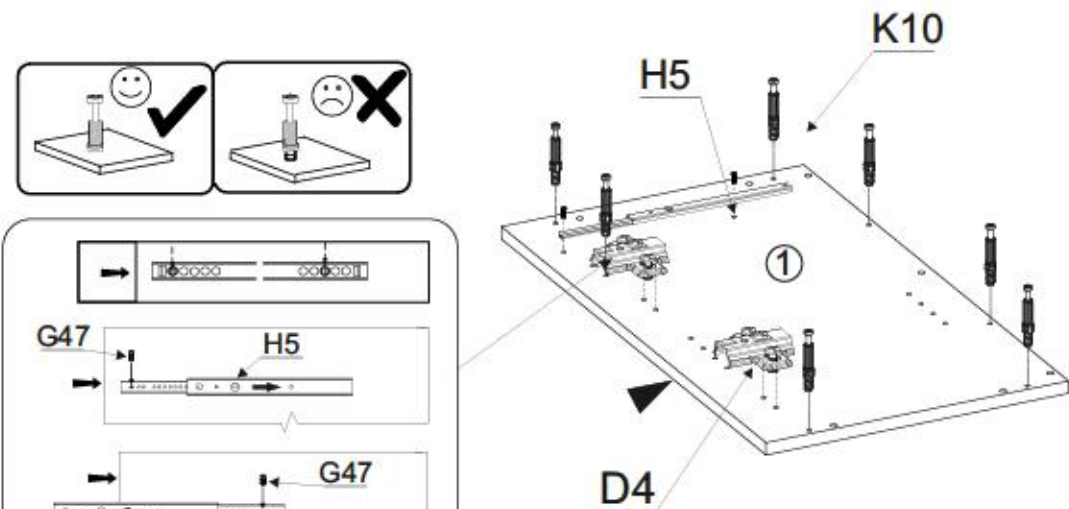
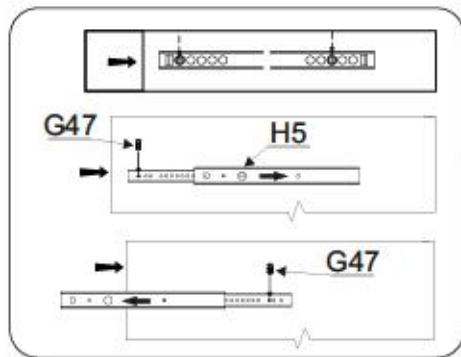
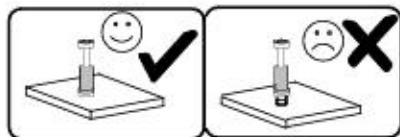

II

G47



6,3x13

x4

H5



17x280

x2

K1



x2

B1



ø8x35

x2

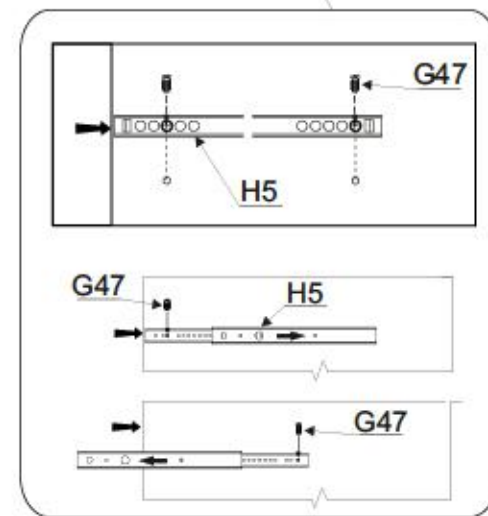
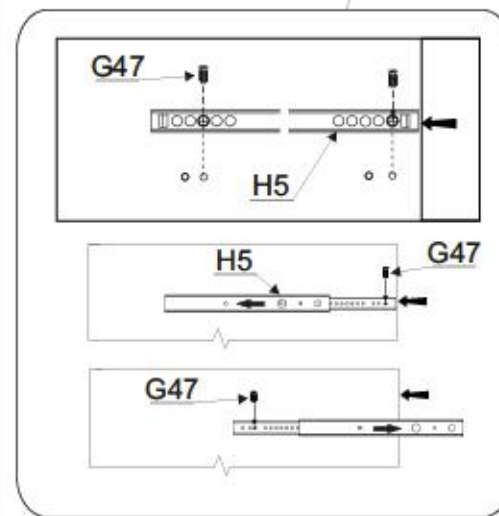
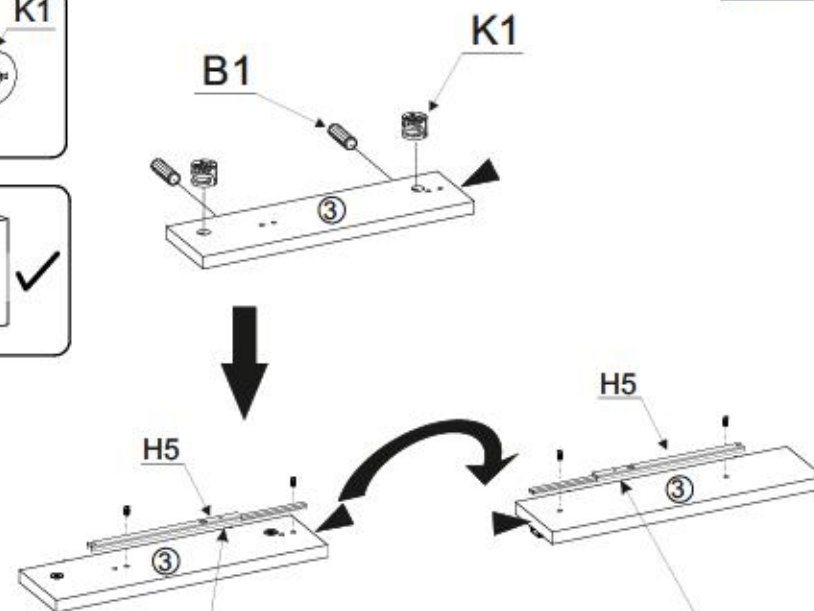
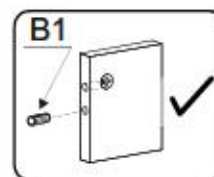
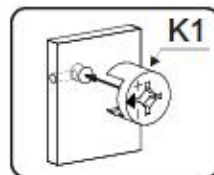



III

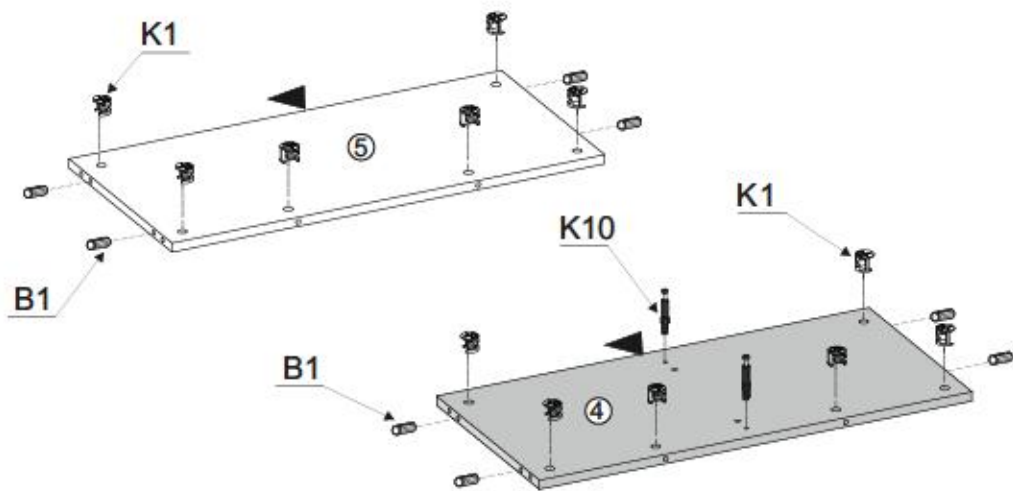

IV

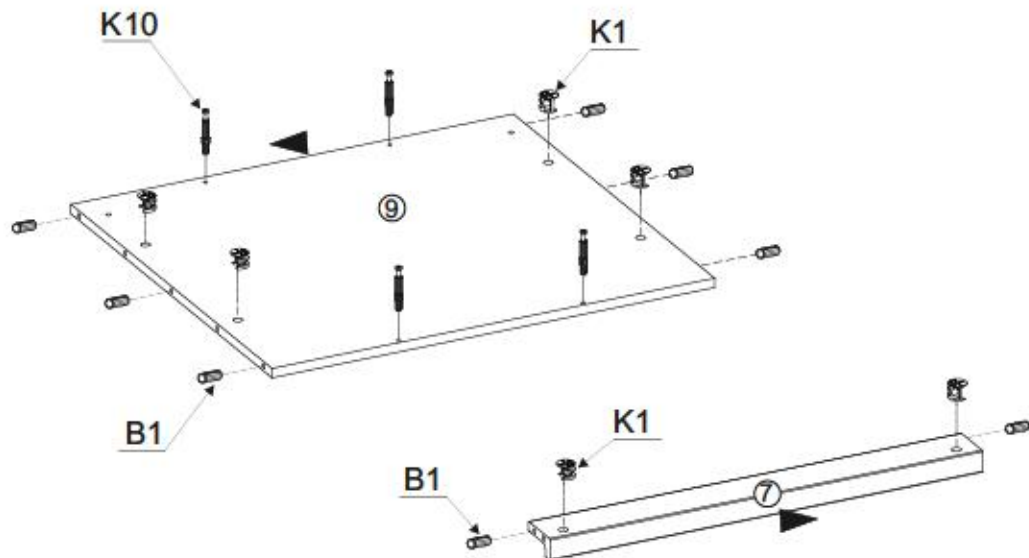

V

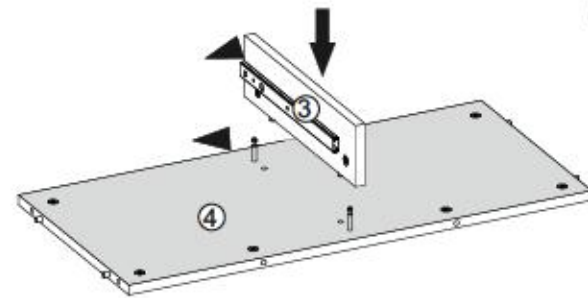
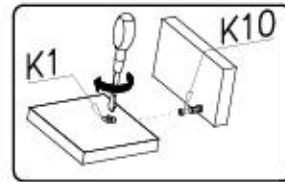

VI

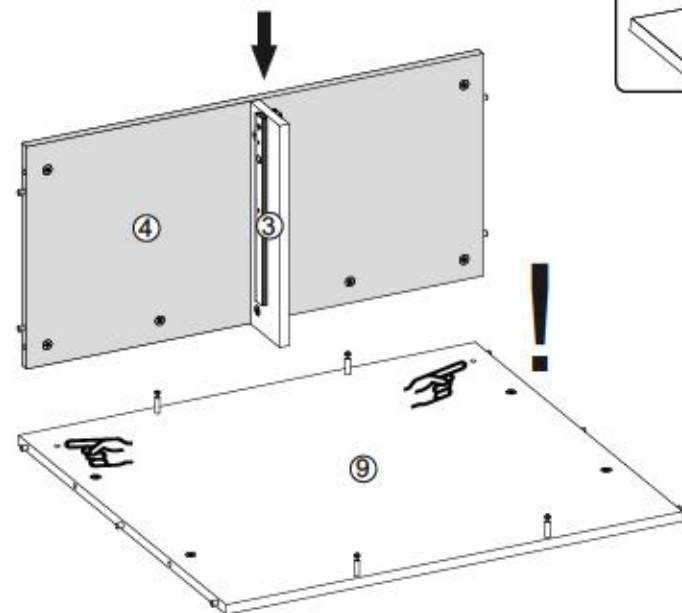
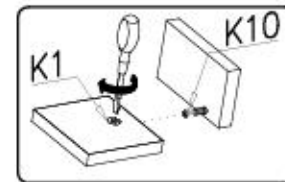



VII

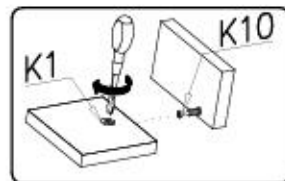
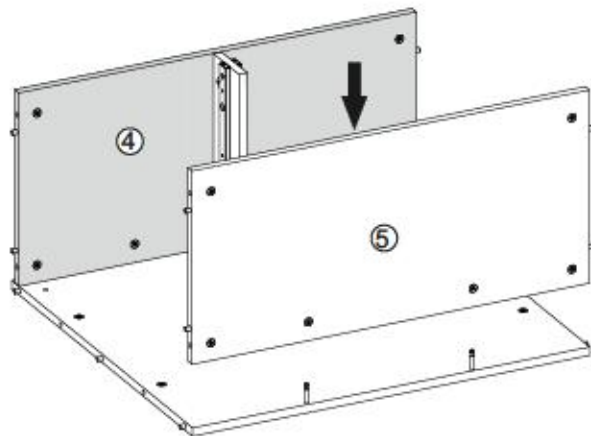

IX

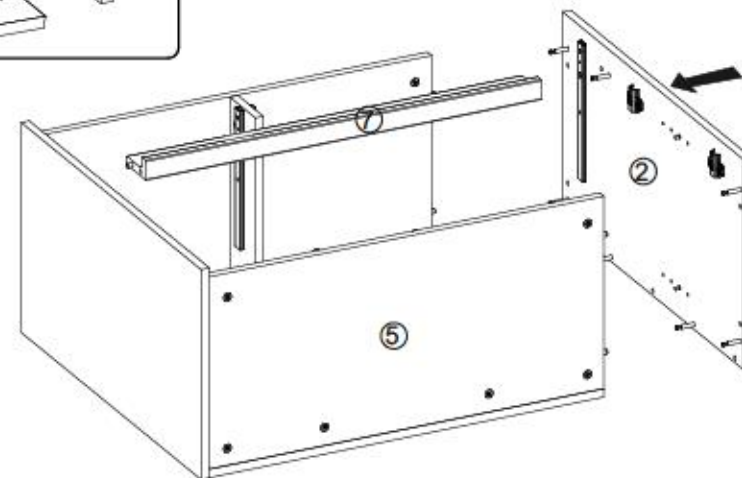
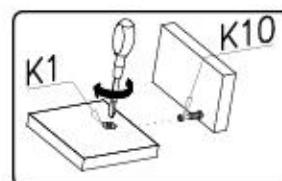

VIII

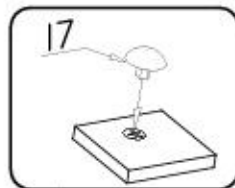
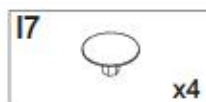
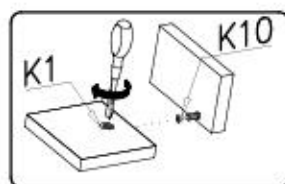
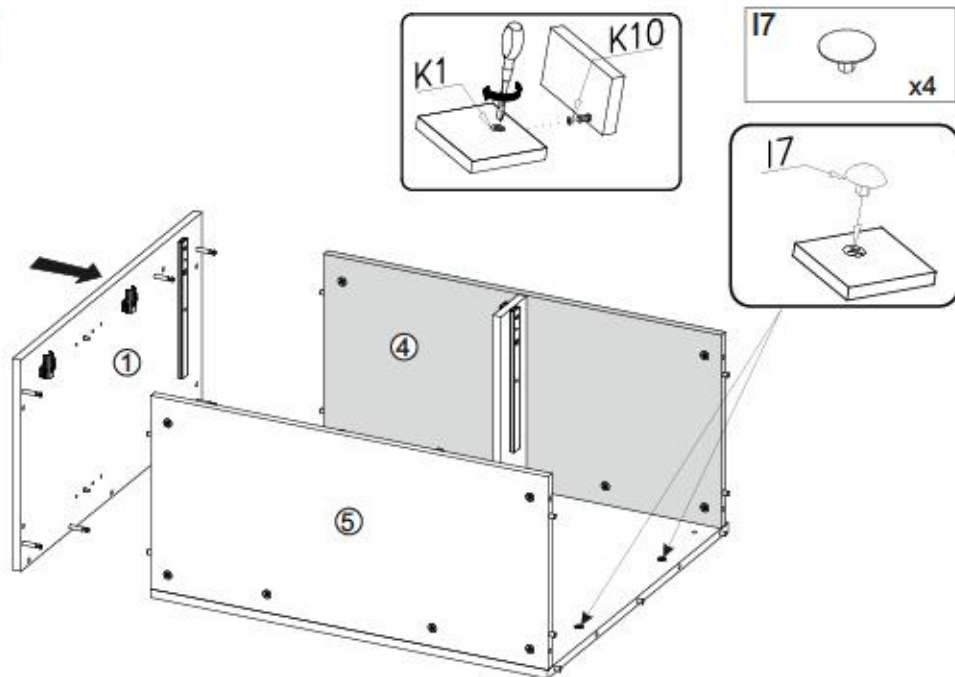

X

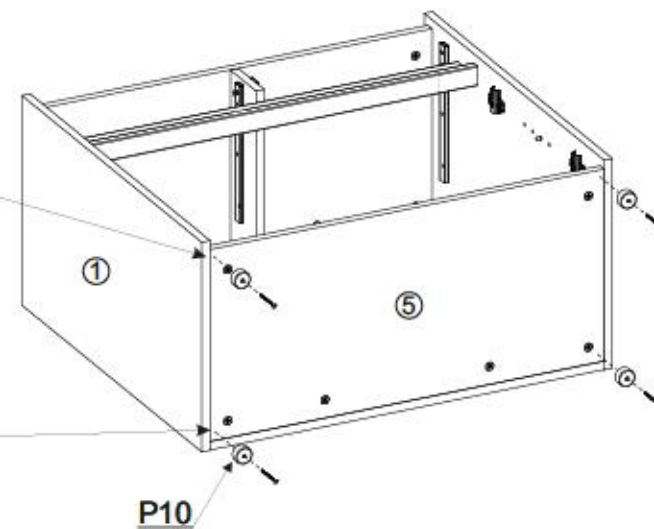
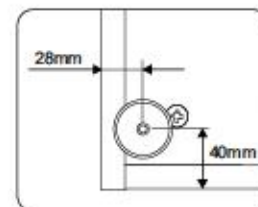
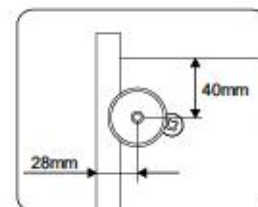
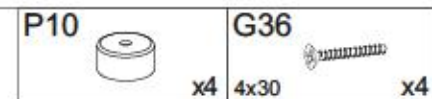
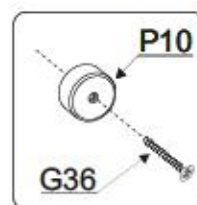

10/16

CITY / GIRON 53



XI

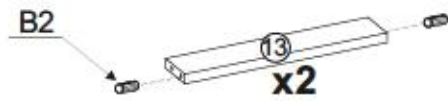

x2

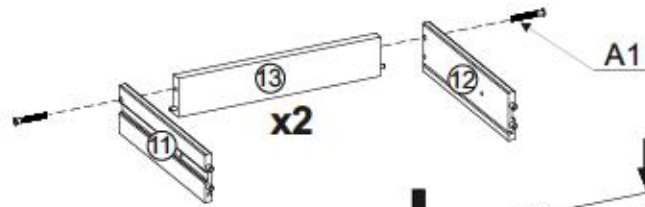

x2



B2

ø6x30 x4



A1

ø7x50 x4



W2

x1



W1

x1



0,5h

W1

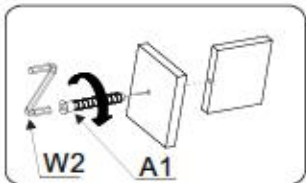

XII

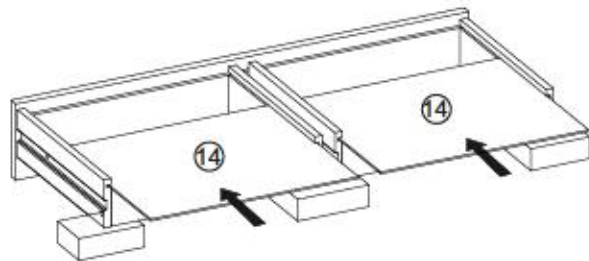

G50

3x20

x6

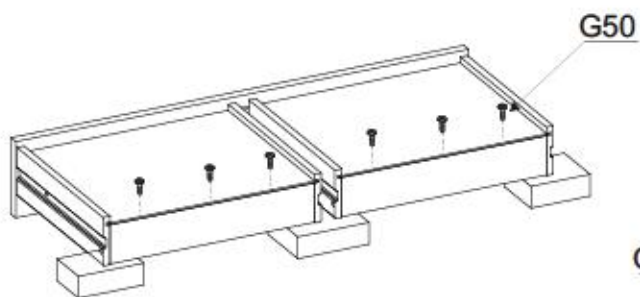

G50

G50

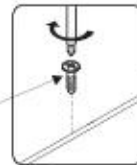

a=b



11/16

CITY / GIRON 53



XIII

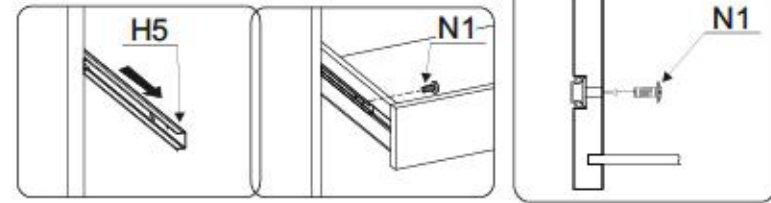

N1

M4X9

x4

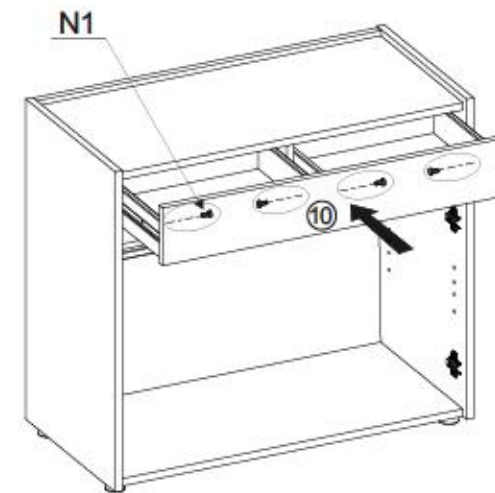

N1

XIV

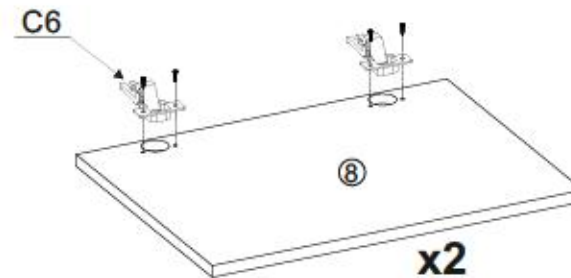

x2

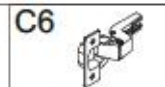

C6

x4



G34

3,5x16

x8

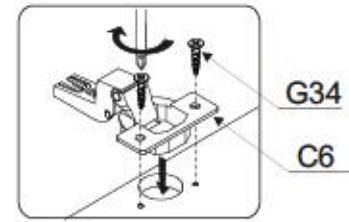

G34

C6



XV

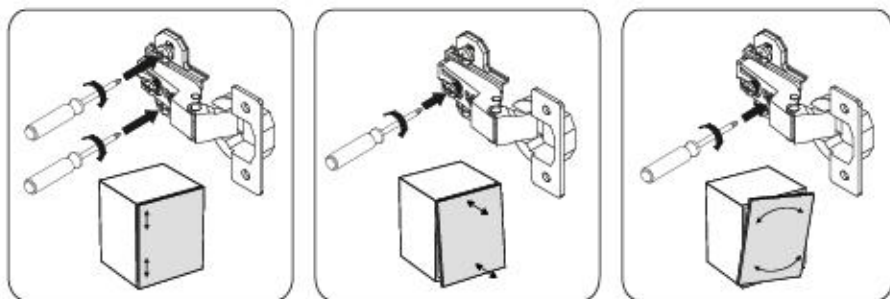
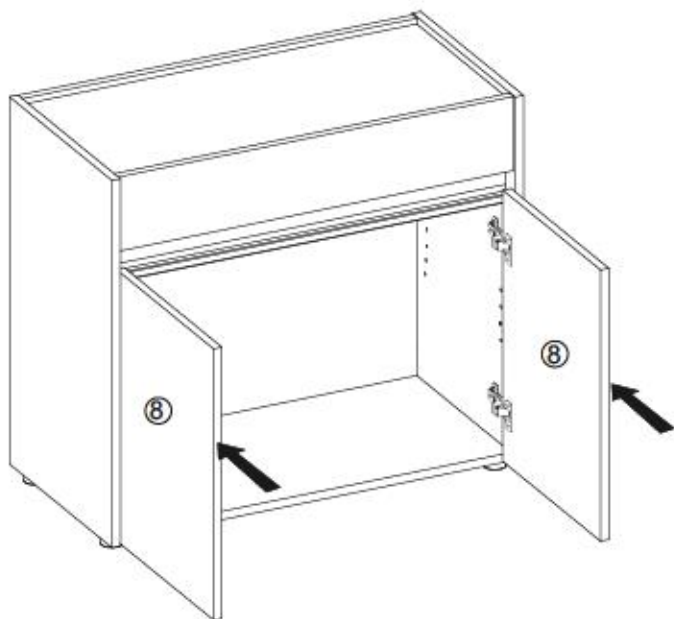
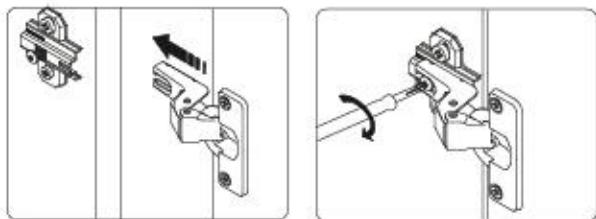

XVI

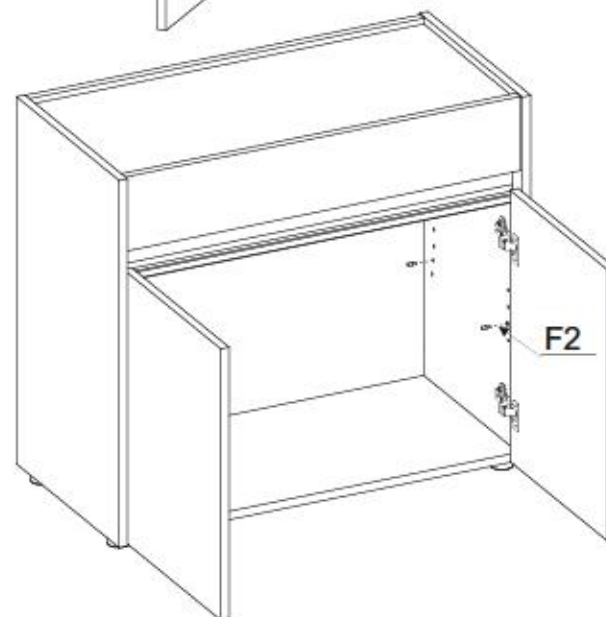
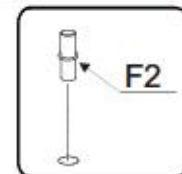
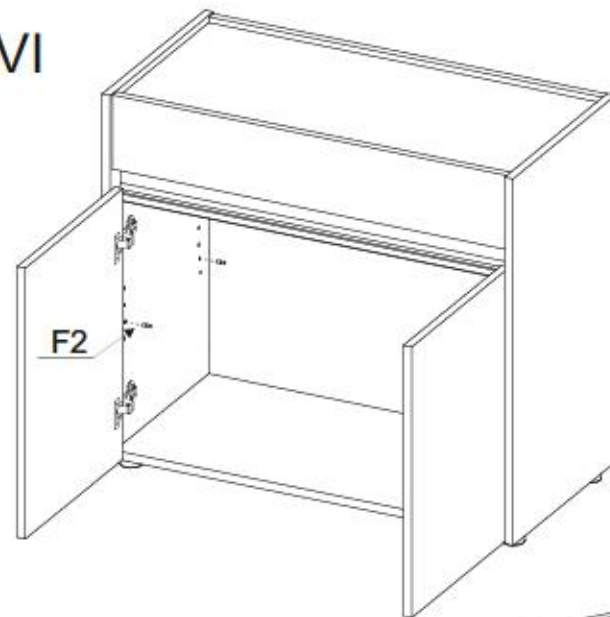



XVII

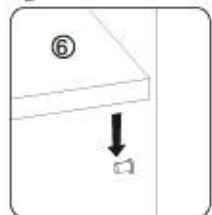
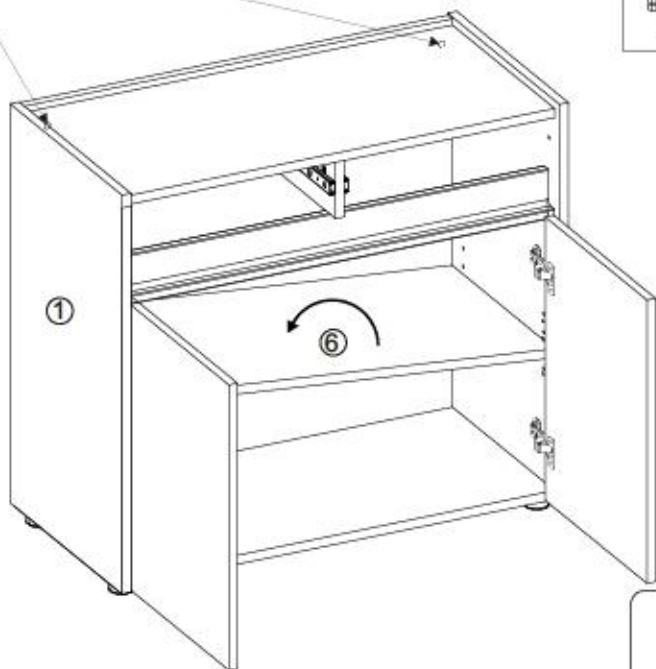
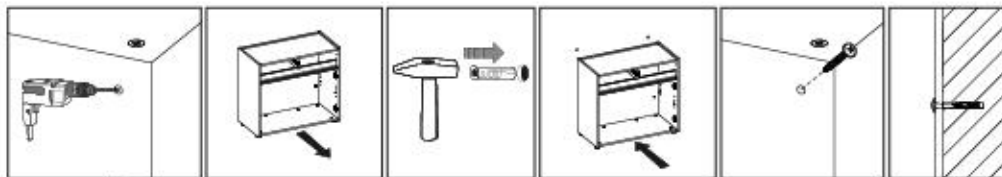
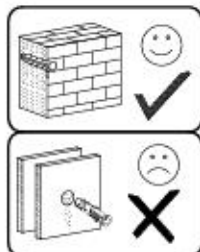

Name • Nom • Nome • Naam • Nazwa • Jméno • Názov • Név • Denumire • Isim • Имя
Nr • No • N° • Номер • Č • Sz • Typ • Type • Tip • Típus • Típo • Tun

CITY / GIRON

--

53

D Lirene Dientverlening. De Dienstverlening. Sollen Ihnen ein Beschädigt/Fehlendes, können Sie diese Servicekarte direkt an die untenstehende Adresse mailen. Wir können allerdings nur Beschädigte auf diesem Wege verschicken. Sollten Sie eine andere Beseitigung an Ihrem Möbelstück haben, so wenden Sie sich bitte direkt an Ihr Möbelhaus.

GB Our direct order service for filling. If a filling part is missing, you can e-mail this service card directly to the address below. However, we can only send filling parts in this way. If you have any other issues for complete dismantling your item of furniture, please contact your furniture store directly.

CZ Naše přímé služby pro kování. Chybí-li vám nějaký díl z kování, můžete tuto service kartu odešlat e-mailem přímo na níže uvedenou adresu. Touto cestou však můžeme isadit jen díly kování. Pokud byste měli nějaký jiný problém s nábytkem, obraťte se přímo na svého prodejce nábytku.

F Bien utiliser la notice de montage. Si vous remarque une pièce manquante, veuillez envoyer directement la présente carte service à l'adresse e-mail indiquée ci-dessous. Cependant, ceci nous permet uniquement d'envoyer des pièces de rechange. Si vous avez d'autres problèmes concernant votre meuble, veuillez contacter directement votre magasin d'aménagement.

I Il nostro servizio diretto per i ordini delle forniture. Qualora Vi dovesse mancare una pezza di ricambio, allora Vi preghiamo di inviare questa carta di servizio immediatamente all'indirizzo sottostante. Possiamo inviare i pezzi di ricambio solamente per mezzo di questo procedimento. Qualora dovete avere qualche altro problema in relazione al mobile, allora Vi preghiamo di rivolgerVi direttamente al Vostro Negozio di mobili.

BG Нашата директна услуга за облич. Ако липсва част от комплект, помолете настоящата сервисна карта и не я изпращайте на e-mail адреса, защото тогава. Тя може да бъде използвана само за доставяне на запасни елементи от облич. Ако установите други дефекти по мебелта, се свържете за те обичайно с магазинера.

NL Onze directie voor losse onderdelen. Wanneer er een onderdeel ontbreekt, kunt u deze servicekaart direct aan onze e-mailadres sturen. Wij kunnen langa dees weg echter alleen beschadigde vastzetten. Mocht u een ander probleem met een meubel hebben, verzoecken wij u contact op te nemen met uw meubeldealer.

PL Nasz bezpośredni serwis części montażowych. Jeżeli brakuje części konstrukcyjnej do montażu, prosimy o przesłanie nam niniejszej karty serwisowej na niżej podany adres e-mailowy. W ten sposób możemy przesłać. Pełniaczu tylko brakujące części. W przypadku innych szkód związanych z meblami, prosimy zgłosić się do salonu meblowego, w którym został dokonany zakup.

HR Servis za okovne. U slučaju da nedostaje neki od dijelova molimo vas da na dole navedenu mail adresu pošaljete ovaj servisni kartić. Na ovaj način mogu se dostaviti samo okovi. U slučaju da imate dodatne prigovore vezane uz lošim namještajem molimo vas da se obratite bravno trgovini namještaja gdje je isti kupljen.

HU Direktrendelésünk varrható esetében. Ha hiányzik egy varrható, azt a kórhelyt közzétett e-mailcímen az alább található címre. Azonban csak a varrhatókat tudunk így kiküldeni. Amennyiben másféle problémával álltunk konfrontációba, kérjük, forduljon kórhelyesével a boltvezetőhöz.

SK Náš priamy servis pre čisté kování. Ak by Vám chýbala niekajá časť kování, môžete poslať túto service kartu priamo na nižšie uvedenú adresu. Cieľom kování máme poslať iba týmto spôsobom. Ak by ste mali iný problém s nábytkom, obráťte sa priamo na Vašu predajňu nábytku.

SLO Naše direktno uslugotanje stolica za okovje. Če vam manjka kakšna delovna stvar, lahko to sporo direktno pošljete na e-pošto direktno na spodnji naslov. Po tej poti vam lahko pošljemo samo okovje. Če imate kakšne druge težave s pohištvi, se obrnite neposredno na vašo trgovino pohištva.

RO Serviciu în nostru direct pentru furnitură. În cazul în care vă lipsește o piesă de mobilier, puteți să îi trimiteți direct această card de serviu prin e-mail la adresa de mai jos. Noi nu putem expedia piese de mobilier decât pe această cale. Dacă aveți o altă reclamație referitoare la piese de mobilier, atunci vă rugăm să vă adresați direct la magazinul dvs. de mobilier.

RUS Наш прямой сервис для поставки фурнитуры. Если окажется, что Вам не хватает той или иной комплектной фурнитуры, Вы можете отправить сервисную карту по факсу непосредственно на нижеприведенный адрес электронной почты. Однако, таким образом мы можем переслать лишь фурнитуру. Если же у Вас возникли иные претензии относительно прочей мебели, пожалуйста, обращайтесь непосредственно в организацию, осуществляющую продажу.

S Vår direkte tjena för beslaggdelar. Om du saknar en beslaggdel kan du skicka detta servicekort direkt till e-postadressen som anges nedan. Tänk på att detta är den enda möjligheten att skicka beslaggdelar till dig. Om du vill reklamera din möbel av annan anledning än att du kontaktat ditt Möbelhus direkt.

ES Nuestro servicio directo para accesorios. Si le falta algún accesorio, puede enviar esta tarjeta de servicio directamente a la siguiente dirección. No obstante, por este método solo podemos enviar accesorios. Si tiene alguna otra objeción sobre su mueble, consulte directamente con su mueblería.

TR Doğrudan İhtiyaçlarınız İçin Hizmet. Eğer bir aksesuar parçası kaybolmuş veya başka bir aksesuar parçasına ihtiyaç duyuyorsanız, lütfen bu servis kartını doğrudan aşağıdaki e-mail adresine gönderiniz. Ancak bu şekilde sadece aksesuar parçalarını gönderebiliriz. Mobilyanızda başka bir şikayetiniz varsa lütfen doğrudan mobilya satışçınıza danışınız.

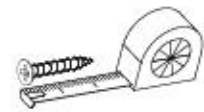

B1 ø8x35 x...	B2 ø6x30 x...	A1 ø7x50 x...
W2 x...	I7 x...	K1 x...
K10 x...	D4 x...	C6 x...
F2 x...	N1 M4x9 x...	G34 3,5x16 x...
G47 6,3x13 x...	G50 3x20 x...	W1 x...
P10 x...	G36 4x30 x...	Q2 x...
H5 17x280 x...		



Name • Nom • Nome • Naom • Nazwa • Иméно • Νόζον • Νέυ • Denumire • Isim • Извание	Nr • No • N° • Номер • Č • Sz	Typ • Type • Tip • Трpus • Трpo • Tun
CITY / GIRON	---	53

D Unsere Dienstleistungen für Beschädigte
Sollten Ihnen ein Beschädigter fallen, können Sie diese Dienstleistung direkt an die untenstehende Adresse mailen. Wir können auf diese nur Beschädigte auf diesem Wege verschicken. Sollten Sie eine andere Beseitigung an Ihrem Möbelstück haben, so wenden Sie sich bitte direkt an Ihr Möbelhaus.

GB Our direct order service for fitting
If a fitting part is missing, you can e-mail this service card directly to the address below. However, we can only send fitting parts in this way if you have any other cause for complaint concerning your item of furniture, please contact your furniture store directly.

CZ Nahr přímo služby pro kování
Chytl-li vám nějaký díl z kování, můžete tuto službu rovnou odeslat e-mailem přímo na níže uvedenou adresu. Touto cestou však můžeme poslat jen díly kování. Pokud byste měli nějaký jiný problém, obraťte se přímo na svého prodejce nábytku.

F En attendant la notice de montage
Si vous manque une pièce, veuillez envoyer directement la présente carte service à l'adresse e-mail indiquée ci-dessous. Cependant, ceci nous permet uniquement d'envoyer des fermetures. Pour tout autre type de réclamation ne concernant votre meuble, veuillez contacter directement votre magasin d'ameublement.

I Il nostro servizio di aiuto per il ordine dei fermetimenti
Qualora Vi dovesse mancare un pezzo di fissaggio, allora Vi preghiamo di inviarci questa carta di servizio immediatamente affinché il pezzo vada spedito. Possiamo inviare i pezzi di fissaggio solamente per mezzo di questo procedimento. Qualora dovete avere qualche altra reclamazione in merito al mobile, allora Vi preghiamo di rivolgerVi direttamente al Vostro Negozio di mobili.

BG Нашата директна услуга за обвивка
Ако липоват част от комплекта, потържете местния център за обслужване на мебели или ни изпратете на е-мил адреса, посочен по-долу. По този начин можем да доставим само механизми за обвиване на мебели. Ако установите други дефекти по мебелта, Ви съветваме да се обърнете към местния център за обслужване, от който сте закупили мебелта.

NL Onze directservice voor losse onderdelen
Wanneer er een onderdeel ontbreekt, kunt u deze servicekaart direct aan onderstaand e-mailadres sturen. Wij kunnen langzame deze weg echter alleen best geplaatte vastzetten. Mocht u een ander probleem aan uw meubel hebben, verzoeken wij u contact op te nemen met uw meubel dealer.

PL Nasz bezpośredni serwis części montażowych
Jeżeli brakuje części koniecznych do montażu, prosimy o przesłanie nam niniejszej karty w celu wysłania na nasz prosty adres e-mailowy. W ten sposób możemy przesłać Państwu tylko brzołki, gwoździe. W przypadku innych reklamacji dotyczących mebla, prosimy zgłaszać je do swojego meblowego, w którym został dokonany zakup.

HR Servis za otkov
U slučaju da nedostaje neki od dijelova molimo vas da na dolje navedenu mail adresu pošaljete svoj servišni kartić. Na ovaj naćin mogu se dostaviti samo otkovi. U slučaju da imate dodatna pitanja vezana vezano uz komad namještaja molimo vas da se obratite izravno trgovini namještaja gdje je isti kupljen.

HU Direktnak gátlakunk vasalok esetén
Ha hiányzik egy vasalat, ezt a kártyát leközvetlenül elküldhetik az alábbi e-mailcímrre. Azonban csak a vasalatok tudnak így küldeni. Amennyiben más hiányzókat jelölnek a termékekhez képest, forduljon közvetlenül a boltvezetőhöz.

SK Náš priamy servis pre štít kování
Ak by vám chýbala nejaká časť kování, môžete poslať túto službu priamo na nižšie uvedenú adresu. Touto cestou však môžeme poslať iba tyčiny kování. Ak by ste mali inú sťažnosť ohľadom Vašho nábytku, obráťte sa priamo na Vašu predajňu nábytku.

SLO Náš direktna usluga za obkovanje
V caso vam manjka kakikoli delov, lahko to servišno kartico pošljete po e-pošti direktno na spodnji naslov. Po tej poti vam lahko pošljemo samo otkove. Če delite nekatere dodatne druge delovne težave, se obrnite neposredno na vašo trgovino pohištva.

RO Servisul direct pentru kování
In cazul în care vi lipsește o piesă de kování, puteți să trimiteți direct această card de service prin e-mail la adresa de mai jos. Noi nu putem expedia piesa de feronerie decât în această cale. Dacă aveți o altă reclamație referitoare la piesa de mobilier, atunci vă rugăm să vă adresați direct la magazinul dvs. de mobilier.

RUS Наш прямой сервис для поставки фурнитуры
Если обнаружено, что Вам не хватает какой-либо детали комплекта фурнитуры, Вы можете отправить сервисную карту по адресу непосредственно на нижеуказанный адрес электронной почты. Однако, такие образцы мы сможем переслать лишь фурнитуру. Если же у Вас обнаружены другие претензии относительно приобретенной мебели, пожалуйста, обращайтесь непосредственно в магазин, откуда была осуществлена покупка.

S M direkte service for bestagdelar
Om du saknar en bestagdel kan du skicka detta servicekort till till-förskickningen som anges nedan. Tillräkligt detta är den enda möjligheten att skicka bestagdelar till dig. Om du har några andra frågor om ditt möbel av annan anledning måste du kontakta ditt möbelhus direkt.

ES Nuestro servicio directo para accesorios
Si le falta algún accesorio, puede enviar este tarjeta de servicio directamente a la siguiente dirección. No obstante, por este método solo podemos enviar accesorios. Si tiene el gura otra objeción acerca su meuble, consulte directamente con su mueblería.

TR Doğrudan lize hizmetleri servisi
Eğer direkt bir aksesuar bu servise belirli dogudan argida bu unan adrese dogudan mail yorabilirsiniz. Sadece bu yolla dogudan gidebilirsiniz. Mobilari size bagli blyeleklere vama klleri dogudan mobilya satilari ile ilgili.

nr	L [mm]	B [mm]	T [mm]	Wenge	Coll
1	680	400	16	1	1/1
2	680	400	16	1	1/1
3	99	365	16	1	1/1
4	768	366	16	1	1/1
5	768	366	16	1	1/1
6	768	366	16	1	1/1
7	768	77	38	1	1/1
8	380	497	16	2	1/1
9	678	768	16	1	1/1
10	763	126	16	1	1/1
11	290	80	12	2	1/1
12	290	80	12	2	1/1
13	344	65	12	2	1/1
14	354	297	3	2	1/1

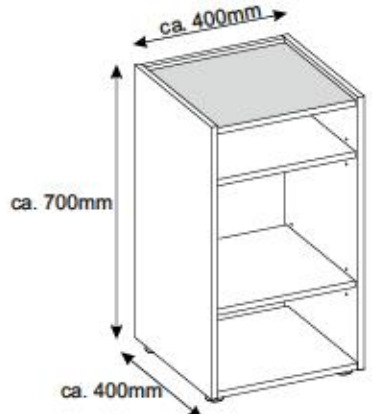
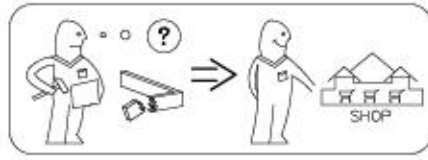
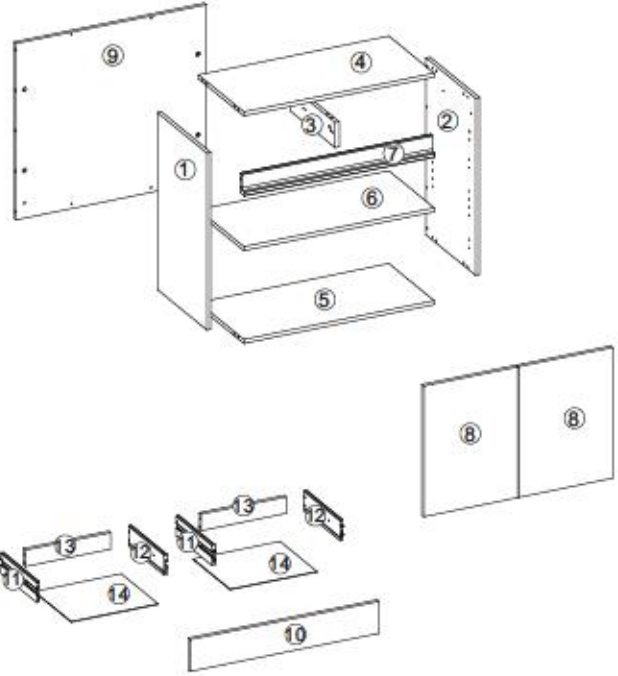

- Ⓛ Montageanleitung
- ⓃL Handleiding voor de montage
- ⓂR Montaj talimat
- ⓕ Notice de montage
- ⒸZ Montážní návod
- ⓂU Szerelési útmutató
- ⓂB Assembly Instructions
- ⓂL Instrukcja montażu
- ⓂU Инструкция по монтажу
- ⓂT Istruzioni di montaggio
- ⓂK Návod na montáž
- ⓂO Instrucțiuni de montaj
- ⓂS Instrucciones de montaje
- ⓂR Montaj Talimat

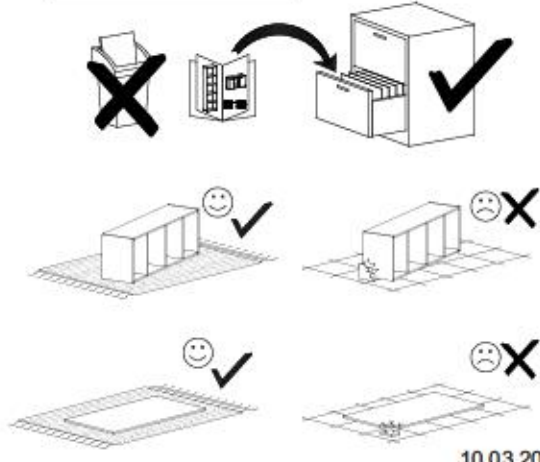
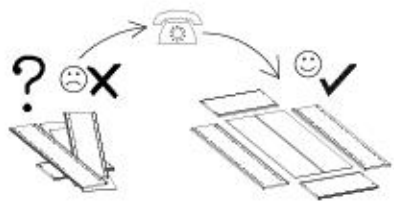
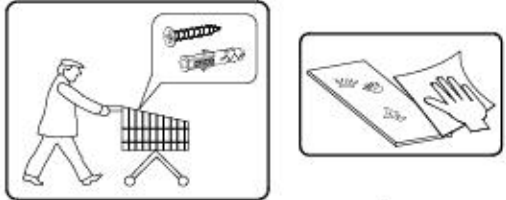
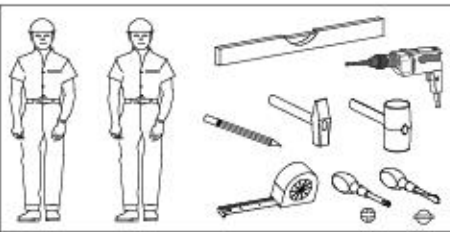



nr	L[mm]	R[mm]	T[mm]	Menge	Cell
1	700	400	16	1	1/1
2	700	400	16	1	1/1
3	368	368	16	1	1/1
4	368	367	16	1	1/1
5	368	353	16	2	1/1
6	368	683	16	1	1/1

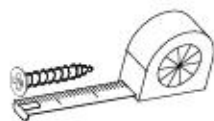
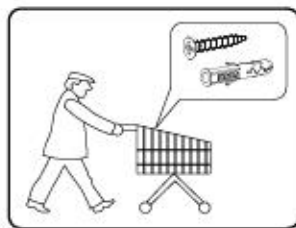
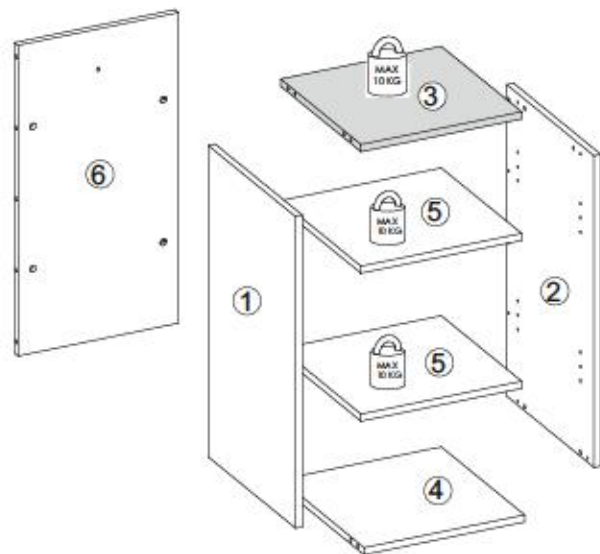

B1 ø8x35 x14	I7 x8	K1 x12	K10 x12	F4 x8
P10 x4	G36 4x30 x4	Q2 x1		



K10



x12

I

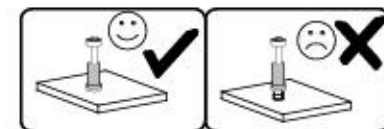
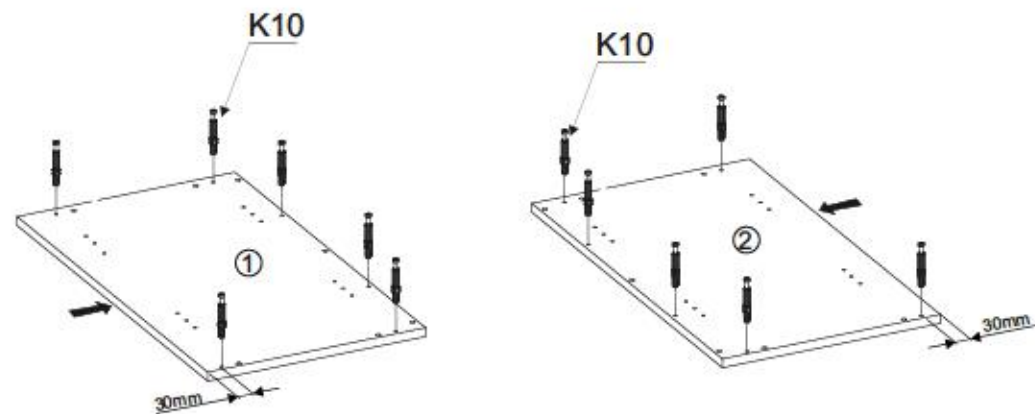

II

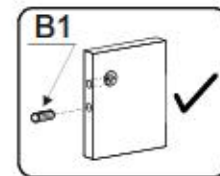
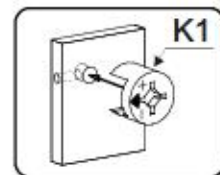
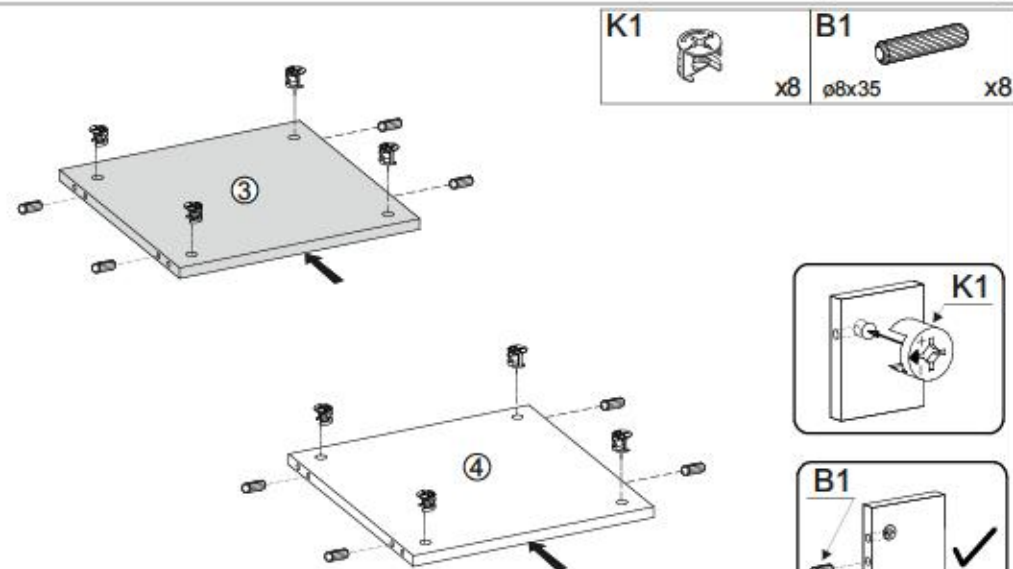



III

B1



ø8x35

x6

K1



x4

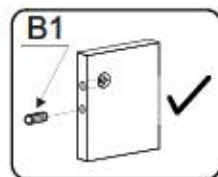
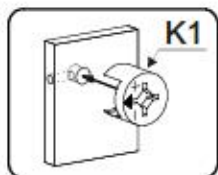
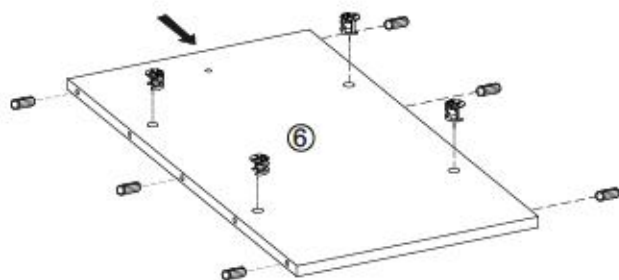

IV

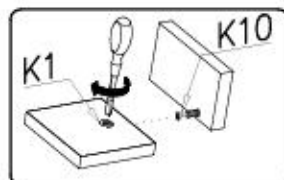
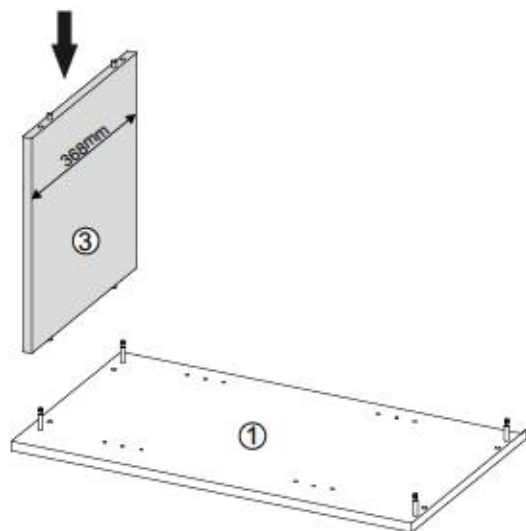

V

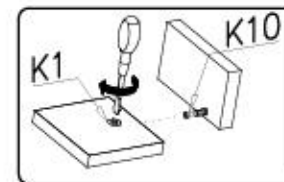
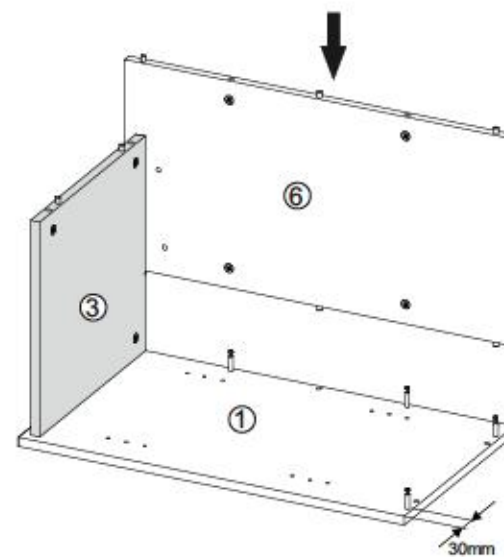

VI

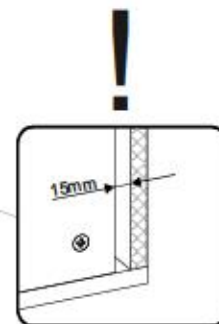
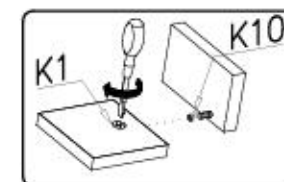
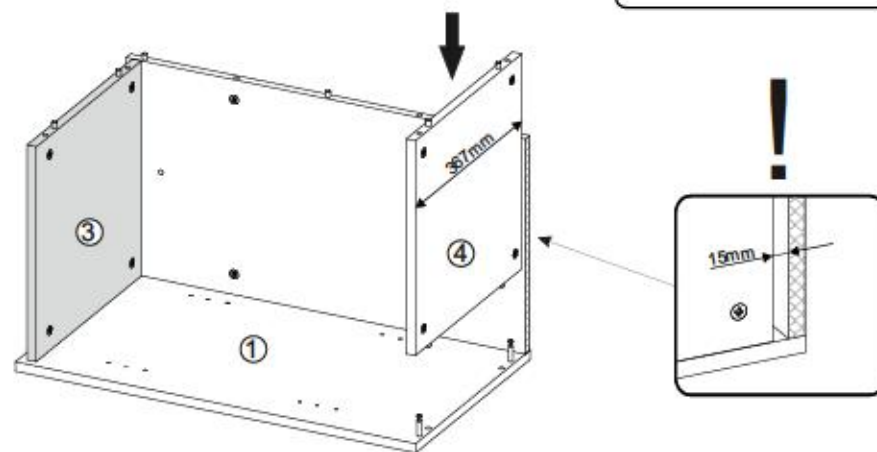



VII

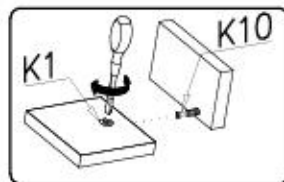
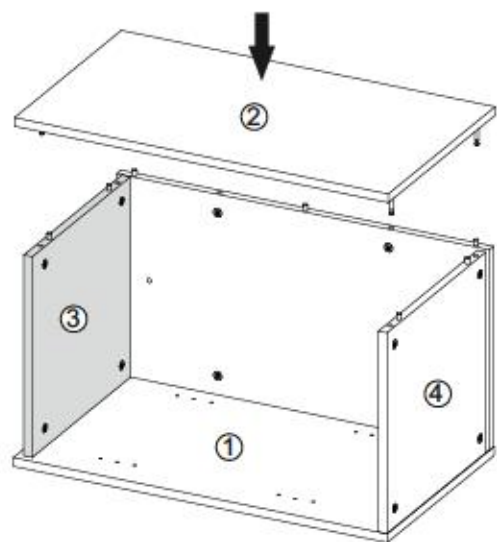

VIII

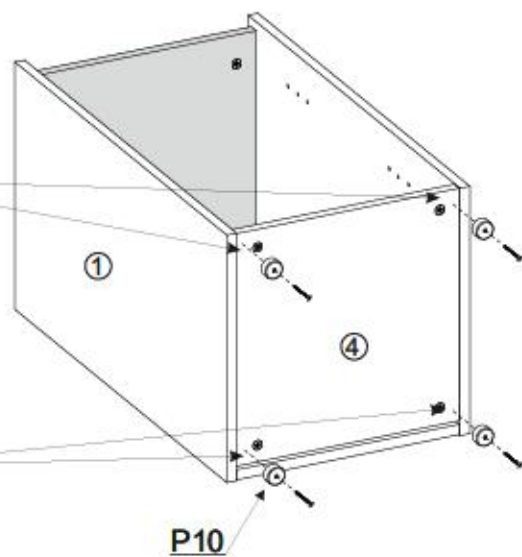
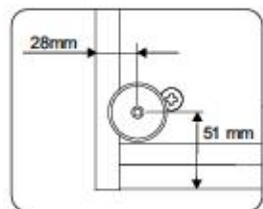
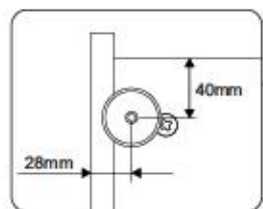
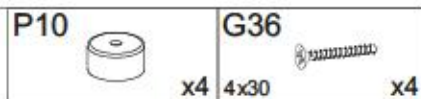
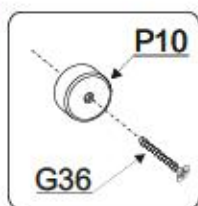

IX

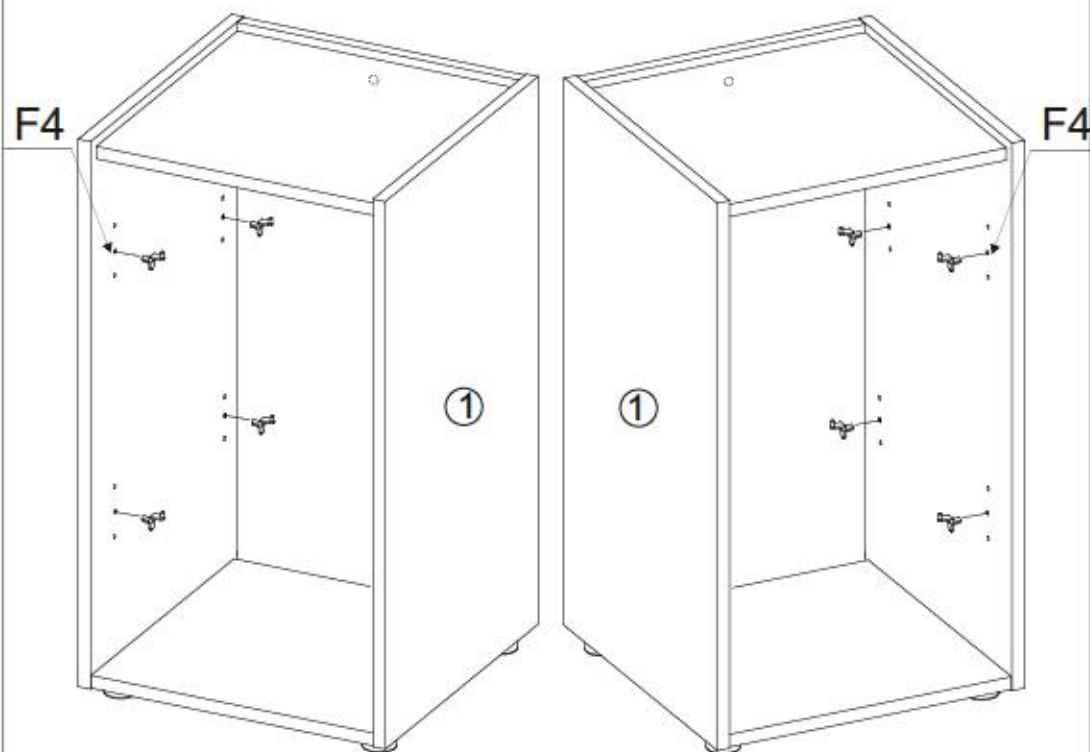
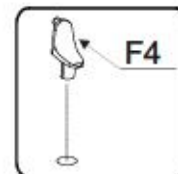
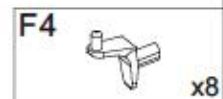



X

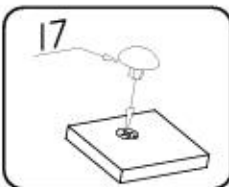
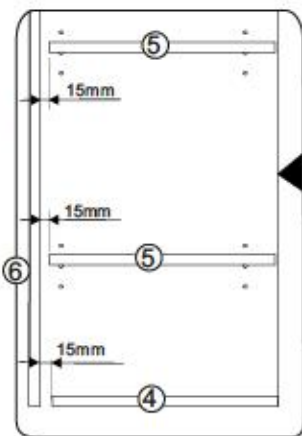
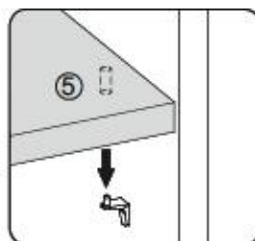
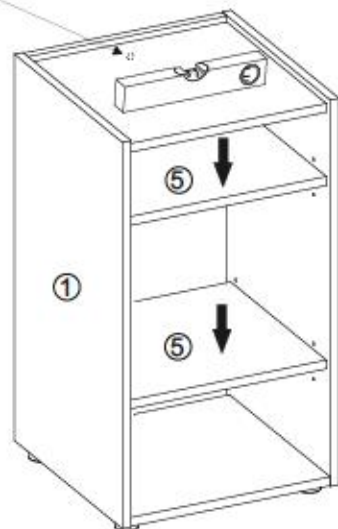
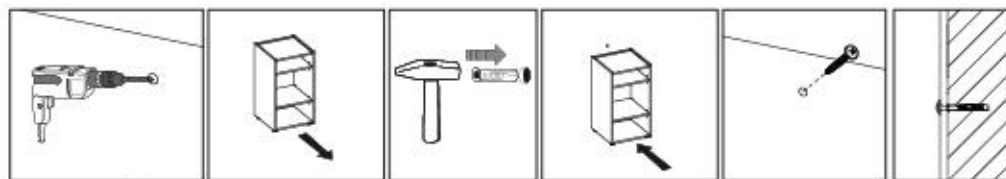
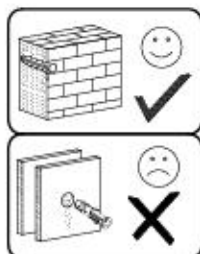

Name • Nom • Nome • Naom • Nazwa • Jméno • Νόζov • Νέv • Denumire • Isim • Название	Nr • No • N° • Номер • Č • Sz	Typ • Type • Tip • Tpus • Tpo • Tun
CITY / GIRON	--	57

D **Linea Distributiva di Distribuzione**
 Solite fornire un Beschlagelieferanten, können Sie diese Servicekarte direkt an die untenstehende Adresse mailen. Wir können allerdings nur Beschlagteile auf diesem Wege verschicken. Sollten Sie eine andere Dienstleistung an Ihrem Möbelstück haben, so wenden Sie sich bitte direkt an Ihr Möbelhaus.

GB Our direct order service for filling
 If a filling part is missing, you can e-mail this service card directly to the address below. However, we can only send filling parts in this way. If you have any other issues for completion concerning your item of furniture, please contact your furniture store directly.

CZ **Náš servis slouží pro kování!**
 Chybí-li vám nějaký díl (šroub), můžete tuto servisní kartu odešlat e-mailem přímo na níže uvedenou adresu. Touto cestou však můžeme poslat až jen díly kování. Pokud byste měli nějaký jiný problém, obraťte se přímo na svého prodejce nábytku.

F **Ben attester la notice de montage**
 Si vous remarque une erreur, veuillez envoyer directement la présente carte service à l'adresse e-mail indiquée ci-dessous. Cependant, ceci nous permet uniquement d'envoyer des ferrures. Pour tout autre type de réclamation concernant votre meuble, veuillez contacter directement votre magasin d'ameublement.

I **Il nostro servizio è diretto per i carti di della lavorazione**
 Qualora Vi dovesse mancare un pezzo di fissaggio, allora Vi preghiamo di inviare questa carta di servizio immediatamente all'indirizzo sottostante. Possiamo inviare i pezzi di fissaggio solamente per mezzo di questo procedimento. Qualora dovete avere qualche altro problema in merito al mobile, allora Vi preghiamo di rivolgerVi direttamente al Vostro Negozio di mobili.

BG **Нашата директна услуга за обшив**
 Ако липоват част от комплект, потърсете местоположението адреса на картата и ни е отправете на e-mail адреса, посочен по-долу. Тя позволява изпращане на доставяемите части на мебели от обшив. Ако установите други дефекти по мебелта, се свържете директно с обшивателя на мебелта.

NL **Onze directievoor voor lokale onderdelen**
 Wanneer er een onderdeel ontbreekt, kunt u deze servicekaart direct aan onderstaande e-mailadres sturen. Wij kunnen langzame des weg schiel al een beschlagdelen vaststellen. Mocht u een ander probleem met uw meubel hebben, verzoeakt u contact op te nemen met uw meubelwinkler.

PL **Nasz bezpośredni serwis części montażowych**
 Jeżeli brakuje części (śruby) koniecznych do montażu, prosimy o przesłanie nam niniejszej karty serwisowej na poniższy adres e-mailowy. W ten sposób możemy przesłać: Pełniaczu tylko brzożki części. W przypadku innych kłopotów dotyczących mebla, prosimy o kontakt z sklepem meblowym, w którym został dokonany zakup.

HR **Služba za okovje**
 U slučaju da nedostaje neki od dijelova molimo vas da na dole navedenu mail adresu pošaljete ovaj servisni listić. Na ovaj način mogu se dostaviti samo okovi. U slučaju da imate dodatne prigovore vezane uz loš rad namještaja molimo vas da se obratite brzožniku trgovini namještaja gdje je isti kupljen.

HU **Direktbeszélgetésünk varakoztatásért**
 Ha hiányzik egy vasalék, azt a kérést közvetlenül elküldhet az alábbi telefonszámra. Azonban csak: csavarokat tudunk így küldeni. Amennyiben másféle problémát észlel a termékkel kapcsolatban, forduljon közvetlenül a boltvezetőhöz.

SK **Náš priamy servis pre čisti kování**
 Ak by Vám chýbala niekajá časť kování, môžete poslať túto servisnú kartu priamo e-mailom na nižšie uvedenú adresu. Cieľom kování vieme poslať iba týmto spôsobom. Ak by ste mali iný problém s výrobkom, prosíme vás, aby ste sa obrátili priamo na miestnu predajňu nábytku.

SLO **Náša direktna usluga za obšivanje**
 Če vam manjka kakšno delico, lahko to sporo direktno pošljete po e-pošti direktno na spodnji naslov. Po to postopu lahko pošljemo samo okovje. Če želite reklamirati kakšen drug del pohištva, se obrnite neposredno na vašo trgovino pohištva.

RO **Service-ul nostru direct pentru accesorii**
 În cazul în care vă lipsește o piesă de mobilier (șurub) și îl trimiteți direct o astfel de card de serviu prin e-mail la adresa de mai jos. Noi nu putem expedia piesa de mobilier decât pe această cale. Dacă aveți o altă reclamație referitoare la piesa de mobilier, atunci vă rugăm să vă adresați direct la magazinul dvs. de mobilier.

RUS **Наш прямой сервис для поставки фурнитуры**
 Если обнаружено, что Вам не хватает того или иного комплектующего фурнитуры, Вы можете отправить сервисную карту по адресу непосредственно на нижеприведенный адрес электронной почты. Однако, таким образом мы можем переслать лишь фурнитуру. Если же у Вас возникли иные проблемы относительно прочей мебели, пожалуйста, обратитесь непосредственно в магазин, осуществляющий продажу.

S **Наш директен сервис за поставка на аксориите**
 Om du saknar en beslagdel kan du skicka detta servicekort direkt till e-postadressen som anges nedan. Tänk på att detta är den enda möjligheten att skicka beslagdelar till dig. Om du vill reklamera ditt möbel av annan anledning rikta du lo rekla till möbelhuset direkt.

ES **Nuestro servicio directo para accesorios**
 Si le falta algún accesorio, puede enviar esta tarjeta de servicio directamente a la siguiente dirección. No obstante, por esta vía solo se pueden enviar accesorios. Si tiene alguna otra objeción sobre su mueble, consulte directamente con su mueblería.

TR **Direkt bir hizmet için aksesuarlar**
 Bir donatı eksikliği veya servis kartını doğrudan talep de bulunan adrese doğrudan mail ile ulaşabilirsiniz. Sadece bu yönde donatı teslim edebiliriz. Mobilyanızda başka bir aksuar eksikliği varsa lütfen doğrudan mobilya satışçınıza danışın.

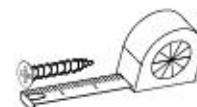

B1 ø8x35 X...	I7 X...	K1 X...
K10 X...	F4 X...	G36 4x30 X...
P10 X...		



Name • Nom • Nome • Naom • Nazwa • Имя
• Názov • Név • Denumire • Isim • Имя
CITY / GIRON

Nr • No • N° • Номер • Č • Sz
-- --

Typ • Type • Tip • Típus • Tipo • Тип
57

D Unsere Dienstleistung ist für Beschädigte. Sollten Ihre diese Servicekarte direkt an die untenstehende Adresse mailen. Wir können auf englisch nur Beschädigte auf diesem Wege verschicken. Sollten Sie eine andere Übersetzung an Ihren Möbelstück haben, so wenden sie sich bitte direkt an Ihr Möbelhaus.

GB Our direct order card is for filling. If a filling part is missing, you can e-mail this service card directly to the address below. However, we can only send filling parts in this way if you have any other cause for complaint concerning your item of furniture, please contact your furniture store directly.

CZ Náš servisní službu poskytujeme pouze pro poškozené. Pokud máte nějakou jinou příčinu stížnosti, prosíme vás, abyste se obrátili přímo na svého prodejce nábytku.

F Il nostro servizio di riparazione è riservato ai clienti che hanno subito danni ai mobili. Per inviare questa carta di servizio direttamente alla nostra sede, è necessario che il danno sia causato da un difetto di montaggio. Per qualsiasi altro motivo di reclamo, vi invitiamo a contattare direttamente il rivenditore.

I Il nostro servizio di riparazione è riservato ai clienti che hanno subito danni ai mobili. Per inviare questa carta di servizio direttamente alla nostra sede, è necessario che il danno sia causato da un difetto di montaggio. Per qualsiasi altro motivo di reclamo, vi invitiamo a contattare direttamente il rivenditore.

BG Нашата директна услуга за облек е предназначена само за повредени мебели. Ако имате друга причина за оплакване, моля ви се свържете директно с вашия магазин.

NL Onze directservice voor losse onderdelen is uitsluitend bestemd voor klanten die schade aan hun meubel hebben, voortvloeiend uit een defecte montage. Indien u schade aan uw meubel heeft, verzeken wij u contact op te nemen met uw meubeldealer.

PL Nasz bezpośredni serwis dotyczy uszkodzeń. Jedynym sposobem przesyłki jest wysłanie tej karty bezpośrednio do naszego biura. W przypadku innych niż uszkodzenia przesyłać należy do sklepu meblowego.

HR Servis za otklop je namijenjen samo za oštećene namještaje. U slučaju da imate bilo kakvu drugu prigovornu razliku, molimo vas da se obratite izravno trgovini namještaja gdje je isti kupljen.

HU Direktaczi gátlakunk csak azok számára van, akik a károk elkerülése érdekében a károk miatt fordulnak hozzánk. Ha más okból szeretné bejelenteni a károk miatt, kérjük, forduljon közvetlenül a bolti üzletéhez.

SK Náš priamy servis je určen iba pre poškodené. Ak by Vám chýbala niekedy časť kováni, môžeme poslať toto servisní kartu poštou e-mailom na nižšie uvedenú adresu. Cieľ je kováni vieme poslať iba týmto spôsobom. Ak by ste mali inú príčinu stížnosti, prosíme vás, aby ste sa obrátili priamo na Vašu predajňu nábytku.

SLO Náš direktni servisni storitev je namenjena samo za poškodovane. Če želite prejti delce kovanj, lahko to storite tako, da pošljete to direktni servisni kartico po e-pošti na spodnji naslov. Po tej poti vam lahko pošljemo samo delce. Če želite reklamirati kakšno drugo delo pohištva, se obrnite neposredno na vašo trgovino pohištva.

RO Servisul direct este destinat exclusiv pentru clienții care au suferit daune la mobilier. Pentru a trimite această carte de servicii prin e-mail la adresa de mai jos, trebuie să aveți o altă cauză de reclamație în legătură cu produsul. Dacă aveți o altă reclamație și nelămurire în legătură cu mobilier, vă rugăm să vă adresați direct la magazinul dvs. de mobilier.

RUS Наш прямой сервис для поставки фурнитуры предназначен только для клиентов, которые получили повреждение мебели в результате дефекта фурнитуры. Если вы хотите отправить сервисную карту по адресу непосредственно на неограниченный адрес электронной почты. Однако, только в том случае, если причина повреждения мебели является исключительно производственной ошибкой, комплектацией, оформлением, несоответствием в оформлении, осуществляемую продажу.

S Mūsų direktni servisas yra skirtas tik klientams, kurie gavo pažeidimus baldams dėl defekto aksesuarų. Jei turite kitą pažeidimo priežastį, prašome kreiptis tiesiogiai į parduotuvę.

ES Nuestro servicio directo para accesorios es únicamente para clientes que han sufrido daños a los muebles por un defecto de los accesorios. Si tiene alguna otra objeción sobre su mueble, consulte directamente con su mueblería.

TR Doğrudan hizmet sadece aksesuarlar için geçerlidir. Eğer mobilya üzerindeki bir parçanın kırılması veya başka bir şekilde zarar görmesi nedeniyle doğrudan mail ile yazabileceğiniz bir durum varsa, lütfen doğrudan mağazaya yazabilirsiniz. Aksi takdirde mağazaya yazmanız gerekmektedir.

nr	L[mm]	B[mm]	T[mm]	Wenge	Dall
1	700	400	16	1	1/1
2	700	400	16	1	1/1
3	368	368	16	1	1/1
4	368	382	16	1	1/1
5	368	368	16	2	1/1
6	368	698	16	1	1/1

