

Teile

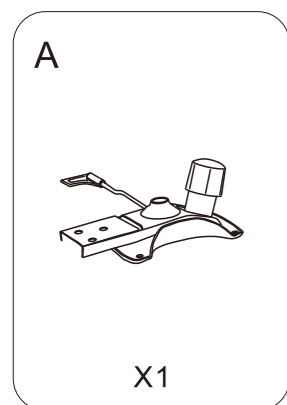

Mechanismus

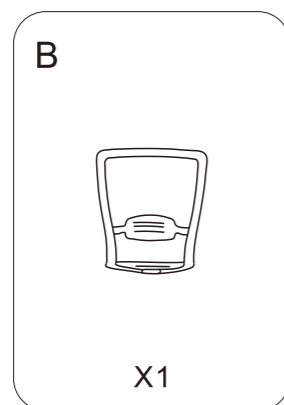

Rückenlehne

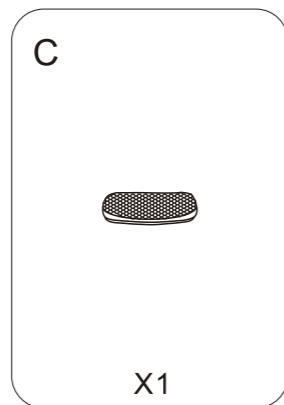

Sitzkissen

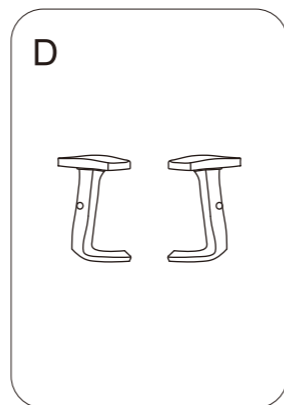

2D-PU-Armlehne

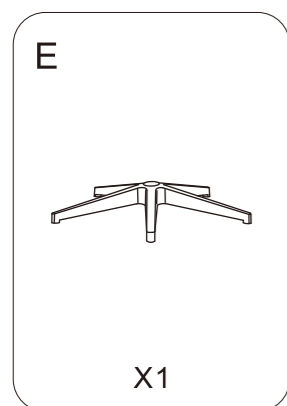

Nylon-Basis

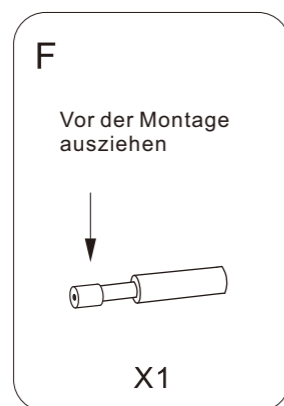

Gasfeder

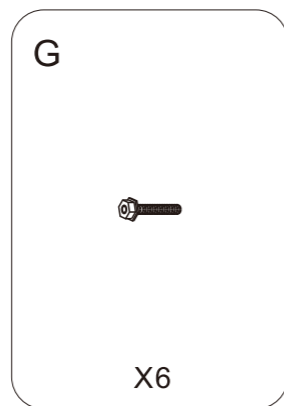

Schrauben M6x25mm

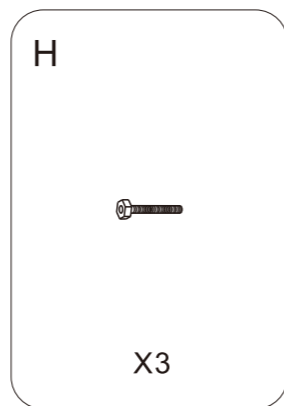

Schrauben M8x18mm

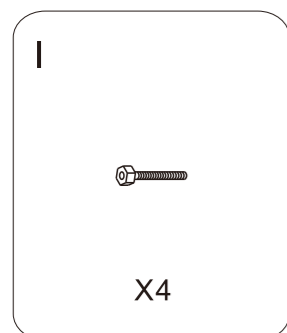

Schrauben M6x20mm

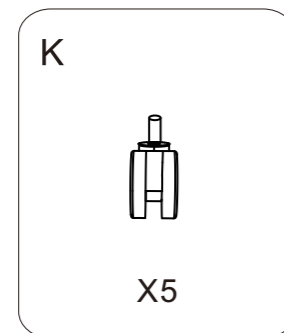

Nylon-Räder

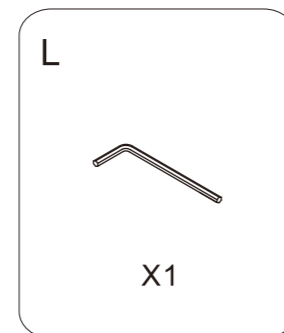

L-förmige Schraubenschlüssel

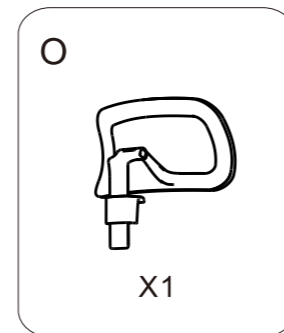

Kopfstützen

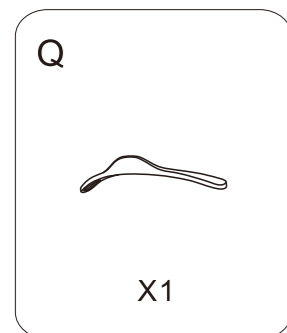

Kleiderhaken

Schritt 1: Installation der Rückenlehne

Verbindung von Mechanismus (A) und Rückenlehne (B) mit drei Schrauben (H)

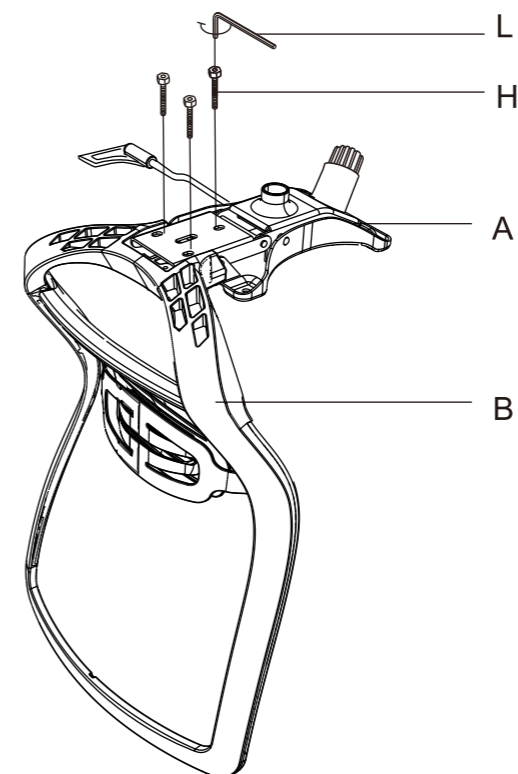

Schritt 2: Installation der Armlehne am Sitzkissen

Verbindung von 2D-PU-Armlehne (D) und Sitzkissen (C) mit 6 Schrauben (G)

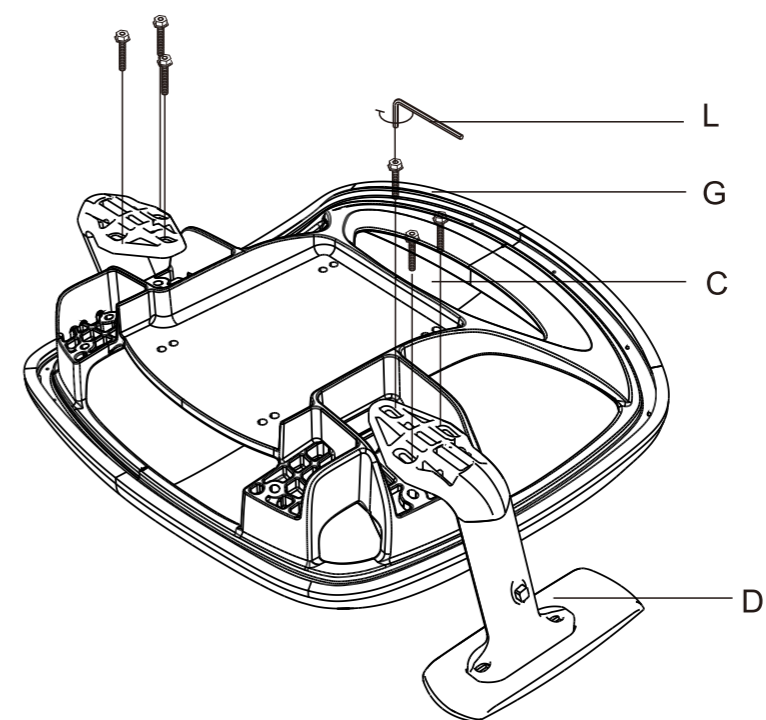

Schritt 3: Befestigen der Rückenlehne am Kissen

Verbindung von Mechanismus (A) und Sitzkissen (C) mit 4 Schrauben (I)

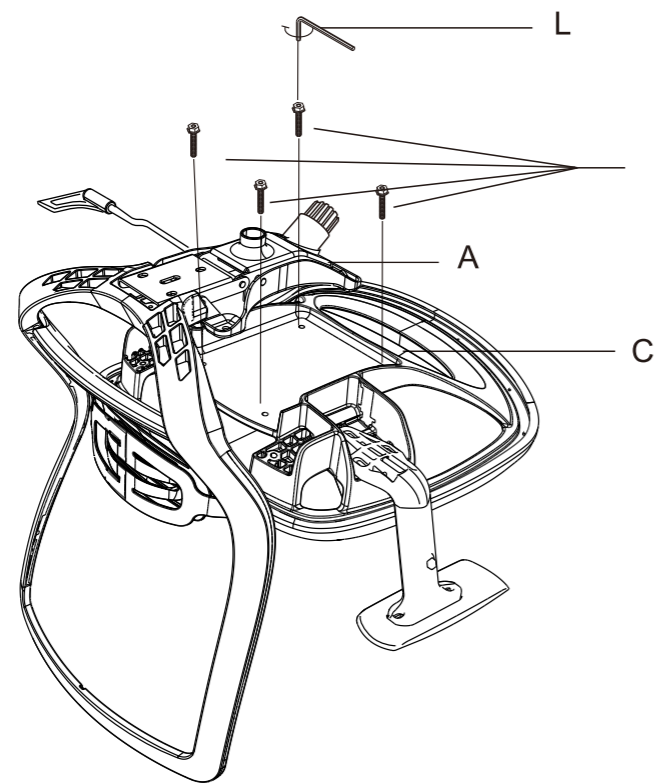

Schritt 5: Befestigen des Stuhls an der Gasfeder (F)

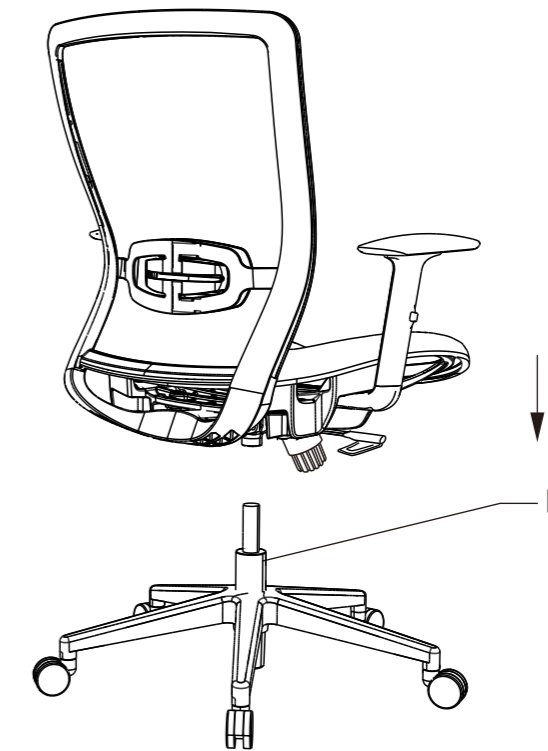

Schritt 4: Befestigung der Gasfeder und der Nylon-Räder an der Nylonbasis

Abnehmen der Gasfederabdeckung von der Gasfeder (F) vor dem Einbau

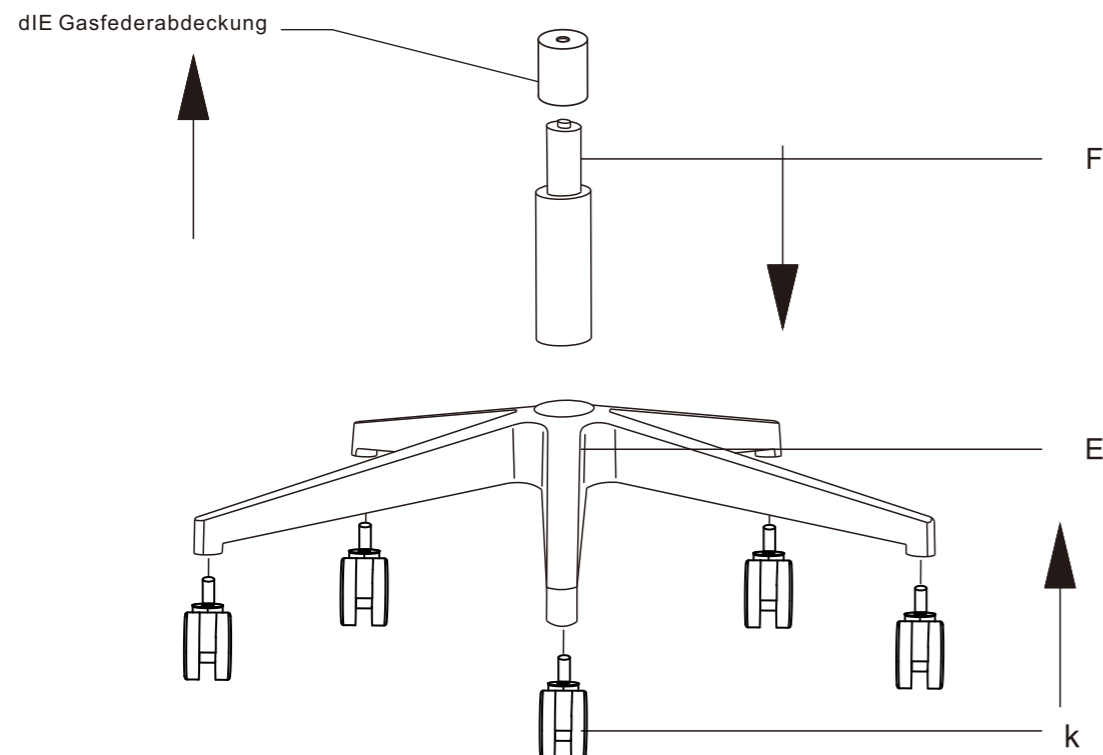

Schritt 6: Installation der Rückenlehne

Nehmen Sie die 2 Schrauben an der Kopfstütze (O) heraus vor dem Einbau. Verbinden Sie dann die Kopfstütze (O) mit der Rückenlehne (B) und befestigen Sie die Kleiderhaken (Q) mit zwei Schrauben an der Rückenlehne, wie unten gezeigt

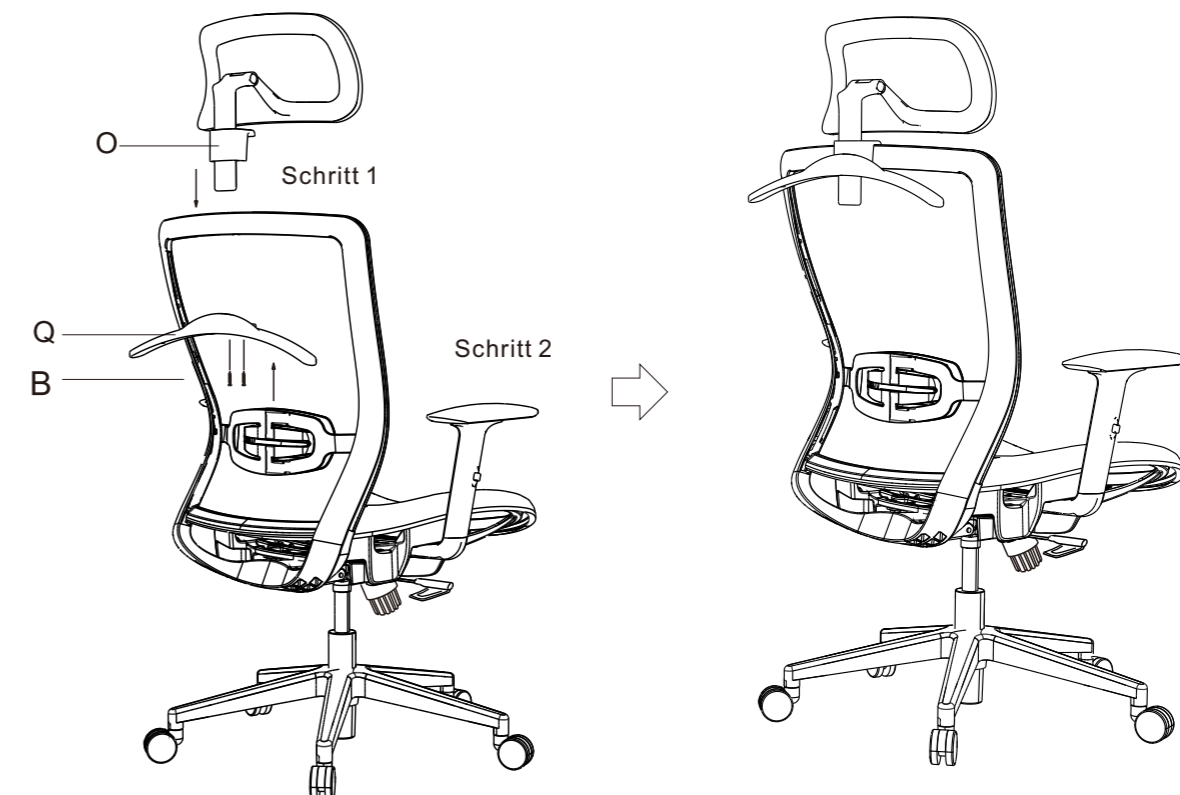

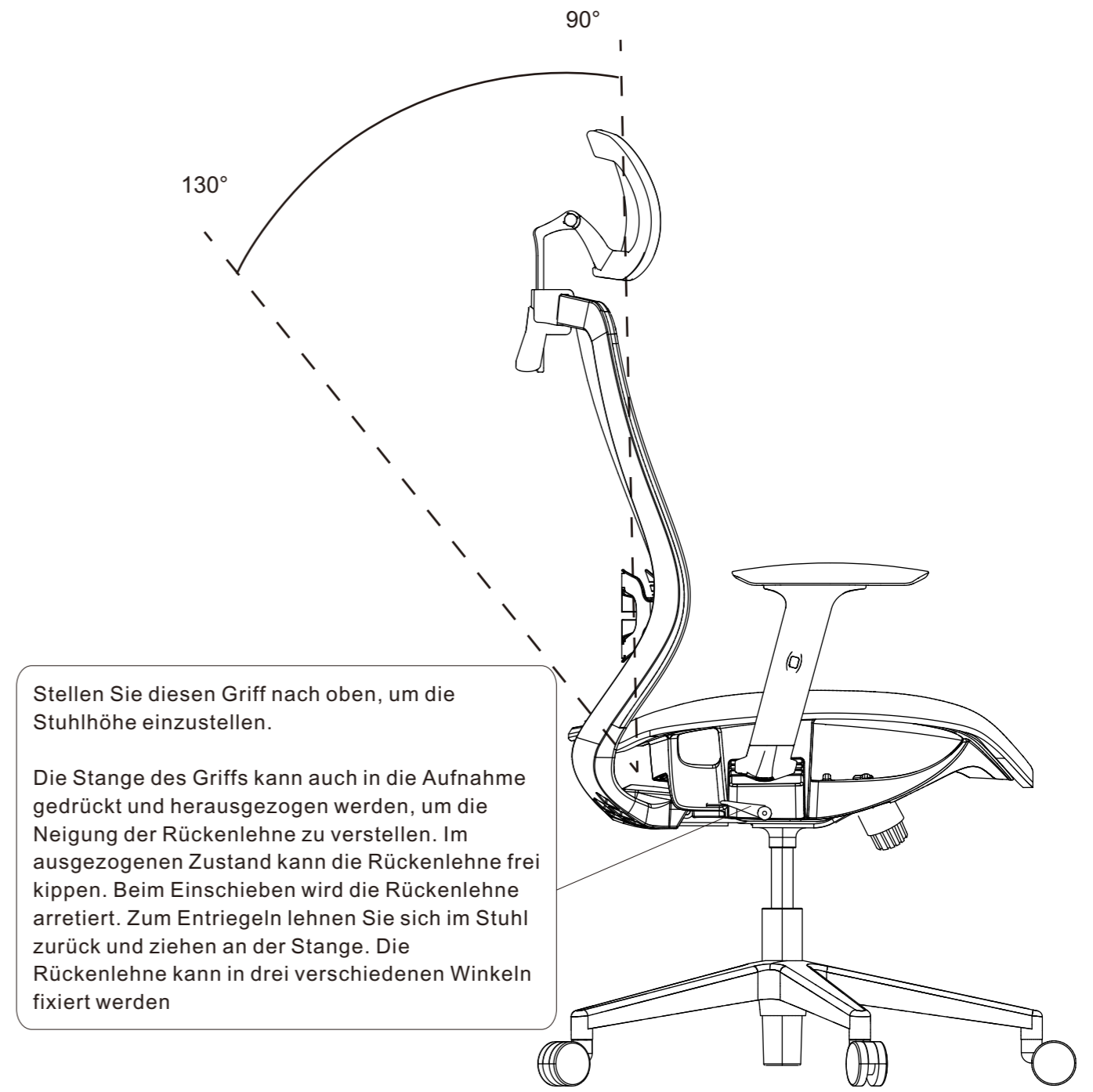
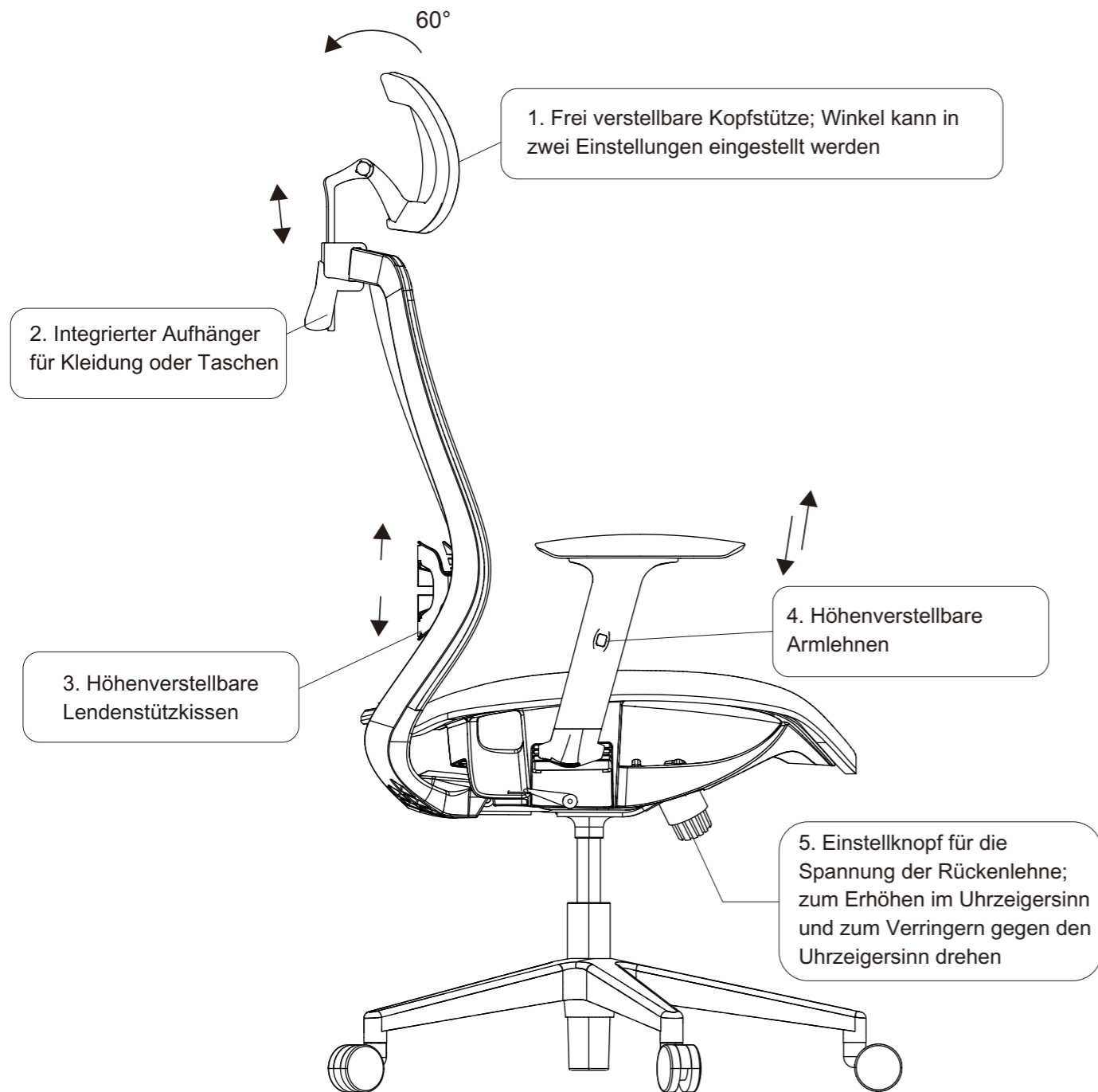

ACHTUNG

- DIE NICHTBEACHTUNG DIESER ANWEISUNGEN KANN ZU SCHWEREN VERLETZUNGEN FÜHREN.
1. DIESES PRODUKT IST NUR ZUM SITZEN VORGESEHEN. STEHEN SIE NICHT AUF DIESEM PRODUKT. VERWENDEN SIE ES NICHT ALS TRITTLITER.
 2. VERWENDEN SIE DIESES PRODUKT NICHT, WENN NICHT ALLE SCHRAUBEN UND TEILE FEST ANGEZOGEN SIND. MINDESTENS INNERHALB VON 3 MONATEN MÜSSEN SIE ALLE TEILE AUF SICHEREN GEBRAUCH PRÜFEN.
 3. WENN TEILE FEHLEN, BESCHÄDIGT ODER ABGENUTZT SIND, VERWENDEN SIE DAS PRODUKT NICHT WEITER UND REPARIEREN SIE ES MIT DEN VOM HERSTELLER GELIEFERTEN TEILEN.
 4. SETZEN SIE SICH NICHT AUF DER ARMLEHNE DIESES PRODUKTS.
 5. DIESES PRODUKT IST FÜR DAS SITZEN VON JEWEILS EINER PERSON AUSGELEGT.
 6. KINDER UNTER 10 JAHREN BITTE UNTER AUFSICHT VON ERWACHSENEN BENUTZEN.