

EM2GO

Universal Mobile EV-Charger „Take“



<u>Bedienungsanleitung</u>	<u>1</u>
<u>User Manual</u>	<u>7</u>
<u>Manuel d'utilisation</u>	<u>13</u>
<u>Istruzioni d'uso</u>	<u>19</u>



EM036ACC



EM023ACCH

Danke dass Sie sich für dieses portable universelle Elektrofahrzeug-Ladegerät von EM2GO entscheiden haben.

Mit dieser Einheit haben Sie sich für ein hochpräzises und mit vielen sicherheitsrelevanten Schutzvorrichtungen ausgestattetes Ladegerät entschieden, welches ein rundum sorgloses Laden Ihres Fahrzeugs gewährleistet.



Wichtiger Hinweis:

Dieses Handbuch enthält wichtige Anweisungen und Informationen, die bei der Installation, Betrieb und Wartung zu beachten sind. Lesen Sie alle Sicherheitsinformationen und Warnhinweise in diesem Handbuch, um auf mögliche Gefahren aufmerksam zu werden. Bewahren Sie dieses Benutzerhandbuch auf.



Warnung

Bei der Verwendung von elektrischen Produkten müssen immer diese grundlegenden Vorsichtsmaßnahmen beachtet werden.

- Das Ladegerät ist mit einem Type 2 EV-Stecker ausgestattet, dieses nur für Fahrzeuge mit entsprechendem Gegenstecker IEC 62196-2 EU einsetzen (Siehe Betriebsanleitung Ihres Fahrzeugs).
- Installieren oder verwenden Sie das Ladegerät nicht in der Nähe von explosiven, ätzenden oder brennbaren Materialien, Chemikalien oder Dämpfen.
- Ist der Ladevorgang beendet, entfernen Sie zunächst den Typ 2 Stecker vom Fahrzeug, anschließend die Ladeeinheit vom Netz, um Schäden zu vermeiden.
- Trennen Sie das Ladegerät unbedingt vom Netz wenn nicht benutzt wird.
- Verwenden Sie das Ladegerät nicht, wenn es defekt ist oder sichtbare Beschädigungen aufweist.
- Das Ladegerät nicht in abgedecktem Zustand nutzen
- Versuchen Sie nicht, das Gerät zu öffnen, zu zerlegen, zu reparieren, zu manipulieren oder zu modifizieren. Bei Fragen oder Reparaturen wenden Sie sich an unseren Kundendienst.
- Das Ladegerät nicht mit Verlängerungskabel nutzen.
- Verwenden Sie das Ladegerät nicht, wenn Sie sich im Fahrzeug befinden.
- Verwenden Sie das Ladegerät nicht, wenn es starkem Regen, Schnee oder Unwetter ausgesetzt ist.
- Gehen Sie beim Transport des Ladegeräts stets vorsichtig vor.
- Das Ladegerät in das dafür vorgesehene Vorrichtung aufbewahren, damit äußere Beschädigungen vermieden werden.
- Berühren Sie niemals die Kontaktflächen des Ladegerätes und stecken Sie keine Gegenstände in die Anschlussflächen des Ladegerätes.
- Ziehen Sie das Ladekabel nicht mit Gewalt oder über scharfe Gegenstände.
- Nicht eingesteckte Stecker sind nicht wasserdicht. Decken Sie sie immer mit den Schutzkappen ab, wenn sie nicht benutzt werden.
- Lassen Sie Kinder nicht mit dem Verpackungsmaterial oder dem Ladegerät spielen.



Warnhinweise

- Beachten Sie die Warnhinweise. Die Nichtbeachtung dieser Vorsichtsmaßnahmen kann zu schweren Verletzungen oder gar zum Tode führen.
- Eine fehlerhafte Installation und Prüfung des Ladegeräts kann möglicherweise zu Schäden führen. Für die daraus resultierenden Schäden wird nicht gehaftet.
 - Stellen Sie sicher, dass das Ladekabel während des Ladevorgangs richtig positioniert ist, nicht betreten, beschädigt oder belastet werden kann.
 - Überprüfen Sie den Drahtdurchmesser gemäß den örtlichen elektrischen Anforderungen.

Technischen Daten

- Betriebsspannung: 110V-230V AC 50/60Hz
- Betriebsstrom EM036ACPS: 6, 8, 10, 16 Amp einstellbar
- Max. Abgabeleistung EM036ACPS: Typisch 3.6 kW
- Betriebsstrom EM023ACCH: 6, 8, 10 Amp einstellbar
- Max. Abgabeleistung EM023ACCH: Typisch 2.3 kW
- Schutz gegen: Über- und Unterspannung, Überlast, Kurzschluss, Übertemperatur
- Sicherheit: RCMU 30mA AC + 6mA DC
- Kabellänge: 5.5 Meter

- Ladestecker: Type 2
- Netzstecker EM036ACPS: Schutzkontaktstecker
- Netzstecker EM023ACCH: Swiss Plug (T12)
- Anzeige: 1.3-inch OLED Display
- LED-Indikator: LED
- Leistungszähler-Standard: Kumulierte Leistungsverbrauchszählung
- Gehäuse: IP67 Spritzwassergeschützt
- Betriebs Temperatur : -25 bis + 55 Grad C
- Abmessungen: 210 x 88 x 50 mm (LxBxH)
- Gewicht: 2.9 kg

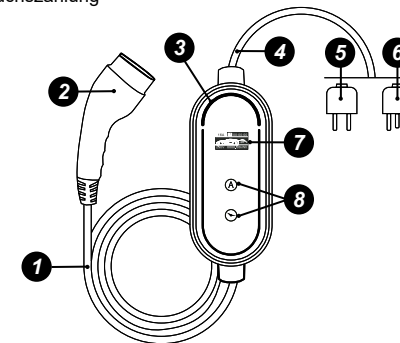

Übersicht

1. Ladekabel
2. Typ 2 Stecker
3. LED-Anzeige
4. Netzkabel
5. Schutzkontaktstecker (EM036ACPS)
6. Swiss Plug T12 (EM023ACCH)
7. OLED-Display
8. Sensortasten

LED Display-Status

Status	Einschalten		Aufladen Standby	Einstellungs-Modus	
Anzeige					
Status	Verzögerte Aufladung	Warte auf KFZ-Signal	Aufladen beendet	Lademodus	Fehler
Anzeige					

Sensortasten

Tasten-Beschreibung



Einstellung des Stroms



Verzögerte Aufladung

OLED-Display

Aufladen Standby

Voreingestellter Strom
Erde Fehlt
Gesamtstrom

Lade-Modus

Ladezeit
Verbrauch
Ladestrom
Ladeleistung
Ladespannung

Störung Modus

Störungscode
Beschreibung des Fehlers

Einstellung Strom

Verzögerte Aufladung

Aufladung-Countdown

Einstellung des Stroms

1. Drücken Sie die Taste **A** (vor dem Einstecken des Steckers in die Kfz-Ladebuchse). Die gelbe LED beginnt zu leuchten und der OLED-Bildschirm zeigt die Stromstärke an, was bedeutet, dass das Gerät bereit ist, die Ladestärke zu ändern.
2. Drücken Sie die Taste **A** so oft wie nötig, bis der Bildschirm die gewünschte Stromstärke anzeigt.
3. Die gewählte Einstellung wird nach ca. 3 Sekunden automatisch gespeichert, dann geht das Gerät in den Ladezustand über.

Blinkt

Verzögerte Aufladung

1. Drücken Sie die Taste **⊖** (vor dem Einstecken des Steckers in die Kfz-Ladebuchse). Die gelbe LED beginnt zu leuchten, und auf dem OLED-Bildschirm wird die Verzögerungszeit angezeigt, was bedeutet, dass das Gerät bereit ist, die Verzögerungsladezeit zu ändern.
2. Drücken Sie die Taste **⊖** so oft wie nötig, bis der Bildschirm die gewünschte Verzögerung anzeigt.
3. Die gewählte Einstellung wird nach ca. 3 Sekunden automatisch gespeichert, dann geht das Gerät in den Countdown-Status über. Nach Ende des Countdowns schaltet das Gerät in den Lademodus. Die grüne LED beginnt umlaufend zu leuchten, und der OLED-Bildschirm zeigt den Countdown an, dies bedeutet, dass die Verzögerungsladung erfolgreich eingestellt wurde.

An

An

Beenden der Ladeverzögerung

Wenn Sie das verzögerte Laden beenden möchten, halten Sie die Taste **⊖** ca. 3 Sekunden lang gedrückt. Dann kehrt das Gerät in die Ladebereitschaft zurück.

Notladen ohne Schutzleiter

Wenn das Ladegerät nicht über den Netzstecker geerdet ist, meldet das Ladegerät einen Fehler. Um trotz fehlender Erdung zu laden, drücken Sie die Taste **A** oder **⊖**, um den Fehler zu ignorieren und in den Lademodus zu schalten.

Die rote LED blinkt dauerhaft und auf dem OLED-Bildschirm wird ein Erdungsfehler angezeigt. Das bedeutet, dass die Erdung des Gerätesteckers nicht angeschlossen ist.

Blinkt

Die grüne LED blinkt, und das Symbol **⊕x** erscheint oben im OLED-Bildschirm.

Blinkt langsam

Hinweis: Das Laden eines Fahrzeugs ohne Schutzleiter (Erdung) ist nicht empfohlen und sollte nur in äußersten Notsituationen erfolgen.

Beachten Sie, dass das Fahrzeug das Laden aufgrund des Fehlers verweigern kann.

Fahrzeug Aufladen

1. Schließen Sie den Netzstecker des Ladegeräts an eine geerdete Steckdose an und warten Sie, bis das Gerät in die Ladebereitschaft geht.
2. Stellen Sie den Ladestrom oder die Ladeverzögerung ein. Wenn Sie diese Einstellungen nicht benötigen, können Sie diesen Schritt auslassen.
3. Verbinden Sie den fahrzeugeitigen Stecker des Geräts mit der Ladebuchse des Fahrzeugs.
4. Warten Sie auf das Autorisierungssignal des Fahrzeugs und schalten Sie dann in den Lademodus.

An
Wartet auf Autorisierungssignal

Auflade-Modus

Ist der Ladevorgang abgeschlossen, leuchtet die grüne LED dauerhaft und auf dem OLED-Bildschirm werden die Zeit und die Menge des für den Ladevorgang verbrauchten Stroms angezeigt.

An
Aufladen beendet



Aufladen stoppen

1. Stoppen Sie den Ladevorgang an den Bedienelementen im Fahrzeug, dadurch wird die Verriegelung der Ladekupplung des Fahrzeugs gelöst.
2. Trennen Sie zuerst den mit dem Fahrzeug gekoppelten Stecker, ziehen Sie dann den Stecker der Ladestation aus der Netzsteckdose.

Fehlerbehandlung

Das Gerät ist im Falle einer Störung automatisch geschützt. Die Störungsinformationen und -methoden sind wie folgt:

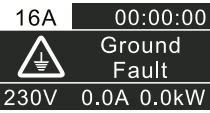
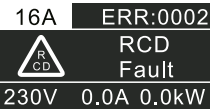
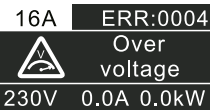
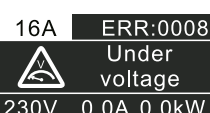
Störungsinformation	Behandlungsmethode
Sowohl der LED- als auch der OLED-Bildschirm sind nicht eingeschaltet.	<ul style="list-style-type: none"> • Prüfen Sie, ob die Stromversorgung und -verteilung normal sind. • Prüfen Sie, ob die Sicherung ausgelöst wurde und aktivieren Sie diese nach der Fehlerbehebung.

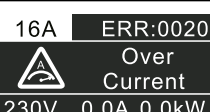
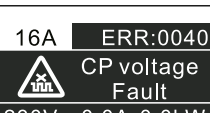
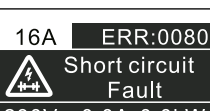
Störungsinformation	Behandlungsmethode
LED leuchtet, OLED-Bildschirm ist nicht eingeschaltet.	<ul style="list-style-type: none"> Der OLED-Bildschirm ist defekt. Das Gerät muss zur Reparatur eingeschickt werden.
Langes Warten auf ein Signal des Fahrzeuges.	<ul style="list-style-type: none"> Die Fahrzeugbatterie ist voll, das Fahrzeug befindet sich im verzögerten Lademodus, oder der Fahrzeugstecker ist nicht richtig angeschlossen. Trennen Sie den Stecker und schließen Sie ihn erneut an.
	<ul style="list-style-type: none"> Das Gerät ist nicht geerdet, überprüfen Sie das Eingangskabel.
	<ul style="list-style-type: none"> Der Fehlerstromsensor (RCMU) ist beschädigt. Das Gerät muss zur Reparatur ins Werk geschickt werden.
	<ul style="list-style-type: none"> Prüfen Sie, ob das Eingangskabel richtig angeschlossen ist. Prüfen Sie, ob die Eingangsspannung abnormal ist.
	<ul style="list-style-type: none"> Prüfen Sie, ob das Eingangskabel richtig angeschlossen ist. Prüfen Sie die Eingangsspannung.
	<ul style="list-style-type: none"> Prüfen Sie, ob der Stecker und sein Kabel beschädigt oder nass sind. Nach Abziehen des Netzsteckers, diesen wieder anschließen und den Vorgang erneut versuchen.
	<ul style="list-style-type: none"> Prüfen Sie, ob der Stecker richtig angeschlossen ist. Prüfen Sie das Ob-Board Ladegerät (OBC) des Fahrzeugs.
	<ul style="list-style-type: none"> Überprüfen Sie den Fahrzeugstecker und die Ladebuchse des EV. Ziehen Sie den Fahrzeugstecker ab und stecken Sie ihn wieder ein.
	<ul style="list-style-type: none"> Prüfen Sie, ob der Stecker oder das Kabel beschädigt oder nass sind.

Bei falscher Bedienung wird keine Haftung für eventuelle Schäden übernommen. Falls Sie Technischen Support benötigen, kontaktieren Sie bitte unser Support-Team über unsere Website www.em2go.de.

Garantie und Wartung

- Die Garantiezeit für dieses Ladegerät beträgt zwei Jahre.
- Die Garantie verfällt wenn:
 - Kein Kaufbeleg vorgelegt werden kann.
 - Die vom Hersteller angegebene Garantiezeit überschreiten ist.
 - Die Gebrauchs-, Wartungs- und Lagerungsanweisungen nicht befolgt werden.
 - Schäden oder Fehlfunktionen durch das Eindringen von Fremdkörpern verursacht werden.
 - Bei Reparatur, Demontage oder Modifikation durch unbefugte Personen.
 - Schäden durch höhere Gewalt (wie Blitzschlag, Überspannung, Erdbeben, Feuer, Überschwemmung usw.) verursacht wurden.
 - Schäden und Funktionsstörungen durch andere vermeidbare äußere Faktoren verursacht werden.
 - Schäden und Funktionsstörungen durch unsachgemäßen Gebrauch der Ausrüstung verursacht werden, wie z.B. das Eindringen von Wasser oder anderen Flüssigkeiten.
 - Schäden und Funktionsstörungen durch die Netzstromversorgung und einer Spannung verursacht werden, die nicht für die Verwendung mit dem Ladegerät spezifiziert ist.



Hiermit Erklären wir, dass dieses Gerät die CE Kennzeichnung gemäß den Bestimmungen und Vorgaben trägt. Es entspricht somit den Grundlegenden Anforderungen der EMV-Richtlinie 2014/30/EU, sowie der Niederspannungsrichtlinie 2014/35/EU.

Der vollständige Text der EU-Konformitätserklärung ist unter der folgenden Internetadresse verfügbar: www.em2go.de/Konfo

Hinweis zum Umweltschutz:



Ab dem Zeitpunkt der Umsetzung der europäischen Richtlinie 2012/19/EU in nationales Recht gilt folgendes:

Elektrische und elektronische Geräte dürfen nicht mit dem Hausmüll entsorgt werden.

Der Verbraucher ist gesetzlich verpflichtet, elektrische und elektronische Geräte am Ende ihrer Lebensdauer an den dafür eingerichteten, öffentlichen Sammelstellen oder an die Verkaufsstelle zurückzugeben. Einzelheiten dazu regelt das jeweilige Landesrecht. Das Symbol auf dem Produkt, der Gebrauchsanleitung oder der Verpackung weist auf diese Bestimmungen hin. Mit der Wiederverwertung, der stofflichen Verwertung oder anderer Formen der Verwertung von Altgeräten leisten Sie einen wichtigen Beitrag zum Schutz unserer Umwelt.

Thank you for choosing this portable universal electric vehicle charger from EM2GO.

With this unit, you have chosen a high-precision charger equipped with many safety-related protections that will ensure all-around worry-free charging for your vehicle.

⚠ Important Notice:

This manual contains important instructions and information to follow during installation, operation and maintenance. Read all safety information and warnings in this manual to be aware of potential hazards. Keep this user manual in a safe place.

⚠ Warning

When using electrical products, always observe these basic precautions.

- The charger is equipped with a Type 2 EV plug, use this only for vehicles with the appropriate IEC 62196-2 EU mating connector (Refer to your vehicle owner's manual).
- Do not install or use the charger near explosive, corrosive or flammable materials, chemicals or vapors.
- When charging is complete, first remove the Type 2 plug from the vehicle, then remove the charger unit from the mains to avoid damage.
- Be sure to disconnect the charger from the mains when not in use.
- Do not use the charger if it is defective or visibly damaged.
- Do not use the charger when it is covered.
- Do not attempt to open, disassemble, repair, tamper with, or modify the charger. If you have any questions or need repairs, contact our customer service department.
- Do not use the charger with extension cords.
- Do not use the charger when you are in the vehicle.
- Do not use the charger when exposed to heavy rain, snow or inclement weather.
- Always use caution when transporting the charger.
- Store the charger in the designated device to avoid external damage.
- Never touch the contact surfaces of the charger and do not insert any objects into the connection surfaces of the charger.
- Do not pull the charger cable by force or over sharp objects.
- Unplugged connectors are not waterproof. Always cover them with the protective caps when not in use.
- Do not allow children to play with the packaging materials or the charger.

⚠ Warning notices

- Observe the warnings. Failure to observe these precautions may result in serious injury or death.
- Incorrect installation and testing of the charger can possibly lead to damage. No liability will be accepted for any resulting damage.
- Ensure that the charging cable is properly positioned during charging and cannot be stepped on, damaged or stressed.
- Check the wire diameter according to local electrical requirements.

Technical Data

- Operating voltage: 110V-230V AC 50/60Hz
- Operating current EM036ACPS: 6, 8, 10, 16 Amp adjustable
- Max. Output power EM036ACPS: Typically 3.6 kW
- Operating current EM023ACCH: 6, 8, 10 Amp adjustable
- Max. Output Power EM023ACCH: Typically 2.3 kW
- Protection against: Over- and undervoltage, overload, short circuit, overtemperature
- Safety: RCMU 30mA AC + 6mA DC



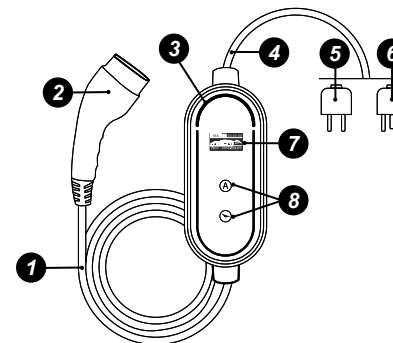







- Cable length: 5.5 meters
- Charging plug: Type 2
- Mains plug EM036ACPS: safety plug
- Mains plug EM023ACCH: Swiss Plug (T12)
- Display: 1.3-inch OLED display
- LED indicator: LED
- Power meter standard: Cumulative power consumption metering
- Housing: IP67 splash-proof
- Operating temperature: -25 to + 55 degrees C
- Dimensions: 210 x 88 x 50 mm (LxWxH)
- Weight: 2.9 kg



Overview

1. Charging cable
2. Type 2 plug
3. LED indicator
4. Power cord
5. Safety plug (EM036ACPS)
6. Swiss Plug T12 (EM023ACCH)
7. OLED display
8. Sensor keys

LED display status

Status	Power On			Charging Standby	Setting Mode
Indicator	 Light	 Light	 LED Circular	 Breathing	 Light
Status	Delay Charging	Waiting Car Signal	Charging Finished	Charging Mode	Fault Mode
Indicator	 LED Circular	 Breathing	 Light	 LED Flashing	 Flashing

Sensor keys

Key description



Setting Current



Delay Charging

OLED Display

Charging Standby

16A 00:00:00
230V 8888.88kWh

Labels: Preseted Current, Earth Missing, Total electricity

Charging Mode

16A 01:12:00
8.00 kWh
230V 16.0A 7.4kW

Labels: Charging Time, Consumption, Charging Current, Charging Power, Charging Voltage

Fault Mode

16A ERR:0010
Leakage Fault
230V 0.0A 0.0kW

Labels: Fault Code, Fault Description

Setting the current

1. Press the button (A) (before inserting the plug into the car charger socket). The yellow LED starts to light up and the OLED screen displays the current level, which means, that the device is ready to change the charging level.
2. Press the button (A) as many times as necessary until the displays shows the desired amperage.
3. The selected setting is automatically saved after approx. 3 seconds, then the device enters the charging state.

Setting Current

16A 00:00:00
16A
230V 0.0A 0.0kW

Delay Charging

16A 00:00:00
5h
230V 0.0A 0.0kW

Charging Countdown

16A 00:00:00
4:59:58
230V 0.0A 0.0kW

16A 00:00:00
16A
230V 0.0A 0.0kW

Label: Flashing

16A 00:00:00
5h
230V 0.0A 0.0kW

Label: Light

16A 00:00:00
4:59:58
230V 0.0A 0.0kW

Label: Light

Delayed charging

1. Press the (⊖) button (before inserting the plug into the car charging socket). The yellow LED will start to light up and the OLED display will show the delay time, indicating that the device is ready to change the delay charging time.
2. Press the (⊖) key as many times as necessary until the screen displays the desired delay.
3. The selected setting will be saved automatically after about 3 seconds, then the device will enter the countdown status. At the end of the countdown, the device switches to the charging mode. The green LED will start to light up continuously and the OLED screen will show the countdown, this means that the delay charging has been set successfully.

Cancel Delayed Charging

If you want to end the delayed charging, press and hold the (⊖) button for about 3 seconds. The unit will then return to charging standby.

Emergency charging without protective earth

If the charger is not grounded via the mains plug, the charger reports an error. To charge despite the lack of grounding, press the (A) or (⊖) key to ignore the error and switch to charging mode.

The red LED flashes all the time and a grounding error is displayed on the OLED display. This means that the grounding of the device plug is not connected.

The green LED flashes and the (⊖) symbol appears at the top of the OLED display.

16A 00:00:00
Ground Fault
230V 0.0A 0.0kW

Label: Flashing

Note: Charging a vehicle without a protective earth (ground) connection is not recommended and should only be done in extreme emergency situations. Note that the vehicle may refuse to charge due to the fault.

16A 00:00:00
230V 8888.88kWh

Label: Breathing

Vehicle Charging

1. Connect the charger's power plug to a grounded outlet and wait for the unit to go into charging standby.
2. Adjust the charging current or charging delay. If you do not need these settings, you can skip this step.
3. Connect the vehicle-side plug of the device to the charging socket of the vehicle.
4. Wait for the vehicle's authorization signal, and then switch to charging mode.

16A 00:00:00
0.00 kWh
230V 0.0A 0.0kW

Label: Light

Waiting Car Signal

16A 00:00:00
0.02 kWh
230V 16.0A 7.4kW

Label: Light

Charging Mode

When charging is complete, the green LED will be on solid and the OLED screen will display the time and amount of power used for charging.

16A 06:38:12
48.8 kWh
230V 0.0A 0.0kW

Label: Light

Charging finished









Stop charging

1. Stop charging using the controls in the vehicle, this will release the vehicle's charging hitch lock.
2. First disconnect the plug coupled to the vehicle, then unplug the charging station plug from the power outlet.

Troubleshooting

The unit is automatically protected in the event of a fault. The fault information and methods are as follows:

Fault information	Handling method
Both the LED and OLED display are not on	<ul style="list-style-type: none"> • Check whether the power supply and distribution are normal. • Check breaker is tripped, and close the breaker after troubleshooting.
LED on, and OLED display not on	<ul style="list-style-type: none"> • The OLED display is defective. The device must be returned to for repair.

Fault information	Handling method
Waiting car signal for a long time	<ul style="list-style-type: none"> Battery is full, the car is in the reservation delay charging mode, or the connector is not properly connected. Disconnect and reconnect the connector.
16A 00:00:00  Ground Fault 230V 0.0A 0.0kW	<ul style="list-style-type: none"> The device is not grounded, check the input power cable.
16A ERR:0002  RCD Fault 230V 0.0A 0.0kW	<ul style="list-style-type: none"> The RCMU is damaged and needs to be returned to the factory for repair.
16A ERR:0004  Over voltage 230V 0.0A 0.0kW	<ul style="list-style-type: none"> Check whether the input cable is connected correctly. Check whether the input voltage is abnormal.
16A ERR:0008  Under voltage 230V 0.0A 0.0kW	<ul style="list-style-type: none"> Check whether the input cable is reliably connected. Check whether the input voltage is abnormal.
16A ERR:0010  Leakage Fault 230V 0.0A 0.0kW	<ul style="list-style-type: none"> Check whether the connector and its cable are damaged or wet. Recover after pulling out the mains connector.
16A ERR:0020  Over Current 230V 0.0A 0.0kW	<ul style="list-style-type: none"> Check whether the connector is correctly connected. Check whether the on-board charger is normal.
16A ERR:0040  CP voltage Fault 230V 0.0A 0.0kW	<ul style="list-style-type: none"> Check the connector and charging socket of EV. Disconnect and reconnect the vehicle connector.
16A ERR:0080  Short circuit Fault 230V 0.0A 0.0kW	<ul style="list-style-type: none"> Check whether the connector and its cable are damaged or wet.

No liability will be accepted for any damage caused by incorrect operation. If you need technical support, please contact our support team via our website www.em2go.de.

Warranty and Maintenance

- The warranty period for this charger is two years.
- The warranty is void if:
 - No proof of purchase can be provided.
 - The warranty period specified by the manufacturer is exceeded.
 - The instructions for use, maintenance and storage are not followed.
 - Damage or malfunction is caused by the ingress of foreign objects.
 - In case of repair, disassembly or modification by unauthorized persons.
 - Damage caused by force majeure (such as lightning, overvoltage, earthquake, fire, flood, etc.).
 - Damage and malfunctions caused by other avoidable external factors.
 - Damage and malfunction caused by improper use of the equipment, such as the ingress of water or other liquids.
 - Damage and malfunctions are caused by the mains power supply and a voltage that is not specified for use with the charger.



We hereby declare, that this device carries the CE mark in accordance with the regulations and standards. It conforms with the fundamental requirements of the of EMC Directive 2014/30/EU, and the Low Voltage Directive 2014/35/EU. The full text of the EU declaration of conformity is available at the following internet address: www.em2go.de/Konfo

Note on environmental protection:



After the implementation of the European Directive 2012/19/EU in the national legal system, the following applies:

Electrical and electronic devices may not be disposed of with domestic waste.

Consumers are obliged by law to return electrical and electronic devices at the end of their service lives to the public collecting points set up for this purpose or point of sale.

Details of this are defined by the national law of the respective country. This symbol on the product, the instruction manual or the package indicates that a product is subject to these regulations. By recycling, reusing the materials or other forms of utilising old devices, you are making an important contribution to protecting our environment.

Merci d'avoir choisi ce chargeur universel portable pour véhicules électriques d'EM2GO.

En optant pour cette unité, vous avez choisi un chargeur de haute précision et doté de nombreuses protections de sécurité qui garantissent une charge sans souci de votre véhicule.

⚠ Remarque importante :

Ce manuel contient des instructions et des informations importantes à respecter lors de l'installation, du fonctionnement et de l'entretien. Lisez toutes les informations de sécurité et les avertissements contenus dans ce manuel afin d'être conscient des dangers potentiels. Conservez ce manuel d'utilisation.

⚠ Avertissement

Lors de l'utilisation de produits électriques, ces précautions de base doivent toujours être respectées.

- Le chargeur est équipé d'une fiche EV de type 2, à n'utiliser que pour les véhicules équipés de la fiche correspondante IEC 62196-2 EU (voir le manuel d'utilisation de votre véhicule).
- N'installez pas et n'utilisez pas le chargeur à proximité de matériaux explosifs, corrosifs ou inflammables, de produits chimiques ou de vapeurs.
- Lorsque la charge est terminée, retirez d'abord la fiche de type 2 du véhicule, puis le chargeur du secteur afin d'éviter tout dommage.
- Débranchez impérativement le chargeur du secteur lorsqu'il n'est pas utilisé.
- Ne pas utiliser le chargeur s'il est défectueux ou présente des dommages visibles.
- Ne pas utiliser le chargeur lorsqu'il est couvert.
- N'essayez pas d'ouvrir, de démonter, de réparer, de manipuler ou de modifier l'appareil.
En cas de questions ou de réparations, adressez-vous à notre service clientèle.
- Ne pas utiliser le chargeur avec une rallonge.
- N'utilisez pas le chargeur lorsque vous vous trouvez dans un véhicule.
- N'utilisez pas le chargeur lorsqu'il est exposé à une forte pluie, à la neige ou à des intempéries.
- Soyez toujours prudent lorsque vous transportez le chargeur.
- Rangez le chargeur dans le dispositif prévu à cet effet afin d'éviter tout dommage extérieur.
- Ne touchez jamais les surfaces de contact du chargeur et n'insérez pas d'objets dans les surfaces de connexion du chargeur.
- Ne tirez pas le câble de recharge avec force ou sur des objets pointus.
- Les fiches non branchées ne sont pas étanches. Couvrez-les toujours avec les capuchons de protection lorsqu'elles ne sont pas utilisées.
- Ne laissez pas les enfants jouer avec le matériel d'emballage ou le chargeur.

⚠ Avertissements

Respectez les avertissements. Le non-respect de ces précautions peut entraîner des blessures graves, voire la mort.

- Une installation et un contrôle incorrects du chargeur peuvent éventuellement entraîner des dommages. Nous déclinons toute responsabilité pour les dommages qui en résulteraient.
- Assurez-vous que le câble de recharge est correctement positionné pendant la charge et qu'il ne peut pas être piétiné, endommagé ou soumis à une charge.
- Vérifiez le diamètre du fil conformément aux exigences électriques locales.

Caractéristiques techniques











- Tension de fonctionnement : 110V-230V AC 50/60Hz
- Courant de fonctionnement EM036ACPS : 6, 8, 10, 16 Amp réglable
- Max. Puissance de sortie EM036ACPS : typiquement 3.6 kW
- Courant de service EM023ACCH : 6, 8, 10 Amp réglables
- Max. Puissance de sortie EM023ACCH : Typiquement 2.3 kW

- Protection contre : Surtension et sous-tension, surcharge, court-circuit, surchauffe
- Sécurité : RCMU 30mA AC + 6mA DC
- Longueur du câble : 5.5 mètres
- Connecteur de charge : Type 2
- Fiche secteur EM036ACPS : fiche à contact de protection
- Fiche secteur EM023ACCH : Swiss Plug (T12)
- Affichage : écran OLED 1.3-inch
- Indicateur LED : LED
- Norme de compteur de puissance : comptage de la consommation de puissance cumulée
- Boîtier : IP67 résistant aux éclaboussures
- Température de fonctionnement : -25 à + 55 degrés C
- Dimensions : 210 x 88 x 50 mm (LxlxH)
- Poids : 2.9 kg

Aperçu

1. Câble de charge
2. Prise de type 2
3. Indicateur LED
4. Cordon d'alimentation
5. Fiche à contact de protection (EM036ACPS)
6. Prise suisse T12 (EM023ACCH)
7. Écran OLED
8. Touches sensibles

LED d'état de l'écran

Statut	Mise sous tension			Mise en veille	Mode de réglage
Indicateur	 Lumière	 Lumière	 LED circulaire	 Clignotement lent	 Lumière
Statut	Chargement différé	Attente Signal de voiture	Charge terminée	Mode de charge	Mode Défaut
Indicateur	 LED circulaire	 Clignotement lent	 Lumière	 LED Clignotant	 Clignotant

Touches de capteur

Description des touches



Réglage du courant



Retardé Chargement

Écran OLED

Chargement en veille

Courant pré-réglé
Terre Absence
Courant total

Mode de charge

Temps de charge
Consommation
Courant de charge
Puissance de charge
Tension de charge

Mode dérangement

Code de panne
Description du défaut

Réglage du courant

1. Appuyez sur le bouton **A** (avant de brancher la fiche dans la prise de charge du véhicule). Le voyant jaune commence à s'allumer et l'écran OLED affiche l'intensité du courant, ce qui signifie que l'appareil est prêt à modifier l'intensité de la charge.
2. Appuyez sur le bouton **A** autant de fois que nécessaire jusqu'à ce que l'écran affiche l'intensité de courant souhaitée.
3. Le réglage sélectionné est automatiquement enregistré après environ 3 secondes, puis l'appareil passe en mode de charge.

Recharge différée

1. Appuyez sur le bouton **⌚** (avant de brancher la fiche dans la prise de charge du véhicule). Le voyant jaune commence à s'allumer et l'écran OLED affiche le temps de retard, ce qui signifie que l'appareil est prêt à modifier le temps de charge différée.
2. Appuyez sur le bouton **⌚** autant de fois que nécessaire jusqu'à ce que l'écran affiche le délai souhaité.
3. Le réglage sélectionné est automatiquement enregistré après environ 3 secondes, puis l'appareil passe à l'état de compte à rebours. Une fois le compte à rebours terminé, l'appareil passe en mode de charge. La LED verte commence à s'allumer en continu et l'écran OLED affiche le compte à rebours, ce qui signifie que la charge différée a été réglée avec succès.

Terminer la charge différée

Si vous souhaitez mettre fin à la charge différée, maintenez le bouton **⌚** enfoncé pendant environ 3 secondes. L'appareil revient alors en mode prêt à charger.

Réglage du courant

Recharge différée

Compte à rebours de la recharge

Clightonnant

Lumière

Lumière

Charge d'urgence sans conducteur de protection

Si le chargeur n'est pas mis à la terre via la fiche secteur, le chargeur signale une erreur. Pour charger malgré l'absence de mise à la terre, appuyez sur le bouton **A** ou **⌚** pour ignorer l'erreur et passer en mode de charge.

La LED rouge clignote tout le temps et une erreur de mise à la terre s'affiche sur l'écran OLED. Cela signifie que la mise à la terre de la fiche de l'appareil n'est pas connectée.

La LED verte clignote et le symbole **⚡** apparaît en haut de l'écran OLED.

Remarque : la charge d'un véhicule sans mise à la terre n'est pas recommandée et ne devrait être effectuée que dans des situations d'extrême urgence. Notez que le véhicule peut refuser de se charger en raison de l'erreur.

Clightonnant

Clightonnant lent

Recharge du véhicule

1. Branchez la fiche d'alimentation du chargeur sur une prise de courant reliée à la terre et attendez que l'appareil se mette en mode de charge.
2. Réglez le courant de charge ou le délai de charge. Si vous n'avez pas besoin de ces réglages, vous pouvez sauter cette étape.
3. Branchez le connecteur côté véhicule de l'appareil sur la prise de charge du véhicule.
4. Attendez le signal d'autorisation du véhicule, puis passez en mode de chargement.

Lumière

Attendez le signal d'autorisation

Mode de recharge

Lorsque la charge est terminée, le voyant vert s'allume en continu et l'écran OLED affiche la durée et la quantité d'électricité consommée pour la charge.

Lumière

Recharge terminée



Arrêter la recharge

1. Arrêtez la charge à l'aide des commandes du véhicule, ce qui libère le verrouillage du coupleur de charge du véhicule.
2. Débranchez d'abord la fiche couplée au véhicule, puis débranchez la fiche de la station de recharge de la prise secteur.

Traitement des erreurs

L'appareil est automatiquement protégé en cas de panne. Les informations et méthodes de dépannage sont les suivantes :

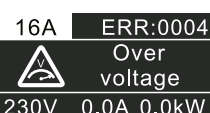
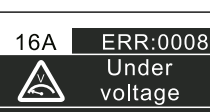
Trouble	Méthode de traitement
L'écran LED et l'écran OLED ne sont pas tous deux allumés.	<ul style="list-style-type: none"> • Vérifier que l'alimentation et la distribution électrique sont normales. • Vérifier si le disjoncteur s'est déclenché et le fermer après le dépannage.

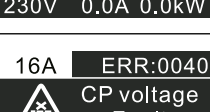
Trouble	Méthode de traitement
La DEL est allumée, l'écran OLED n'est pas allumé.	<ul style="list-style-type: none"> L'écran OLED est défectueux. L'appareil doit être renvoyé pour réparation.
Attente prolongée d'un signal du véhicule.	<ul style="list-style-type: none"> La batterie du véhicule est pleine, le véhicule est en mode de charge différée ou le connecteur du véhicule n'est pas correctement branché. Débranchez le connecteur et rebranchez-le.
	<ul style="list-style-type: none"> L'appareil n'est pas mis à la terre, vérifiez le câble d'entrée.
	<ul style="list-style-type: none"> Le capteur de courant de défaut (RCMU) est endommagé. L'appareil doit être renvoyé à l'usine pour réparation.
	<ul style="list-style-type: none"> Vérifiez si le câble d'entrée est correctement raccordé. Vérifiez si la tension d'entrée est anormale.
	<ul style="list-style-type: none"> Vérifier si le câble d'entrée est correctement raccordé. Vérifier si la tension d'entrée est anormale.
	<ul style="list-style-type: none"> Vérifiez que la fiche et son câble ne sont pas endommagés ou mouillés. Rétablir après avoir débranché la fiche d'alimentation.
	<ul style="list-style-type: none"> Vérifier si la fiche est correctement branchée. Vérifier le chargeur Ob-Board (OBC) du véhicule.
	<ul style="list-style-type: none"> Vérifiez la fiche du véhicule et la prise de charge du VE. Débranchez la fiche du véhicule et rebranchez-la.
	<ul style="list-style-type: none"> Vérifiez que la fiche ou le câble ne sont pas endommagés ou mouillés.

En cas de mauvaise manipulation, nous déclinons toute responsabilité pour d'éventuels dommages. Si vous avez besoin d'une assistance technique, veuillez contacter notre équipe d'assistance via notre site web www.em2go.de.

Garantie et entretien

- La période de garantie pour ce chargeur est de deux ans.
- La garantie est annulée si :
 - Aucune preuve d'achat ne peut être présentée.
 - La période de garantie indiquée par le fabricant est dépassée.
 - Les instructions d'utilisation, d'entretien et de stockage ne sont pas respectées.
 - Des dommages ou des dysfonctionnements sont causés par la pénétration de corps étrangers.
 - En cas de réparation, de démontage ou de modification par des personnes non autorisées.
 - Des dommages ont été causés par des cas de force majeure (tels que la foudre, les surtensions, les tremblements de terre, les incendies, les inondations, etc.
 - les dommages et les dysfonctionnements sont causés par d'autres facteurs externes évitables.
 - les dommages et les dysfonctionnements sont causés par une utilisation inappropriée de l'équipement, telle que la pénétration d'eau ou d'autres liquides.
- Les dommages et les dysfonctionnements sont causés par l'alimentation secteur et une tension non spécifiée pour l'utilisation avec le chargeur.



Nous déclarons par la présente que cet appareil porte le marquage CE conformément aux dispositions et aux prescriptions. Il est donc conforme aux exigences essentielles de la directive CEM 2014/30/UE, ainsi qu'à la directive basse tension 2014/35/UE.

Le texte complet de la déclaration de conformité UE est disponible à l'adresse Internet suivante : www.em2go.de/Konfo

Remarque concernant la protection de l'environnement :



À partir de la date de transposition de la directive européenne 2012/19/UE dans le droit national, les dispositions suivantes s'appliquent :

Les appareils électriques et électroniques ne doivent pas être jetés avec les ordures ménagères. Le consommateur est légalement tenu de rapporter les appareils électriques et électroniques en fin de vie dans les points de collecte publics prévus à cet effet ou au point de vente. Les détails à ce sujet sont réglés par la législation nationale respective. Le symbole sur le produit, le mode d'emploi ou l'emballage indique ces dispositions. En recyclant, en valorisant les matériaux ou en recourant à d'autres formes de valorisation des appareils usagés, vous apportez une contribution importante à la protection de notre environnement.

Grazie per aver scelto questo caricabatterie universale portatile per veicoli elettrici di EM2GO.

Con questa unità, avete scelto un caricabatterie di alta precisione, dotato di numerosi dispositivi di protezione per la sicurezza, che vi garantirà una ricarica del veicolo senza problemi.

⚠️ Avviso importante:

Questo manuale contiene importanti istruzioni e informazioni da seguire durante l'installazione, il funzionamento e la manutenzione. Leggere tutte le informazioni sulla sicurezza e le avvertenze contenute in questo manuale per essere consapevoli dei potenziali pericoli. Conservare questo manuale d'uso in un luogo sicuro.

⚠️ Avvertenze

Quando si utilizzano prodotti elettrici, osservare sempre le seguenti precauzioni di base.

- Il caricabatterie è dotato di una spina EV di tipo 2, da utilizzare solo per i veicoli dotati del connettore di accoppiamento IEC 62196-2 EU appropriato (consultare il manuale d'uso del veicolo).
- Non installare o utilizzare il caricabatterie in prossimità di materiali, sostanze chimiche o vapori esplosivi, corrosivi o infiammabili.
- Al termine della ricarica, rimuovere prima la spina di tipo 2 dal veicolo e poi l'unità di ricarica dalla rete elettrica per evitare danni.
- Assicurarsi di scollegare il caricabatterie dalla rete elettrica quando non viene utilizzato.
- Non utilizzare il caricabatterie se è difettoso o visibilmente danneggiato.
- Non utilizzare il caricabatterie quando è coperto.
- Non tentare di aprire, smontare, riparare, manomettere o modificare l'unità. In caso di domande o riparazioni, contattare il nostro servizio clienti.
- Non utilizzare il caricabatterie con una prolunga.
- Non utilizzare il caricabatterie quando si è nel veicolo.
- Non utilizzare il caricabatterie quando è esposto a pioggia battente, neve o condizioni atmosferiche avverse.
- Prestare sempre attenzione durante il trasporto del caricabatterie.
- Conservare il caricabatterie nell'apposito dispositivo per evitare danni esterni.
- Non toccare mai le superfici di contatto del caricatore e non inserire alcun oggetto nelle superfici di collegamento del caricatore.
- Non tirare il cavo del caricabatterie con forza o su oggetti appuntiti.
- Connettori scollegati non sono impermeabili. Quando non vengono utilizzati, coprirli sempre con i tappi di protezione.
- Non permettere ai bambini di giocare con il materiale di imballaggio o con il caricabatterie.

⚠️ Avvertenze

Osservare le avvertenze. La mancata osservanza di queste precauzioni può causare gravi lesioni o addirittura la morte.

- Un'installazione e un collaudo errati del caricabatterie possono causare danni. Non ci si assume alcuna responsabilità per eventuali danni risultanti.
- Assicurarsi che il cavo di ricarica sia posizionato correttamente durante la ricarica e che non possa essere calpestato, danneggiato o sollevato.
- Controllare il diametro del filo in base ai requisiti elettrici locali.

Dati tecnici

- Tensione di funzionamento: 110V-230V AC 50/60Hz
- Corrente di esercizio EM036ACPS: 6, 8, 10, 16 Amp regolabile
- Max. Potenza di uscita EM036ACPS: in genere 3,6 kW
- Corrente di esercizio EM023ACCH: 6, 8, 10 Amp regolabile

- Uscita massima Potenza di uscita EM023ACCH: tipicamente 2,3 kW
- Protezione contro: Sovratensione e sottotensione, sovraccarico, cortocircuito, sovratemperatura
- Sicurezza: RCMU 30mA AC + 6mA DC
- Lunghezza del cavo: 5,5 metri
- Spina di ricarica: Tipo 2
- Spina di rete EM036ACPS: Spina con contatto di terra
- Spina di rete EM023ACCH: spina svizzera (T12)
- Display: display OLED da 1,3 pollici
- Indicatore LED: LED
- Standard del misuratore di potenza: misurazione del consumo di energia cumulativo
- Alloggiamento: IP67 a prova di spruzzi
- Temperatura di esercizio: da -25 a + 55 gradi C
- Dimensioni: 210 x 88 x 50 mm (LxLxH)
- Peso: 2,9 kg

Panoramica

1. Cavo di ricarica
2. Spina di tipo 2
3. Display a LED
4. Cavo di rete
5. Spina di contatto di terra (EM036ACPS)
6. Spina svizzera T12 (EM023ACCH)
7. Display OLED
8. Tasti del sensore

Stato del display a LED

Stato	Accensione			Standby a scatti	Modalità di impostazione
Indicatore				 Lampeggia lentamente	 Luce
Stato	Ritardo di ricarica	Segnale auto in attesa	Ricarica terminata	Modalità di ricarica	Modalità guasto
Indicatore	 LED circolare	 Lampeggia lentamente	 Luce	 Lampeggiante	 Lampeggia

Tasti del sensore

Descrizione chiave



Impostazione della corrente



Ricarica ritardata

Display OLED

Ricarica Standby

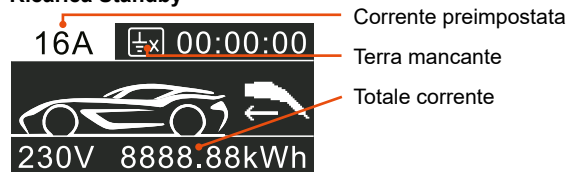

Modalità di ricarica

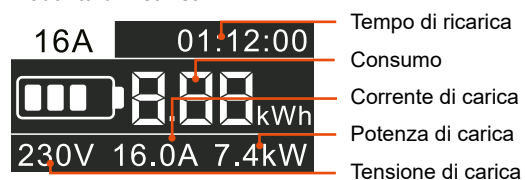

Modalità disturbo

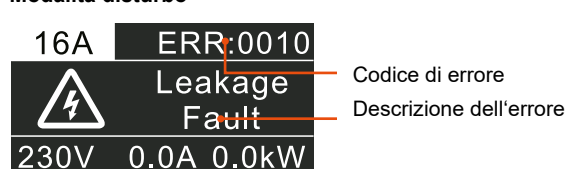

Impostazione della corrente

1. Premere il pulsante **(A)** (prima di inserire la spina nella presa di ricarica dell'auto). Il LED giallo inizia a illuminarsi e lo schermo OLED mostra il livello attuale, indicando che l'unità è pronta a cambiare il livello di carica.
2. Premere il tasto **(A)** il numero di volte necessario finché sullo schermo non compare l'ampere desiderato.
3. l'impostazione selezionata viene salvata automaticamente dopo circa 3 secondi, quindi l'unità passa in modalità di ricarica.

Carica ritardata

1. Premere il pulsante **(⌚)** (prima di inserire la spina nella presa del caricabatteria da auto). Il LED giallo inizia a illuminarsi e lo schermo OLED visualizza il tempo di ritardo, indicando che l'unità è pronta a modificare il tempo di carica ritardata.
2. Premere il tasto **(⌚)** il numero di volte necessario finché sullo schermo non compare il ritardo desiderato.
3. l'impostazione selezionata viene salvata automaticamente dopo circa 3 secondi, quindi l'unità passa allo stato di conto alla rovescia. Al termine del conto alla rovescia, l'unità passa alla modalità di ricarica. Il LED verde inizia a illuminarsi in modo continuo e lo schermo OLED mostra il conto alla rovescia: ciò significa che la carica ritardata è stata impostata con successo.

Corrente di impostazione

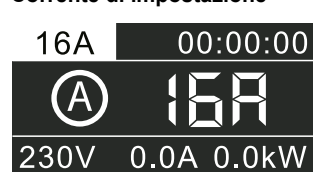

Carica ritardata

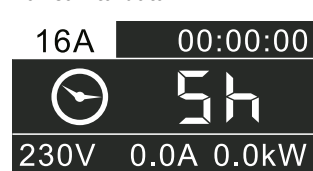

Carica conto alla rovescia

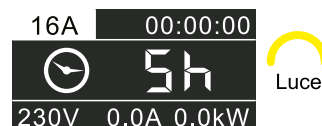
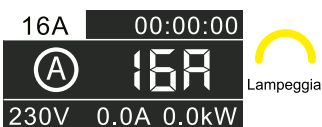
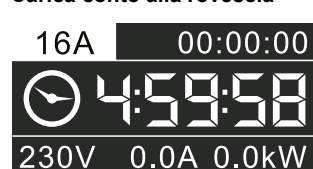

Fine della carica ritardata

Se si desidera terminare la carica ritardata, tenere premuto il tasto **(⌚)** per circa 3 secondi. L'unità torna quindi in standby di carica.

Carica di emergenza senza messa a terra

Se il caricabatterie non è collegato a terra tramite la spina di rete, il caricabatterie segnala un errore. Per caricare nonostante la mancanza di terra, premere il tasto **(A)** o **(⌚)** per ignorare l'errore e passare alla modalità di carica.

Il LED rosso lampeggia continuamente e sullo schermo OLED viene visualizzato un guasto a terra. Ciò significa che la terra della spina dell'unità non è collegata.



Il LED verde lampeggia e il simbolo **(±x)** appare nella parte superiore dello schermo OLED.



Nota: la ricarica di un veicolo senza messa a terra non è consigliata e deve essere effettuata solo in situazioni di estrema emergenza. Si noti che il veicolo potrebbe rifiutarsi di caricare a causa del guasto.

Ricarica del veicolo

1. collegare la spina del caricabatterie a una presa di corrente con messa a terra e attendere che l'apparecchio entri in standby di carica. 2. impostare la corrente di carica.
2. impostare la corrente di carica o il ritardo di carica. Se non si ha bisogno di queste impostazioni, si può saltare questo passaggio.
- Collegare la spina dell'unità alla presa di ricarica del veicolo.
4. attendere il segnale di autorizzazione del veicolo e passare alla modalità di ricarica.



Quando la ricarica è completa, il LED verde si accende in modo continuo e lo schermo OLED visualizza il tempo e la quantità di energia utilizzata per la ricarica.











Per interrompere la carica

1. Interrompere la carica utilizzando i comandi del veicolo, in modo da sbloccare il blocco del gancio di ricarica del veicolo.
2. Scollegare prima la spina accoppiata al veicolo, quindi scollegare la spina della stazione di ricarica dalla presa di corrente.

Risoluzione dei problemi

L'unità è protetta automaticamente in caso di guasto. Le informazioni sui guasti e i metodi sono i seguenti:

Informazioni sul guasto	Metodo di trattamento
Gli schermi LED e OLED non sono accesi.	<ul style="list-style-type: none"> • Verificare che l'alimentazione e la distribuzione siano normali. • Controllare se l'interruttore è scattato e chiuderlo dopo la risoluzione dei problemi.
Il LED è acceso, lo schermo OLED non è acceso.	<ul style="list-style-type: none"> • Lo schermo OLED è difettoso. L'unità deve essere inviata in riparazione.
Lunga attesa per un segnale dal veicolo.	<ul style="list-style-type: none"> • La batteria del veicolo è piena, il veicolo è in modalità di carica ritardata o il connettore del veicolo non è collegato correttamente. • Scollegare la spina e ricollegarla.
<div style="border: 1px solid black; padding: 2px;"> 16A 00:00:00  Ground Fault 230V 0.0A 0.0kW </div>	<ul style="list-style-type: none"> • L'unità non è collegata a terra, controllare il cavo di ingresso.
<div style="border: 1px solid black; padding: 2px;"> 16A ERR:0002  RCD Fault 230V 0.0A 0.0kW </div>	<ul style="list-style-type: none"> • Il sensore di corrente residua (RCMU) è danneggiato. L'unità deve essere inviata in fabbrica per la riparazione.
<div style="border: 1px solid black; padding: 2px;"> 16A ERR:0004  Over voltage 230V 0.0A 0.0kW </div>	<ul style="list-style-type: none"> • Verificare che il cavo di ingresso sia collegato correttamente. • Verificare se la tensione di ingresso è anomala.
<div style="border: 1px solid black; padding: 2px;"> 16A ERR:0008  Under voltage 230V 0.0A 0.0kW </div>	<ul style="list-style-type: none"> • Verificare che il cavo di ingresso sia collegato correttamente. • Verificare se la tensione di ingresso è anomala.
<div style="border: 1px solid black; padding: 2px;"> 16A ERR:0010  Leakage Fault 230V 0.0A 0.0kW </div>	<ul style="list-style-type: none"> • Controllare se la spina e il cavo sono danneggiati o bagnati. • Ripristinare dopo aver scollegato la spina di alimentazione.
<div style="border: 1px solid black; padding: 2px;"> 16A ERR:0020  Over Current 230V 0.0A 0.0kW </div>	<ul style="list-style-type: none"> • Verificare che la spina sia collegata correttamente. • Controllare l'Ob-Board Charger (OBC) del veicolo.
<div style="border: 1px solid black; padding: 2px;"> 16A ERR:0040  CP voltage Fault 230V 0.0A 0.0kW </div>	<ul style="list-style-type: none"> • Controllare la spina del veicolo e la presa di ricarica EV. • Scollegare e ricollegare la spina del veicolo.
<div style="border: 1px solid black; padding: 2px;"> 16A ERR:0080  Short circuit Fault 230V 0.0A 0.0kW </div>	<ul style="list-style-type: none"> • Controllare se la spina o il cavo sono danneggiati o bagnati.

Si declina ogni responsabilità per eventuali danni causati da un funzionamento non corretto. Se avete bisogno di assistenza tecnica, contattate il nostro team di supporto tramite il nostro sito web www.em2go.de.

Garanzia e manutenzione

- Il periodo di garanzia di questo caricabatterie è di due anni.
- La garanzia decade se:
 - Non è possibile fornire una prova d'acquisto.
 - Il periodo di garanzia specificato dal produttore viene superato.
 - Non vengono rispettate le istruzioni per l'uso, la manutenzione e lo stoccaggio.
 - I danni o i malfunzionamenti sono causati dall'ingresso di corpi estranei.
 - In caso di riparazione, smontaggio o modifica da parte di persone non autorizzate.
- Danni causati da cause di forza maggiore (come fulmini, sovratensioni, terremoti, incendi, alluvioni, ecc.).
- Danni e malfunzionamenti causati da altri fattori esterni evitabili.
- I danni e i malfunzionamenti sono causati da un uso improprio dell'apparecchiatura, come l'ingresso di acqua o altri liquidi.
- I danni e i malfunzionamenti sono causati dall'alimentazione di rete e da una tensione non specificata per l'uso del caricabatterie.



Con la presente dichiariamo che questo apparecchio reca la marcatura CE in conformità alle norme e alle specifiche. È quindi conforme ai requisiti essenziali della Direttiva EMC 2014/30/UE e della Direttiva Bassa Tensione 2014/35/UE. Il testo completo della Dichiarazione di conformità dell'UE è disponibile al seguente indirizzo Internet: www.em2go.de/Konfo

Nota sulla protezione dell'ambiente:



A partire dalla data di recepimento della Direttiva europea 2012/19/UE nel diritto nazionale, si applica quanto segue: Le apparecchiature elettriche ed elettroniche non devono essere smaltite con i rifiuti domestici. Il consumatore è obbligato per legge a restituire i dispositivi elettrici ed elettronici al termine della loro vita utile presso i punti di raccolta pubblici predisposti a tale scopo o presso il punto vendita. I dettagli sono regolati dalle rispettive leggi nazionali. Il simbolo sul prodotto, sulle istruzioni per l'uso o sull'imballaggio indica queste norme. Riciclando, recuperando i materiali o con altre forme di recupero dei vecchi elettrodomestici, date un importante contributo alla tutela dell'ambiente.

EM2GO

Mobile EV-Charger „Take“
EM036ACPS | EM023ACCH

Technische Daten und Irrtümer vorbehalten / Technical data and errors excepted

EM2GO IST EINE MARKE DER D-PARTS GMBH
D-PARTS GMBH • BIRKENWEIHER STR. 16 • 63505 LANGENSELBOLD, GERMANY

www.em2go.de

V1_01_2023