

ORIGINAL INSTRUCTION MANUAL
 RETAIN FOR FUTURE REFERENCE

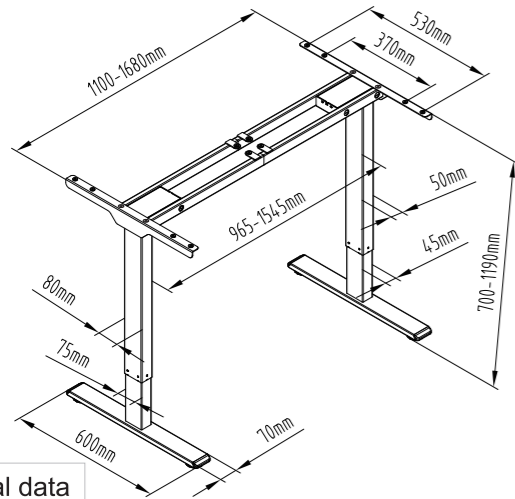

Accessory list

Attention: The drawings below are for guidance only and they may differ slightly from the product and fittings received. Please contact our customer service department should you have any queries.

No.	Image	Spec	Qty
A		M6x10	8
B		M6x30	8
C		St4.2x19	12
D		Cable tie	6
E		St4.2x12	6
F		Allen key 4x4	1
G		M6x16	4

Technical data

Column Stage	2
Max. Weight Capacity	100KG
Height Range	700-1190mm(Without Tabletop)
Width Range	1100-1680mm

Component List

No.	Part	Qty	No.	Part	Qty
①	Feet	2	②	Lifting Column	2
No.	Part	Qty	No.	Part	Qty
③	Connecting rod	2	④	Left beam	2
No.	Part	Qty	No.	Part	Qty
⑤	Right beam	2	⑥	Supporting plate	2
No.	Part	Qty	No.	Part	Qty
⑦	Handset	1	⑧	Screw for handset	3
No.	Part	Qty	No.	Part	Qty
⑨	Power adaptor	1	⑩	Extension cord	1

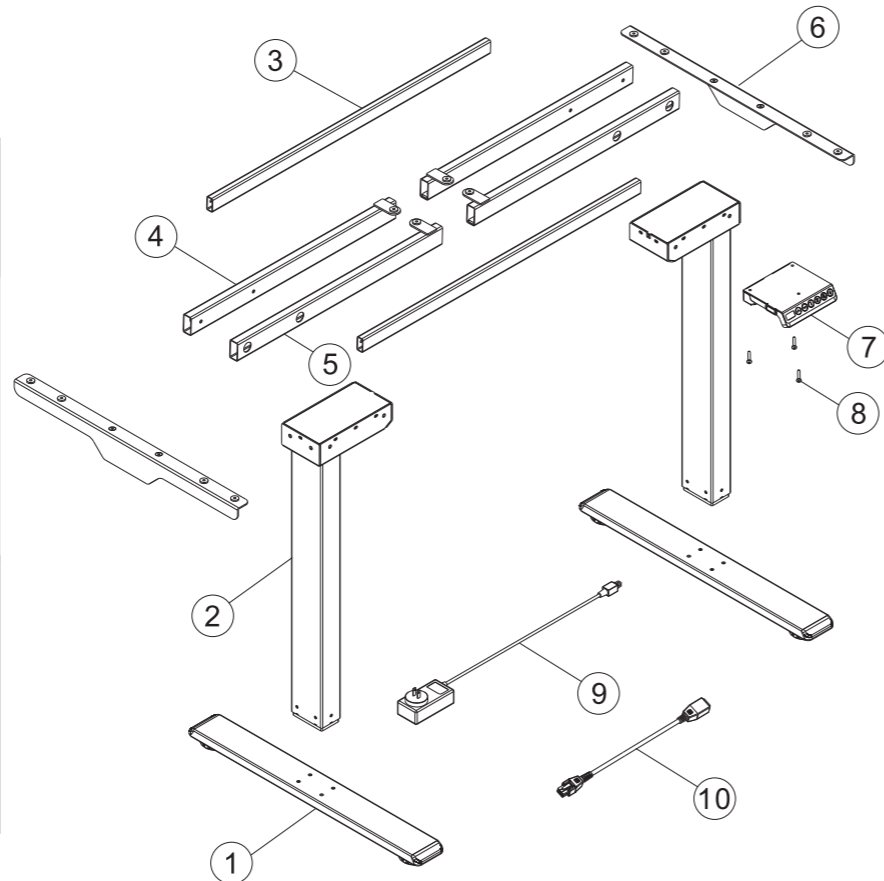

STEP1

Install the Lifting Columns

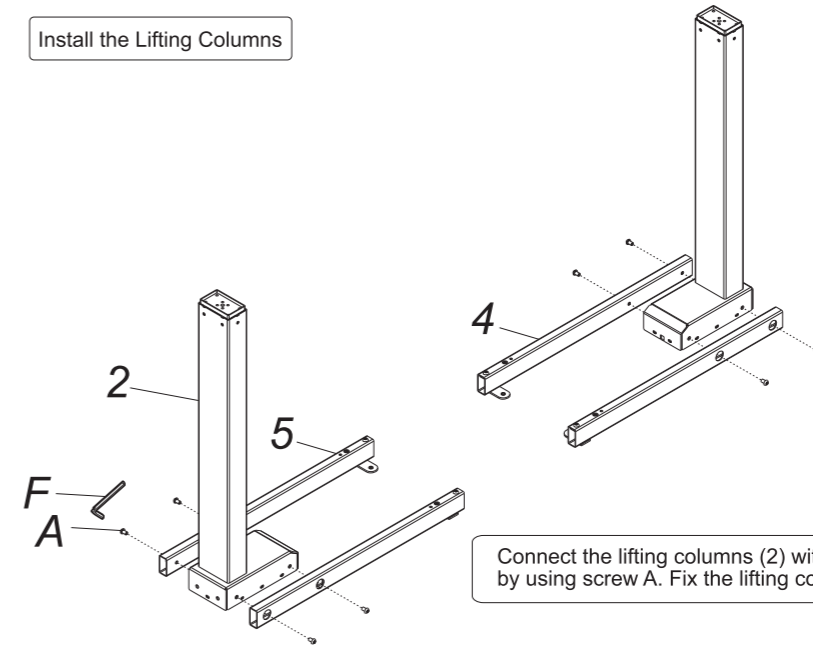

Connect the lifting columns (2) with the left and right beam(4)&(5) by using screw A. Fix the lifting columns with the 4*4 Allen Key(F).

STEP2

Install supporting plate

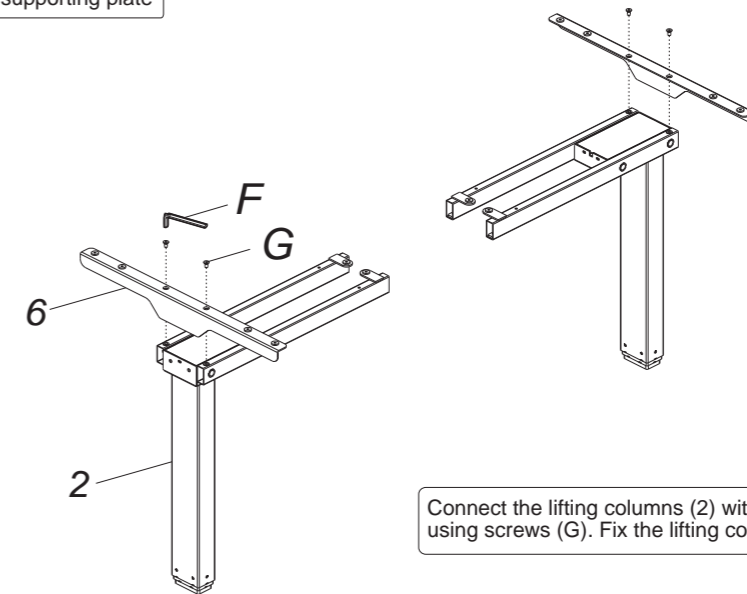

Connect the lifting columns (2) with the supporting plate (6) by using screws (G). Fix the lifting columns with the 4*4 Allen Key(F).

STEP3

Install connecting rod

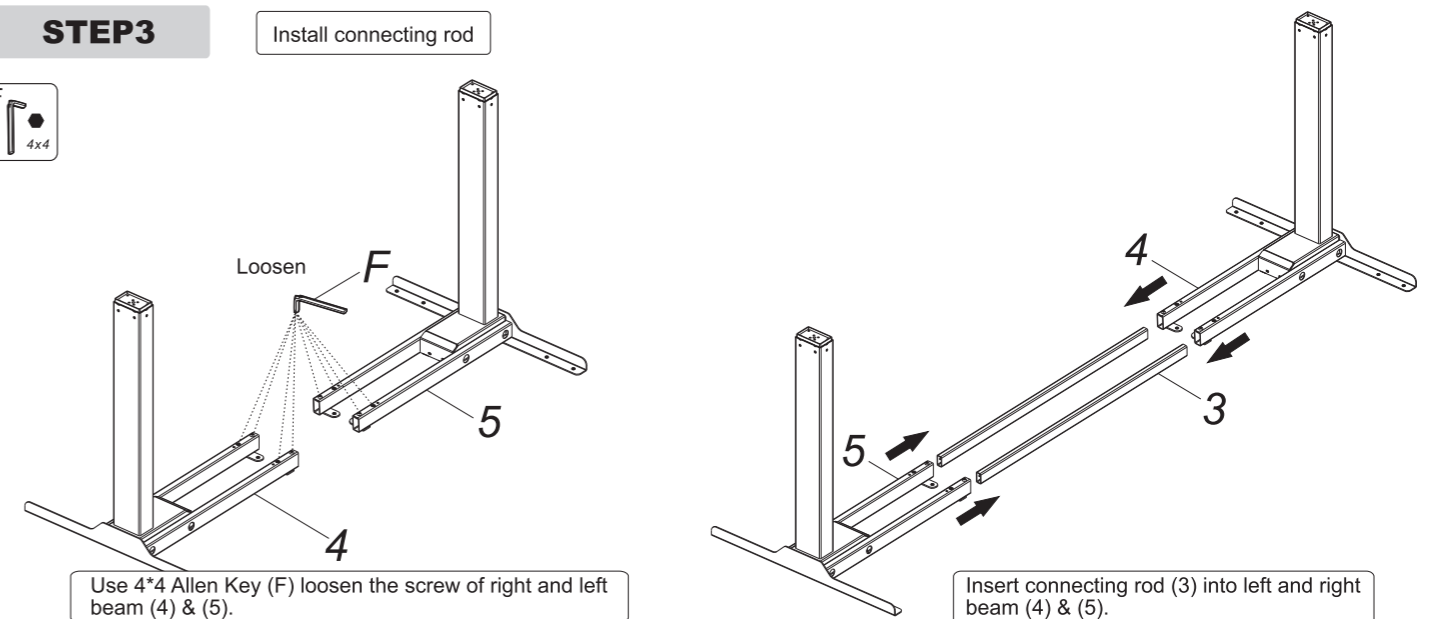

Use 4*4 Allen Key (F) loosen the screw of right and left beam (4) & (5).

Insert connecting rod (3) into left and right beam (4) & (5).

STEP4

Install feet

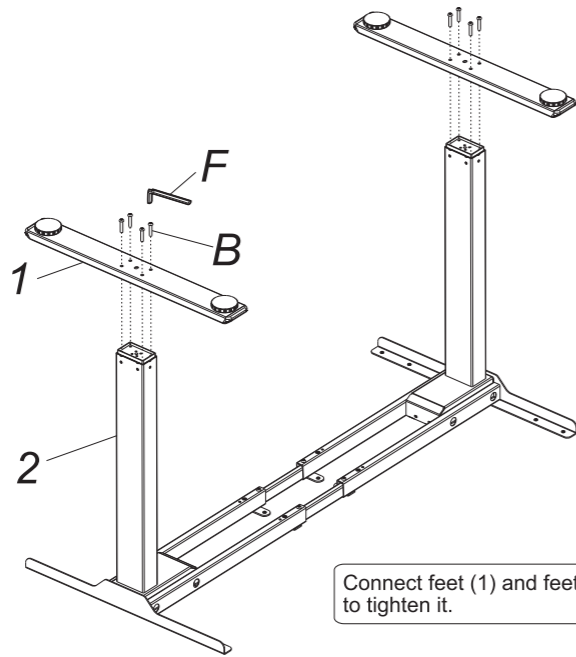
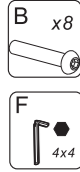

Connect feet (1) and feet (2) with screw B and use 4*4 Allen Key (F) to tighten it.

STEP5

Install tabletop and handset

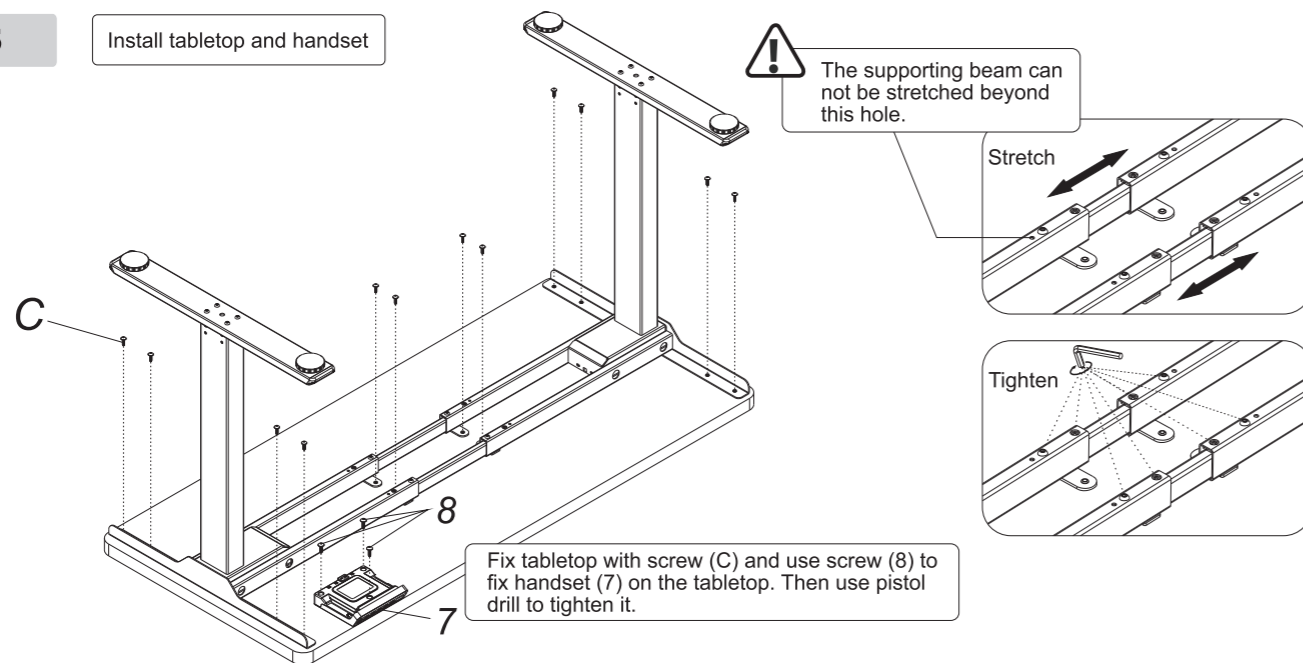

Fix tabletop with screw (C) and use screw (8) to fix handset (7) on the tabletop. Then use pistol drill to tighten it.

STEP6

Connect all cables to the handset

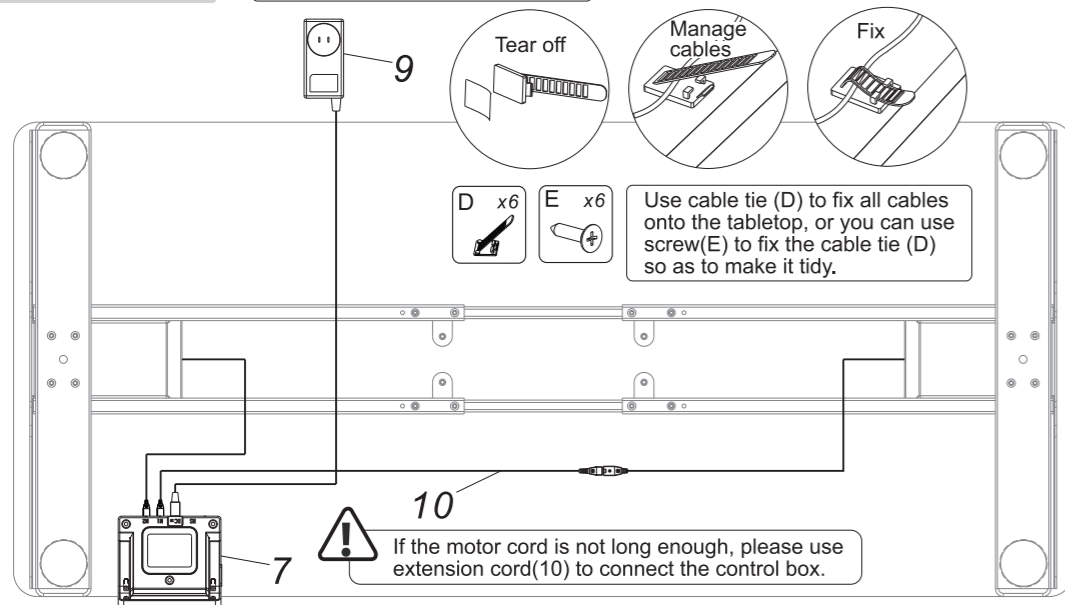

Connect the power adaptor to the DC port
Connect the motor cord to the M1,M2 port

Operation Instruction

Key button

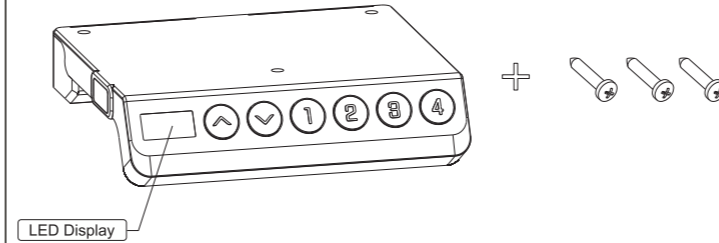

Please install the handset at tabletop first, and then operate the desk.
If the desk cannot lift, please reset desk first (press "▼" until the desk reaches the lowest height and rebound to stop).

Button introduction: There are 6 buttons that "▲", "▼", "1", "2", "3", "4"
(1) "▲": Adjust the desk upwards
(2) "▼": Adjust the desk downwards
(3) "1": Position 1, the first height user save
(4) "2": Position 2, the second height user save
(5) "3": Position 3, the third height user save
(6) "4": Position 4, the fourth height user save

Modify the Displayed Minimum Height

When the displayed height does not match the actual height, adjust the displayed minimum height to the actual height.
1. Simultaneously press the "1" and "2" button for 3 seconds to modify the displayed minimum height.
2. When the number starts twinkling, press the "▲" or "▼" button to increase or decrease the minimum height accordingly. Then press the "4" to save the modification. The buzzer will beep twice, indicating the save is successful.
3. Repeat above steps to modify repeatedly.

Operating Instructions

- **Lifting Function:**
The height of the desk can be adjusted up or down by pressing the "▲" or "▼" button, and the current height will show on the display.
- **Height Memory Function:**
1. When the desk is in a static state, long press the button "1" for three seconds, the display shows "5-1", which means the save is successful.
2. Buttons "2", "3", and "4" all have the same height memory function as button "1", repeat the above steps to save the height to the corresponding position 2 or 3 or 4, and the display screen will correspondingly show "5-2" or "5-3" or "5-4".
3. When the tabletop is at any height, press the "1" or "2" or "3" or "4" button to automatically adjust to the previous saved location.
- **29V DC power supply function**
1. In the operating state of the desk, the 2pin at the back of the control box does not output a DC 29V voltage.
2. In the static state of the desk, the 2pin at the back of the control box will output a DC 29V voltage.
- **Anti-Collision Sensor Level Adjustment**
1. Simultaneously press and hold the "▲" and "▼" buttons for 5 seconds to switch the sensitivity. One operation can switch to one level, divided into 4 levels—"H-0", "H-1", "H-2", "H-3".
2. The display shows "H-0" means the anti-collision function is turned off; the display shows "H-1" means low sensitivity; the display shows "H-2" means medium sensitivity; the display shows "H-3" means high sensitivity.
3. When the desk rises or falls, it will rebound immediately when encountering obstacles to prevent damage.

Common fault treatment

The following tips will help you detect and eliminate the common fault and error. If the fault you met is not listed below, please contact with your supplier. Only the manufacturer and professionals are capable for investigating and correcting those fault and error.

Fault phenomenon	Method
The desktop could not function	Check if all the cables well connected;
Rising in a low speed	Check if overloaded, max loading: 100 kg;
The desk moving downwards without any operation	
Automatically Self-Reset	
Go up but not go down	Unplug first, connect the plug again and reset
Go down but not go up	Reset;
The upper and downward height is not enough	
The desk could not lifted	



Attention

1. Power supply: AC100V-240V, 50/60Hz
2. Service Environment: 0-40°C
3. Unplug the power plug before cleaning, wipe the dust on surface with slight wet dishcloth when cleaning, be careful not to let the drops into the internal parts, not loose the connector.
4. The electric box contains electronic components, metals, plastics, wires etc., so dispose of it in accordance with each country's environmental legislation, not the general household waste.
5. Check carefully to ensure correct and complete assembly before using.
6. Be familiar with all functions and program settings of the product before first use.
7. Children are forbidden to play on the product because of unforeseen action when playing, so any dangerous consequences caused by this improper action will not be on manufacturers.
8. Slight noise caused by the V-ribbed belt or brake system due to structure will not have any effect on the use of the equipment.
9. Corrosive or abrasive materials are forbidden to clean the equipment. Must ensure that the cleaner used will not pollute the environment.
10. This appliance can be used by children aged from 8 years and above and persons with reduced physical, sensory or mental capabilities or lack of experience and knowledge if they have been given supervision or instruction concerning use of the appliance in a safe way and understand the hazards involved. Children shall not play with the appliance.
11. Cleaning and user maintenance shall not be made by children without supervision.
12. If the supply cord is damaged, it must be replaced by the manufacturer, its service agent or a similarly qualified person in order to avoid a hazard.
13. Please make sure there is no hazard sources in your operating environment. e.g., do not litter the tools around. Always be careful to treat the packaging materials in order to avoid any possible danger, e.g. plastic bag may lead to choking hazard to children.
14. Keep the original package of the equipment if necessary in case of the future use in transportation.

Waste disposal



This marking indicates that this product should not be disposed with other household wastes. To prevent possible harm to the environment or human health from uncontrolled waste disposal, recycle it responsibly to promote the sustainable reuse of material resources. To return your used device, please use the return and collection systems or contact the retailer where the product was purchased. They can take this product for environmental safe recycling.

Hergestellt für:
TecTake GmbH
Tauberweg 41,
D - 97999 Igersheim, Germany
Made in china
Email: verkauf@tectake.de
Web: www.tectake.de

Common Fault treatment

Error Code	Problem	Treatment
E01	Overworked	Rest for 18mins
E02	Overheat	Rest for 25mins
E03	Motor 1 is over current	If the desk is overloading, please remove extra weights, then press "▼" to reset; If not overloading, then only need to press "▼" to reset
E04	Motor 2 is over current	If the desk is overloading, please remove extra weights, then press "▼" to reset; If not overloading, then only need to press "▼" to reset
E07	Motor 1,hall error	Please check and re-insert the cables to the control box, then press "▼" to reset
E08	Motor 2,hall error	Please check and re-insert the cables to the control box, then press "▼" to reset
E09	Unbalance for the two Sides of the table	Please check if there is any big loading weight difference for both sides of the tabletops. If yes,please remove extra weight from one side If no,press "▼" to reset
E20	Motor 1,two halls error	Please check and re-insert the cables to the control box, then press "▼" to reset
E21	Motor 2,two halls error	Please check and re-insert the cables to the control box, then press "▼" to reset
E22	Motor 1,current source and hall error	Please check and re-insert the cables to the control box, then press "▼" to reset
E23	Motor 2,current source and hall error	Please check and re-insert the cables to the control box, then press "▼" to reset
E30	Six-axis sensor error	Contact your supplier or dealer
E41	Self balance adjustment error	Adjust balance again; If not work, press "▼" to reset and then readjust balance If still not work, contact your supplier or dealer
_OL	Sliding fault	Check if the desk is over loading, if yes, remove the extra weight, then press "▼" to reset
RSF or rSt	Reset requirement remind	Press "▼" until the desk reaches the lowest height and rebound to stop
If other codes appear and the '▼'button dosen't work		Check the cable connection and then cut off the power for at least 10 seconds. Reconnect to the power and press "▼" to start the reset process when it shows "RSF" Or "rSt". If all these above process are inefficient,please contact our customer service

ÜBERSETZUNG DER ORIGINALBETRIEBSANLEITUNG
 FÜR KÜNFTIGE VERWENDUNG AUFBEWAHREN

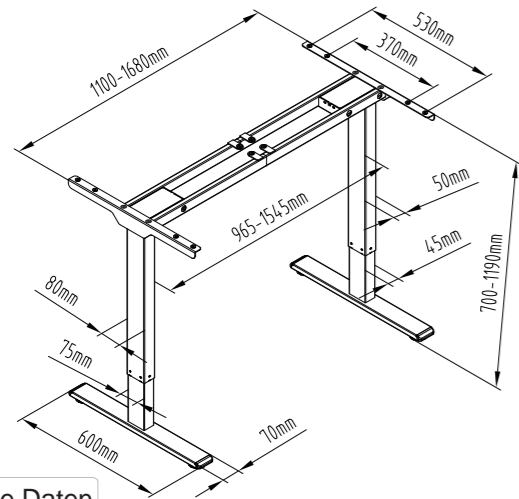

Technische Daten

Stufen der Hubsäulen	2
Maximale Belastbarkeit	100KG
Verstellbarer Bereich (Höhe)	700-1190mm (Ohne Tischplatte)
Verstellbarer Bereich (Breite)	1100-1680mm

Zubehörliste

Achtung: Die nachstehenden Zeichnungen dienen nur zur Orientierung und können geringfügig von dem erhaltenen Produkt und der Ausstattung abweichen. Bei Rückfragen wenden Sie sich bitte an unseren Kundenservice.

Nr.	Bild	Spez.	Menge
A		M6x10	8
B		M6x30	8
C		St4.2x19	12
D		Kabelbinder	6
E		St4.2x12	6
F		Inbusschlüssel 4x4	1
G		M6x16	4

Teilleiste

Nr.	Teil	Menge	Nr.	Teil	Menge
①	Fußausleger	2	②	Hubsäule	2
Nr.	Teil	Menge	Nr.	Teil	Menge
③	Pleuelstange	2	④	Linke Stütztraverse	2
Nr.	Teil	Menge	Nr.	Teil	Menge
⑤	Rechte Stütztraverse	2	⑥	Stützplatte	2
Nr.	Teil	Menge	Nr.	Teil	Menge
⑦	Handscharter	1	⑧	Schraube für den Handscharter	3
Nr.	Teil	Menge	Nr.	Teil	Menge
⑨	Netzadapter	1	⑩	Verlängerungskabel	1

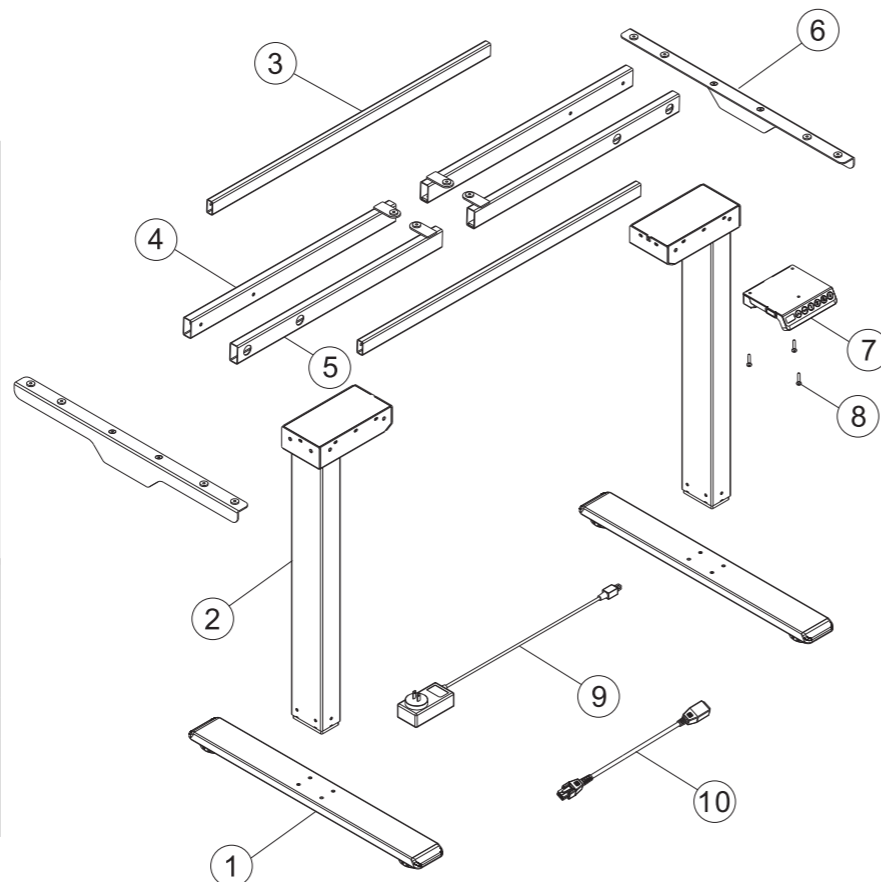

Schritt 1

Montieren Sie die Hubsäuler

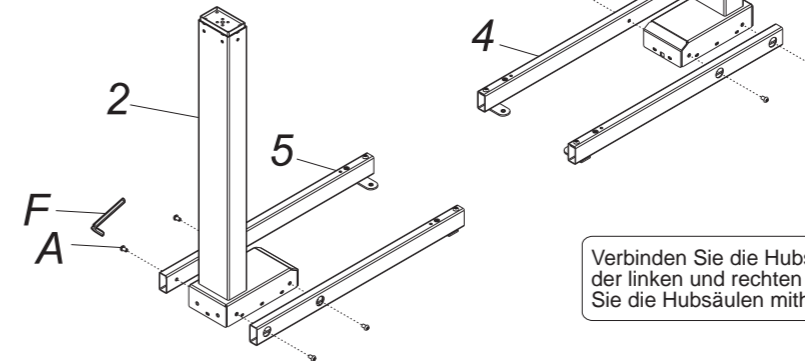

Verbinden Sie die Hubsäulen (2) mithilfe der Schraube A mit der linken und rechten Stütztraverse (4) und (5). Befestigen Sie die Hubsäulen mithilfe des 4*4 Inbusschlüssels (F).

Schritt 2

Montieren Sie die Stützplatte

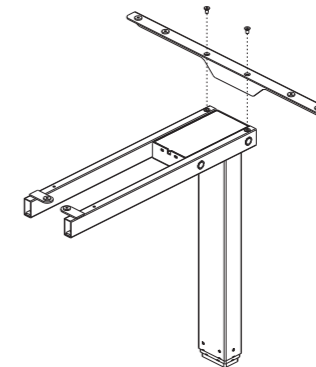
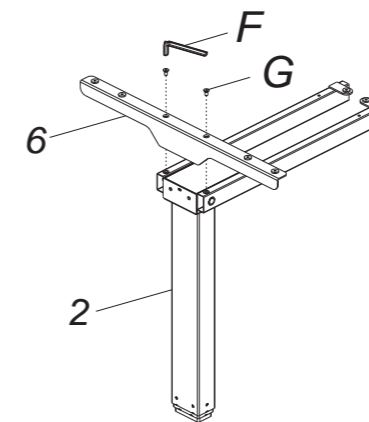

Verbinden Sie die Hubsäulen (2) mithilfe der Schraube G mit der Stützplatte (6). Befestigen Sie die Hubsäulen mithilfe des 4*4 Inbusschlüssels (F).

Schritt 3

Montieren Sie die Pleuelstange

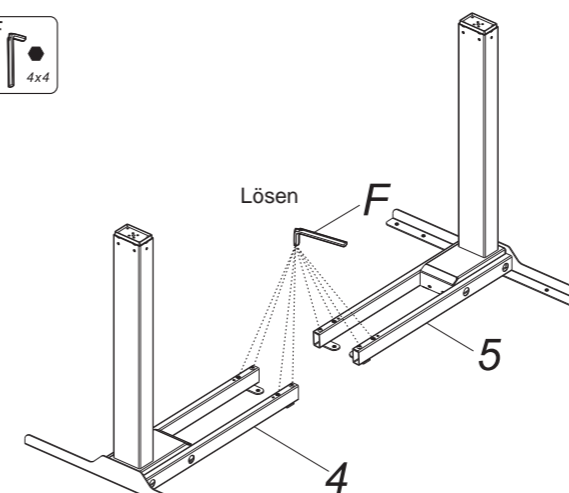

Verwenden Sie den 4*4 Inbusschlüssel (F), um die Schrauben in der linken und rechten Stütztraverse (4) und (5) zu lösen.

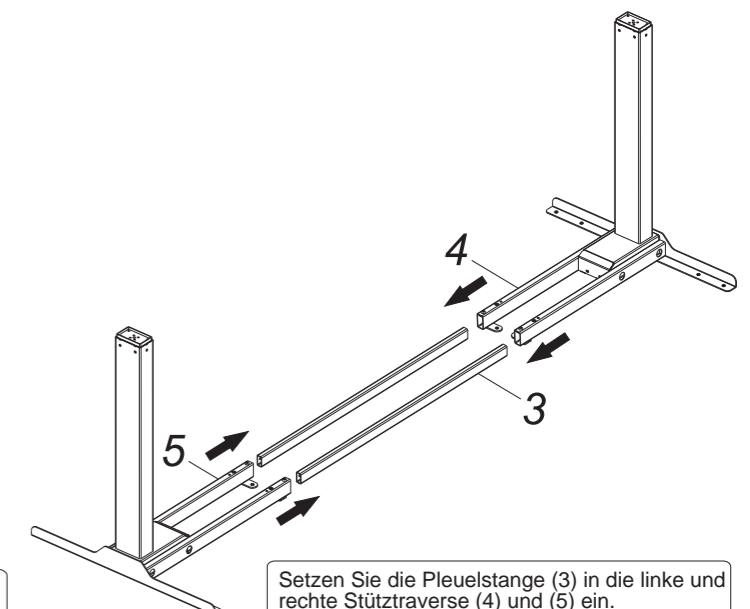

Setzen Sie die Pleuelstange (3) in die linke und rechte Stütztraverse (4) und (5) ein.

Schritt 4

Montieren Sie den Fuß

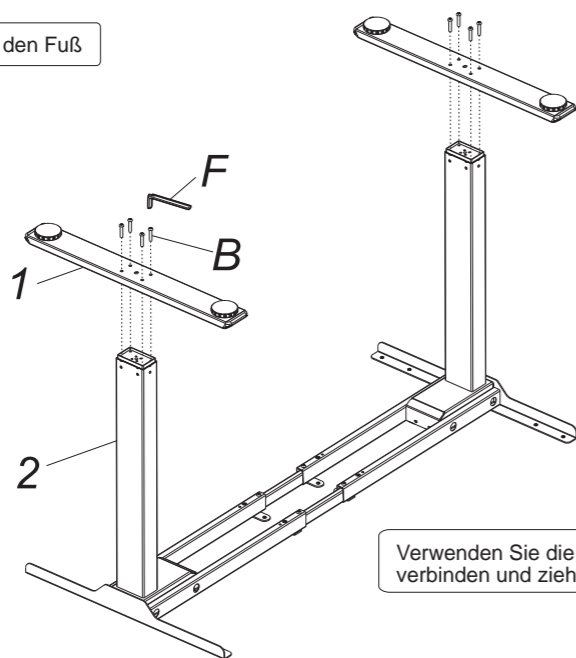
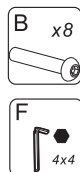

Verwenden Sie die Schraube (B), um die Füße (1) und (2) zu verbinden und ziehen Sie sie mit dem 4*4 Inbusschlüssel (F) fest.

Schritt 5

Montieren Sie Tischplatte und Handschalter

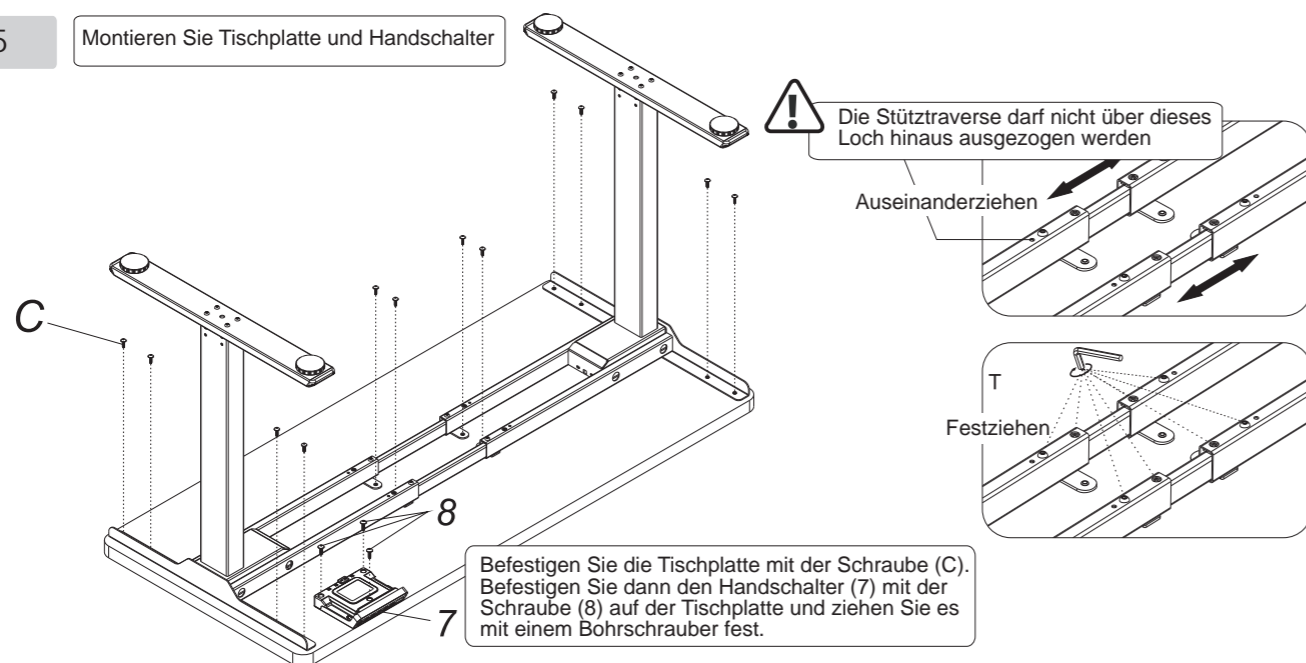
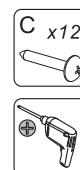

Befestigen Sie die Tischplatte mit der Schraube (C). Befestigen Sie dann den Handschalter (7) mit der Schraube (8) auf der Tischplatte und ziehen Sie es mit einem Bohrschrauber fest.

Schritt 6

Verbinden Sie alle Kabel mit dem Handschalter

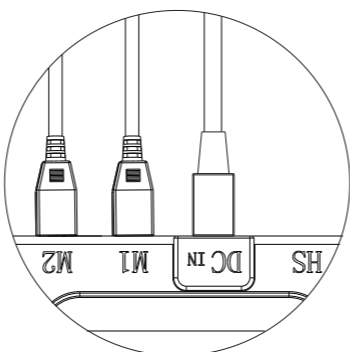
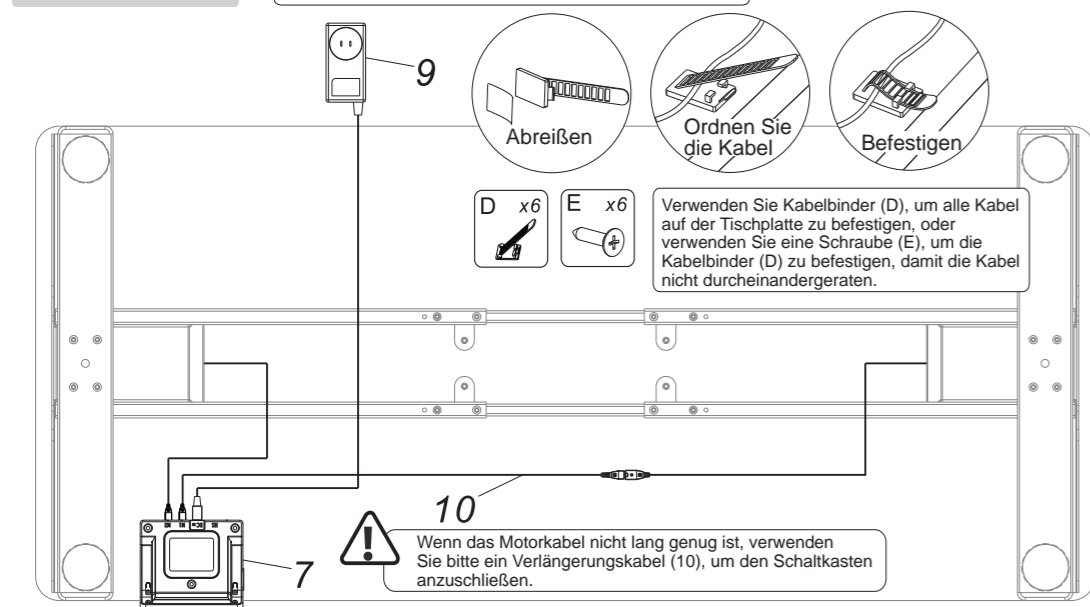

Schließen Sie den Adapter an den Gleichstrom-Anschluss (DC) an
Verbinden Sie die Motorkabel mit den Anschlüssen M1 und M2

Betriebsanleitung

Hauptschaltfläche

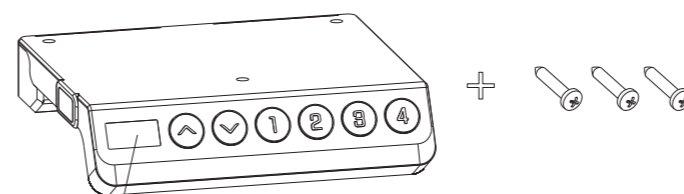

LED-Anzeige

Bitte bringen Sie zuerst den Handschalter an der Tischplatte an, bevor Sie den Schreibtisch bedienen. Wenn sich der Tisch nicht hochfahren lässt, setzen Sie ihn bitte zuerst zurück (drücken Sie die "▼"-Taste, bis der Schreibtisch die niedrigste Position bis zum Anschlag erreicht hat).

Einführung in die Schaltfläche: Es gibt 6 Schalter "▲", "▼", "1", "2", "3", "4"

- (1) "▲": Verstellung Schreibtisch nach oben
- (2) "▼": Verstellung Schreibtisch nach unten
- (3) "1": Position 1, speichern der ersten Höhe
- (4) "2": Position 2, speichern der zweiten Höhe
- (5) "3": Position 3, speichern der dritten Höhe
- (6) "4": Position 4, speichern der vierten Höhe

Modifikation der angezeigten Mindesthöhe

Wenn die angezeigte Höhe nicht der tatsächlichen Höhe entspricht, stellen Sie die angezeigte Mindesthöhe auf die tatsächliche Höhe ein.

- 1) Drücken Sie gleichzeitig die Tasten "1" und "2" 3 Sekunden lang, um die angezeigte Mindesthöhe zu ändern.
- 2) Wenn die Zahlen zu blinken anfangen, drücken Sie auf die Taste "▲" oder "▼", um die Mindesthöhe entsprechend zu erhöhen oder zu senken. Drücken Sie dann auf "4", um die Änderungen zu speichern. Der Summer ertönt zwei Mal, was bedeutet, dass die Änderungen erfolgreich gespeichert wurden.
- 3) Wiederholen Sie diese Schritte, um weitere Änderungen vorzunehmen.

Betriebsanweisungen

- **Hebefunktion:**
Die Tischhöhe kann durch Drücken der Taste "▲" oder "▼" nach oben oder unten verstellt werden, wobei die aktuelle Höhe auf dem Display angezeigt wird.
- **Speicherfunktion der Höhe**
 1. Wenn sich der Tisch in einem statischen Zustand befindet, drücken Sie lange die Taste "1" für drei Sekunden. Das Display zeigt "5-1" an, was bedeutet, dass die Speicherung erfolgreich war.
 2. Die Tasten "2", "3" und "4" haben die gleiche Speicherfunktion wie die Taste "1". Wiederholen Sie die obigen Schritte, um die Höhe in der entsprechenden Position 2 oder 3 oder 4 zu speichern. Auf dem Display wird entsprechend "5-2" oder "5-3" oder "5-4" angezeigt.
 3. Wenn sich die Tischplatte auf einer beliebigen Höhe befindet, drücken Sie die Taste "1", "2", "3" oder "4", um sie automatisch auf die zuvor gespeicherte Position einzustellen.
- **29 V Gleichstromversorgungsfunktion**
 1. Im Betrieb gibt die 2-polige Buchse auf der Rückseite des Schaltkastens keine DC 29 V-Spannung aus.
 2. Im statischen Zustand gibt die 2-polige Buchse auf der Rückseite des Schaltkastens eine DC 29 V-Spannung aus.
- **Einstellung des Antikollisionsfunktionssensors**
 1. Halten Sie die Tasten "▲" und "▼" gleichzeitig 5 Sekunden lang gedrückt, um die Sensibilität umzuschalten. Ein Vorgang kann auf eine Ebene wechseln, unterteilt in 4 Ebenen - "H-1", "H-2", "H-3", "H-4".
 2. Die Anzeige "H-1" bedeutet geringe Sensibilität; die Anzeige "H-2" bedeutet mittlere Sensibilität; die Anzeige "H-3" bedeutet hohe Sensibilität.
 3. Wenn der Schreibtisch hoch- oder herunterfährt, fährt er beim Auftreffen auf Hindernisse sofort zurück, um Schäden zu vermeiden.

Bekannte Fehlfunktionen beheben

Die folgenden Hinweise sollen Ihnen dabei helfen, bekannte Fehlfunktionen und Ausfälle zu erkennen und zu beheben. Falls die vorliegende Störung unten nicht aufgeführt ist, sollten Sie Ihren Lieferanten kontaktieren. Ausschließlich der Hersteller und entsprechende Fachkräfte sind dazu imstande, solche Störungen zu erkennen und zu beheben.

Fehlerzustand	Vorgehensweise
Die Tischplatte funktioniert nicht	Prüfen Sie, ob alle Kabel ordnungsgemäß angeschlossen sind
Das Hochfahren erfolgt sehr langsam	Auf Überlastung prüfen, maximale Belastung: 100 kg
Der Tisch bewegt sich ohne Betätigung nach unten	
Automatischer Selbst-Reset	Reset
Nach oben fahren, aber nicht nach unten	
Nach unten fahren, aber nicht nach oben	Reset
Die Höhe nach oben und nach unten ist zu gering	
Der Tisch konnte nicht nach oben gefahren werden	Reset

Achtung

1. Stromversorgung: 100-240V AC, 50/60Hz
2. Betriebstemperaturbereich: 0-40°C
3. Vor der Reinigung des Gerätes muss der Netzstecker gezogen werden - oberflächlicher Staub ist mit einem leicht feuchten Tuch zu entfernen.
- Bei der Reinigung darauf achten, dass Wasser nicht direkt in das Innere gelangt und die Kabelverbindungen nicht gelöst werden.
4. Die Steuereinheit enthält elektronische Komponenten, Metall, Plastik, Kabel usw. und muss daher entsprechend den Umweltvorschriften des jeweiligen Landes entsorgt werden - sie darf nicht in den Hausmüll gelangen.
5. Stellen Sie vor der Verwendung sicher, dass eine vollständige und korrekte Montage durchgeführt wurde.
6. Vor der erstmaligen Verwendung sollten Sie sich mit allen Funktionen und Programm-Einstellungen vertraut machen.
7. Dieses Gerät eignet sich nicht als Spielzeug für Kinder, da beim Spielen eine unvorhergesehene Verwendung erfolgen kann, die zu gefährlichen Folgen führen kann.
8. Eine geringfügige Geräuschkulisse am Keilriemen oder Bremssystem aufgrund der Bauweise sind normal und beeinträchtigen nicht die Funktion des Gerätes.
9. Es dürfen für die Reinigung des Gerätes keine korrosiven oder abrasiven Reinigungsmittel verwendet werden und es muss sichergestellt werden, dass das Reinigungsmittel keine Umweltschäden verursacht.
10. Dieses Gerät kann dann von Kindern ab 8 Jahren, von Personen mit eingeschränkten körperlichen, sensorischen oder geistigen Fähigkeiten sowie von Personen ohne bisherige Erfahrung im Umgang mit solchen Geräten bedient werden, wenn sie dabei beaufsichtigt werden oder ihnen entsprechende Anweisungen hinsichtlich der sicheren Verwendung des Gerätes erteilt wurden und ihnen die Gefahren bekannt sind. Kinder dürfen nicht mit dem Gerät spielen.
11. Die Wartung und Reinigung sollte nicht von Kindern ohne Aufsicht durchgeführt werden.
12. Wenn das Netzkabel beschädigt ist, muss es vom Hersteller, einem Kundendienstmitarbeiter oder einer ähnlich qualifizierten Person ersetzt werden, um Gefahren zu vermeiden.
13. Gehen Sie sicher, dass im Betriebsumfeld keine Gefahrenquellen bestehen, wie zum Beispiel im Umfeld verstreutes Werkzeug. Grundsätzlich ist das Verpackungsmaterial entsprechend der Vermeidung von möglichen Gefahren für Kinder, wie zum Beispiel Erstickungsgefahr, zu behandeln.
14. Bewahren Sie die Originalverpackung des Gerätes auf, für den Fall des Bedarfs bei einem zukünftigen Umzug.

Abfallentsorgung



Diese Kennzeichnung zeigt an, dass dieses Gerät nicht mit sonstigem Hausmüll zusammen entsorgt werden darf. Um mögliche Umweltschäden oder Gesundheitsschäden durch unkontrollierte Müllentsorgung zu vermeiden, müssen Sie das Gerät ordentlich entsorgen und das Material wiederverwenden. Greifen Sie bitte auf die Rücknahme- und Abfallsammlungssysteme zurück oder kontaktieren Sie den Anbieter, bei dem das Produkt erworben wurde. Dieser kann das Produkt für eine umweltgerechte Entsorgung entgegennehmen.

Hergestellt für:
TecTake GmbH
Tauberweg 41,
D - 97999 Igersheim, Germany
Made in china
Email: verkauf@tectake.de
Web: www.tectake.de

Bekannte Fehlfunktionen beheben

Fehlercode	Problem	Vorgehensweise
E01	Überlastung	18 Minuten ruhen lassen
E02	Überhitzung	25 Minuten ruhen lassen
E03	Motor 1 ist überlastet	Wenn der Tisch überlastet ist, verringern Sie bitte das Gewicht und drücken Sie dann '▼', um ihn zurückzusetzen; . Wenn der Tisch nicht überlastet ist, brauchen Sie zum Zurücksetzen nur '▼' zu drücken.
E04	Motor 2 ist überlastet	Wenn der Tisch überlastet ist, verringern Sie bitte das Gewicht und drücken Sie dann '▼', um ihn zurückzusetzen; . Wenn der Tisch nicht überlastet ist, brauchen Sie zum Zurücksetzen nur '▼' zu drücken.
E07	Motor 1,Hall-Fehler	Bitte überprüfen Sie, ob die Kabel zur Kontrollbox richtig eingesteckt sind, drücken Sie dann '▼' zum Zurücksetzen
E08	Motor 2,Hall-Fehler	Bitte überprüfen Sie, ob die Kabel zur Kontrollbox richtig eingesteckt sind, drücken Sie dann '▼' zum Zurücksetzen
E09	Ungleichgewicht zwischen den beiden Seiten des Tisches	Prüfen Sie bitte, ob es einen großen Gewichtsunterschied zwischen der Beladung der linken und der rechten Seite des Tisches gibt. Wenn ja, entfernen Sie bitte das zusätzliche Gewicht auf einer Seite. Wenn nein, drücken Sie zum Zurücksetzen '▼'.
E20	Motor 1, zwei Hall-Fehler	Bitte überprüfen Sie, ob die Kabel zur Kontrollbox richtig eingesteckt sind, drücken Sie dann '▼' zum Zurücksetzen
E21	Motor 2, zwei Hall-Fehler	Bitte überprüfen Sie, ob die Kabel zur Kontrollbox richtig eingesteckt sind, drücken Sie dann '▼' zum Zurücksetzen
E22	Motor 1, Stromquelle und Hall-Fehler	Bitte überprüfen Sie, ob die Kabel zur Kontrollbox richtig eingesteckt sind, drücken Sie dann '▼' zum Zurücksetzen
E23	Motor 2, Stromquelle und Hall-Fehler	Bitte überprüfen Sie, ob die Kabel zur Kontrollbox richtig eingesteckt sind, drücken Sie dann '▼' zum Zurücksetzen
E30	Sechs-Achsen-Sensor-Fehler	Wenden Sie sich bitte an Ihren Lieferanten oder an Ihren Händler
E41	Fehler bei der Einstellung des Gleichgewichts	Stellen Sie das Gleichgewicht erneut ein; wenn dies nicht funktioniert, drücken Sie "▼", um das Gleichgewicht zurückzusetzen und dann erneut einzustellen. Falls es danach noch immer nicht funktioniert, wenden Sie sich bitte an Ihren Lieferanten oder an Ihren Händler.
_OL	Tischplatte senkt sich	Prüfen Sie bitte, ob der Tisch überlastet ist, Wenn ja, verringern Sie bitte das Gewicht und drücken Sie dann '▼', um ihn zurückzusetzen
RST or rSb	Reset erforderlich	drücken Sie die "▼"-Taste, bis der Schreibtisch die niedrigste Position bis zum Anschlag erreicht hat
Wenn andere Codes erscheinen und die Taste "▼" nicht funktioniert		prüfen Sie bitte die Kabelverbindung und anschließend trennen Sie die Stromversorgung 10 Sekunden lang. Stellen Sie die Stromversorgung dann wieder her und drücken Sie die "▼"-Taste, um das Zurücksetzen erneut einzuleiten, wenn das Display "RST" oder "rSb" anzeigt. Wenn alle obigen Maßnahmen fehlschlagen sollten, kontaktieren Sie bitte unser Kundenservice.

TRADUCTION DU MODE D'EMPLOI ORIGINAL
A CONSERVER POUR UNE UTILISATION FUTURE

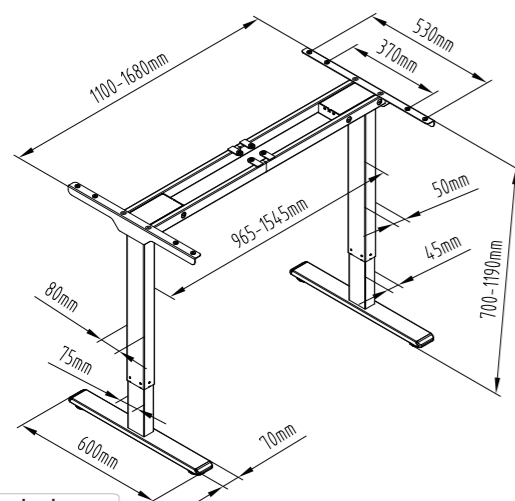

Données techniques

Montage colonne	2
Capacité de charge max.	100KG
Plage de hauteur	700-1190mm (Sans plateau de table)
Plage de largeur	1100-1680mm

Liste d'accessoires

Attention: Les schémas ci-dessous ne sont fournis qu'à titre indicatif et ils peuvent être légèrement différents du produit et des accessoires reçus. En cas de demande, veuillez contacter notre service client.

NO.	Image	Spéc	Quanté
A		M6x10	8
B		M6x30	8
C		St4.2x19	12
D		Collier de serrage	6
E		St4.2x12	6
F		Clé Allen 4x4	1
G		M6x16	4

Liste de composants

NO.	Pièce	Quanté	NO.	Pièce	Quanté
①	 Patins réglables	2	②	 Colonne de levage	2
③	 Bielle	2	④	 Poutre gauche	2
⑤	 Poutre droite	2	⑥	 Plaque de support	2
⑦	 Télécommande	1	⑧	 Vis pour la télécommande	3
⑨	 Adaptateur de courant	1	⑩	 Rallonge	1

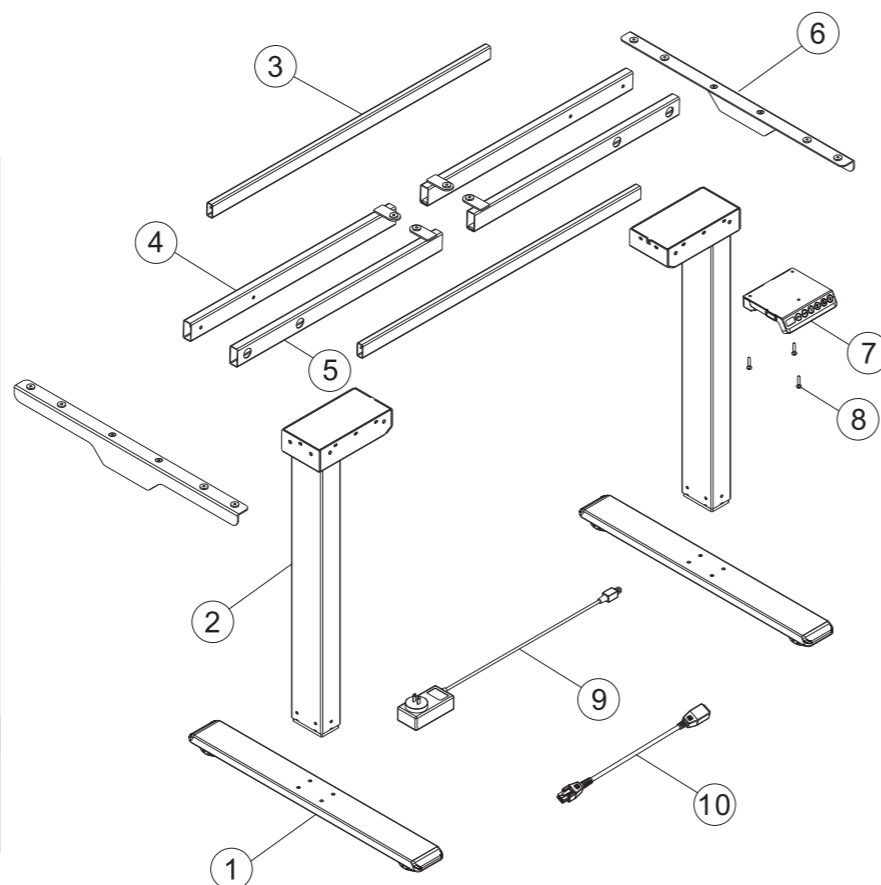

Étape 1

Assemblez les colonnes de levage

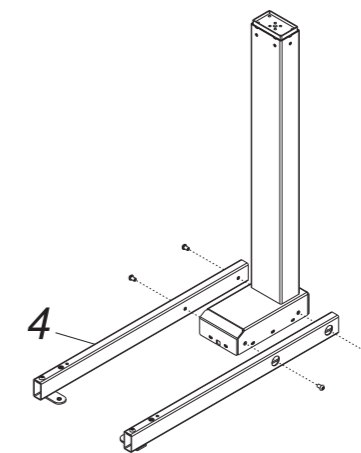
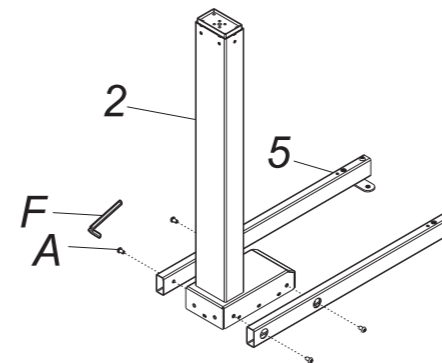

Raccordez les colonnes de levage (2) aux poutres gauche et droite (4) & (5) en utilisant la vis A. Fixez les colonnes de levage avec la clé Allen 4*4 (F)

Étape 2

Montez la plaque de support

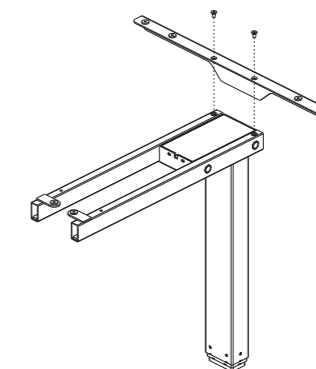
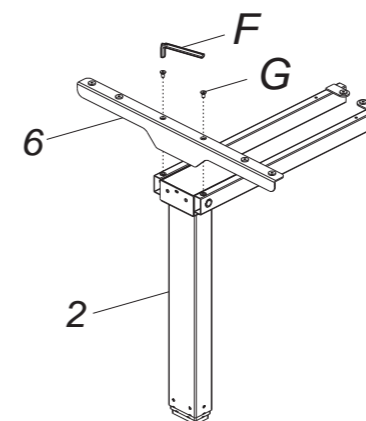

Raccordez les colonnes de levage (2) à la plaque de support (6) en utilisant la vis G. Fixez les colonnes de levage avec la clé Allen 4*4 (F)

Étape 3

Installez la bielle

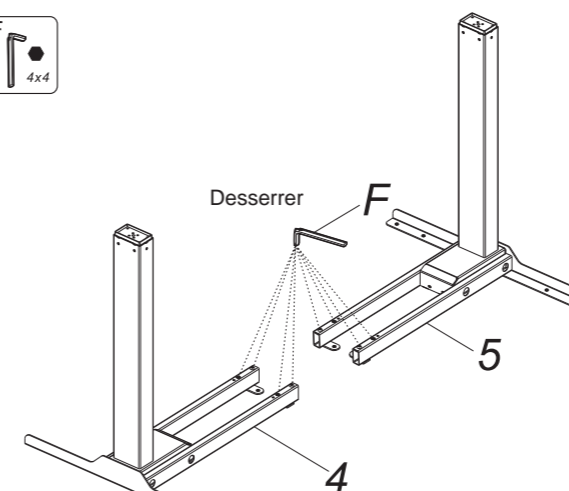

Utilisez une clé Allen 4x4 (F) pour desserrer les vis dans les poutres de support droite et gauche (4) et (5)

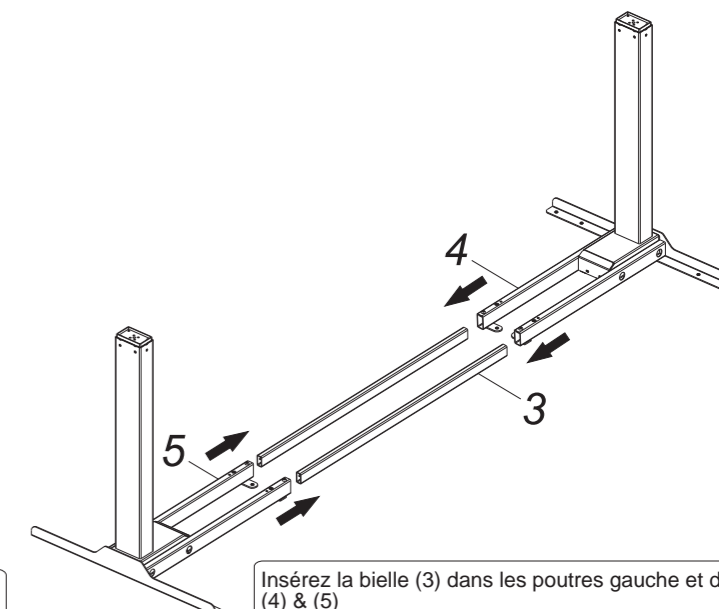

Insérez la bielle (3) dans les poutres gauche et droite (4) & (5)

Étape 4

Montez les patins réglables

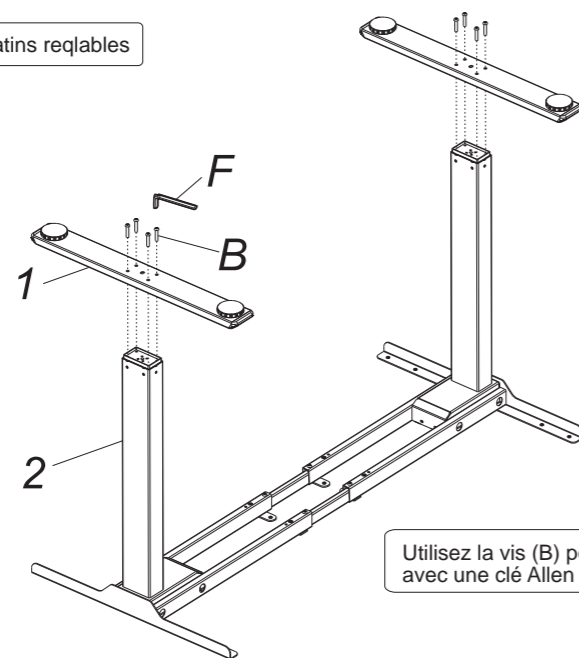
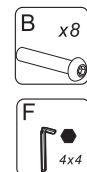

Utilisez la vis (B) pour connecter les pieds (1) et (2) et serrez-la avec une clé Allen 4x4 (F)

Étape 5

Installez le plateau de table et la télécommande

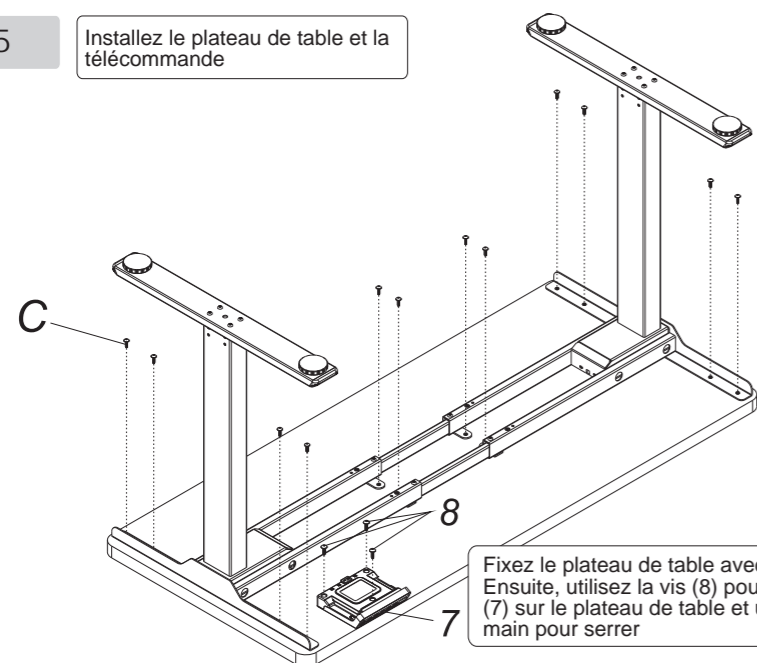
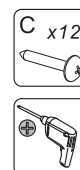

Fixez le plateau de table avec la vis (C). Ensuite, utilisez la vis (8) pour fixer la télécommande (7) sur le plateau de table et utilisez une perceuse à main pour serrer

⚠ La poutre de support ne peut pas être étirée au-delà de cet orifice.

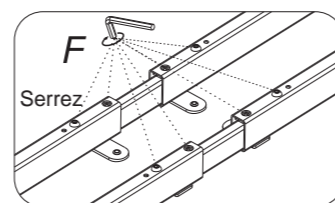
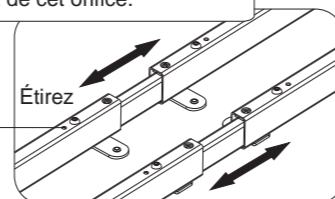

Étape 6

Raccordez tous les câbles à la télécommande

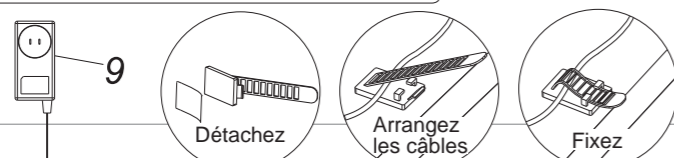

Utilisez le collier de serrage (D) pour fixer tous les câbles sur le plateau de table, ou utilisez la vis (E) pour fixer le collier de serrage (D) pour garder les câbles bien rangés.

10

⚠ Si le cordon du moteur n'est pas suffisamment long, veuillez utiliser la rallonge (10) pour raccorder le boîtier de commande.

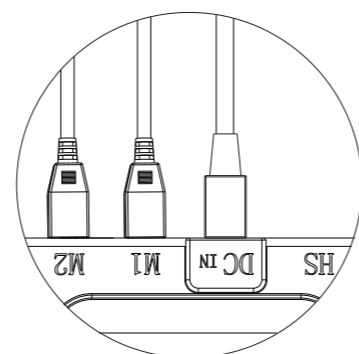

Connectez l'adaptateur au port DC

Connectez les câbles du moteur aux ports M1 et M2

Instructions pour le fonctionnement

Touche clé

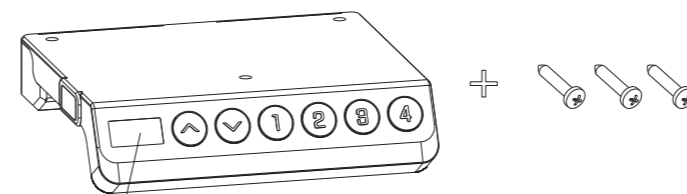

Écran LED

Veillez d'abord fixer le commutateur manuel sur le plateau avant de vous servir du bureau. Si le bureau ne peut pas se soulever, veuillez d'abord réinitialiser le bureau (appuyez sur la touche ▼ jusqu'à ce que la surface de table atteigne la hauteur la plus basse jusqu'à la butée).

Présentation des boutons : Il y a 6 boutons qui "▲", "▼", "1", "2", "3", "4"

(1) "▲" : Ajuster le bureau vers le haut

(2) "▼" : Ajuster le bureau vers le bas

(3) "1" : Position 1, la première sauvegarde de hauteur par l'utilisateur

(4) "2" : Position 2, la deuxième sauvegarde de hauteur par l'utilisateur

(5) "3" : Position 3, la troisième sauvegarde de hauteur par l'utilisateur

(6) "4" : Position 4, la quatrième sauvegarde de hauteur par l'utilisateur

Modifier la hauteur minimale affichée

Lorsque la hauteur affichée ne correspond pas à la hauteur réelle, ajustez la hauteur minimale affichée à la hauteur réelle.

1) Appuyez simultanément sur les touches « 1 » et « 2 » pendant 3 secondes pour modifier la hauteur minimale affichée.

2) Lorsque le chiffre commence à clignoter, appuyez sur la touche « ▲ » ou « ▼ » pour augmenter ou diminuer la hauteur minimale de manière correspondante.

Appuyez ensuite sur la touche « 4 » pour enregistrer la modification. L'avertisseur émettra deux bips pour indiquer que l'enregistrement est réussi

3) Répétez les étapes ci-dessus pour modifier à nouveau

Instruction de fonctionnement

- Fonction de levage
La hauteur du bureau peut être ajustée vers le haut ou le bas en appuyant sur la touche « ▲ » ou « ▼ », et la hauteur actuelle s'affichera sur l'écran.
- Fonction de mémorisation de la hauteur
1. Quand le bureau est en position statique, appuyez sur la touche « 1 » pendant trois secondes et l'écran affiche « 5-1 », ce qui signifie que la sauvegarde a bien été prise en compte.
2. Les touches « 2 », « 3 » et « 4 » ont toutes la même fonction de mémorisation de la hauteur que la touche « 1 », répétez les mêmes étapes ci-dessus pour sauvegarder la hauteur sur les positions 2, 3 ou 4 correspondantes et l'écran affichera « 5-2 », « 5-3 » ou « 5-4 ».
3. Lorsque le plateau de table est à n'importe quelle hauteur, appuyez sur le bouton « 1 », « 2 », « 3 » ou « 4 » pour ajuster automatiquement le bureau à la hauteur précédemment sauvegardée.
- Fonction d'alimentation électrique 29V DC
1. Lorsque le bureau est en fonctionnement, le connecteur 2 broches à l'arrière du boîtier de commande ne sort pas une alimentation de 29V DC.
2. Lorsque le bureau est statique, le connecteur 2 broches à l'arrière du boîtier de commande sort une alimentation de 29V DC.
- Ajustement du niveau avec capteur anti-collision
1. Appuyez simultanément sur les touches « ▲ » et « ▼ » pendant 5 secondes pour modifier la sensibilité. Une commande permet de modifier d'un niveau, divisé en 4 niveaux : « 1-1 », « 1-2 », « 1-3 » et « 1-4 ».
2. Si l'écran affiche « 1-1 », cela signifie que la fonction anti-collision est désactivée ; si l'écran affiche « 1-2 », cela signifie que la sensibilité est basse ; si l'écran affiche « 1-3 », cela signifie que la sensibilité est moyenne ; si l'écran affiche « 1-4 », cela signifie que la sensibilité est élevée.
3. Lorsque le bureau monte ou descend, il reviendra directement en arrière s'il rencontre des obstacles afin d'éviter tout dommage.

Traitement de défauts courants

Les conseils suivants vous aideront à détecter et éliminer les erreurs et les défauts courants. Veuillez contacter votre fournisseur si vous ne trouvez pas l'erreur constatée dans la liste ci-dessous. Les erreurs et défauts suivants ne peuvent être examinés et corrigés que par le fabricant et le personnel professionnel compétent.

État de défaut	Méthode
Le bureau ne fonctionne pas	Vérifiez si tous les câbles sont connectés correctement
Élévation à basse vitesse	
Le bureau descend sans aucune commande	Vérifiez l'absence de surcharge, charge maximale : 100 kg
Auto-réinitialisation automatique	
Monte mais ne descend pas	Revoir le branchement puis réinitialiser
Descend mais ne monte pas	
Les hauteurs vers le haut et le bas ne sont pas suffisantes	Réinitialiser
Le bureau ne monte pas	

⚠ Attention

1. Alimentation électrique : AC100 V-240 V, 50/60 HZ
2. Plage de température de fonctionnement : 0-40° C
3. Débranchez la prise d'alimentation avant de nettoyer. Éliminez la poussière de la surface avec un chiffon légèrement humide. Veillez à ce que l'eau ne pénètre pas dans les parties intérieures et que les câbles ne soient pas déconnectés.
4. L'unité de commande contient des éléments électroniques, du métal, du plastique, des câbles etc. Veuillez éliminer ceux-ci conformément à la loi environnementale de chaque pays et non avec les déchets ménagers.
5. Assurez-vous soigneusement du montage correct et complet du dispositif avant de l'utiliser.
6. Familiarisez-vous avec les fonctions et les réglages de programmes du produit avant la première utilisation.
7. Il est interdit aux enfants de jouer sur le dispositif en raison d'actions imprévisibles qui pourraient entraîner des conséquences dangereuses
8. Le faible bruit causé par la courroie en V nervurée ou par le système de freins en raison de la structure n'a aucun effet sur l'utilisation de l'équipement.
9. N'utilisez pas de nettoyeurs corrosifs ou abrasifs pour nettoyer l'équipement. Veuillez vous assurer que le nettoyeur utilisé ne pollue pas l'environnement.
10. Ce dispositif peut être utilisé par des enfants âgés de 8 ans au minimum ainsi que par des personnes à capacités physiques, sensorielles ou mentales réduites, ou dont l'expérience et les connaissances sont insuffisantes si celles-ci sont sous surveillance ou ont reçu les instructions d'utilisation appropriées et comprennent les risques liés à la nature de l'appareil. Les enfants ne doivent pas jouer avec le dispositif.
11. Les enfants sans supervision ne doivent pas nettoyer et entretenir l'appareil.
12. Si le câble d'alimentation est endommagé il doit être remplacé par le fabricant, son agent de service ou une personne qualifiée afin d'éviter les risques.
13. Veuillez vous assurer de l'absence de sources dangereuses dans l'environnement d'utilisation, comme par exemple des outils déposés à proximité. Assurez-vous toujours de manipuler les matériaux d'emballage de manière à éviter les risques, comme par exemple, un sac en plastique qui présente un danger d'étouffement pour les enfants.
14. Gardez l'emballage d'origine de l'équipement dans le cas d'une éventuelle utilisation future

Élimination des déchets



Ce signe indique que ce produit ne doit pas être éliminé avec les déchets ménagers. Pour éviter tout effet négatif sur l'environnement ou la santé lié à une élimination incontrôlée des déchets, recyclez-le de façon responsable pour promouvoir la réutilisation durable des ressources matérielles. Utilisez les systèmes de collecte et reprise ou contactez le revendeur vous ayant vendu le dispositif pour renvoyer votre appareil usé. Ceux-ci peuvent procéder au recyclage du produit en toute sécurité.

Hergestellt für:
TecTake GmbH
Tauberweg 41,
D - 97999 Igersheim, Germany
Made in china
Email: verkauf@tectake.de
Web: www.tectake.de

Traitement de défauts courants

Code erreur	Probleme	Traitement
E01	Surmenage	Ne pas toucher pendant 18Mins
E02	Surchauffe	Ne pas toucher pendant 25Mins
E03	Le moteur 1 est en surcharge	Si le bureau est surchargé, veuillez retirer les poids supplémentaires, puis appuyez sur '▼' pour réinitialiser; . Si le bureau n'est pas surchargé, il suffit d'appuyer sur '▼' pour le réinitialiser.
E04	Le moteur 2 est en surcharge	Si le bureau est surchargé, veuillez retirer les poids supplémentaires, puis appuyez sur '▼' pour réinitialiser; . Si le bureau n'est pas surchargé, il suffit d'appuyer sur '▼' pour le réinitialiser.
E07	Moteur 1, erreur de couloir	Veuillez vérifier et réinsérer les câbles dans le boîtier de commande, puis appuyez sur '▼' pour réinitialiser.
E08	Moteur 2, erreur de couloir	Veuillez vérifier et réinsérer les câbles dans le boîtier de commande, puis appuyez sur '▼' pour réinitialiser.
E09	Déséquilibre pour les deux côtés de la table	Veuillez vérifier s'il y a une grande différence de poids de chargement pour les deux côtés des plateaux de table. Si oui, veuillez retirer le poids supplémentaire d'un côté. Si non, appuyez sur '▼' pour réinitialiser.
E20	Moteur 1, deux erreur de couloir	Veuillez vérifier et réinsérer les câbles dans le boîtier de commande, puis appuyez sur '▼' pour réinitialiser.
E21	Moteur 2, deux erreur de couloir	Veuillez vérifier et réinsérer les câbles dans le boîtier de commande, puis appuyez sur '▼' pour réinitialiser.
E22	Moteur 1,source de courant et erreur de couloir	Veuillez vérifier et réinsérer les câbles dans le boîtier de commande, puis appuyez sur '▼' pour réinitialiser.
E23	Moteur 2,source de courant et erreur de couloir	Veuillez vérifier et réinsérer les câbles dans le boîtier de commande, puis appuyez sur '▼' pour réinitialiser.
E30	Erreur du capteur à six axes	Contactez votre fournisseur
E41	Erreur de réglage de l'auto-équilibre	Ajustez à nouveau la balance ; Si cela ne fonctionne pas, appuyez sur '▼' pour réinitialiser et ensuite réajuster la balance. Si cela ne fonctionne toujours pas, contactez votre fournisseur ou votre revendeur.
_OL	Défaut de glissement	Vérifier si le bureau est surchargé, Si oui, veuillez retirer les poids supplémentaires, puis appuyez sur '▼' pour réinitialiser
#5f or r5t	Rappel de l'exigence de réinitialisation	Appuyez sur la touche'▼'jusqu'à ce que la surface de table atteigne la hauteur la plus basse jusqu'à la butée
Si d'autres codes apparaissent et la touche'▼'ne fonctionne pas		Vérifiez si les câbles sont branchés correctement et coupez l'alimentation pendant 10 secondes au moins. Rallumez le dispositif et appuyez sur la touche '▼' lorsque l'écran affiche "RST" ou" rSb" pour redémarrer la réinitialisation. Si les étapes décrites ci-dessous ne résolvent pas le problème,veuillez contacter notre service clientèle.

MANUAL DE INSTRUCCIONES DE USO DEL FABRICANTE TRADUCIDO
 CONSERVAR PARA SER LEÍDO POR CADA NUEVO USUARIO, ANTES DE
 UTILIZAR EL ARTÍCULO POR PRIMERA VEZ

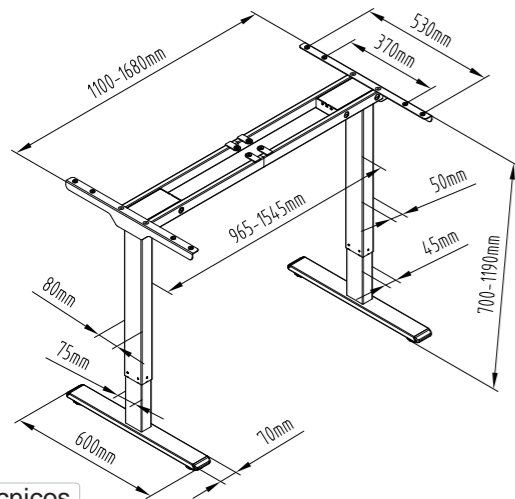

Datos técnicos

Pilares de soporte	2
Peso máximo	100KG
Altura sin el tablero	700-1190mm
Ancho	1100-1680mm

Accesorios

¡Atención!: los dibujos a continuación son solo de guía y pueden diferir ligeramente del producto y del ensamblaje recibidos. Por favor, contacte con nuestro servicio de atención al cliente si tiene alguna consulta.

Núm	Imagen	Especificaciones	Cantidad
A		M6x10	8
B		M6x30	8
C		St4.2x19	12
D		Sujetacables	6
E		St4.2x12	6
F		Llave Allen 4x4	1
G		M6x16	4

Listado de piezas

Núm	Pieza	Cantidad	Núm	Pieza	Cantidad
1	Pies	2	2	Columna elevadora	2
Núm	Pieza	Cantidad	Núm	Pieza	Cantidad
3	Biela	2	4	Viga izquierda	2
Núm	Pieza	Cantidad	Núm	Pieza	Cantidad
5	Viga derecha	2	6	Placa de soporte	2
Núm	Pieza	Cantidad	Núm	Pieza	Cantidad
7	Panel de control	1	8	Tornillo para el panel de control	3
Núm	Pieza	Cantidad	Núm	Pieza	Cantidad
9	Adaptador de corriente	1	10	Alargador	1

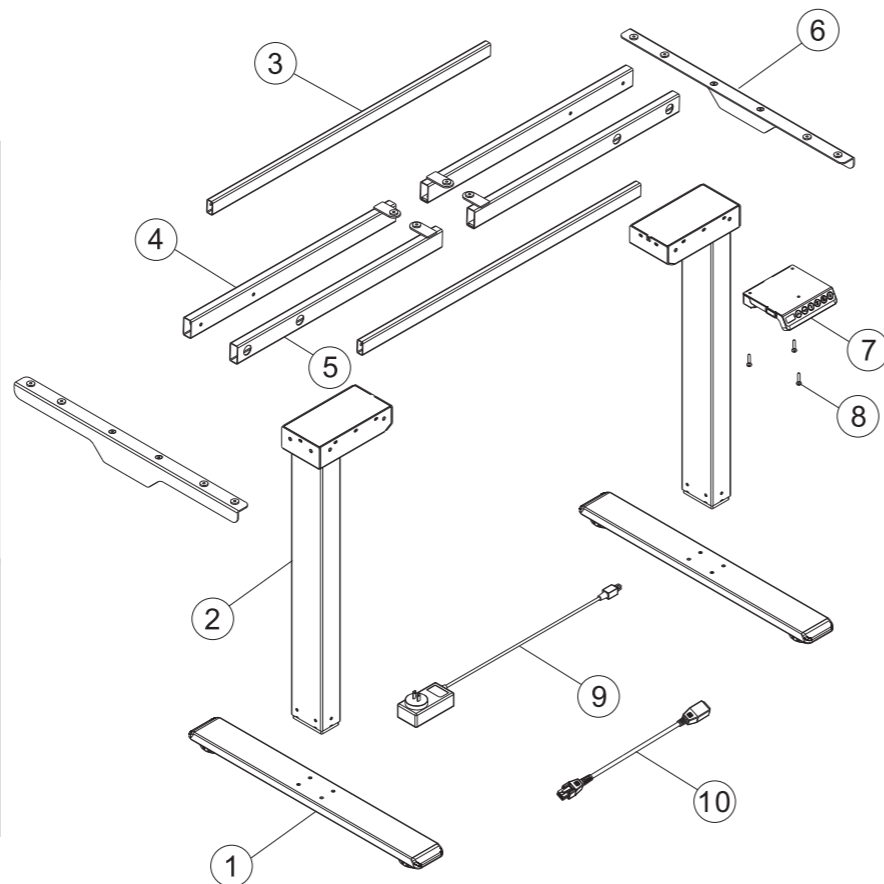

Paso 1

Monte las columnas elevadoras

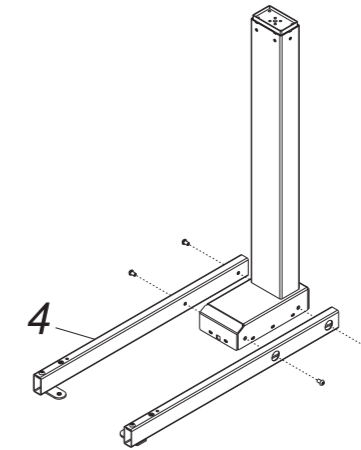
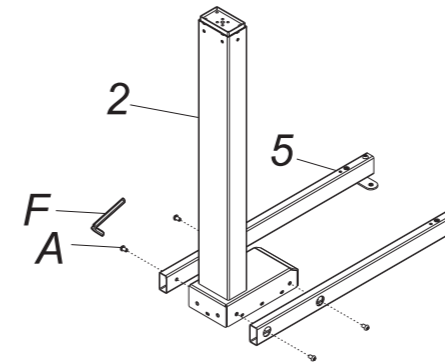

Conecte los pilares de elevación (2) con la viga izquierda (4) y derecha (5) mediante el tornillo A. Fije los pilares de elevación con la llave Allen 4x4 (F)

Paso 2

Instale la placa de soporte

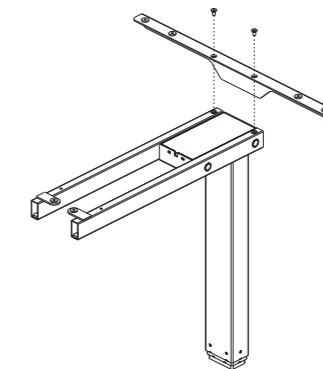
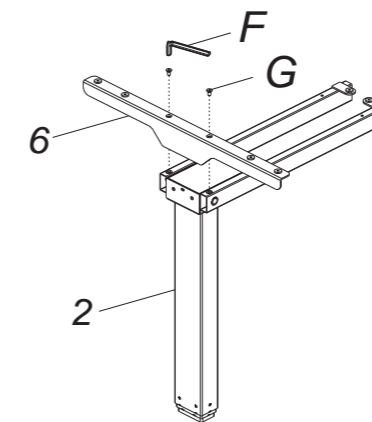

Conecte los pilares de elevación (2) con la placa de soporte (6) mediante el tornillo G. Fije los pilares de elevación con la llave Allen 4x4 (F)

Paso 3

Instale la biela

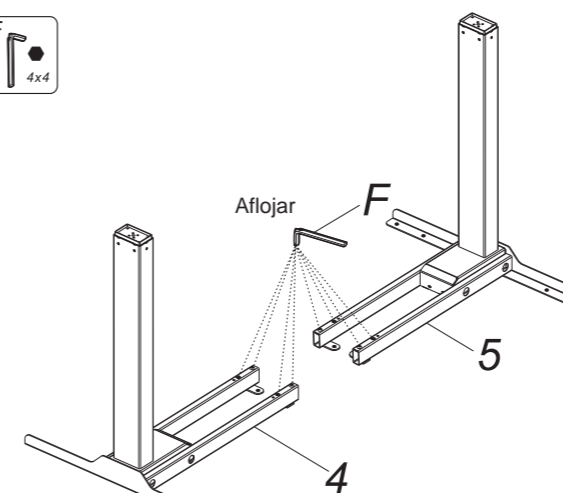

Utilice una llave Allen de 4x4 (F) para aflojar los tornillos en las vigas de apoyo izquierda (4) y derecha (5)

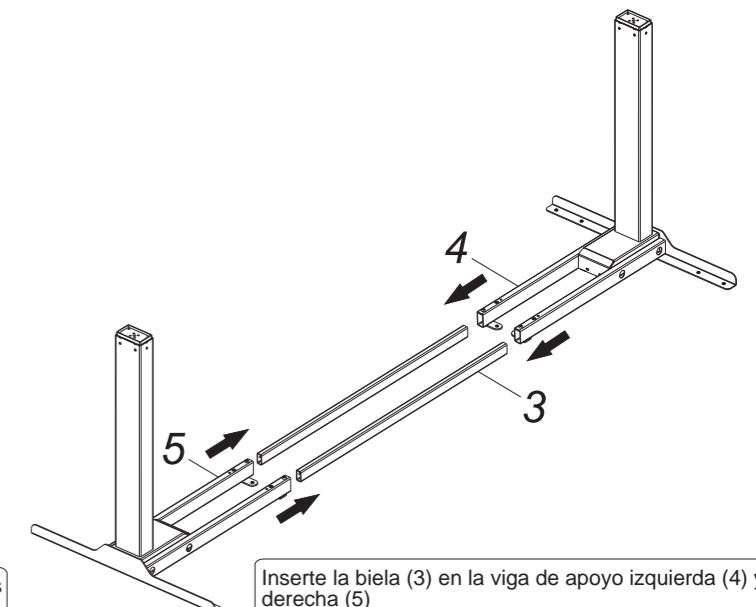

Inserte la biela (3) en la viga de apoyo izquierda (4) y derecha (5)

Paso 4

Monte los pies

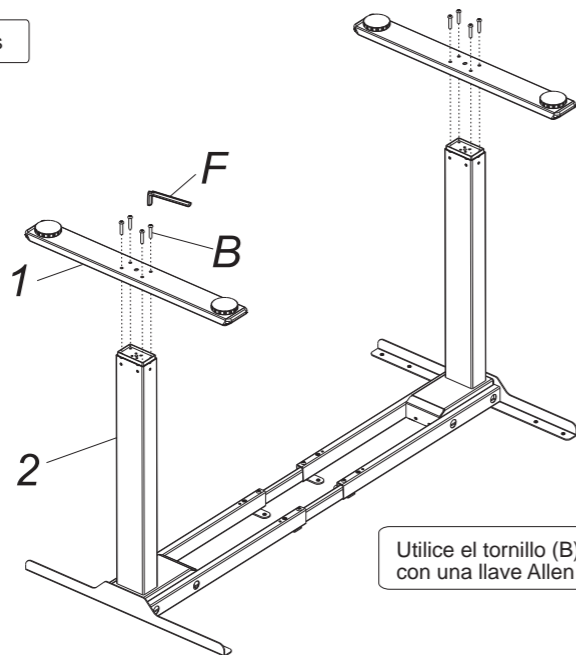
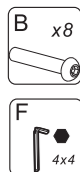

Utilice el tornillo (B) para conectar las patas (1) y (2) y apriételo con una llave Allen de 4x4 (F)

Paso 5

Instale tablero y panel de control

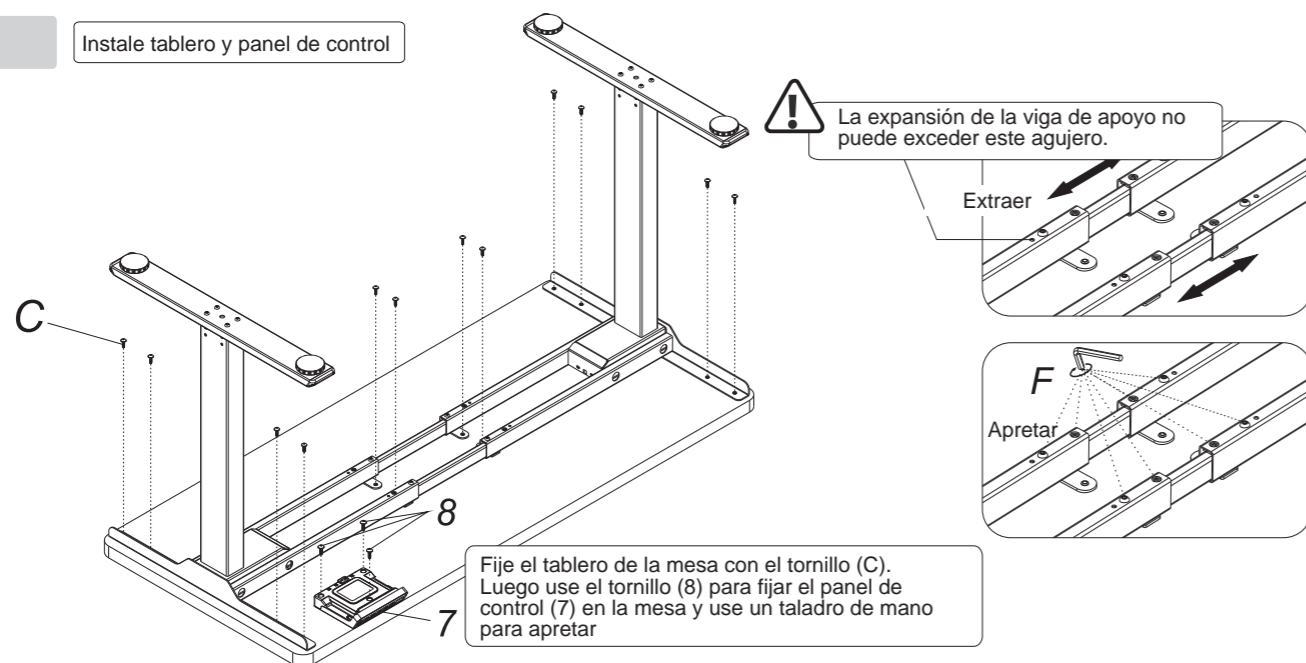
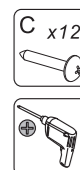

! La expansión de la viga de apoyo no puede exceder este agujero.

Extraer

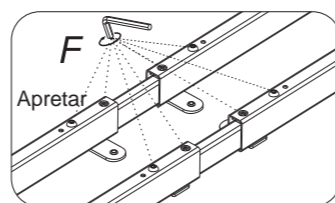

Aprieta

Fije el tablero de la mesa con el tornillo (C). Luego use el tornillo (8) para fijar el panel de control (7) en la mesa y use un taladro de mano para apretar

Paso 6

Conecte todos los cables al panel de control

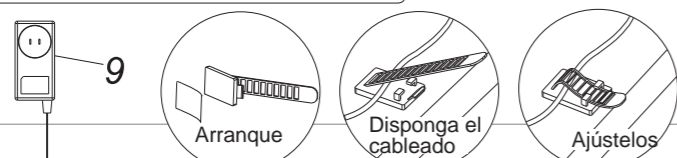

Utilice un sujetacables (D) para fijar todos los cables en la mesa o use el tornillo (E) para asegurar el sujetacables (D) de manera que se consiga mantener los cables ordenados.

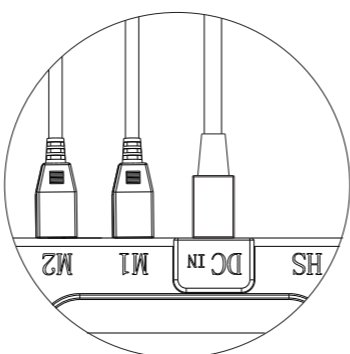

Conecte el adaptador al puerto CC

Conecte los cables del motor a los puertos M1 y M2

! Si el cable del motor no es lo suficientemente largo, utilice el alargador (10) para conectar la caja de mandos.

Instrucciones de uso

Explicación de los botones

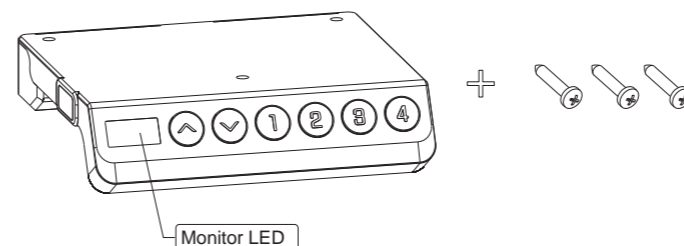

Por favor, antes de utilizar el escritorio, primero coloque el interruptor manual en el tablero. Si el escritorio no puede ser levantado, por favor reajuste el escritorio primero (pulsar el botón '▼' hasta que el tablero de la mesa alcance la altura más baja hasta el tope).

Introducción a los botones. Hay 6 botones que "▲", "▼", "1", "2", "3", "4"

- (1) "▲": ajusta el escritorio hacia arriba
- (2) "▼": ajusta el escritorio hacia abajo
- (3) "1": Posición 1, la primera altura que registra el usuario
- (4) "2": Posición 2, la segunda altura que registra el usuario
- (5) "3": Posición 3, la tercera altura que registra el usuario
- (6) "4": Posición 4, la cuarta altura que registra el usuario

Modificar la altura mínima que se visualiza

Cuando la altura mostrada no coincide con la altura real, ajuste la altura mínima mostrada a la altura real.

- a) Presione simultáneamente el botón «1» y «2» durante 3 segundos para modificar la altura mínima indicada.
- b) Cuando el número comience a parpadear, presione el botón «▲» o «▼» para aumentar o disminuir la altura mínima en consecuencia. Luego presione la «4» para guardar la modificación. El timbre sonará dos veces, lo que indica que el guardado se ha realizado correctamente
- c) Repita los pasos anteriores para modificar repetidas veces

Instrucciones de funcionamiento

- Función de elevación
La altura del escritorio se puede llevar hacia arriba o hacia abajo pulsando el botón "▲" o "▼", y la altura actual se mostrará en la pantalla.
- Función de registro de la altura
1. Cuando la mesa esté en posición estática, presione el botón "1" durante tres segundos. La pantalla mostrará "5-1", lo que significa que se ha guardado con éxito.
2. Los botones "2", "3" y "4" tienen la misma función de recuerdo de la altura que el botón "1". Repita los pasos anteriores para guardar la altura en la posición 2, 3 o 4 correspondiente, y la pantalla mostrará "5-2", "5-3" o "5-4".
3. Cuando el tablero esté a cualquier altura, pulse el botón "1" o "2" o "3" o "4" para ajustarlo automáticamente a la posición guardada anteriormente.
- Función de fuente de alimentación 29 V CC
1. Cuando el escritorio esté operando, los 2 pines que hay por detrás de la caja de mandos no emitirán un voltaje CC 29V.
2. Cuando el escritorio se encuentre en posición estática, los 2 pines que hay por detrás de la caja de mandos emitirán un voltaje CC 29V.
- Ajuste del nivel del sensor anticolidión
1. Presione simultáneamente los botones "▲" y "▼" y manténgalos pulsados durante 5 segundos para cambiar la sensibilidad. Cada operación puede cambiar un nivel, entre los 4 que existen "A-0", "A-1", "A-2", "A-3".
2. Cuando la pantalla muestra "A-0" significa que la función anticolidión está desactivada; cuando la pantalla dice "A-1" apunta baja sensibilidad; cuando la pantalla muestra "A-2" implica sensibilidad media; si la pantalla refleja "A-3" significa sensibilidad alta.
3. Si hay obstáculos cuando el escritorio intente subir o bajar, rebotará inmediatamente para evitar daños.

Solventar fallos de funcionamiento

Las siguientes indicaciones deberían de ayudarle a solventar los fallos de funcionamiento conocidos y a reconocer averías. Si los presentes fallos no aparecen aquí, debe de contactar con los proveedores. Únicamente la empresa fabricante y los trabajadores cualificados correspondientes son capaces de reconocer y solucionar dichos fallos.

Estado de error	Procedimiento
El escritorio no funciona	revise que todos los cables estén bien conectados
El arranque se produce muy despacio	revise si hay sobrecarga; carga máxima: 100kg
El escritorio baja sin que se haya hecho ninguna operación	Reseteamiento automático
Reseteamiento automático	Primero desenchúfelo, conecte de nuevo el enchufe y después reinicie
Sale ma non scende	Restablecer
Baja pero no sube	Restablecer
La altura de la posición más alta o de la más baja no es suficiente	Restablecer
El escritorio no sube	Restablecer



¡Atención!

1. Fuente de alimentación: 100V-240V AC - 50/60Hz
2. Rango de temperatura de uso: 0-40 °C
3. Antes de la limpieza del equipo, el adaptador de corriente debe ser extraído - el polvo superficial es eliminado con un paño ligeramente húmedo. Para la limpieza, vigilar que el agua no entre en contacto directo con el interior y que las conexiones de cable no sean resueltas.
4. La unidad de control incluye componentes electrónicos, metálicos, plásticos, cables, etc y por lo tanto deben ser desechados de acuerdo con las normativas medioambientales de los respectivos países - No deben llegar a los residuos domésticos.
5. Para un mejor uso, asegúrese de que se ha realizado un montaje correcto y completo.
6. Antes del primer uso, debe familiarizarse con todas las funciones y las configuraciones del programa.
7. Este aparato no es un juguete para niños, ya que durante el juego puede tener lugar un uso imprevisto, el cual puede llevar a consecuencias perjudiciales.
8. Una leve producción de ruidos en la correa del ventilador o en el sistema de frenado debido a la construcción es normal y no afecta a las funciones del aparato.
9. Para la limpieza del aparato no debe ser utilizado ningún producto de limpieza corrosivo o abrasivo. Procure que el empleo de los productos de limpieza no cargue el ambiente.
10. Este aparato puede ser utilizado por niños mayores de 8 años, por personas con diversidad funcional de tipo corporal, sensorial o intelectual, así como por personas sin experiencia previa con dichos aparatos si su uso es supervisado o si les han sido otorgadas las correspondientes instrucciones para un uso seguro del dispositivo y entienden los consiguientes riesgos. Los niños no deben jugar con este aparato.
11. El mantenimiento y la limpieza no debe ser llevada a cabo por niños que no estén bajo supervisión.
12. Si se daña el cable de red, el fabricante, el representante de Atención al cliente o una persona de cualificación similar debe sustituirlo para evitar riesgos.
13. Asegúrese de que no exista ninguna fuente de peligro en el entorno operativo, como por ejemplo en el contexto de herramientas dispersas. Fundamentalmente el embalaje va acorde a la prevención de posibles riesgos, como por ejemplo atender el riesgo de asfixia en los niños.
14. Conserve el embalaje original del aparato en caso de necesidad en un momento futuro.

Gestión de residuos



Un producto con estas características no debe ser desechado junto con otros residuos domésticos. Para prevenir posibles daños sobre el medio ambiente o la salud debido a su eliminación descontrolada, este producto se debe reciclar de forma responsable para promover un uso sostenible de los recursos. Para desechar el aparato usado, por favor, escoja el posterior sistema de recogida de residuos o contacte con el proveedor con el que fue adquirido el producto, él puede recibir este producto para que se recicle de manera respetuosa con el medio ambiente.

Hergestellt für:
Tectake GmbH
Tauberweg 41,
D - 97999 Igersheim, Germany
Made in china
Email: verkauf@tectake.de
Web: www.tectake.de

Solventar fallos de funcionamiento

Código de error	Problema	Tratamiento
E01	Sobrecarga	Espere 18 minutos
E02	Recalentamiento	Espere 25 minutos
E03	Cortocircuito en motor 1	Si el tablero se ha sobrecargado, por favor, retire el peso excesivo y presione después '▼' para resetear; si no está sobrecargado, entonces únicamente presione '▼' para resetear
E04	Cortocircuito en motor 2	Si el tablero se ha sobrecargado, por favor, retire el peso excesivo y presione después '▼' para resetear; si no está sobrecargado, entonces únicamente presione '▼' para resetear
E07	Motor 1, error de conexión	Por favor, revise y reinserte los cables en el cuadro de control, presione después '▼' para resetear
E08	Motor 2, error de conexión	Por favor, revise y reinserte los cables en el cuadro de control, presione después '▼' para resetear
E09	Desequilibrio en los lados del tablero	Por favor, revise por ambos lados del tablero si hay una gran diferencia de carga en el peso. En caso de que lo haya, por favor, retire el peso excesivo de uno de los lados. Si no, presione '▼' para resetear
E20	Motor 1, dos halls error	Por favor, revise y reinserte los cables en el cuadro de control, presione después '▼' para resetear
E21	Motor 2, dos halls error	Por favor, revise y reinserte los cables en el cuadro de control, presione después '▼' para resetear
E22	Motor 1, error de fuente de corriente y hall error	Por favor, revise y reinserte los cables en el cuadro de control, presione después '▼' para resetear
E23	Motor 2, error de fuente de corriente y hall error	Por favor, revise y reinserte los cables en el cuadro de control, presione después '▼' para resetear
E30	Error del sensor de los seis ejes	Contacte con su fabricante o distribuidor
E41	Error de ajuste del autobalance	Ajuste de nuevo el balance. Si no funciona, presione '▼' para resetear y después reajuste entonces el balance. Si esto sigue sin funcionar, contacte con su fabricante o distribuidor
_OL	Se producen escalonamientos	Verificar si el tablero se ha sobrecargado, En caso de que lo haya, por favor, retire el peso excesivo y presione después '▼' para resetear
85f or r5t	Recordatorio: se debe resetear	Pulse el botón '▼' hasta que el tablero de la mesa alcance la altura más baja hasta el tope
Si aparece otro código y el botón '▼' no funciona		Verifique que los cables de conexión están conectados correctamente y corte la corriente durante al menos 10 segundos. Vuelva a conectar la fuente de alimentación del dispositivo y pulse el botón '▼' cuando el monitor muestre "RST" o "rSb" para reiniciar el reajuste. Si los pasos descritos anteriormente no resultan efectivos, por favor, contacte con nuestro servicio de Atención al cliente.

MANUALE ORIGINALE DI ISTRUZIONI CONSERVARE
 PER POTERLO CONSULTARE IN FUTURO

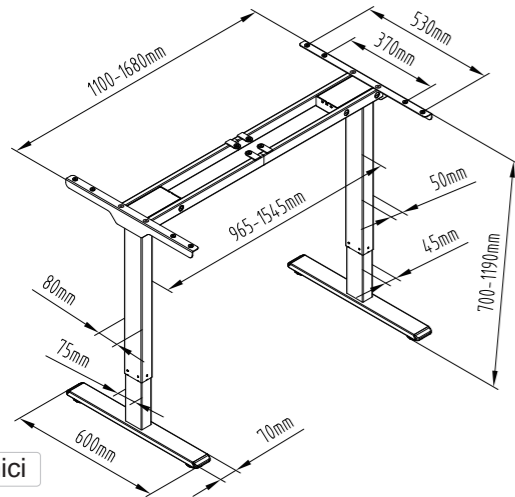

Dati tecnici

Colonna piano	2
Capacità massima di carico	100KG
Intervallo altezze	700-1190mm (Senza piano del tavolo)
Intervallo larghezza	1100-1680mm

Lista accessori

Attenzione: I disegni qui di seguito hanno l'esclusivo scopo di guida e potrebbero differire leggermente dal prodotto e dagli accessori ricevuti. Si prega di contattare il nostro dipartimento servizio clienti per qualunque domanda.

No.	Immagine	Specifica	Quantità
A		M6x10	8
B		M6x30	8
C		St4.2x19	12
D		Fascetta	6
E		St4.2x12	6
F		Chiave a brugola 4x4	1
G		M6x16	4

Lista dei pezzi

No.	Pezzo	Quantità	No.	Pezzo	Quantità
①	Piedi	2	②	Colonna di sollevamento	2
③	Biella	2	④	Trave sinistra	2
⑤	Trave destra	2	⑥	Piastra di supporto	2
⑦	Ricevitore	1	⑧	Vite per ricevitore	3
⑨	Alimentatore	1	⑩	Prolunga	1

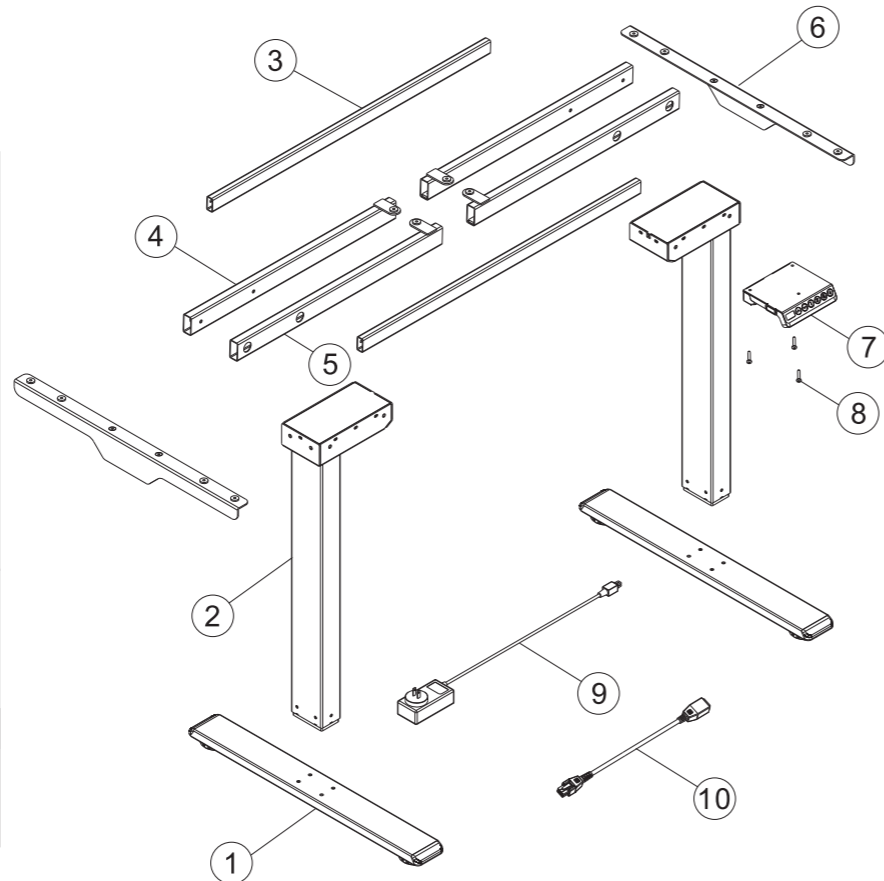

Passo 1

Installare le colonne di sollevamento

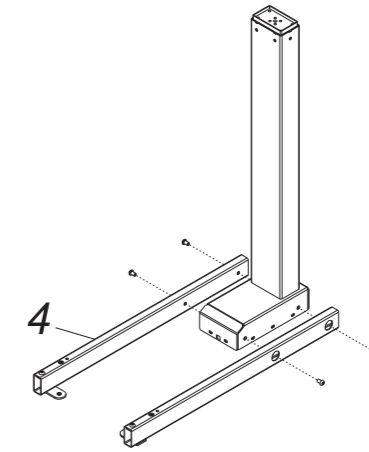
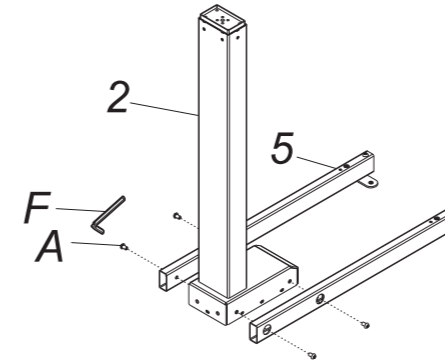

Connettere le colonne di sollevamento (2) con la trave destra e sinistra (4) & (5) utilizzando le vite A. Fissare le colonne di sollevamento con la chiave a brugola 4*4 (F)

Passo 2

Installare la piastra di supporto

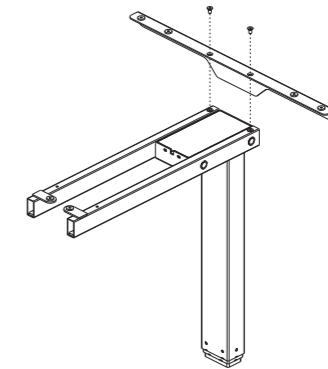
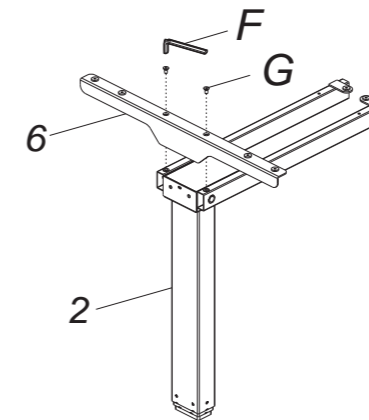

Connettere le colonne di sollevamento (2) con la piastra di supporto (6) utilizzando la vite G.

Passo 3

Installare la biella

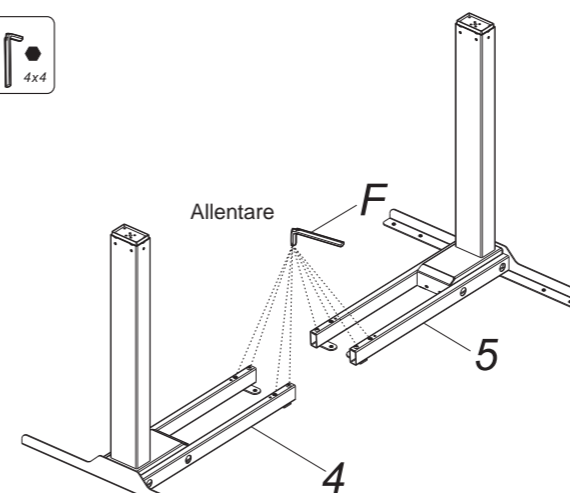

Utilizzare la chiave a brugola 4*4 (F) per allentare le viti nelle travi di supporto destra e sinistra (4) & (5)

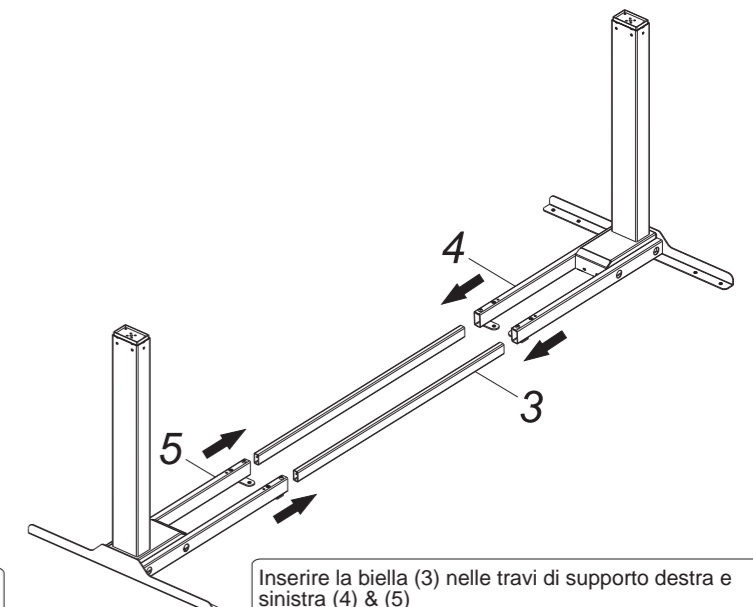

Inserire la biella (3) nelle travi di supporto destra e sinistra (4) & (5)

Passo 4

Installare i piedi

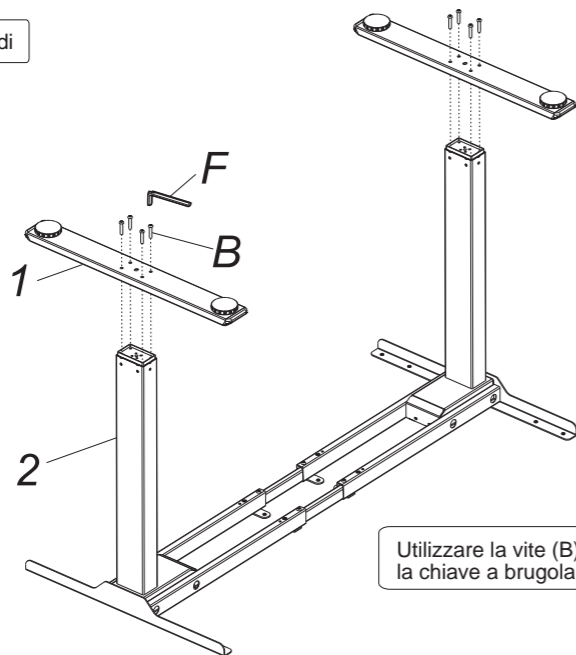
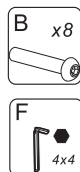

Utilizzare la vite (B) per collegare i piedi (1) & (2) e stringere con la chiave a brugola 4*4 (F)

Passo 5

Installare il piano del tavolo e il ricevitore

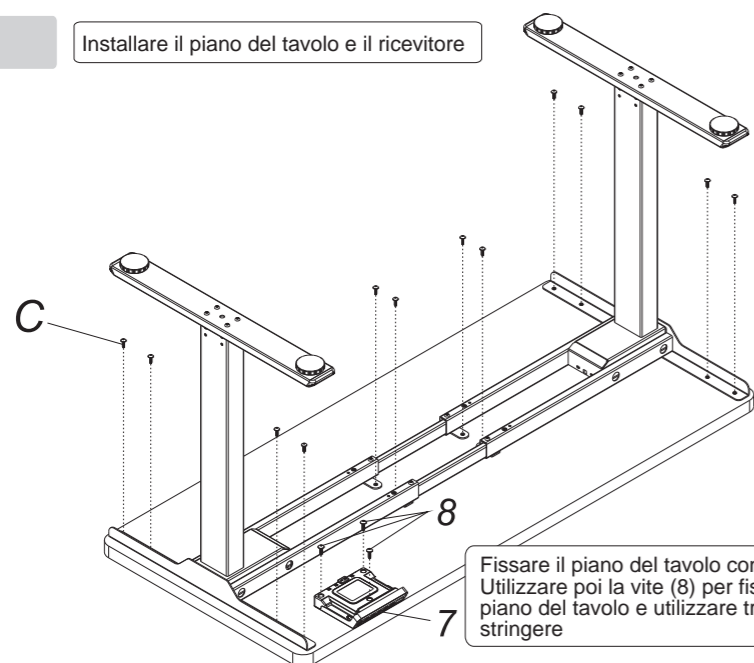
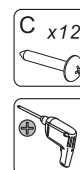

Fissare il piano del tavolo con la vite (C). Utilizzare poi la vite (8) per fissare il ricevitore (7) al piano del tavolo e utilizzare trapano a mano per stringere

! La trave di supporto non può essere forzata al di là di questo foro

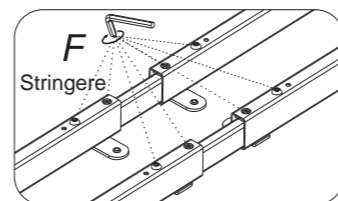
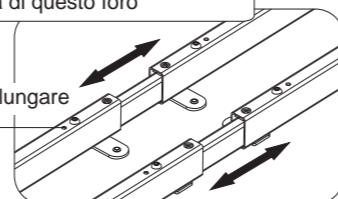

Passo 6

Connettere tutti i cavi al ricevitore

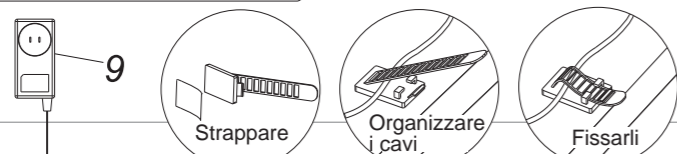

Utilizzare la fascetta (D) per fissare tutti i cavi sul piano del tavolo, o utilizzare la vite (E) per fissare la fascetta (D) in modo ordinato.

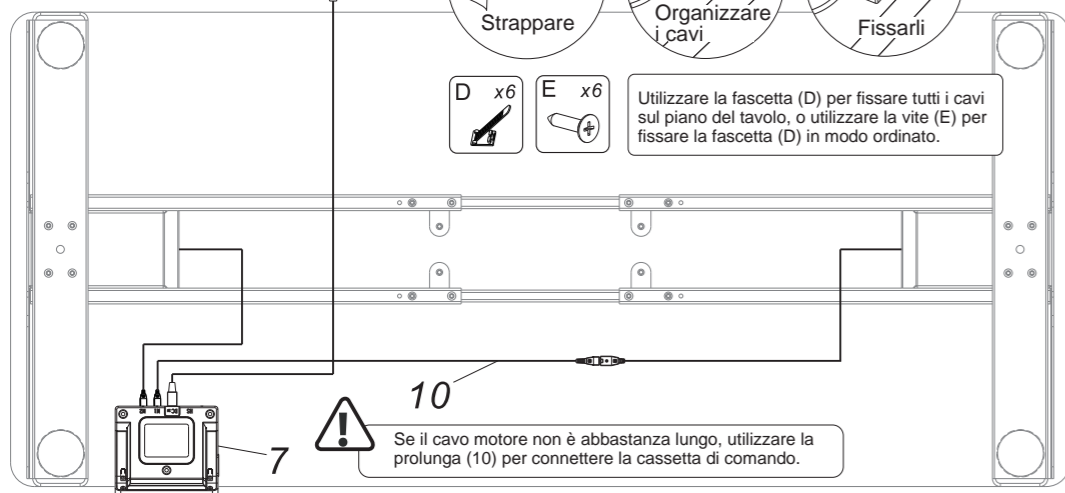

! Se il cavo motore non è abbastanza lungo, utilizzare la prolunga (10) per connettere la cassetta di comando.

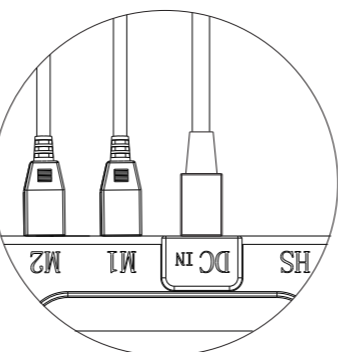

Collegare l'adattatore alla porta DC
Collegare i cavi motore alle porte M1 e M2

Istruzione di funzionamento

Pulsante chiave

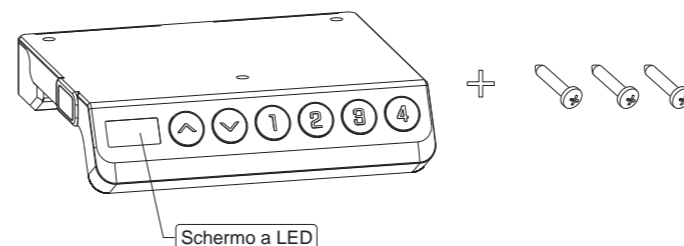

Attaccare prima l'interruttore al piano del tavolo prima di utilizzare la scrivania. Se la scrivania non riesce a sollevarsi, si prega di ripristinare la scrivania prima (premere il pulsante "▼" fino a quando la scrivania raggiunge il punto più basso e si ferma).

Introduzione pulsanti: sono presenti 6 pulsanti che "▲", "▼", "1", "2", "3", "4"
(1) "▲": Muovono la scrivania verso l'alto
(2) "▼": Muovono la scrivania verso il basso
(3) "1": Posizione 1, la prima altezza salvata dall'utente
(4) "2": Posizione 2, la seconda altezza salvata dall'utente
(5) "3": Posizione 3, la terza altezza salvata dall'utente
(6) "4": Posizione 4, la quarta altezza salvata dall'utente

Modificare l'altezza minima visualizzata

Quando l'altezza visualizzata non corrisponde all'altezza reale, regolare l'altezza minima visualizzata per farla corrispondere all'altezza reale.

1. Premere simultaneamente i pulsanti "1" e "2" per 3 secondi per modificare l'altezza minima visualizzata.
2. Quando il numero inizia a lampeggiare, premere il pulsante "▲" o "▼" per aumentare o diminuire l'altezza minima. Successivamente premere il pulsante "4" per salvare la modifica. Il segnale acustico emetterà un bip due volte, indicando che la modifica è stata salvata
3. Ripetere i passi qui descritti per modificare nuovamente l'altezza.

Istruzioni per l'uso

- Funzione sollevamento
L'altezza della scrivania può essere regolata verso l'alto e verso il basso premendo i pulsanti "▲" o "▼", e l'altezza raggiunta sarà visualizzata sullo schermo.
- Funzione memoria altezza
1. Quando la scrivania è ferma, premere a lungo o per tre secondi il pulsante "1", lo schermo mostrerà "5-1", che significa che il salvataggio è andato a buon fine.
2. I pulsanti "2", "3", e "4" hanno tutti la stessa funzione di memorizzare l'altezza del pulsante "1", ripetere i passi sopra descritti per salvare l'altezza delle posizioni corrispondenti 2 o 3 o 4, e lo schermo mostrerà di conseguenza rispettivamente "5-2" o "5-3" o "5-4".
3. A qualsiasi altezza del piano del tavolo, premendo il pulsante "1" o "2" o "3" o "4" si ritornerà automaticamente all'altezza salvata in precedenza.
- Funzione alimentazione 29V DC
1. Durante il movimento della scrivania, la spina bipolare posteriore alla cassetta di controllo non emette un voltaggio di 29V DC.
2. Quando la scrivania è ferma, la spina bipolare posteriore alla cassetta di controllo emetterà un voltaggio di 29V DC.
- Regolazione livello del sensore anticollisione
1. Premere simultaneamente e tenere premuti i pulsanti "▲" e "▼" per 5 secondi per regolare la sensibilità. Una pressione regola un livello di regolazione, 4 livelli sono selezionabili—"R-0", "R-1", "R-2", "R-3".
2. Lo schermo mostra "R-0", ciò significa che la funzione anticollisione è disattivata; lo schermo mostra "R-1", ciò significa bassa sensibilità; lo schermo mostra "R-2", indica sensibilità media; lo schermo mostra "R-3" indica sensibilità alta.
3. Quando la scrivania sale o scende essa arresterà immediatamente il movimento se incontra ostacoli, per prevenire danni.

Risoluzione dei problemi più comuni

I consigli qui di seguito potranno aiutarvi a capire e ad eliminare i normali errori e malfunzionamenti. Se il problema riscontrato non è presente nella lista di seguito contattare il proprio fornitore. Solo il produttore e i professionisti del settore sono in grado di investigare e di correggere questi errori e malfunzionamenti.

Problema riscontrato	Metodo
La scrivania non funziona	controllare che tutti i cavi siano ben collegati
La scrivania si alza lentamente	
La scrivania si muove da sola verso il basso	controllare che non sia sovraccarica, capacità massima di carico: 100kg
Si sta ripristinando in automatico	
Sale ma non scende	Scollegare prima, ricollegare la spina e ripristinare
La scrivania scende ma non sale	
L'altezza superiore o l'altezza inferiore non è sufficiente	Ripristino
La scrivania non si alza	

Attenzione

1. Alimentazione: AC100V-240V, 50/60Hz
2. Temperatura di esercizio: 0-40°C
3. Disconnettere l'alimentazione prima di procedere alla pulizia, togliere la polvere dalla superficie con un panno leggermente umido, fare attenzione a non sgocciolare nelle parti interne, non allentare il connettore
4. L'unità elettrica contiene componenti elettronici, metalli, plastica, cavi etc., quindi smaltirla in conformità alla legislazione in materia di ambiente di ciascun Paese, non smaltire come comune rifiuto domestico
5. Controllare attentamente assicurandosi il montaggio corretto e completo prima dell'utilizzo
6. Familiarizzare con tutte le funzioni e impostazioni di programma del prodotto prima del primo utilizzo
7. I bambini non devono assolutamente giocare sul prodotto in quanto il gioco può causare danni, le quali conseguenze causate dall'uso improprio non saranno a carico del produttore
8. Un leggero rumore causato dalla cinghia trapezoidale o dal sistema frenante non ha alcun effetto sull'utilizzo del prodotto
9. Non pulire il prodotto con materiali corrosivi o abrasivi. Assicurarsi che il detergente utilizzato non sia inquinante
10. Questo prodotto può essere utilizzato dai bambini a partire dagli 8 anni e da persone con capacità fisiche, sensoriali o mentali ridotte o con poca esperienza a condizione che essi siano supervisionati o che siano date loro istruzioni riguardanti l'utilizzo sicuro del prodotto e che comprendano i rischi connessi. I bambini non devono giocare con il prodotto
11. La pulizia e la manutenzione non devono essere effettuate da bambini senza supervisione
12. Se il cavo di alimentazione è danneggiato esso deve essere sostituito dal produttore, da un agente del produttore o da persona parimenti qualificata per evitare pericolo
13. Assicurarsi che non siano presenti fonti di pericolo nel luogo di utilizzo, per es., non lasciare gli attrezzi disordinatamente nella stanza. Fare sempre attenzione ai materiali di imballaggio per evitare ogni possibile pericolo, per es. le buste di plastica possono comportare rischio di soffocamento per i bambini
14. Conservare l'imballaggio originale se necessario in caso di bisogno di trasporto futuro

Smaltimento dei rifiuti



Questo simbolo indica che questo prodotto non deve essere smaltito con altri rifiuti domestici. Per prevenire possibili danni all'ambiente o alla salute umana causati da uno smaltimento incontrollato, riciclarlo responsabilmente per promuovere il riutilizzo sostenibile delle risorse materiali. Per conferire il prodotto usato avvalersi dei sistemi di conferimento e di raccolta o contattare il rivenditore dal quale il prodotto è stato acquistato. Il rivenditore può conferire questo prodotto per un riciclo sicuro per l'ambiente

Hergestellt für:
TecTake GmbH
Tauberweg 41,
D - 97999 Igersheim, Germany
Made in china
Email: verkauf@tectake.de
Web: www.tectake.de

Risoluzione dei problemi più comuni

Codice errore	Problema	Soluzione
E01	Sovraccarico	Non utilizzare per 18 minuti
E02	Surriscaldamento	Non utilizzare per 25 minuti
E03	il motore 1 ha corrente eccessiva	Se la scrivania è in sovraccarico rimuovere i pesi in eccesso, poi premere '▼' per ripristino; Se non è in sovraccarico bisogna soltanto premere '▼' per ripristino
E04	il motore 2 ha corrente eccessiva	Se la scrivania è in sovraccarico rimuovere i pesi in eccesso, poi premere '▼' per ripristino; Se non è in sovraccarico bisogna soltanto premere '▼' per ripristino
E07	il motore 1, errore hall	Controllare e reinserire i cavi nell'unità di controllo, poi premere '▼' per ripristino
E08	il motore 2, errore hall	Controllare e reinserire i cavi nell'unità di controllo, poi premere '▼' per ripristino
E09	Sbilanciamento tra i due lati del tavolo	Controllare la presenza di sostanziali differenze di carico per entrambi i lati del piano del tavolo. In presenza di differenze di carico rimuovere il carico in eccesso da un lato In assenza di differenze di carico, premere '▼' per ripristino
E20	il motore 1, due halls error	Controllare e reinserire i cavi nell'unità di controllo, poi premere '▼' per ripristino
E21	il motore 2, due halls error	Controllare e reinserire i cavi nell'unità di controllo, poi premere '▼' per ripristino
E22	il motore 1, sorgente di corrente e errore hall	Controllare e reinserire i cavi nell'unità di controllo, poi premere '▼' per ripristino
E23	il motore 2, sorgente di corrente e errore hall	Controllare e reinserire i cavi nell'unità di controllo, poi premere '▼' per ripristino
E30	Errore sensore sei assi	Contattare il proprio fornitore o rivenditore
E41	Errore regolazione autobilanciamento	Regolare nuovamente l'equilibrio; se non funziona premere '▼' per ripristino e quindi reregolare l'equilibrio Se ancora non funziona, contattare il proprio fornitore o rivenditore
_OL	Errore scorrimento	Controllare se la scrivania è in sovraccarico, se sì, rimuovere i pesi in eccesso, poi premere '▼' per ripristino
#5f or r5t	Promemoria ripristino necessario	Premere il pulsante '▼' fino a quando la scrivania raggiunge il punto più basso e si ferma
Se appaiono altri codici e il pulsante '▼' non funziona		controllare la connessione dei cavi e scollegare l'alimentazione per almeno 10 secondi. Ricollegare l'alimentazione e premere il pulsante '▼' per attivare il processo di ripristino quando lo schermo mostra "RST" o "rSb". Se le operazioni sopra descritte non risolvono i problemi si prega di contattare il nostro servizio clienti.