

## **Bedienungs- /Montageanleitung für Hallen- Starteinrichtung**

Vielen Dank, dass Sie sich für ein **SPORT-THIEME** Produkt entschieden haben. Damit Sie viel Freude an diesem Produkt haben, erhalten Sie im Folgenden wichtige Hinweise für Ihre Sicherheit sowie den Gebrauch und die Wartung des Gerätes. Lesen Sie bitte diese Anleitung vollständig durch, bevor Sie mit der Montage bzw. Nutzung beginnen:

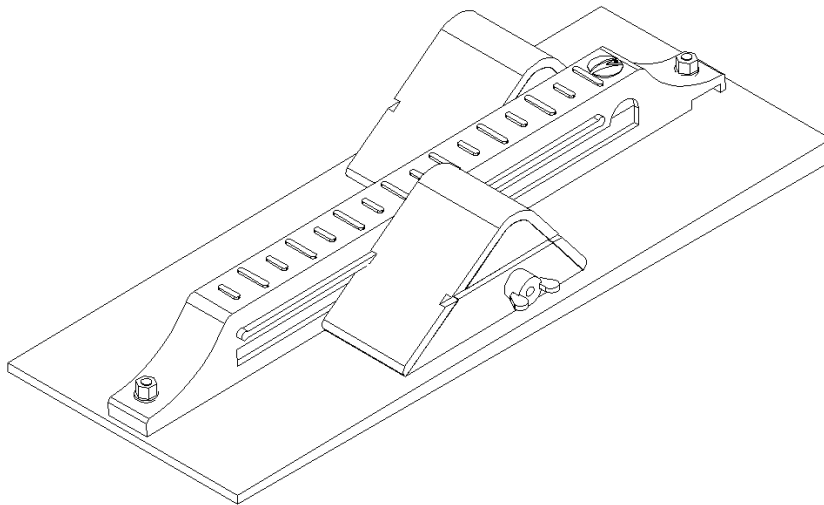

**Abb. 1: Hallen- Starteinrichtung**

Bitte Überprüfen Sie die Lieferung auf Vollständigkeit:

- ① 1 x Startschiene mit Grundplatte
- ② 2 x Aluminium- Klötze mit Regupol- Belag
- ③ 2 x Befestigungsschraube
- ④ 2 x Flügelmutter

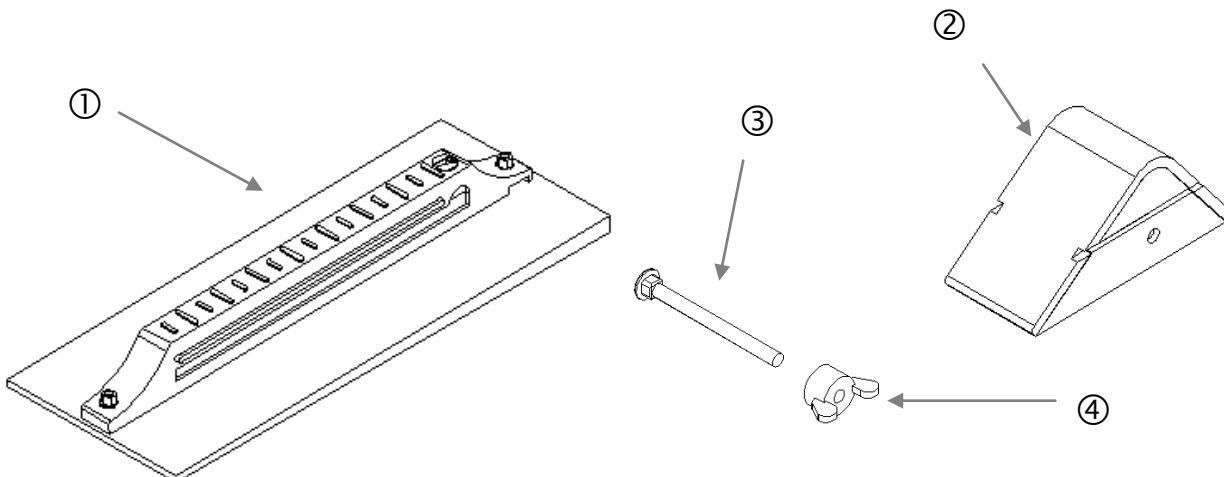

### **Montage-/ Bedienungsanleitung**

1. Stecken Sie die Befestigungsschraube<sup>③</sup> durch die Bohrung des Aluminium-Klotzes<sup>②</sup> und arretieren Sie diese mit Hilfe der Flügelmutter<sup>④</sup> (Abb.2).

Hinweis: Drehen Sie die Flügelmutter<sup>④</sup> eine Umdrehung auf die SchLOSSschraube<sup>③</sup> .  
Der Schraubenkopf muss flexibel bleiben!

2. Stecken Sie den Schraubenkopf durch die Öffnung in der Startschiene<sup>①</sup> (Abb.4).
3. Schieben Sie den Klotz<sup>②</sup> in Ihre gewünschte Startposition und drehen Sie den Startklotz mit Hilfe der Flügelmutter<sup>④</sup> jetzt fest.
4. Zur Positionsänderung der Klötze<sup>②</sup> lösen Sie die Flügelmutter<sup>④</sup> und schieben den Klotz<sup>②</sup> entlang der Führungsnut in die gewünschte Position (Abb.5). Danach drehen Sie die Flügelmutter<sup>④</sup> wieder fest.

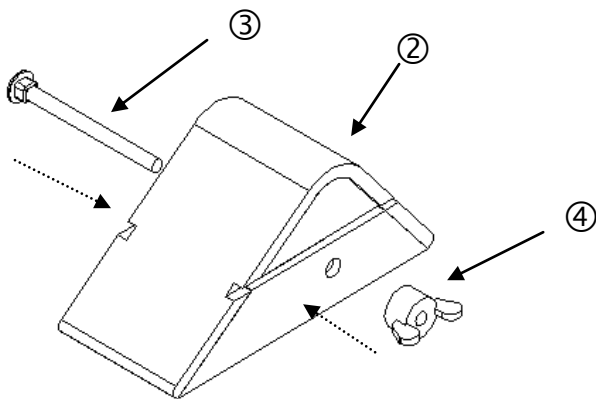

**Abb. 2: Startklotz mit Befestigungsmaterial**

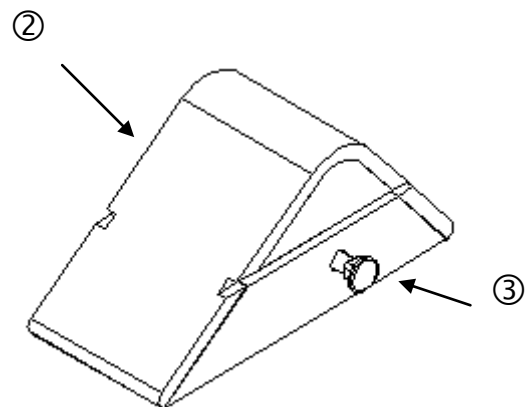

**Abb. 3: Startklotz mit Schraubenkopf**

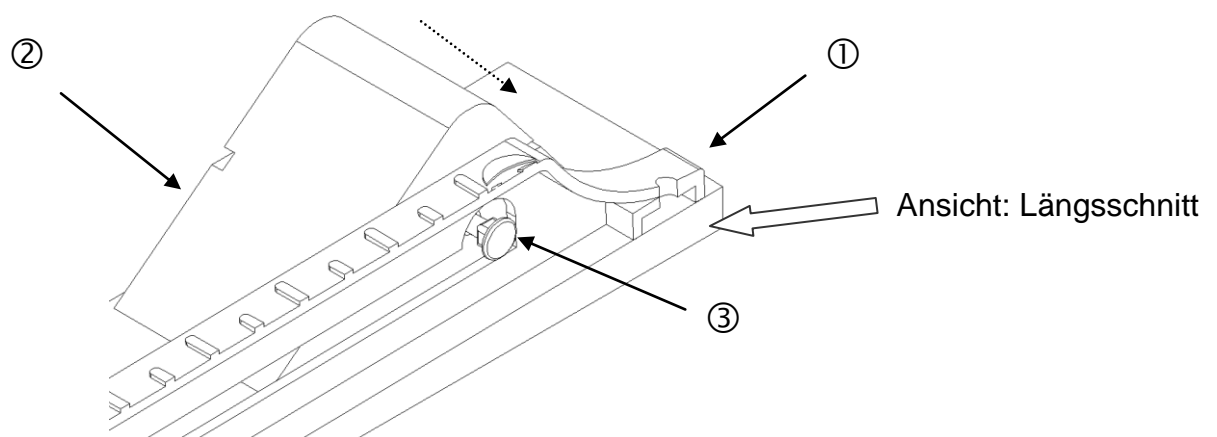

**Abb. 4: Startklotz in der Führungsschiene**

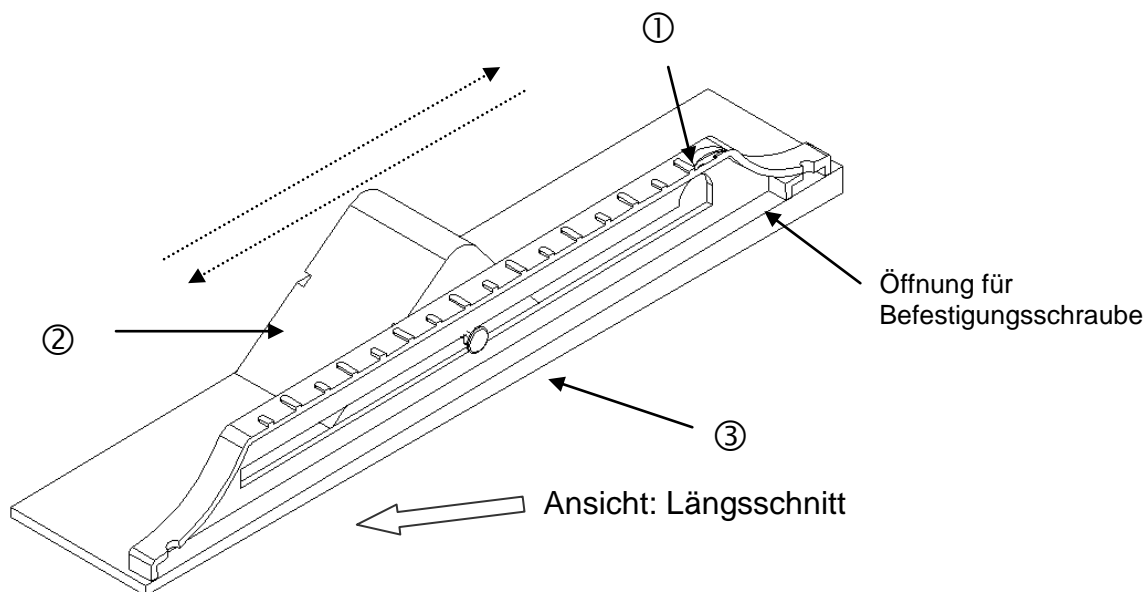

**Abb. 5: Positionsänderung des Startklotzes entlang der Führungsschiene**

Achten Sie darauf, dass die Grundplatte mit der abgechrägten Seite zur Laufbahn gerichtet ist!

Die Starteinrichtung ist ausschließlich für den Einsatz in der Halle konzipiert und ist aus diesem Grund mit einem Anti- Glidebelag ausgestattet.

Bei einem Einsatz auf losem körnigem Untergrund bietet die Starteinrichtung keinen ausreichenden Halt und Standfestigkeit!

Vergewissern Sie sich vor jedem Start, dass die Startklötze fest arretiert sind und bei einem Startversuch nicht nach hinten rutschen!

**Achtung: Das Gerät nicht überlasten oder beklettern!**



### **Wartungshinweise und Pflege**

**Hinweis:** Führen Sie in regelmäßigen Abständen eine Sichtprüfung durch. Aufgrund unserer kontinuierlichen Qualitätsprüfung der Produkte können sich technische Änderungen ergeben, die zu geringfügigen Abweichungen in der Anleitung führen kann. Kontrollieren Sie regelmäßig die Schraubverbindungen auf ihren festen Sitz. Prüfen Sie das Gerät auf eventuelle Beschädigungen, und tauschen Sie verschlissene Teile aus.

Für Fragen stehen wir Ihnen gerne zu Verfügung.

Ihr **Sport-Thieme** Team