

GRAEF.

DE Bedienungsanleitung

EN Operating instructions

FR Mode d'emploi

NL Gebruiksaanwijzing

IT Manuale d'uso

ES Manual de instrucciones

DK Brugsanvisning

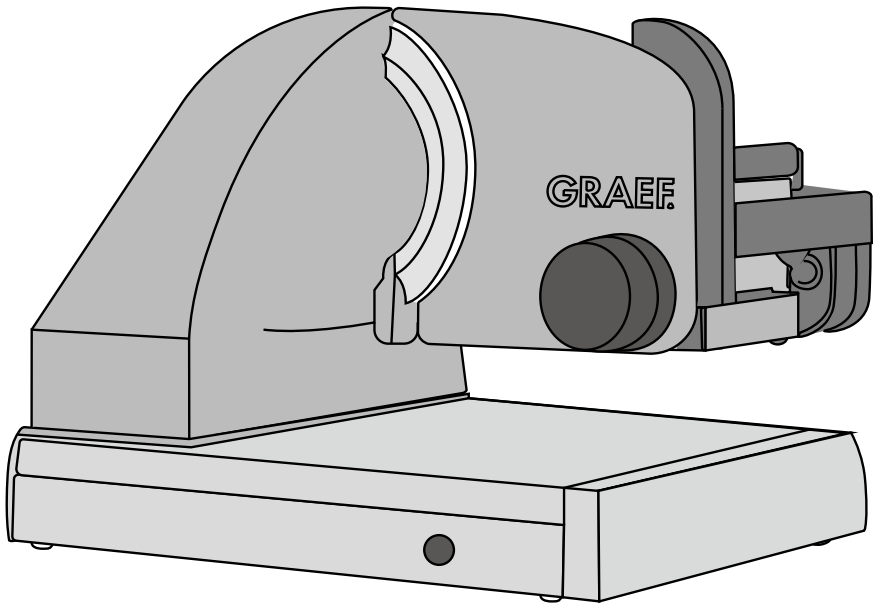

PRODUKTBESCHREIBUNG

DE

EN

FR

NL

IT

ES

DK

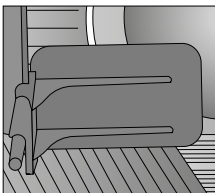
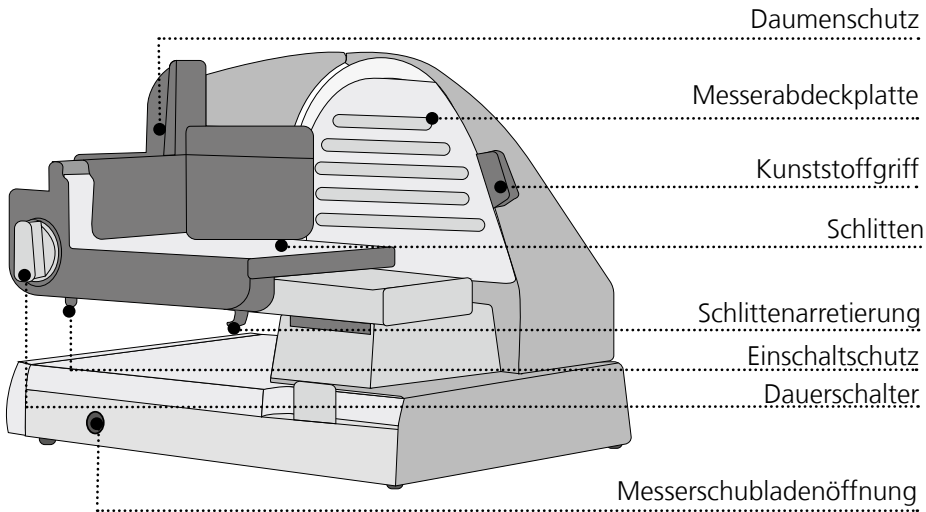
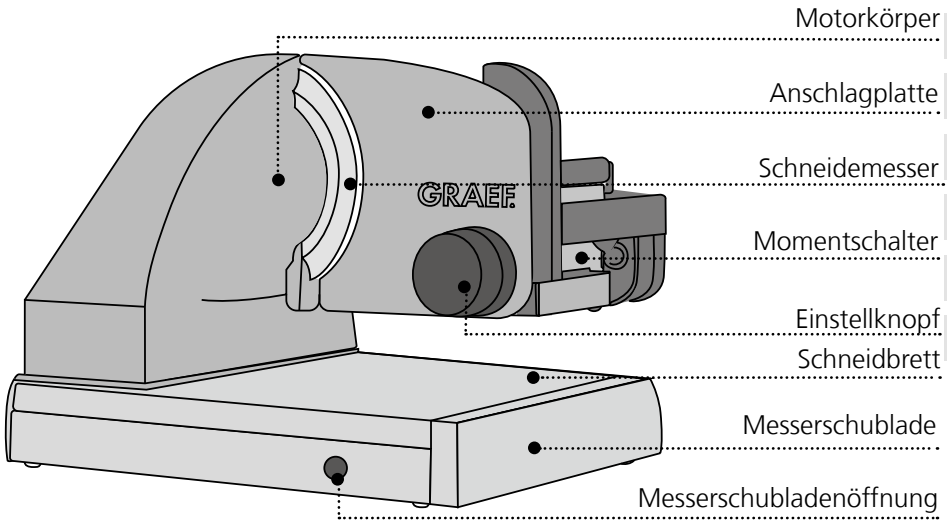

VORWORT

Sehr geehrte Kundin, sehr geehrter Kunde, mit dem professionellen Alles-schneider Sliced Kitchen haben Sie eine gute Wahl getroffen. Sie haben ein anerkanntes Qualitätsprodukt erworben. Wir danken Ihnen für Ihren Kauf und wünschen Ihnen viel Freude mit Ihrem neuen Alleschneider.

INFORMATIONEN ZU DIESER BEDIENUNGSANLEITUNG

Diese Bedienungsanleitung gibt Ihnen wichtige Hinweise für die Inbetriebnahme, die Sicherheit, den bestimmungsgemäßen Gebrauch und die Pflege des Alleschneiders (nachfolgend als Gerät bezeichnet). Sie muss ständig am Gerät verfügbar sein. Sie ist von jeder Person zu lesen und anzuwenden, die mit der

- Inbetriebnahme,
- Bedienung,
- Störungsbehebung und / oder
- Reinigung des Gerätes beauftragt ist.

Bewahren Sie diese Bedienungsanleitung auf und geben Sie sie mit dem Gerät an den Nachbesitzer weiter. Diese Bedienungsanleitung kann nicht jeden denkbaren Aspekt berücksichtigen. Für weitere Informationen oder bei Problemen, die in dieser Anleitung nicht oder nicht ausführlich genug behandelt werden, wenden Sie sich bitte an den Graef-Kundendienst oder an Ihren Fachhandel.

WARNHINWEISE

In der vorliegenden Bedienungsanleitung werden folgende Warnhinweise und Signalwörter verwendet:

WARNUNG

Dies warnt vor möglicherweise gefährlichen Situation. Die Nicht-

beachtung des Hinweises kann zu schweren Verletzungen oder sogar zum Tode führen.

VORSICHT

Dies weist auf eine möglicherweise gefährliche Situation hin. Bei Nichtbeachtung des Hinweises können Sachschäden entstehen.

WICHTIG!

Dies weist auf Anwendungstipps und andere besonders wichtige Informationen hin!

ALLGEMEINE SICHERHEITSHINWEISE

Dieses Gerät entspricht den relevanten Sicherheitsbestimmungen.

Beachten Sie für einen sicheren Umgang damit die folgenden Hinweise:

- Ein Unsachgemäßer Gebrauch kann zu Personen- und Sachschäden führen.
- Kontrollieren Sie das Gerät vor der Verwendung auf äußere sichtbare Schäden an Gehäuse, Anschlusskabel und -stecker. Nehmen Sie ein beschädigtes Gerät nicht in Betrieb.
- Ist die Anschlussleitung beschädigt, darf sie, um Gefährdungen zu vermeiden, nur durch den Hersteller, seinen Kundendienst oder eine ähnlich qualifizierte Person ersetzt werden.
- Reparaturen dürfen nur von einem Fachmann oder vom

Graef-Kundendienst ausgeführt werden. Durch unsachgemäße Reparaturen können erhebliche Gefahren für den Benutzer entstehen. Zudem erlischt der Garantieanspruch.

- Defekte Bauteile dürfen ausschließlich gegen Original-Ersatzteile ausgetauscht werden. Nur bei diesen Teilen ist gewährleistet, dass sie die Sicherheitsanforderungen erfüllen.
- Dieses Gerät darf nicht von Kindern benutzt werden.
- Das Gerät und seine Anschlusleitung sind von Kindern fernzuhalten.
- Geräte können von Personen mit reduzierten physischen, sensorischen oder mentalen Fähigkeiten oder einem Mangel an Erfahrung und/oder Wissen benutzt werden, sofern sie beaufsichtigt werden oder im sicheren Gebrauch des Gerätes unterwiesen wurden und mögliche Gefahren verstanden haben.
- Kinder dürfen nicht mit dem Gerät spielen.
- Das Gerät ist nicht darauf ausgelegt, mit einer externen Zeitschaltuhr oder einer separaten Fernsteuerung betrieben zu werden.
- Die Zuleitung bitte immer am Anschlussstecker aus der Steckdose ziehen, nicht am An-

schlusskabel.

- Achten Sie darauf, dass das Stromkabel nirgendwo hängen bleibt, dies könnte dazu führen, dass das Gerät herunterfällt.
- Verpackungsmaterialien dürfen nicht zum Spielen verwendet werden. Es besteht Erststickerungsgefahr.
- Vor dem Zusammenbau, dem Auseinandernehmen oder dem Reinigen ist das Gerät stets vom Netz zu trennen, ebenso, wenn es nicht beaufsichtigt wird.

GEFAHR DURCH ELEKTRISCHEN STROM

⚠️ WARNUNG!

Bei Kontakt mit unter Spannung stehenden Leitungen oder Bauteilen besteht Lebensgefahr!

Beachten Sie die folgenden Sicherheitshinweise, um eine Gefährdung durch elektrischen Strom zu vermeiden:

- Benutzen Sie das Gerät nicht, wenn das Stromkabel oder der Stecker beschädigt ist.
- Lassen Sie in diesem Fall vor der Weiterbenutzung des Gerätes durch den Graef-Kundendienst oder eine autorisierte Fachkraft eine neue Anschluss-
- leitung installieren.
- Öffnen Sie auf keinen Fall das Gehäuse des Gerätes. Werden spannungsführende Anschlüsse berührt oder wird der elektrische und mechanische Aufbau verändert, besteht Stromschlaggefahr.

- Niemals unter Spannung stehende Teile berühren. Dies kann einen elektischen Schlag verursachen und sogar zum Tode führen.

BESTIMMUNGSGEMÄSSE VERWENDUNG

Dieses Gerät ist nicht für den gewerblichen Gebrauch bestimmt. Benutzen Sie den Allerschneider nur in geschlossenen Räumen. Sie können mit ihm Brot, Schinken, Wurst, Käse, Möhren, Gurken, Obst, Gemüse etc. schneiden. Schneiden Sie keinesfalls harte Gegenstände wie etwa gefrorene Lebensmittel, Knochen, Holz, Bleche o. Ä. Eine andere oder darüber hinausgehende Benutzung gilt als nicht bestimmungsgemäß. Dieses Gerät ist für den Gebrauch im Haushalt bestimmt.

VORSICHT!

Von dem Gerät können bei nicht bestimmungsgemäßer Verwendung Gefahren ausgehen.

- Das Gerät ausschließlich bestimmungsgemäß verwenden.
- Die in dieser Bedienungsanleitung beschriebenen Vorgehensweisen einhalten.

Ansprüche jeglicher Art wegen Schäden aus nicht bestimmungsgemäßer Verwendung sind ausgeschlossen. Das Risiko trägt allein der Betreiber.

HAFTUNGSBESCHRÄNKUNG

Alle in dieser Bedienungsanleitung enthaltenen technischen Informationen, Daten und Hinweise für die Installation, den Betrieb und die Pflege entsprechen dem letzten Stand bei Drucklegung und erfolgen unter Berücksichtigung unserer bisherigen Erfahrungen und Erkenntnis-

se nach bestem Wissen. Aus den Angaben, Abbildungen und Beschreibungen in dieser Anleitung können keine Ansprüche hergeleitet werden.

Der Hersteller übernimmt keine Haftung für Schäden aufgrund von:

- Nichtbeachtung der Anleitung
- Nicht bestimmungsgemäßer Verwendung
- Unsachgemäßen Reparaturen
- Technischen Veränderungen
- Verwendung nicht zugelassener Ersatzteile

Übersetzungen werden nach bestem Wissen erstellt. Wir übernehmen keine Haftung für Übersetzungsfehler. Verbindlich bleibt allein der ursprüngliche deutsche Text.

KUNDENDIENST

Wenn Ihr Graef-Gerät einen Schaden hat, wenden Sie sich bitte an Ihren Fachhändler oder an den Graef-Kundendienst unter 02932-9703677 oder schreiben Sie uns eine E-Mail an service@graef.de

AUSPACKEN

Beim Auspacken des Gerätes gehen Sie wie folgt vor:

- Entnehmen Sie das Gerät aus dem Karton.
- Entfernen Sie alle Verpackungsteile.
- Entfernen Sie eventuelle Aufkleber am Gerät (nicht das Typenschild).

ENTSORGUNG DER VERPACKUNG

Die Verpackung schützt das Gerät vor Transportschäden. Die Verpackungsmaterialien sind nach Umweltverträglichkeit und entsorgungstechnischen Gesichtspunkten ausgewählt und deshalb

recyclbar. Die Rückführung der Verpackung in den Materialkreislauf spart Rohstoffe und verringert das Abfallaufkommen. Entsorgen Sie nicht mehr benötigte Verpackungsmaterialien an den Sammelstellen für das Verwertungssystem »Grüner Punkt«.

WICHTIG!

Heben Sie wenn möglich die Original-Verpackung während der Garantiezeit des Gerätes auf, um es im Garantiefall ordnungsgemäß verpacken und transportieren zu können.



ENTSORGUNG DES GERÄTES

Dieses Produkt darf am Ende seiner Lebensdauer nicht über den normalen Hausmüll entsorgt werden. Das Symbol auf dem Produkt und in der Gebrauchsanleitung weist darauf hin. Die Werkstoffe sind gemäß ihrer Kennzeichnung wiederverwertbar. Mit der Wiederverwendung, der stofflichen Verwertung oder anderen Formen der Verwertung von Altgeräten leisten Sie einen wichtigen Beitrag zum Schutz unserer Umwelt. Bitte fragen Sie bei Ihrer Gemeindeverwaltung nach der zuständigen Entsorgungsstelle.

ANFORDERUNGEN AN DEN AUFSTELLORT

Für einen sicheren und fehlerfreien Betrieb des Gerätes muss der Aufstellort folgende Voraussetzungen erfüllen:

- Das Gerät muss auf einer festen, ebenen, waagerechten und rutschfesten Unterlage mit ausreichender Tragkraft aufgestellt werden.
- Achten Sie darauf, dass das Gerät nicht umfallen kann.
- Wählen Sie den Aufstellort so, dass Kinder nicht das Messer des Gerätes

oder die Zuleitung berühren können.

- Benutzen Sie das Gerät niemals im Freien und bewahren Sie es an einem trockenen Ort auf.
- Das Gerät ist nicht für den Einbau in einen Wand- oder einen Einbauschränk gedacht.
- Stellen Sie das Gerät nicht in einer heißen, nassen oder feuchten Umgebung auf.
- Die Steckdose muss leicht zugänglich sein, sodass der Stecker notfalls leicht gezogen werden kann.

VORSICHT!

Beachten Sie die folgenden Sicherheitshinweise, um Gefahren und Sachschäden zu vermeiden:

- Das sehr scharfe Messer kann Körperteile abtrennen. Gefährdet sind besonders Ihre Finger.
- Greifen Sie aus diesem Grund nicht in den Raum zwischen Anschlagplatte und Messer, solange die Anschlagplatte nicht vollständig geschlossen ist, d. h. auf (unter „0“) gestellt ist.

ELEKTRISCHER ANSCHLUSS

Für einen sicheren und fehlerfreien Betrieb des Gerätes sind beim elektrischen Anschluss folgende Hinweise zu beachten:

- Vergleichen Sie vor dem Anschließen die Anschlussdaten (Spannung und Frequenz) auf dem Typenschild mit denen Ihres Stromnetzes. Diese Daten müssen übereinstimmen, damit keine Schäden am Gerät auftreten. Im Zweifelsfall fragen Sie eine Elektrofachkraft.
- Die Steckdose muss mindestens über einen 10-A-Sicherungsschutzschalter abgesichert sein.

- Vergewissern Sie sich, dass das Stromkabel unbeschädigt ist und nicht über heiße Flächen oder scharfe Kanten verlegt wird.
- Das Anschlusskabel darf nicht straff gespannt sein.
- Die elektrische Sicherheit des Gerätes ist nur dann gewährleistet, wenn es an ein vorschriftsmäßig installiertes Schutzleitersystem angeschlossen wird. Der Betrieb an einer Steckdose ohne Schutzleiter ist verboten. Lassen Sie im Zweifelsfall die Hausinstallation durch eine Elektrofachkraft überprüfen. Der Hersteller übernimmt keine Verantwortung für Schäden, die durch einen fehlenden oder unterbrechen Schutzleiter verursacht werden.

VOR DEM ERSTGEBRAUCH

Wischen Sie vor dem Erstgebrauch das Messer der Maschine mit einem feuchten Tuch ab, um eventuelle Produktionsrückstände zu beseitigen. Siehe Reinigung.

VORSICHT!

- **Scharfes Messer!**
- **Gehen Sie beim Abwischen des Messers mit aller Sorgfalt vor.**

EINSCHALTSCHUTZ

Dieses Gerät ist zur Sicherung gegen unbefugte Benutzung mit einem Einschaltenschutz ausgerüstet. Der unter dem Schlitten angebrachte Einschaltenschutz wird ohne Druck auf die Sicherheitschalttaste mit dem Finger in Richtung Einstellknopf gedrückt. Ein Anschalten des Gerätes ist nur bei Entriegelung möglich.

INBETRIEBNAHME

VORSICHT!

Beachten Sie die folgenden Sicherheitshinweise, um Gefahren und Sachschäden zu vermeiden:

- Fassen Sie nicht mit den Fingern in das Messer. Dieses ist sehr scharf und kann diverse Verletzungen verursachen.
- Das drehende Messer kann Körperteile abtrennen.
- Gefährdet sind Ihre Finger, besonders der Daumen.
- Kontrollieren Sie, ob die Messerabdeckplatte richtig an der Maschine befestigt ist.

BENUTZUNG DES ALLESSCHNEIDERS

WICHTIG!

Das Gerät darf nicht ohne Restehalter benutzt werden, es sei denn, Größe und Form des Schneidgutes lassen seinen Gebrauch nicht zu.

VORSICHT!

Scharfes Messer!

- Stecken Sie den Stecker in die Steckdose.
- Legen Sie das Schneidgut auf den Schlitten.
- Setzen Sie den Restehalter auf die Schlittenrückwand an das Schneidgut.
- Stellen Sie die gewünschte Schnittstärke ein.
- Drücken Sie entweder den Daumen gegen den Momentschalter oder drehen Sie den Dauerschalter im Uhrzeigersinn bis zum Endanschlag.
- Schneidgut leicht gegen den Anschlag drücken.
- Den Schlitten gleichmäßig gegen das Messer führen.
- Nehmen Sie den Daumen von dem

Momentschalter oder drehen Sie den Dauerschalter gegen den Uhrzeigersinn um den Schneidvorgang zu beenden.

TIPP

- Weiches Schneidgut (z. B. Käse oder Schinken) lässt sich am besten gekühlt schneiden.
- Weiches Schneidgut lässt sich besser schneiden, wenn Sie es langsam vorschieben
- Gurken oder Möhren sollten vor dem Schneiden auf eine einheitliche Länge gebracht werden.

WICHTIG!

Nach einem Dauerbetrieb von 10 Minuten den Motor 1 Stunde abkühlen lassen.

MESSERSCHUBLADE UND SCHNEIDBRETT

Das praktische Schneidbrett aus geöltem Buchenholz dient zur Vergrößerung der Schneidfläche, indem Sie es ein Stück hervorziehen. Wenn Sie das Schneidbrett ganz herausnehmen und umdrehen erhalten Sie eine nützliche, dekorative Schneidgutunterlage mit Safrille. In die Bodenplatte ist eine Buchenholzschublade integriert. In Verbindung mit der beidseitigen Kindersicherung dient sie als sicherer Aufbewahrungsort für Ihre Küchenmesser. Zum Öffnen der Schublade drücken Sie gleichzeitig die beiden Kindersicherungsknöpfe, die sich rechts und links an der Bodenplatte befinden. Sie können die Schublade zur Reinigung ganz herausnehmen, indem Sie diese bis zum Endanschlag ziehen und beide Kindersicherungsknöpfe drücken. Beim Einschieben rastet der Endanschlag selbsttätig und hörbar ein. Die pflegeleichten Buchenholzteile dür-

fen nicht in der Spülmaschine gereinigt werden! Säubern Sie die Holzteile nur mit einem feuchten Tuch. Beim Verblasen der Holzfarbe hilft ein Einreiben mit Speiseöl.

REINIGUNG AUSSEN

VORSICHT!

Beachten Sie die folgenden Sicherheitshinweise, bevor Sie mit der Reinigung des Gerätes beginnen:

- Schalten Sie das Gerät vor dem Reinigen aus und ziehen Sie den Netzstecker aus der Steckdose.
- Lassen Sie das Gerät vor jeder Reinigung abkühlen.
- Benutzen Sie keine aggressiven oder scheuernden Reinigungsmittel und keine Lösungsmittel.
- Kratzen Sie hartnäckige Verschmutzungen nicht mit harten Gegenständen ab.
- Geben Sie das Gerät nicht in die Spülmaschine und halten Sie es nicht unter fließendes Wasser.

Reinigen Sie die Außenfläche des Gerätes mit einem weichen, angefeuchteten Tuch. Bei starker Verschmutzung kann ein mildes Reinigungsmittel verwendet werden.

WERTERHALT DER MESSER

Für eine lang anhaltende Schärfe und den Werterhalt Ihres Graef-Messers empfehlen wir Ihnen, es regelmäßig zu reinigen, besonders nach dem Aufschneiden von gepökeltem Fleisch bzw. Schinken. Diese Lebensmittel enthalten Salze, die, wenn sie länger auf der Messeroberfläche verbleiben, sogar zur Bildung von Flugrost führen können (auch auf „rostfreiem“ Edelstahl). Beim Aufschneiden von Schneidgut, das viel

Wasser enthält, z. B. Tomaten oder Gurken, kann sich durch mangelnde oder falsche (zu „nasse“) Reinigung ebenfalls Flugrost auf der Messeroberfläche bilden. Daher empfehlen wir Ihnen, das Messer direkt nach Gebrauch mit einem feuchten Tuch und gegebenenfalls etwas Spülmittel zu reinigen. Bitte schrauben Sie von Zeit zu Zeit auch einmal das Messer ab und reinigen Sie das Gerät von innen. Besonders dann, wenn „saftiges“ Schneidgut (Gemüse, Obst, Braten etc.) geschnitten wurde. Behandeln Sie das Messer mit aller Sorgfalt.

REINIGUNG UND PFLEGE

WICHTIG!

Beachten Sie die folgenden Sicherheitshinweise, bevor Sie mit der Reinigung des Gerätes beginnen:

- Stellen Sie sicher, dass das Gerät ausgeschaltet und nicht an das Stromnetz angeschlossen ist.
- Kontrollieren Sie, ob der Anschlag geschlossen ist (die Messerschneide muss abgedeckt sein).
- Benutzen Sie keine aggressiven oder scheuernden Reinigungsmittel und keine Lösungsmittel.
- Kratzen Sie hartnäckige Verschmutzungen nicht mit harten Gegenständen ab. Gerät nicht mit Wasser abspülen oder in Wasser tauchen.

SCHLITTEN ABNEHMEN

- Um den Schlitten besser zu reinigen, lässt sich dieser von dem Gerät abnehmen.
- Drücken Sie die Schlittenarretierung mit dem Finger nach oben.
- Halten Sie die Schlittenarretierung gedrückt und ziehen Sie den Schlitten zu sich heran.

- Reinigen Sie alle Teile mit einem feuchten Tuch oder unter fließendem Wasser.
- Wichtig: Den Schlitten nicht im Geschirrspüler reinigen!
- Bitte geben Sie einmal im Monat einige Tropfen harzfreies Öl oder Vaseline auf die Schlittenführung. Überschüssiges Öl/Vaseline mit einem weichen Baumwolltuch entfernen.

ABNAHME DER MESSERABDECKPLATTE

VORSICHT!

Scharfes Messer!

- Ziehen Sie den Stecker aus der Steckdose.
- Nehmen Sie den Schlitten ab.
- Drehen Sie die Messerabdeckplatte an dem schwarzen Kunststoffgriff nach oben bis dieser senkrecht über dem Motorkörper steht. Hierbei ist in der Ausgangsposition zunächst der Einrastpunkt zu überwinden.
- Nun können Sie diese durch leichten Druck dagegen, vom Messer weg abnehmen.
- Lösen Sie das Messer indem Sie mit einer Münze die Messerschraube im Uhrzeigersinn drehen.
- Nehmen Sie das Messer vorsichtig von der Maschine ab.

VORSICHT!

Gehen Sie bei der Reinigung des Messers mit aller Sorgfalt vor.

- Reinigen Sie die Innen-seite des Messers mit einem feuchten Tuch.
- Nehmen Sie den schwarzen Abstreifring von der Maschine.
- Reinigen Sie den Abstreifring mit einem feuchten Tuch.
- Reinigen Sie den Innenteil der

Maschine mit einem feuchten Tuch.

WICHTIG!

Geben Sie das Messer niemals in die Spülmaschine, dies kann die Schärfe und die Korrosionsbeständigkeit beeinträchtigen (Salz greift das Messer an). Ein weiterer Gefahrenpunkt ist die Handhabung des Messers beim Be- und Entladen der Spülmaschine.

MASCHINE INNEN EIFETTEN

Regelmäßiges Einfetten erhöht die Lebensdauer Ihres Gerätes. Verwenden Sie dazu ausschließlich Graef-Vaseline, dies ist auf unsere Geräte abgestimmt. Sie erhalten es in unserem Online-Shop über haushalt.graef.de/shop unter der Artikel-Nr. 141842.

VORSICHT!

- Scharfes Messer!
- Gehen Sie beim Einfetten des Messers mit aller Sorgfalt vor.
- Fetten Sie mit Vaseline das Zahnrad ein.
- Fetten Sie mit Vaseline den Messerbolzen ein.
- Fetten Sie mit Vaseline auch die Messerschraube ein.
- Stecken Sie den Abstreifring wieder an das Gerät.
- Fetten Sie den Abstreifring mit Vaseline ein.
- Messer und Messerabdeckplatte wieder einsetzen.

REGELMÄSSIGES EIFETTEN

WICHTIG!

Fetten Sie die Maschine regelmäßig ein:

- Bei häufigem Gebrauch alle 2 bis 3 Tage.

- Wenn die Maschine 10 Minuten am Tag läuft, alle 14 Tage.
- Verwenden Sie ausschließlich die Graef-Vaseline.

ZUBEHÖR

Weiteres Zubehör können Sie in unserem Online-Shop haushalt.graef.de/shop oder bei Ihrem Fachhändler bestellen.



Artikel-Nr. 141842

- Beutel Vaseline (5 g)

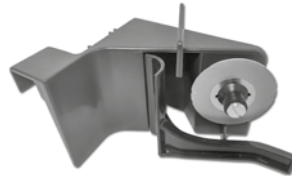

Artikel-Nr. 1000

- Diamant-Messerschärfer für glatte Messer, Ø 170 mm



Artikel-Nr. 1051

- MiniSlice-Aufsatz

DE

EN

FR

NL

IT

ES

DK

10 JAHRE MOTORGARANTIE

Für dieses Produkt übernehmen wir zusätzlich beginnend vom Verkaufsdatum 120 Monate Motorgarantie. Ihre gesetzlichen Gewährleistungsansprüche nach § 439 ff. BGB-E bleiben von dieser Regelung unberührt. In der Garantie nicht enthalten sind Schäden, die durch unsachgemäße Behandlung oder Einsatz entstanden sind sowie Mängel, welche die Funktion oder den Wert des Gerätes nur geringfügig beeinflussen. Weitergehend sind Transportschäden, soweit wir dies nicht zu verantworten haben, vom Garantieanspruch ausgeschlossen. Für Schäden, die durch eine nicht von uns oder eine unserer Vertretungen durchgeführte Reparatur entstehen, ist ein Garantieanspruch ausgeschlossen. Bei berechtigten Reklamationen werden wir das mangelhafte Produkt nach unserer Wahl reparieren oder gegen ein mangel freies Produkt austauschen.

PRODUCT DESCRIPTION

DE

EN

FR

NL

IT

ES

DK

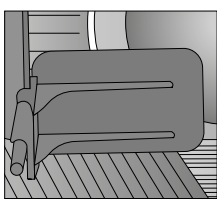
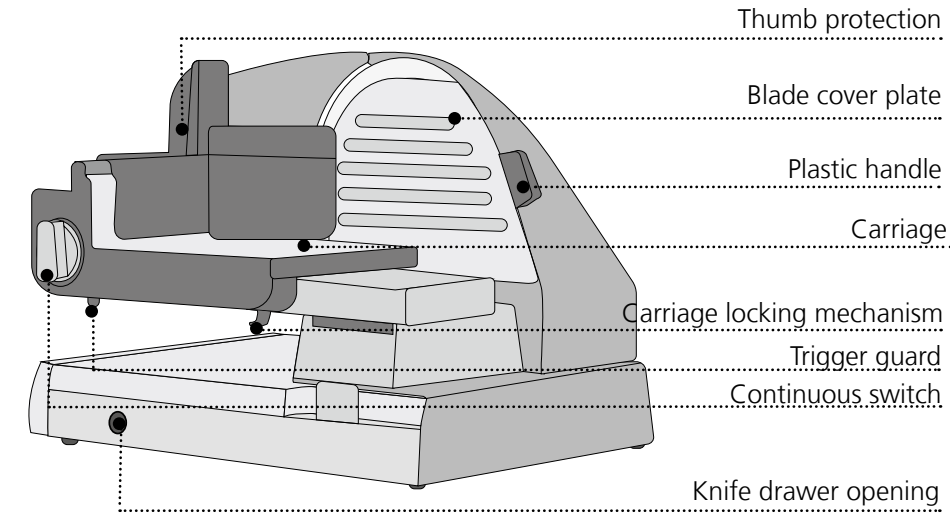
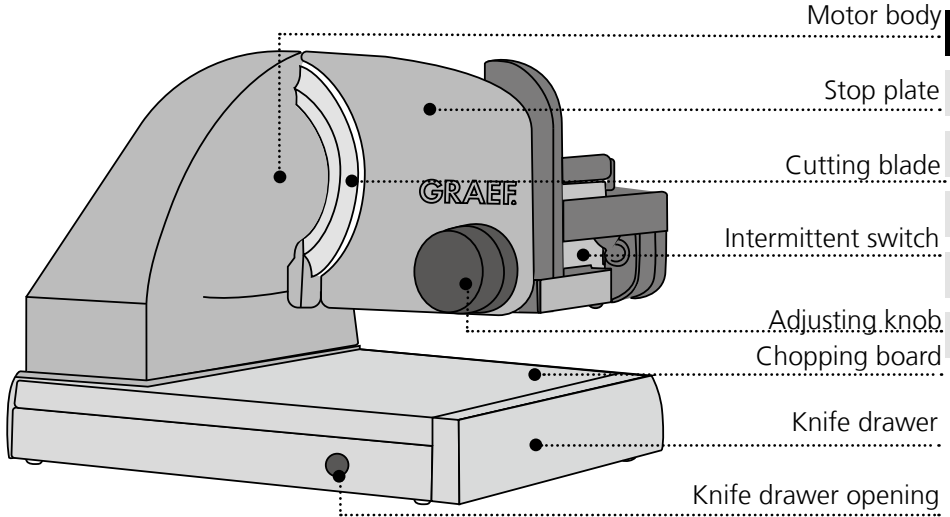

PREFACE

Dear Customer, You have made a good choice by buying this professional slicer. You have purchased a recognised quality product. Thank you very much for buying our product. We wish you a lot pleasure with your new slicer.

INFORMATION ON THESE OPERATING INSTRUCTIONS

These operating instructions provide important information on putting into operation, safety, intended use and the care of the slicer (hereinafter referred to as unit). The operating instructions shall have to be available at the unit at all times. The instructions have to be read and applied by every person who deals with

- initial operation,
- operation,
- troubleshooting and/or
- or is instructed to clean the unit.

Keep these operating instructions and pass them on to the next owner along with the unit. These operating instructions cannot take into consideration every conceivable use. For further information or in case of problems which are not dealt with or not dealt with sufficiently in these instructions, please get in touch with Graef customer service or your specialist dealers.

WARNING MESSAGES

In these operating instructions, the following warning messages and signal words are used:

WARNING

This warns against potentially hazardous situations. Failure to observe this warning may result in serious injury or even death.

CAUTION

This refers to a potentially dangerous situation. In case of non-observation of this warning message, material damage may occur.

IMPORTANT!

This refers to application tips and other especially important information!

GENERAL SAFETY INSTRUCTIONS

This device conforms to the relevant safety regulations.

For safe handling of this unit, please observe the following safety instructions:

- However, incorrect handling may lead to injury and damage.
- Before using this device for the first time, check it for visible outer damages on the housing, connection cable and plug. Do not operate a damaged unit.
- If the connection cable is damaged, it must be replaced by the manufacturer, the after-sales service or a similarly qualified person in order to prevent danger.
- Repairs may be carried out only by an expert or by Graef after-sales service. Incorrect repairs may cause considerable hazards for the user. In addition, any claim under guarantee is forfeited.
- Defective parts must be repla-

ced by original spare parts only. It is only with these parts that the safety requirements are met.

- This unit must not be used by children.
- Keep the unit and its connection cable away from children.
- This unit may be used by persons with reduced physical, sensory or mental abilities or deficiencies in experience and knowledge, if they are supervised or have been instructed in the safe use of the unit, and in addition understand the resulting dangers.
- Children must not play with this unit.
- The unit is not intended to be used with an external timer or a separate remove control.
- Always disconnect the connection cable by using plug; do not pull the connecting cable.
- Be careful not to let the power cord hang freely, this could cause the fall of the appliance.
- Packaging materials must not be used for playing. There is a danger of suffocation.
- In the absence of supervision and prior to assembly, disassembly or during cleaning, always disconnect the unit from the mains.

DANGER CAUSED BY ELECTRIC CURRENT

⚠WARNING!

Mortal danger is caused by contact with energised cables or components!

Please observe the following safety instructions in order to prevent an exposure to electric current:

- Do not use the unit if the mains cable or plug are damaged.
- In this case, you should let the Graef Customer Service install a new connection cable before using the appliance again. This may be done also by an authorised specialist.
- Do not open the housing under any circumstances. If live connections are touched or the electrical and mechanical construction are modified, there is the danger of electric shock.
- Never touch live parts. This can cause an electric shock and may cause even death.

INTENDED USE

This unit is not intended for commercial use. Use the slicer in closed-up rooms only. It can be used to cut bread, ham, sausage, cheese, carrots, cucumber, fruit, vegetables, et cetera. By no means cut hard matter, such as frozen food, bones, wood, sheet metal, or the like. Another or any exceeding use shall not be considered intended. This unit is intended for use in a household.

CAUTION!

The appliance can cause dangers, if is not used as intended.

- Use the unit exclusively as intended.

DE

EN

FR

NL

IT

ES

DK

- Observe the procedures described in these operating instructions.

Claims of any kind caused by damage by unintended use shall be excluded. The risk shall be borne sole by the operator.

LIMITATION OF LIABILITY

All technical information, data and notes on the installation, the operation and the care contained in these operating instructions correspond to the last status before printing, and are rendered under consideration of our previous experience and to the best of knowledge. No claims may be derived from the particulars, illustrations and descriptions in these instructions.

The manufacturer shall not assume any liability for damage caused by:

- non-observation of the instructions
- unintended use
- incorrect repairs
- technical modifications
- use of unapproved spare parts

Translations shall be carried out to the best of knowledge. We shall not assume any liability for translation mistakes. The original German text only shall be binding.

AFTER-SALES SERVICE

If your unit is defective, please contact your specialist dealer or the Graef customer service on +49 (2932) 9703677 or write an e-mail to service@graef.de

UNPACKING

When unpacking the unit, proceed as follows:

- Remove the unit from the box.
- Remove the packaging parts.
- Remove any stickers on the unit (do not remove the type plate).



DISPOSAL OF THE UNIT

At the end of its service life, this product cannot be disposed of in normal domestic waste. The symbol on the product and in the operating instructions point out to this fact. Reuse the materials according to their marking. With the reuse, recycling or other forms of recycling of old equipment, you make an important contribution to the protection of our environment. Please ask your municipal administration for the disposal point.

REQUIREMENTS ON THE INSTALLATION LOCATION

For safe and fault free operation of the unit, the following requirements of the installation location have to be met:

- The unit has to be placed on a solid, flat, horizontal, and non-slipping surface with a sufficient weight-carrying capacity.
- Make sure that the unit cannot topple over.
- Choose the location in such a way that children cannot reach the blade of the unit or the supply lines.
- Never use the appliance outdoors, and always keep it in a dry place.
- The unit is not designed for installation in a wall or a built-in cupboard.
- Do not set up the unit in a hot, wet or moist environment.
- The socket has to be easily accessible so that the power cable can be removed easily in case of emergency.

CAUTION!

Observe the following safety instructions to prevent hazards and material damage:

- The very sharp blade can cut off body parts. Your fingers are espe-

cially at risk.

- For this reason never reach into the space between the stop plate and blade as long as the stop plate is not completely closed, i.e. set to ■ (below „0“).

ELECTRICAL CONNECTION

For safe and fault-free operation of the unit, the following requirements have to be met during the electrical connection:

- Before connecting the unit, compare the connecting data (voltage and frequency) on the type plate with those of your energy network. These details must correspond so that no damage occurs to the unit. In case of doubt ask your trained electrician.
- The socket has to be protected at least by a 10 amps circuit breaker.
- Make sure that the power cable is not damaged and is not laid across hot surfaces or sharp edges.
- The connecting cable must not be stretched tightly.
- The electric safety of the unit is ensured only when it is connected to a socket with protective conductor installed correctly. Operation on a socket without protective conductor is forbidden. If in doubt, let the house installation checked by a trained electrician. The manufacturer shall not assume responsibility for damage which has been caused by absent or interrupted protective conductor.

PRIOR TO FIRST USE

Prior to first use, use a moist cloth to wipe the blade of the machine in order to remove any production residue. See cleaning.

CAUTION!

- Sharp blade!
- Proceed with caution when wiping the blade.

TRIGGER GUARD

This device has been provided with a trigger guard as a protection against unauthorised use. The trigger guard fitted below the carriage is pressed in direction of the power button without pressure on the safety switch button. The device can be switched on only when released.

INITIAL OPERATION

CAUTION!

Observe the following safety instructions to prevent hazards and material damage:

- Do not touch the blade with your fingers. This is very sharp and can cause several injuries.
- The rotating blade can cut off body parts.
- Your fingers are at risk, especially your thumb.
- Check whether the blade cover plate is attached to the machine properly.

USE OF THE SLICER

IMPORTANT!

The unit must not be used without the end-piece holder, unless the size and shape of the slicing material permits.

CAUTION!

Sharp blade!

- Insert the plug into the socket.
- Place the slicing material on to the slide.

- Place the holder for remainders on the rear wall of the slide at the slicing material.
- Set the requested cutting thickness.
- Either press the thumb against the switch for intermittent cutting or turn the switch for continuous cutting clockwise up to stop.
- Press the slicing material lightly to stop.
- Evenly move the slide towards the blade.
- Remove the thumb from the switch for intermittent cutting or turn the switch for continuous cutting counter-clockwise to end the cutting process.

TIP: Soft slicing material (such as cheese or ham) can be cut best when chilled. Soft slicing material can be cut better when moved forward slowly. Cucumbers or carrots should be brought to uniform size before cutting.

IMPORTANT!

After a continuous operation of 10 minutes, let the motor cool down for an hour.

KNIFE DRAWER AND CHOPPING BOARD

The practical chopping board made of oiled beech wood is used to enlarge the cutting surface by pulling forward a bit. When you take out and turn the chopping board, you have a useful decorative cutting material support with juice rim. A beech wood drawer is integrated in the base plate. In combination with the two-sided child safety lock, this is safer storage place for your kitchen knives. In order to open the drawer, press the two child safety locks at the same time, which are on right and left side of the

base plate. You can remove the drawer completely for cleaning by pulling it right up to the end stop and pressing the two child safety locks. When pushed back in, the end stop snaps in automatically and audibly. The easy-to-clean beech wood parts must not be cleaned in the dishwasher. Clean the wooden parts by using a damp cloth. If the wood colour grows pale, rubbing with edible oil will help.

CLEANING OUTSIDE

CAUTION!

Watch the following safety instructions before starting to clean the unit:

- Switch the unit off before cleaning and pull the power cord from the electric socket.
- Let the unit cool down before cleaning.
- Do not use any aggressive or abrasive detergents and no solvents.
- Do not scratch off stubborn soiling with hard objects.
- Do not put the unit in the dishwasher and do not use it under running water.

Use a soft and moist cloth to clean the outer surfaces of the unit. Use a mild detergent in case of heavy soiling.

VALUE PRESERVATION OF THE BLADES

For long-lasting sharpness and value retention of your Graef blade, we recommend to clean it in regular intervals, especially after cutting up salted meat and/or ham. These foodstuffs contain salts, when they stay on the surface of the blade for a longer period of time, may even form a rust film (even on "stain-

less" steel). When cutting up slicing material which contains a lot of water, such as tomatoes or cucumbers, lacking or wrong (too "wet") cleaning may also lead to a rust film on the blade surface. For this reason we recommend to use a moist cloth, and if necessary some washing-up liquid, to clean the blade directly after use. From time to time, unscrew the blade and clean the unit on the inside, especially, when "juicy" slicing material (vegetables, fruit, roasts, et cetera) have been cut. Treat the blade with the utmost of care.

CLEANING AND MAINTENANCE

IMPORTANT!

Watch the following safety instructions before starting to clean the unit:

- Make sure that the unit is switched off and is not connected to the power supply.
- Check whether the stop has been closed (the blade edge must be covered).
- Do not use any aggressive or abrasive detergents and no solvents.
- Do not scratch off stubborn soiling with hard objects. Do not rinse the unit with water or immerse in water.

REMOVAL OF CARRIAGE

- In order to clean the slide better, it can be removed from the unit.
- Use a finger to press the carriage locking mechanism upwards.
- Keep the carriage locking mechanism pressed and pull the slide towards yourself.
- Use a moist cloth or running water to clean all parts.

- Important: Do not clean the slide in a dishwasher!
- Once a month, add some drops of resin-free oil or petroleum jelly to the slideway. Use a soft cotton wool cloth to remove excessive oil / petroleum jelly.

REMOVAL OF THE BLADE COVER PLATE

CAUTION!

Sharp blade!

- Remove the plug from the socket.
- Remove the slide.
- Use the black handle grip to turn the blade cover plate in the direction of the arrow upwards until it is vertical over the motor body. During this action in the initial position, the snap point has to be overcome first of all.
- Applying slight pressure, the blade can be removed.
- Undo the blade by using a coin to turn the blade screw clockwise.
- Undo the blade from the machine.

CAUTION!

Proceed with caution when wiping the blade.

- Clean the inside of the blade using a damp cloth.
- Remove the black wiper ring from the machine.
- Clean the wiper ring using a damp cloth.
- Clean the inside of the machine using a damp cloth.

IMPORTANT!

Never put the blade into the dishwasher which may affect the sharpness and the corrosion resistance (salt attacks the blade). Handling the

blade when loading and unloading from the dishwasher is another danger point.

GREASING THE BLADE ON THE INSIDE

Regular greasing will increase the service life of your unit. For this purpose, exclusively use Graef petroleum jelly which is matched to our units. You can obtain them from our online shop on haushalt.graef.de/shop under article number 141842.

CAUTION!

- Sharp blade!
- Proceed with utmost care when greasing the blade.
- Grease the gearwheel with petroleum jelly.
- Grease the blade bolt with petroleum jelly.
- Also grease the blade screw with petroleum jelly.
- Place the wiper ring in the unit again.
- Grease the wiper ring with petroleum jelly.
- Refit the blade and the blade cover plate.

REGULAR GREASING

IMPORTANT!

Grease the machine in regular intervals:

- In case of frequent use, every two to three days.
- When the machine runs for 10 minutes every day, every fortnight.
- Use Graef petroleum jelly only.

TEN-YEAR GUARANTEE

For this product we assume an addi-

tional guarantee on the motor of 120 months beginning with the date of sale. Your legal warranty claim in conformity with Section 439 et seq. of the German Civil Code (BGB) shall remain unaffected by this regulation. The guarantee does not cover any damage which is caused by incorrect handling or use as well as defects which only slightly influence the function or the value of the unit. Moreover, transport damage provided we are not responsible shall be excluded from the claims under guarantee. Guarantee shall be ruled out for damage, the repair of which has not been carried out by us or one of our representations. In case of justified complaints, we shall repair the defective product or replace it by a product without defects at our discretion.

DESCRIPTION DU PRODUIT

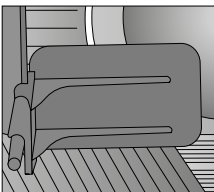
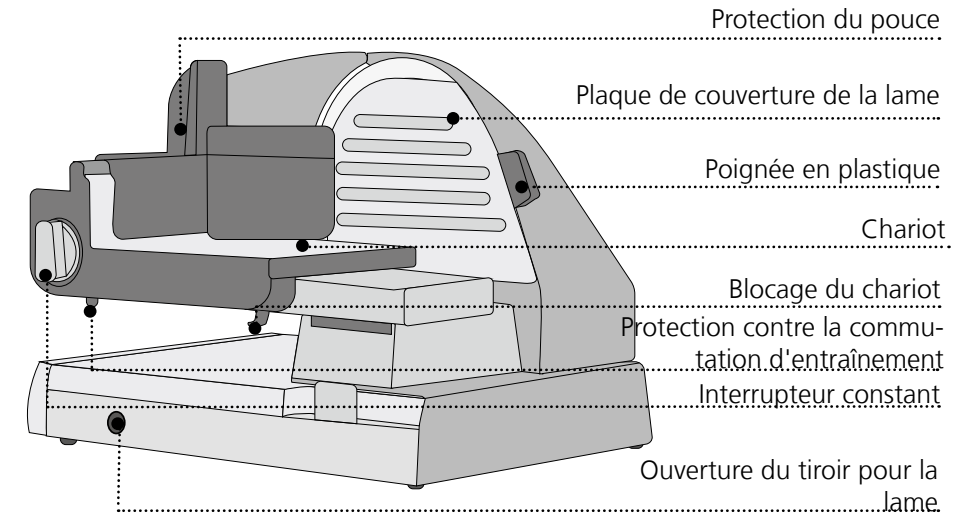
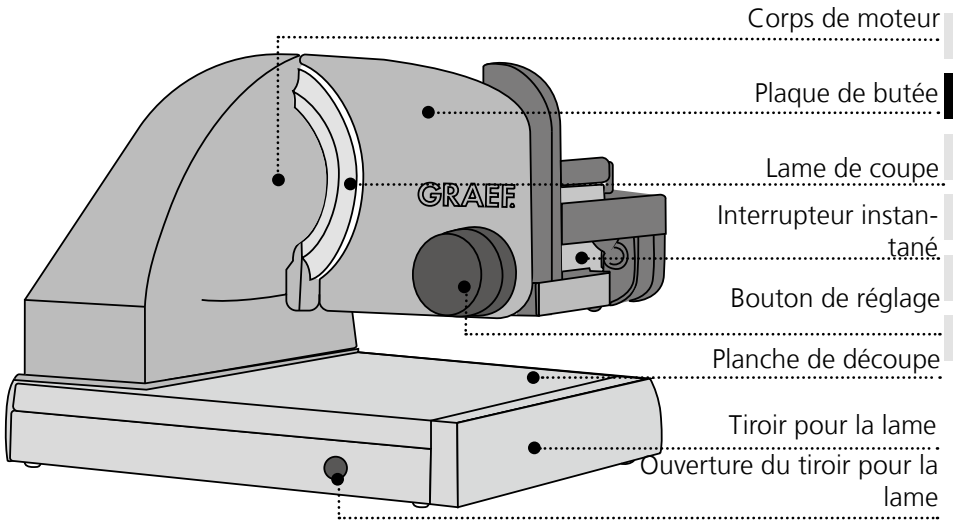

Presse-aliment

DE

EN

FR

NL

IT

ES

DK

AVANT-PROPOS

Chère cliente, cher client, avec la trancheuse universelle professionnelle Sliced Kitchen, vous avez fait un bon choix. Vous avez acquis un produit de qualité éprouvé. Nous vous remercions de votre achat et vous souhaitons beaucoup de plaisir avec votre nouvelle trancheuse universelle.

INFORMATIONS RELATIVES À CE MODE D'EMPLOI

Ce mode d'emploi vous fournit des informations importantes pour la mise en service, la sécurité, l'utilisation conforme et l'entretien de la trancheuse universelle (appelée ci-dessous appareil). Il doit toujours être accessible près de l'appareil. Il doit être lu et être utilisé par chaque personne qui est chargée de

- la mise en service;
- l'utilisation;
- la résolution de panne et/ou
- du nettoyage de l'appareil.

Conservez ce mode d'emploi et remettez-le avec l'appareil au propriétaire suivant. Ce mode d'emploi ne peut pas prendre en considération chaque utilisation imaginable. Pour de plus amples informations ou en cas de problème, qui ne figurent pas dans ce mode d'emploi ou qui ne sont pas traités de manière suffisamment approfondie, veuillez vous adresser au service client de Graef ou à votre revendeur spécialisé.

AVERTISSEMENTS

Dans ce mode d'emploi, les avertissements et termes suivants sont utilisés :



Indique des situations potentiellement dangereuses. Le non-respect de cet avertissement peut entraîner

des blessures graves ou la mort.

ATTENTION

Désigne une situation potentiellement dangereuse. En cas de non-respect de cet avertissement, des dommages matériels peuvent survenir.

IMPORTANT !

Désigne un conseil d'utilisation et d'autres informations particulièrement importantes !

INDICATIONS GÉNÉRALES SUR LA SÉCURITÉ

Cet appareil est conforme aux dispositions de sécurité prescrites. Pour son maniement en toute sécurité, veuillez respecter les indications suivantes :

- Une utilisation non-conforme peut entraîner des dommages pour les personnes et les objets.
- Avant utilisation, veuillez contrôler l'absence de dommages extérieurs visibles sur le boîtier, le câble et la fiche d'alimentation. Ne faites pas fonctionner un appareil endommagé.
- Si le câble d'alimentation est endommagé, il peut être remplacé par son fabricant, le service client ou une personne de qualification équivalente pour éviter des mises en danger.
- Les réparations ne doivent être effectuées que par un technicien spécialisé ou le service clientèle de Graef. Les répara-

tions non-conformes peuvent entraîner des dangers considérables pour l'utilisateur. En outre, elles annulent tous droits de garantie.

- Les pièces défectueuses ne doivent être remplacées que par des pièces de rechange originales. Seules ces pièces permettent de garantir que les exigences en matière de sécurité sont remplies.
- Cet appareil ne doit pas être utilisé par des enfants.
- L'appareil et son câble de raccordement doivent être tenus hors de la portée des enfants.
- Les appareils peuvent être utilisés par des personnes avec des capacités physiques, sensorielles ou mentales réduites ou avec un manque d'expérience et/ou de connaissances, dans la mesure où celles-ci sont surveillées ou instruites et ont compris les dangers potentiels afin d'assurer l'utilisation sûre de l'appareil.
- Ne pas laisser jouer des enfants avec cet appareil.
- L'appareil n'est pas conçu pour le fonctionnement avec une minuterie externe ou une télécommande séparée.
- Veuillez débrancher le câble d'alimentation en tirant la fiche hors de la prise, sans tirer sur le câble.

- Veillez à ce que le câble électrique ne reste accroché nulle part, car cela pourrait entraîner la chute de l'appareil.

- Les matériaux d'emballage ne doivent pas être utilisés pour jouer. Risque d'étouffement.

- Avant le montage, le démontage ou le nettoyage de l'appareil, il faut toujours mettre l'appareil hors tension. cela s'applique aussi s'il n'est pas utilisé.

DANGER LIÉ AU COURANT ÉLECTRIQUE

DANGER !

En cas de contact avec des câbles ou des composants sous tension, il y a danger de mort !

Observez les consignes de sécurité suivantes pour éviter une mise en danger par le courant électrique :

- N'utilisez pas l'appareil lorsque le câble d'alimentation ou la fiche sont endommagés.
- Dans ce cas, faites installer un câble d'alimentation neuf par le service client
- Graef ou un professionnel autorisé avant de continuer à utiliser l'appareil.
- N'ouvrez jamais le boîtier de l'appareil. Si des raccords conducteurs sont manipulés ou que la structure mécanique et électrique est modifiée, il y a un risque d'électrocution.
- Ne jamais manipuler de pièces sous tension. Elles peuvent provoquer un choc électrique ou même entraîner la mort.

UTILISATION APPROPRIÉE DE LA MACHINE

Cet appareil n'est pas conçu pour une utilisation industrielle. N'utiliser la trancheuse universelle que dans des espaces fermés. Vous pouvez couper du pain, du jambon, du saucisson, du fromage, des carottes, des concombres, des fruits, des légumes etc. avec elle. En aucun cas, vous pouvez couper des objets durs tels que des aliments congelés, des os, du bois, des tôles etc. Toute autre utilisation ou utilisation divergente est considérée comme non-conforme. Cet appareil est destiné à l'utilisation en cuisine .

ATTENTION !

Des dangers peuvent émaner de l'appareil en cas d'utilisation non-conforme.

- Utiliser l'appareil exclusivement de manière conforme.
- Respecter les procédures décrites dans le présent mode d'emploi.

Tout type de responsabilité due à des dommages provoqués par une utilisation non-conforme est exclu. L'utilisateur porte l'entière responsabilité de ces risques.

RESTRICTION DE RESPONSABILITÉ

Toutes les informations contenues dans le présent mode d'emploi, les dates et les recommandations d'installation, d'exploitation et d'entretien correspondent au niveau le plus avancé de la technique au moment de l'impression et sont effectuées en prenant en compte notre expérience et nos connaissances les meilleures jusqu'à présent. Aucune responsabilité ne peut être dérivée des données, des illustrations et descriptions qui sont contenues dans ce manuel.

Le fabricant décline toute responsabilité

pour les dommages en raison :

- du non-respect du mode d'emploi
- d'une utilisation non-conforme
- des réparations non-conformes
- des modifications techniques
- l'emploi de pièces de rechange non-autorisées

Les traductions sont effectuées selon les meilleures connaissances. Nous déclinons toute responsabilité en cas d'erreur de traduction. Seul le texte d'origine en allemand est contraignant.

SERVICE CLIENTÈLE

Si votre appareil Graef présente un dommage, veuillez-vous adresser à votre marchand spécialisé ou au service clientèle de Graef +49 (0) 29 32- 97 03 677, ou envoyez-nous un courriel à l'adresse service@graef.de

DÉBALLAGE

Pour déballer l'appareil, procédez comme suit :

- Retirez l'appareil du carton.
- Enlevez les pièces d'emballage.
- Enlevez les bouts de bandes adhésives éventuels sur l'appareil (ne pas retirer le panneau de type).



ÉLIMINATION DE L'APPAREIL

À la fin de sa durée de vie, le produit ne doit pas être jeté parmi les déchets ménagés habituels. Le symbole sur le produit et dans le mode d'emploi en atteste. Les matériaux peuvent être réemployés conformément à leur caractérisation. Par le réemploi, l'utilisation des matériaux ou d'autres formes d'utilisation des appareils usagés, vous participez activement à la protection de notre environnement. Veuillez-vous adresser à votre municipalité pour connaître les

points de collecte appropriés.

EXIGENCES SUR LE LIEU DE MONTAGE

Pour une utilisation sûre et sans erreur de l'appareil, le lieu de montage doit répondre aux exigences suivantes :

- L'appareil doit être disposé sur un support fixe, nivelé, horizontal, non dérapant et ayant une capacité de charge suffisante.
- Veillez à ce qu'il ne puisse pas tomber.
- Choisir le lieu d'installation de manière à ce que les enfants ne puissent pas toucher la lame ni le câble de l'appareil.
- N'utilisez jamais l'appareil en plein air et conservez-le dans un endroit sec.
- L'appareil n'est pas conçu pour être encastré dans un mur ou dans un meuble.
- Ne mettez pas l'appareil dans un environnement chaud, humide ou mouillé.
- La prise doit être facilement accessible, de façon à ce que le câble électrique puisse être facilement retiré en cas d'urgence.

ATTENTION !

Observez les consignes de sécurité suivantes pour éviter des dangers et des dommages matériels :

- La lame très tranchante peut couper des membres du corps. Il y a un danger de coupe notamment pour vos doigts.
- C'est pourquoi il ne faut jamais placer les mains dans l'espace entre la plaque butée et la lame aussi longtemps que la plaque butée n'est pas complètement fermée. c.à.d. placée sur ■ (moins

de « 0 »).

RACCORDEMENT ÉLECTRIQUE

Pour une utilisation sûre et sans défaut de l'appareil, le raccordement électrique doit répondre aux exigences suivantes :

- Avant de brancher l'appareil, comparez les données de branchement (tension et fréquence) sur le panneau de type avec celles de votre réseau électrique. Ces données doivent correspondre, afin qu'aucun dommage ne survienne sur l'appareil. En cas de doute, consulter un électricien.
- La prise doit être protégée au minimum par un fusible 10A.
- Assurez-vous que le câble électrique n'est pas endommagé et qu'il n'est pas posé sur des surfaces chaudes ou des arêtes coupantes.
- Le câble de branchement ne doit pas être tendu.
- La protection électrique de l'appareil est garantie uniquement lorsqu'il est branché à une prise avec un contact de protection conforme à la réglementation. Le fonctionnement depuis une prise sans contact de protection est interdit. En cas de doute, faites contrôler l'installation domestique par un électricien qualifié. Le fabricant décline toute responsabilité pour les dommages entraînés par un contact de protection sectionné ou manquant.

AVANT LA PREMIÈRE UTILISATION

Avant la première utilisation, nettoyez la lame de la machine avec un chiffon humide afin d'enlever d'éventuels résidus de production. Voir nettoyage.

ATTENTION !

- Lame aiguisée !

DE

EN

FR

NL

IT

ES

DK

- Faites très attentions lors du nettoyage de la lame.

PROTECTION CONTRE LA COMMUTATION

Cet appareil est doté d'une protection contre la commutation pour empêcher une utilisation non autorisée. On appuie avec le doigt sur la protection contre la commutation montée sous le chariot sans pression de la touche d'interrupteur de sécurité en direction du bouton de réglage. L'appareil ne peut être mis en marche que lorsque la protection est déverrouillée.

MISE EN SERVICE

ATTENTION !

Observez les consignes de sécurité suivantes pour éviter des dangers et des dommages matériels :

- Ne touchez pas la lame avec les doigts. Celle-ci est très tranchante et peut causer diverses blessures.
- La lame en rotation peut couper des membres du corps.
- Ce danger concerne surtout vos doigts, en particulier le pouce.
- Vérifiez si la plaque de couverture de la lame est correctement fixée sur la machine.

UTILISATION DE LA TRANCHEUSE UNIVERSELLE

IMPORTANT !

L'appareil ne doit pas être utilisé dans le presse-aliments, sauf si la taille et la forme des aliments à trancher ne le permettent pas.

ATTENTION !

Lame aiguisée !

- Insérez la fiche dans la prise élec-

trique.

- Posez l'aliment sur le chariot.
- Placez le presse-aliments au dos du chariot sur l'aliment à trancher.
- Réglez l'épaisseur de coupe souhaitée.
- Appuyez soit le pouce contre l'interrupteur instantané ou bien tournez l'interrupteur constant jusqu'à la butée terminale dans le sens des aiguilles d'une montre.
- Appuyez légèrement l'aliment contre la butée.
- Guider le chariot de manière homogène contre la lame.
- Retirez le pouce de l'interrupteur instantané ou tournez l'interrupteur constant dans le sens contraire aux aiguilles d'une montre pour mettre fin à la procédure de tranchage.

ASTUCE

- Les aliments mous (par ex. le fromage ou le jambon) se tranchent le mieux à l'état refroidi.
- Les aliments mous se laissent plus facilement trancher en les poussant doucement vers l'avant.
- Les concombres ou carottes doivent être coupés à une longueur homogène avant le tranchage.

IMPORTANT !

Après un fonctionnement continu de 10 minutes, laisser refroidir le moteur pendant 1 heure.

TIROIR POUR LA LAME ET PLANCHE À DÉCOUPER

La planche à découper pratique en bois de hêtre lubrifié sert à agrandir la surface de découpe en la tirant un peu vers l'avant. Si vous retirez entièrement la

planche à découper et si vous la retournez, vous obtenez un support à découper utile et décoratif avec sillons d'écoulement pour le jus. Un tiroir en bois de hêtre est intégré à la plaque de fond. En combinaison avec la protection pour enfants, elle constitue un lieu de rangement sûr pour vos couteaux de cuisine. Pour ouvrir le tiroir, vous appuyez simultanément sur les deux boutons de verrouillage de la protection pour enfants qui se trouvent à gauche et à droite de la plaque de fond. Vous pouvez retirer entièrement le tiroir pour le nettoyage en le tirant jusqu'à la butée terminale et en appuyant sur les deux boutons de verrouillage de la protection pour enfants. La butée terminale est encliquetée de manière automatique et audible lors de l'insertion. Les éléments en bois de hêtre faciles à nettoyer ne doivent pas être lavés au lave-vaisselle ! Nettoyez les éléments en bois uniquement avec un chiffon humide. Si la couleur du bois déteint, il suffit de lubrifier la planche avec de l'huile alimentaire.

NETTOYAGE EXTÉRIEUR

ATTENTION !

Respectez les consignes de sécurité suivantes avant de commencer à nettoyer l'appareil :

- Avant le nettoyage, éteignez l'appareil et débrancher la prise du réseau.
- Avant chaque nettoyage, laisser l'appareil refroidir.
- N'utilisez pas de produit de nettoyage agressif ou abrasifs et de solvants.
- Gratter les salissures incrustées avec un objet souple.
- Ne mettez pas l'appareil au lave-vaisselle ni sous l'eau cou-

rante.

Nettoyez la surface extérieure de l'appareil avec un chiffon souple et humide. En cas d'encrassement fort, un produit nettoyant léger peut être employé.

MAINTIEN DE LA VALEUR DES LAMES

Pour un tranchant durable et pour assurer le maintien de la valeur de votre lame Graef, nous vous recommandons de la nettoyer régulièrement, notamment après le tranchage de viandes saumurées ou de jambon. Ces aliments contiennent des sels qui, s'ils restent sur la surface de la lame pour une durée prolongée, peuvent même causer la formation de couches de rouille (même sur de l'acier inoxydable). Lors du tranchage d'aliments contenant beaucoup d'eau, comme par exemple des tomates ou des concombres, il peut également se former une couche de rouille suite à un nettoyage manquant ou incorrect (trop humide) sur la surface de la lame. C'est pourquoi nous vous recommandons de nettoyer la lame directement après son utilisation avec un chiffon humide et le cas échéant avec un peu de liquide-vaisselle. Veuillez dévisser la lame de temps à autre et nettoyez l'appareil de l'intérieur. Cela est surtout conseillé si vous avez coupé des aliments « juteux » (légumes, fruits, rôtis etc.). Manier la lame avec précaution.

NETTOYAGE ET ENTRETIEN

IMPORTANT !

Respectez les consignes de sécurité suivantes avant de commencer à nettoyer l'appareil :

- Assurez-vous que l'appareil est éteint et qu'il n'est plus raccordé au réseau électrique.

- Vérifiez si la butée est fermée (la lame doit être recouverte).
- N'utilisez pas de produit de nettoyage agressif ou abrasifs et de solvants.
- Gratter les salissures incrustées avec un objet souple. Ne pas rincer l'appareil à l'eau ou le plonger dans l'eau.

RETRAIT DU CHARIOT

- Afin de mieux pouvoir nettoyer le chariot, celui-ci peut être démonté de l'appareil.
- Appuyez sur le blocage du chariot vers le haut avec le doigt.
- Maintenez appuyé le blocage du chariot et tirez le chariot vers vous.
- Essuyez tous les éléments avec un chiffon humide ou sous l'eau du robinet.
- Important : Ne pas mettre le chariot au lave-vaisselle !
- Veuillez appliquer quelques gouttes d'huile sans résine ou de la vaseline sur le chariot une fois par mois. Enlever les résidus d'huile/de vaseline à l'aide d'un chiffon en coton doux.

RETRAIT DE LA PLAQUE DE COUVERTURE DE LA LAME

ATTENTION !

Lame aiguisée !

- Retirez la fiche de la prise.
- Retirez le chariot.
- Poussez vers le haut la plaque de couverture de la lame à l'aide la poignée en plastique noire jusqu'à ce que celle-ci se trouve en position verticale au-dessus du corps du moteur. Ici, il faut d'abord passer outre le point d'encliquetage de la position de départ.

- Maintenant, vous pouvez retirer la plaque en appuyant légèrement.
- Retirez la lame en tournant la vis de la lame avec une pièce de monnaie dans le sens des aiguilles d'une montre.
- Retirez doucement la lame de la machine.

ATTENTION !

Soyez très prudents lors du nettoyage de la lame.

- Nettoyez l'intérieur de la lame avec un chiffon humide.
- Retirez la bague de raclage noire de la machine.
- Nettoyez la bague de raclage avec un chiffon humide.
- Nettoyez l'intérieur de la machine avec un chiffon humide.

IMPORTANT !

Ne mettez jamais la lame dans le lave-vaisselle, cela peut entraver le tranchant et la résistance à la corrosion (le sel détériore la lame). Un autre point de danger est le manie- ment de la lame lors du chargement et du déchargement du lave-vaisselle.

LUBRIFIER LA MACHINE À L'INTÉRIEUR

Une lubrification régulière augmente la durée de vie de votre appareil. Pour ce faire, utilisez exclusivement la vaseline Graef qui est spécialement adaptée à nos appareils. Elle est disponible via notre boutique en ligne sur haushalt.graef.de/shop sous la référence 141842.

ATTENTION !

- Lame aiguisée !
- Faites très attentions lors du grais-

sage de la lame.

- Lubrifiez la roue dentée avec de la vaseline.
- Lubrifiez le boulon de la lame avec de la vaseline.
- Lubrifiez aussi la vis de la lame avec de la vaseline.
- Insérez la bague de raclage dans l'appareil.
- Lubrifiez la bague de raclage avec la vaseline.
- Replacer la lame et la plaque de couverture de la lame.

par un tiers et pas par nous ou par une de nos filiales. En cas de réclamation de droit, nous décidons soit de réparer, soit de remplacer le produit défectueux par un produit en bon état de fonctionnement.

LUBRIFICATION RÉGULIÈRE

IMPORTANT !

Lubrifier la machine régulièrement :

- Lors d'une utilisation fréquente, tous les 2 à 3 jours.
- Si la machine tourne 10 minutes par jour, tous les 14 jours.
- Utilisez exclusivement la vaseline de Graef.

GARANTIE DE 10 ANS SUR LE MOTEUR

Nous fournissons une garantie moteur supplémentaire pour ce produit, valable 120 mois à partir de la date d'achat. Vos droits de garantie selon § 439 ff. BGB-E (code civil allemand) n'en sont pas affectés. Ne sont pas compris dans la garantie les dommages qui sont survenus après une manipulation ou utilisation non-conforme ainsi que des vices qui influencent faiblement le fonctionnement et la valeur de l'appareil. En outre, les dommages dus au transport sont exclus de la responsabilité de garantie, dans la mesure où ils ne nous sont pas imputables. Nous déclinons toute responsabilité de garantie pour les dommages entraînés par une réparation effectuée

PRODUCTBESCHRIJVING

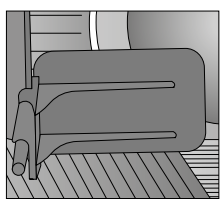
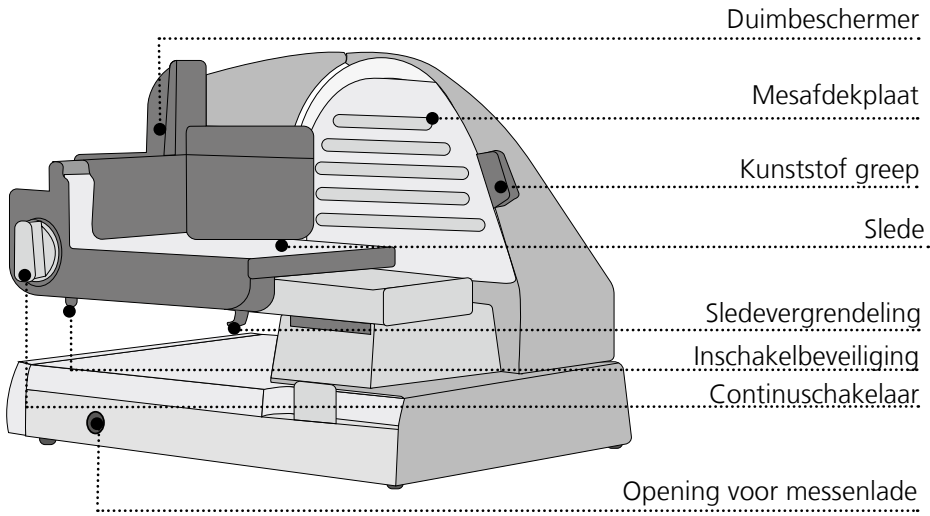
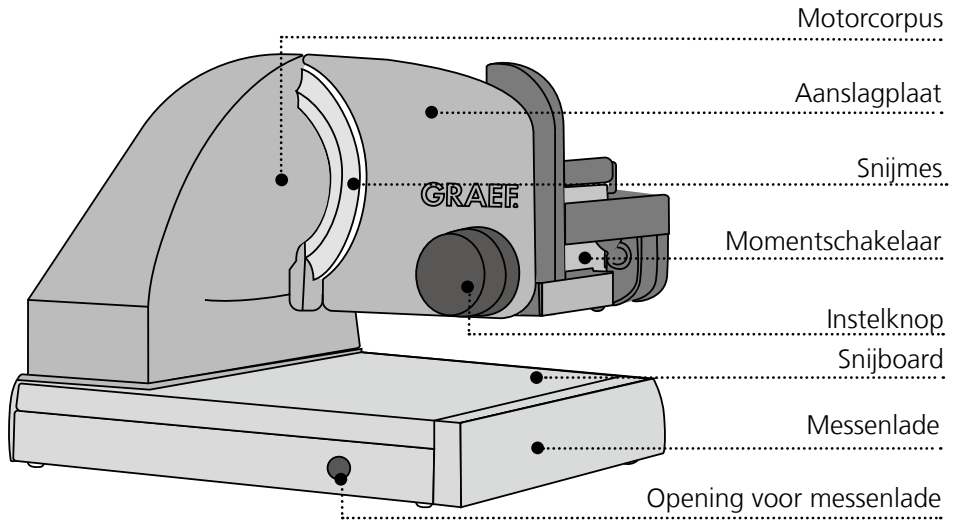

Resthouder

VOORWOORD

Geachte klant, met de professionele allersnijder Sliced Kitchen heeft u een goede keuze gemaakt. U hebt een erkend kwaliteitsproduct aangekocht. Wij danken voor uw aankoop en wensen u veel plezier met uw nieuwe Graef snijmachine.

INFORMATIE BIJ DEZE GEBRUIKS-AANWIJZING

Deze handleiding geeft u belangrijke aanwijzingen voor ingebruikname, veiligheid, doelmatige toepassing en onderhoud van de snijmachine (hierna apparaat genoemd). Ze moet altijd nabij het apparaat ter beschikking staan. Ze moet door iedere persoon worden gelezen en gebruikt, die met

- ingebruikname,
- bediening,
- fouten verhelpen en / of
- reiniging van het apparaat belast zijn.

Bewaar deze handleiding en geef ze met het apparaat aan de volgende eigenaar verder. Deze handleiding kan geen rekening houden met elk denkbaar gebruik. Voor verdere informatie of bij problemen, welke in deze handleiding niet of onvoldoende gedetailleerd worden behandeld, kunt u contact opnemen met de Graef klantendienst of uw vakhandel.

WAARSCHUWINGEN

In de onderhavige handleiding worden de volgende waarschuwingen en signaalwoorden gebruikt:

WAARSCHUWING

Dit waarschuwt voor mogelijke gevaarlijke situaties. Veronachtzaming van de aanwijzingen kan tot ernstig lichamelijk letsel of zelfs tot de dood leiden.

VOORZICHTIG

Dit duidt een mogelijk gevaarlijke situatie aan. Veronachtzaming van de aanwijzingen kan tot materiële schade leiden.

BELANGRIJK!

Dit duidt gebruikstips en andere bijzonder belangrijke informatie aan!

ALGEMENE VEILIGHEIDSAANWIJZINGEN

Dit apparaat voldoet aan de relevante veiligheidsvoorschriften.

Neem voor de veilige omgang met het apparaat de volgende instructies in acht:

- Het niet doelmatig gebruik kan tot persoonlijk lichamelijk letsel en materiële schade leiden.
- Controleer het apparaat vóór gebruik op optisch uitwendige schade aan behuizing, aansluit snoer en stekker. Neem geen beschadigd apparaat in bedrijf.
- Indien het aansluitsnoer beschadigd is mag ze alleen door de fabrikant, zijn klantendienst of een dergelijk gekwalificeerde persoon worden vervangen, om risico's te voorkomen.
- Reparaties mogen slechts worden uitgevoerd door een vakman of de Graef-klantendienst. Door ondeskundige reparatie kunnen aanmerkelijke gevaren ontstaan voor de gebruiker. Bovendien vervalt de garantieclaim.
- Defecte componenten mogen³¹

uitsluitend tegen originele reserveonderdelen worden vervangen. Slechts voor deze onderdelen is gewaarborgd dat ze voldoen aan de veiligheidseisen.

- Dit apparaat mag niet door kinderen worden gebruikt.
- Apparaat en aansluitsnoer moeten van kinderen worden weggehouden.
- Apparaten kunnen worden gebruikt door personen met verminderde fysieke, sensorische of mentale vaardigheden of een gebrek aan ervaring en/of kennis, voorzover zij onder toezicht staan of instructies omtrent een veilige omgang met het apparaat hebben gekregen en eventuele risico's hebben begrepen.
- Kinderen mogen niet met het apparaat spelen.
- Het apparaat is er niet voor bestemd met een externe tijd klok of een aparte afstandsbesturing te worden gebruikt.
- Het netsnoer altijd aan de stekker uit de contactdoos trekken, niet aan het snoer.
- Let erop dat het aansluitsnoer nergens blijft hangen. dit zou tot neervallen van het apparaat kunnen leiden.
- Verpakkingsmaterialen mogen niet als speelgoed worden gebruikt. Er bestaat het gevaar van verstikken.

- Voor montage, demontage of reiniging moet het apparaat van het net worden gescheiden, evenzo als er geen toezicht is.

GEVAAR DOOR ELEKTRISCHE STROOM

⚠WAARSCHUWING!

Er bestaat levensgevaar als men in contact raakt met kabels of componenten die onder spanning staan!

Let op de volgende veiligheidsinstructies om een risico door elektrische stroom te voorkomen:

- Gebruik het apparaat niet als de snoer of de stekker beschadigd zijn.
- Laat in dit geval alvorens het apparaat verder te gebruiken door de Graef klantendienst of een geautoriseerde vakkracht een nieuw aansluit-
- snoer installeren.
- Open in geen geval de behuizing van het apparaat. Als spanning-leidende aansluitingen worden aangeraakt of de elektrische en mechanische structuur wordt gewijzigd bestaat het gevaar van een stroomslag.
- Raak nooit aan onderdelen welke onder spanning zijn. Dit kan een elektrische stoot veroorzaken en zelfs tot de door leiden.

GEBRUIK VOLGENS DE VOORSCHRIFTEN

Dit apparaat is niet voor industrieel gebruik bestemd. Gebruik de snijmachine alleen in gesloten ruimtes. U kunt ermee brood, ham, worst, kaas, wortels, komkommers, fruit, groentes, etc. snijden. Snijdt in geen geval harde voorwerpen

zoals bevroren levensmiddelen, botten, hout, platen o. d. Elk ander of aanvullend gebruik geldt als niet doelmatig. Dit apparaat is alleen bestemd voor het gebruik in huishoudens .

VOORZICHTIG!

Een oneigenlijk en/of ander soort gebruik van het apparaat is gevaarlijk.

- Het apparaat uitsluitend doelmatig gebruiken.
- De in deze handleiding omschreven methoden naleven.

Eventuele schadeclaims voor oneigenlijk gebruik zijn uitgesloten. Het risico heeft alleen de gebruiker.

BEPERKING VAN DE AANSPRAKELIJKHEID

Alle in deze handleiding verstrekte technische informatie, gegevens en aanwijzingen voor de installatie, de werking en het onderhoud voldoen aan de actuele stand bij het ter perse gaan en geschieden te goeder trouw met inachtneming van onze ervaringen en kennis uit het verleden. Van de gegevens, afbeeldingen en omschrijvingen in deze handleiding kunnen geen aanspraken worden ontleend.

De fabrikant aanvaardt geen aansprakelijkheid voor schade op grond van:

- het veronachtzamen van de handleiding
- oneigenlijk gebruik
- onakkundige reparaties
- technische wijzigingen
- het gebruik van niet-toegestane reserveonderdelen.

Vertalingen zijn uitgevoerd naar beste weten. Wij aanvaarden geen aansprakelijkheid voor fouten in de vertaling. De oorspronkelijke Duitse tekst blijft echter

verbindend.

KLANTENDIENST

Wanneer uw Graef apparaat beschadigd is, wend u zich dan aan uw vakhandelaar of aan de klantenservice van Graef op 02932-9703677 of stuur ons een e-mail via service@graef.de

UITPAKKEN

Uitpakken van het apparaat dient als volgt te worden uitgevoerd:

- Neem het apparaat uit de kartonnen doos.
- Verwijder alle verpakkingsdelen.
- Verwijder eventuele etiketten aan het apparaat (niet het typeplaatje).

VERWIJDERING VAN HET APPARAAT

Dit product mag aan het einde van zijn levensduur niet via het normale huishoudelijk afval worden verwijderd. Het symbool op het product en in de handleiding verwijst hierop. De werkstoffen zijn conform hun markeringen recyclebaar. Door hergebruik, recycling of andere vormen van terugwinning van afgedankte apparaten levert u een belangrijke bijdrage eraan ons milieu te beschermen. Vraag a.u.b. bij uw gemeentebestuur naar de bevoegde afvalverwerkingsplaats.

EISEN WAARAAN DE OPSTELPLAATS MOET VOLDOEN

Voor een veilig en foutvrij bedrijf van het apparaat moet de opstelplaats voldoen aan de volgende vereisten:

- Het apparaat moet worden geplaatst op een stevige, vlakke, horizontale en slipvaste ondergrond met voldoende draagvermogen.

- Let erop dat het apparaat niet kan kliepen.
- Kies de opstelplaats zodanig dat kinderen het mes van het apparaat of het snoer niet kunnen bereiken.
- Gebruik het apparaat nooit buiten en bewaar het op een droge plaats.
- Het apparaat is niet gepland voor de inbouw in een muur of een inbouwkast.
- Plaats het apparaat niet in een hete, natte of vochtige omgeving.
- De contactdoos moet makkelijk te bereiken zijn opdat de snoer desnoods snel kan worden uitgetrokken.

VOORZICHTIG!

Let op de volgende veiligheidsinstructies om risico's en materiële schade te voorkomen:

- Het zeer scherpe mes kan lichaamsdelen afknippen. Bijzonders uw vingers zijn kwetsbaar.
- Grijp om die reden nooit in de ruimte tussen aanslagplaat en mes, zolang de aanslagplaat niet volledig is gesloten, d.b. op (onder „0“) is ingesteld.

ELEKTRISCHE AANSLUITING

Voor een veilige en correcte werking van het apparaat moet er bij de elektrische aansluiting het volgende in acht worden genomen:

- Vergelijk vóór het aansluiten de aansluitgegevens (spanning en frequentie) op het typeplaatje met de gegevens van uw elektrisch net. Deze gegevens moeten overeenstemmen zodat er geen schade aan het apparaat optreedt. Vraag in geval van twijfel een elektrische vakman.
- De contactdoos moet minstens beveiligd zijn met een 10-A veiligheidsscha-

kelaar.

- Zorg ervoor dat het snoer niet beschadigd is en niet over hete vlakken of scherpe kanten wordt gelegd.
- Het snoer mag niet te strak zijn gespannen.
- De elektrische veiligheid is pas dan gewaarborgd als het aan een regelmatig geïnstalleerde, geaarde veiligheidsstroomkring wordt aangesloten. Het gebruik aan een niet geaarde contactdoos is verboden. Laat in geval van twijfel de installatie door een elektrische vakman controleren. De fabrikant aanvaardt geen verantwoordelijkheid voor schade die door een ontbrekende of onderbroken aarding werd veroorzaakt.

VÓÓR DE EERSTE INGEBRUIKNAME

Wrijf vóór het eerste gebruik het mes van de machine af met een vochtige doek, om eventuele residuen van de productie te verwijderen. Zie reiniging.

VOORZICHTIG!

- Scherp mes!
- Ga heel zorgvuldig te werk bij het afwrijven van het mes.

INSCHAKELBEVEILIGING

Dit apparaat is uitgerust met een inschakelbeveiliging ter bescherming tegen onbevoegd gebruik. De onder de slede aangebrachte inschakelbeveiliging wordt zonder druk op de veiligheidsschakelaar met de vinger in richting instelknop gedrukt. Het apparaat kan enkel na ontgrendeling worden ingeschakeld.

INGEBRUIKNAME

VOORZICHTIG!

Let op de volgende veiligheidsin-

structies om risico's en materiële schade te voorkomen:

- Pak niet met de vingers op het mes. Dit is zeer scherp en kan diverse letsels veroorzaken.
- Het roterende mes kan lichaamsdelen afknippen.
- Uw vingers, met name de duimen, zijn kwetsbaar.
- Controleer dat de mesafdekplaat correct op de machine is bevestigd.

GEBRUIK VAN DE SNIJMACHINE

BELANGRIJK!

Het apparaat mag niet zonder resthouder worden gebruikt, tenzij grootte en vorm van het snijgoed passen niet.

VOORZICHTIG!

Scherp mes!

- Steek de stekker in het stopcontact.
- Leg het snijgoed op de slede.
- Plaats de resthouder op de achterwand van de slede tegen het snijgoed.
- Stel de gewenste snijdikte in.
- Druk of de duim tegen de moment-schakelaar of draai de continuschakelaar met de wijzers van de klok tot aan de eindaanslag.
- Snijgoed licht tegen de aanslag drukken.
- De slede gelijkmatig tegen het mes gedrukt verplaatsen.
- Neem de duim weg van de moment-schakelaar of draai de continuschakelaar tegen de wijzers van de klok om het snijproces te beëindigen.

TIP: Zacht snijgoed (bijv. kaas of ham) is het best te snijden als het gekoeld is. Zacht snijgoed is beter te snijden als u

het langzaam vooruit schuift. Komkommers of wortels dienen voor het snijden op een gelijke lengte te worden gebracht.

BELANGRIJK!

Laat de motor 1 uur afkoelen na een continu gebruik van 10 minuten.

MESSENLADE EN SNIJBOARD

Het praktische snijboard van geolied beukenhout dient ter vergroting van het snijvlak, doordat u het een stukje uittrekt. Als u het snijboard helemaal eruit neemt en omdraait krijgt u een nuttige, decoratieve onderlaag voor snijgoed met saggoot. In de bodemplaat is een lade van beukenhout geïntegreerd. In combinatie met de kinderbeveiliging dient ze als veilige bewaarplaats voor uw keukenmessen. Om de lade te openen drukt u gelijktijdig de twee kinderbeveiligingsknoppen rechts en links aan de bodemplaat. Voor de reiniging kunt u de lade helemaal uitnemen doordat u ze tot aan de eindaanslag trekt en de twee kinderbeveiligingsknoppen indrukt. Bij het inschuiven klikt de eindaanslag automatisch en hoorbaar vast. De makkelijk te onderhouden onderdelen van beukenhout mogen niet in de vaatwasser worden gereinigd! Reinig de houten onderdelen met een vochtige doek. Tegen het verbleken van de houtverf helpt het insmeren met spijjsolie.

REINIGING BUITEN

VOORZICHTIG!

Neem de volgende veiligheidsinstructies in acht voordat u begint het apparaat te reinigen:

- Schakel het apparaat vóór de reiniging uit en trek de stekker uit de contactdoos.
- Laat het apparaat vóór elke reini-

ging afkoelen.

- Gebruik geen agressieve of schurende reinigingsmiddelen en geen oplosmiddelen.
- Hardnekkige vervuiling niet met een hard voorwerp afkrabben.
- Doe het apparaat niet in de vaatwasmachine en houdt het ook niet onder stromend water.

Reinig de buitenzijde van het apparaat met een zachte, vochtige doek. Bij sterke vervuiling kan een zacht reinigingsmiddel worden gebruikt.

WAARDEBEHOUD VAN DE MESSEN

Voor een duurzame scherpte en het waardebewoud van uw Graef mes adviseer ik u het regelmatig te reinigen, met name na het snijden van gepekeld vleeswaren of ham. Deze levensmiddelen bevatten zouten, die, wanneer ze langer op het mesoppervlak blijven, zelfs roest zouden kunnen vormen (ook op „roestvrij“ edelstaal). Bij het snijden van snijgoed dat veel water bevat, bv. tomaten of komkommers, kan een ontbrekende of verkeerde (te "natte") reiniging ook roest op het mesoppervlak vormen. Vandaar adviseren wij het mes onmiddellijk na gebruik met een vochtige doek en eventueel een beetje afwasmiddel te reinigen. Schroef van tijd tot tijd het mes los en reinig het apparaat van binnen. Met name als "sappig" snijgoed (groente, fruit, braadstukken, etc.) werd gesneden. Behandel het mes met de nodige zorgvuldigheid.

REINIGING EN ONDERHOUD

BELANGRIJK!

Neem de volgende veiligheidsinstructies in acht voordat u begint het apparaat te reinigen:

- Zorg ervoor dat het apparaat is

uitgeschakeld en niet aan het stroomnet is aangesloten.

- Controleer of de aanslag gesloten is (het mes moet afgedekt zijn).
- Gebruik geen agressieve of schurende reinigingsmiddelen en geen oplosmiddelen.
- Hardnekkige vervuiling niet met een hard voorwerp afkrabben. Apparaat niet met water afspoeien of in water dompelen.

AFNEMEN VAN DE SLEDE

- Om de slede beter te reinigen, is deze van het apparaat afneembaar.
- Druk de sledevergrendeling met de vinger omhoog.
- Houdt de sledevergrendeling ingedrukt en trek de slede naar u toe.
- Reinig alle onderdelen met een vochtige doek of onder stromend water.
- Belangrijk: Slede niet in de vaatwasser reinigen!
- Geef één keer per maand enige dropjes harsvrije olie of vaseline op de sledegeleiding. Verwijder overtollige olie/vaseline met een zacht doek van katoen.

VERWIJDEREN VAN DE MESAFDEKPLAAT

VOORZICHTIG!

Scherp mes!

- Trek de stekker uit het stopcontact.
- Neem de slede weg.
- Draai de mesafdekplaat d.m.v. de zwarte kunststof greep omhoog tot deze verticaal boven de motorcorpus staat. Hierbij moet in de uitgangspositie eerst het vastklikpunt worden overwonnen.
- Nu kunt u deze met zachte druk van het mes weg afnemen.

- Maak het mes los door met een munt de schroef van het mes met de wijzers van de klok te draaien.
- Neem het mes voorzichtig van de machine weg.

VOORZICHTIG!

Ga heel zorgvuldig te werk bij het reinigen van het mes.

- Reinig de binnenzijde van het mes met een vochtige doek.
- Neem de zwarte afstrijkring van de machine.
- Reinig de afstrijkring met een vochtige doek.
- Reinig de binnenzijde van de machine met een vochtige doek.

BELANGRIJK!

Doe het mes nooit in de vaatwasser, dit kan de scherpste en de corrosiebestendigheid benadelen (zout tast het mes aan). Een verder gevarenpunt is de handhaving van het mes bij het laden en lossen van de vaatwasser.

MACHINE BINNEN INSMEREN

Regelmatig insmeren verhoogd de gebruiksduur van uw apparaat. Gebruik hiertoe uitsluitend Graef vaseline, die is aangepast aan onze apparaten. U verkrijgt het in onze online-shop via hau-shalt.graef.de/shop onder artikel-nr. 141842.

VOORZICHTIG!

Scherp mes!

- Ga heel zorgvuldig te werk bij het insmeren van het mes met vet.
- Smeer het tandwiel met vaseline in.
- Smeer de mesbout met vaseline in.
- Smeer de messchroef met vaseline in.
- Plaats de afstrijkring weer op het apparaat.

- Smeer de afstrijkring met vaseline in.
- Monteer mes en mesafdekplaat weer.

REGELMATIG INSMEREN

BELANGRIJK!

Smeer de machine regelmatig in:

- Bij frequent gebruik om de 2 tot 3 dagen.
- Wanneer de machine dagelijks maar 10 minuten wordt gebruikt, om de 14 dagen.
- Gebruik uitsluitend Graef vaseline.

10 JAAR MOTORGARANTIE

Voor dit product overnemen wij aanvullend vanaf verkoopdatum 120 maanden motorgarantie. Uw wettelijke garantie volgens § 439 ff. BGB-E (Duits burgerlijk wetboek) blijft onaangetast van deze regeling. Niet inbegrepen in de garantie is schade, welke door ondeskundige behandeling of gebruik is ontstaan, evenals gebreken welke de functie of de waarde van het apparaat maar minimaal beïnvloeden. Verder is transportschade, voor zover wij dit niet moeten verantwoorden, van garantieclaims uitgesloten. Voor schade welke door een reparatie die niet door ons of door een van onze agenturen werd uitgevoerd is ontstaan is de garantieclaim uitgesloten. Bij een rechtmatige reclamatie zullen wij het gebrekkelijk product naar onze keuze repareren of met een product zonder gebreken vervangen.

DE

EN

FR

NL

IT

ES

DK

DESCRIZIONE DEL PRODOTTO

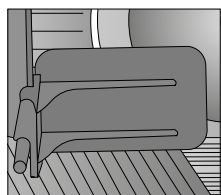
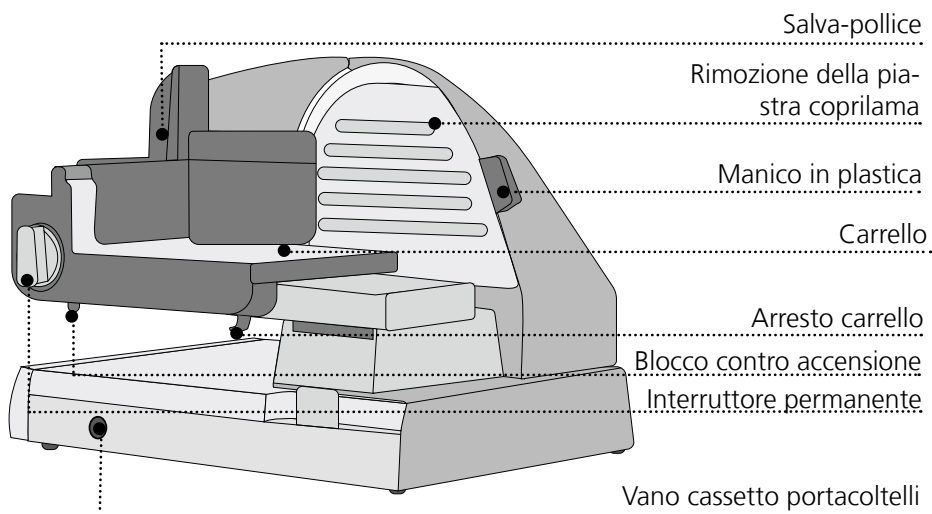
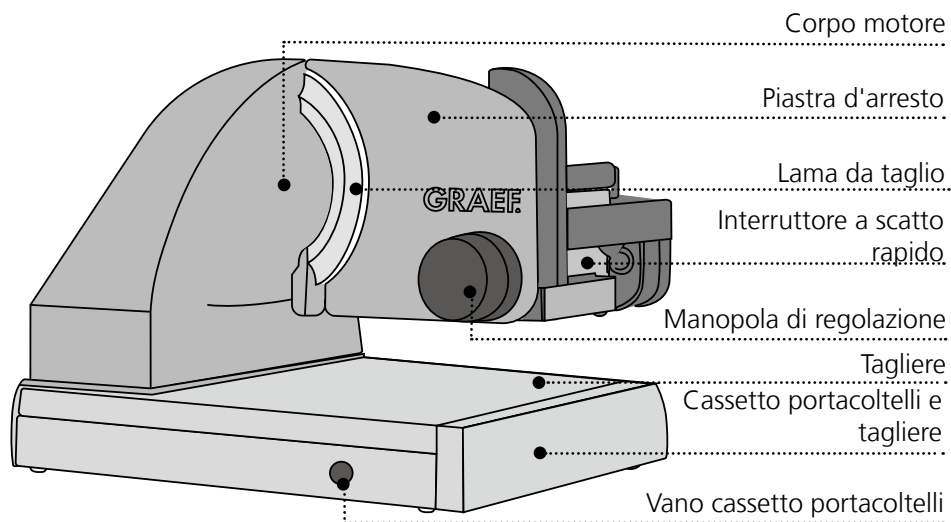

PREFAZIONE

Gentile Cliente, ha fatto un'ottima scelta acquistando l'affettatrice professionale Sliced Kitchen. Ha acquistato un prodotto di qualità comprovata. La ringraziamo per aver scelto il nostro prodotto e le auguriamo tanto divertimento con la sua nuova affettatrice.

INFORMAZIONI RELATIVE A QUESTE ISTRUZIONI PER L'USO

Queste istruzioni d'uso vi forniranno importanti informazioni sulla messa in funzione, la sicurezza, l'uso conforme e la cura dell'affettatrice (di seguito denominata dispositivo). Le istruzioni d'uso devono essere sempre disponibili presso il dispositivo. Devono essere letti e rispettati da chiunque sia incaricato con la:

- Messa in servizio,
- Gestione,
- Risoluzioni di disfunzioni e/o la
- Pulizia del dispositivo.

Conservare queste istruzioni per l'uso e consegnatele al successivo proprietario assieme al dispositivo stesso. Queste istruzioni d'uso non possono coprire tutti gli aspetti possibili ed immaginabili. Per qualsiasi ulteriore informazione o in caso di problemi che non venissero approfondite abbastanza in queste istruzioni per l'uso, vi preghiamo di rivolgervi al servizio clienti Graef oppure al vostro rivenditore.

CONTRASSEGNI DI PERICOLO

In queste istruzioni per l'uso vengono utilizzati i seguenti contrassegni di pericolo e le seguenti parole di segnalazione:

PERICOLO

Mette in guardia contro eventuali situazioni pericolose. La non osservan-

za di questo contrassegno potrebbe causare gravi lesioni o condurre addirittura alla morte.

ATTENZIONE

Indica una situazione potenzialmente pericolosa. La non osservanza di questo contrassegno potrebbe causare danni a oggetti.

IMPORTANTE!

Questo contrassegno indica degli speciali consigli per l'utilizzo o delle informazioni particolarmente importanti!

AVVERTENZE GENERALI PER LA SICUREZZA

Questo apparecchio è conforme alle norme di sicurezza rilevanti.

Per un uso sicuro del dispositivo, osservare le seguenti avvertenze:

- Un uso improprio potrebbe provocare lesioni e danni alle cose.
- Prima dell'uso controllare se l'apparecchio presenta eventuali danni esterni visibili sul corpo, sul cavo di allacciamento e sulla spina di rete. Non mettere in funzione il dispositivo se lo stesso dovesse risultare danneggiato.
- Per prevenire rischi e pericoli, se il cavo di alimentazione è danneggiato, questo può essere sostituito unicamente dal produttore, dal suo rappresentante o una persona qualificata.
- Le riparazioni devono essere

eseguite solo da un esperto o dal servizio assistenza clienti di Graef. Le riparazioni improprie possono causare notevoli rischi per l'utente. Inoltre estinguono la garanzia.

- I componenti difettosi devono essere sostituiti esclusivamente con parti di ricambio originali. Solo utilizzando queste componenti si garantisce il rispetto dei requisiti di sicurezza.
- Questo dispositivo non può essere utilizzato da bambini.
- Il dispositivo e il suo cavo di collegamento devono essere tenuti fuori dalla portata di bambini.
- Il dispositivo può essere utilizzato da persone con ridotte capacità fisiche, sensoriali o mentali, con mancanza di esperienza e/o conoscenza solamente se controllati o istruiti circa l'uso sicuro delle apparecchiature e solo una volta che abbiano compreso i rischi che derivano dallo stesso.
- Ai bambini non è permesso giocare con il dispositivo.
- Non è previsto che il dispositivo venga azionato con un timer esterno o con un altro sistema di comando a distanza separato.
- Si prega di scollegare sempre il dispositivo dalla presa di corrente afferrando la spina di rete e non il cavo di collegamento.
- Fare attenzione che il cavo del-

la corrente non resti impigliato da nessuna parte rischiando di causare la caduta del dispositivo.

- I materiali d'imballo non devono essere usati per giocare. Sussiste pericolo di soffocamento.
- Prima dell'assemblaggio, dello smontaggio o della pulizia, è sempre importante staccare il dispositivo dalla rete elettrica. Stessa regola vale anche quando l'apparecchio resta incustodito.

PERICOLO DA CORRENTE ELETTRICA

PERICOLO!

In caso di contatto con cavi o componenti sotto tensione sussiste pericolo di morte!

Seguite attentamente le seguenti avvertenze per la sicurezza per evitare il pericolo da corrente elettrica:

- Non utilizzare il dispositivo qualora il cavo di alimentazione o la presa elettrica presentassero dei difetti.
- In questo caso, prima di continuare ad utilizzare il dispositivo, fare installare un nuovo cavo di alimentazione dal servizio clienti Graef oppure da un esperto autorizzato.
- Non aprire in nessun caso il contenitore del dispositivo. Se si toccano gli allacciamenti che conducono tensione o si modifica la struttura elettrica e meccanica, sussiste pericolo di scossa elettrica.

- **Non toccare mai le parti sotto tensione. Potrebbero causare una scossa elettrica e portare addirittura alla morte.**

USO CONFORME

Questo dispositivo non è progettato per un uso commerciale. Utilizzare l'affettatrice esclusivamente in ambienti chiusi. Con essa è possibile affettare pane, prosciutto, salame, formaggio, carote, cetrioli, frutta, verdura, ecc... Non tentare mai di affettare prodotti duri come ad esempio cibi surgelati, ossi, legno, lamiere o simili. Qualunque altro o diverso utilizzo da questo, è considerato non conforme. Questo dispositivo è stato progettato per un uso domestico.

ATTENZIONE!

In caso di un utilizzo non conforme, il dispositivo potrebbe presentare alcuni pericoli.

- Usare il dispositivo solo come previsto.
- Seguire attentamente tutti i processi descritti in queste istruzioni per l'uso.

Sono escluse qualsiasi rivendicazioni per danni riconducibili ad un uso non conforme. L'utente si assume ogni rischio.

LIMITAZIONE DELLA RESPONSABILITÀ

Tutte le informazioni tecniche, i dati e le note per l'installazione, l'utilizzo e la manutenzione contenuti in queste istruzioni per l'uso, corrispondono all'aggiornamento dell'ultima edizione di stampa e vengono riportati nel rispetto della nostra migliore conoscenza ed esperienza acquisita fino ad oggi. Le informazioni, le illustrazioni e le descrizioni contenute in queste istruzioni d'uso non possono

quindi dare luogo ad alcun reclamo. Il produttore non si assume alcuna responsabilità per danni riconducibili a:

- L'inosservanza di queste istruzioni d'uso
- L'uso non conforme
- Le riparazioni non idonee
- Le alterazioni tecniche
- L'utilizzo di pezzi di ricambio non autorizzati

Le traduzioni vengono effettuate al meglio delle capacità. Non ci assumiamo alcuna responsabilità per gli errori di traduzione. È legalmente vincolante esclusivamente il testo originale tedesco.

ASSISTENZA CLIENTI

Nel caso il vostro apparecchio Graef si fosse danneggiato, si prega di contattare il vostro rivenditore oppure il servizio di assistenza clienti Graef al numero 02932-9703677 oppure tramite e-mail all'indirizzo service@graef.de

DISIMBALLARE

Per disimballare il dispositivo procedere come segue:

- Estrarre il dispositivo dalla scatola di cartone.
- Rimuovere le componenti dell'imballaggio.
- Togliere eventuali etichette dall'apparecchio (non la targhetta del modello).



SMALTIMENTO DEL DISPOSITIVO

Al termine del suo ciclo vitale non è consentito smaltire questo prodotto con i normali rifiuti domestici. Il simbolo applicato al prodotto e riportato sulle istruzioni per l'uso fa riferimento a questo. I materiali sono riciclabili in base al

contrassegno che riportano. Con il riciclaggio, il recupero dei materiali o altre forme di riciclo di apparecchi dismessi, si fornisce un contributo importante alla tutela dell'ambiente. Informatevi presso il vostro comune per conoscere i centri di raccolta di competenza.

REQUISITI DEL PUNTO DI INSTALLAZIONE

Per un uso sicuro e privo di difetti del dispositivo il punto di installazione deve soddisfare i seguenti requisiti:

- L'apparecchio deve essere collocato su una base solida, piana, orizzontale e anti-scivolo con sufficiente portata.
- Assicurarsi che il dispositivo non possa cadere.
- Scegliere un punto di installazione tale che i bambini non possano raggiungere la lama del dispositivo o toccare il cavo di alimentazione.
- Non usare mai l'apparecchio all'aperto e conservarlo in un luogo asciutto.
- Questo apparecchio non è previsto per essere incassato in una parete o in un armadio a muro.
- Non mettere il dispositivo in un ambiente caldo, bagnato o umido.
- La presa di corrente deve essere facilmente accessibile in modo da poter scollegare facilmente il cavo di rete in caso di emergenza.

ATTENZIONE!

Seguire attentamente le seguenti avvertenze per la sicurezza per evitare pericoli e danni a oggetti:

- La lama particolarmente affilata può tagliare intere parti del corpo. In particolare sono soggette a questo pericolo le vostre dita.
- Per prevenire questo rischio, non

inserire mai le dita nell'intercapedine tra la piastra d'arresto e la lama finché la piastra d'arresto non sia completamente chiusa, e cioè impostata su ■ (sotto "0").

ALLACCIAMENTO ELETTRICO

Per un funzionamento sicuro e senza errori, durante il collegamento elettrico del dispositivo è necessario osservare quanto segue:

- Prima di allacciare il dispositivo, confrontare i dati di allacciamento (tensione e frequenza) presenti sulla targhetta del modello con quelli della vostra rete elettrica. Questi dati devono coincidere affinché non si verifichino danni al dispositivo. In caso di dubbio rivolgersi ad un elettricista qualificato.
- La presa deve essere fissata almeno con un interruttore automatico di sicurezza da 10-A.
- Prestare particolare attenzione che il cavo dell'alimentazione sia intatto e non venga condotto sopra superfici calde o bordi taglienti.
- Il cavo di collegamento non deve essere tirato.
- La sicurezza elettrica del dispositivo è garantita solamente nel momento in cui lo stesso sia collegato ad un sistema con conduttura di terra conformemente installato. L'uso di una presa di corrente senza conduttore di terra è vietato. In caso di dubbio fate verificare l'impianto domestico a un elettricista qualificato. Il produttore non si assume responsabilità alcuna per danni causati da un conduttore di terra mancante o aperto.

PRIMA DEL PRIMO UTILIZZO

Prima del primo utilizzo, passare un pan-

no umido sulla lama della macchina per rimuovere eventuali residui di produzione. Vedi "Pulizia".

ATTENZIONE!

- Lama affilata!
- Procedere con estrema accuratezza quando si passa il panno sulla lama.

BLOCCO CONTRO ACCENSIONE

Questo dispositivo è protetto dall'avvio di persone non autorizzate tramite un blocco contro l'accensione. Il blocco contro l'accensione, posizionato sotto al carrello, deve essere spinto, senza applicare pressione sul pulsante di sicurezza, con un dito vero il tasto di accensione. Una riaccensione del dispositivo è quindi possibile solo una volta sbloccato il suddetto commutatore.

MESSA IN SERVIZIO

ATTENZIONE!

Seguire attentamente le seguenti avvertenze per la sicurezza per evitare pericoli e danni a oggetti:

- Non avvicinare le dita alla lama. La stessa è molto affilata e potrebbe causare varie lesioni.
- La lama rotante può tagliare intere parti del corpo.
- Le dita e in particolare il pollice, sono a rischio.
- Verificare che la piastra coprilama sia correttamente fissata sulla macchina.

UTILIZZO DELL'AFFETTATRICE

IMPORTANTE!

Il dispositivo non deve essere utilizzato senza il pressamerce a meno che la forma o la grandezza ne renda impossibile l'utilizzo.

ATTENZIONE!

Lama affilata!

- Inserire la spina nella presa di corrente.
- Sistemare il prodotto da affettare sul carrello.
- Posizionare il pressamerce sulla parete posteriore del carrello, in corrispondenza del prodotto da affettare.
- Regolare lo spessore della fetta desiderato.
- O premere con il pollice contro l'interruttore a scatto rapido o ruotare l'interruttore permanente in senso orario fino a raggiungere il fermo.
- Spingere leggermente il prodotto contro la piastra d'arresto.
- Far scorrere il carrello verso la lama con movimento regolare.
- Togliere il pollice dall'interruttore a scatto rapido oppure ruotare l'interruttore permanente in senso antiorario per concludere il processo di taglio.

CONSIGLIO Prodotti morbidi (per es. formaggio o prosciutto) si lasciano affettare meglio quando sono freddi. I prodotti morbidi sono più facili da tagliare se fatti avanzare lentamente verso la lama. È consigliabile tagliare cetrioli e carote sulla stessa lunghezza prima di affettarli.

IMPORTANTE!

Dopo un tempo di utilizzo ininterrotto di 10 minuti, lasciare raffreddare il motore per 1 ora.

CASSETTO PORTACOLTELLI E TAGLIERE

Il pratico tagliere realizzato in faggio oliato serve ad ingrandire la superficie di taglio semplicemente tirandolo leg-

germente in avanti. Se il tagliere viene estratto completamente, si ottiene una pratica superficie di taglio decorativa con tanto di solco raccogli-succo. Nella piastra di base, è integrato un cassetto il legno di faggio. Grazie ai sistemi di sicurezza per i bambini, lo stesso garantisce anche un luogo sicuro dove riporre i coltelli da cucina. Per aprire il cassetto, premere contemporaneamente i due pulsanti per la sicura dei bambini situati a destra e a sinistra della piastra di base. Per pulire il cassetto, è possibile estrarre completamente quest'ultimo tirandolo fino a raggiungere i fermi di arresto e premendo ancora una volta i due pulsanti per la sicura dei bambini. Quando il cassetto viene reinserito nel vano, il fermi di arresto rientrano automaticamente in posizione. Gli elementi in legno di faggio, estremamente facili da pulire e curare, non devono essere lavati in lavastoviglie! Pulire gli elementi in legno solamente utilizzando un panno umido. Se il colore del legno sbiadisce, spalmarlo con dell'olio da cucina per rinvigorirlo.

PULIZIA ESTERNA

ATTENZIONE!

Prima di iniziare a pulire il dispositivo, osservare attentamente le seguenti avvertenze per la sicurezza:

- Spegnere sempre il dispositivo prima della pulizia e staccare la spina del cavo di alimentazione dalla presa.
- Prima di qualsiasi pulizia, lasciare raffreddare il dispositivo.
- Non utilizzare detergenti aggressivi o abrasivi e solventi.
- Non grattare con oggetti duri per rimuovere lo sporco ostinato.
- Non lavare il dispositivo in lavastoviglie e non tenerlo sotto all'ac-

qua corrente.

Pulire le superfici esterne del dispositivo con un panno umido e morbido. In caso di sporco tenace è possibile usare un detergente delicato.

MANTENIMENTO DI VALORE DELLA LAMA

Per garantire una buona e durevole affilatura e per mantenerne il valore della vostra lama Graef, consigliamo di pulirla regolarmente, soprattutto dopo aver affettato delle carni salate o prosciutti crudi. Questi prodotti alimentari contengono sali che, se rimanessero troppo a lungo sulla superficie della lama, potrebbero causare la formazione di ruggine (anche su acciaio "inossidabile"). Affettando prodotti contenenti tanta acqua, per esempio pomodori o cetrioli, potrebbe formarsi della ruggine sulla superficie della lama se non viene pulita (o viene pulita male). Per questo motivo consigliamo di passare un panno umido con eventualmente un po' di detersivo sulla lama direttamente dopo l'uso. Di tanto in tanto si prega di svitare la lama e di pulire il dispositivo anche dall'interno. Soprattutto quando sono stati affettati prodotti "succosi" (verdure, frutti, arrosto, ecc.). Maneggiare la lama con estrema cura.

PULIZIA E CURA

IMPORTANTE!

Prima di iniziare a pulire il dispositivo, osservare attentamente le seguenti avvertenze per la sicurezza:

- Assicurarsi che il dispositivo sia spento e non sia collegato alla rete elettrica.
- Controllare che la piastra d'arresto sia chiusa (la parte affilata della lama deve essere coperta).

- Non utilizzare detergenti aggressivi o abrasivi e solventi.
- Non grattare con oggetti duri per rimuovere lo sporco ostinato. Non sciacquare e non immergere il dispositivo nell'acqua.

RIMUOVERE IL CARRELLO

- Per pulire meglio il carrello, lo stesso è amovibile dal dispositivo.
- Con le dita premere il fermo di arresto del carrello verso l'alto.
- Tenere premuto il fermo di arresto del carrello e tirare il carrello verso di sé.
- Pulire tutti gli elementi con un panno umido o sotto l'acqua corrente.
- Importante! Non lavare il carrello in lavastoviglie!
- Si prega di applicare qualche goccia di olio senza resina o vasellina sulla guida del carrello una volta al mese. Rimuovere l'olio/vasellina in eccesso con un morbido panno di cotone.

RIMOZIONE DELLA PIASTRA COPRI-LAMA

ATTENZIONE!

Lama affilata!

- Staccare la spina dalla presa di corrente.
- Rimuovere il carrello.
- Utilizzando la maniglia in plastica nera, ruotare la piastra coprilama verso l'alto finché non si trova perpendicolarmente al corpo motore. A tale proposito, per entrare nella posizione iniziale, sarà necessario superare un punto di incastro.
- A questo punto, esercitando una lieve pressione, è possibile rimuovere la piastra sfilandola dalla lama.
- Sbloccare la lama svitando in senso orario la vite di bloccaggio della stes-

sa utilizzando una moneta.

- Staccare con cautela la lama dalla macchina.

ATTENZIONE!

Procedere con estrema accuratezza durante la pulizia della lama.

- Pulire la parte interna della lama con un panno umido.
- Rimuovere l'anello raschiaolio nero dalla macchina.
- Pulire l'anello raschiaolio con un panno umido.
- Pulire la parte interna della macchina con un panno umido.

IMPORTANTE!

Non lavare mai la lama in lavastoviglie: potrebbe influenzare negativamente la sua resistenza alla corrosione e il filo (il sale corrode la lama). Un ulteriore punto critico sarebbe la gestione della lama durante il caricamento e lo scaricamento della lavastoviglie.

LUBRIFICARE L'INTERNO DELLA MACCHINA

La regolare lubrificazione aumenta le aspettative di vita del vostro dispositivo. Per farlo, utilizzare esclusivamente la vasellina di Graef: un prodotto ottimizzato per i nostri dispositivi. Potete trovare il lubrificante (articolo n. 141842) sul nostro Online-Shop all'indirizzo web.haushalt.graef.de/shop.

ATTENZIONE!

- **Lama affilata!**
- **Procedere con estrema accuratezza durante la lubrificazione della lama.**
- Ingrassare la ruota dentata con la vasellina.

- Lubrificare il perno della lama con la vasellina.
- Lubrificare le viti della lama con la vasellina.
- Infilare nuovamente l'anello raschiaolio sul dispositivo.
- Lubrificare l'anello raschiaolio con la vasellina.
- Rimontare la lama e la piastra copri-lama.

LUBRIFICAZIONE REGOLARE

IMPORTANTE!

Lubrificare regolarmente la macchina:

- In caso di uso frequente, ogni 2 o 3 giorni.
- Se la macchina è in funzione 10 minuti al giorno, ogni 14 giorni.
- Utilizzare esclusivamente la vasellina di Graef.

10 ANNI DI GARANZIA SUL MOTORE

Per questo prodotto offriamo inoltre una garanzia del produttore di 120 mesi sul motore. Il diritto legale alla garanzia resta invariata da questa regolazione in base al § 439 seg. del BGB-E (progetto di legge del codice civile tedesco). La prestazione di garanzia non contempla i danni derivanti da uso o trattamento improprio, come i difetti che influiscono sul funzionamento o il valore del dispositivo solo in misura esigua. Sono inoltre esclusi dal diritto di garanzia i danni da trasporto fin tanto che noi non ne siamo responsabili. Per danni derivanti da una riparazione non eseguita da noi o dai nostri rappresentanti, il diritto di garanzia è escluso. In caso di reclamo legittimo effettueremo a nostra scelta la riparazione del prodotto difettoso o la sua sostituzione con un prodotto esente

DESCRIPCIÓN DEL PRODUCTO

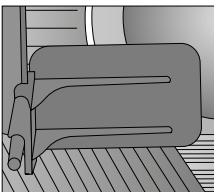
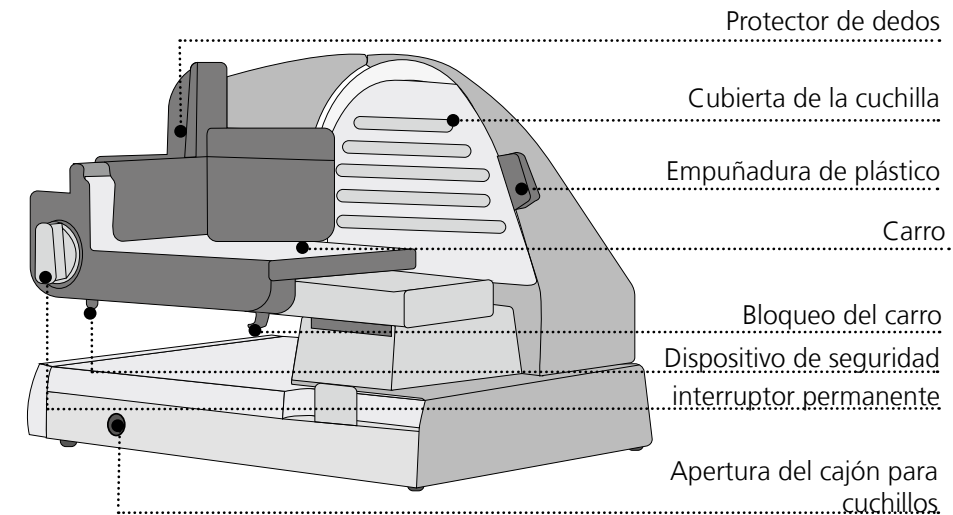
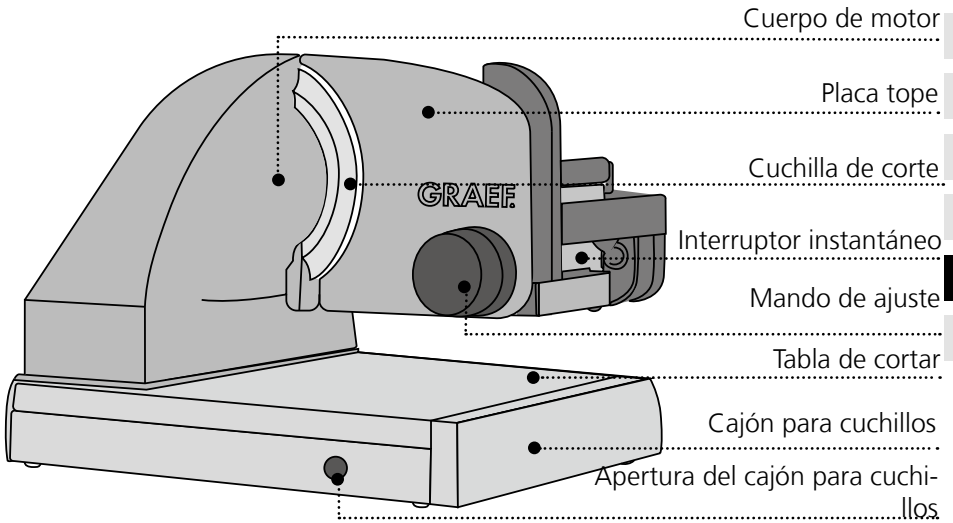

alimentos guiada

DE

EN

FR

NL

IT

ES

DK

PRÓLOGO

Estimado/a cliente: Ha hecho una buena elección al comprar la cortadora de alimentos profesional Sliced Kitchen. Ha adquirido un producto de calidad reconocido. Le agradecemos su compra y le deseamos que disfrute con su nueva cortadora de alimentos.

INFORMACIÓN ACERCA DEL PRESENTE MANUAL DE INSTRUCCIONES

El presente manual de instrucciones aporta información esencial para la puesta en marcha, la seguridad, el uso previsto y la conservación de la cortadora de alimentos (denominado de ahora en adelante, aparato). Debe guardarse siempre a mano, cerca del aparato. Debe ser leído y utilizado por la persona encargada de:

- Puesta en marcha,
- el manejo;
- la subsanación de errores y / o
- limpieza del aparato.

Conserve el presente manual de instrucciones y facilítelo junto con el aparato a las terceras personas que vayan a utilizarlo en el futuro. Este manual de instrucciones no puede tener en cuenta todos los aspectos imaginables. Para más información o en caso de problemas que no se traten en este manual de instrucciones o no se traten con suficiente detalle, diríjase al servicio de atención al cliente de Graef o a su distribuidor especializado.

ADVERTENCIAS

En el presente manual de instrucciones se utilizan las siguientes advertencias y palabras de advertencia:

ADVERTENCIA

Advierte de una situación potencial-

mente peligrosa. El incumplimiento de esta indicación puede producir lesiones de gravedad o provocar incluso la muerte.

PRECAUCIÓN

Indica una situación potencialmente peligrosa. En caso de incumplimiento de la indicación se pueden producir daños materiales.

¡IMPORTANTE!

Indica consejos de uso y otras informaciones de especial importancia.

INDICACIONES GENERALES DE SEGURIDAD

Este aparato cumple las disposiciones pertinentes en materia de seguridad.

Para utilizar de manera segura el aparato, tenga en cuenta las indicaciones que figuran a continuación:

- No obstante, si se utiliza de manera indebida puede causar daños personales y materiales.
- Antes de utilizarlo, compruebe si el aparato presenta daños externos visibles en la carcasa, en el cable y en el enchufe. Bajo ningún concepto, ponga en funcionamiento un aparato averiado.
- En caso de que el cable de conexión esté dañado, esté deberá ser reemplazado únicamente por el fabricante, por su servicio postventa o por una persona cualificada para evitar riesgos.

- Los trabajos de reparación sólo serán llevados a cabo por un especialista o el servicio postventa de Graef. Los trabajos incorrectos de reparación pueden poner en grave peligro al usuario y, además, extinguen el derecho de garantía.
- Los componentes dañados sólo podrán ser reemplazados por piezas de recambio originales, ya que únicamente con estas piezas se garantiza el cumplimiento de los requisitos en materia de seguridad.
- Este aparato no puede ser utilizado por niños.
- Mantenga el aparato y el cable de conexión alejado del alcance de los niños.
- Este aparato puede ser utilizado por personas con discapacidad física, sensorial o mental o que no cuenten con experiencia y/o conocimientos, siempre que sean vigilados o hayan sido entrenados en el uso seguro del aparato, y entiendan los peligros que puedan emanar de él.
- No deje que los niños jueguen con el aparato.
- El aparato no ha sido diseñado para utilizarse con un temporizador externo o un control remoto independiente.
- Para desenchufar el aparato, nunca tire del cable de conexión sino del enchufe de la clavija.
- Asegúrese de que el cable de alimentación no se quede enganchado en ningún sitio para evitar que pueda hacer caer el aparato.
- Los materiales de embalaje no deben utilizarse para jugar. Existe peligro de asfixia.
- El aparato deberá estar desconectado de la red eléctrica siempre que no haya nadie para llevar a cabo la supervisión, y antes de montar, desmontar o limpiar el aparato.

PELIGROS RELACIONADOS CON DESCARGAS ELÉCTRICAS

ADVERTENCIA!

Existe peligro de muerte si se tocan componentes o cables bajo tensión.

Tenga en cuenta las indicaciones de seguridad que figuran a continuación para evitar peligros relacionados con descargas eléctricas:

- No utilice el aparato si el cable de alimentación o el enchufe presentan daños.
- En este caso, antes de seguir utilizando el aparato, llévelo al servicio postventa de Graef o a un especialista autorizado para que instalen un nuevo cable de
- alimentación.
- Bajo ningún concepto abra la carcasa del aparato. Si se modifican las conexiones conductoras de conexión o la estructura eléctrica y mecánica, existe riesgo de sufrir una descarga eléctrica.
- No toque las partes que se encuentren bajo tensión, ya que

pueden causar una descarga eléctrica o provocar incluso la muerte.

USO CONFORME AL EMPLEO PREVISTO

Este aparato no ha sido diseñado para uso industrial. Utilice la cortadora de alimentos únicamente en espacios cerrados. Con ella, podrá cortar pan, jamón, embutidos, quesos, zanahorias, pepinos, frutas, verduras, etc. Bajo ningún concepto, corte objetos duros, tales como alimentos congelados, huesos, madera, chapas o similares. Se considerará indebido cualquier otro uso distinto de aquel para el que ha sido concebido. Este aparato está destinado al uso doméstico.

¡PRECAUCIÓN!

Del aparato pueden emanar riesgos si se utiliza de manera inadecuada.

- Utilice el aparato únicamente conforme a las especificaciones.
- Respete los procedimientos descritos en el presente manual de instrucciones.

Se excluirán las reclamaciones de cualquier tipo por daños causados por un uso indebido. El usuario asumirá todo el riesgo.

LIMITACIÓN DE RESPONSABILIDAD

Todas las informaciones técnicas, datos e indicaciones contenidas en el presente manual de instrucciones para la instalación, uso y mantenimiento se corresponden con el estado más actual en el momento de la impresión y se elaboran según nuestro mejor saber y entender teniendo en cuenta nuestra experiencia y conocimientos. No se puede derivar ningún tipo de reclamación en base a las

indicaciones, ilustraciones y descripciones contenidas en el presente manual.

El fabricante no asumirá ninguna responsabilidad por daños causados por:

- inobservancia del manual
- uso indebido
- reparaciones inadecuadas
- modificaciones técnicas
- utilización de recambios no autorizados

Las traducciones se elaboran según nuestro mejor saber y entender. No asumiremos ninguna responsabilidad por errores de traducción. Únicamente es vinculante el texto original en alemán.

SERVICIO POSTVENTA

En caso de que su aparato Graef sufriese daños, póngase en contacto con su proveedor o con el servicio postventa de Graef llamando al teléfono 02932-9703677 o enviando un correo electrónico a service@graef.de

DESEMBALAJE

Para desembalar el aparato, proceda de la siguiente manera:

- Saque el aparato de la caja.
- Retire todos los materiales de embalaje.
- Retire las pegatinas del aparato (no la placa de características).



ELIMINACIÓN DEL APARATO

Al final de su vida útil, este producto no puede desecharse junto con otros residuos domésticos. El símbolo en el producto y en las instrucciones de uso lo señala. Los materiales son reciclables de acuerdo con su identificación. El reciclaje, la reutilización de los materiales o la aplicación de otras formas de empleo de los aparatos antiguos contribuyen

de manera considerable a proteger el medio ambiente. Póngase en contacto con las autoridades locales para obtener información acerca del centro de eliminación de residuos adecuado.

REQUISITOS DEL LUGAR DE INSTALACIÓN

Para utilizar de manera segura y sin problemas el aparato, el lugar de instalación debe cumplir los requisitos que a continuación se detallan:

- El aparato se debe instalar sobre una superficie firme, nivelada, horizontal y antideslizante con suficiente capacidad de carga.
- Asegúrese de que el aparato no se pueda caer.
- Seleccione un lugar de instalación en el que los niños no puedan alcanzar la cuchilla del aparato o el cable.
- Bajo ningún concepto, utilice el aparato en el exterior. Consérvelo en un recinto seco.
- El aparato no ha sido diseñado para instalarse en una pared o en un armario empotrado.
- No coloque el aparato en un ambiente caluroso, mojado o húmedo.
- La toma de corriente debe ser fácilmente accesible de modo que, en caso necesario, el enchufe se pueda extraer fácilmente.

¡PRECAUCIÓN!

Tenga en cuenta las indicaciones de seguridad que figuran a continuación para evitar peligros y daños materiales:

- La cuchilla está muy afilada y puede cortar partes del cuerpo. En riesgo, se encuentran especialmente sus dedos.
- Por tanto, no introduzca los dedos

entre la placa de tope y la cuchilla, en tanto la placa no esté completamente cerrada, es decir, en la posición ■ (por debajo de "0").

CONEXIÓN ELÉCTRICA

Para que el aparato funcione con seguridad y correctamente debe observar las siguientes indicaciones al establecer la conexión eléctrica:

- Antes de conectarlo, compare los datos de conexión (tensión y frecuencia) que figuran en la placa de características con los de su red eléctrica. Estos datos deberán coincidir para que no se produzcan daños en el aparato. En caso de duda, consulte a un electricista especializado.
- La toma de alimentación debe estar provista de un fusible protector de 10A.
- Asegúrese de que el cable de alimentación no esté dañado y que no se tiende sobre superficies calientes o bordes afilados.
- El cable de conexión no debe quedar tensado.
- La seguridad eléctrica del aparato solo se asegurará si se conecta a un sistema de toma de tierra debidamente instalado. Queda prohibido poner en funcionamiento el aparato sino está conectado a un sistema de toma de tierra. En caso de duda, haga que un electricista compruebe la instalación eléctrica de la casa. El fabricante no asumirá ninguna responsabilidad por daños causados por la ausencia de una toma de tierra o por una toma de tierra ininterrumpida.

ANTES DE UTILIZAR POR PRIMERA VEZ

Antes de utilizar por primera vez, limpie la cuchilla de la máquina con un paño húmedo para eliminar posibles residuos en el producto. Consulte el punto Limpieza.

¡PRECAUCIÓN!

- Cuchilla afilada.
- Proceda con mucho cuidado al limpiar la cuchilla.

DISPOSITIVO DE SEGURIDAD

El aparato está equipado con un dispositivo de seguridad para impedir un uso no autorizado del mismo. Sin presionar el botón de seguridad deslice con el dedo el dispositivo de seguridad situado debajo del carro hacia el mando de ajuste. El aparato sólo se podrá encender cuando éste se haya liberado.

PUESTA EN MARCHA

¡PRECAUCIÓN!

Tenga en cuenta las indicaciones de seguridad que figuran a continuación para evitar peligros y daños materiales:

- No toque la cuchilla con los dedos. Esta muy afilada y puede causar varias lesiones.
- La cuchilla giratoria puede cortar partes del cuerpo.
- En riesgo, se encuentran sus dedos, especialmente los pulgares.
- Compruebe que la cubierta de la cuchilla esté correctamente fijada a la máquina.

UTILIZACIÓN DE LA CORTADORA DE ALIMENTOS

¡IMPORTANTE!

El aparato no se debe utilizar sin la pieza de sujeción de alimentos, a no ser que el tamaño y la forma del material de corte no permitan utilizar la pieza de sujeción.

¡PRECAUCIÓN!

Cuchilla afilada.

- Enchufe el aparato a la toma de corriente.
- Coloque el material de corte en el carro.
- Coloque la pieza de sujeción de alimentos en la pared posterior del carro sobre el material de corte.
- Ajuste el grosor de corte deseado.
- Presione con el pulgar el interruptor instantáneo o gire el interruptor permanente en el sentido de las agujas del reloj hasta que haga tope.
- Presione ligeramente el material de corte contra el tope.
- Mueva el carro de manera uniforme contra la cuchilla.
- Quite el pulgar del interruptor instantáneo o gire el interruptor permanente en el sentido contrario de las agujas del reloj para finalizar el proceso de corte.

CONSEJO: Los materiales de corte blandos (p. ej., queso o jamón) se cortan mejor cuando están refrigerados. Los materiales de corte blando se cortan mejor si se empujan lentamente. Los pepinos o las zanahorias deberán tener una longitud uniforme antes de cortarlos.

¡IMPORTANTE!

Tras 10 minutos de funcionamiento continuo, hay que dejar que el motor se enfríe durante 1 hora.

CAJÓN PARA CUCHILLOS Y TABLA DE CORTAR

La práctica tabla de cortar de madera de haya engrasada se utiliza para ampliar la superficie de corte tirando de ella un poco. Si se extrae completamente la tabla de cortar y se voltea, se obtiene una base útil y decorativa para el material de corte con ranura para recoger los jugos. En la placa de base hay integrado un cajón para cuchillos. A ambos lados está equipado con botones de seguridad para niños y sirve como un lugar seguro para guardar los cuchillos de cocina. Para abrir el cajón, presione al mismo tiempo los dos botones de seguridad para niños situados a la derecha e izquierda de la placa de base. Puede extraer completamente el cajón para limpiarlo tirando de él hasta que haga tope y pulsando los dos botones de seguridad para niños. Al insertarlo, el tope encaja de manera automática y audible. Las piezas de madera de haya son fáciles de mantener y no se deben limpiar en el lavavajillas. Limpie las piezas de madera sólo con un paño húmedo. Para evitar que la madera se decolore, se puede aplicar aceite de cocina.

LIMPIEZA EXTERIOR

¡PRECAUCIÓN!

Tenga en cuenta las indicaciones de seguridad que figuran a continuación antes de comenzar con la limpieza del aparato:

- Antes de limpiar el aparato, apáguelo y desconecte el enchufe de la toma de corriente.
- Deje que se enfríe el aparato antes de proceder a limpiarlo.
- No utilice productos de limpieza agresivos o abrasivos ni disolventes.

- No raspe la suciedad incrustada con objetos duros.
- No introduzca el aparato en el lavavajillas ni lo coloque tampoco bajo un chorro de agua.

Limpie la superficie externa del aparato con un paño suave y húmedo. En caso de suciedad incrustada, se puede utilizar un producto de limpieza suave.

PRESERVACIÓN DE LA CUCHILLA

Para conservar un filo que dure por largo tiempo y preservar la cuchilla de su aparato Graef, se recomienda limpiarla periódicamente, especialmente después de cortar carne o jamón curados, ya que contienen sales que si permanecen por largo tiempo sobre la superficie de la cuchilla pueden formar "herrumbre" (incluso sobre el acero "inoxidable"). Al cortar materiales de corte con gran cantidad de agua, p. ej., tomates o pepinos, se puede formar también herrumbre sobre la superficie de la cuchilla como consecuencia de no llevar a cabo la limpieza del aparato o de limpiarlo incorrectamente (demasiado "húmedo"). Por lo tanto, se recomienda limpiar la cuchilla inmediatamente después de utilizar el aparato con un paño húmedo y, en caso necesario, con algo de detergente. De vez en cuando, es recomendable desenroscar la cuchilla y limpiar el interior del aparato, especialmente después de cortar materiales de corte "jugosos" (verduras, frutas, asados, etc.). Maneje la cuchilla con sumo cuidado.

LIMPIEZA Y CONSERVACIÓN

¡IMPORTANTE!

Tenga en cuenta las indicaciones de seguridad que figuran a continuación antes de comenzar con la limpieza del aparato:

- Asegúrese de que el aparato esté desactivado y desconectado de la red eléctrica.
- Compruebe si el tope está cerrado (el filo de la cuchilla debe estar cubierto).
- No utilice productos de limpieza agresivos o abrasivos ni disolventes.
- No raspe la suciedad incrustada con objetos duros. No enjuague el aparato con agua ni lo sumerja en agua.

EXTRACCIÓN DEL CARRO

- El carro se puede extraer del aparato para poder limpiarlo mejor.
- Presione hacia arriba el dispositivo de bloqueo del carro.
- Mantenga el dispositivo de bloqueo presionado y tire del carro hacia usted.
- Limpie todas las piezas con un paño húmedo o con agua corriente.
- Importante: No limpie el carro en el lavavajillas.
- Una vez al mes, vierta en las guías del carro unas gotas de aceite sin resina o vaselina. Elimine con un paño suave de algodón el exceso de aceite o vaselina.

EXTRACCIÓN DE LA CUBIERTA DE LA CUCHILLA

¡PRECAUCIÓN!

Cuchilla afilada.

- Desconecte el enchufe de la toma de corriente.
- Extraiga el carro.
- Con la empuñadura de plástico negra, desplace hacia arriba la cubierta de la cuchilla hasta que quede en posición vertical por encima del cuer-

po del motor. Para ello, en la posición inicial, es necesario superar en primer lugar el punto de enclavamiento.

- A continuación, puede extraer la cubierta de la cuchilla presionando ligeramente.
- Con una moneda, afloje la cuchilla girando el tornillo en el sentido de las agujas del reloj.
- Extraiga con cuidado la cuchilla de la máquina.

¡PRECAUCIÓN!

Proceda con mucho cuidado al limpiar la cuchilla.

- Limpie la parte interna de la cuchilla con un paño húmedo.
- Retire el anillo rascador negro de la máquina.
- Limpie el anillo rascador con un paño húmedo.
- Limpie el interior de la máquina con un paño húmedo.

¡IMPORTANTE!

No introduzca nunca la cuchilla en el lavavajillas. Esto puede deteriorar el filo y la resistencia contra la corrosión (la sal deteriora la cuchilla). Otro peligro es la manipulación de la cuchilla al cargar o vaciar el lavavajillas.

ENGRASE DEL INTERIOR DE LA MÁQUINA

El engrase periódico incrementa la vida útil de su aparato. Para ello, utilice únicamente vaselina de Graef adaptada para nuestros aparatos. En nuestra tienda online, podrá adquirirla con el número de artículo 141842 en haushalt.graef.de/shop.

¡PRECAUCIÓN!

- Cuchilla afilada.

- **Proceda con mucho cuidado al engrasar la cuchilla.**
- Engrase la rueda dentada con vaselina.
- Engrase el perno de la cuchilla con vaselina.
- Engrase también el tornillo de la cuchilla con vaselina.
- Vuelva a insertar el anillo rascador en el aparato.
- Engrase el anillo rascador con vaselina.
- Vuelva a insertar la cuchilla y la cubierta de la cuchilla.

ENGRASE PERIÓDICO

¡IMPORTANTE!

Engrase periódicamente la máquina:

- En caso de que se utilice frecuentemente, cada 2 o 3 días.
- Si la máquina funciona 10 minutos al día, cada 14 días.
- Utilice únicamente la vaselina de Graef.

10 AÑOS DE GARANTÍA DEL MOTOR

Para este producto otorgamos además una garantía de 120 meses del motor a partir de la fecha de compra. Esta disposición no afectará a sus derechos legales de reclamación de garantía con arreglo al artículo 439 y ss. del Código Civil alemán (BGB-E). La garantía no incluye daños causados por una manipulación o uso indebidos, así como por defectos que tengan efectos mínimos sobre el funcionamiento o el valor del aparato. Además, quedan excluidos de la garantía los daños producidos durante el transporte, en la medida de que no seamos responsables de los mismos. Se excluye el derecho de garantía en aque-

llos daños cuyo origen esté en una reparación no efectuada por nosotros o por nuestros representantes. En caso de reclamaciones legitimadas, llevaremos a cabo la reparación del producto o la sustitución por un producto sin deficiencias.

PRODUKTBESKRIVELSE

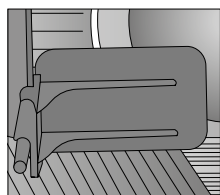
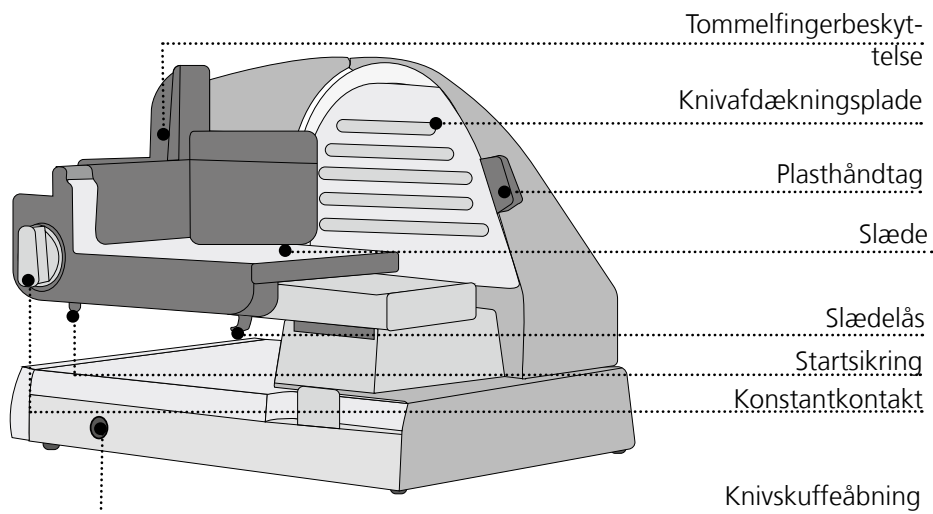
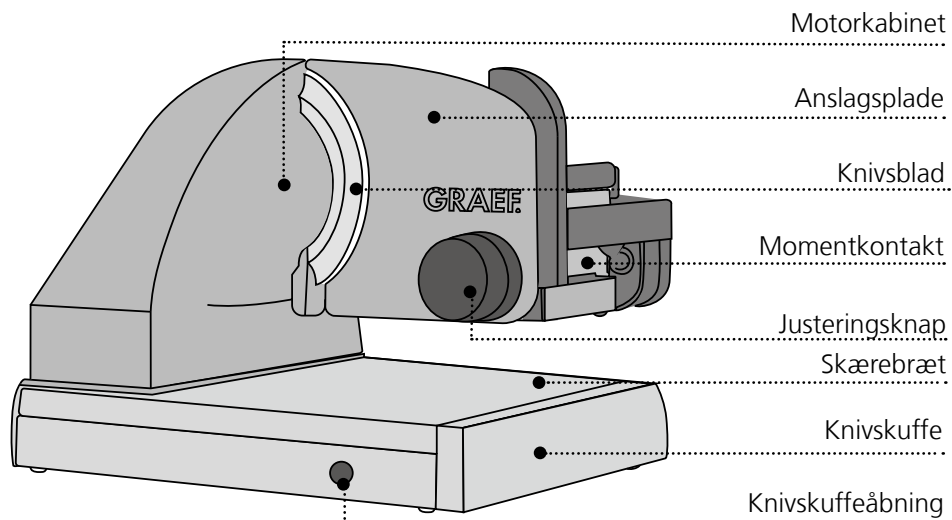

Restholder

FORORD

Kære kunde, Med den professionelle pålægsmaskinen Sliced Kitchen, har du foretaget et godt valg. Du har købt et anerkendt kvalitetsprodukt. Vi takker for dit køb, og ønsker dig held og lykke med din nye pålægsmaskine.

INFORMATION TIL DENNE BETJENINGSVEJLEDNING

Denne betjeningsvejledning giver dig vigtige anvisninger for idriftsættelse, sikkerhed, den tilsigtede anvendelse og pleje af pålægsmaskinen (efterfølgende kaldet maskinen). Den skal hele tiden være til stede ved maskinen. Den bør læses af enhver person som skal bruge maskinen i forbindelse med:

- Idriftsættelse,
- Betjening,
- Fejlfinding og/eller
- Rengøring af maskinen.

Opbevar omhyggeligt denne betjeningsvejledning, og giv den videre til den efterfølgende ejer. Denne betjeningsvejledning kan dog ikke tage alle tænkelige situationer i betragtning. For yderligere informationer eller ved problemer som ikke er beskrevet i denne vejledning, eller som ikke er beskrevet tilstrækkeligt, bedes du kontakte Graef kundeservice, eller din forhandler.

ADVARSEL

I denne betjeningsvejledning anvendes de følgende advarsler og signalord:

ADVARSEL

Denne angiver en mulig farlig situation. En manglende overholdelse af henvisningen kan medføre alvorlige kvæstelser, og endda dødsfald.

FORSIGTIG

Dette indikerer en mulig farlig situation. En manglende overholdelse af anvisningerne kan medføre materielle skader.

VIGTIGT!

Dette angiver anvendelsestips og anden vigtig information!

GENERELLE SIKKERHEDSANVISNINGER

Denne maskine overholder alle de relevante sikkerhedsbestemmelser.

Vær opmærksom på følgende, for at garantere en sikker håndtering

Anvisning:

- Forkert anvendelse kan medføre skader på personer og materiale.
- Før maskinen tages i brug, skal du foretage en visuel kontrol af udvendige skader på kabinetet, tilslutningskabler og -stik. En beskadiget maskine må ikke tages i brug.
- Hvis tilslutningsledningen er beskadiget, må den kun erstattes af producenten, dennes kundeservice eller en tilsvarende kvalificeret person, for at forhindre farer.
- Reparationer må kun udføres af fagfolk eller af Graef-kundeservice. Ikke korrekte reparationer kan forårsage betydelige farer for brugeren. Desuden bortfal-

DE

EN

FR

NL

IT

ES

DK

der garantikravet.

- Defekte komponenter må udelukkende udskiftes med originale reservedele. Kun for disse dele er det garanteret, at de opfylder sikkerhedskravene.
- Denne maskine må ikke anvendes af børn.
- Maskinen og dens tilslutningsledning skal holdes væk fra børn.
- Maskinen kan anvendes af personer med nedsat fysisk, sensorisk eller mental kapacitet, eller manglende erfaring og/eller viden, forudsat at de blevet overvåget eller instrueret i en sikker anvendelse af maskinen, og har forstået de mulige farer.
- Børn må ikke lege med maskinen.
- Maskinen er ikke designet til at blive betjent med en ekstern timer, eller en separat fjernbetjening.
- Ledningen skal altid fjernes ved at tage fat i stikket og hive det ud af stikdåsen, man må aldrig hive i ledningen.
- Vær opmærksom på, at elledningen ikke bliver hængende fast, da det kan medføre at maskinen falder ned.
- Der må ikke leges med emballagematerialer. Der er risiko for kvælning.
- Før samling, adskillelse eller

rengøring skal maskinen afbrydes fra strømnettet, dette gælder også når maskinen er uden opsyn.

FARE VED ELEKTRISK STRØM

⚠ ADVARSEL!

Ved kontakt med strømførende ledninger eller andre komponenter kan der opstå risiko for livsfare!

Overhold de følgende sikkerhedsanvisninger for at undgå elektriske risici:

- Maskinen må ikke anvendes, hvis elledningen eller stikket er beskadiget.
- I dette tilfælde skal der monteres en ny tilslutnings
- ledning før maskinen må anvendes igen, dette skal udføres af Graef kundeservice eller en autoriseret fagmand.
- Maskinens kabinet må under ingen omstændigheder åbnes. Hvis de spændingsførende dele berøres, eller den elektriske eller mekaniske konstruktion ændres, kan der opstå risiko for elektrisk stød.
- Berør aldrig dele, der står under spænding. Dette kan resultere i elektrisk stød, og endda dødsfald.

TILSIGTET ANVENDELSE

Denne maskine er ikke beregnet til kommercielt brug. Anvend udelukkende pålægsmaskinen i et lukket rum. Den kan anvendes til at skære brød, skinke, pølse, ost, gulerødder, agurker, frugt, grøntsager osv. Skær aldrig hårde enheder, såsom frosne fødevarer, knogler, træ, plader osv. Enhver anden anvendelse, eller udvidet anvendelse, ses som

værende ukorrekt. Denne maskine er designet til anvendelse i hjemmet.

FORSIGTIG!

Hvis maskinen ikke anvendes til dens tilsigtede anvendelse, kan det medføre faresituationer.

- Maskinen må udelukkende anvendes til dens tilsigtede brug.
- Følg venligst de procedurer som er beskrevet i denne betjeningsvejledning.

Enhver form for krav som måtte opstå grundet en forkert anvendelse er udelukket. Risikoen påfalder alene ejeren.

ANSVARSBEGRÆNSNING

Alt teknisk information, data og anvisninger i forbindelse med installation, drift og vedligeholdelse som er beskrevet i denne betjeningsvejledning, er korrekte i henhold til datoen for udgivelsen, og er baseret på vores viden og erfaring. Ingen krav kan udledes ud fra oplysninger, illustrationer og beskrivelser i denne vejledning.

Producenten påtager sig intet ansvar for skader som skyldes:

- En manglende overholdelse af vejledningen
 - En ukorrekt anvendelse
 - Ukorrekte reparationer
 - Tekniske ændringer
 - Anvendelse af uoriginale reservedele
- Oversættelser af denne vejledning sker i god tro. Vi påtager os intet ansvar for oversættelsesfejl. Den oprindelige tyske tekst er den gældende tekst.

KUNDESERVICE

Hvis der opstår skader på din Graef maskine, skal du kontakte din forhandler

eller Graef kundeservice på +49 2932-9703677, eller du kan sende os en e-mail på service@graef.de

UDPAKNING

Gå frem på følgende måde for at pakke maskinen ud:

- Tag maskinen ud af kassen.
- Fjern alle emballagedele.
- Fjern eventuelle mærkater på maskinen (typeskiltet må ikke fjernes).



BORTSKAFFELSE AF MASKINEN

Dette produkt må ikke bortskaffes via det almindelige husholdningsaffald. Symbolet på produktet og i brugsanvisningen henviser til dette. Materialerne kan genbruges i henhold til mærkningen af dem. Med genbrugen af materialerne eller andre former for genbrug af brugte maskiner yder du et vigtigt bidrag til beskyttelsen af vores miljø. Spørg kommuneadministrationen efter det pågældende bortskaffelsessted.

KRAV TIL PLACERINGSSTED

For at opnå en sikker og fejlfri anvendelse af maskinen skal opstillingsstedet opfylde følgende forudsætninger:

- Maskinen skal stå på et fast, plant, vandret og skridsikkert underlag med tilstrækkelig bæreevne.
- Vær opmærksom på at maskinen ikke kan vælte.
- Opstillingsstedet skal vælges omhyggeligt, så børn ikke kan nå kniven på maskinen, eller tilslutningsledningen.
- Maskinen må ikke benyttes udendørs, og skal opbevares på et tørt sted.
- Maskinen er ikke designet til at blive indbygget i en væg, eller et indbygningskab.
- Maskinen må ikke stilles i et varmt,

DE

EN

FR

NL

IT

ES

DK

vådt eller fugtigt område.

- Stikdåsen skal være let tilgængeligt, så strømkablet nemt kan fjernes i et nødstilfælde.

FORSIGTIG!

Overhold de følgende sikkerhedsanvisninger for at undgå farer og materielle skader:

- Den meget skarpe kniv kan afskære kropsdele. Især fingrene er udsat for fare.
- Af denne årsag, må du aldrig gribe ind i området mellem anslagspladen og kniven, så længe anslagspladen ikke er fuldstændig lukket, det vil sige, når den er angivet ■ til (under "0").

ELEKTRISK TILSLUTNING

For en sikker og problemfri anvendelse af maskinen, skal de følgende anvisninger overholdes ved elektriske tilslutninger:

- Før tilslutning af maskinen, skal du sammenligne tilslutningsdata (spænding og frekvens) på typeskiltet, med dem fra dit strømnet. Disse data skal stemme overens, før at undgå beskadigelser på maskinen. Hvis du er i tvivl, skal du kontakte en elektriker.
- Stikdåsen skal minimum sikres over en 10A sikkerhedskontakt.
- Kontroller at strømkablet ikke er beskadiget, og ikke er placeret over varme flader og skarpe kanter.
- Tilslutningskablet må ikke være stramt.
- Den elektriske sikkerhed af maskinen kan kun garanteres, hvis der er tilsluttet et korrekt installeret beskyttelsesledersystem. Drift med en stikdåse uden jordtilslutning er forbudt. Hvis du er i tvivl, kan du få en autorise-

ret elektriker til at kontrollere dine el-installationer. Producenten påtager sig intet ansvar for skader som måtte opstå i forbindelse med manglende eller en afbrudt jordforbindelse.

FØR DEN FØRSTE IBRUGTAGNING

Før den første anvendelse, skal maskinens kniv tørres af med en fugtig klud, for at fjerne eventuelle produktionsrester. Se rengøring.

FORSIGTIG!

- Skarp kniv!
- Vær forsigtig når du tørrer kniven af.

STARTSIKRING

For at undgå utilsigtet anvendelse, er denne maskine udstyret med en startsikring. Startsikringen er placeret under slæden, og uden at trykke på sikkerhedskontakten med fingeren i retning af startsikringen. Dermed kan maskinen kun tændes når den er låst op.

IDRIFTSÆTTELSE

FORSIGTIG!

Overhold de følgende sikkerhedsanvisninger for at undgå farer og materielle skader:

- Kom ikke i nærheden af kniven med dine fingre. Den er meget skarp, og kan forårsage kvæstelser.
- Den roterende kniv kan afskære kropsdele.
- Der er risiko for fingrene, især tommelfingeren.
- Kontroller om knivafdækningspladen er fastgjort korrekt på maskinen.

ANVENDELSE AF PÅLÆGSMASKINEN

VIGTIGT!

Maskinen må ikke benyttes uden resteholderen med mindre skærematerialets størrelse og form ikke tillader brugen af denne.

FORSIGTIG!

Skarp kniv!

- Sæt stikkontakten i stikdåsen.
- Placer skærematerialet på slæden.
- Placer resteholderen på slæden, med bagsiden (ryggen) mod skærematerialet.
- Indstil den ønskede snitstørrelse.
- Med tommelfingeren trykkes der igen på momentkontakten, eller tidskontakten drejes med uret, indtil den når endestopet.
- Placer skærematerialet mod anslaget.
- Slæden føres ensartet mod kniven.
- Fjern tommelfingeren fra momentkontakten, eller drej tidskontakten mod uret, for at stoppe skæringsprocessen.

TIP Bløde skærematerialer (som f.eks. ost og skinke) er bedst at skære når det er afkølet. Bløde skærematerialer skæres bedst når de skubbes fremad langsomt. Agurker eller gulerødder bør have en ensartet længde før de skæres.

VIGTIGT!

Efter anvendelse i 10 minutter, skal motoren afkøle i 1 time.

KNIVSKUFFE OG SKÆREBRÆT

Det praktiske skærebræt i olieret bøgetræ, anvendes som en forlængelse af skærefladen, idet den kan trækkes ud. Når du trækker skærebrættet helt ud og drejer det, vil du få et nyttigt og dekorativt skæreunderlag med saftril-

ler. I bundpladen er der integreret en bøgetræsskuffe. I forbindelse med børnesikringen, tjener den også som opbevaringssted for dine køkkenknive. For at åbne skufften, skal du på samme tid trykke på begge børnesikringsknapperne, der er placeret til højre og venstre på bundpladen. For at rengøre skuffen kan den tages helt ud. Dette gøres ved at trække skuffen ud til endestopet, og samtidig trykke på begge børnesikringsknapper. Når skuffen placeres igen, vil endestopet selvstændigt og hørbart klikke på plads. De plejelette bøgetræsdeler må ikke rengøres i opvaskemaskinen. Trædelene må kun rengøres med en fugtig klud. Hvis træfarven falmer, kan den gendannes ved at blive smurt med madolie.

RENGØRING UDVENDIG

FORSIGTIG!

Vær opmærksom på de følgende sikkerhedsanvisninger, før du begynder at rengøre maskinen:

- Før rengøring skal maskinen slukkes, og strømstikket fjernes fra stikdåsen.
- Lad maskinen køle af før enhver rengøring.
- Der må ikke anvendes aggressive eller skurende rengøringsmidler og heller ikke opløsningsmidler.
- Urenheder, der sidder fast, må ikke kradses af med hårde genstande.
- Maskinen må ikke komme i opvaskemaskinen, og må ikke holdes under rindende vand.

Rengør overfladen af maskinen med en blød, fugtig klud. I tilfælde af kraftige urenheder kan der anvendes et mildt rengøringsmiddel.

BEVARELSE AF KNIVEN

For et lang skarphed og holdbarhed af din Graef kniv, anbefaler vi, at den rengøres regelmæssigt, i særdeleshed efter skæring af saltet kød, henholdsvis skinke. Disse fødevarer indeholder salt, der kan danne rust på overfladen, hvis det forbliver på knivens overflade i længere tid (selv på "rustfrit" stål). Ved skæring af skæremateriale der indeholder meget vand, som f.eks. tomater eller agurker, kan der ved manglende eller forkert (for "våd") rengøring, opstå rust på overfladen af kniven. Derfor anbefaler vi at rengøre kniven lige efter brug med en fugtig klud og eventuelt lidt opvaskemiddel. Du bør med jævne mellemrum skrue kniven af, så maskinen kan rengøres grundigt indvendigt. Dette er især vigtigt når "saftige" skærematerialer er blevet skåret (grøntsager, frugter, stege osv.). Vær forsigtig ved omgang med kniven.

RENGØRING OG PLEJE

VIGTIGT!

Vær opmærksom på de følgende sikkerhedsanvisninger, før du begynder at rengøre maskinen:

- Sørg for, at maskinen er slukket, og ikke er tilsluttet strømnettet.
- Kontroller, at anslaget er lukket (knivbladet skal være afdækket).
- Der må ikke anvendes aggressive eller skurende rengøringsmidler og heller ikke opløsningsmidler.
- Urenheder, der sidder fast, må ikke kradses af med hårde genstande. Maskinen må ikke spules med vand, eller dypes i vand.

AFMONTERING AF SLÆDE

- For bedst at rengøre slæden, skal den fjernes fra maskinen.

- Tryk opad på slædelåsen med fingeren.
- Hold slædelåsen trykket inde, og træk slæden ud mod dig selv.
- Rengør alle dele med en fugtig klud eller under rindende vand.
- Vigtigt: Slæden må ikke rengøres i opvaskemaskinen!
- En gang om måneden skal slædeføringen smøres med et par dråber harpiksfri olie eller vaseline. Fjern overskydende olie/vaseline med en blød bomuldsklud.

FJERNELSE AF KNIVAFDÆKNINGSPLADE

FORSIGTIG!

Skarp kniv!

- Træk stikket ud af stikkontakten.
- Fjern slæden.
- Drej knivafdækningspladen opad med det sorte plasthåndtag, til denne står vinkelret med motorhuset. Her skal det første låsepunkt løsnes.
- Nu kan du ved et let tryk, fjerne den fra kniven.
- Løsn kniven, idet du bruger en mønt til at dreje knivens skrue i urets retning.
- Fjern forsigtigt kniven fra maskinen.

FORSIGTIG!

Når kniven skal rengøres, skal man være meget forsigtig.

- Rengør den indvendige side af kniven med en fugtig klud.
- Fjern den sorte skraber fra maskinen.
- Rengør skraberingsen med en fugtig klud.
- Rengør den indvendige del af maskinen med en fugtig klud.

VIGTIGT!

Kom aldrig kniven i opvaskemaskinen, dette kan påvirke skarpheden og dens korrosionsbestandighed (salt påvirker kniven). Et andet farepunkt, er håndtering af kniven når den placeres eller fjernes fra opvaskemaskinen.

SMØR MASKINEN INDVENDIGT

En regelmæssig smøring øger holdbarheden af din maskine. Anvend udelukkende Graef-Vaseline, som er designet til vores maskine. Det kan købes i vores online butik på haushalt.graef.de/shop og har varenummer 141842.

FORSIGTIG!

- Skarp kniv!
- Vær forsigtig når du smører kniven.
- Anvend Vaseline til at smøre tandhjulet.
- Anvend Vaseline til at smøre knivbolten.
- Anvend Vaseline til at smøre knivskruen.
- Monter skraberingsen på maskinen igen.
- Anvend Vaseline til at smøre skraberingsen.
- Kniven og knivafdækningspladen monteres igen.

REGELMÆSSIG SMØRING**VIGTIGT!**

Maskinen skal smøres regelmæssigt:

- Ved hyppig anvendelse, hver 2. til 3. dag.
- Når maskinen kører 10 minutter om dagen, hver 14. dag.
- Anvend udelukkende Graef-Vaseline.

10 ÅRS MOTORGARANTI

For dette produkt er der en 120 måneders motorgaranti fra købsdatoen. Dine lovpligtige garantikrav i henhold til § 439 ff. BGB-E (Tyskland) er ikke berørt af denne ordning. Ikke omfattet af garantien er skader, der er opstået på grund af ikke korrekt behandling eller anvendelse, samt mangler, der kun påvirker maskinens funktion eller værdi ubetydeligt. Desuden er transportskader, for så vidt de ikke er vores ansvarsområde, udelukket fra garantikravet. For skader, som opstår på grund af en reparation, der ikke er udført af os eller af en af vores repræsentationer, er garantikrav udelukket. I tilfælde af berettigede reklamationer vil vi efter vores valg reparere den defekte maskine eller udskifte den med et mangelfrit produkt.



Seit 1920

Gebr. Graef GmbH & Co. KG
Donnerfeld 6
59757 Arnsberg

Tel. 0 29 32 / 97 03 - 0
Fax 0 29 32 / 97 03 - 90

Email: info@graef.de
www.graef.de