

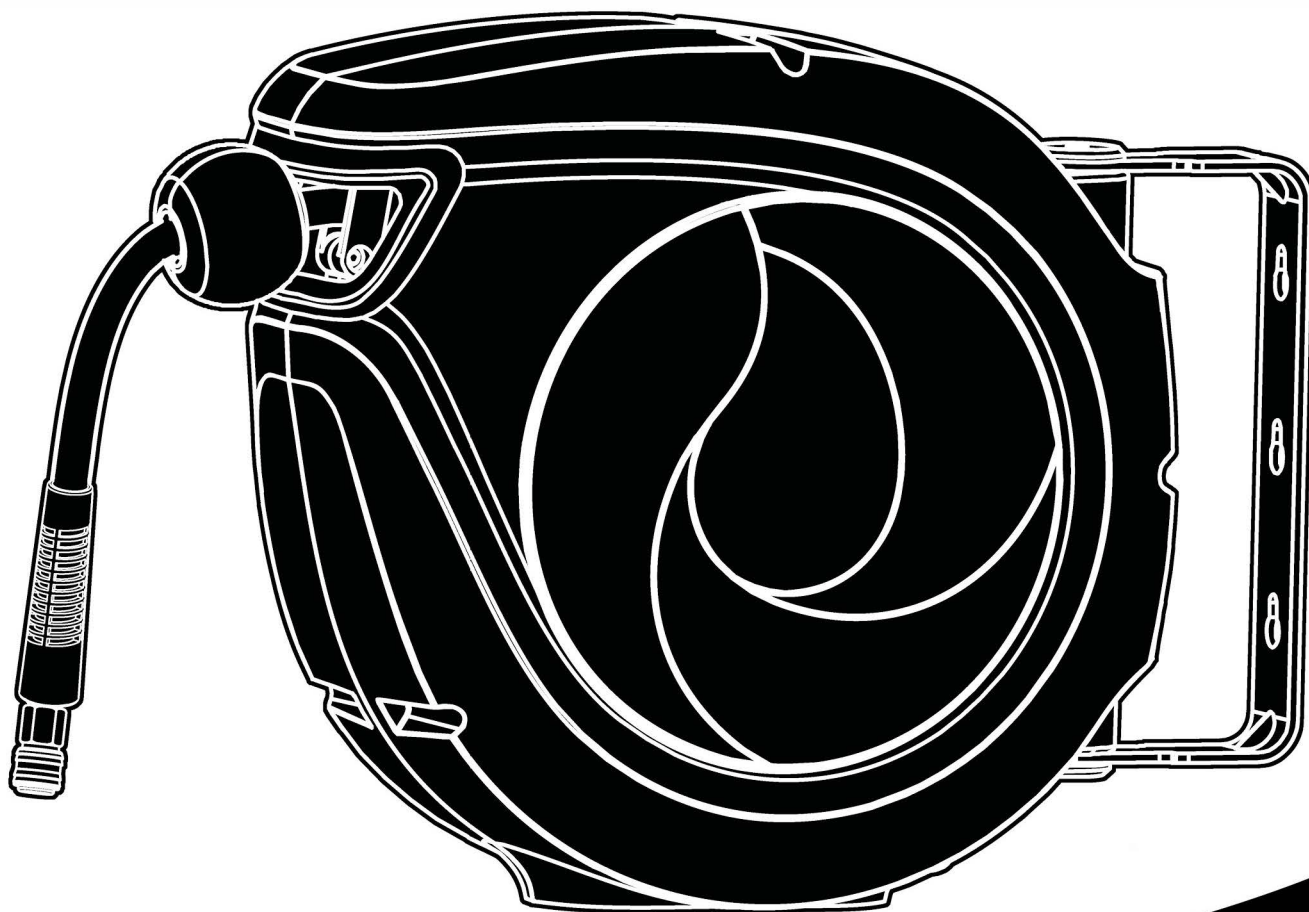

- DE** Anleitung
- EN** Instructions for use
- FR** Mode d'emploi
- IT** Istruzioni per l'uso
- ES** Manual de instrucciones
- NL** Handleiding
- SE** Bruksanvisning
- PL** Instrukcja



POPPSTAR®

 info@popstar.eu

 +49 6283 21570 27 (Mo-Fr 2 pm-5 pm)

 www.popstar.eu (Mo-Fr 8 am-5 pm)

DE	1-5
EN	6-10
FR	11-15
IT	16-20
ES	21-25
NL	26-30
SE	31-35
PL	36-40

Poppstar GmbH

Heidelbergerstrasse 49, D-74746 Höpfingen

POPPSTAR®

Druckluftschlauchtrommel Betriebsanleitung

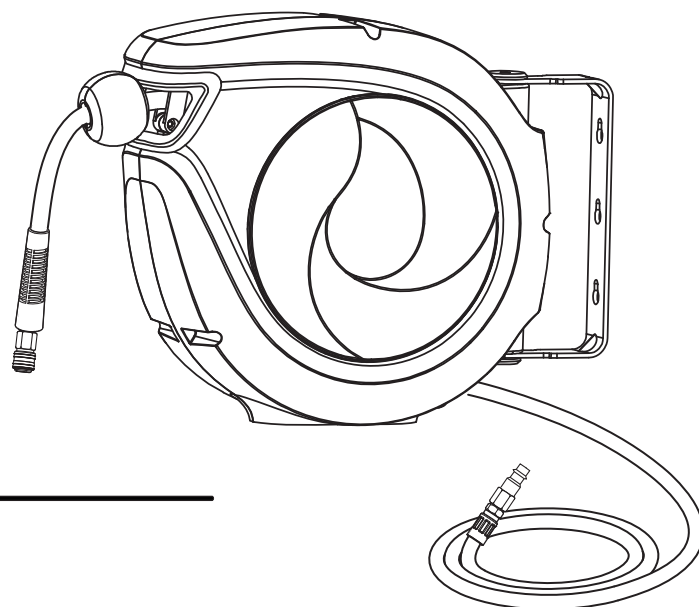

TECHNISCHE DATEN

Schlauchdurchmesser: 8mm
 Länge Anschlusschlauch: 1m
 Länge Arbeitsschlauch: 10m
 Max. Arbeitsdruck: 17Bar

SICHERHEITSHINWEISE



Lesen Sie die gesamte Anleitung vor Inbetriebnahme oder Nutzung des Gerätes!



Nutzen Sie den Schlauch nur für Arbeitsluftdrücke bis maximal 17 Bar.



Sorgen Sie immer für einen Druckabbau, wenn Sie das Gerät nicht nutzen.

LIEFERUMFANG

- A. Betriebsanleitung
- B. Kleinteile für Aufbau
- C. Schlauchtrommel

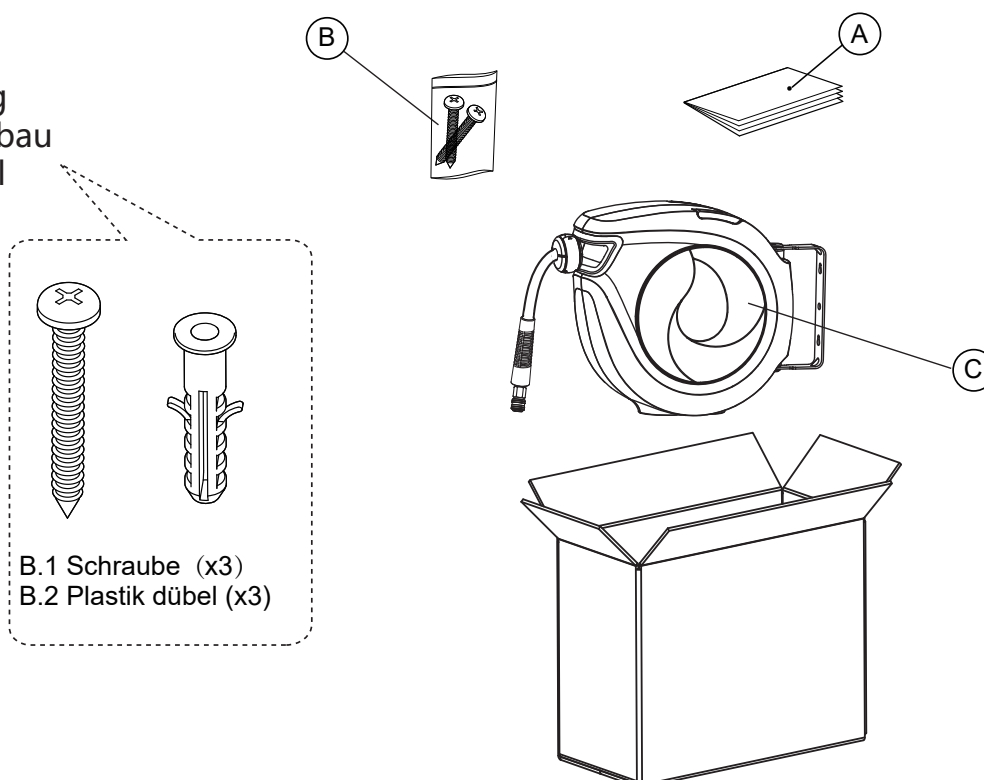

MONTAGEORT AUSWÄHLEN

Sie können dieses Gerät auf unterschiedliche Weise montieren. Deshalb ist es wichtig, dass Sie den Montageort sorgfältig auswählen. Montieren Sie das Gerät bevorzugt auf Flächen, die...

1. in der Nähe Ihres Arbeitsortes liegen: Die Länge des Arbeitsschlauchs beträgt 10 Meter.
2. in der Nähe Ihrer Druckluftzufuhr liegen: Die Länge des Anschlusschlauchs beträgt 1 Meter.
3. vor direkter Sonneneinstrahlung geschützt sind.
4. die im Bild gezeigte Last (jeweils pro Schraube) halten. Bei Unsicherheit kontaktieren Sie ein Montageunternehmen.

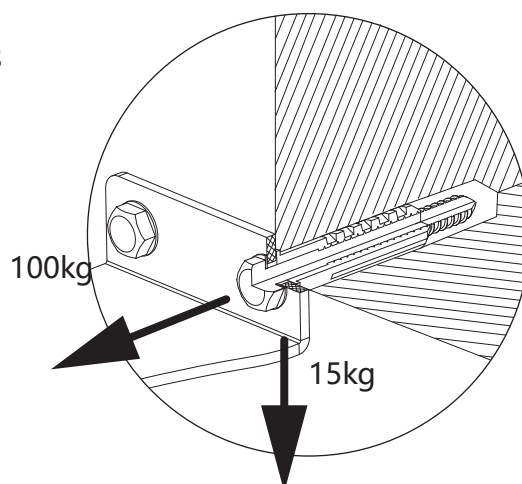

Für weitere Details lesen Sie bitte die nachfolgenden Informationen zur Inbetriebnahme.

INBETRIEBNAHME



ACHTUNG: BEI FALSCHER MONTAGE KANN DAS GERÄT ZU BODEN FALLEN. STELLEN SIE SICHER, DASS IHRE GEWÄHLTE HALTEVORRICHTUNG DIE OBEN GENANNTEN LASTEN HALTEN KANN!



VORSICHT: TRAGEN SIE BEI DER BENUTZUNG VON ELEKTROWERKZEUGEN WIE Z.B. ELEKTRISCHEN BOHRMASCHINEN IMMER EINEN AUGENSCHUTZ!



ACHTUNG: STELLEN SIE SICHER, DASS IN DER WAND AN IHREM MONTAGEORT KEINE ELEKTRISCHEN KABEL ODER ROHRE VERLAUFEN!

DIREKTE MONTAGE AUF WÄNDEN MIT HOLZBALKEN

Empfohlene Ausrüstung:

- Abdeckband
- Balkensucher
- Wasserwaage
- Bohrmaschine
- Ø3mm Bohraufsatz
- Kreuzschlitzschraubenzieher

Vorgehensweise:

1. Mit dem Balkensucher einen Balken finden und Lageort markieren.
2. Bohrschablone mit dem Klebeband in geeigneter Höhe an der Wand befestigen, wobei sich die Bohrlöcher mittig auf Höhe des Balkens befinden.
3. Korrekte Lage der Lochmitten mit der Wasserwaage ausloten.
4. Mit dem Ø3mm Bohraufsatz innerhalb der Löcher der Bohrschablone drei (3) Löcher in die Wand bohren (Bohrtiefe 35mm).
5. Die drei Befestigungsschrauben (B.1) in die Löcher schrauben, dabei einen Abstand von ca. 5mm (1/4inch) zwischen Wand und Schraubenkopf lassen.
6. Schlauchtrommel an die Schrauben hängen.
7. Schrauben festziehen.
- 2 8. Anschlusschlauch mit dem Druckluftkompressor verbinden.

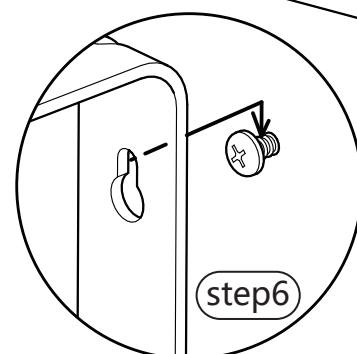
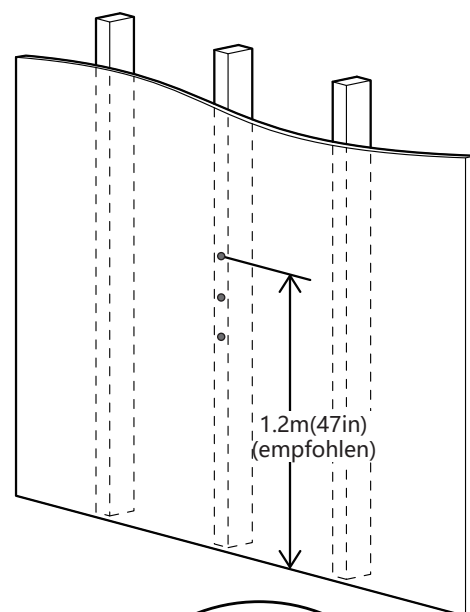

MONTAGE AUF HOHLWÄNDEN UND MAUERWERK

Empfohlene Ausrüstung:

- Abdeckband
- Wasserwaage
- Bohrmaschine
- Evtl. Bohrschablone
- Ø10mm Bohraufsatz
- Kreuzschlitzschraubenzieher

Vorgehensweise:

1. Bohrschablone mit dem Klebeband in geeigneter Höhe an der Wand befestigen, wobei sich die Bohrlöcher zwischen den Balken befinden.
2. Korrekte Lage der Lochmitten mit der Wasserwaage ausloten.
3. Mit dem Ø10mm Bohraufsatz innerhalb der Löcher der Bohrschablone drei (3) Löcher in die Wand bohren.
4. Plastikdübel (B.3) mit einem Hammer oder Gummihammer vorsichtig in die Löcher klopfen.
5. Die drei Befestigungsschrauben (B.1) in die Plastikdübel schrauben, dabei einen Abstand von ca. 5mm (1/4inch) zwischen Wand und Schraubenkopf lassen.
6. Schlachtrommel an die Schrauben hängen.
7. Schrauben festziehen.
8. Anschlusschlauch mit dem Druckluftkompressor verbinden.

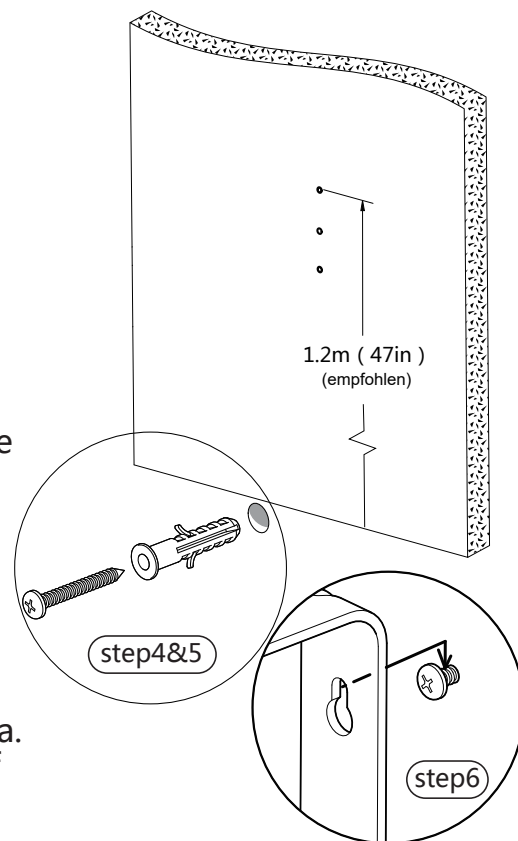

NUTZUNGSHINWEISE



ACHTUNG: DEN SCHLAUCH IMMER FESTHALTEN, BIS ER KOMPLETT IN DER SCHLAUCHTROMMEL AUFGEROLLT IST.



ACHTUNG: DIE GELBE MARKIERUNG ZEIGT DAS ENDE DES AUSGEROLLTEN SCHLAUCHES AN.



ACHTUNG: SORGEN SIE FÜR EINEN DRUCKABBAU, WENN SIE DAS GERÄT NICHT NUTZEN.



VORSICHT: BEI UNKONTROLLIERTEM AUFROLLEN DES SCHLAUCHES BESTEHT VERLETZUNGSGEFAHR, DAHER DEN SCHLAUCH BEIM AUFROLLEN NIEMALS LOSLASSEN!

1. Den Schlauch in der gewünschten Länge aus der Schlachtrommel ziehen. Der Schlauch rastet automatisch ein.
2. Zum Entriegeln und wieder Aufrollen kurz am Schlauch ziehen und diesen zurück in Richtung der Schlachtrommel führen. Ist der Schlauch mehr als 10cm ausgerollt, kann er wieder einrasten.
3. Zur Vermeidung von Verletzungen und Materialschäden den Schlauch während des Aufrollens immer festhalten. Diese Schlachtrommel besitzt eine integrierte Funktion zum kontrollierten Aufrollen.
4. Verdreht oder verknotet sich der Schlauch, sodass er sich nicht mehr aufrollt, diesen langsam über den verknoteten Teil hinaus aus der Schlachtrommel ziehen und danach langsam unter Führung mit der Hand weiter aufrollen lassen. Den Schlauch immer sauber halten und nicht verdrehen.

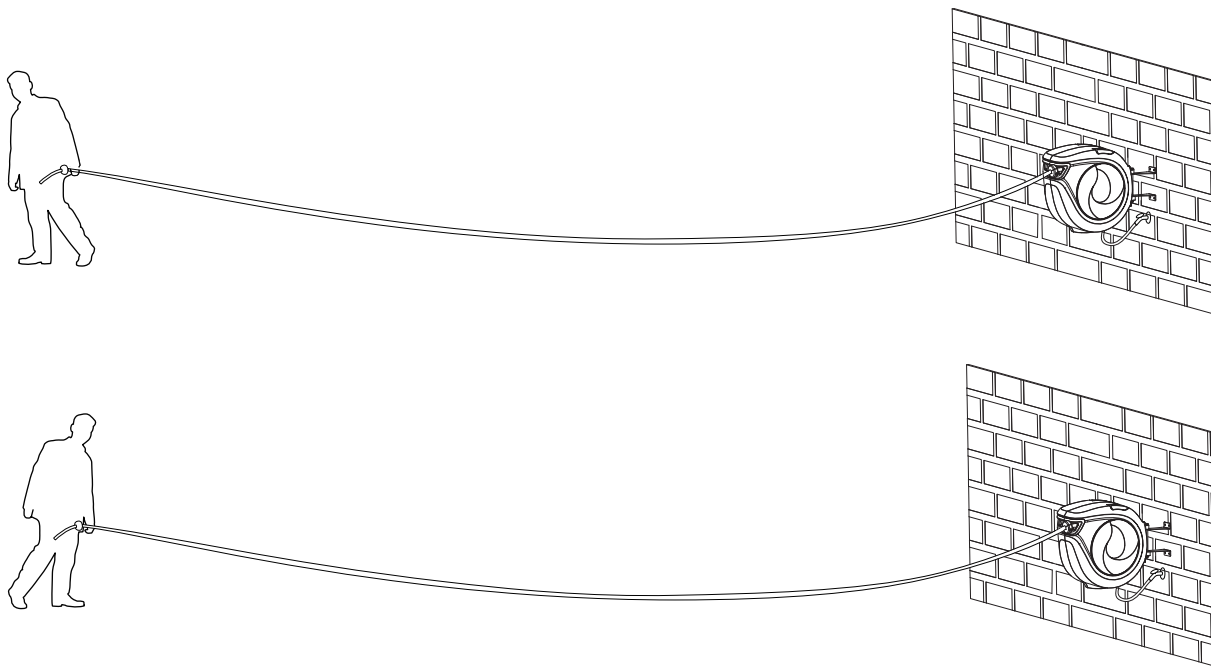

DRUCKLUFT UND WEITERE GERÄTE ANSCHLIESSEN

Schließen Sie das Gerät mithilfe der mitgelieferten Verbindungsstücke an die Luftzufuhr bzw. andere Geräte an. Für Gewindeanschlüsse empfehlen wir für eine gute Abdichtung die Benutzung von PTFE-Dichtband.



VORSICHT: Gerät eignet sich nur für Arbeitsluftdrücke bis maximal 17 Bar.

Rücklaufsperre einstellen

Sie können die Lage der Rücklaufsperre so einstellen, damit sich der Schlauch immer in Ihrer Reichweite befindet.

Vorgehensweise:

1. Schlauch auf die gewünschte Länge aus der Schlauchtrommel ziehen und einrasten lassen (Schlauch rollt sich nicht mehr auf).
2. Verriegelung an der Rücklaufsperre öffnen und an die gewünschte Stelle bewegen.
3. Verriegelung schließen.



VORSICHT: Stellen Sie sicher, dass die Schlauchtrommel immer eingerastet ist, bevor Sie die Rücklaufsperre lösen und stellen Sie sicher, dass die Rücklaufsperre fest geschlossen ist, bevor Sie den eingerasteten Schlauch lösen.

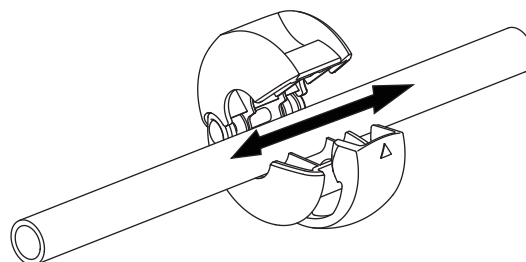
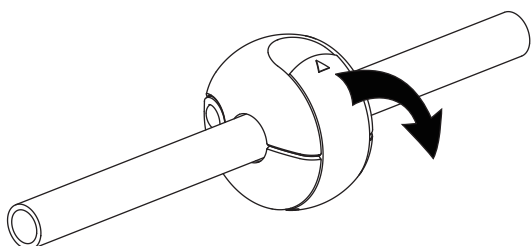

WARTUNG

Ihr Gerät wurde aus Materialien von höchster Qualität gefertigt. Dennoch kann es mit der Zeit zu Verschleiß kommen. Untersuchen Sie daher regelmäßig den Schlauch und die Schlauchtrommel. Bei sichtbaren Schäden wie Rissen oder Blasen darf die Schlauchtrommel nicht in Betrieb genommen werden.



**SCHLAUCHTROMMEL NIEMALS AUSEINANDERBAUEN
GERÄT ENTHÄLT GESPANNT FIEDER!**

1. Schlauch stets sauber halten.
2. Bei Verschmutzung den Schlauch während des Aufrollens mit einem feuchten Tuch reinigen.
3. Niemals den Schlauch während des Gebrauchs knicken oder verdrehen.
4. Um die einwandfreie Funktion von Schlauch und Schlauchtrommel zu gewährleisten, die Schlauchtrommel in einem geschützten Bereich aufstellen.
5. Niemals den Schlauch mit ätzenden Stoffen oder Flüssigkeiten in Kontakt bringen.
6. Den Schlauch immer aufgerollt lagern, wenn dieser nicht in Benutzung ist.

POPPSTAR®

Air Hose Reel

Installation, Use, and Maintenance Guide

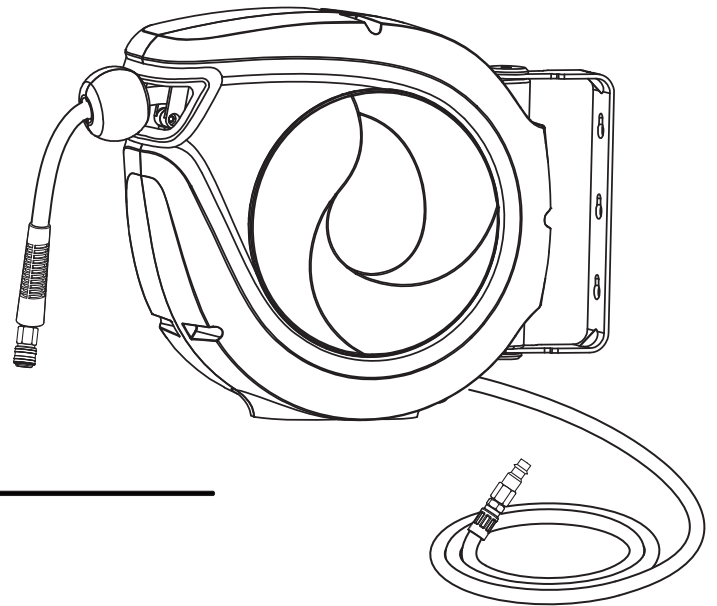

SPECIFICATIONS

hose diameter: 8mm (5/16 in)
inlet hose length: 1m (3 ft)
outlet hose length: 10m (32 ft)
max. operating pressure: 17bar (250 psi)



READ THE ENTIRE GUIDE BEFORE INSTALLATION OR USE.



CONNECT ONLY TO ATMOSPHERIC AIR AT OR BELOW 17 bar (250 psi).



RELEASE PRESSURE WHEN NOT IN USE.



PRODUCT CONTAINS CHARGED SPRING. DO NOT DISASSEMBLE HOUSING

PACKAGE CONTENTS

- A. Instruction Manual
- B. hardware pack
- C. hose reel

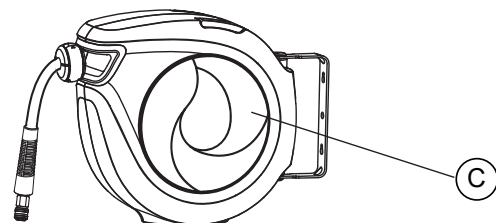
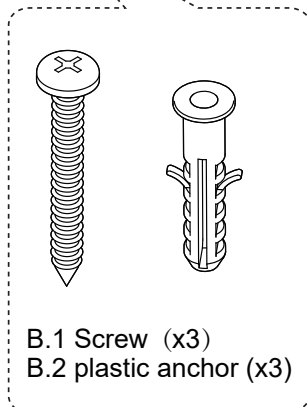
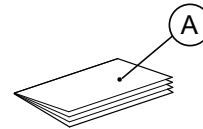
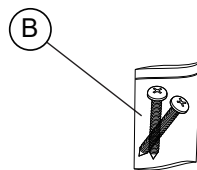

CHOOSING THE BEST MOUNTING LOCATION

This product can be mounted in many different ways. It is important to select your mounting location carefully. Consider mounting to surfaces...

1. Near your worksite. This product includes 10m (49 ft) of outlet hose. Make sure you it can reach your work site.
2. Near your compressed air supply. This product includes 1,5m (5ft) of inlet hose. Make sure it can reach your air supply.
3. Out of direct sunlight.
4. Strong enough to support the loads shown to the right (per screw). If unsure, contact a professional installer.
5. Refer to the installation options below for more detail.

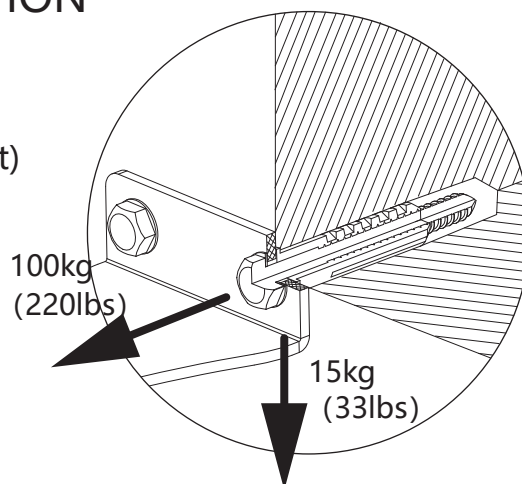

INSTALLATION



WARNING: IF NOT PROPERLY INSTALLED, THERE IS A RISK OF FALLING. **MAKE SURE YOUR INSTALLATION CAN SUPPORT THE LOADS ABOVE.**



CAUTION: WHEN USING POWER TOOLS SUCH AS AN ELECTRIC DRILL, PLEASE **WEAR EYE PROTECTION**



WARNING: ENSURE THERE ARE NO LIVE ELECTRICAL WIRES OR PLUMBING IN THE WALL AT THE LOCATION YOUR ARE DRILLING.

DIRECT MOUNT TO WOOD STUD...

Recommended tools...

- masking tape
- stud-finder
- bubble level
- electric drill
- Ø3mm (Ø1/8 in) drill bit
- Philips head screw driver

Steps

1. Using stud-finder, locate stud and mark the location.
2. Tape the drilling template on the wall at a convenient height, making sure the holes are centered on the stud.
3. Check the hole centers with the level to ensure they are plumb.
4. Drill (3) three holes with a Ø3mm (Ø1/8in) masonry drill bit ,35mm(1-1/2in) deep on the template centers.
5. Drive mounting screws (B.1) into the holes, leaving
6. about 5mm (1/4in) between the wall and screw head.
7. Hang the hose reel on the screws.
8. Tighten the screws. Connect with inlet hose end with the air compressor.

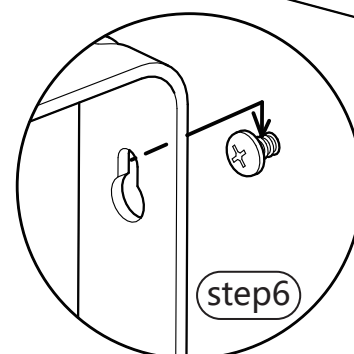
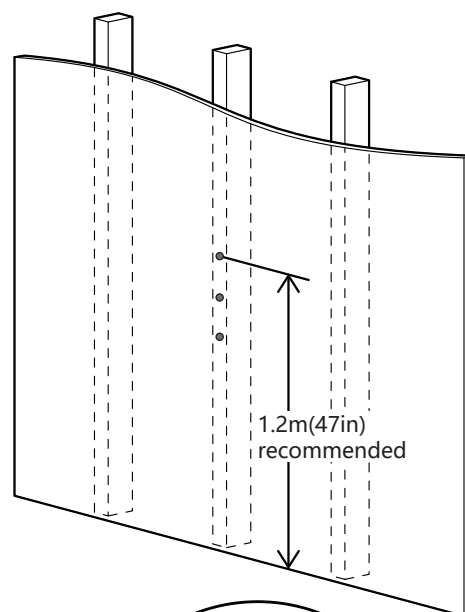

MOUNT TO HOLLOW WALL AND MASONRY WALL...

Recommended tools...

- masking tape
- bubble level
- electric drill
- Ø10mm (Ø3/8 in) drill bit
- hammer or mallet
- Philips head screw driver

Steps

1. Tape the drilling template on the wall at a convenient height, making sure the holes are between studs.
2. Check the hole centers with the level to ensure they are plumb.
3. Drill (3) three holes with a Ø10mm(Ø3/8in) masonry drill bit on the template centers.
4. Tap plastic anchors (B.3) into holes with a hammer or mallet.
5. Drive mounting screws (B.1) into the plastic anchors, leaving about 5mm (1/4in) between the wall and screw head.
6. Hang the hose reel on the screws.
7. Tighten the screws.
8. Connect with inlet hose end with the air compressor.

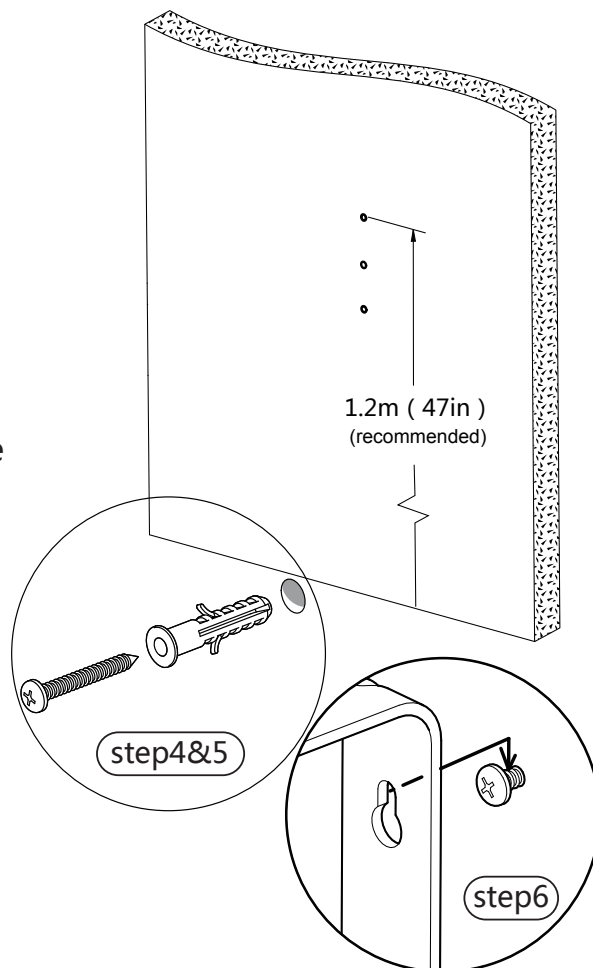

OPERATING INSTRUCTIONS



WARNING: ALWAYS HOLD THE HOSE REEL UNTIL IT COMPLETELY RETRACTS INTO THE HOSE REEL



WARNING: THE YELLOW TAPE MARKS THE END OF HOSE LENGTH



RELEASE PRESSURE WHEN NOT IN USE.



CAUTION: DO NOT RELEASE THE HOSE ALLOWING TO REWIND ON ITS OWN.

1. Pull the hose out to the desired length. The hose will automatically lock in position.
2. To unlock and retract, give the hose a short pull. Walk the hose back to the hose reel. If you pull the hose longer than 10cm you may re-lock the hose.
3. To avoid injury and damage, always hold the hose while it is retracting. This hose reel has a controlled return function.
4. if the hose becomes tangled and will not retract - slowly pull out the hose past the tangled section and then allow the hose to slowly retract while guiding the hose back into the hose reel. Always ensure the hose is clean and not twisted.

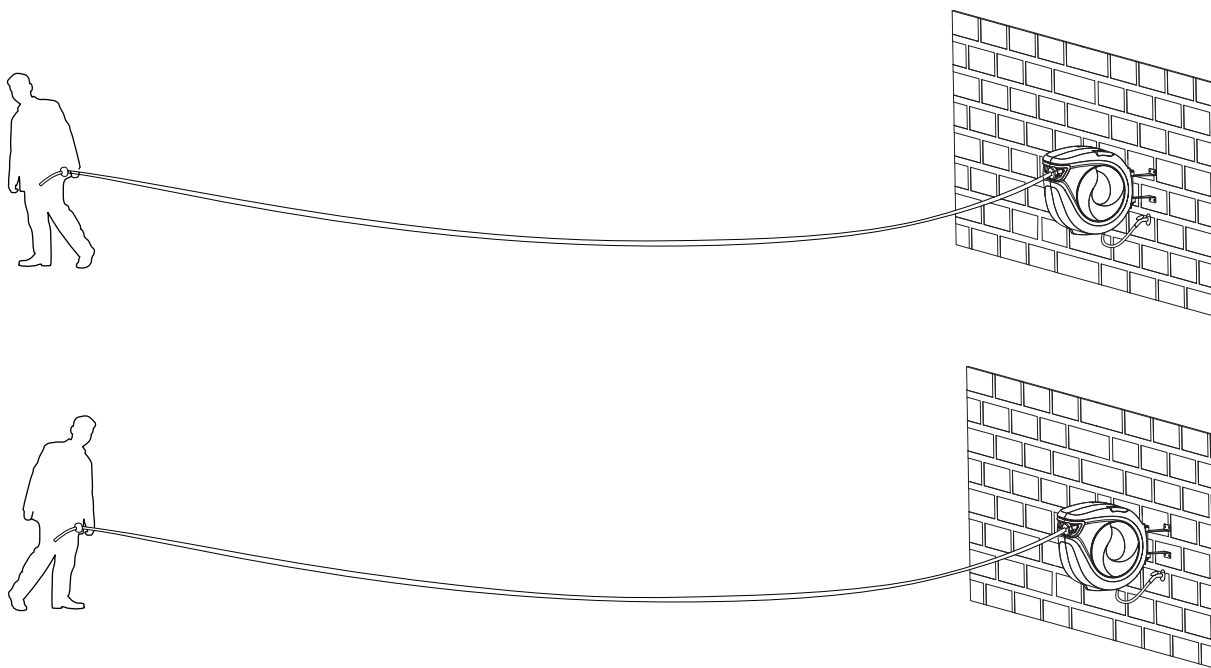

CONNECTING TOOLS AND AIR SUPPLY

Using the provided couplers, connect to your air supply and tools. For threaded connections, PTFE tape is recommended to create a good seal.



CAUTION: CONNECT ONLY TO ATMOSPHERIC AIR AT OR BELOW 17bar (250 psi).

ADJUSTING THE STOP-BALL...

The stop-ball location can be adjusted to ensure the hose is always within reach.

Recommended tools...

- No tool is needed

Steps

1. Pull out the hoses to the desired length, ensuring the hose reel is locked (will not rewind).
2. Open the latch on the stop ball and move it to the desired location.
3. Re-latch the ball .



CAUTION: ALWAYS MAKE SURE THE HOSE REEL IS LOCKED BEFORE REMOVING THE STOP-BALL, AND MAKE SURE THE STOP BALL IS SECURELY FASTENED BEFORE UNLOCKING THE REEL

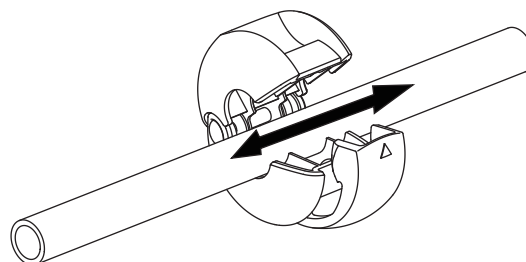
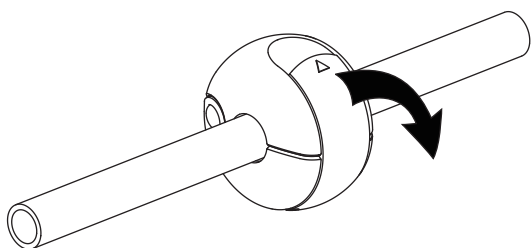

MAINTENANCE

While your product has been made with high quality materials, degradation can occur over time. Inspect the hose and housing periodically. If cracking or blisters are visible, discontinue use.



PRODUCT CONTAINS CHARGED SPRING. DO NOT DISASSEMBLE HOUSING

1. Always keep the hose clean.
2. If the hose becomes dirty, clean it with a damp cloth while retracting.
3. DO NOT twist the hose while in use.
4. Mount the hose reel in a sheltered area to assist and protect the performance of the hose and the reel.
5. DO NOT allow the hose to contact any corrosive chemicals or fluids.
6. Always retract the hose when not in use.

POPPSTAR®

Enrouleur de tuyau d'air comprimé

Installation, Mode d'emploi et Guide de maintenance

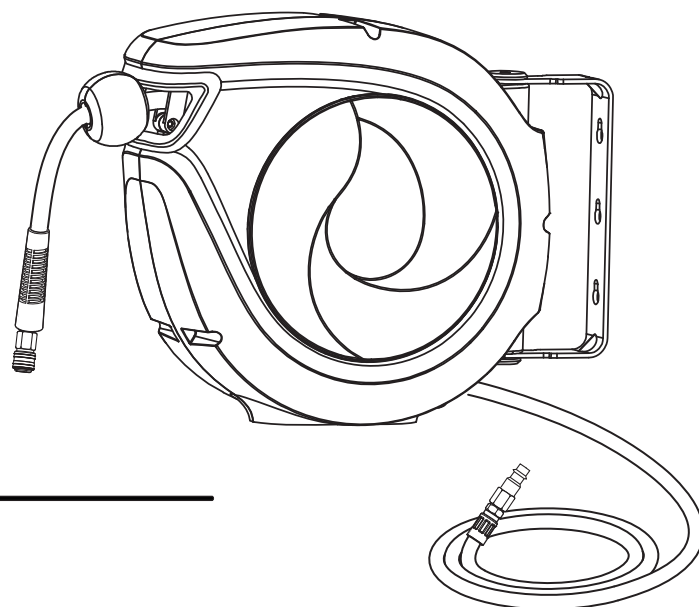

CARACTERISTIQUES TECHNIQUES

Diamètre du tuyau: 8mm

Longueur du tuyau de raccordement: 1m

Longueur du tuyau utilisable: 10m

Pression maximale en service: 17 Bar

CONSIGNES DE SECURITE



Lisez l'intégralité du manuel avant la mise en service ou l'utilisation de l'appareil!



N'utilisez le tuyau que pour des pressions d'air allant jusqu'à 17 bars au maximum.



Veillez toujours à ce que la pression soit réduite lorsque l'appareil n'est pas en service.

CONTENU DE LA LIVRAISON

- A. Mode d'emploi
- B. Petites composantes pour le montage
- C. L'enrouleur de tuyau

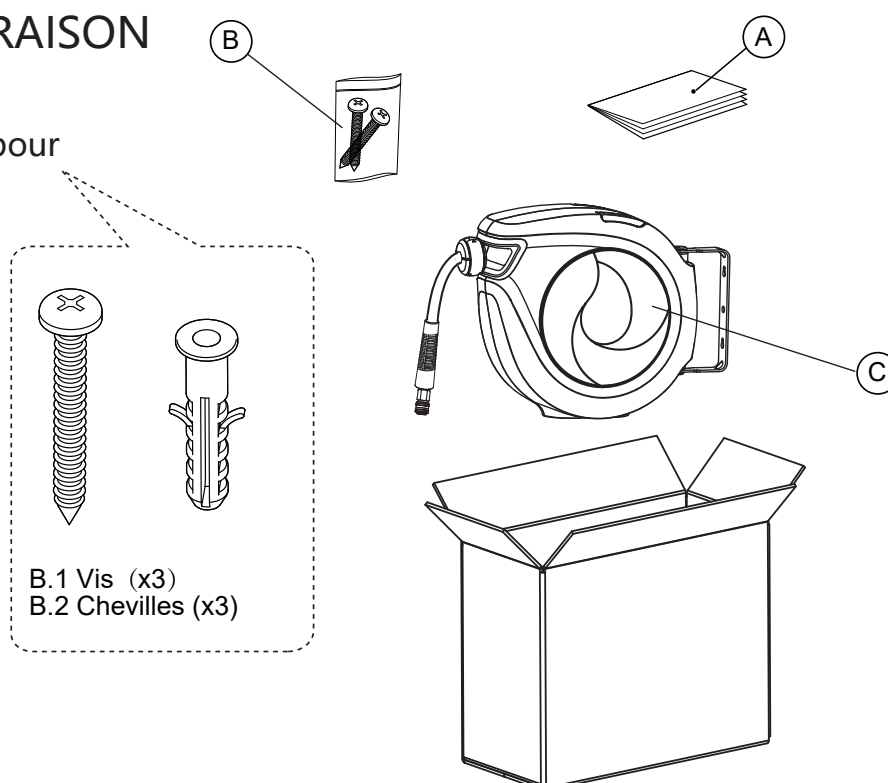

CHOISIR SON L'ENDROIT D'EMPLACEMENT

Vous pouvez monter cet appareil de différentes manières. Il est donc important de bien choisir son emplacement.

Montez l'appareil de préférence sur des surfaces qui sont...

1. À proximité de votre lieu de travail : la longueur du tuyau utilisable est de 10 mètres.
2. À proximité de votre prise d'air comprimé ou de votre compresseur : La longueur du tuyau de raccordement est de 1 mètres.
3. Protégés des rayons solaires.
4. Maintenez la charge indiquée sur l'image (pour chaque vis). En cas de doute, contactez une entreprise spécialisée dans les installations.

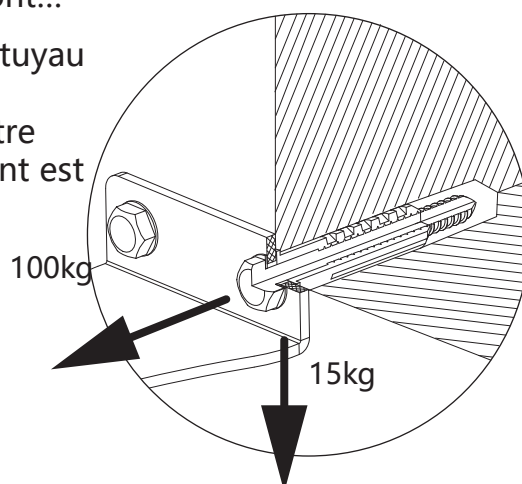

Pour plus de détails, veuillez lire les informations suivantes sur la mise en service.

MISE EN SERVICE



ATTENTION: L'APPAREIL PEUT TOMBER AU SOL S'IL EST MAL MONTE. ASSUREZ-VOUS QUE LE SUPPORT QUE VOUS AVEZ CHOISI PEU SUPPORTER LES CHARGES MENTIONNEES CI-DESSUS!



MISE EN GARDE : PORTEZ TOUJOURS UNE PROTECTION OCULAIRE LORSQUE VOUS UTILISEZ DES OUTILS ELECTRIQUES TELS QUE DES PERCEUSES!



ATTENTION: ASSUREZ-VOUS QU'AUCUN CABLE ELECTRIQUE OU TUYAU NE TRAVERSE DANS LE MUR DE VOTRE ENDROIT D' EMLACEMENT CHOISI!

MONTAGE DIRECT SUR LES MURS AVEC DES POUTRES EN BOIS

Outils recommandés:

- Ruban de masquage
- Détecteur de matériaux
- Niveau à bulle
- Perceuse
- Foret Ø3mm
- Tournevis cruciforme

Démarche à suivre:

1. Avec le détecteur de matériaux, cherchez les endroits adéquate et marquez-les.
2. Fixez le gabarit de perçage au mur à une hauteur qui convient à l'aide du ruban adhésif, les trous de perçage se situant au centre de la poutre.
3. Vérifiez la position correcte des centres des trous à l'aide d'un niveau à bulle.
4. Percez trois (3) trous dans le mur à l'aide d'un foret de Ø3mm dans les trous du gabarit de perçage (Profondeur de perçage 35mm (1-1/2inch)).
5. Vissez les trois vis de fixation (B.1) dans les trous, en laissant un espace d'environ 5 mm entre le mur et la tête de la vis.
6. Accrochez l'enrouleur de tuyau sur les vis.
7. Serrer les vis.
8. Raccordez le tuyau de raccordement au compresseur.

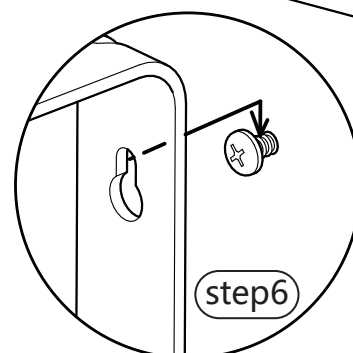
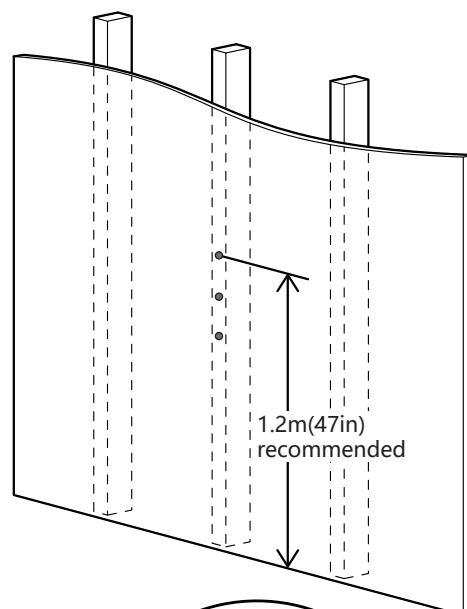

MONTAGE SUR MURS CREUX ET MAÇONNERIE

Outils recommandés :

- Ruban de masquage
- Niveau à bulle
- Perceuse
- Eventuellement un gabarit de perçage
- Foret Ø10mm
- Tournevis cruciforme

Démarche à suivre:

1. Fixez le gabarit de perçage au mur à une hauteur qui convient à l'aide du ruban adhésif, les trous de perçage étant situés entre les poutres.
2. Vérifiez la position correcte des centres des trous à l'aide d'un niveau à bulle.
3. Percez trois (3) trous dans le mur à l'aide d'un foret de Ø10mm dans les trous du gabarit de perçage.
4. Enfoncez avec précaution les chevilles en plastique (B.3) dans les trous avec un marteau ou un maillet en caoutchouc.
5. Vissez les trois vis de fixation (B.1) dans les chevilles en plastique, en laissant un espace d'environ 5 mm entre le mur et la tête de la vis.
6. Accrochez l'enrouleur de tuyau sur les vis.
7. Serrer les vis.
8. Raccordez le tuyau de raccordement au compresseur.

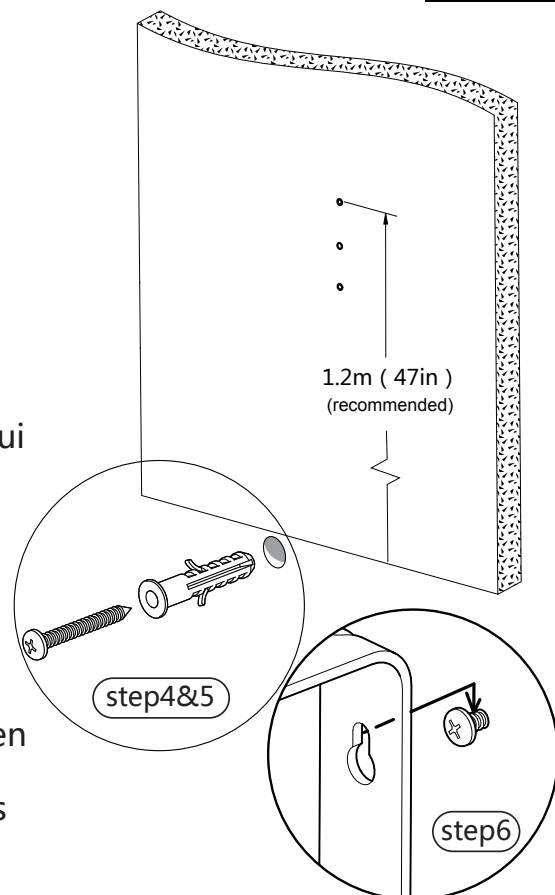

INSTRUCTIONS D'UTILISATION



ATTENTION: TENEZ TOUJOURS LE TUYAU FERMEMENT JUSQU'A CE QU'IL SOIT COMPLETEMENT ENROULE DANS L'ENROULEUR.



ATTENTION: LE MARQUAGE JAUNE MONTRE LA FIN DU DEROULEMENT DU TUYAU.



ATTENTION: REDUISEZ LA PRESSION LORSQUE VOUS N'UTILISEZ PAS L'APPAREIL.



MISE EN GARDE : IL Y A UN RISQUE QUE VOUS VOUS BLESSIEZ SI LE TUYAU EST ENROULE DE MANIERE INCONTROLEE, NE LACHEZ DONC JAMAIS LE TUYAU LORS DE SON ENROULEMENT!

Tirez le tuyau hors de l'enrouleur à la longueur souhaitée, le tuyau se verrouille ensuite automatiquement.

1. Pour déverrouiller et réenrouler, tirez brièvement sur le tuyau et dirigez-le vers l'enrouleur. Si le tuyau est déroulé sur plus de 10 cm, il peut se reverrouiller.
2. Toujours tenir le tuyau fermement pendant l'enroulement pour éviter les dommages matériels et de se blesser. Cet enrouleur de tuyau a une fonction intégrée pour un enroulement contrôlé.
3. Si le tuyau est tordu ou noué de telle sorte qu'il ne peut pas être enroulé, tirez-le lentement hors de l'enrouleur au-delà de la partie nouée, puis laissez-le s'enrouler lentement en le guidant avec votre main. Gardez toujours le tuyau propre et ne le tordez pas.

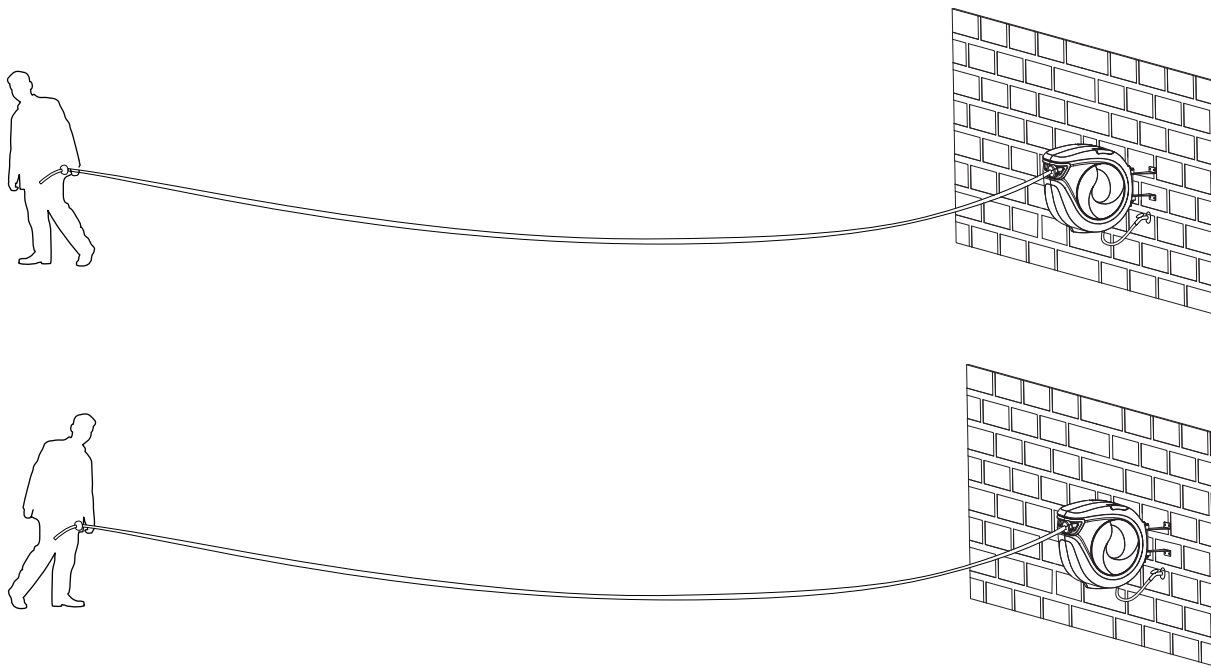

RACCORDER L'AIR COMPRIME ET D'AUTRES APPAREILS

Connectez l'appareil à la prise d'air ou à d'autres appareils à l'aide des connecteurs fournis. Pour les raccords filetés, nous recommandons l'utilisation du ruban d'étanchéité en téflon (PTFE) pour une bonne étanchéité.



ATTENTION: L'appareil ne convient que pour des pressions d'air de jusqu'à 17 bars au maximum.

Activation de la butée

Vous pouvez régler la position de la butée de sorte que le tuyau soit toujours à votre portée.

Démarche à suivre :

1. Tirez le tuyau hors de l'enrouleur à la longueur souhaitée et laissez le cliquet s'enclencher (le tuyau ne s'enroule plus).
2. Ouvrez le cliquet de la butée et déplacez-la dans la position souhaitée.
3. Fermez le cliquet.



MISE EN GARDE : Assurez-vous toujours que le cliquet de l'enrouleur de tuyau est enclenché avant de relâcher la butée. Assurez-vous que la butée soit bien verrouillée avant relâcher le tuyau.

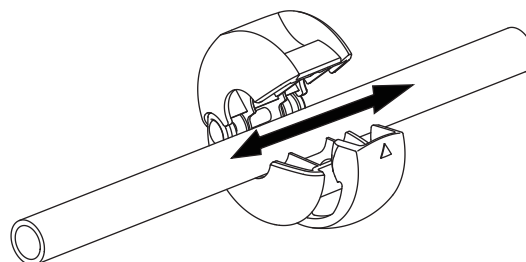
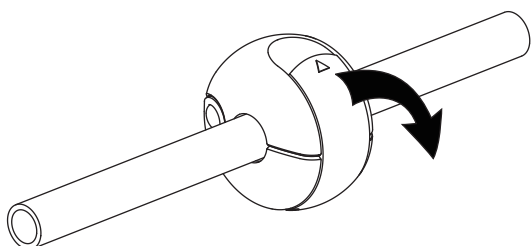

Maintenance

Votre appareil a été fabriqué à partir de matériaux de la plus haute qualité. Néanmoins, l'usure peut se produire au fil du temps. Par conséquent, inspectez régulièrement le tuyau et l'enrouleur. En cas de dommages visibles tels que des fissures ou des bulles, l'enrouleur de tuyau ne doit pas être mis en service.



**NE JAMAIS DEMONTER L'ENROULEUR
L'APPAREIL CONTIENT UN RESSORT TENDU!**

1. Gardez toujours le tuyau propre.
2. Si le tuyau est sale, nettoyez-le avec un chiffon humide pendant le déroulement.
3. Ne jamais plier ou tordre le tuyau pendant l'utilisation.
4. Pour garantir le bon fonctionnement du tuyau et de l'enrouleur, placez l'enrouleur dans une zone protégée.
5. Ne jamais mettre le tuyau en contact avec des substances ou des liquides corrosifs.
6. Rangez toujours le tuyau enroulé lorsqu'il n'est pas utilisé.

POPPSTAR®

Avvolgitubo ad aria

Guida per installazione, uso e manutenzione

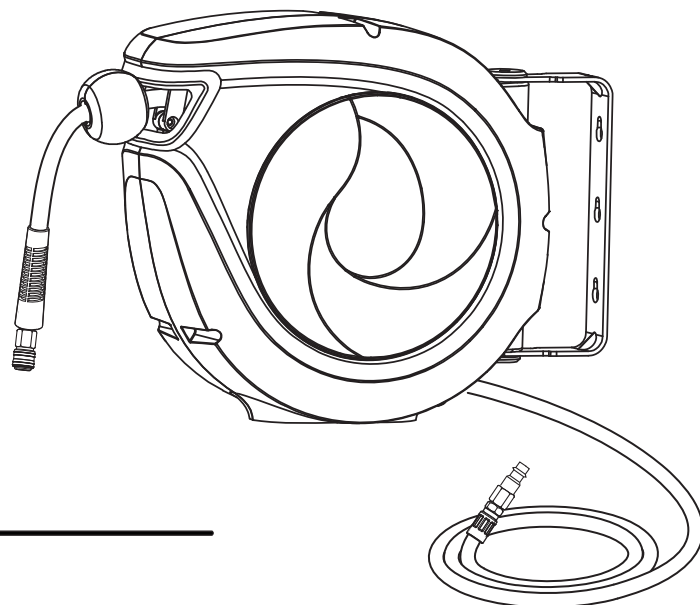

SPECIFICHE

diametro tubo: 8 mm (5/16 in)

lunghezza ingresso: 1 m (3 ft)

lunghezza uscita: 10 m (32 ft)

pressione operat. massima: 17 bar (250 psi)



LEGGI TUTTA LA GUIDA PRIMA DI INSTALLARE O USARE IL PRODOTTO.



COLLEGA SOLO AD ARIA ATMOSF. NON SUPERIORE A 17 bar (250 psi).



RIMUOVI LA PRESSIONE QUANDO NON È IN USO.



IL PRODOTTO CONTIENE UNA MOLLA CARICA. NON SMONTARE L'INVOLUCRO.

COMPONENTI INCLUSI

- A. Manuale
- B. Ferramenta
- C. Avvolgitubo

(B)



(A)

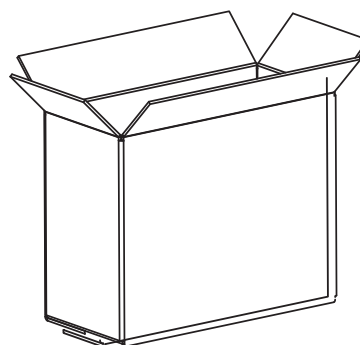
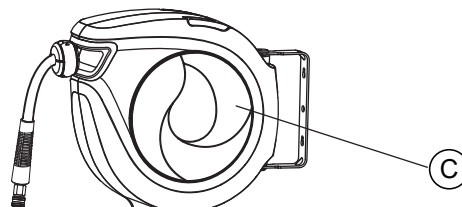
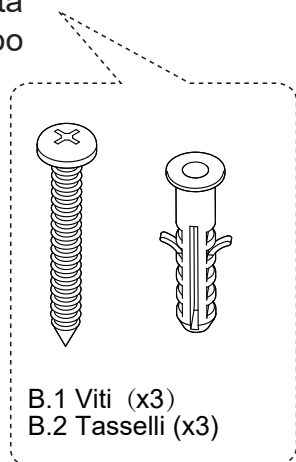
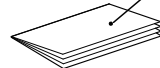

SCEGLIERE DOVE FISSARE IL PRODOTTO

È possibile fissare il prodotto in vari modi ed è importante scegliere la posizione giusta. Valuta se la posizione è:

1. Vicina a dove lavori. Il tubo incluso è lungo 10 m (32 ft) in uscita: assicurati che sia sufficiente.
2. Vicina all'uscita dell'aria compressa. Il tubo in ingresso è di 1 m (3 ft).
3. Assicurati che basti per collegarlo all'aria compressa.
4. Non esposta direttamente al sole.
5. Sia fatta in un materiale abbastanza resistente per reggere i carichi indicati a destra (per vite). Se non sei sicuro, contatta un esperto.
7. Consulta le opzioni di installazione qui sotto per altri dettagli.

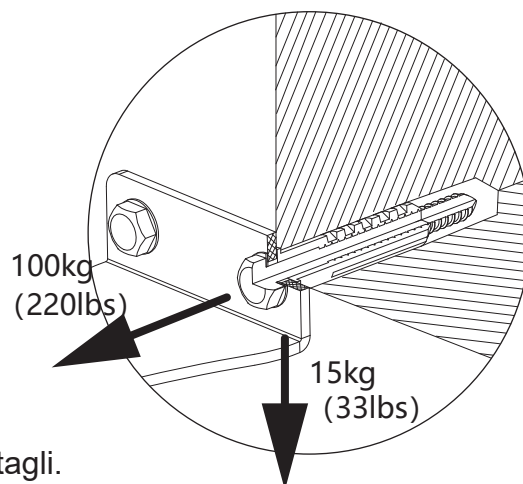

INSTALLAZIONE



ATTENZIONE: RISCHIO DI CADUTA IN CASO DI MONTAGGIO ERRATO. ASSICURATI CHE LA SUPERFICE REGGA I CARICHI INDICATI SOPRA.



SICUREZZA: QUANDO USI UN ELETTROUTENSILE COME UN TRAPANO, INDOSSA LA PROTEZIONE PER GLI OCCHI.



ATTENZIONE: ASSICURATI CHE NON CI SIANO CAVI ELETTRICI O TUBI ALL'INTERNO DELLA PARETE DOVE PRATICHERAI I FORI.

MONTAGGIO DIRETTO SU MONTANTI IN LEGNO

Strumenti consigliati

- nastro adesivo
- cercamontanti
- livella a bolla
- trapano elettrico
- punta da $\varnothing 3$ mm ($\varnothing 1/8$ in)
- cacciavite Philips

Procedimento

1. Segna la posizione del montante usando il cercamontanti.
2. Fissa la dima al muro ad un'altezza comoda allineando i fori con il montante.
3. Assicurati che i centri dei fori siano a livello usando la livella.
4. Pratica tré (3) fori usando la punta da muro da $\varnothing 3$ mm ($\varnothing 1/8$ in) sui centri della dima (Profondità di foratura 35mm (1-1/2inch)).
5. Avvitare le tre viti di fissaggio (B.1) nei fori, lasciando una distanza di circa 5 mm (1/4 di pollice) tra il muro e la testa della vite.
6. Appendere l'avvolgitubo alle viti.
7. Serrare le viti.
8. Collega il tubo in ingresso al compressore.

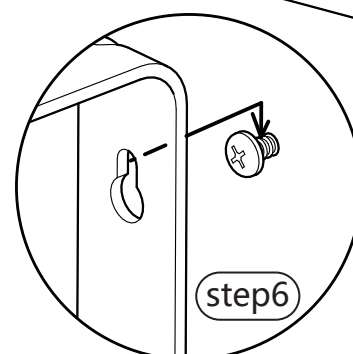
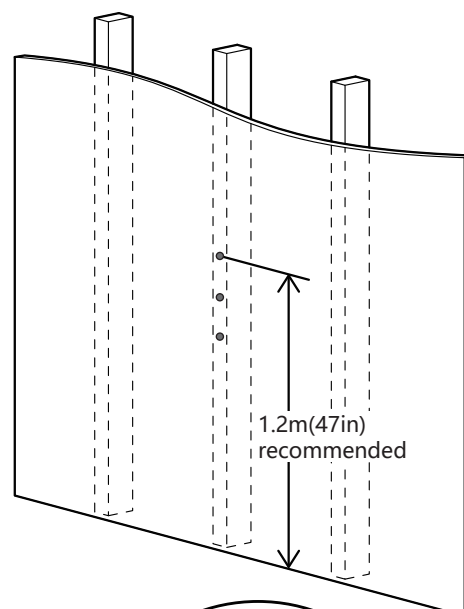

MONTAGGIO SU PARETI VUOTE O IN MURATURA

Strumenti consigliati

- nastro adesivo
- livella a bolla
- trapano elettrico
- punta da $\varnothing 10$ mm ($\varnothing 3/8$ in)
- martello o mazzuola
- cacciavite Philips

Procedimento

1. Fissa la dima alla parete ad un'altezza comoda assicurandoti che i fori siano tra montanti.
2. Verifica che i centri dei fori siano a livello usando la livella.
3. Pratica tré (3) fori usando la punta da muro da $\varnothing 10$ mm ($\varnothing 1/8$ in) sui centri della dima.
4. Inserisci i tasselli in plastica (B.3) nei fori usando un martello o una mazzuola.
5. Avvitare le tre viti di fissaggio (B.1) nei tasselli in plastica, lasciando una distanza di circa 5 mm ($1/4$ di pollice) tra il muro e la testa della vite.
6. Appendere l'avvolgitubo alle viti.
7. Serrare le viti.
8. Collega il tubo in ingresso al compressore.

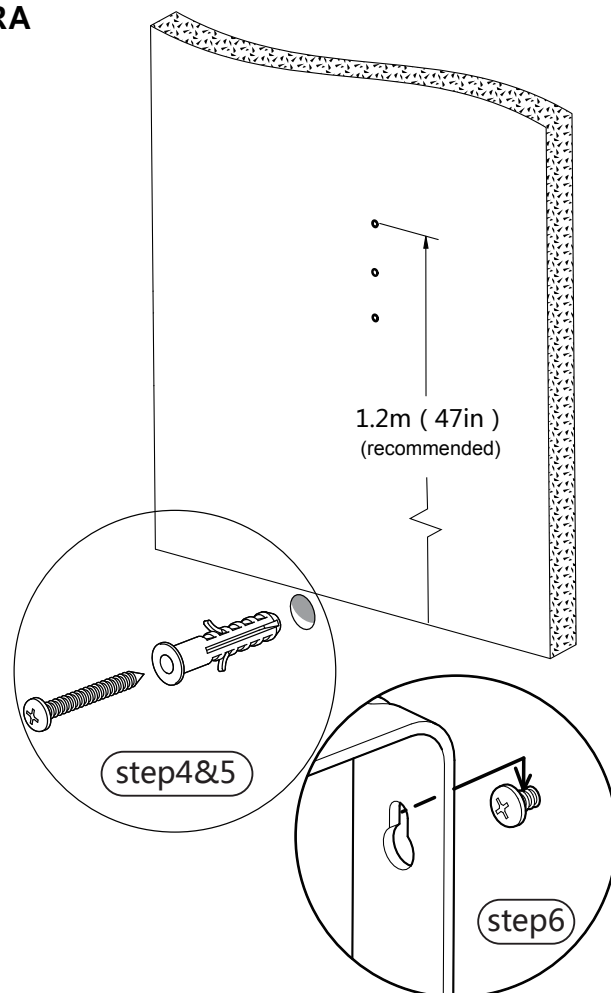

ISTRUZIONI D'USO



ATTENZIONE: NON LASCIARE ANDARE IL TUBO FINCHÈ NON È COMPLETAMENTE AVVOLTO



ATTENZIONE: IL NASTRO GIALLO INDICA LA FINE DEL TUBO



RIMUOVI LA PRESSIONE QUANDO NON È IN USO



ATTENZIONE: NON LASCIAR ANDARE IL TUBO PER FARLO AVVOLGERE IN AUTOMATICO

1. Tira il tubo in base alle necessità: si bloccherà in automatico.
2. Per sbloccarlo e avvolgerlo, allunga leggermente il tubo. Accompagna il tubo all'avvolgitubo. Se tiri il tubo per più di 10 cm puoi bloccarlo di nuovo.
3. Per evitare infortuni e ferite, accompagna il tubo quando lo riavvolgi. Questo avvolgitubo ha un sistema di avvolgimento controllato.
4. Se il tubo si aggroviglia e non riesci ad avvolgerlo, tiralo delicatamente fino a superare la zona aggrovigliata e poi guida il tubo mentre si riavvolge. Assicurati che il tubo sia pulito e non annodato.

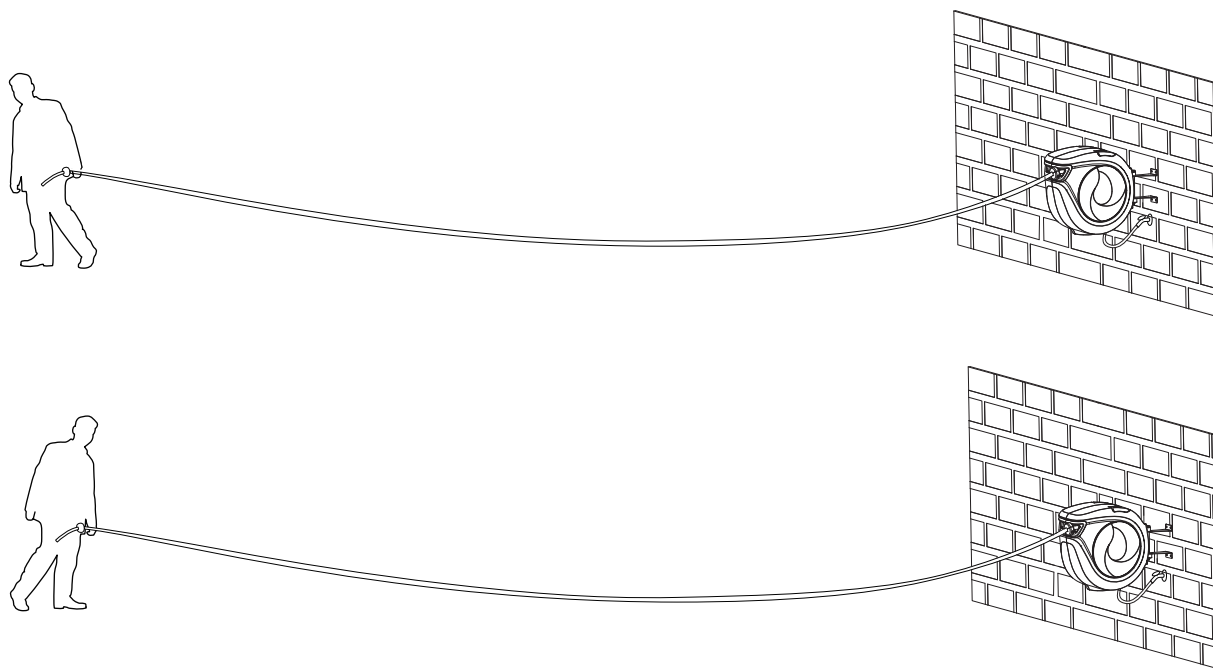

COLLEGARE ATTREZZI E COMPRESSORE

Usando gli appositi accoppiatori inclusi, collega l'aria e gli strumenti. Per collegamenti filettati, è consigliato l'uso di nastro PTFE per sigillare le giunture.



ATTENZIONE: COLLEGA SOLO AD ARIA ATMOSFERICA A PRESSIONI PARI O INFERIORI A 17 bar (250 psi).

REGOLARE LA SFERA DI FERMO

È possibile cambiare la posizione della sfera di fermo così il tubo è sempre a portata di mano.

Strumenti consigliati

- Nessuno

Procedimento

1. Tira il tubo fino alla lunghezza desiderata e assicurati che sia bloccato (non si avvolge).
2. Sblocca la sfera e spostala alla posizione preferita.
3. Chiudi la sfera.



ATTENZIONE: ASSICURATI CHE L'AVVOGLITUBO SIA BLOCCATO PRIMA DI RIMUOVERE LA SFERA DI FERMO E ASSICURATI CHE LA SFERA SIA BEN CHIUSA PRIMA DI SBLOCCARE IL TUBO.

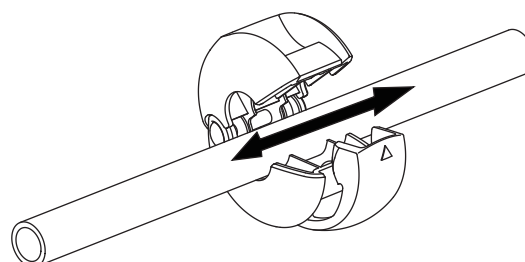
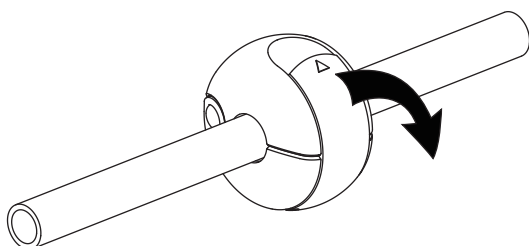

Manutenzione

Il nostro prodotto è stato realizzato con materiali di alta qualità, ma l'usura è inevitabile nel tempo. Controlla periodicamente il tubo e il suo involucro. Se noti crepe o deformazioni, non usare il prodotto.



IL PRODOTTO CONTIENE UNA MOLLA CARICA. NON SMONTARE L'INVOLUCRO

1. Mantieni sempre il tubo pulito.
2. Se il tubo si sporca, puliscilo con un panno umido durante l'avvolgimento.
3. NON attorcigliare il tubo quando lo usi.
4. Monta l'avvolgitubo in una zona riparata per proteggerlo nel tempo.
5. NON far entrare il tubo in contatto con sostanze o fluidi corrosivi.
6. Avvolgi sempre il tubo quando non lo usi.

POPPSTAR®

Portamangueras automático

Instalación, uso y guía de mantenimiento

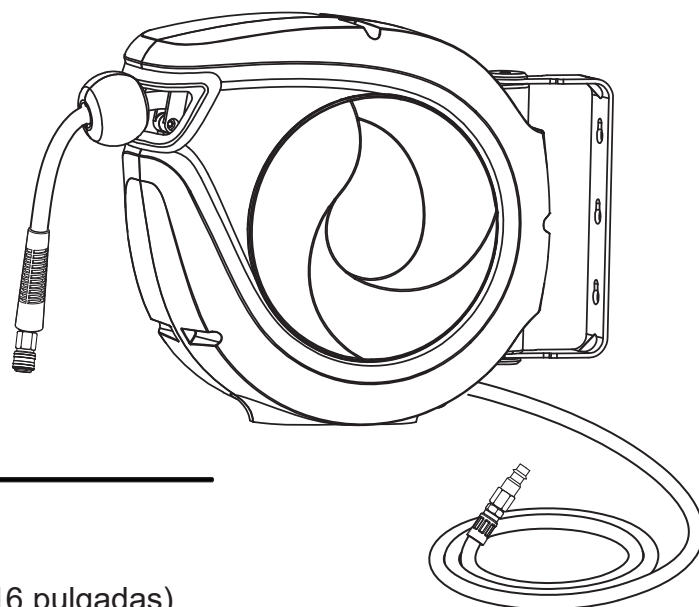

ESPECIFICACIONES

Diámetro de la manguera: 8 mm (5/16 pulgadas)

Longitud de la manguera de entrada: 1 m (3 pies)

Longitud de la manguera de salida: 10 m (32 pies)

Presión máxima: 17 bares (250 psi)



LEA TODA LA GUÍA ANTES DE SU INSTALACIÓN O USO.



CONÉCTELA SOLO A UNA PRESIÓN ATMOSFÉRICA DE 17 bares (250 psi) O INFERIOR.



LIBERE LA PRESIÓN CUANDO NO SE UTILICE.



EL PRODUCTO CONTIENE UN RESORTE CARGADO. NO LO DESMONTE.

CONTENIDO DEL PAQUETE

A. Manual de instrucciones

B. Herraje

C. Portamangueras

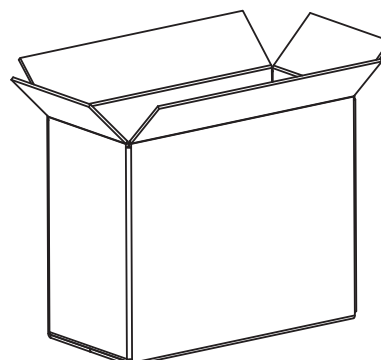
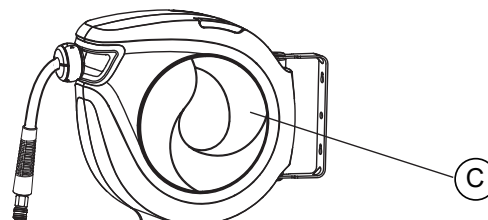
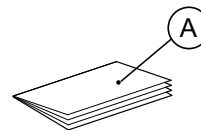
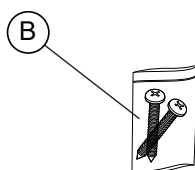
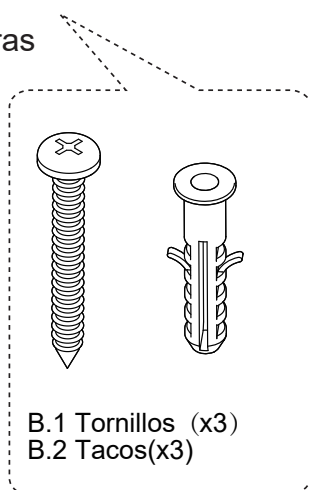

ELEGIR LA MEJOR UBICACIÓN DE MONTAJE

Este producto puede montarse de muchas formas. Es importante que seleccione la ubicación de montaje con cuidado. Asegúrese de que la superficie o lugar elegido para el montaje reúna los siguientes requisitos:

1. Cerca de su lugar de trabajo. Este producto incluye 10 m (32pies) de manguera de salida. Asegúrese de que quede a la distancia correcta en donde prevee usarse.
2. Cerca del suministro de aire comprimido. Este producto incluye 1 m (3 pies) de manguera de entrada. Asegúrese de que llegue al suministro de aire.
3. Lejos de la incidencia directa de la luz solar.
4. Lo bastante fuertes como para soportar las cargas que se muestran a la derecha (por tornillo). Si tiene dudas, contacte con un instalador profesional.
5. Consulte las siguientes opciones de instalación para obtener más información.

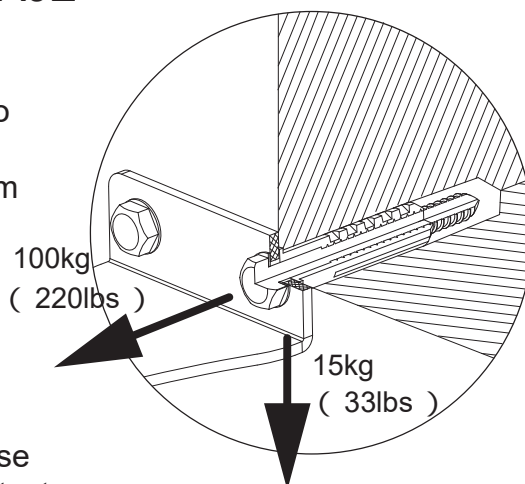

INSTALACIÓN



ADVERTENCIA: SI NO SE INSTALA CORRECTAMENTE PODRÍA CAERSE. **ASEGÚRESE DE QUE LA INSTALACIÓN PUEDA SOPORTAR EL PESO.**



PRECAUCIÓN: AL UTILIZAR HERRAMIENTAS ELÉCTRICAS, COMO UN TALADRO ELÉCTRICO, **UTILICE PROTECCIÓN OCULAR.**



ADVERTENCIA: ASEGÚRESE DE QUE NO HAY CABLES ELÉCTRICOS O FONTANERÍA EN LA PARED EN EL LUGAR DONDE TALADRE.

MONTAJE DIRECTO EN VIGA DE MADERA...

Herramientas recomendadas...

- Cinta adhesiva
- Localizador de vigas
- Nivel
- Taladro eléctrico
- Broca de $\text{Ø}3$ mm ($\text{Ø}1/8$ pulgadas)
- Destornillador Phillips

Pasos

1. Con el localizador de vigas, encuéntrela y señale el lugar.
2. Pegue la plantilla de perforación en la pared a la altura adecuada y asegúrese de que los agujeros estén centrados en la viga.
3. Compruebe el centro de los agujeros con el nivel para asegurarse de que estén rectos.
4. Taladre tres (3) agujeros con una broca de albañilería de $\text{Ø}3$ mm ($\text{Ø}1/8$ pulgadas) en los centros de la plantilla.
5. Atornille los tres tornillos de fijación (B.1) en los tacos de plástico, dejando una distancia de aproximadamente 5 mm ($1/4$ pulg.) Entre la pared y la cabeza del tornillo.
6. Cuelgue el carrete de la manguera en los tornillos.
7. Apriete los tornillos. plantilla (Profundidad de perforación 35mm ($1-1/2$ inch)).
8. Conecte el extremo de la manguera de entrada en el compresor de aire.

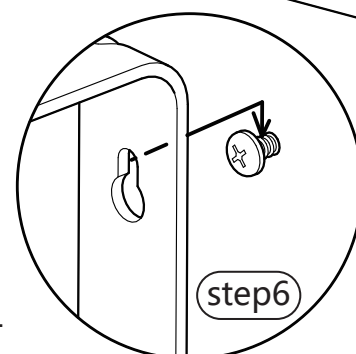
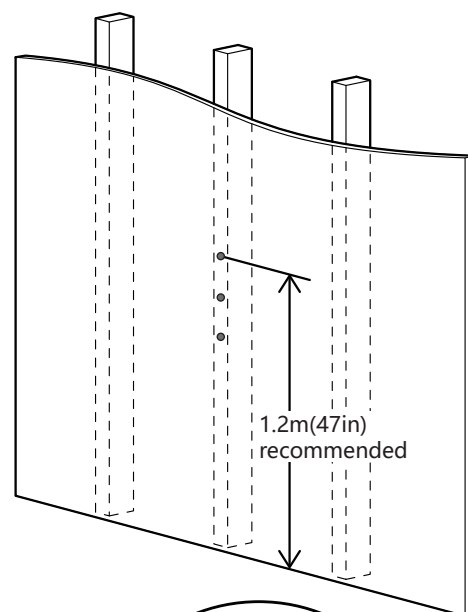

MONTAJE EN PARED Y MURO

Herramientas recomendadas...

- Cinta adhesiva
- Nivel
- Taladro eléctrico
- Broca de $\varnothing 10$ mm ($\varnothing 3/8$ pulgadas)
- Martillo o mazo
- Destornillador Philips

Pasos

1. Pegue la plantilla de perforación en la pared a la altura adecuada y asegúrese de que los agujeros estén entre las vigas.
2. Compruebe el centro de los agujeros con el nivel para asegurarse de que están rectos.
3. Taladre tres (3) agujeros con una broca de albañilería de $\varnothing 10$ mm ($\varnothing 1/8$ pulgadas) en los centros de la plantilla.
4. Meta los tacos de plástico (B.3) en los agujeros con un martillo o mazo.
5. Atornille los tres tornillos de fijación (B.1) en los tacos de plástico, dejando una distancia de aproximadamente 5 mm (1/4 pulg.) Entre la pared y la cabeza del tornillo.
6. Cuelgue el carrete de la manguera en los tornillos.
7. Apriete los tornillos.
8. Conecte el extremo de la manguera de entrada con el compresor de aire.

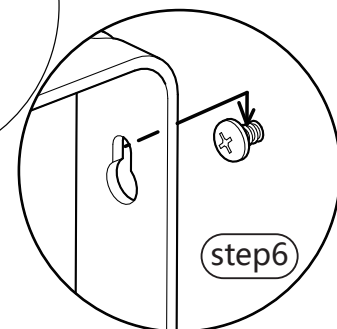
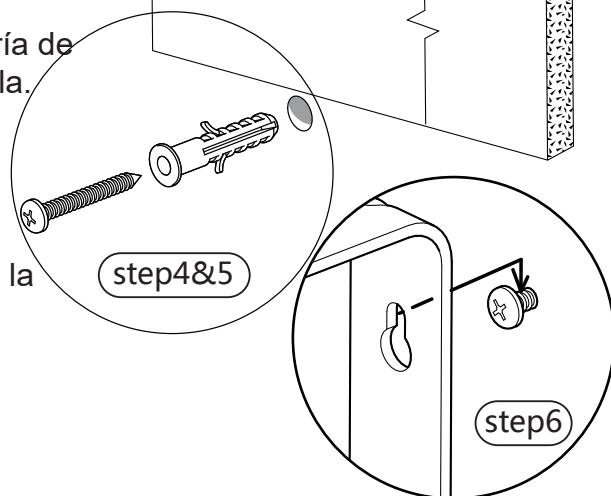
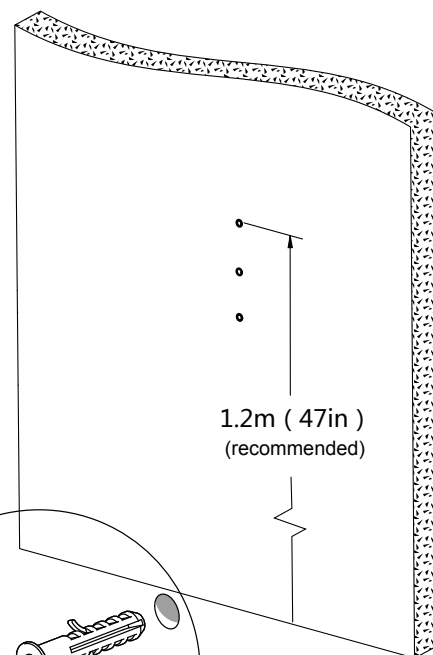

INSTRUCCIONES DE USO



ADVERTENCIA: SOSTENGA SIEMPRE LA MANGUERA HASTA QUE SE ENROLLE COMPLETAMENTE EN EL PORTAMANGUERAS.



ADVERTENCIA: LA CINTA AMARILLA INDICA EL FINAL DE LA MANGUERA.



LIBERE PRESIÓN CUANDO NO LO UTILICE.



PRECAUCIÓN: NO SUELTE LA MANGUERA PARA QUE SE ENROLLE SOLA.

1. Tire de la manguera hasta la longitud deseada. La manguera quedará automáticamente bloqueada en su posición.
2. Para desbloquearla y enrollarla, tire un poco de la manguera. Lleve la manguera hasta el portamangueras. Si tira de la manguera más de 10 cm podrá volver a bloquearla.
3. Para evitar lesiones y daños, sostenga siempre la manguera mientras se esté enrollando. Este portamangueras tiene una función de retracción controlada.
4. Si la manguera se enreda y no se retrae, extraiga lentamente la manguera más allá de la sección enredada y luego permita que la manguera se retraiga lentamente mientras la guía de nuevo hacia el portamangueras. Asegúrese siempre de que la manguera esté limpia y no esté torcida.

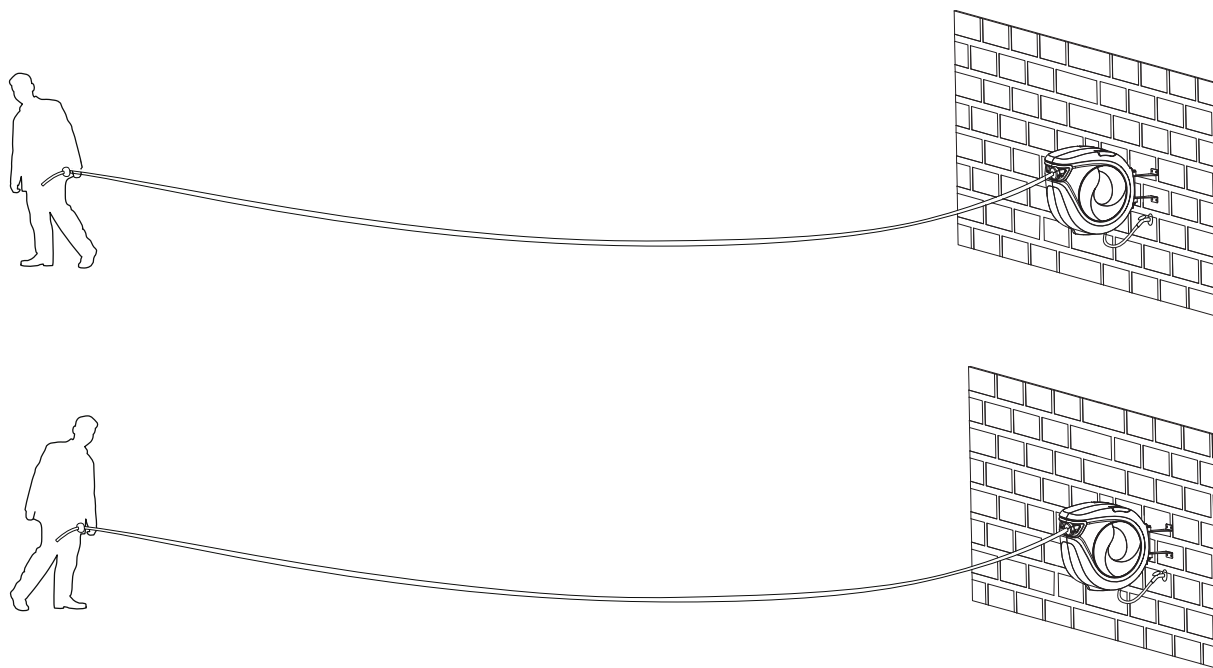

HERRAMIENTAS DE CONEXIÓN Y SUMINISTRO DE AIRE

Conéctelo al suministro de aire y herramientas mediante los acopladores provistos. En las conexiones roscadas se recomienda usar teflón para crear un buen sellado.



PRECAUCIÓN: CONÉCTELO SOLO A UNA PRESIÓN ATMOSFÉRICA DE 17 bares (250 psi) O INFERIOR.

AJUSTAR LA BOLA DE TOPE...

La ubicación de la bola de tope puede ajustarse para que la manguera siempre se alcance.

Herramientas recomendadas...

- No se necesitan herramientas

Pasos

1. Tire de la manguera hasta la longitud deseada, asegurándose de que el portamangueras esté bloqueado (no enrolle la manguera).
2. Abra el seguro de la bola de tope y llévela a la ubicación deseada.
3. Vuelva a poner el seguro en la bola.



PRECAUCIÓN: ASEGÚRESE SIEMPRE DE QUE EL PORTAMANGUERAS ESTÉ BLOQUEADO ANTES DE RETIRAR LA BOLA DE TOPE Y ASEGÚRESE DE QUE LA BOLA DE TOPE ESTÉ ASEGURADA ANTES DE DESBLOQUEAR EL PORTAMANGUERAS.

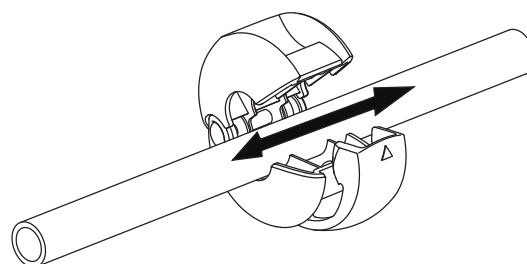
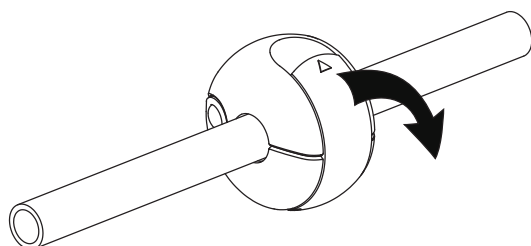

MANTENIMIENTO

Aunque el producto se ha fabricado con materiales de alta calidad, puede producirse desgaste con el tiempo. Inspeccione la manguera y la carcasa periódicamente. Si hay grietas o burbujas visibles, suspenda su uso.



EL PORTAMANGUERAS CONTIENE UN RESORTE CARGADO. NO LO DESMONTE.

1. Mantenga siempre la manguera limpia.
2. Si la manguera se ensucia, límpiela con un paño húmedo mientras se enrolla.
3. NO tuerza la manguera mientras está en uso.
4. Monte el portamangueras en un área resguardada así favorecerá el rendimiento el rendimiento de la manguera y el portamangueras.
5. NO permita que la manguera entre en contacto con productos químicos o fluidos corrosivos.
6. Enrolle siempre la manguera cuando no se utilice.

POPPSTAR®

Luchtslanghaspel

Installatie-, gebruik-, en onderhoudsgids

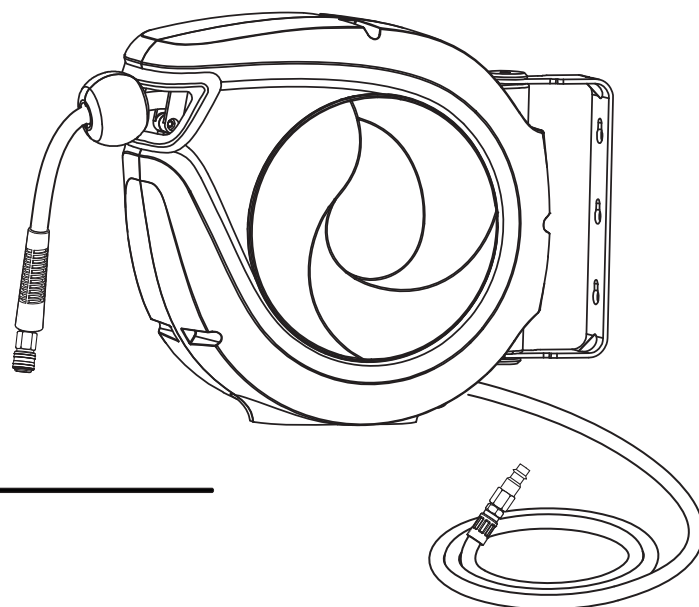

EIGENSCHAPPEN

slangdiameter: 8 mm (5/16 in)
 lengte inlaatslang: 1 m (3 ft)
 lengte uitlaatslang: 10 m (32 ft)
 max. bedrijfsdruk: 17 bar (250 psi)



LEES DE VOLLEDIGE GIDS VÓÓR INSTALLATIE OF GEBRUIK



VERBIND ALLEEN MET ATMOSFERISCHE LUCHT OP OF ONDER 17 bar (250 psi)



ONTLAST DE DRUK WANNEER NIET IN GEBRUIK



PRODUCT BEVAT EEN GESPANNEN VEER. DEMONTEER DE BEHUIZING NIET

PAKKETINHOUD

- A. Handleiding
- B. Hardwarepakket
- C. Slanghaspel

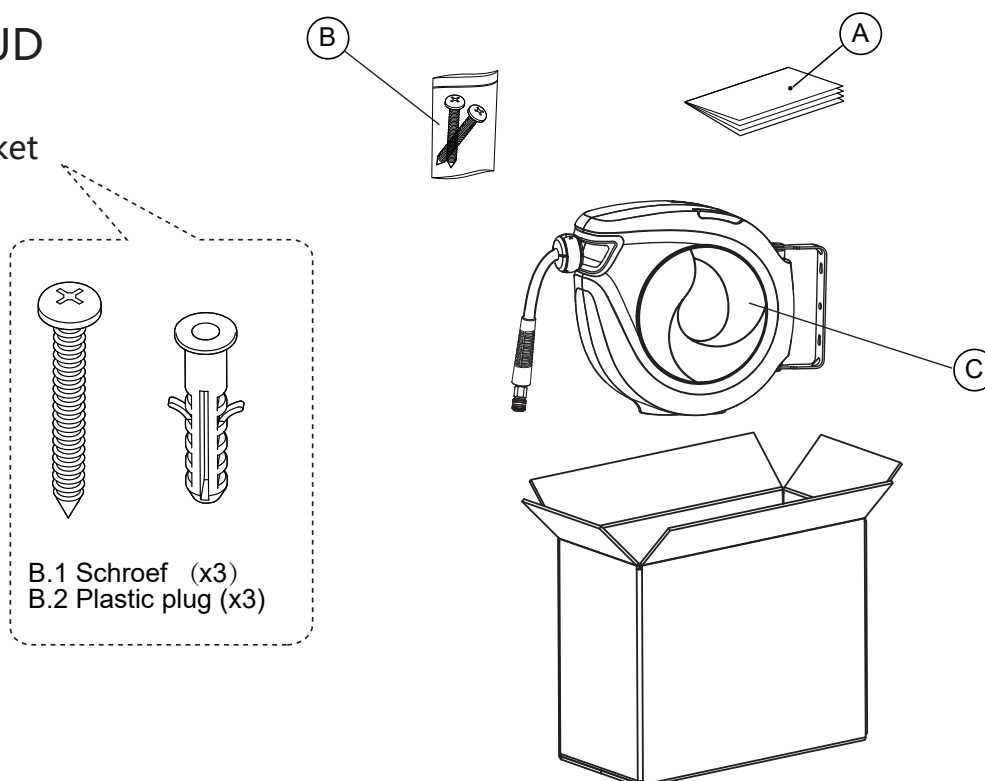

B.1 Schroef (x3)
 B.2 Plastic plug (x3)

DE BESTE MONTAGELOCATIE KIEZEN

Dit product kan op veel verschillende manieren worden gemonteerd. Het is belangrijk om zorgvuldig een montagelocatie te kiezen. Overweeg montage aan oppervlakken...

1. Bij uw werkplek. Dit product heeft een uitlaatslang van 10 m (32 ft). Zorg ervoor dat het reikt tot uw werkplek.
2. In de buurt van uw persluchtvoorziening. Dit product bevat een inlaatslang van 1 m (3 ft). Zorg ervoor dat het uw luchtvoorziening kan bereiken.
3. Buiten direct zonlicht.
4. Sterk genoeg om de rechts getoonde beladingen te ondersteunen (per schroef). Contacteer een professionele installateur indien onzeker.
5. Zie de installatiemogelijkheden hieronder voor meer details.

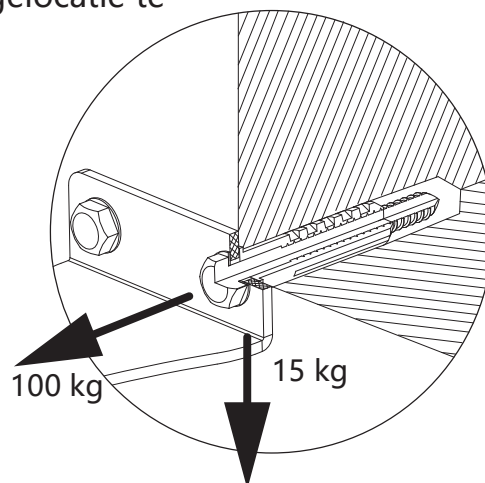

INSTALLATIE



WAARSCHUWING: INDIEN ONJUIST GEÏNSTALLEERD KAN HET VALLEN. VERZEKER DAT HET DE BOVEN GENOEMDE BELADINGEN KAN ONDERSTEUNEN.



WAARSCHUWING: DRAAG OOGBESCHERMING BIJ GEBRUIK VAN ELEKTRISCH GEREEDSCHAP ZOALS EEN BOORMACHINE.



WAARSCHUWING: ZORG ERVOOR DAT ER GEEN ELEKTRISCHE DRADEN ONDER SPANNING IN DE MUUR ZITTEN OP DE PLAATS WAAR U GAAT BOREN.

DIRECTE MONTAGE OP HOUTBALK...

Aanbevolen gereedschappen...

- maskeertape
- balkvinder
- waterpas
- elektrische boormachine
- Ø3mm (Ø1/8 in) boorkop
- kruiskopschroevendraaier

Stappen

1. Vind de balk en markeer de locatie met de balkvinder.
2. Tape het boorsjabloon op de muur op een handige hoogte, zorg ervoor dat de gaten gecentreerd zijn op de balk.
3. Controleer de gatencentra met de waterpas om er zeker van te zijn dat ze loodrecht staan.
4. Boor drie (3) gaten met een Ø3mm (Ø1/8in) metselwerkboorkop op de sjablooncentra (Boordiepte 35mm (1-1/2inch)).
5. Draai de drie bevestigingsschroeven (B.1) in de gaten en laat een afstand van ca. 5 mm (1/4 inch) tussen de muur en de schroefkop over.
6. Hang de slanghaspel aan de schroeven.
7. Draai de schroeven vast.
8. Verbind het uiteinde van de inlaatslang met de luchtcompressor.

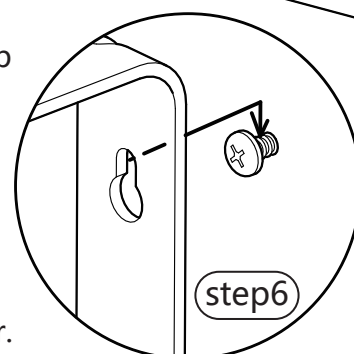
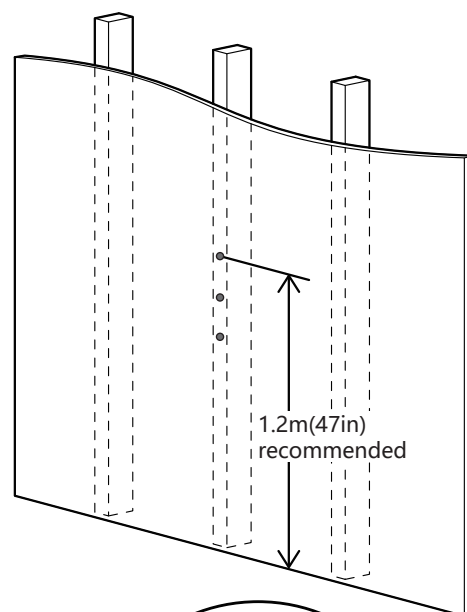

MONTAGE OP HOLLE MUUR EN GEMETSELDE MUUR...

Aanbevolen gereedschappen...

- maskeertape
- waterpas
- elektrische boormachine
- Ø10mm (Ø3/8 in) boorkop
- hamer
- kruiskopschroevendraaier

Stappen

1. Tape het boorsjabloon op de muur op een handige hoogte, zorg ervoor dat de gaten gecentreerd zijn op de balk.
2. Controleer de gatencentra met de waterpas om er zeker van te zijn dat ze loodrecht staan.
3. Boor drie (3) gaten met een Ø10mm (Ø1/8in) metselwerkboorkop op de sjablooncentra.
4. Klop plastic plugs (B.3) in gaten met een hamer.
5. Draai de drie bevestigingsschroeven (B.1) in de plastic pluggen en laat een afstand van ca. 5 mm (1/4 inch) tussen de muur en de schroefkop over.
6. Häng slangrullen på skruvarna.
7. Dra åt skruvarna.
8. Verbind het uiteinde van de inlaatslang met de luchtcompressor.

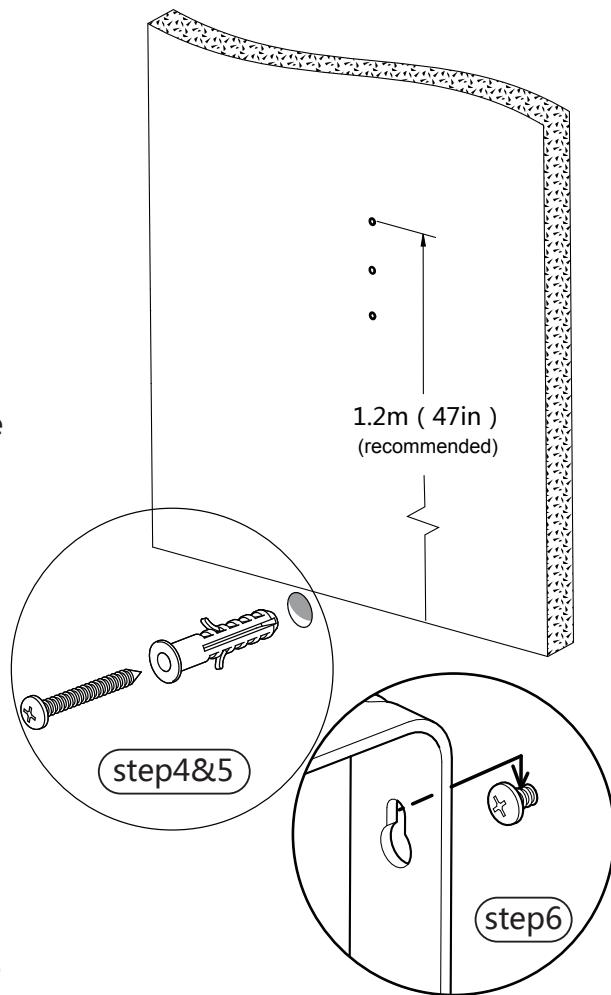

BEDRIJFSINSTRUCTIES



WAARSCHUWING: HOUD DE SLANG ALTIJD VAST TOTDAT DEZE VOLLEDIG IN DE SLANGHASPEL IS INGETROKKEN.



WAARSCHUWING: DE GELE TAPE MARKEERT HET EINDE VAN DE SLANG



ONTLAST DE DRUK WANNEER NIET IN GEBRUIK



WAARSCHUWING: LAAT DE SLANG NIET ZICHZELF OPROLLEN.

1. Trek de slang uit tot de gewenste lengte. De slang wordt automatisch vergrendeld.
2. Trek kort aan de slang om te ontgrendelen en in te trekken. Loop met de slang terug naar de slanghaspel. Trek meer dan 10 cm uit om te hergrendelen.
3. Houd de slang altijd vast terwijl deze wordt ingetrokken om letsel en schade te voorkomen. Deze slanghaspel heeft een gecontroleerde retourfunctie.
4. Als de slang in de knoop raakt en niet wil intrekken - trek de slang langzaam uit de knoop en laat hem dan langzaam intrekken terwijl u de slang terug in de slanghaspel geleidt. Zorg er altijd voor dat de slang schoon is en niet gedraaid.

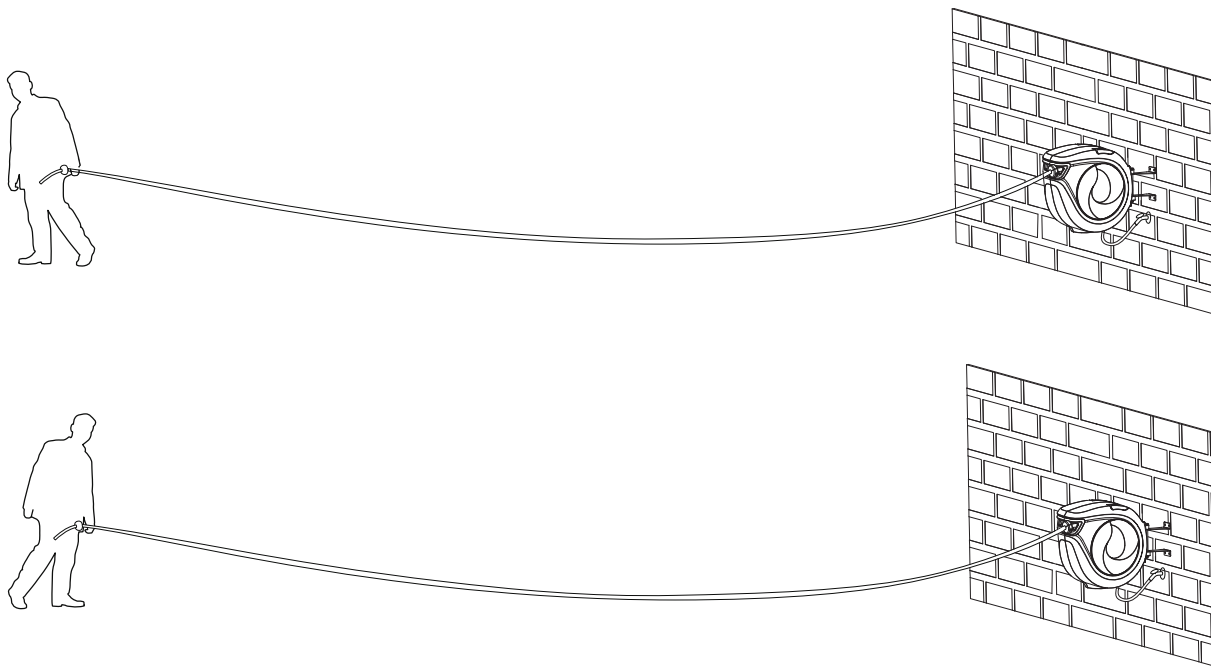

AANSLUITING VAN GEREEDSCHAP EN LUCHTTOEVOER

Sluit de bijgeleverde koppelingen aan op uw luchttoevoer en gereedschap. Voor schroefverbindingen wordt PTFE-tape aanbevolen om een goede afdichting te creëren.



WAARSCHUWING: VERBIND ALLEEN MET **ATMOSFERISCHE LUCHT** OP OF ONDER 17 bar (250 psi).

DE STOPBAL AANPASSEN ...

De locatie van de stopbal kan worden aangepast zodat de slang altijd binnen handbereik is.

Aanbevolen gereedschappen...

- Geen gereedschap nodig

Stappen

1. Trek de slang op de gewenste lengte uit en zorg ervoor dat de slanghaspel is vergrendeld (zal niet oprollen).
2. Open de vergrendeling van de stopbal en verplaats deze naar de gewenste locatie.
3. Vergrendel de bal opnieuw.



LET OP: ZORG ER ALTIJD VOOR DAT DE SLANGHASPEL IS VERGRENDELD VOORDAT U DE STOPBAL VERWIJDELT, EN ZORG ERVOOR DAT DE STOPBAL GOED VASTZIT VOORDAT U DE HASPEL ONTGRENDELT.

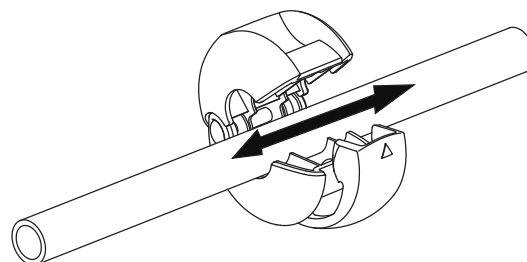
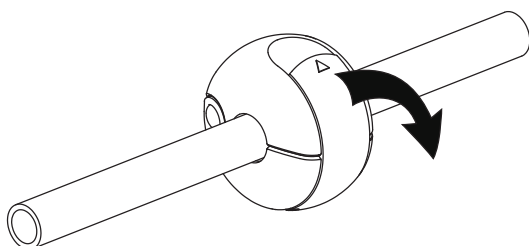

ONDERHOUD

Al is uw product gemaakt van hoogwaardige materialen kan er na verloop van tijd degradatie optreden. Controleer de slang en behuizing regelmatig. Als er scheurtjes of blaren zichtbaar zijn, stop dan met het gebruik.



PRODUCT BEVAT EEN GESPANNEN VEER. DEMONTEER DE BEHUIZING NIET

1. Houd de slang altijd schoon.
2. Reinig de slang tijdens het terugtrekken met een vochtige doek indien hij vies is.
3. Draai de slang NIET tijdens het gebruik.
4. Monteer de slanghaspel in een beschutte ruimte om de prestaties van de slang en de haspel te ondersteunen en te beschermen.
5. Laat de slang NIET in contact komen met bijtende chemicaliën of vloeistoffen.
6. Trek de slang altijd in als deze niet wordt gebruikt.

POPPSTAR®

Tryckluftsvinda

Bruksanvisning

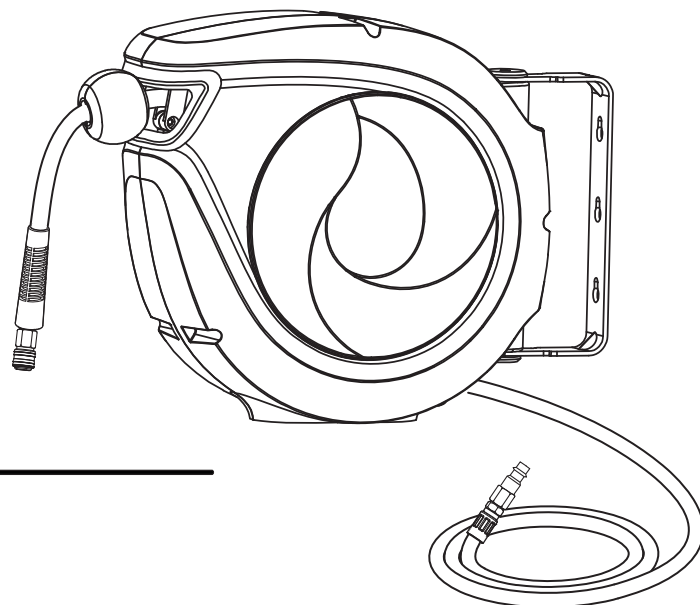

TEKNISK DATA

Slangdiameter: 8mm
 Slanglängd anslutnings slang: 1m
 Slanglängd arbetslang: 10m
 Maximalt arbetstryck: 17Bar

SÄKERHETSANVISNINGAR



Läs bruksanvisningen noggrant innan montering och användning!

Överskrid aldrig det maximala arbetstrycket på 17 bar.

Släpp ut resttrycket ur systemet när redskapet inte är i bruk.

MEDFÖLJANDE DELAR

- A. Bruksanvisning
- B. Monteringstillbehör:
- C. Trumma

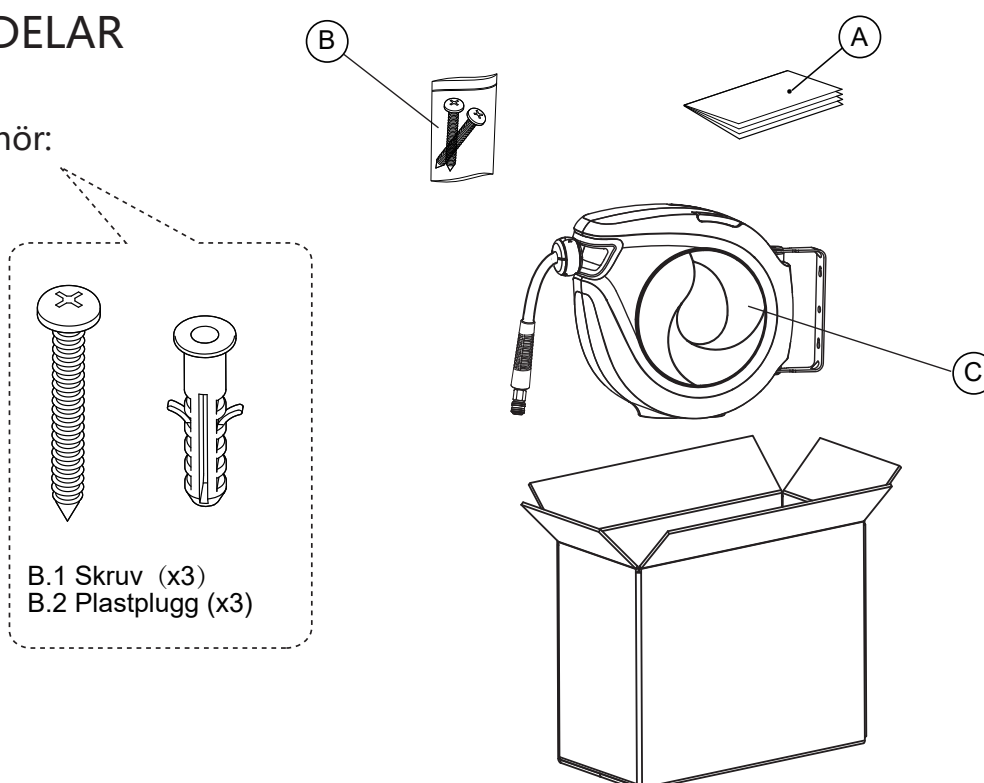

B.1 Skruv (x3)
 B.2 Plastplugg (x3)

MONTERING

Tryckluftsvindan kan monteras på olika sätt. Det är viktigt att noggrant välja en lämplig plats för montering. Tryckluftsvindan bör monteras så att den:

1. är belägen där arbetet skall utföras. Slanglängden uppgår till 10 meter.
2. är belägen i närheten av tryckluftsförsörjningen. Anslutningsslangen är 1 meter lång.
3. är skyddad från direkt soljus.
4. är monterad på ett underlag som håller för den i bilden angivna belastningen (angivet per skruv).
Vid frågor vänligen kontakta en monteringsfirma.

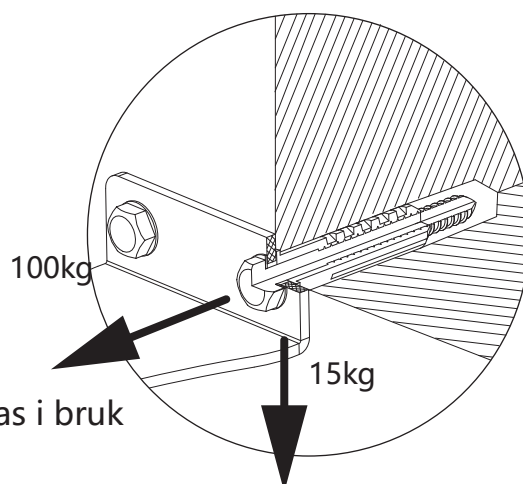

Läs nedanstående information innan tryckluftsvindan tas i bruk

INSTALLATIONSANVISNING



WARNING: VID FELAKTIG MONTERING KAN TRYCKLUFTSVINDAN FALLA TILL MARKEN. KONTROLLERA ATT MONTERINGSUNDERLAGET TÅL BELASTNINGEN AV TRYCKLUFTSVINDAN.



OBS: BÄR ALLTID **SKYDDSGLASÖGON** VID ANVÄNDNING AV ELVERKTYG TEX. ELBORRMASKINER



WARNING: KONTROLLERA ATT DET INTE FINNS NÅGRA ELEKTRISKA LEDNINGAR ELLER RÖR I VÄGGEN DÄR TRYCKLUFTSVINDAN SKALL MONTERAS.

MONTERING PÅ VÄGG MED TRÄREGLAR

Erforderliga verktyg:

- Maskeringstejp
- Regelsökare/Väggscanner
- Vattenpass
- Borrmaskin
- 3 mm borr
- Stjärnskruvmejsel

Monteringsanvisning:

1. Använd väggscannern för att lokalisera träregeln och markera stället.
2. Fäst med hjälp av maskeringstejpen bormallen så att borrhålen placeras mitt på träregeln.
3. Använd vattenpasset för att kontrollera borrhållens position.
4. Borra tre hål i väggen med en 3 mm borr. Använd vid behov bormallen (Borr djup 35mm (1-1/2inch)).
5. Skruva de tre fästskruvarna (B.1) i hål och lämna ett avstånd på cirka 5 mm (1/4 tum) mellan väggen och skruvhuvudet.
6. Häng slangrullen på skruvarna.
7. Dra åt skruvarna.
8. Koppla anslutningsslangen till kompressorn/tryckluftsförsörjningen.

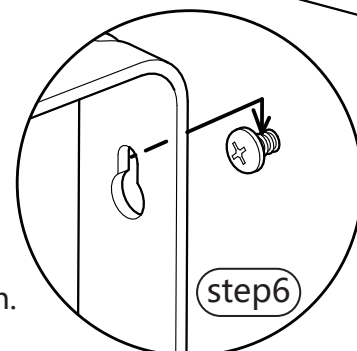
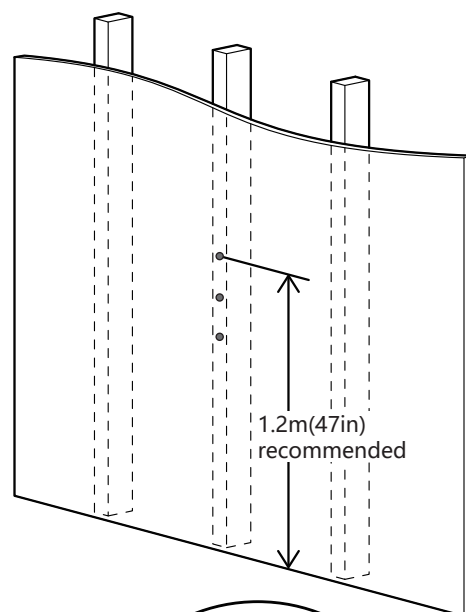

MONTERING PÅ HÅLRUMSVÄGGAR OCH MURVERK

Erforderliga verktyg:

- Maskeringstejp
- Vattenpass
- Borrmaskin
- Ev. bormall
- 10 mm borr
- Stjärnskruvmejsel

Monteringsanvisning:

1. Fäst med hjälp av maskeringstejpen bormallen i lämplig vägghöjd så att borrhålen är placerade mellan bjälkarna.
2. Använd vattenpasset för att kontrollera borrhållens position.
3. Borra tre hål i väggen med en 10 mm borr. Använd vid behov bormallen.
4. Slå försiktigt in de medföljande plastpluggarna i borrhålen med hjälp av en hammare/gummiklubba.
5. Skruva de tre fästskruvarna (B.1) i plastpinnarna och lämna ett avstånd på cirka 5 mm (1/4 tum) mellan väggen och skruvhuvudet.
6. Häng slangrullen på skruvarna.
7. Dra åt skruvarna.
8. Koppla anslutningsslangen till kompressorn/tryckluftsförsörjningen.

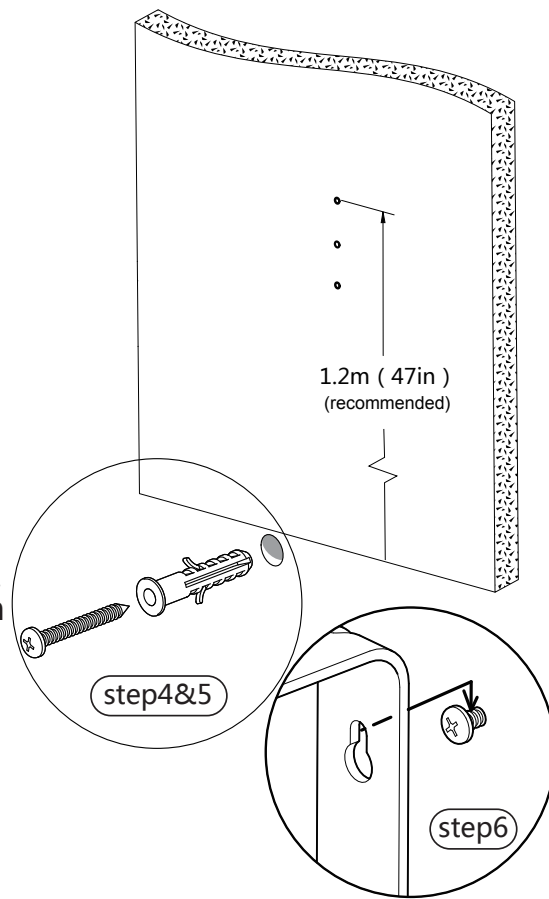

SÄKERHETSFÖRESKRIFTER VID ANVÄNDNING



VARNING: SLÄPP ALDRIG TAGET OM SLANGEN VID IN- OCH UTRULLNING.



OBS: DEN GULA MARKERINGEN VISAR VAR SLANGEN TAR SLUT.



OBS: SLÄPP UT RESTTRYCKET UR SYSTEMET NÄR REDSKAPET INTE ÄR I BRUK.



VARNING: HÅLL ETT STADIGT TAG I SLANGEN VID INRULLNING. SLÄPPS SLANGEN VID INRULLNING KAN SLANGEN FÖRORSAKA SKADA PÅ PERSON OCH EGENDOM.

1. Dra försiktigt ut slangens till önskad längd. Slangen är utrustad med en automatisk spärr.
2. För att frigöra spärr, dra i slangens med ett lätt ryck. Slangen rullas in automatiskt. Släpp inte slangens när den rullas in i trumman. Om slangens är utrullad mer än 10 cm kan den hållas kvar i position av spärr.
3. För att undvika person och materialskada är det viktigt att man inte släpper taget om slangens när den rullas in. Tryckluftsvindan innehåller en anordning som gör att slangens rullas in kontrollerat.
4. Om slangens vrider sig eller slår knut på sig själv så att den inte kan rullas in, dra ut slangens igen, lägg den försiktigt i rätt position och rulla sedan in den igen. Släpp inte taget om slangens. Håll slangens ren och se till att den inte vrider sig.

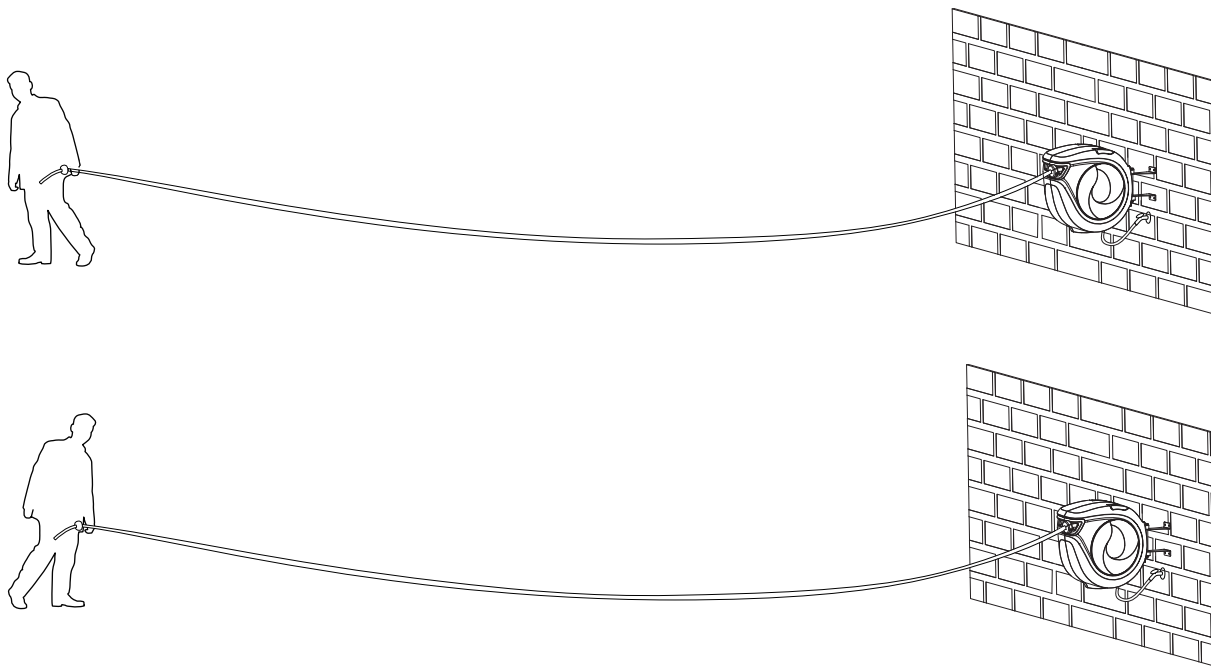

ANSLUTNING TILL TRYCKLUFTSFÖRSÖRJNING OCH TRYCKLUFTSVERKTYG

Anslut tryckluftsvindan till tryckluftsförsörjning och tryckluftsverktyg med befintliga anslutningskopplingar. För gänganslutning rekommenderas användning av teflontejp för en optimal tätning.



OBS: Överskrid aldrig det maximala arbetstrycket på 17 bar.

Slangstopp

Slangstoppet kan flyttas så att slangen alltid har önskad längd.

Instruktion:

1. Dra försiktigt ut slangen till önskad längd. Vänta tills ett klickande ljud hörs och slangen går i lås.
2. Öppna slangstoppet och flytta det i önskat läge.
3. Stäng slangstoppet.



OBS: Kontrollera att slangspärren är aktiverad innan slangstoppet öppnas.

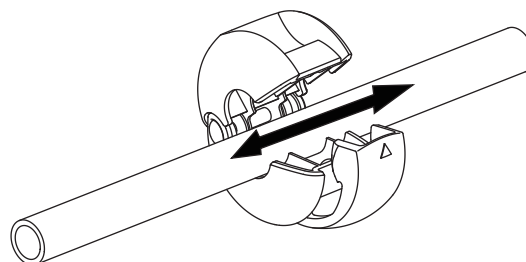
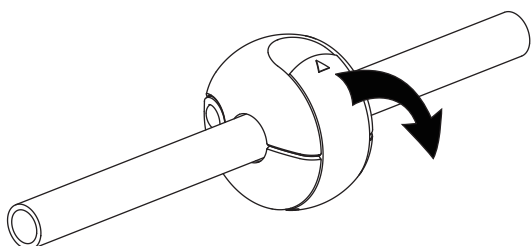

UNDERHÅLL OCH SERVICE

Denna produkt är tillverkad av material av högsta kvalitet. Trots detta kan slitage uppstå. Kontrollera med jämna mellanrum slangen och slangvindan. Om skador /sprickor/blåsor på slangen eller slangvindan upptäcks får den under inga omständigheter tas i bruk.



WARNING: TRYCKLUFTSVINDAN INNEHÅLLER EN MYCKET KRAFTIG FJÄDER. DET ÄR FÖRENAT MED STOR FARA ATT DEMONTERA TRYCKLUFTSVINDAN.

1. Håll slangen ren.
2. Om slangen är smutsig, rengör den med en lätt fuktad trasa innan den rullas in.
3. Vrid/vik aldrig slangen när den är i bruk.
4. För att uppnå bästa funktionalitet skall tryckluftsvindan monteras i en skyddad miljö.
5. Undvik att slangen kommer i kontakt med frätande ämnen och lösningsmedel.
6. Förvara alltid slangen upprullad när den inte är i bruk.

POPPSTAR®

Wąż do sprężonego powietrza
na zwijaku

Instrukcja użycia

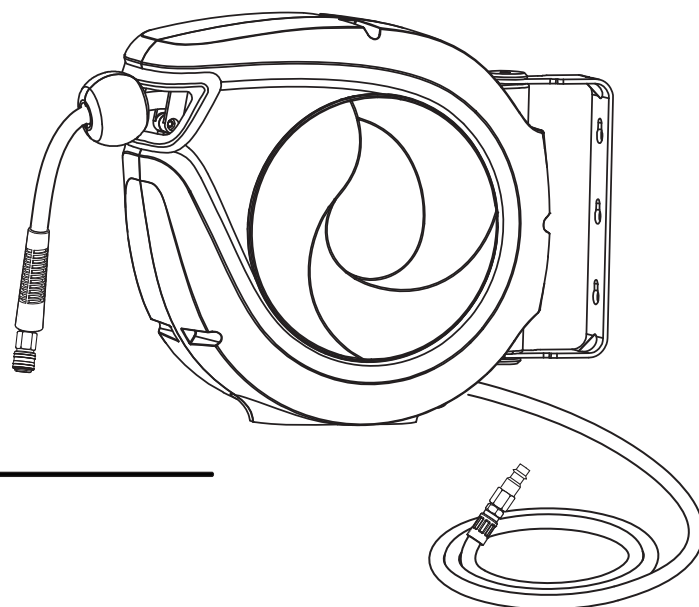

DANE TECHNICZNE

Średnica węża: 8mm
Długość węża wejściowego: 1m
Długość węża: 10m
Maksymalne ciśnienie robocze: 17Bar

WSKAZÓWKI DOTYCZĄCE BEZPIECZEŃSTWA



Przed podłączeniem i pierwszym użyciem należy dokładnie zapoznać się z niniejszą instrukcją użycia.



Wąż nieprzystosowany jest do użytku powyżej 17 bar.



Po zakończonej pracy należy pamiętać o zmniejszeniu ciśnienia dopływającego.

ZAWARTOŚĆ PRZESYŁKI

- A. Instrukcja użycia
- B. Mniejsze części do montażu:
- C. Zwijak do węża

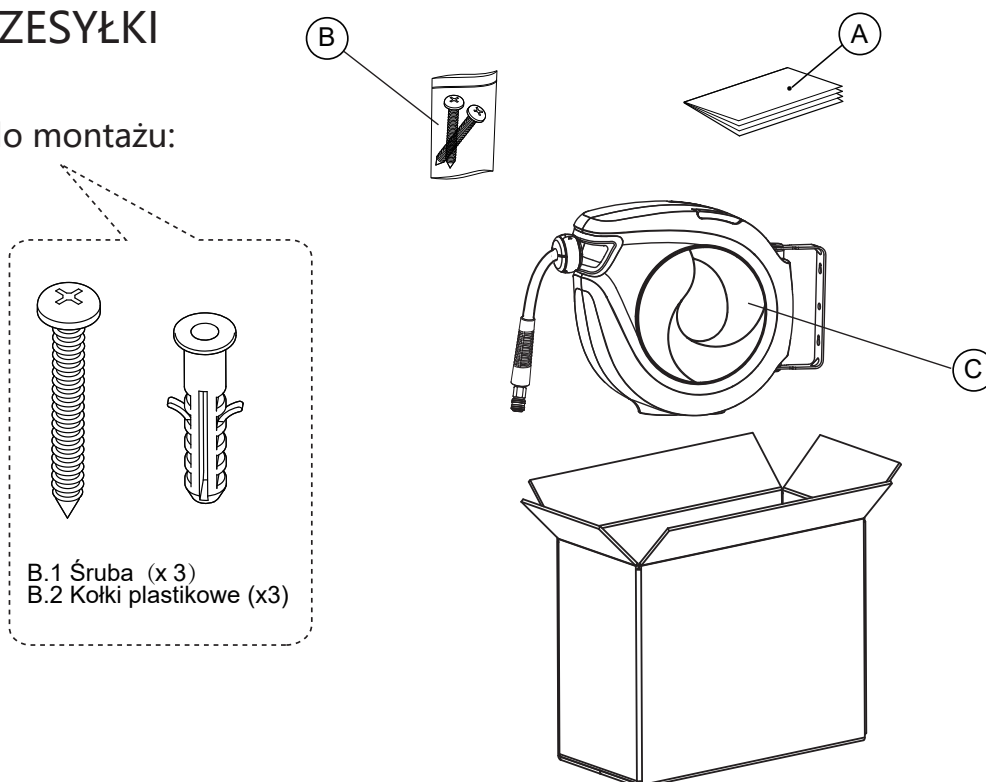

B.1 Śruba (x 3)
B.2 Kołki plastikowe (x3)

WYBÓR MIEJSCA DO MONTAŻU

Produkt można zamontować na różne sposoby, dlatego niezwykle ważne jest miejsce, w którym zostanie on zamontowany. Miejsce, w którym zostanie zamocowany zwijak powinno:

1. znajdować się blisko miejsca, w którym wąż będzie używany - długość węża wynosi 10 m,
2. znajdować się blisko miejsca dopływu powietrza sprężonego - długość węża wejściowego wynosi 1 m,
3. być zacienione na tyle, by nie poddawać zwijaka ciągłemu działaniu promieni słonecznych,
4. być na tyle stabilne, by utrzymało podany ciężar (patrz rysunek obok, ciężar podany jest dla każdej śruby osobno). W razie wątpliwości należy zasięgnąć fachowej porady.

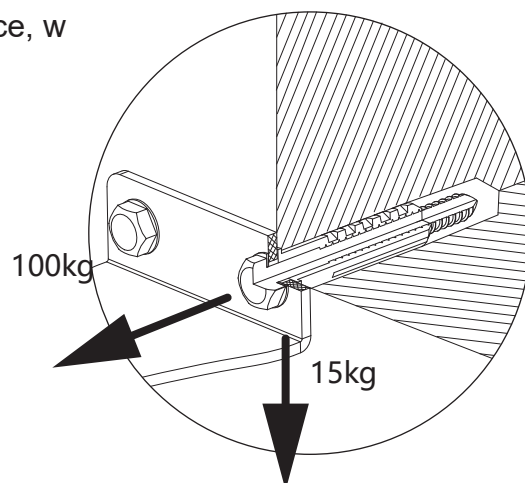

By zasięgnąć dalszych informacji należy dokładnie zapoznać się z poniższą częścią instrukcji.

PRZED PIERWSZYM UŻYCIEM



UWAGA: W PRZYPADKU NIEPRAWIDŁOWEGO MONTAŻU PRODUKT MOŻE SPAŚĆ. PRZED WYBÓREM MIEJSCA DO MONTAŻU NALEŻY UPEWNIĆ SIĘ, ŻE PODŁOŻE, DO KTÓREGO ZWIJAK MA ZOSTAĆ PRZYMOCOWANY JEST DOSTATECZNIE STABILNE BY UTRZYMAĆ WYŻEJ WYMIENIONY CIĘŻAR!



UWAGA: PRZY UŻYCIU NARZĘDZI ELEKTRYCZNYCH JAK NP. ELEKTRYCZNYCH WIERTAREK, NALEŻY UBRAĆ OKULARY OCHRONNE!



UWAGA: PRZED PRZYSTĄPIENIEM DO MONTAŻU NAJPIERW NALEŻY UPEWNIĆ SIĘ, ŻE W MIEJSCU, W KTÓRYM MA ZOSTAĆ ZAMONTOWANY ZWIJAK NIE PRZECHODZĄ RURY LUB RÓŻNEGO RODZAJU PRZEWODY.

MONTAŻ NA ŚCIANACH Z BELKAMI DREWNIANYMI

Polecane narzędzia i wyposażenie dodatkowe:

- Samoprzylepna taśma malarska
- Skaner ścienny do drewna
- Poziomica
- Wietrarka
- Wiertło 3mm
- Śrubokręt krzyżowy

Sposób postępowania:

1. Przy pomocy skanera ściennego należy znaleźć i zaznaczyć miejsce, w którym znajduje się belka.
2. Szablon wiertarski należy przykleić za pomocą taśmy w odpowiednim miejscu, należy zwrócić przy tym uwagę, by otwory do wywiercenia znajdowały się na środku długości belki.
3. Środek każdego otworu należy wypoziomować za pomocą poziomicy.
4. Przy pomocy wiertła 3mm i szablonu wiertarskiego należy wywiercić trzy (3) otwory (głębokość otworów powinna wynosić 35mm).
5. W każdy wywiercony otwór należy wkręcić śrubę mocującą (B.1) tak, by łeb śruby odstawał na odległość 5mm (1/4 cali) od ściany.
6. Zwijak należy powiesić na śrubach.
7. Następnie należy mocno dokręcić śruby.
8. Wąż wejściowy należy podłączyć do sprężarki.

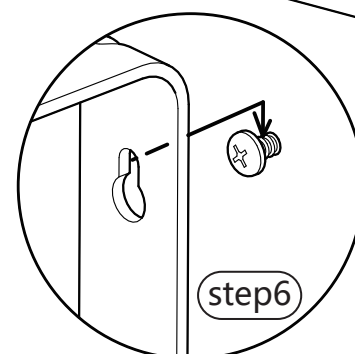
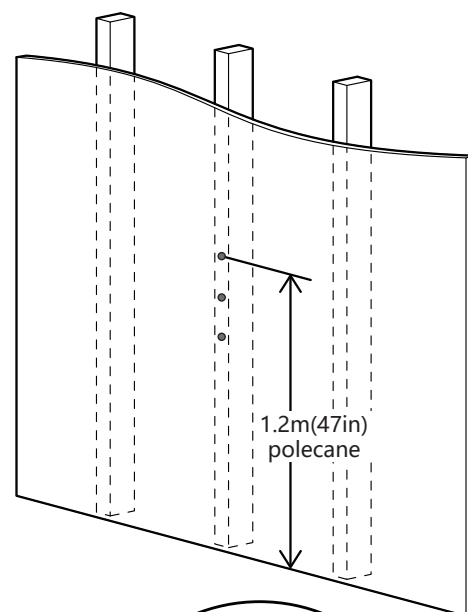

MONTAŻ NA ŚCIANACH SZCZELINOWYCH I MUROWANYCH

Polecane narzędzia i wyposażenie dodatkowe:

- Samoprzylepna taśma malarska
- Poziomica
- Wietrarka
- Szablon wiertarski (w razie potrzeby)
- Wiertło 10mm
- Śrubokręt krzyżowy

Sposób postępowania:

1. W razie potrzeby szablon wiertarski przykleić za pomocą taśmy w odpowiednim miejscu, miejsce otworów będzie znajdować się w tym przypadku pomiędzy belkami.
2. Środek każdego otworu należy wypoziomować za pomocą poziomicy.
3. Przy pomocy wiertła 10mm i ew. szablonu wiertarskiego, należy wywiercić trzy (3) otwory.
4. W każdy wywiercony otwór należy ostrożnie wbić młotkiem, lub młotkiem gumowym, kołki plastikowe (B.3).
5. Następnie w każdy kołek należy wkręcić śrubę mocującą (B.1) tak, by łeb śruby odstawał na odległość 5mm (1/4 cali) od ściany.
6. Zwijak należy powiesić na śrubach.
7. Następnie należy mocno dokręcić śruby.
8. Wąż wejściowy należy podłączyć do sprężarki.

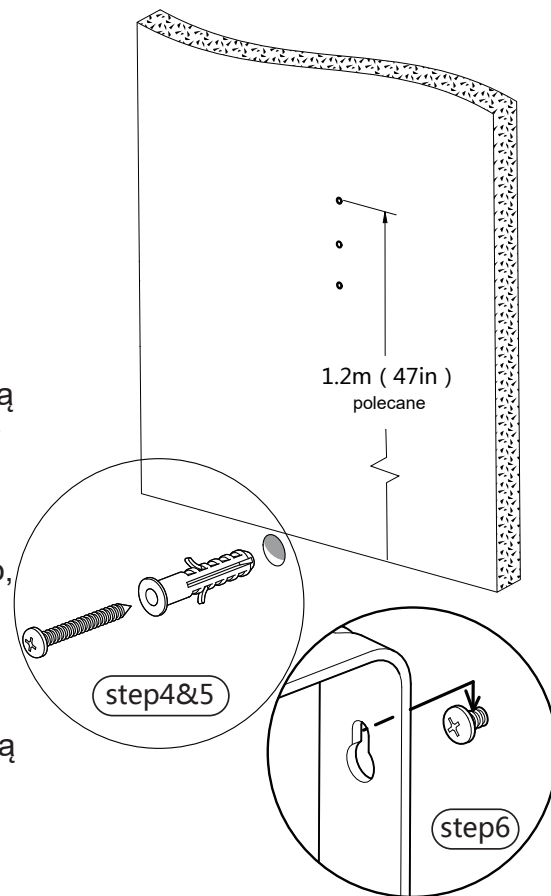

WSKAZÓWKI DOTYCZĄCE OBSŁUGI PRODUKTU



UWAGA: WĄŻ PNEUMATYCZNY NALEŻY ZWIJAĆ POD KONTROLĄ TRZYMAJĄC GO CAŁY CZAS DO MOMENTU CAŁKOWITEGO NAWINIĘCIA NA BĘBEN.



UWAGA: MIEJSCE, DO KTÓREGO NASTĘPUJE AUTOMATYCZNE ZWIJANIE WĘŻA ZOSTAŁO OZNACZONE ŻÓŁTYM KOLOREM.



UWAGA: PO SKOŃCZONEJ PRACY NALEŻY ZMNIJSZYĆ CIŚNIENIE DOPŁYWAJĄCE.



UWAGA: NIEKONTROLOWANE AUTOMATYCZNE ZWIJANIE WĘŻA NA BĘBEN GROZI OKALECZENIEM, NIE WOLNO PUSZCZAĆ WĘŻA PODCZAS ZWIJANIA.

1. Wąż należy wysunąć do odpowiedniej długości. Długość węża zostanie zablokowana, blokada zapobiegnie ponownemu nawinięciu węża na bęben.
2. By zwolnić blokadę i zwinąć wąż, należy krótko pociągnąć za wąż kierując go jednocześnie do wejścia w zwijaku. Długość rozwiniętego węża musi wynosić min. 10 cm by móc ponownie wprowadzić blokadę.
3. By uniknąć okaleczeń i uszkodzeń materiału, wąż należy trzymać do momentu całkowitego zwinięcia. Nasz zwijak posiada funkcję kontrolowanego zwijania.
4. W razie skręcenia lub splątania węża uniemożliwiającego automatyczne jego zwinięcie, należy delikatnie pociągając, by wyciągnąć kawałek węża ze zwijaka, następnie wąż wyprostować i pod kontrolą pozwolić zwijkowi ponownie nawinać go na bęben. Węża nie należy skręcać, należy unikać zabrudzeń.

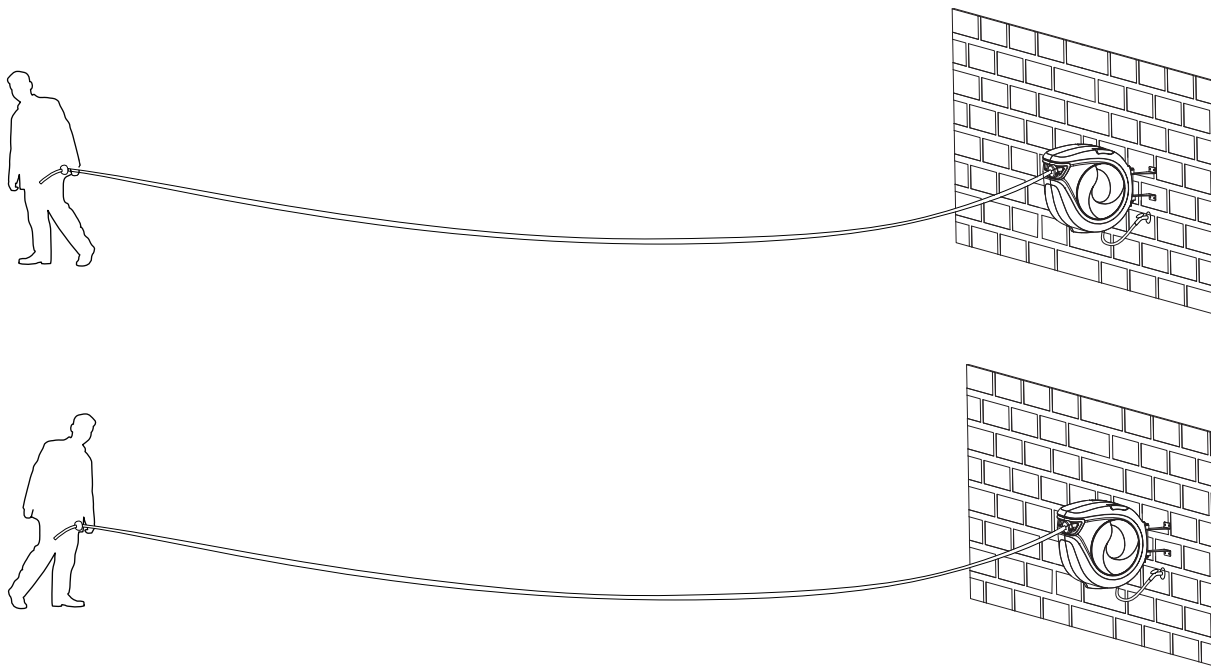

PODŁĄCZANIE DO POWIETRZA SPRĘŻONEGO I INNYCH URZĄDZEŃ

Produkt należy podłączać do powietrza sprężonego lub innych urządzeń za pomocą dołączonych do niego przyłączy. Do przyłączy gwintowych należy dodatkowo użyć taśmy teflonowej do gwintów PTFE by zapewnić odpowiednie uszczelnienie.



UWAGA: Maksymalne ciśnienie robocze urządzenia wynosi 17 bar.

Ustawienie mechanizmu zatraskowego w pożądanym miejscu

Mechanizm zatraskowy może zostać ustawiony tak, by wąż zawsze znajdował się w pobliżu.

Sposób postępowania

1. Wąż należy wysunąć na odpowiednią długość i zablokować (wąż nie zwija się z powrotem automatycznie).
2. Otworzyć mechanizm zatraskowy i pociągnąć za wąż, tak by miejsce blokady znajdowało się w zatrasku.
3. Następnie ztrask zamknąć.



UWAGA: Należy zwrócić szczególną uwagę by przed zwolnieniem zatrasku mechanicznego najpierw zablokować zwijanie węża. Przed zwolnieniem blokady należy upewnić się, że mechanizm zatraskowy jest odpowiednio zamknięty.

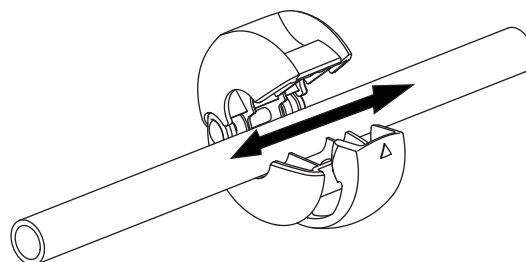
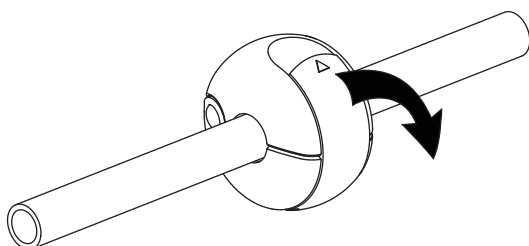

KONSERWACJA

Nasz produkt został zbudowany z wysokiej jakości materiałów, nie wyklucza to jednak możliwości jego zużycia po pewnym czasie. Zwijak, jak i sam wąż muszą być poddawane regularnym kontrolom. W przypadku wykrycia zniszczeń, takich jak np. pęknięcia czy pęcherze należy natychmiast zaprzestać użytkowania produktu.



POD ŻADNYM POZOREM NIE WOLNO ROZKRĘCAĆ, ANI ROZKŁADAĆ ZWIJAKA NA CZĘŚCI

PRODUKT ZAWIERA NAPIĘTĄ SPRĘŻYNĘ!

1. Zwijak należy trzymać w czystości.
2. W razie zabrudzenia wąż należy wytrzeć w czasie procesu zwijania wilgotną ściereczką.
3. Nie wolno skręcać ani zginać węża w czasie pracy urządzenia.
4. Chcąc zapewnić prawidłowe funkcjonowanie urządzenia, należy zamontować zwijak w bezpiecznym dla niego miejscu.
5. Pod żadnym pozorem nie wolno narażać węża na działania substancji żrących lub kwasów.
6. Węża należy, po zakończonej pracy, przechowywać w stanie zwiniętym.