

Bedienungsanleitung

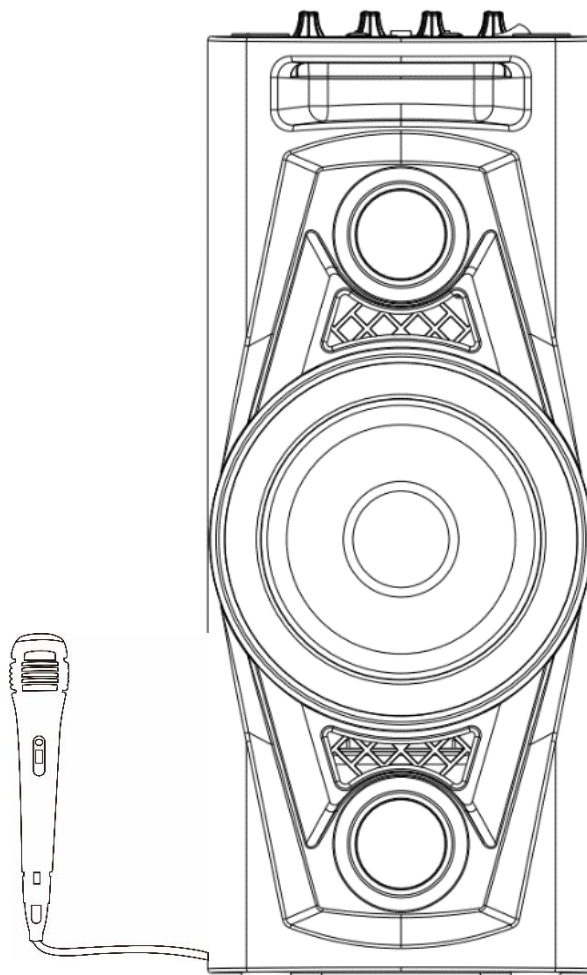

**Party Speaker
mit Radio, Bluetooth, USB, AUX-IN und Akku**

Model-Nr.: PS07BT



Lesen Sie die gesamte Anleitung des Gerätes sorgfältig durch, bevor Sie das Gerät benutzen.
Bewahren Sie die Anleitung für den weiteren Gebrauch gut auf.



Inhaltsverzeichnis

SICHERHEITSHINWEISE	4
ANORDNUNG DER BEDIENELEMENTE	6
BEZEICHNUNG DER BEDIENELEMENTE.....	7
STROMVERSORGUNG	7
AKKULADEVORGANG.....	8
BASIS-FUNKTION	8
RADIO-FUNKTION.....	9
USB-FUNKTION.....	10
BLUETOOTH-FUNKTION	11
TWS-FUNKTION	11
AUX-FUNKTION.....	12
MIKROFON-FUNKTION.....	12
GITARREN-FUNKTION.....	12
TECHNISCHE DATEN.....	13
LIEFERUMFANG.....	13
ENTSORGUNGSHINWEISE	14
BATTERIE-ENTSORGUNGSHINWEISE.....	14
VEREINFACHTE EU-KONFORMITÄTSERKLÄRUNG	14
GEWÄHRLEISTUNG.....	15

SICHERHEITSHINWEISE



Das Ausrufezeichen im Dreieck weist den Benutzer auf wichtige Bedienungs- und Wartungsanweisungen (Service) in diesem Handbuch hin. Diese sind unbedingt zu befolgen.



Das Blitzsymbol im Dreieck weist den Benutzer auf „gefährliche Spannungen“ an einigen Bauteilen des Gerätes hin.



Um die Gefahr elektrischer Schläge auszuschließen das Gehäuse auf keinen Fall öffnen. Im Innern befinden sich keine vom Benutzer selbst instand setzbaren Teile. Reparaturen dürfen nur von einer autorisierten Fachwerkstatt durchgeführt werden.

DC5V

Dieses Gerät ist für DC 5V Spannungen ausgelegt.



Setzen Sie das Gerät weder Feuchtigkeit noch Regen aus.



Wenn der Akku vollständig geladen ist oder das Gerät für längere Zeit nicht genutzt wird ziehen Sie das Ladekabel aus der Ladebuchse des Gerätes ab.

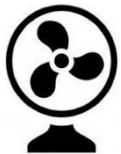

Stellen Sie das Gerät so auf, dass immer eine ungestörte Frischluftzufuhr sichergestellt ist. Stellen Sie das Gerät keines Falls auf Teppiche und in der Nähe von Gardinen auf und bauen Sie es nicht in Bücherregale ein.



Setzen Sie das Gerät weder direkter Sonneneinstrahlung noch Wärmequellen wie z.B. Heizungen, offene Feuerquellen aus.

1. Lesen Sie diese Bedienungsanleitung, bevor Sie versuchen, das Gerät anzuschließen oder zu bedienen.
2. Diese Bedienungsanleitung zum späteren Nachschlagen gut aufbewahren.
3. Das Gerät darf keinem Tropf oder Spritzwasser ausgesetzt werden und es dürfen keine mit Flüssigkeiten gefüllten Gegenstände wie Vasen auf das Produkt gestellt werden. Nur in trockenen Regionen benutzen.
4. Keine offenen Flammen wie Kerzen auf das Gerät stellen und das Gerät von offenen Flammen fernhalten.
5. Kinder sollten beaufsichtigt werden, um sicherzustellen, dass sie nicht mit dem Gerät spielen.
6. Die Belüftung darf nicht durch Abdecken der Lüftungsöffnungen behindert werden.
7. Stellen Sie sicher, dass das Gerät beim Laden mit dem im Lieferumfang enthaltenden DC 5V USB-Kabel verbunden wird. Die Verwendung einer höheren Spannung kann zu Fehlfunktionen des Geräts führen. Trennen Sie das Kabel vom Gerät, wenn der Akku vollständig aufgeladen ist. Schalten Sie das Gerät aus, bevor Sie es vom Stromnetz trennen.

8. Nur Zubehör und Ersatzteile verwenden die vom Hersteller frei gegeben sind.
9. Installieren Sie das Gerät gemäß den Anweisungen des Herstellers.
10. Stellen Sie das Gerät nur in ausreichend belüfteten Umgebungen auf.
11. Stellen Sie das Gerät auf eine ebene und stabile Oberfläche.
12. Nicht Temperaturen über 40 ° C aussetzen.
13. Beim Aufstellort darauf achten das 30 cm nach hinten und der Oberseite des Gerätes und 5 cm von jeder Seite eingehalten werden.
14. Betätigen Sie die Tasten des Gerätes nicht mit übermäßiger Kraft da dies zu Beschädigungen führen kann.
15. Entsorgen Sie verbrauchte Batterien oder defekte Akkus umweltgerecht.
16. Reinigen Sie das Gerät nur mit einem trockenen Tuch.
17. Bei Gewitter oder wenn das Gerät für längere Zeit nicht genutzt wird trennen Sie das Gerät vom Stromnetz.
18. Dieses Produkt hat keine vom Benutzer zu wartenden Teile. Versuchen Sie nicht, dieses Produkt selbst zu reparieren. Nur qualifiziertes Servicepersonal darf die Wartung durchführen. Bei einem Defekt setzen Sie sich mit Ihrem Händler oder dem Herstellerservice in Verbindung.
19. Beachten Sie speziell bei der Bedienung des Gerätes durch Kindern, dass keine Gegenstände in die Geräteöffnungen gesteckt werden dürfen, da dies zu einem tödlichen elektrischen Schlag führen könnte.
20. Befestigen Sie dieses Produkt nicht an einer Wand oder Decke.
21. Stellen Sie das Gerät nicht in der Nähe von Fernsehgeräten, Lautsprechern und anderen Objekten, die starke Magnetfelder erzeugen auf.
22. Lassen Sie das Gerät nicht unbeaufsichtigt, wenn es benutzt wird.

HINWEIS:

- **Um das System vollständig zu trennen, wenn es längere Zeit nicht benutzt wird, ziehen Sie das Ladekabel vom Gerät ab und betätigen Sie den Kippschalter um das Gerät auszuschalten.**

ANORDNUNG DER BEDIENELEMENTE

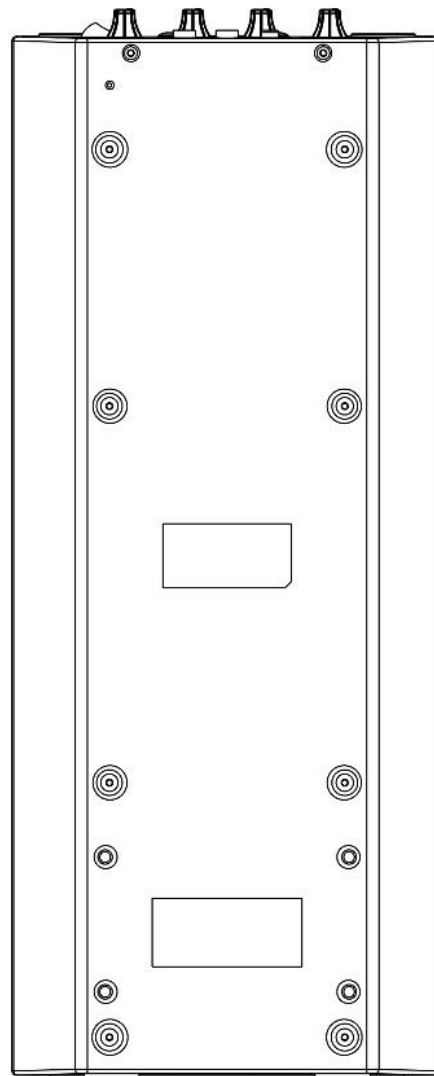
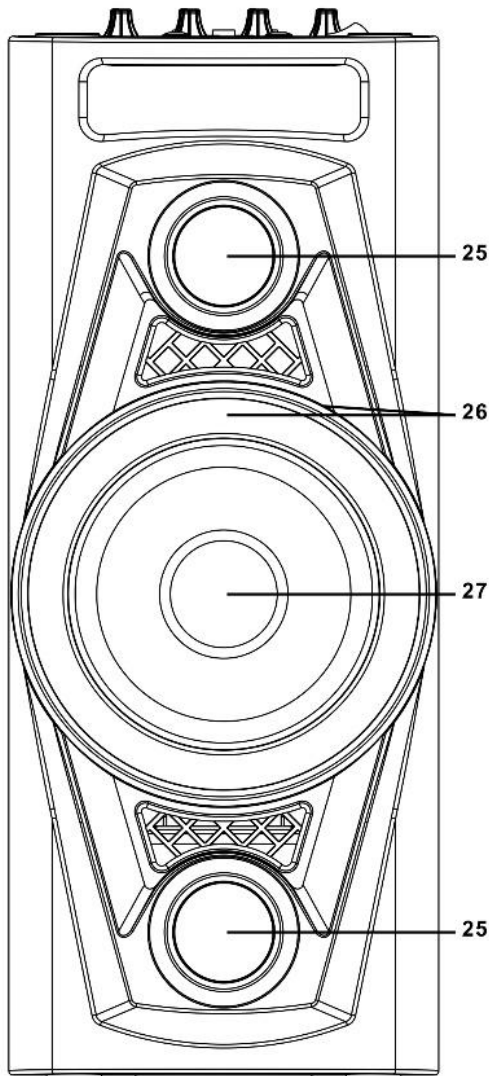
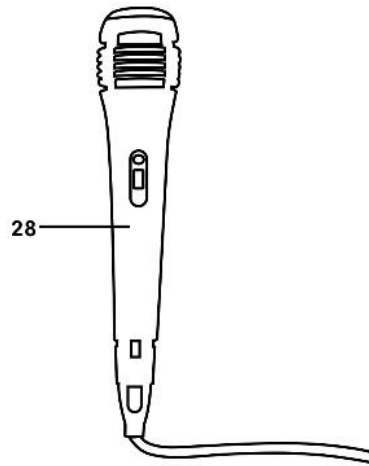
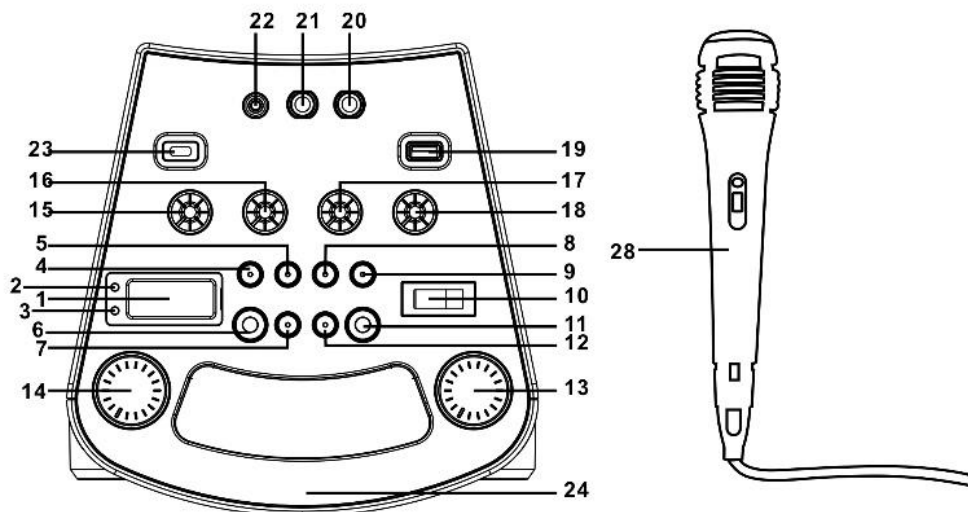

BEZEICHNUNG DER BEDIENELEMENTE

1.	LCD-Display	Titel und Modusanzeige
2.	PAIR	Bluetooth Kopplungsanzeige
3.	CHARGE	Lade-LED-Anzeige
4.	P-Mode/M	Programmier- und Speichertaste
5.	TUNE.-/ ⏪	Vorherige Frequenz / Letzter Titel
6.	LIGHT / TWS	Licht Modus / TWS Funktion (Ein/Aus)
7.	10/M/FOLD. (-)	Ordner, Speichernummer & Titelsprungtaste (-)
8.	▶ /Pair/SCAN	Wiedergabe/Pause/Bluetooth Pair Taste
9.	TUNE.+ / ▶▶	Nächste Frequenz / Nächster Titel
10.	ON/OFF	Netzschalter Ein / Aus
11.	FUNCTION/⏻	Funktionsmodus auswählen / Standby
12.	10/M/FOLD. (+)	Ordner, Speichernummer & Titelsprungtaste (+)
13.	VOLUME	Lautstärkereglern „Musikwiedergabe“
14.	GUITAR	Lautstärkereglern „Gitarre“
15.	TREBLE	Drehregler „Treble“
16.	BASS	Drehregler „Bass“
17.	ECHO	Drehregler „Echo“
18.	MIC.VOL.	Lautstärkereglern „Mikrofon“
19.	USB Buchse	Für die Musikwiedergabe / Max.32GB
20.	MIC	6,3mm Mikrofon Eingang
21.	GUITAR	6,3mm Gitarren Eingang
22.	AUX IN	3,5mm AUX IN Buchse
23.	DC IN	USB Typ C Buchse zum Laden DC5V 1A
24.	Handgriff	Praktischer Griff für den Transport
25.	Lautsprecher	Ton-Ausgabe
26.	Blaue LED Beleuchtung	Leuchtet im Takt zur Musik
27.	Lautsprecher	Ton-Ausgabe
28.	MIC	Mikrofon

STROMVERSORGUNG

Dieses Gerät besitzt einen wieder aufladbaren Lithium Akku (2600mAh / 7,4V). Laden Sie die PS07BT vor dem ersten Gebrauch vollständig auf (ca. 4 Stunden).

AKKULADEVORGANG

Stecken Sie das Typ C USB-Kabel (enthalten) in die DC Buchse auf dem Gerät. Verbinden Sie das andere Ende des USB-Kabels mit einer passenden Stromquelle z.B. Handyladeadapter, PC USB-Buchse (Ladeadapter ist nicht enthalten).

Niedriger Akkustand:	Die Ladeanzeige blinkt rot.
Ladevorgang:	Die Ladeanzeige leuchtet rot.
Ladevorgang beendet:	Die Ladeanzeige leuchtet grün.

Warnung:

- **Der Akku ist fest eingebaut und darf nur durch qualifiziertes Service Personal getauscht werden.**
- **Das Gerät ist mit einem Sicherheitssystem zum Schutz des Akkus ausgestattet. Sollte der Akku beim Aufladen oder während der Wiedergabe des Gerätes 45°C überschreiten schaltet das Gerät in einen Schutzmodus. Die Wiedergabe bzw. der Ladevorgang werden dann unterbrochen und das Gerät ist ohne Funktion. Sobald die Temperatur des Akkus sinkt kann das Gerät wieder in Betrieb genommen werden bzw. der Ladevorgang vorgesetzt werden.**
- **Wenn das Gerät für längere Zeit nicht benutzt wird sollte das Gerät einmal im Monat aufgeladen werden, um eine tief Entladung/Beschädigung des Akkus zu vermeiden.**

BASIS-FUNKTION

Ein- / Ausschalten des Gerätes

- Um das Gerät einzuschalten betätigen Sie den „**Kippschalter**“ auf ON.
- Um das Gerät auszuschalten betätigen Sie den „**Kippschalter**“ auf OFF.

Hinweis:

- Das Gerät wechselt automatisch nach ca. 15 Minuten in den Standby-Modus, sollte kein Audiosignal anliegen. Um das Gerät wieder einzuschalten drücken Sie die Taste „**FUNCTION**“.

Betriebsmodus auswählen

- Um die Betrieb-Modi zu wählen, drücken Sie die Taste „**FUNCTION**“.
- Folgende Betrieb-Modi stehen zur Auswahl:
USB / BLUETOOTH / AUX / RADIO (FM)

Einstellung BASS / TREBLE

- Drehen Sie den Regler „**BASS (-) / (+)**“ oder „**TREBLE (-) / (+)**“, um die Musik Ihrem Hörempfinden anzupassen.

Einstellung ECHO (Mikrofon)

- Drehen Sie den Regler „**ECHO (-) / (+)**“, um den Echo- Effekt des Mikrofons zu erhöhen oder zu verringern.

LED Disco Beleuchtung

Der Disco Licht Effekt folgt dem Musikrhythmus.

- Drücken Sie die Taste „**LIGHT**“, um den LED Effekt auszuschalten.
- Um den LED Effekt wieder einzuschalten drücken Sie erneut die Taste „**LIGHT**“.

RADIO-FUNKTION

Drücken Sie die Taste „**FUNCTION**“ so oft, bis auf dem Display „**FM**“ zu sehen ist.

Einstellung eines Radiosenders

Wenn Sie die Senderfrequenz eines Senders kennen, können Sie diese direkt eingeben.

- Drücken Sie die Taste „**▶▶**“ oder „**◀◀**“, um die Senderfrequenz zu ändern.
- Die Frequenz wird im Display angezeigt.

Auswahl eines voreingestellten Senders:

- Drücken Sie die Taste „**10/M./FOLD. (+)**“, um zum nächsten voreingestellten Sender zu gelangen.
- Drücken Sie die Taste „**10/M./FOLD. (-)**“, um zum vorherigen voreingestellten Sender zu gelangen.

Automatischer Sendersuchlauf

1. Um die automatische Senderspeicherung zu starten halten Sie die Taste „**▶**“ für ca. 3 Sekunden gedrückt.
2. Die gefundenen Sender werden auf die Preset Speicherplätze 1-30 gespeichert.
3. Nach der Automatischen Senderspeicherungen beginnt die Radio Wiedergabe automatisch mit dem zuerst gefundenen Radio Sender.

Manuelle Senderspeicherung (MEMORY)

1. Verwenden Sie zur Abstimmung eines Radiosenders die Taste „**▶▶**“ oder „**◀◀**“.
2. Wenn Sie einen Radiosender gefunden haben, drücken Sie die Taste „**P-MODE/M**“ um den Sender zu Speichern.
3. „**P01**“ erscheint und blinkt auf dem Display.
4. Drücken Sie die Taste „**FOLDER/10/M+**“ bzw. „**FOLDER/10/M-**“ um die Speichernummer zu wählen.
5. Drücken Sie erneut die Taste „**P-MODE/M**“ um den Sender auf dem gewünschten Speicherplatz einzustellen.
6. Um weitere Sender zu speichern, wiederholen Sie die Schritte 1 – 5. Sie können bis zu 30 Radio Sender speichern.

USB-FUNKTION

Drücken Sie die Taste „**FUNCTION**“ so oft, bis „**USB**“ im Display zu sehen ist.

Stecken Sie den USB Stick an in die USB Buchse ein.

Die Musik Wiedergabe startet automatisch mit dem ersten Titel.

Hinweis:

- **Die USB Buchse ist nur für die Musikwiedergabe vorgesehen.**
- **Die USB Buchse ist nicht zum Laden externer Geräte gedacht.**

Bedienung der Musikwiedergabe:

- Wiedergabe / Pause: 
- Nächster Titel: 
- Vorheriger Titel: 
- In 10 schritte springen: **FOLDER/MEM/10+**
FOLDER/MEM/10-
- Ordner auswählen:
(Taste gedrückt halten) **FOLDER/MEM/10+**
FOLDER/MEM/10-

Wiedergabemodus

Um den Wiedergabe Modus einzustellen drücken Sie die „**P-Mode/M**“ Taste so oft bis der gewünschte Wiedergabemodus im Display angezeigt wird.

Die folgenden Modi stehen zur Verfügung:

-  **Einen Titel wiederholen**
-  **Alle Titel wiederholen**
-  **FOLDER** **Einen Ordner Wiederholen**
- **RAND** **Zufällige Wiedergabe**

Hinweis:

- **Ist im Display keine der oben aufgeführten Modi angezeigt findet die Wiedergabe normal statt.**

BLUETOOTH-FUNKTION

Drücken Sie die Taste „**FUNCTION**“ so oft, bis „**Bluetooth / bt**“ im Display zu sehen ist. Wird die Bluetooth Funktion das erste Mal ausgewählt fängt die Bluetooth Kopplungsanzeige „**PAIR**“ an zu blinken.

1. Schalten Sie die Bluetooth Funktion Ihres externen Gerätes ein und scannen Sie nach Bluetooth-Geräten.
2. Wählen Sie das Gerät „**PS07BT**“ aus, um die Gerät zu verbinden. Eventuell wird ein Passwort abgefragt. In diesem Fall geben Sie „0000“ ein.
3. Sind die Geräte verbunden leuchtet die „**PAIR**“ Anzeige dauerhaft.
4. Starten Sie auf dem externen Bluetooth Gerät die Wiedergabe.
5. Stellen Sie die Lautstärke an der PS07BT und / oder Ihrem externen Gerät auf die gewünschte Lautstärke ein.
6. Drücken und halten Sie die Taste „**▶|**“ gedrückt, um die Bluetooth Verbindung zu trennen.

Hinweise:

- **Bluetooth funktioniert am besten innerhalb von 10 Metern.**
- **Die „Pair“ Anzeige blinkt nur wenn kein Bluetooth Gerät verbunden ist.**
- **Nach dem Einschalten des Gerätes verbindet sich die PS07BT mit dem zuletzt gekoppelten Gerät, falls in Reichweite.**

TWS-FUNKTION

Sie können zwei Geräte des gleichen Modeltyps miteinander koppeln (TWS-Funktion), um einen Stereoausgang zu erhalten.

Hinweis:

- **Die TWS Funktion steht nur für den Bluetooth Modus zur Verfügung.**

1. Halten Sie die Taste „**LIGHT / TWS**“ für ca. 3 Sekunden gedrückt, um das Gerät in den TWS Modus zu schalten. Das Gerät ist nun das Master Gerät.
2. Schalten Sie das zweite Gerät ein und wechseln Sie das zweite Gerät auch in den Bluetooth-Modus. Halten Sie die Taste „**LIGHT / TWS**“ am Master-Gerät gedrückt, um diese beiden Geräte zu verbinden. Ein Signalton ertönt und die beiden Geräte sind gekoppelt.
3. Im Display des Master Gerätes wird „**tS R**“ angezeigt. Im Display des zweiten Gerätes wird „**tS L**“ angezeigt.
L= Linker Lautsprecher
R= Rechter Lautsprecher
4. Die Steuerung von Wiedergabe, Pause, nächster Titel, vorheriger Titel und die Lautstärkeeinstellung kann von beiden Geräten aus vorgenommen werden. Die Lautstärke kann an beiden Geräten individuell eingestellt werden.
5. Um die TWS-Funktion zu beenden, halten Sie die „**LIGHT / TWS**“ Taste an dem Master-Gerät gedrückt, um die Verbindung zu trennen.

AUX-FUNKTION

Drücken Sie die Taste „**FUNCTION**“ so oft, bis „**AUX**“ im Display zu sehen ist.

1. Stecken Sie ein AUX- Klinken Kabel in die „AUX-In“ Buchse (3,5mm) der „**PS07BT**“ und Ihres externen Gerätes.
2. Starten Sie die Wiedergabe am externen Gerät und stellen Sie die Lautstärke der PS07BT, sowie am externen Geräte auf die gewünschte Lautstärke ein.
3. Steuern Sie die Wiedergabe mit dem externen angeschlossenen Gerät.

MIKROFON-FUNKTION

Der Mikrofon Eingang ist in allen Modi verfügbar. Sie können während oder auch ohne eine Wiedergabe das Mikrofon nutzen.

1. Schließen Sie das mitgelieferte Mikrofon in die 6,3mm Eingangsbuchse „**MIC**“ auf der Oberseite des Gerätes an.
2. Stellen Sie den Regler „**MIC.VOL**“ auf die gewünschte Lautstärke ein.

Hinweis:

- **Um die Intensität der Echo-Funktion zu verstellen drehen Sie den Drehregler für die Echo-Funktion.**

GITARREN-FUNKTION

Der Gitarren Eingang ist in allen Modi verfügbar. Sie können während oder auch ohne eine Wiedergabe den Gitarren-Eingang nutzen.

1. Schließen Sie Ihre Gitarre in die 6,3mm Eingangsbuchse „**GUITAR**“ auf der Oberseite des Gerätes an.
2. Stellen Sie den Regler „**GUITAR VOL.**“ auf die gewünschte Lautstärke ein.

TECHNISCHE DATEN

Allgemein

Spannungsversorgung	DC 5V 1A
Abmessungen	202(L) x 201(D) x 490(H) mm
Gewicht	3,2Kg
Betriebstemperatur	+ 5°C - +35°C
FM-Frequenzbereich	87,5 – 108,0 MHz (30 Speicherplätze)

Akku

Akku-Kapazität	2600mAh / 7,4V
Akku-Typ	Lithium Akku

USB

USB	Version 2.0 / 5V 200mA
Max. USB Stick Größe	32GB
Max. unterstützte USB Titel	999 Titel
Max. unterstützte Ordner	99
Unterstützte Wiedergabequalität	8 – 320 kbit/s

Bluetooth

Bluetooth Version	Version 5.0
Kompatibilität	A2DP V1.3, AVRCP V1.6, AVDTP V1.3
Übertragungsleistung	≤ 4 dBm
Frequenzbereich	2,402 – 2,480 GHz

Audio

Max. Musikleistung	320 Watt
--------------------	----------

Mikrofon / Gitarren Eingang

Mic. / Gitarren Buchse	6.3mm
Mic. / Gitarren Buchse Nennlast	DC30V 0,3A
Mic. / Gitarren Buchse Kontakt Widerstand	< 0,03W
Mic. / Gitarren Buchse Isolationswiderstand	>100MW

Alle Angaben ohne Gewähr.

Änderungen von Design und Spezifikation auch ohne Vorankündigung vorbehalten

LIEFERUMFANG

PS07BT.....	1x
Bedienungsanleitung.....	1x
Mikrofon (Kabelgebunden).....	1x
Typ C USB-Kabel.....	1x

Alle Angaben ohne Gewähr.

Änderungen von Design und Spezifikation auch ohne Vorankündigung vorbehalten

ENTSORGUNGSHINWEISE



Dieses Symbol auf dem Produkt oder in der Anleitung bedeutet, dass das Gerät sowie Elektrische- und Elektronische Geräte sowie Batterien am Ende seiner Lebensdauer getrennt von Ihrem Hausmüll entsorgt werden müssen. Es gibt getrennte Sammelsysteme für das Recycling in der EU. Für weitere Informationen wenden Sie sich bitte an die örtliche Behörde oder Ihren Händler.

BATTERIE-ENTSORGUNGSHINWEISE

BATTERIEN UND AKKUS DÜRFEN NICHT IN DEN HAUSMÜLL ENTSORGT WERDEN! DURCH DAS NICHT FACHGERÄCHTE ENTSORGEN VON BATTERIEN UND AKKUS ENTSTEHEN UMWELTBELASTUNGEN / UMWELTSCHÄDEN.

JEDER VERBRAUCHER IST GESETZLICH VERPFLICHTET, BATTERIEN UND AKKUS AM ENDE DES LEBENS ZYKLUS AN GEEIGNETEN SAMMELSTENN WIE ZUM BEISPIEL, SEINER GEMEINDE/SEINES STADTTEILS ODER IM HANDEL ABZUGEBEN.

DAS ABGEBEN AN SAMMELSTELLEN IST KOSTENFREI. DURCH DAS ABGEBEN AN SAMMELSTELLEN WERDEN BATTERIEN UND AKKUS RECYCELT UND SO UMWELTSCHONEND DER ENTSORGUNG ZUGEFÜHRT.

DURCH DAS ENTSORGEN IN DEN HAUSMÜLL WERDEN BATTERIEN UND AKKUS NICHT DER UMWELTSCHONENDEN ENTSORGUNG ZUGEFÜHRT UND ES KANN ZU UMWELTSCHÄDIGUNGEN FÜHREN.

BATTERIEN UND AKKUS MÜSSEN VOR DER ENTSORGUNG DEM GERÄT ENTNOMMEN WERDEN. BITTE NUR IM ENTLADENEN ZUSTAND ABGEBEN!

***) GEKENNZEICHNET MIT:**

CD = CADMIUM,

HG = QUECKSILBER,

PB = BLEI

VEREINFACHTE EU-KONFORMITÄTSERKLÄRUNG

Hiermit erklärt UltraMedia GmbH & Co. Handels KG, dass der Funkanlagentyp PS07BT der Richtlinie 2014/53/EU entspricht.

Der vollständige Text der EU-Konformitätserklärung ist unter der folgenden Internetadresse verfügbar.

<https://www.ultramedia.de/produktansicht/PS07BT.html>

Wir wünschen Ihnen viel Freude mit dem Gerät.

Ihr UltraMedia Team



GEWÄHRLEISTUNG



Sehr geehrte Kundin, sehr geehrter Kunde,

vielen Dank, dass Sie sich für eines unserer Produkte entschieden haben. Unsere Produkte unterlaufen im Zuge der Produktion einer genauen Qualitätskontrolle.

Sollte Ihnen eines unserer Geräte dennoch Anlass zur Reklamation geben, oder Sie haben Fragen zu einem unserer Geräte, rufen Sie gerne unseren Kunden-Support an.

Auf TV- und SAT Geräte geben wir eine Gewährleistung von 36 Monaten, auf DVD-portable und Audio-Geräte eine Gewährleistung von 24 Monaten ab Kaufdatum.

Außerhalb der Gewährleistung bieten wir Ihnen eine kostenpflichtige Reparatur nach Kostenvoranschlag an. Bitte setzen Sie sich vor dem Einsenden mit unserem Kunden-Support in Verbindung.

Die Gewährleistung bezieht sich auf Material und Produktionsfehler. Während der Gewährleistung wird Ihr Gerät repariert bzw. ausgetauscht. Eine Erstattung des Kaufbetrags ist durch die Firma UltraMedia leider nicht möglich. Ausgeschlossen von der Gewährleistung sind Beschädigungen, die durch unsachgemäßen Gebrauch, durch die Nutzung von Fremdzubehör, Sturz-, Staub-, Wasserschäden und Verschleißerscheinungen (z.B. Kratzer, optische Abnutzungen), die durch den Kunden oder Fremdeinwirkungen hervorgerufen worden sind.

Um die Gewährleistungsansprüche geltend zu machen, senden Sie das Gerät mit kompletten Zubehör, einer Rechnungskopie und der Fehlerbeschreibung an die unten angegebene Adresse ein. Geräten denen kein Kaufbeleg beiliegt kann leider keine Gewährleistung berücksichtigt werden. Bitte vergessen Sie für eventuelle Rückfragen nicht Ihre komplette Anschrift, eine Telefonnummer / E-Mail Adresse mit anzugeben.

Der Versand zu uns findet auf eigene Kosten statt. Unfreie Pakete können nicht angenommen werden und gehen an den Absender zurück.

Bitte verpacken Sie das Gerät transportsicher. Für Transportschäden, die auf dem Transportweg zu uns entstehen, übernimmt die Firma UltraMedia keine Haftung. Nach Erhalt Ihrer Einsendung werden wir Ihr Gerät schnellstmöglich bearbeiten und an Sie zurücksenden.

Bitte setzen Sie sich vor dem Einsenden Ihres Gerätes mit unserem Kunden-Support oder Ihrem Fachhändler in Verbindung, da sich viele Probleme auch telefonisch lösen lassen können.

UltraMedia GmbH & Co. Handels KG
Friedrich-Penseler-Str. 28
D-21337 Lüneburg
www.ultramedia.de

service@ultramedia.de
Tel.: +49 / (0) 4131/9239-20
Mo.-Do.: 08:00-17:00
Fr.: 08:00-14:30