

# Metallgerätehaus Flex Shed XXL

## Metal storage Flex Shed XXL

Version 2022

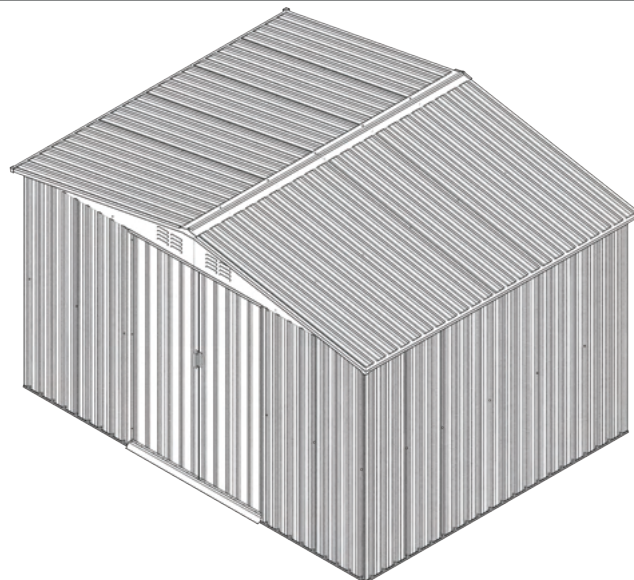

<p>(DE) (CH) Einsatzbereich</p>	<p>Metallgerätehaus zur Aufbewahrung von Gartengeräten, Gartenmöbeln, Rasenmähern, Gartenwerkzeug, Fahrrädern u.v.m.</p>
<p>(F) (CH) (BE) Utilisation conforme aux directives</p>	<p>Abri en métal pour ranger les outils de jardin, les meubles de jardin, les tondeuses à gazon, les vélos et bien d'autres choses encore.</p>
<p>(NL) (BE) Bestemd gebruik</p>	<p>Metalen tuinschuur voor het opbergen van tuingereedschap, tuinmeubelen, grasmaaiers, fietsen en nog veel meer.</p>
<p>(PL) Przeznaczenie</p>	<p>Metalowa szopa ogrodowa do przechowywania narzędzi ogrodowych, mebli ogrodowych, kosiarki, rowerów i nie tylko.</p>
<p>(CZ) Zamýšlené použití</p>	<p>Kovový zahradní domek pro uskladnění zahradního nářadí, zahradního nábytku, sekaček na trávu, jízdních kol a mnoha dalších věcí.</p>
<p>(SK) Určené použitie</p>	<p>Kovové záhradná búda na uskladnenie záhradného náradia, záhradného nábytku, kosačiek, bicyklov a mnoho iného.</p>
<p>(ES) Uso previsto</p>	<p>Caseta metálica de jardín para el almacenaje de herramientas y mobiliario de jardín, cortacésped, bicicletas, etc.</p>
<p>(IT) (CH) Destinazione d'uso</p>	<p>Capanno da giardino in metallo per riporre attrezzi da giardinaggio, mobili da giardino, tosaerba, biciclette e molto altro.</p>
<p>(GB) Intended use</p>	<p>Metal garden shed for storing garden tools, garden furniture, lawn mowers, bicycles and much more.</p>
<p>(DK) Tilsligtet anvendelse</p>	<p>Haveskur i metal til opbevaring af haveredskaber, havemøbler, plæneklippere, cykler m.m.</p>
<p>(HU) Rendeltetészerű használat</p>	<p>Fém kerti szerszámtároló kerti szerszámok, kerti bútorok, fűnyíró, kerékpár és sok minden más tárolásához.</p>
<p>(SE) Avsedd användning</p>	<p>Trädgårdsförråd i metall för förvaring av trädgårdsredskap, trädgårds-möbler, gräsklippare, cyklar och mer.</p>

<p><b>(DE) (CH)</b> Montageanleitung</p>	<p>Lesen Sie bitte zunächst alle Sicherheitshinweise und Anweisungen durch. Nichtbeachtung kann zu schweren Verletzungen führen. Für den Zusammenbau werden zwei Personen benötigt.</p>
<p><b>(F) (CH) (BE)</b> Instructions de montage</p>	<p>Lisez toutes les informations et instructions de sécurité. Tout manquement à ces consignes peut entraîner des blessures graves ! Deux personnes sont nécessaires pour l'assemblage.</p>
<p><b>(NL) (BE)</b> Installatie-instructies</p>	<p>Lees alle veiligheidsinformatie en instructies. Deze niet in acht nemen, kan leiden tot ernstig letsel! De montage moet door twee personen worden uitgevoerd.</p>
<p><b>(PL)</b> Instrukcja montażu</p>	<p>Przeczytać wszystkie informacje dotyczące bezpieczeństwa oraz wskazówki. Nieprzestrzeganie zaleceń może być przyczyną poważnych obrażeń ciała! Do przeprowadzenia montażu potrzebne są 2 osoby.</p>
<p><b>(CZ)</b> Pokyny k montáži</p>	<p>Přečtěte si všechny bezpečnostní informace a pokyny. V případě jejich nedodržení může dojít k vážnému zranění! K sestavení je třeba dvou osob.</p>
<p><b>(SK)</b> Pokyny k montáži</p>	<p>Prečítajte si všetky bezpečnostné informácie a pokyny. Pri ich nedodržaní hrozia vážne úrazy. Na montáž treba dvoch ľudí.</p>
<p><b>(ES)</b> Instrucciones de montaje</p>	<p>Lea toda la información de seguridad y las instrucciones. El incumplimiento de las mismas puede causar lesiones graves. Se necesitan dos personas para el montaje.</p>
<p><b>(IT) (CH)</b> Istruzioni per il montaggio</p>	<p>Leggere tutte le istruzioni e le informazioni per la sicurezza. È importante esserne a conoscenza per prevenire il rischio di lesioni serie. Il montaggio richiede la presenza di due persone.</p>
<p><b>(GB)</b> Assembly instruction</p>	<p>Read all the safety information and instructions. Failure to observe them can cause serious injuries! Two people are required for assembly.</p>
<p><b>(DK)</b> Samlevejledning</p>	<p>Læs alle sikkerhedsoplysningerne og anvisningerne. Manglende overholdelse heraf kan medføre alvorlig personskade! Der kræves to personer til samlingen.</p>
<p><b>(HU)</b> Összeszerelés</p>	<p>Olvasson el minden biztonsági tájékoztatást és utasítást. Ezek figyelmen kívül hagyása súlyos sérülést okozhat! Az összeszereléséhez két ember szükséges.</p>
<p><b>(SE)</b> Monteringsanvisning</p>	<p>Läs all säkerhetsinformation och instruktioner. Underlåtenhet att följa dem kan orsaka allvarliga personskador! Två personer krävs för montering.</p>



## Vor dem Aufbau

1. Prüfen und beachten Sie Ihre lokalen Bauvorschriften, bevor Sie mit dem Aufbau beginnen.
2. Der gewählte Standort muss ausreichend Platz für den Aufbau des Gerätehauses erlauben.
3. Das Gerätehaus muss auf einer völlig ebenen Fläche aufgestellt werden.
4. Nur auf einem Zementfundament mit einer Dicke von mindestens 10-12,5 cm (4-5") aufstellen.  
Das Fundament sollte mindestens 10 cm größer als die Abmessung des Gerätehauses sein (siehe *Abmessungen*).  
Der Hersteller ist in keiner Weise verantwortlich für die Wahl und Konstruktion des Fundaments.
5. Stellen Sie sicher, dass das Fundament fest und eben ist, um eine gute Entwässerung zu ermöglichen.
6. Sortieren Sie die Montage-Teile nach ihren Nummern.
7. Befolgen Sie sorgfältig alle Montageschritte in der korrekten Reihenfolge. Ein evtl. Abbau erfolgt in umgekehrter Reihenfolge!
8. Entfernen Sie die Schutzfolie von den Wand, Dach und Tür Paneelen!

## Sicherheitshinweise

1. Stellen Sie das Gerätehaus nicht an einem stürmischen Tag auf. Es könnte bei solchen Wetterbedingungen beschädigt werden.
2. Achten Sie auf scharfe Kanten! Tragen Sie beim Aufbau Handschuhe, geeignete Kleidung und Augenschutz.
3. Halten Sie Kinder und Haustiere während des Aufbaus fern.
4. Sorgen Sie immer für einen sicheren Stand Ihrer Leiter.
5. Beachten Sie immer die Sicherheits- und Gebrauchsanweisungen Ihrer Elektrowerkzeuge.
6. Belasten Sie keine Teile des Gerätehauses mit Ihrem Körpergewicht. Betreten Sie das Dach keinesfalls!  
Absturzgefahr!
7. **Lagern Sie keine Schwimmbad-Chemikalien oder Streusalz in dem Gerätehaus!**
8. **Keine brennbaren, entzündlichen, ätzenden oder gefährlichen chemischen Stoffe im Gerätehaus lagern!**
9. **Rauchen Sie nicht im Inneren des Gerätehauses!**

## Pflege und Wartung

Das Gerätehaus ist wartungsfrei, es sollten aber folgende Punkte beachtet werden:

1. Entfernen Sie regelmäßig Blätter und Schnee von dem Dach. Benutzen Sie dafür einen langen Besen und belasten Sie das Dach nicht mit Ihrem Körpergewicht. Bereits eine Schneehöhe von über 10 cm kann gefährlich werden! Das Betreten des Daches ist nicht gestattet. Absturzgefahr!
2. Halten Sie die Türen geschlossen um Windschaden zu vermeiden.
3. Prüfen Sie Schrauben, Muttern und Riegel regelmäßig und ziehen Sie diese bei Bedarf nach.
4. Lüften Sie Ihr Gerätehaus regelmäßig um einen Feuchtigkeitsstau zu vermeiden.

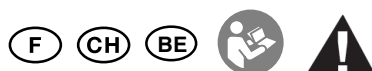

## Avant l'assemblage

1. Consultez et respectez les codes de construction locaux avant de commencer la construction.
2. Le site choisi doit offrir suffisamment d'espace pour que l'abri puisse être érigé.
3. L'abri doit être placé sur une surface parfaitement plane.
4. Placez-le uniquement sur des fondations en ciment d'au moins 10-12, 5 cm d'épaisseur.  
Les fondations doivent dépasser d'au moins 10 cm les dimensions de l'abri (voir *Dimensions du bâtiment*).  
Le fabricant n'est en aucun cas responsable du choix et de la construction des fondations.
5. Assurez-vous que les fondations sont fermes et de niveau pour assurer un bon drainage.
6. Triez les pièces à assembler par leur numéro.
7. Suivez attentivement toutes les étapes de montage dans le bon ordre. Tout désassemblage doit s'effectuer dans l'ordre inverse !
8. Retirez le film protecteur du mur, du toit et des panneaux de porte !

## Consignes de sécurité

1. Ne montez pas l'abri par temps de tempête. Il pourrait être endommagé par de telles conditions météorologiques.
2. Faites attention aux bords coupants ! Portez des gants, des vêtements appropriés et des lunettes de protection lors du montage.
3. Tenez les enfants et les animaux domestiques à l'écart pendant le montage.
4. Veillez toujours à ce que votre échelle soit bien posée.
5. Suivez toujours les instructions de sécurité et d'utilisation de vos outils électriques.
6. Ne prenez pas appui sur une quelconque partie de l'abri. Ne marchez pas sur le toit ! Risque de chute !
7. **Ne stockez pas de produits chimiques pour piscine ou de sel de voirie dans l'abri !**
8. **Évitez de stocker des substances chimiques combustibles, inflammables, corrosives ou dangereuses dans l'abri !**
9. **Ne pas fumer à l'intérieur de l'abri métallique !**

## Entretien et maintenance

Cet abri ne nécessite aucun entretien, mais les points suivants doivent être respectés :

1. Retirez régulièrement les feuilles et la neige du toit. Utilisez à cet effet un long balai et ne vous appuyez pas contre le toit. Une hauteur de neige supérieure à 10 cm peut déjà constituer un danger !
2. Gardez les portes fermées pour éviter les dommages causés par le vent.
3. Vérifiez régulièrement les vis, écrous et boulons et resserrez-les si nécessaire.
4. Aérez régulièrement votre abri pour éviter l'accumulation d'humidité.



## Vóór installatie

1. Controleer en volg uw lokale bouwvoorschriften voordat u begint met de installatie.
2. Kies een plek met voldoende ruimte om de schuur op te kunnen zetten.
3. De schuur moet op een volledig waterpas oppervlak worden geplaatst.
4. Plaats uitsluitend op een fundering van cement dat minstens 10-12,5 cm (4-5") dik is. De fundering moet minstens 10 cm (4") groter zijn dan de afmetingen van de schuur (zie *Bouwafmetingen*). De fabrikant kan op geen enkele wijze verantwoordelijk worden gehouden voor de keuze en constructie van de fundering.
5. Zorg ervoor dat de fundering stevig en waterpas is om een goede afwatering mogelijk te maken.
6. Sorteert de installatieonderdelen op hun nummers.
7. Volg nauwgezet alle installatiestappen in de juiste volgorde. Demontage wordt in omgekeerde volgorde uitgevoerd!
8. Verwijder de beschermfolie van de wand-, dak- en deurpanelen!

## Veiligheidsinstructies

1. Installeer de schuur niet op een stormachtige dag. Deze kan beschadigd raken in dergelijke weersomstandigheden.
2. Let goed op scherpe randen! Draag handschoenen, geschikte kleding en oogbescherming bij het opzetten.
3. Houd kinderen en huisdieren uit de buurt tijdens de installatie.
4. Zorg er altijd voor dat uw ladder stevig op de grond staat.
5. Volg altijd de veiligheids- en gebruiksaanwijzingen voor uw elektrisch gereedschap.
6. Plaats uw lichaamsgewicht op geen enkel deel van de gereedschapsschuur. Loop niet op de dakoppervlakken! Risico op vallen!
7. **Berg geen chemicaliën voor zwembaden of strooizout op in de schuur!**
8. **Berg geen brandbare, ontvlambare, bijtende of gevaarlijke chemische stoffen op in de schuur!**
9. **Rook niet binnenin de metalen schuur!**

## Reiniging en onderhoud

De schuur vereist geen onderhoud, maar let echter op de volgende punten:

1. Verwijder regelmatig bladeren en sneeuw van het dak. Gebruik hiervoor een lange bezem en belast het dak niet met uw lichaamsgewicht. Sneeuw dieper dan 10 cm kan al gevaarlijk zijn!
2. Houd de deuren gesloten om schade door de wind te voorkomen.
3. Controleer alle schroeven, moeren en bouten regelmatig en draai deze indien nodig vast.
4. Ventileer uw schuur regelmatig om vochtophoping te voorkomen.



## Przed montażem

1. Przed rozpoczęciem budowy należy zapoznać się z miejscowym prawem budowlanym.
2. W wybranym miejscu musi być wystarczająca ilość przestrzeni do wzniesienia szopy.
3. Szopę należy ustawić na idealnie płaskiej powierzchni.
4. Ustawiać na fundamencie cementowym o minimalnej grubości 10-12,5 cm. Fundament musi być większy od szopy o minimum 10 cm (patrz *Wymiary budynku*). Producent w żadnym razie nie odpowiada za wybór i wykonanie fundamentu.
5. Upewnić się, że fundament jest wytrzymały i równy, aby zapewnić dobre odprowadzanie wody.
6. Posortować elementy montażowe według numeracji.
7. Ostrożnie wykonać wszystkie kroki montażu we właściwej kolejności. Demontaż przebiega zawsze w odwrotnej kolejności!
8. Usunąć folię ochronną ze ściany, dachu i paneli drzwiowych!

## Instrukcje dotyczące bezpieczeństwa

1. Nie montować szopy przy burzowej pogodzie. W takich warunkach może dojść do uszkodzenia budowli.
2. Zachować ostrożność, niektóre krawędzie mogą być ostre! Przed montażem założyć rękawice, odpowiednią odzież oraz okulary.
3. Podczas montażu zadbać o to, by dzieci i zwierzęta nie zbliżyły się do miejsca montażu.
4. Zawsze sprawdzać, czy drabina stoi stabilnie.

5. Zawsze przestrzegać wskazówek dotyczących bezpiecznej obsługi elektronarzędzi.
6. Nie opierać ciężaru ciała o żadną część szopy na narzędzia. Nie chodzić po powierzchni dachowej! Ryzyko upadku!
7. **Nie przechowywać w szopie chemii do basenów ani soli drogowej!**
8. **Nie przechowywać w szopie substancji palnych, wywołujących korozję lub niebezpiecznych substancji chemicznych!**
9. **Nie palić tytoniu wewnątrz metalowej szopy!**

### Czyszczenie i konserwacja

Szopa nie wymaga konserwacji, ale należy przestrzegać poniższych zasad.

1. Regularnie usuwać liście i śnieg z dachu. Używać długiej szczotki i nie wchodzić ani nie stawać na dachu. Warstwa śniegu o grubości ponad 10 cm może stanowić zagrożenie!
2. Zamykać drzwi, aby zapobiec uszkodzeniom wywołanym przez wiatr.
3. Regularnie sprawdzać wkręty, nakrętki i śruby i dokręcać je w razie potrzeby.
4. Regularnie wietrzyć szopę, aby uniknąć gromadzenia się wilgoci.



### Před sestavením

1. Před zahájením stavby ověřte místní stavební předpisy a dodržujte je.
2. Na vybraném místě musí být dostatek místa pro postavení domku.
3. Domek musí být umístěn na zcela rovném povrchu.
4. Umístěte pouze na základnu z cementu o tloušťce nejméně 4–5" (10–12,5 cm).  
Základna by měla být minimálně o 4" (10 cm) větší než rozměry domku (viz část *Rozměry stavby*).  
Výrobce v žádném případě neodpovídá za výběr a konstrukci základny.
5. Dbejte na to, aby byly základy pevné a rovné, aby umožňovaly dobrý odvod vody.
6. Seřadte montážní díly podle čísel.
7. Pečlivě a ve správném pořadí dodržujte všechny montážní kroky. Veškerou demontáž je prováděna v opačném pořadí!
8. Odstraňte ochrannou fólii ze stěn, střechy a dveřních panelů.

### Bezpečnostní pokyny

1. Domek nemontujte za bouřlivého dne. Za takových povětrnostních podmínek může dojít k jeho poškození.
2. Dávejte pozor na ostré hrany! Při stavbě noste rukavice, vhodné oblečení a ochranu očí.
3. Při sestavování zabraňte v přístupu dětem a domácím zvířatům.
4. Vždy zajistěte, aby žebřík stál bezpečně.
5. Vždy dodržujte bezpečnostní a provozní pokyny k elektrickému nářadí.
6. Nestoupejte na žádnou z částí domku na nářadí. Nechodte po střešních površích! Riziko pádu!
7. **V domku neskladujte bazénové chemikálie ani posypovou sůl!**
8. **V domku neskladujte žádné vznětlivé, hořlavé, žíravé ani nebezpečné chemické látky!**
9. **Uvnitř kovového domku nekuřte!**

### Péče a údržba

Domek je bezúdržbový, ale je třeba dodržovat následující:

1. Ze střechy pravidelně odstraňujte listí a sníh. Používejte k tomu dlouhé koště a střechu nezatěžujte vahou svého těla. Nebezpečná může být již výška sněhu přes 10 cm!
2. Aby nedošlo k poškození větrem, nechávejte dveře zavřené.
3. Pravidelně kontrolujte šrouby, matice a vruty a případně je dotáhněte.
4. Domek pravidelně větrejte, zabráníte tak hromadění vlhkosti.



### Pred montážou

1. Pred začatím výstavby skontrolujte miestne stavebné predpisy a dodržiavajte ich.
2. Vybrané miesto musí poskytovať dostatočný priestor na postavenie budy.
3. Búda musí byť umiestnená na úplne rovnom povrchu.
4. Stavajte len na cementový základ s hrúbkou aspoň 4 až 5 palcov (10 až 12,5 cm).  
Základ by mal byť aspoň o 4 palce (10 cm) väčší ako rozmery budy (viď *Rozmery stavby*).  
Výrobca nie je v žiadnom prípade zodpovedný za výber a konštrukciu základu.
5. Zaistite, aby bol základ pevný a rovný, aby sa umožnilo dobré odvodnenie.
6. Zoradte diely zostavy podľa ich čísel.
7. Starostlivo dodržujte všetky montážne kroky v správnom poradí. Akákoľvek demontáž prebieha v opačnom poradí!
8. Odstráňte ochrannú fóliu zo stien, strechy a dverných panelov.

## Bezpečnostné pokyny

1. Nezostavujte búdu v deň výskytu búrok. V takýchto poveternostných podmienkach by sa mohla poškodiť.
2. Dávajte si pozor na ostré hrany! Pri inštalácii noste rukavice, vhodný odev a ochranu očí.
3. Počas montáže držte deti a domáce zvieratá mimo dosahu.
4. Vždy sa uistite, že váš rebrík stojí bezpečne.
5. Vždy dodržiavajte bezpečnostné a prevádzkové pokyny pre vaše elektrické náradie.
6. Neprikladajte váhu svojho tela na žiadne časti búdy na náradie. Neprechádzajte po strešných plochách! Riziko pádu!
7. **V búde neskladujte bazénovú chémiu ani cestnú soľ!**
8. **V búde neskladujte žiadne spaľovateľné, horľavé, žieravé ani nebezpečné chemické látky!**
9. **Nefajčite v kovovej búde!**

## Starostlivosť a údržba

Búda je bezúdržbová, no treba dodržať nasledujúce body:

1. Pravidelne odstraňujte listy a sneh zo strechy. Použite na to dlhú metlu a nezaťažujte strechu vlastnou váhou tela. Hĺbka snehu nad 10 cm už môže byť nebezpečná!
2. Nechávajte dvere zatvorené, aby ste predišli poškodeniu vetrom.
3. Pravidelne kontrolujte skrutky, matice a čapy a v prípade potreby ich dotiahnite.
4. Pravidelne vetrajte, aby ste zabránili hromadeniu vlhkosti.



## Antes del montaje

1. Compruebe y siga las normas de construcción locales antes de comenzar el montaje.
2. El lugar seleccionado debe contar con espacio suficiente para construir la caseta.
3. La caseta se debe colocar en una superficie totalmente nivelada.
4. Sitúela únicamente sobre unos cimientos de cemento de al menos 10-12,5 cm (4-5 pulgadas) de grosor. Las dimensiones de los cimientos deben ser al menos 10 cm (4 pulgadas) mayores que las de la caseta (véase *Dimensiones de la construcción*). El fabricante no se hace en ningún caso responsable de la elección ni la construcción de los cimientos.
5. Asegúrese de que los cimientos son firmes y están nivelados para que el drenaje sea adecuado.
6. Ordene las piezas para el montaje por números.
7. Siga con cuidado todos los pasos de montaje en el orden adecuado. ¡El desmontaje se hace en orden inverso al montaje!
8. Retire la película protectora de los paneles de la pared, el techo y las puertas.

## Instrucciones de seguridad

1. No monte la caseta durante una tormenta. Tales condiciones meteorológicas pueden deteriorarla.
2. Tenga especial cuidado con los bordes afilados. Debe llevar guantes, ropa adecuada y protección ocular durante el montaje.
3. Mantenga a los niños y a las mascotas alejados durante el montaje.
4. Asegúrese siempre de que la escalera se mantenga de pie de forma segura.
5. Siga siempre las instrucciones de funcionamiento y seguridad de las herramientas eléctricas.
6. No apoye todo su peso corporal en ninguna pieza de la caseta. No ande sobre la superficie del tejado. ¡Riesgo de caída!
7. **¡No almacene productos químicos para piscinas en la caseta!**
8. **¡No guarde sustancias combustibles, inflamables, corrosivas ni peligrosas en la caseta!**
9. **¡No fume dentro de la caseta metálica!**

## Cuidados y mantenimiento

La caseta no requiere mantenimiento; no obstante, deben tenerse en cuenta los siguientes puntos:

1. Retire con regularidad las hojas y la nieve del tejado. Para ello, utilice una escoba larga y no cargue el tejado con su peso corporal. ¡Puede existir peligro si la nieve tiene un grosor superior a 10 cm!
2. Mantenga las puertas cerradas para evitar que el viento cause daños.
3. Compruebe los tornillos, tuercas y pernos con regularidad y apriételes en caso necesario.
4. Ventile la caseta con regularidad para evitar que se acumule la humedad.



## Prima del montaggio

1. Prima di iniziare la costruzione, consultare e rispettare le norme locali in materia di edilizia.
2. Il sito scelto deve consentire uno spazio sufficiente per il montaggio del capanno.
3. Posizionare il capanno su una superficie completamente piana.
4. Posizionarlo solo su fondamenta in cemento con uno spessore di almeno 10-12,5 cm.  
Le dimensioni delle fondamenta devono superare di almeno 10 cm quelle del capanno (fare riferimento alla sezione *Dimensioni della struttura*).  
Il produttore non è in alcun modo responsabile della scelta e della costruzione delle fondamenta.
5. Assicurarsi che le fondamenta siano solide e piane per consentire un buon drenaggio.
6. Ordinare le parti di montaggio in base al loro numero.
7. Procedere al montaggio attenendosi scrupolosamente alla sequenza corretta. Qualsiasi operazione di smontaggio deve essere eseguita in ordine inverso!
8. Rimuovere la pellicola protettiva da parete, soffitto e pannelli delle porte.

## Istruzioni per la sicurezza

1. Non montare il capanno in una giornata di tempesta. In quanto potrebbe subire danni a seguito di tali condizioni atmosferiche.
2. Prestare attenzione ai bordi appuntiti! Indossare indumenti appropriati e protezioni per gli occhi durante l'assemblaggio.
3. Tenere lontani i bambini e gli animali domestici durante l'assemblaggio.
4. Assicurarsi sempre che la scala sia posizionata in modo stabile.
5. Seguire sempre le istruzioni per la sicurezza e l'uso degli utensili elettrici impiegati.
6. Non appoggiare il peso del corpo su nessuna parte del capanno degli attrezzi. Evitare di camminare su superfici sopraelevate! Pericolo di caduta!
7. **Non conservare prodotti chimici per piscine o sale antigelo nel capanno!**
8. **Non conservare sostanze chimiche combustibili, infiammabili, corrosive o pericolose nel capanno!**
9. **Evitare di fumare all'interno del capanno in metallo!**

## Cura e manutenzione

Il capanno non richiede manutenzione, ma è opportuno osservare quanto segue:

1. Rimuovere con regolarità foglie e neve dal tetto. Utilizzare una scopa lunga e non caricare il tetto con il peso del proprio corpo. Una profondità della neve superiore a 10 cm può già costituire un pericolo!
2. Tenere le porte chiuse per evitare che il vento le danneggi.
3. Controllare regolarmente viti, dadi e bulloni e serrarli, se necessario.
4. Ventilare regolarmente il capannone per evitare l'accumulo di umidità.



## Before assembly

1. Check and follow your local building codes before beginning construction.
2. The selected site must allow sufficient space for the shed to be erected.
3. The shed must be placed on a completely level surface.
4. Place only on a cement foundation at least 4-5" (10-12.5 cm) thick.  
The foundation should be at least 4" (10 cm) larger than the dimensions of the shed (see *Building Dimensions*).  
The manufacturer is in no way responsible for the choice and construction of the foundation.
5. Make sure that the foundation is firm and level to allow good drainage.
6. Sort the assembly parts by their numbers.
7. Carefully follow all assembly steps in the correct order. Any dismantling takes place in reverse order!
8. Remove the protective film from the wall, roof and door panels.

## Safety instructions

1. Do not assemble the shed on a stormy day. It could be damaged in such weather conditions.
2. Watch out for sharp edges! Wear gloves, appropriate clothing and eye protection when setting up.
3. Keep children and pets away during assembly.
4. Always ensure that your ladder is standing securely.
5. Always follow the safety and operating instructions for your power tools.
6. Do not put your body weight on any parts of the tool shed. Do not walk on roof surfaces! Risk of falling!
7. **Do not store swimming pool chemicals or road salt in the shed!**
8. **Do not store any combustible, flammable, corrosive or hazardous chemical substances in the shed!**
9. **Do not smoke inside the metal shed!**

## Care and maintenance

The shed is maintenance-free, but the following points should be observed:

1. Regularly remove leaves and snow from the roof. Use a long broom for this and do not load the roof with your body weight. A snow depth of more than 10 cm can already become hazardous!
2. Keep the doors closed to avoid wind damage.
3. Check screws, nuts and bolts regularly and tighten them if necessary.
4. Ventilate your shed regularly to avoid moisture buildup.



## Før samling

1. Kontrollér og følg de lokale byggevedtægter, før du starter samlingen.
2. Det valgte sted skal være tilstrækkeligt stort til opførelsen af skuret.
3. Skuret skal placeres på en fuldstændig plan overflade.
4. Skuret må kun placeres på et cementfundament med en tykkelse på mindst 10-12,5 cm. Fundamentet skal være mindst 10 cm større end husets mål (se *Bygningsmål*). Producenten er på ingen måde ansvarlig for valg og klargøring af fundamentet.
5. Kontrollér, at fundamentet er solidt og plant samt giver mulighed for godt vandafløb.
6. Sortér delene efter deres numre.
7. Følg omhyggeligt alle trinnene i den korrekte rækkefølge ved samlingen. Eventuel adskillelse skal udføres i omvendt rækkefølge!
8. Fjern beskyttelsesfilmen fra væg-, tag- og dørpaneler.

## Sikkerhedsanvisninger

1. Saml ikke skuret i stormvejr. Sådanne vejrforhold kan beskadige skuret.
2. Pas på skarpe kanter! Brug arbejdshandsker, passende påklædning og øjenværn, når du samler stativet.
3. Hold børn og kæledyr på sikker afstand under samlingen.
4. Kontrollér altid, at stigen står sikkert.
5. Følg altid sikkerheds- og betjeningsanvisningerne for dit elværktøj.
6. Belast ikke dele af redskabsskuret med din samlede kropsvægt. Gå ikke rundt på taget! Risiko for fald!
7. **Opbevar ikke kemikalier til svømmebassiner eller vejsalt i skuret!**
8. **Opbevar ikke brændbare, brandfarlige, ætsende eller farlige materialer i skuret!**
9. **Ryg ikke inde i metalskuret!**

## Pleje og vedligeholdelse

Skuret er vedligeholdelsesfrit, men følgende punkter bør følges:

1. Fjern regelmæssigt blade og sne fra taget. Brug en lang kost hertil, og stå ikke på taget. Et snelag på mere end 10 cm kan allerede udgøre en fare!
2. Hold dørene lukkede for at undgå skade fra blæsten.
3. Kontrollér skruer, møtrikker og bolte regelmæssigt, og stram dem om nødvendigt.
4. Udluft skuret regelmæssigt for at undgå opsamling af fugtighed.



## Az összeszerelés előtt

1. Az összeszerelés megkezdése előtt ellenőrizzen és tartson be minden helyi építési előírást.
2. A kiválasztott felállítási helyen elegendő térnek kell lennie a tároló felépítéséhez.
3. A tárolót teljesen vízszintes felületen kell felállítani.
4. A tárolót legalább 10-12,5 cm vastag betonlapra kell felállítani. Az alapnak minden oldalon legalább 10 cm-rel nagyobbak kell lennie a tároló méreténél (lásd: *Felállítási méretek*). A gyártó semmilyen felelősséget nem vállal az alapozás megválasztásával és létrehozásával kapcsolatban.
5. Az alapozás legyen szilárd és vízszintes, a jó vízelvezetés érdekében.
6. A tároló alkatelemeit rendezze el a számozásuk szerint.
7. Az összeszerelés lépéseit gondosan, a helyes sorrendben végezze el. A szétszerelés fordított sorrendben történik!
8. Távolítsa el a védőfóliát a falról, a tetőről és az ajtópanelekről.

## Biztonsági előírások

1. A tárolót ne viharos időben szerelje össze. Ilyen időjárás esetén megrongálódhat.
2. Ügyeljen az éles szélekre! Munka közben viseljen kesztyűt, megfelelő védőruházatot és védőszemüveget.
3. A szerelés során a gyerekeket és háziállatokat tartsa távol.
4. Mindig ügyeljen arra, hogy a létra stabilan álljon.
5. A motoros szerszámok használata közben mindig tartsa be a biztonsági és használati előírásokat.



6. Ne nehezedjen testsúlyával a szerszámtároló egyetlen részére sem. Ne járkáljon a tetőfelületeken! Leesés veszélye!
7. **A tárolóban ne tartson medencevegyszereket és útszóró sót!**
8. **A tárolóban ne tartson éghető, gyúlékony, maró vagy veszélyes vegyszereket!**
9. **Ne dohányozzon a fém szerszámtároló belsejében!**

### Ápolás és karbantartás

A tároló nem igényel karbantartást, de a következőket figyelembe kell venni:

1. A leveleket és a havat rendszeresen távolítsa el a tetőről. Ehhez használjon egy hosszú nyelű seprút és ne álljon fel a tetőre. A 10 cm-bél vastagabb hóréteg már veszélyes lehet!
2. A szél okozta károk elkerülése érdekében tartsa zárva az ajtókat.
3. Rendszeresen ellenőrizze a csavarokat, anyákat és reteszeket, és szükség esetén húzza meg őket.
4. A bepárasodás elkerülése érdekében rendszeresen szellőztesse a tárolót.



### Innan montering

1. Läs och följ de lokala byggreglerna innan du börjar bygga.
2. Den valda platsen måste erbjuda tillräckligt med utrymme för att förrådet ska kunna uppföras.
3. Förrådet ska placeras på en helt plant yta.
4. Förrådet får endast placeras på en cementgrund som är minst 10–12,5 cm (4–5 tum) tjock. Grunden bör vara minst 10 cm (4 tum) större än förrådets yttermått (se *Byggnadsmått*). Tillverkaren är inte på något sätt ansvarig för valet och konstruktionen av grunden.
5. Garantera att grunden är stadig och jämn för att erbjuda god dränering.
6. Sortera delarna som ska monteras per deras nummer.
7. Följ noggrant alla monteringssteg i korrekt ordning. All demontering sker i omvänd ordning!
8. Ta bort skyddsfilmerna från väggen, taket och dörrpanelerna.

### Säkerhetsinstruktioner

1. Montera inte förrådet om det blåser kraftigt. Det kan skadas under sådana väderförhållanden.
2. Var försiktig med skarpa kanter! Använd lämpliga handskar, kläder och ögonskydd vid montering.
3. Håll barn och husdjur borta under montering.
4. Garantera alltid att stegen står säkert.
5. Följ alltid säkerhets- och bruksanvisningarna för dina elverktyg.
6. Lägg inte kroppens vikt på någon del av verktygsförrådet. Stig inte på takytor! Fallrisk!
7. **Poolkemikalier eller vägsalt får inte förvaras i boden!**
8. **Brännbara, lättantändliga, frätande eller farliga ämnen får inte förvaras i boden!**
9. **Rök inte inne i metallförrådet!**

### Skötsel och underhåll

Förrådet är underhållsfritt men följande punkter bör observeras:

1. Ta regelbundet bort löv och snö från taket. Använd en lång kvast för detta och belasta inte taket med någon kroppsvikt. Ett snödjup på mer än 10 cm kan vara farligt!
2. Håll dörrarna stängda för att undvika skador från kraftig vind.
3. Kontrollera regelbundet skruvar, muttrar och bultar och dra åt dem efter behov.
4. Ventilera förrådet regelbundet för att undvika att fukt bildas.



<b>(DE)</b> <b>(CH)</b>	<b>FLUCHTWEG FREIHALTEN! BITTE STELLEN SIE SICHER, DASS DER EINGANG FREI UND NICHT DURCH LAGERGUT BLOCKIERT IST!</b>
<b>(F)</b> <b>(CH)</b> <b>(BE)</b>	<b>DÉGAGEZ LA VOIE D'ÉVACUATION ! ASSUREZ-VOUS QUE L'ENTRÉE N'EST PAS OBSTRUÉE PAR DES PRODUITS STOCKÉES À L'INTÉRIEUR !</b>
<b>(NL)</b> <b>(BE)</b>	<b>HOUD DE VLUCHTRROUTE VRIJ! ZORG ERVOOR DAT DE INGANG VRIJ IS EN NIET WORDT GEBLOKKEERD DOOR OPGESLAGEN SPULLEN BINNENIN!</b>
<b>(PL)</b>	<b>DROGA EWAKUACYJNA POWINNA BYĆ ZAWSZE DROŻNA! UPEWNIĆ SIĘ, ŻE WEJŚCIE UMOŻLIWIA SWOBODNE PRZEJŚCIE I NIE JEST ZASTAWIONE PRZEDMIOTAMI UMIESZCZONYMI W SZOPIE!</b>
<b>(CZ)</b>	<b>ÚNIKOVOU CESTU UDRŽUJTE PRŮCHODNOU. DBEJTE NA TO, ABY BYL VSTUP VOLNÝ A NEBYL ZABLOKOVANÝ PŘEDMĚTY USKLADNĚNÝMI UVNITŘ.</b>
<b>(SK)</b>	<b>ÚNIKOVÚ CESTU PONECHAJTE VOLNÚ! ZABEZPEČTE, ABY BOL VSTUP VOLNÝ A NEBLOKOVALI HO PREDMETY USKLADNENÉ VO VNÚTRI!</b>
<b>(ES)</b>	<b>¡MANTENGA DESPEJADA LA SALIDA DE EMERGENCIA! ¡ASEGÚRESE DE QUE LA ENTRADA ESTÁ LIBRE Y QUE NO LA BLOQUEA NINGÚN OBJETO GUARDADO EN EL INTERIOR!</b>
<b>(IT)</b> <b>(CH)</b>	<b>MANTENERE LIBERA LA VIA DI FUGA! ASSICURARSI CHE L'INGRESSO SIA LIBERO E NON BLOCCATO DA EVENTUALI OGGETTI CONSERVATI ALL'INTERNO!</b>
<b>(GB)</b>	<b>KEEP THE ESCAPE ROUTE CLEAR! PLEASE MAKE SURE THAT THE ENTRANCE IS FREE AND NOT BLOCKED BY STORED GOODS INSIDE!</b>
<b>(DK)</b>	<b>HOLD FLUGTVEJEN FRI! SØRG FOR, AT INDGANGEN HOLDES FRI OG IKKE BLOKERES INDEFRA AF OPBEVAREDE GENSTANDE!</b>
<b>(HU)</b>	<b>TARTSA SZABADON A MENEKÜLÉSI ÚTVONALAT! ÜGYELJEN ARRA, HOGY A BEJÁRAT SZABAD LEGYEN ÉS A BELÜL TÁROLT TÁRGYAK NE TORLASZOLJÁK EL!</b>
<b>(SE)</b>	<b>HÅLL UTRYMNINGSVÄGEN FRI! SE TILL ATT IN- OCH UTGÅNGEN ÄR FRI OCH INTE BLOCKERAD AV GODS!</b>

DE CH Abmessungen											
Ungefähre Größe	Stauraum		Außen Abmessung				Innen Abmessung		lichte Türöffnung		
	Fläche	Volumen	Grundfläche		Dach: Kante zu Kante		Wand zu Wand				
3,20m x 2,40m	7,2 m <sup>2</sup>	12,8 cbm			cm		cm		cm		
			Breite		304,3		315,5		302,8		118,5
			Tiefe		236,2		244,7		233,0		
			Höhe				197,5		166,8		163,1

F CH BE Dimensions du bâtiment											
Dimension approximative	Rangement		Dimensions extérieures				Dimensions intérieures		Ouverture de porte		
	Superficie	Volume	Dimension de base		Toit : De bord à bord		De mur à mur				
3,20m x 2,40m	7,2 m <sup>2</sup>	12,8 cbm			cm		cm		cm		cm
			Largeur		304,3		315,5		302,8		118,5
			Profondeur		236,2		244,7		233,0		
			Hauteur				197,5		166,8		163,1

NL BE Bouwafmetingen											
Benaderde afmetingen	Opslag		Buitenaafmetingen				Binnenaafmetingen		Deuropening		
	Zone	Volume	Basisafmeting		Dak: Rand tot rand		Wand tot wand				
3,20m x 2,40m	7,2 m <sup>2</sup>	12,8 cbm			cm		cm		cm		cm
			Breedte		304,3		315,5		302,8		118,5
			Diepte		236,2		244,7		233,0		
			Hoogte				197,5		166,8		163,1

PL Wymiary budynku											
Przybliżone wymiary	Przechowywanie		Wymiary zewnętrzne				Wymiary wewnętrzne		Otwór drzwiowy		
	Powierzchnia	Objętość	Wymiary podstawy		Dach: Od krawędzi do krawędzi		Od ściany do ściany				
3,20m x 2,40m	7,2 m <sup>2</sup>	12,8 cbm			cm		cm		cm		cm
			Szerokość		304,3		315,5		302,8		118,5
			Głębokość		236,2		244,7		233,0		
			Wysokość				197,5		166,8		163,1

CZ Rozměry budovy											
Přibližné rozměry	Skladování		Vnější rozměry				Vnitřní rozměry		Otevřené dveře		
	Oblast	Objem	Rozměry základny		Střecha: Od hrany ke hraně		Od stěny ke stěně				
3,20m x 2,40m	7,2 m <sup>2</sup>	12,8 cbm			cm		cm		cm		cm
			Šířka		304,3		315,5		302,8		118,5
			Hloubka		236,2		244,7		233,0		
			Výška				197,5		166,8		163,1

SK Rozmery stavby											
Približná veľkosť	Úložný priestor		Vonkajšie rozmery				Vnútročné rozmery		Otváranie dverí		
	Plocha	Objem	Rozmery základne		Strecha: Od okraja po okraj		Od steny po stenu				
3,20m x 2,40m	7,2 m <sup>2</sup>	12,8 cbm			cm		cm		cm		cm
			Šírka		304,3		315,5		302,8		118,5
			Hĺbka		236,2		244,7		233,0		
			Výška				197,5		166,8		163,1

ES Dimensiones de la construcción											
Tamaño aproximado	Almacenamiento		Dimensiones exteriores				Dimensiones interiores		Apertura de la puerta		
	Área	Volumen	Dimensiones de los cimientos		Tejado: Lado a lado		Pared a pared				
3,20m x 2,40m	7,2 m <sup>2</sup>	12,8 cbm			cm			cm			
			Anchura		304,3		315,5		302,8		118,5
			Profundidad		236,2		244,7		233,0		
			Altura				197,5		166,8	163,1	

IT CH Dimensioni della struttura											
Dimensioni approssimative	Area di stoccaggio		Dimensioni esterne				Dimensioni interne		Apertura porta		
	Superficie	Volume	Dimensioni della base		Tetto: da bordo a bordo		Da parete a parete				
3,20m x 2,40m	7,2 m <sup>2</sup>	12,8 cbm			cm			cm			
			Larghezza		304,3		315,5		302,8		118,5
			Profondità		236,2		244,7		233,0		
			Altezza				197,5		166,8	163,1	

GB Building Dimensions												
Approximate Size	Storage		Exterior Dimensions				Interior Dimensions		Door Opening			
	Area	Volume	Base Dimension		Roof: Edge to Edge		Wall to Wall					
10 Ft x 8 Ft	77,4 Sq.Ft	450,7 Cu.Ft	inch		cm	inch		cm	inch	cm	inch	cm
			Width	119,8	241,2	124,2	252,6	119,2	239,7	46,7	98,0	
3,20m x 2,40m	7,2 m <sup>2</sup>	12,8 cbm	Depth	93	173,3	96,3	181,2	91,7	169,7			
			Height			77,8	192,2	65,7	161,3	64,2	160,0	

DK Bygningsmål											
Omtrentlig størrelse	Opbevaring		Udvendige mål				Indvendige mål		Døråbning		
	Areal	Rumfang	Grundmål		Tag: Kant til kant		Væg til væg				
3,20m x 2,40m	7,2 m <sup>2</sup>	12,8 cbm			cm			cm			
			Bredde		304,3		315,5		302,8		118,5
			Dybde		236,2		244,7		233,0		
			Højde				197,5		166,8	163,1	

HU Felállítási méretek											
Közelítő méret	Tárolás		Külső méretek				Belső méretek		Ajtónyílás		
	Terület	Térfogat	Alap mérete		Tető: széltől szélig		Faltól falig				
3,20m x 2,40m	7,2 m <sup>2</sup>	12,8 cbm			cm			cm			
			Szélesség		304,3		315,5		302,8		118,5
			Mélység		236,2		244,7		233,0		
			Magasság				197,5		166,8	163,1	

SE Byggnadsmått											
Ungefärlig storlek	Förvaring		Utvändiga mått				Invändiga mått		Dörröppning		
	Area	Volym	Grundens mått		Tak: kant till kant		vägg till vägg				
3,20m x 2,40m	7,2 m <sup>2</sup>	12,8 cbm			cm			cm			
			Bredd		304,3		315,5		302,8		118,5
			Djup		236,2		244,7		233,0		
			Höjd				197,5		166,8	163,1	



<p>Ⓝ Ⓜ</p>	<p><b>Teileliste</b> Bitte prüfen Sie, ob die Lieferung vollständig und unbeschädigt ist. Sollte ein Teil fehlen oder defekt sein, wenden Sie sich bitte an Ihren Händler. Reklamationen nach erfolgter oder angefangener Montage hinsichtlich Beschädigung oder fehlender Teile werden nicht anerkannt.</p>
<p>Ⓧ Ⓜ Ⓟ</p>	<p><b>Liste des pièces</b> Veuillez vous assurer que la livraison est complète et non endommagée. Si une pièce est manquante ou défectueuse, veuillez contacter votre revendeur. Les réclamations concernant des dommages ou des pièces manquantes une fois le montage terminé ou commencé ne seront pas acceptées.</p>
<p>Ⓝ Ⓟ</p>	<p><b>Onderdelenlijst</b> Controleer of de levering compleet en onbeschadigd is. Als er een onderdeel mist of defect is, neem dan contact op met uw dealer. Klachten met betrekking tot beschadigingen of ontbrekende onderdelen nadat de installatie is voltooid of begonnen, worden niet geaccepteerd.</p>
<p>Ⓧ</p>	<p><b>Lista części</b> Prosimy sprawdzić, czy w opakowaniu znajdują się wszystkie elementy i czy nie są one uszkodzone. W razie braku lub uszkodzenia elementu należy skontaktować się ze sprzedawcą. Reklamacje dotyczące uszkodzeń lub brakujących części zgłaszane po ukończeniu lub rozpoczęciu montażu nie będą rozpatrywane.</p>
<p>Ⓜ</p>	<p><b>Seznam dílů</b> Zkontrolujte, zda je dodávka kompletní a nepoškozená. Pokud nějaký díl chybí nebo je poškozený, obraťte se na svého prodejce. Reklamacie týkající se poškození nebo chybějících dílů po dokončení nebo zahájení montáže nebudou akceptovány.</p>
<p>Ⓜ</p>	<p><b>Zoznam dielov</b> Skontrolujte, či je obsah balenia kompletný a nepoškodený. Ak nejaká súčasť chýba, prípadne je poškodená, obráťte sa na predajcu. Reklamácie týkajúce sa poškodenia alebo chýbajúcich dielov po dokončení alebo začatí montáže nebudú akceptované.</p>
<p>Ⓧ</p>	<p><b>Lista de piezas</b> Verifique que el contenido está completo y no presenta daños. Si falta alguna pieza o está defectuosa, póngase en contacto con su distribuidor. No se aceptarán reclamaciones referentes a piezas dañadas o no incluidas cuando el producto ya esté montado.</p>
<p>Ⓝ Ⓜ</p>	<p><b>Elenco delle parti</b> Verificare che la fornitura sia completa e che nessun componente presenti danni. Qualora un componente manchi o sia danneggiato, contattare il fornitore. Non si accettano reclami per danni o parti mancanti dopo che il montaggio è stato completato o iniziato.</p>
<p>Ⓟ</p>	<p><b>Parts list</b> Please check whether the delivery is complete and undamaged. If a part is missing or defective, please contact your dealer. Complaints regarding damage or missing parts after assembly has been completed or started will not be accepted.</p>

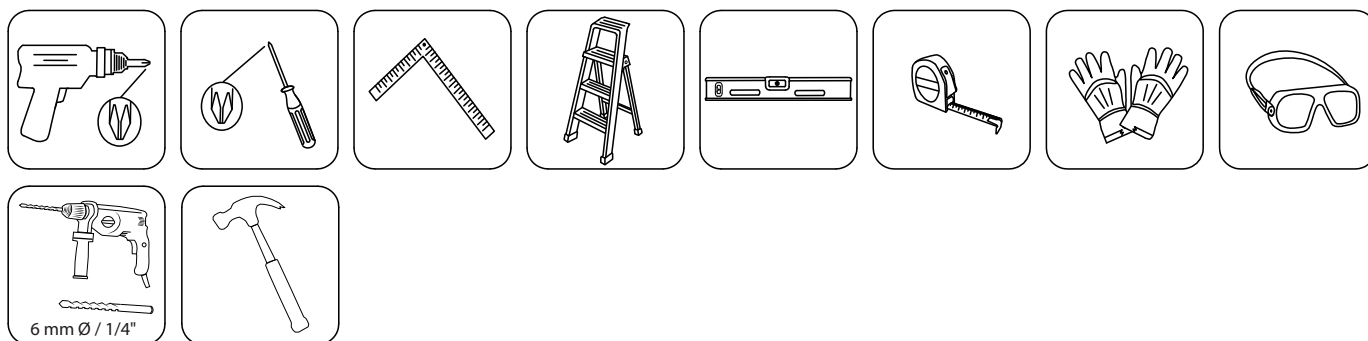

<p>Ⓚ</p>	<p><b>Oversigt over dele</b> Kontrollér, at alle delene fulgte med leveringen, og at delene er ubeskadigede. Kontakt din forhandler, hvis der mangler dele, eller dele er defekte. Klager over skader eller manglende dele, efter at samlingen af skuret er påbegyndt eller afsluttet, accepteres ikke.</p>
<p>Ⓜ</p>	<p><b>Alkatrészjegyzék</b> Kérjük, ellenőrizze, hogy a szállítmány hiánytalan és teljes-e. Forduljon a terméket árusító kereskedőhöz, amennyiben egy elem hiányzik, vagy hibás. Az összeállítás megkezdése, illetve befejezése után a sérült vagy hiányzó elemekre vonatkozó panaszt nem lehet figyelembe venni.</p>
<p>Ⓢ</p>	<p><b>Dellista</b> Kontrollera att förpackningen är komplett och oskadad. Kontakta din återförsäljare om en del saknas eller är defekt. Reklamationer angående skador eller delar som saknas efter avslutad eller påbörjad montering accepteras inte.</p>



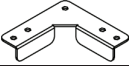

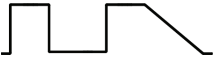
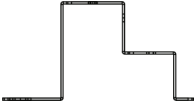

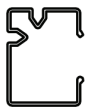
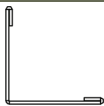

<p>(DE)</p> <p>(CH)</p>	Benötigte Werkzeuge:	Akkuschrauber (Kreuzschlitz) - Schraubendreher (Kreuzschlitz) - Winkelmaß - Leiter (8 Stufen) - Wasserwaage - Maßband - Handschuhe - Augenschutz - Schlagbohrmaschine mit 6 mm Ø Betonbohrer - Hammer
<p>(F)</p> <p>(CH)</p> <p>(BE)</p>	Outils nécessaires :	Perceuse sans fil (cruciforme) - Tournevis (cruciforme) - Équerre de charpentier - Échelle (8 échelons) - Niveau - Mètre ruban - Gants - Lunettes de protection - Perceuse à percussion avec mèche à béton de 1/4 pouce - Marteau
<p>(NL)</p> <p>(BE)</p>	vereist gereedschap:	Accuboormachine (kruiskop) - Schroevendraaier (kruiskop) - Hoekmeter - Ladder (8 treden) - Waterpas - Meetlint - Handschoenen - Oogbescherming - Slagschroevendraaier met 1/4" betonboor - Hamer
(PL)	potrzebne narzędzia:	Wkrętarka bezprzewodowa (końcówka Phillips) - wkrętak (Phillips) - kątownik ciesielski - drabina (8 stopni) - poziomica - taśma miernicza - rękawice - okulary ochronne - wiertarka udarowa z wiertłem do betonu 1/4" - młotek
(CZ)	potřebné nářadí:	Akumulátorová vrtačka (křížová hlava) - šroubovák (křížová hlava) - tesařský úhelník - žebřík (8 příček) - vodováha - metr - rukavice - ochrana očí - příklepová vrtačka s 1/4" vrtákem do betonu - Kladivo
(SK)	Potrebné nástroje:	Akumulátorová vrtačka (křížová hlava) – Skrutkovač (křížová hlava) – Tesársky štvorec – Rebrík (8 priečok) – Vodováha – Zvinovací meter – Rukavice – Ochrana očí – Príklepový skrutkovač s 1/4-palcovým vrtákom do betónu – Kladivo
(ES)	Herramientas necesarias:	Taladro inalámbrico (punta de estrella) - Destornillador (punta de estrella) - Escuadra de carpintero - Escalera (8 peldaños) - Nivel - Cinta métrica - Guantes - Protección ocular - Destornillador de impacto con 1/4" broca para cemento - Martillo
<p>(IT)</p> <p>(CH)</p>	Strumenti necessari:	Trapano a batteria (testa a croce) - Cacciavite (testa a croce) - Squadra da carpentiere - Scala (8 gradini) - Livella - Metro a nastro - Guanti - Protezione per gli occhi - Avvitatore a impulsi con punta da 1/4" per calcestruzzo - Martello
(GB)	needed tools:	Cordless drill (Phillips head) - Screwdriver (Phillips head) - Carpenter's square - Ladder (8 steps) - Level - Tape measure - Gloves - Eye protection - Impact driver with 1/4" concrete drill bit - Hammer
(DK)	Du skal bruge følgende redskaber:	Batteridrevet bor (stjerneborepatron) – stjerneskrueetrækker – tømrervinkel – stige (8 trin) – vaterpas – målebånd – arbejdshandsker – øjenværn – slagboremaskine med en borebit på 1/4" til beton – hammer
(HU)	szükséges szerszámok:	akkumulátoros csavarozó (keresztornyos bittel) - csavarhúzó (keresztornyos bittel) - talpas derékszög - létra (8 fokú) - vízmérték - mérőszalag - kesztyű - védőszemüveg - ütvefúró 6 mm átmérőjű betonfúrószárral - kalapács
(SE)	verktyg som behövs:	Sladdlös bormaskin (phillipshuvud) – skruvmejsel (phillipshuvud) – vinkeljärn – stige (8 pinnar) – vattenpass – måttband – handskar – ögonskydd – slagskruvdragare med 1/4 tum betongborr – hammare

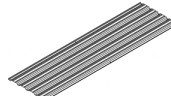
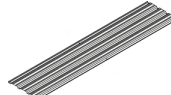
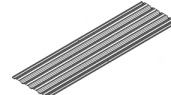
DE Teil/Code/Menge F Pièce/Code/Qté NL Onderdeel/Code/Stuks PL Część/Kod/il. CZ Díl/Kód/Množství  
 SK Diel/Kód/Množstvo ES Pieza/Código/Cantidad IT Parte/Codice/Qtà GB PART/CODE/QTY OK Del/Kode/Ant.  
 HU Elem/Kód/Menny. SE Del/kod/kvt

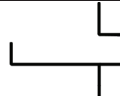

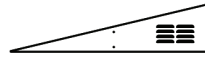
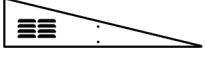

PART	CODE	QTY.
	DL	4
	D1XXL	1
	D5XXL	1
	D2XXL	1
	D3XXL	2
	D4XXL	1
	D6XXL	1
	D7XXL	2



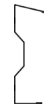
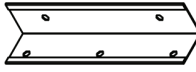
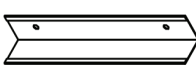

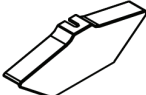

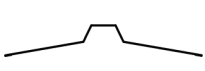
PART	CODE	QTY.
	B0LXXL	1
	B0RXXL	1
	B1XXL	1
	B2XXL	1
	B3XXL	2
	B4XXL	2
	RSXXL	1







PART	CODE	QTY.
	Q1SXXL	17
	Q2SXXL	2
	Q3SXXL	4
	LLXXL	1
	LRXXL	1

PART	CODE	QTY.
	SLXXL	2
	SRXXL	2
	W1XXL	1
	W2XXL	5
	W3XXL	1
	W4XXL	5

PART	CODE	QTY.
	H1XXL	2
	H2XXL	2
	H3XXL	2
	H4XXL	2
	JXLXXL	4
	J1	4

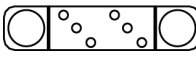
PART	CODE	QTY.
	G3	2
	G4	4
	G1	1
	G2XXL	1
	L1XXL	4
	L2XXL	2
	L3XXL	1
	L4XXL	1
	STPXXL	2

PART	CODE	QTY.
	S1	100
	S2	100
	S3	400
	S4	500
	S5	500
	S6S	12
	S6T	12

PART	CODE	QTY.
	DBTSXXL	2
	DBUSXXL	2
	DALXXL	1
	DARXXL	1
	CST	4
	SCST	8
	HANDLE	2
	DA	2



(DE) Explosionszeichnung (FR) Vue éclatée (NL) Opbouwtekening (PL) Rysunek złożeniowy (CZ) Rozložený pohled  
 (SK) Rozložený pohľad (ES) Vista detallada (IT) Vista esplosa (GB) EXPLODED VIEW (DK) Eksploderet tegning  
 (HU) Robbantott ábra (SE) Sprängskiss

# A

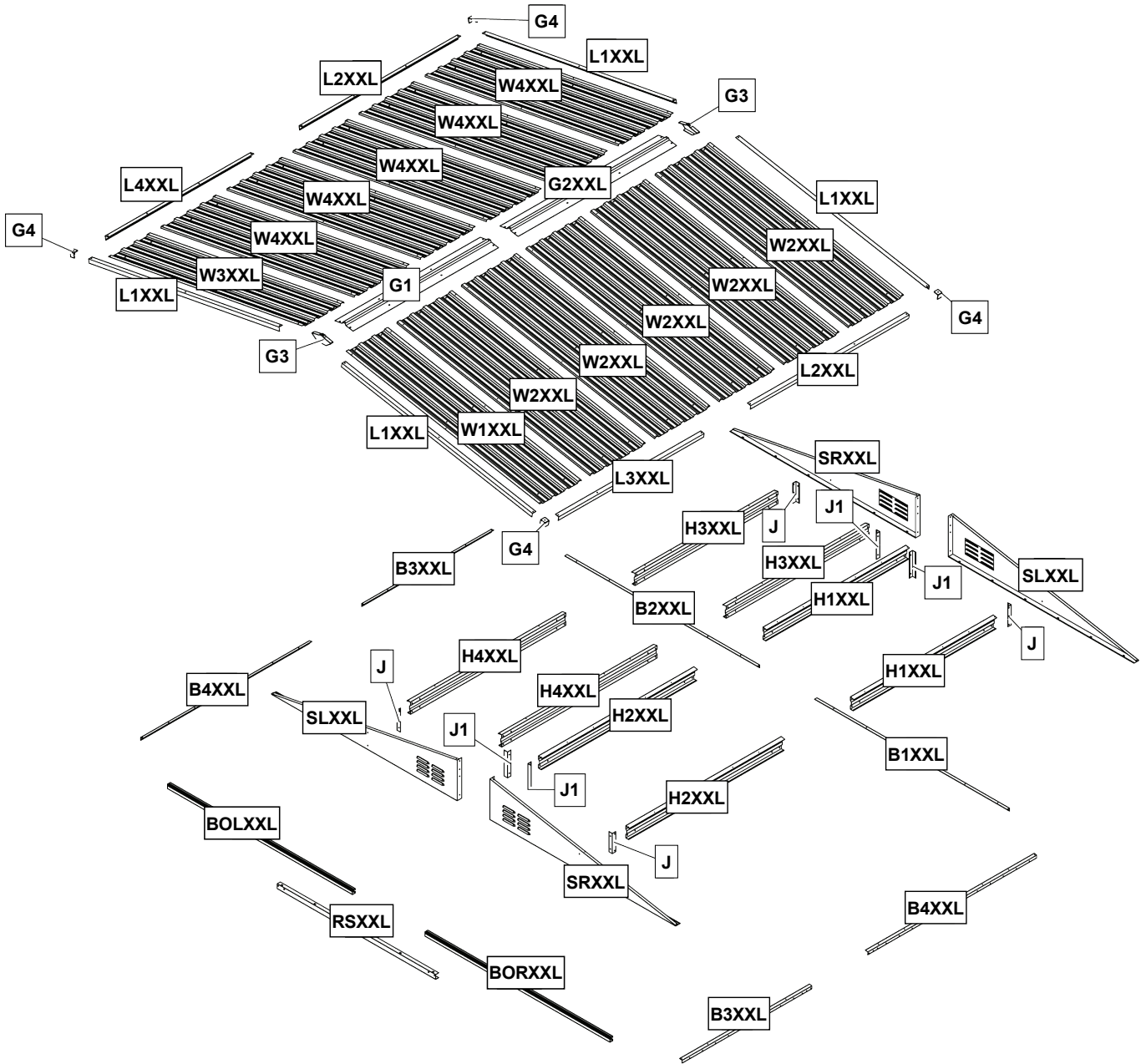

① Explosionszeichnung ② Vue éclatée ③ Opbouwtekening ④ Rysunek złożeniowy ⑤ Rozložený pohľad  
 ⑥ Rozložený pohľad ⑦ Vista detallada ⑧ Vista esplosa ⑨ EXPLODED VIEW ⑩ Eksploderet tegning  
 ⑪ Robbantott ábra ⑫ Sprängskiss

# B

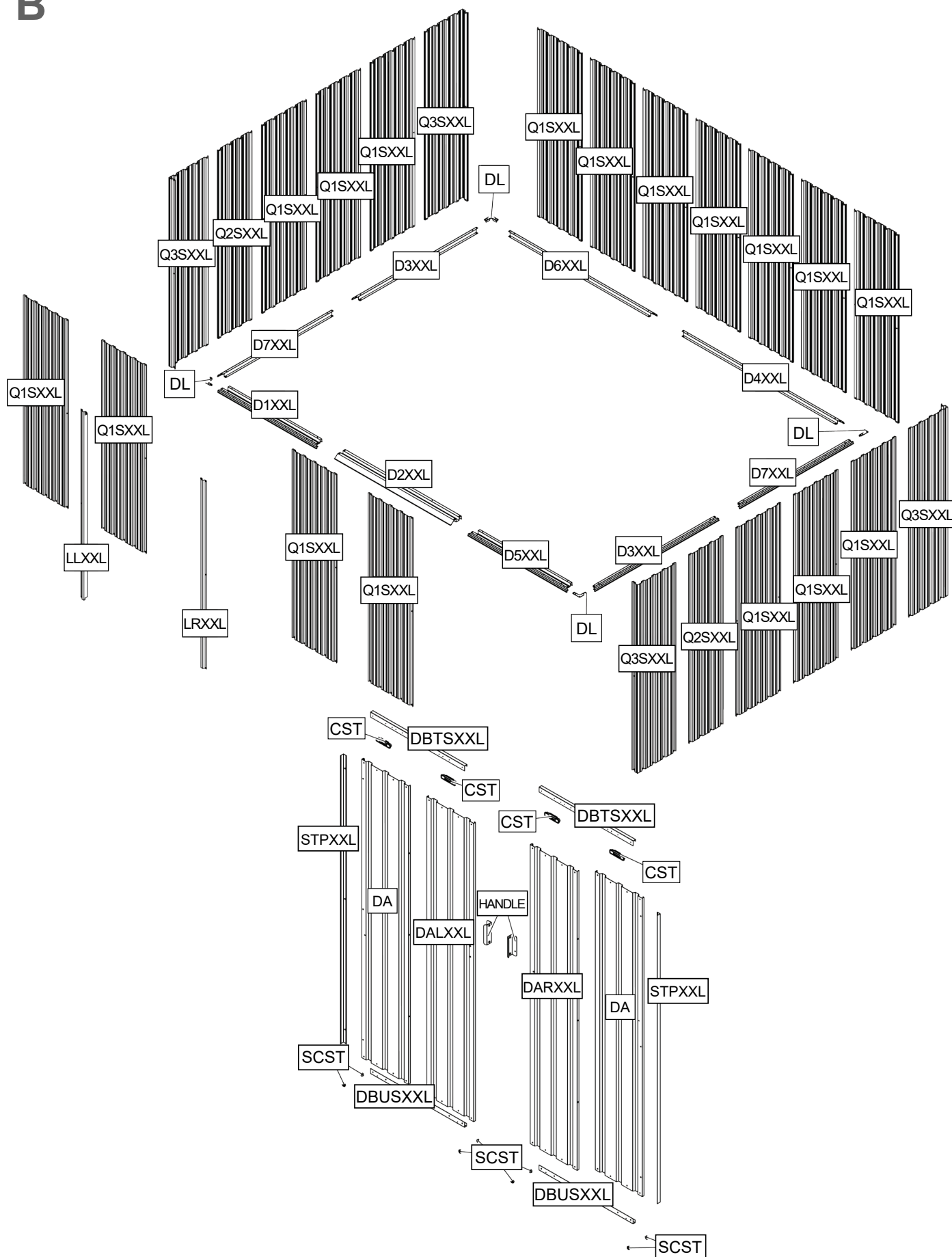



<p>(DE)</p> <p>(CH)</p>	<ul style="list-style-type: none"><li>– Alle Teile sind deutlich gekennzeichnet. Achten Sie darauf, das richtige Teil zu verwenden.</li><li>– Die Wandpaneele (Q1,2,3) haben kein festgelegtes oberes oder unteres Ende.</li><li>– Bauen Sie den Geräteschuppen direkt auf dem Fundament auf.</li><li>– Beachten Sie bei den folgenden Montageanleitungen die Positionsmarkierungen: FRONT/BACK/LEFT/RIGHT (vorne/hinten/links/rechts).</li><li>– Beachten Sie insbesondere die Detail-Zeichnungen.</li><li>– Verwenden Sie die Schrauben mit Unterlegscheiben auf lackierten Oberflächen.</li><li>– Stellen Sie die Drehmomentgrenze Ihrer Bohrmaschine auf 3 oder 4, um Schäden an Metallteilen zu vermeiden.</li></ul>
<p>(F)</p> <p>(CH)</p> <p>(BE)</p>	<ul style="list-style-type: none"><li>– Toutes les pièces sont clairement marquées. Veillez à utiliser la bonne pièce.</li><li>– Les panneaux muraux (Q1,2,3) n'ont pas de haut ou de bas fixe.</li><li>– Construisez l'abri à outils directement sur les fondations.</li><li>– Tenez comptes des repères de position dans les instructions de montage suivantes : FRONT/BACK/LEFT/RIGHT (avant/arrière/gauche/droite).</li><li>– Faites tout particulièrement attention aux schémas détaillés.</li><li>– Utilisez les vis avec rondelles sur les surfaces peintes.</li><li>– Réglez la limite de couple de votre perceuse sur 3 ou 4 pour éviter d'endommager les pièces métalliques.</li></ul>
<p>(NL)</p> <p>(BE)</p>	<ul style="list-style-type: none"><li>– Alle onderdelen staan duidelijk gemarkeerd. Zorg ervoor het juiste onderdeel te gebruiken.</li><li>– De wandpanelen (Q1,2,3) hebben geen vaste boven- of onderkant.</li><li>– Bouw de schuur direct op de fundering.</li><li>– Let op de positiemarkeringen in de volgende installatie-instructies: FRONT/BACK/LEFT/RIGHT (voor/achter/links/rechts)</li><li>– Let met name op de detailtekeningen.</li><li>– Gebruik de schroeven met ringen op geleverde oppervlakken.</li><li>– Stel de koppellimiet van uw boormachine in op 3 of 4 om schade aan metalen onderdelen te voorkomen.</li></ul>
<p>(PL)</p>	<ul style="list-style-type: none"><li>– Wszystkie elementy są wyraźnie oznakowane. Zwrócić uwagę, czy używany jest właściwy element.</li><li>– Panele ścienne (Q1,2,3) nie posiadają określonej krawędzi górnej lub dolnej.</li><li>– Szopę zmontować bezpośrednio na fundamencie.</li><li>– Zwrócić uwagę na oznaczenia położenia w poniższych instrukcjach montażowych: FRONT/BACK/LEFT/RIGHT (przód/tył/lewa/prawa)</li><li>– Zwrócić szczególną uwagę na rysunki szczegółowe.</li><li>– Na powierzchniach malowanych stosować wkręty z podkładkami.</li><li>– Ustawić ograniczenie momentu obrotowego wkrętarki, wartość 3 lub 4, aby uniknąć uszkodzenia metalowych części.</li></ul>
<p>(CZ)</p>	<ul style="list-style-type: none"><li>– Všechny díly jsou zřetelně označeny. Dbejte na to, abyste použili správný díl.</li><li>– Panely stěn (Q1, 2, 3) nemají pevně danou horní nebo spodní část.</li><li>– Domek na nástroje stavte přímo na základnu.</li><li>– V následujícím návodu k montáži si všimněte označení polohy: FRONT/BACK/LEFT/RIGHT (PŘEDNÍ/ZADNÍ/LEVÝ/PRAVÝ)</li><li>– Věnujte zvláštní pozornost detailním výkresům.</li><li>– Na lakované povrchy používejte šrouby s podložkami.</li><li>– Aby nedošlo k poškození kovových dílů, nastavte na vrtačce mezní hodnotu krouticího momentu 3 nebo 4.</li></ul>
<p>(SK)</p>	<ul style="list-style-type: none"><li>– Všetky diely sú zreteľne označené. Nezabudnite použiť správny diel.</li><li>– Stenové panely (Q1,2,3) nemajú pevnú hornú ani spodnú časť.</li><li>– Búdu na náradie postavte priamo na základ.</li><li>– Sledujte označenia polohy v nasledujúcom návode na montáž: FRONT/BACK/LEFT/RIGHT (vpredu/vzadu/vľavo/vpravo)</li><li>– Venujte zvláštnu pozornosť detailným výkresom.</li><li>– Na lakované povrchy použite skrutky s podložkami.</li><li>– Nastavte limit krútiaceho momentu na vrtačke na hodnotu 3 alebo 4, aby ste predišli poškodeniu kovových častí.</li></ul>

<p>(ES)</p>	<ul style="list-style-type: none"> <li>– Todas las piezas están claramente marcadas. Asegúrese de utilizar la pieza correcta.</li> <li>– La parte superior e inferior de los paneles murales (Q1,2,3) no son fijas.</li> <li>– Construya la caseta para herramientas directamente sobre los cimientos.</li> <li>– Tenga en cuenta las marcas de posición incluidas en las siguientes instrucciones de montaje: FRONT/BACK/LEFT/RIGHT (delante/detrás/izquierda/derecha)</li> <li>– Preste especial atención a los planos de detalle.</li> <li>– Utilice los tornillos con arandelas sobre superficies pintadas.</li> <li>– Ajuste el limitador de par del taladro a 3 o 4 para no dañar las piezas metálicas.</li> </ul>
<p>(IT) (CH)</p>	<ul style="list-style-type: none"> <li>– Tutte le parti sono chiaramente contrassegnate. Accertarsi di utilizzare la parte corretta.</li> <li>– I pannelli delle pareti (Q1, 2, 3) non hanno una parte superiore o inferiore definita.</li> <li>– Assemblare il capanno direttamente sulle fondamenta.</li> <li>– Osservare la posizione dei segni nelle seguenti istruzioni per il montaggio: FRONT/BACK/LEFT/RIGHT (davanti/retro/sinistra/destra)</li> <li>– Prestare particolare attenzione ai disegni dei dettagli.</li> <li>– Utilizzare viti con rondelle sulle superfici verniciate.</li> <li>– Impostare il limite della coppia di serraggio del trapano su 3 o 4 per evitare di danneggiare le parti metalliche.</li> </ul>
<p>(GB)</p>	<ul style="list-style-type: none"> <li>– All parts are clearly marked. Be sure to use the correct part.</li> <li>– The wall panels (Q1,2,3) have no fixed top or bottom.</li> <li>– Build the tool shed directly on the foundation.</li> <li>– Note the position markings in the following assembly instructions: FRONT/BACK/LEFT/RIGHT (front/back/left/right)</li> <li>– Pay special attention to the detail drawings.</li> <li>– Use the screws with washers on painted surfaces.</li> <li>– Set your drill's torque limit to 3 or 4 to avoid damaging metal parts.</li> </ul>
<p>(DK)</p>	<ul style="list-style-type: none"> <li>– Alle dele er forsynet med klare mærker. Sørg for at bruge den rigtige del.</li> <li>– Vægpanelerne (Q1, 2, 3) har ingen fast top eller bund.</li> <li>– Saml redskabsskuret direkte på fundamentet.</li> <li>– Læg mærke til positionsmærkerne i følgende samlingsanvisninger: FRONT/BACK/LEFT/RIGHT (forside/bagside/venstre/højre)</li> <li>– Læg især mærke til de detaljerede tegninger.</li> <li>– Brug skrueerne med spændskiver på malede overflader.</li> <li>– Indstil grænsen for borets drejningsmoment til 3 eller 4 for at undgå at beskadige metaldelene.</li> </ul>
<p>(HU)</p>	<ul style="list-style-type: none"> <li>– Minden elemnek jól látható jelölése van. Ügyeljén arra, hogy a megfelelő elemet használja.</li> <li>– A falpaneleknek (Q1,2,3) nincs rögzíthető aljuk és tetejük.</li> <li>– A szerszámtárolót közvetlenül az alapra építse fel.</li> <li>– A pozíciókat a következőképpen jelölje meg: FRONT/BACK/LEFT/RIGHT (elől/hátul/bal/jobb)</li> <li>– Fordítson különös figyelmet a részletrajzokra.</li> <li>– A festett felületeken alátéttel használja a csavarokat.</li> <li>– A fémrészek megrongálódásának elkerülése érdekében az akkus csavarozó nyomatékát állítsa 3-as vagy 4-es értékre.</li> </ul>
<p>(SE)</p>	<ul style="list-style-type: none"> <li>– Alla delar är tydligt märkta. Se till att använda rätt del.</li> <li>– Vägpanelerna (Q1,2,3) har ingen fast överdel eller underdel.</li> <li>– Bygg trädgårdsförrådet direkt på grunden.</li> <li>– Observera positionsmarkeringarna i följande monteringsanvisning: FRONT/BACK/LEFT/RIGHT (fram/bak/vänster/höger)</li> <li>– Var uppmärksam på de detaljerade ritningarna.</li> <li>– Använd skruvarna med distansbrickor på målade ytor.</li> <li>– Ställ in borrens vridmomentgräns till 3 eller 4 för att undvika att skada metalledar.</li> </ul>

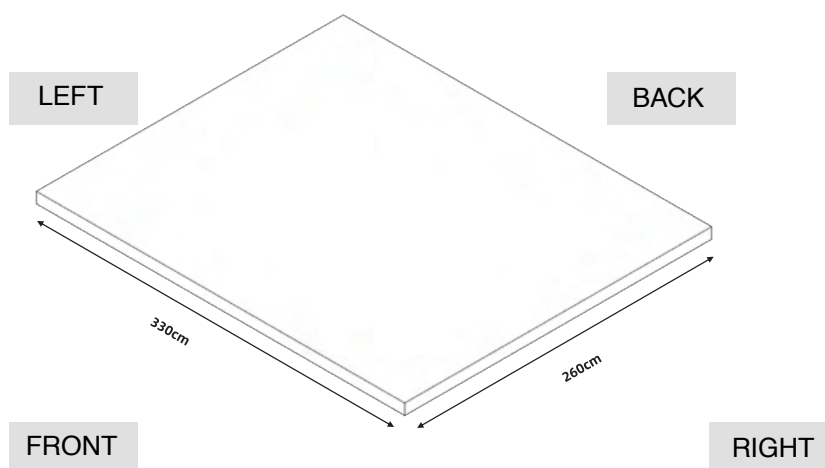

<p>(DE) (CH)</p>	<p>Dieses Metallgerätehaus sollte auf einem festen und ebenen Untergrund, vorzugsweise einem Betonfundament, befestigt werden. Das Fundament muss eine Mindestdicke von 10 cm haben und sollte mit einer entsprechenden Folie als Dampfsperre versehen werden. Den Zement mindestens 48 Stunden trocknen lassen! Bauen Sie das Metallgerätehaus nun direkt auf dem Betonfundament auf.</p> <p>Ab diesem Schritt und in diesem Handbuch werden Sie ständig die Positionsmarkierungen wie VORN/HINTEN/LINKS/RECHTS sehen. Es gibt die Ausrichtung des Schuppens an!</p> <p>Aufgrund der verschiedenen Bauschritte, wird der Schuppen in dieser Anleitung mehrfach perspektivisch gedreht. Infolgedessen fällt es Ihnen möglicherweise schwer, den Überblick zu behalten wohin der Schuppen zeigt. Versuchen Sie in diesem Fall, die Hinweise zur Positionsmarkierung FRONT/BACK/LEFT/RIGHT (VORN/HINTEN/LINKS/RECHTS) zu finden.</p>
<p>(F) (CH) (BE)</p>	<p>Cet abri doit être fixé sur des fondations solides et nivelées, de préférence en béton.</p> <p>Les fondations doivent avoir une épaisseur minimale de 10 cm. Laissez sécher le ciment pendant au moins 48 heures ! Veuillez utiliser une feuille pare-vapeur appropriée pour éviter l'accumulation d'humidité à l'intérieur de l'abri. Assemblez maintenant l'abri métallique directement sur les fondations en béton.</p> <p>À partir de cette étape et tout au long de ce manuel, vous verrez constamment des marques d'emplacement comme FRONT/BACK/LEFT/RIGHT (avant/arrière/gauche/droite). Celles-ci indiquent l'orientation de l'abri. Pour une meilleure visibilité, l'abri sera tourné plusieurs fois dans ce manuel. Par conséquent, il se peut que vous ayez du mal à suivre l'orientation de l'abri. Si cela se produit, essayez de trouver le repère d'emplacement FRONT/BACK/LEFT/RIGHT (avant/arrière/gauche/droite).</p>
<p>(NL) (BE)</p>	<p>Deze schuur dient vast te worden gezet op een stevige en vlakke ondergrond, bij voorkeur een betonnen fundering.</p> <p>De fundering moet een minimale dikte hebben van 10 cm. Laat cement minstens 48 uur drogen! Gebruik een geschikte dampremmende folie om vochtbouw aan de binnenzijde van de schuur te voorkomen. Installeer de schuur nu direct op de betonnen fundering.</p> <p>Vanaf deze stap en in deze handleiding zult u voortdurend de locatiemarkeringen zien, zoals FRONT/BACK/LEFT/RIGHT (voor/achter/links/rechts). Deze geven de oriëntatie aan van de schuur. Om de schuurtekeningen beter te kunnen zien, worden deze meerdere keren gedraaid in deze handleiding. Het kan daarom moeilijk zijn om bij te houden in welke richting de schuur wijst. Zoek in dit geval naar de locatiemarkering (FRONT/BACK/LEFT/RIGHT) (voor/achter/links/rechts).</p>
<p>(PL)</p>	<p>Szopę należy przymocować do stabilnego i wypoziomowanego fundamentu, najlepiej do fundamentu betonowego.</p> <p>Fundament musi mieć grubość minimalnie 10 cm. Cement powinien schnąć przynajmniej 48 godzin! Zastosować odpowiednią folię paroizolacyjną, aby zapobiec gromadzeniu się wilgoci wewnątrz szopy. Zmontować metalową szopę bezpośrednio na betonowym fundamencie.</p> <p>Począwszy od tego miejsca w dalszej części instrukcji umieszczone zostały oznaczenia położenia, takie jak FRONT/BACK/LEFT/RIGHT (przód/tył/lewa/prawa). Oznaczają one orientację szopy. Aby ułatwić objaśnienia, widok szopy na rysunkach w instrukcji jest wielokrotnie obracany. W rezultacie można stracić orientację odnośnie do położenia szopy. W takiej sytuacji należy odszukać oznaczenia położenia (FRONT/BACK/LEFT/RIGHT (przód/tył/lewa/prawa)).</p>

<p><b>(CZ)</b></p>	<p>Domek musí být upevněn na pevné a vyrovnané základně, nejlépe betonové. Základna musí mít tloušťku minimálně 10 cm. Cement nechte schnout nejméně 48 hodin! Abyste zabránili vlhkosti uvnitř domku, použijte vhodnou parotěsnou fólii. Nyní sestavte kovový domek přímo na betonovou základnu. Počínaje tímto krokem se budou v celém návodu neustále vyskytovat značky umístění jako FRONT/BACK/LEFT/RIGHT (PŘEDNÍ/ZADNÍ/LEVÝ/PRAVÝ). Informují o orientaci domku. Pro lepší názornost bude domek v této příručce několikrát otočen. V důsledku toho může být obtížné sledovat, kam domek směřuje. Pokud se tak stane, zkuste najít značku umístění FRONT/BACK/LEFT/RIGHT (PŘEDNÍ/ZADNÍ/LEVÝ/PRAVÝ).</p>
<p><b>(SK)</b></p>	<p>Táto búda musí byť pripevnená na pevný a vyrovnaný základ, najlepšie na betónový základ. Základ musí mať minimálnu hrúbku 10 cm. Cement nechajte schnúť aspoň 48 hodín! Použite vhodnú parotesnú fóliu, aby ste zabránili vlhkosti vo vnútri budy. Teraz zostavte kovovú búdu priamo na betónovom základe. Počnúc týmto krokom a v celej tejto príručke budete neustále vidieť označenia polohy, ako napr. FRONT/BACK/LEFT/RIGHT (vpredu/vzadu/vľavo/vpravo). Informujú o orientácii budy. Pre lepšiu viditeľnosť bude búda v tomto návode viackrát otočená. V dôsledku toho môže byť pre vás ťažké sledovať, kam je búda otočená. Ak sa to stane, skúste vyhľadať značku polohy FRONT/BACK/LEFT/RIGHT (vpredu/vzadu/vľavo/vpravo).</p>
<p><b>(ES)</b></p>	<p>La caseta se debe fijar a los cimientos (firmes, nivelados y preferiblemente de cemento). Los cimientos deben tener un grosor mínimo de 10 cm. El cemento debe secar durante al menos 48 horas. Utilice una lámina protectora contra el vapor para evitar que se acumule la humedad dentro de la caseta. Monte la caseta de metal directamente sobre la base de cemento. Empezando por este paso y a lo largo de todo el manual, se repiten constantemente las marcas de ubicación FRONT/BACK/LEFT/RIGHT (delante/detrás/izquierda/derecha). De este modo, se indica la orientación de la caseta. Para conseguir una mejor visibilidad, en este manual la caseta aparece girada en múltiples ocasiones. Como resultado, puede parecerle complicado tener clara la orientación de la caseta. En tal caso, busque las marcas de ubicación (FRONT/BACK/LEFT/RIGHT (delante/detrás/izquierda/derecha)).</p>
<p><b>(IT)</b> <b>(CH)</b></p>	<p>Il capanno deve essere fissato su fondamenta solide e in piano, preferibilmente in cemento. Le fondamenta devono avere uno spessore minimo di 10 cm. Lasciare asciugare il cemento per almeno 48 ore. Utilizzare una pellicola appropriata come protezione per evitare la formazione di umidità all'interno del capanno. Assemblare il capanno metallico direttamente sulle fondamenta in cemento. A partire da questo punto e per tutte le fasi descritte nel presente manuale, si vedranno costantemente i contrassegni di orientamento FRONT/BACK/LEFT/RIGHT (davanti/retro/sinistra/destra). Questi indicano l'orientamento del capanno. Per una migliore visibilità durante le diverse fasi di costruzione, nel manuale il capanno viene ruotato più volte in prospettiva. Di conseguenza, può risultare difficile tenere traccia dell'orientamento del capanno. In tale evenienza, cercare di localizzare i contrassegni dell'orientamento FRONT/BACK/LEFT/RIGHT (DAVANTI/RETRO/SINISTRA/DESTRA).</p>
<p><b>(GB)</b></p>	<p>This shed must be secured onto a firm and leveled foundation, preferably an concrete foundation. The foundation must have a minimum thickness of 10 cm. Allow cement to dry for at least 48 hours! Please use an appropriate vapour barrier foil to avoid moisture in the inside of the shed. Now assemble the metal shed directly on the concrete foundation. Starting from this step and throughout this manual, you will constantly see the location marks like FRONT/BACK/LEFT/RIGHT. It tells the orientation of the shed. For better visibility, the shed will be rotated multiple times in this manual. As a result, you might find it hard to keep track of where the shed is facing. If this happens, try to find the location mark (FRONT/BACK/LEFT/RIGHT).</p>
<p><b>(DK)</b></p>	<p>Skuret skal fastgøres til et fast og plant fundament, helst et betonfundament. Fundamentet skal være mindst 10 cm tykt. Cementen skal have tørret i mindst 48 timer! Brug en passende fugtspærrefolie for at undgå fugtighed i skuret. Saml metalskuret direkte på betonfundamentet. Fra og med dette trin og gennem hele vejledningen vil du hele tiden se placeringsmærker som FRONT/BACK/LEFT/RIGHT (forside/bagside/venstre/højre). De viser, hvordan skuret vender. Skuret drejes flere gange i vejledningen for at vise tingene tydeligere. Det kan medføre, at du muligvis får svært ved at holde styr på, hvordan skuret vender. Sker dette, kan du prøve at finde placeringsmærket FRONT/BACK/LEFT/RIGHT (forside/bagside/venstre/højre).</p>

<p><b>(HU)</b></p>	<p>A tárolót szilárd és vízszintes alapozásra kell felépíteni, ennek lehetőleg betonból kell készülnie. Az alapozásnak legalább 10 cm vastagnak kell lennie. Legalább 48 óráig hagyja száradni! A tároló belsejében keletkező nedvesség ellen használjon megfelelő párasodásgátlót. A fém tárolót ezután közvetlenül a betonra építse fel.</p> <p>Ettől a lépéstől kezdve a kézikönyvben folyamatosan találkozni fog az FRONT/BACK/LEFT/RIGHT (elől/hátul/bal/jobb) helyzetjelölésekkel. Ezek a tároló irányait mutatják. A jobb láthatóság érdekében a tárolót többször elfordítva mutatjuk a kézikönyvben. Emiatt néha nehézségekbe ütközhet annak követése, hogy merre is néz a tároló. Ilyenkor mindig keresse meg a helyzetjelölést (FRONT/BACK/LEFT/RIGHT (elől/hátul/bal/jobb)).</p>
<p><b>(SE)</b></p>	<p>Det här förrådet ska fästas på en stadig och jämn grund. Helst en grund i betong. Grunden måste ha en minsta tjocklek på 10 cm. Låt betong torka i minst 48 timmar! Använd ett lämpligt ångspärrmaterial för att undvika fukt på insidan av förrådet. Montera nu metallförrådet direkt på betonggrunden.</p> <p>Från det här steget och i hela bruksanvisningen kommer du ständigt att se platsmärken såsom FRONT/BACK/LEFT/RIGHT (fram/bak/vänster/höger). Detta indikerar förrådets orientering. För bättre vy roteras förrådet flera gånger i den här bruksanvisningen. Som ett resultat kan det vara svårt att hålla reda på hur förrådet är orienterat. Försök att hitta platsmärket (FRONT/BACK/LEFT/RIGHT (fram/bak/vänster/höger)) om detta händer.</p>

- (DE) Montage des Rahmens (F) Montage du cadre de base  
 (NL) Installatie van basisframe (PL) Montaż ramy podstawy  
 (CZ) Sestavení základního rámu (SK) Zostavenie základného rámu  
 (ES) Montaje de la estructura de la base  
 (IT) Assemblaggio del telaio della base  
 (GB) Base Frame Assembly (DK) Samling af grundramme  
 (HU) Az alapkeret összeszerelése (SE) Montering av stommen

CODE	QTY
D1XXL	1
D2XXL	1
D3XXL	2
D4XXL	1
D5XXL	1
D6XXL	1
D7XXL	2
DL	4
S3	32
S6S	12
S6T	12

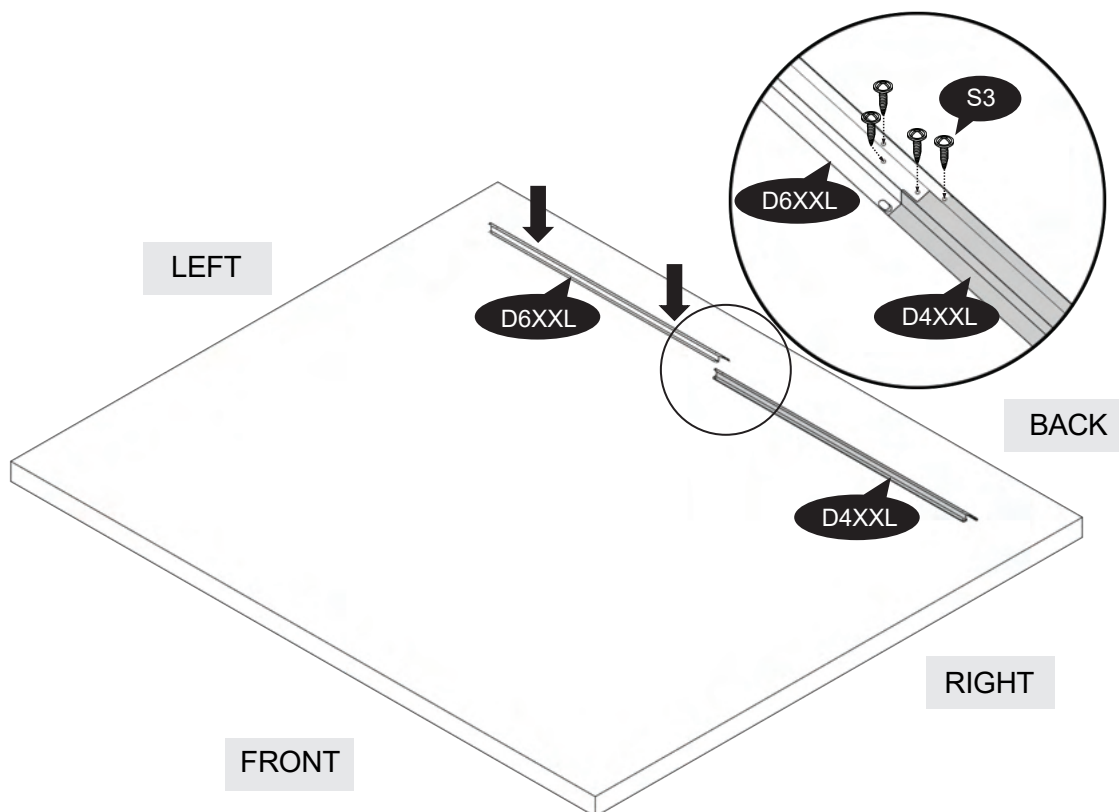

2

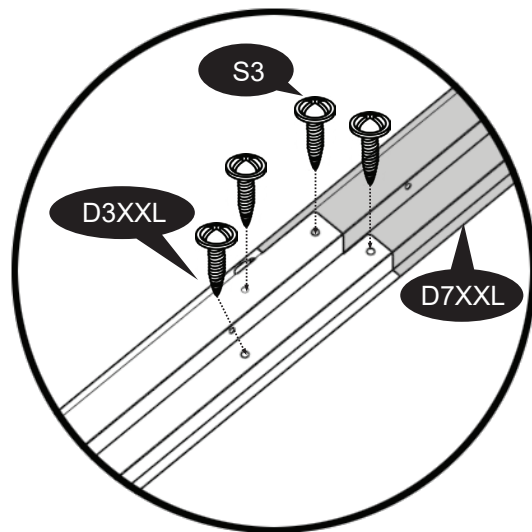
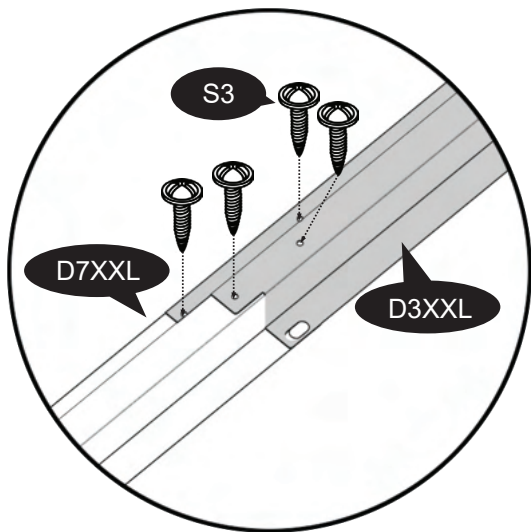
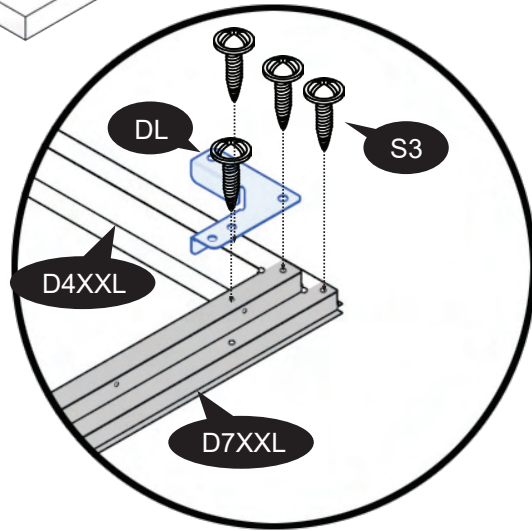
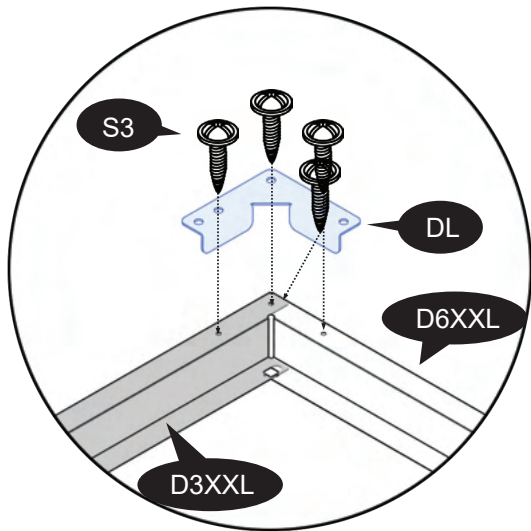
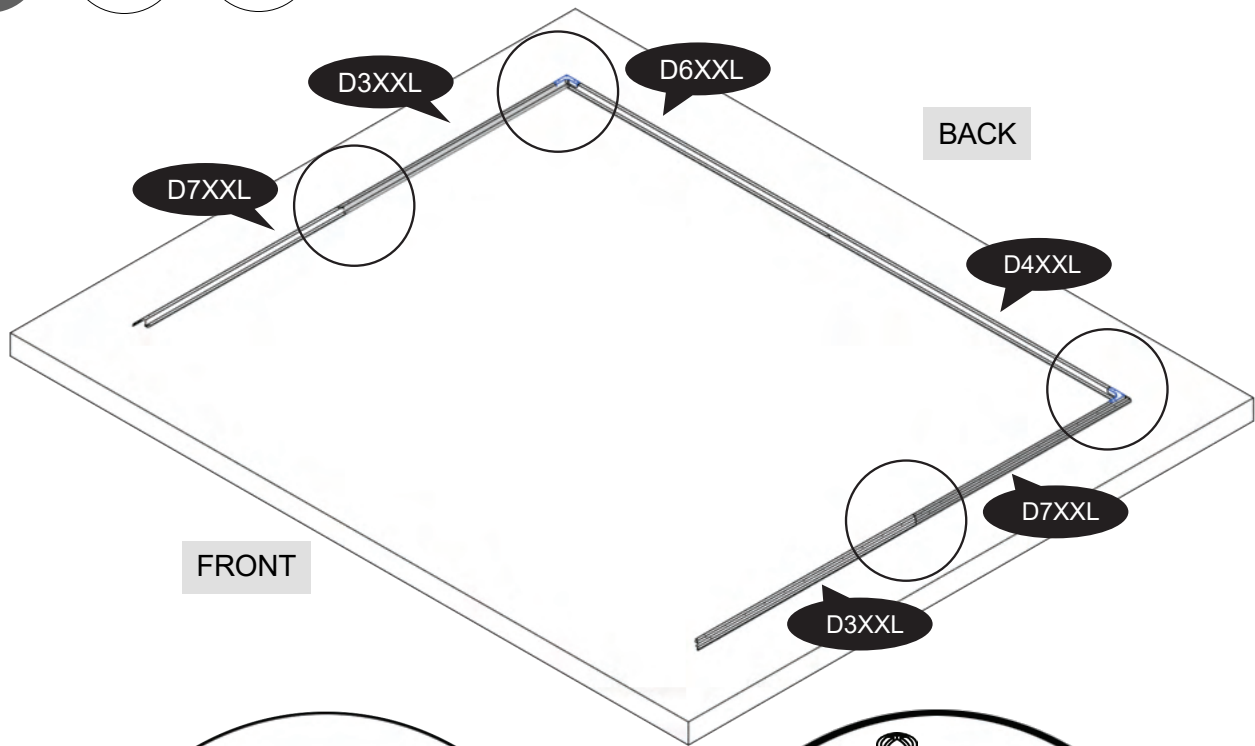



3

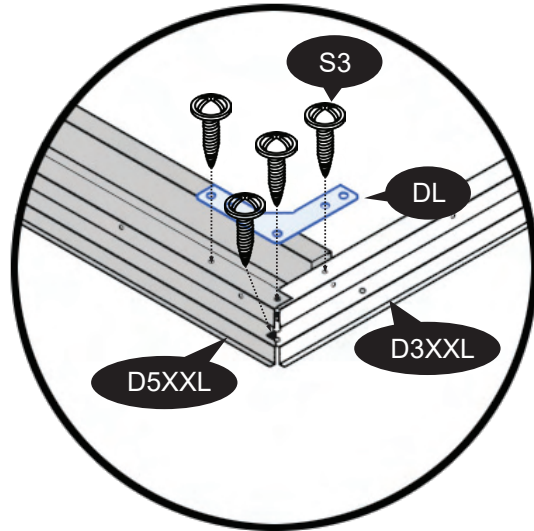
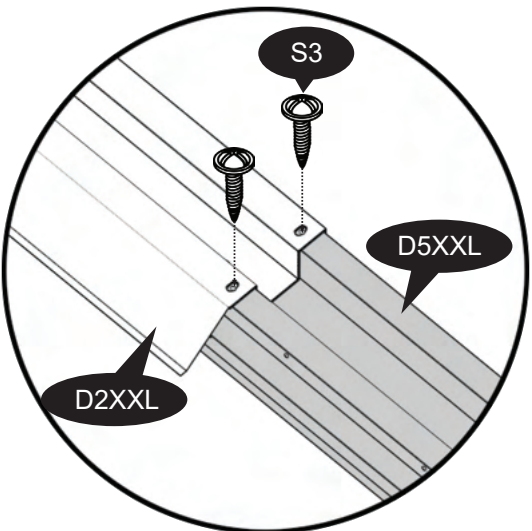
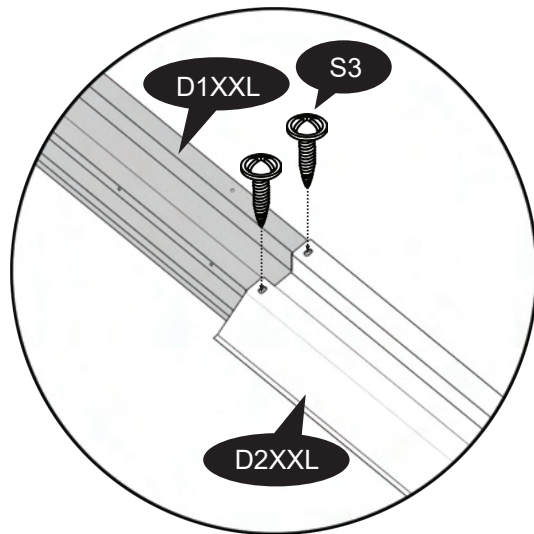
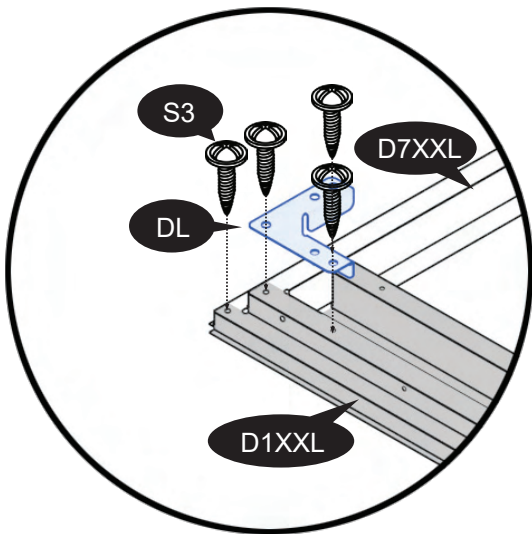
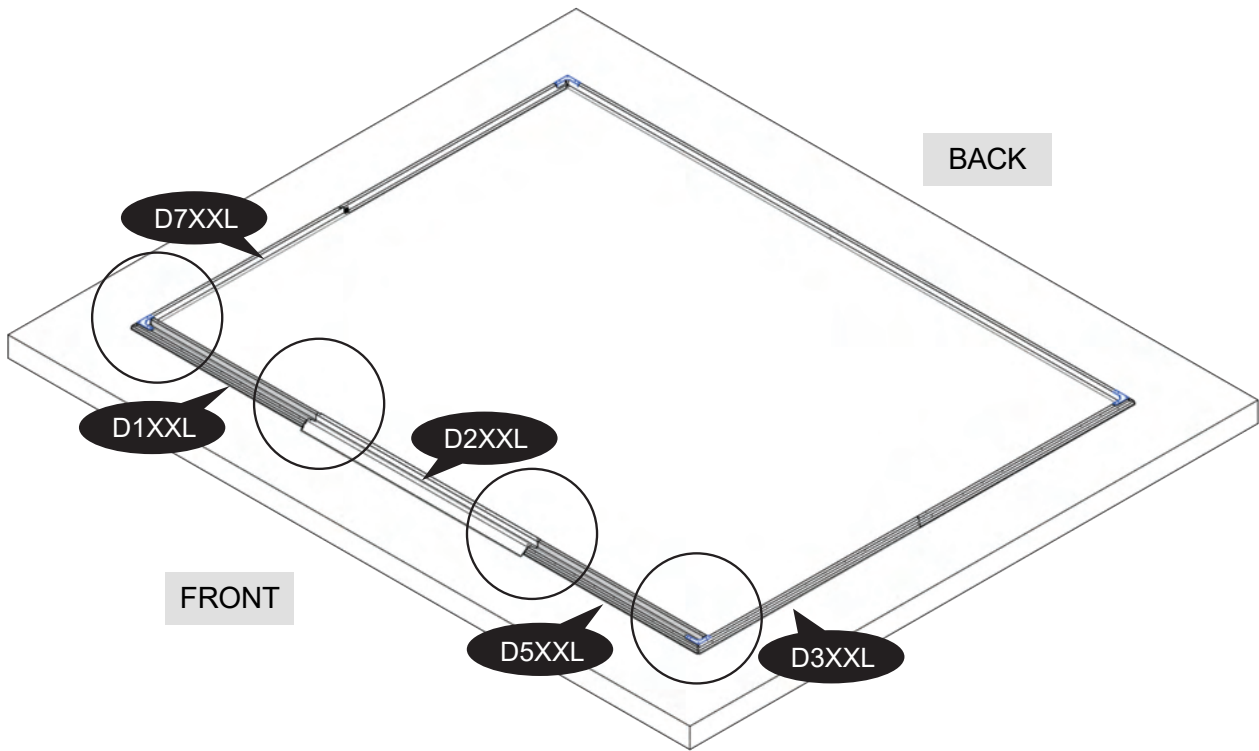

4



<p>(DE) Richten Sie den Basisrahmen auf dem Fundament aus und markieren Sie die Bohrlöcher auf dem Beton. Bohren Sie die Löcher mit einem 6mm Betonbohrer. (CH) Setzen Sie die Dübel (S6T) ein und befestigen Sie die Basis mit den Schrauben (S6S) auf dem Fundament.</p>
<p>(F) Aligned le cadre de base sur les fondations et marquez les trous à percer sur le béton. Percez les trous avec une mèche à béton de 6 mm. Insérez les chevilles (S6T) et fixez la base aux fondations avec les vis (S6S). (BE)</p>
<p>(NL) Pas het basisframe op de fundering en markeer de boorgaten op het beton. (BE) Boor de gaten met een 6mm betonboor. Steek de keilbouten (S6T) erin en bevestig de basis aan de fundering met de schroeven (S6S).</p>
<p>(PL) Ułożyć ramę podstawy wzdłuż płyty i zaznaczyć miejsca, w których należy wywiercić otwory w betonie. Wywiercić otwory za pomocą wiertła do betonu 6 mm. Umieścić w nich kołki (S6T) i przykręcić podstawę do fundamentu za pomocą wkrętów (S6S).</p>
<p>(CZ) Vyrovnajte základní rám na základ a vyznačte otvory do betonu. Otvory vyvrtejte 6mm vrtákem do betonu. Vložte hmoždinky (S6T) a připevněte základnu k základu pomocí šroubů (S6S).</p>
<p>(SK) Zarovnajte základný rám na základ a označte vrtané otvory na betóne. Vyvrtajte otvory 6 mm vrtákom do betónu. Vložte úchytky (S6T) a pripevnite základňu k základu pomocou skrutiek (S6S).</p>
<p>(ES) Alinee la estructura sobre los cimientos y marque dónde perforará el cemento. Taladre los orificios con una broca para cemento de 6 mm. Inserte los tacos (S6T) y fije la base a los cimientos con los tornillos (S6S).</p>
<p>(IT) Allineare il telaio della base sulle fondamenta e segnare i fori sul cemento. (CH) Praticare i fori con una punta per calcestruzzo da 6 mm. Inserire i tasselli (S6T) e fissare la base alle fondamenta con le viti (S6S).</p>
<p>(GB) Align the base frame on the foundation and mark the drill holes on the concrete. Drill the holes with a 6mm concrete drill bit. Insert the rawlplugs (S6T) and secure the base to the foundation with the screws (S6S).</p>
<p>(DK) Flugt grundrammen med fundamentet, og markér borehullerne på betonen. Bor hullerne med en betonborebit på 6 mm. Sæt rawlpluggene (S6T) i, og fastgør rammen til fundamentet med skruerne (S6S).</p>
<p>(HU) Az alapkeretet illessze az alapozásra és a betonon jelölje meg a csavarfuratok helyét. A 6 mm-es betonfúróval fúrja ki a csavarfuratokat. Illessze beléjük a tipliket (S6T) és a csavarokkal (S6S) rögzítse a keretet az alapozásra.</p>
<p>(SE) Rikta in stommen på grunden och markera borrhålen på betongen. Borra hålen med en 6 mm betongborr. Sätt i rawlpluggarna (S6T) och fäst stommen i grunden med skruvarna (S6S).</p>



- Ⓔ Bohrlöcher müssen übereinander liegen!
- Ⓕ Placez les trous à percer les uns au-dessus des autres.
- Ⓝ Plaats boorgaten bovenop elkaar.
- Ⓟ Dopasować otwory w listwach i ułożyć je na sobie.
- Ⓒ Umístěte otvory nad sebe.
- Ⓚ Umiestnite vyvrtané otvory na seba.
- Ⓔ Superponga los orificios para el taladro.
- Ⓕ Posizionare i fori uno sopra l'altro.
- Ⓔ PLACE DRILL HOLES ON TOP OF EACH OTHER.
- Ⓕ Placér borehuller oven på hinanden.
- Ⓒ A furatoknak egymás fölött kell lenniük.
- Ⓔ Placera borrhål ovanpå varandra.

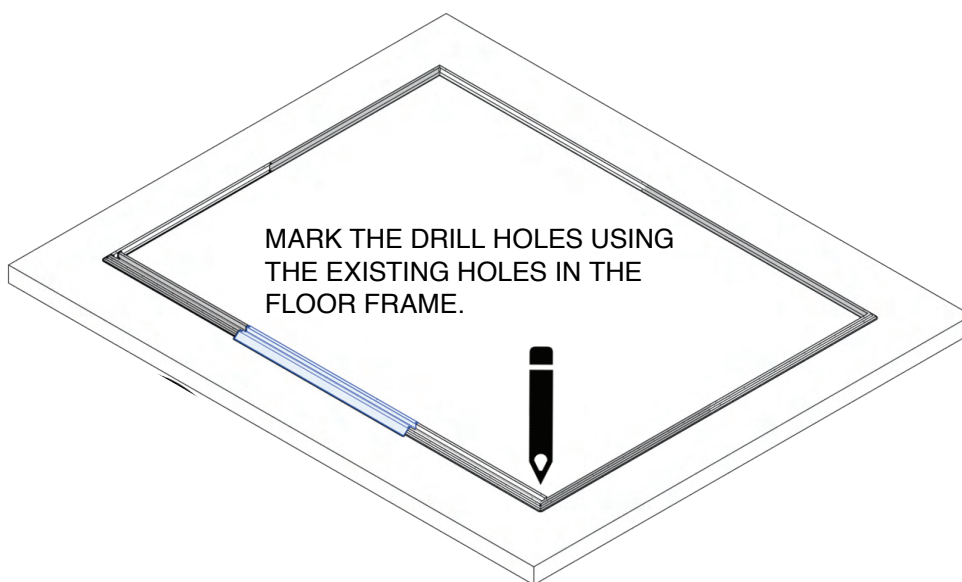

- Ⓔ Anzeichnen der Bohrlöcher unter Zuhilfenahme des Bodenrahmens.
- Ⓕ À l'aide des poinçons déjà prévus sur la structure de base, identifiez les trous de forage sur le béton.
- Ⓝ Markeer de boorgaten op het beton met behulp van de ponsen die al in het vloerframe zijn aangebracht.
- Ⓟ Zaznaczyć miejsca do wywiercenia otworów w betonie, korzystając z otworów dostępnych w ramie podstawy.
- Ⓒ Vyznačte do betonu otvory pomocí vrtáků, které jsou již součástí podlahového rámu.
- Ⓚ Na betone označte otvory na vrtanie pomocou dierovača, ktorý sa nachádza v podlahovom ráme.
- Ⓔ Marque los orificios de taladro en el cemento empleando los granetes incluidos en la estructura del suelo.
- Ⓕ Segnare i fori sul calcestruzzo utilizzando i punzoni già presenti nel telaio del pavimento.
- Ⓔ MARK THE DRILL HOLES ON THE CONCRETE USING THE PUNCHES ALREADY PROVIDED ON THE FLOOR FRAME.
- Ⓕ Markér borehullerne i betonen ved hjælp af hullerne i gulvrammen.
- Ⓒ Az alapkereten át pontozóval jelölje át a betonra a csavarfuratok helyét.
- Ⓔ Markera borrhålen på betongen med hjälp av stansarna som kommer med på golvstommen.

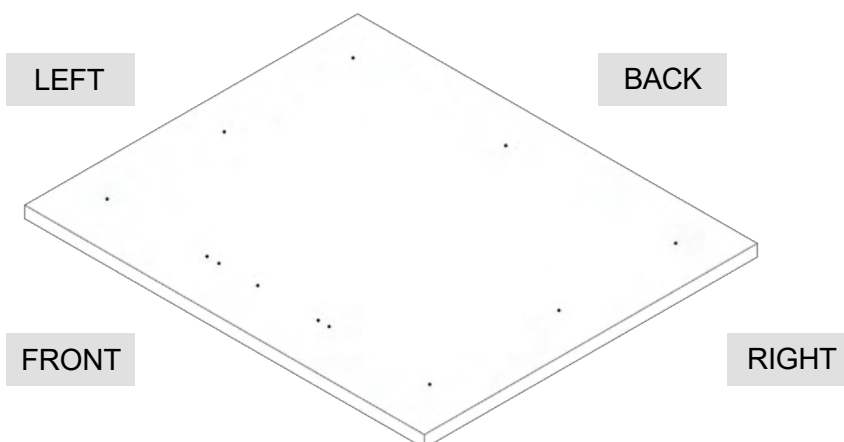

5

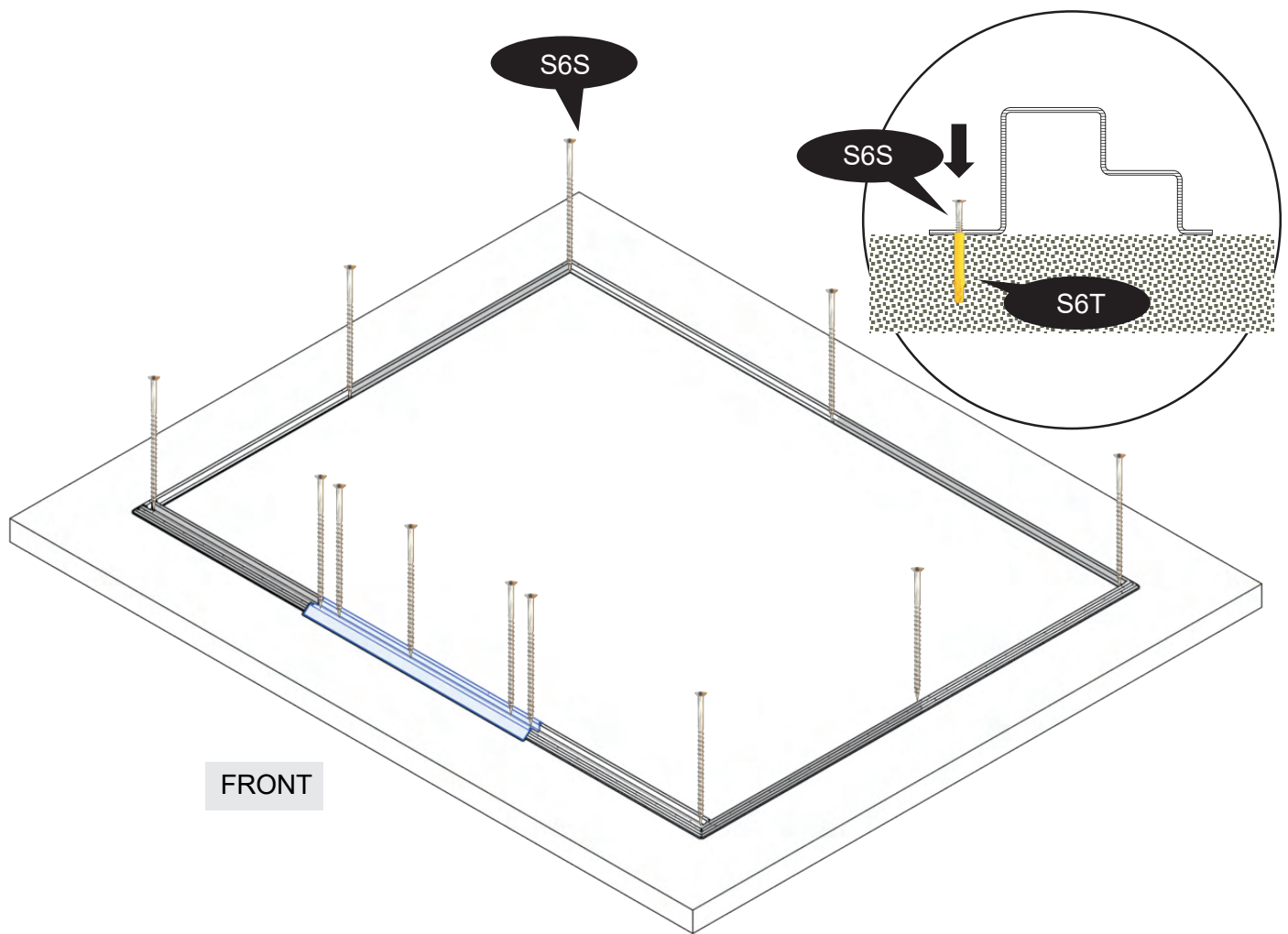
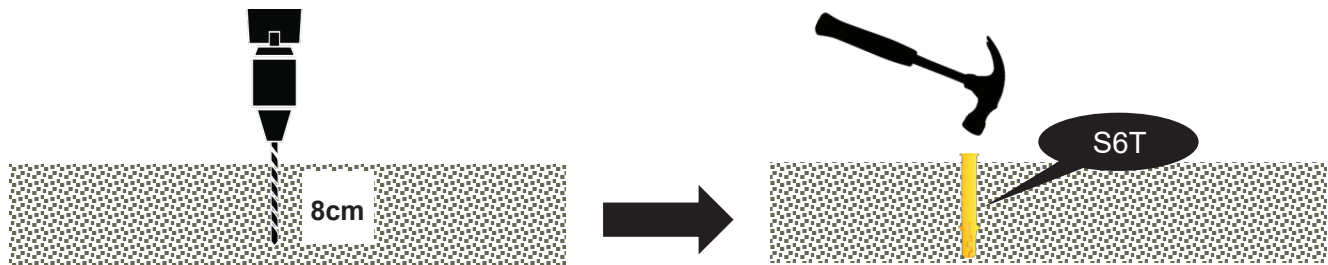

- (DE) Seiten- und Rückwand (F) Parois latérales et arrière  
 (NL) Zij- en achterwand (PL) Ściana boczna i tylna  
 (CZ) Boční a zadní stěna (SK) Bočná a zadná stena  
 (ES) Pared lateral y trasera (IT) Parete laterale e posteriore  
 (GB) Side and Back Wall (DK) Side- og bagvæg  
 (HU) Oldalfalak és hátfal (SE) Sido- och bakvägg

CODE	QTY
Q1SXXL	15
Q2SXXL	2
Q3SXXL	4
B1XXL	1
B2XXL	1
B3	2
B4	2
S1	20
S2	20
S3	160
S4	174

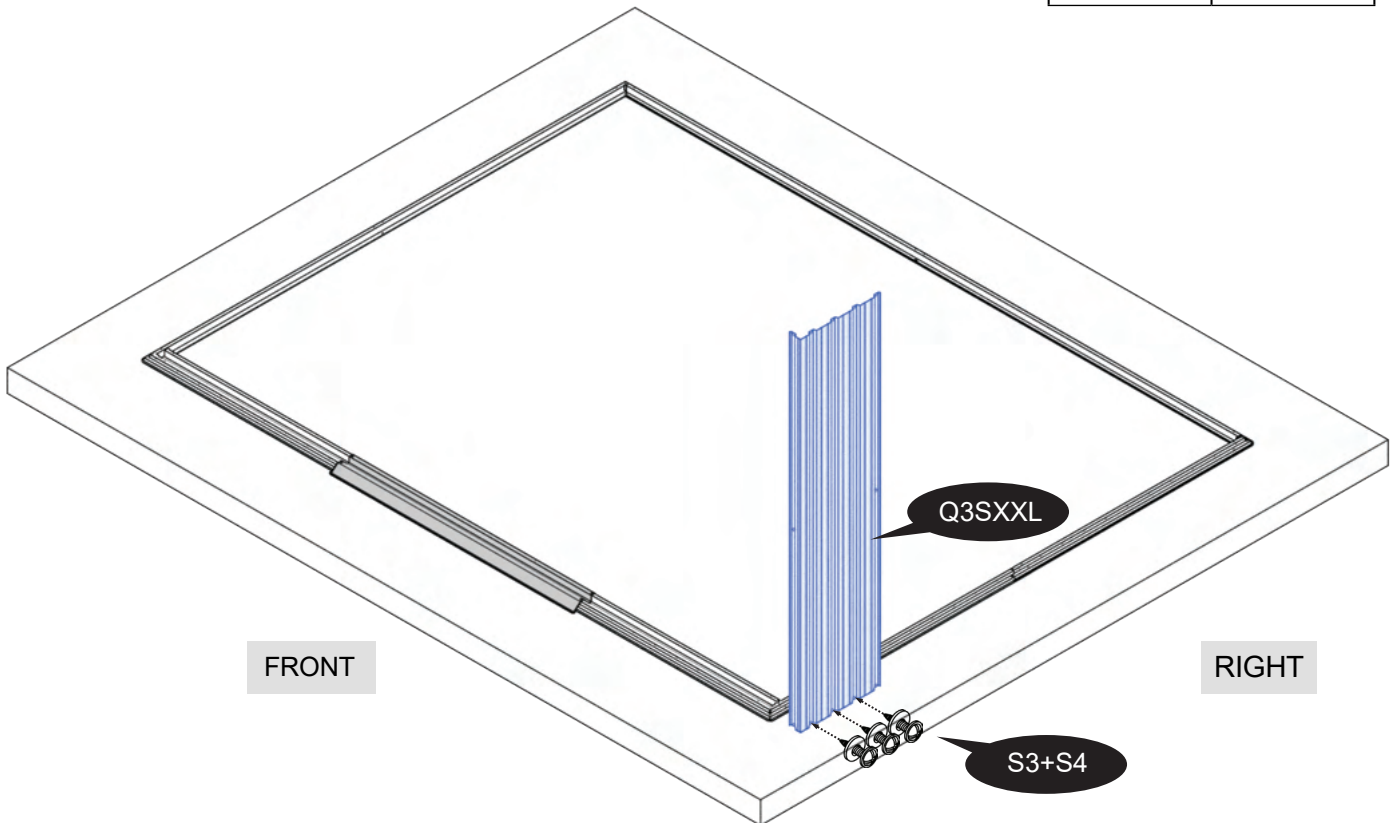

(NL) (BE)	<p>Verwenden Sie immer Feingewindeschrauben S1 zusammen mit Sechskant Muttern S2.</p> <p>Verwenden Sie die Kunststoffunterlegscheibe S4 mit den Schrauben S1 oder Schrauben S3 oben auf den Paneelen. Es gibt einige Schritte, bei denen die Unterlegscheiben S4 nicht verwendet werden.</p> <p>Wandpaneele haben kein vorab zugewiesenes oberes oder unteres Ende, was bedeutet, dass jedes Ende als Unter- oder Oberseite verwendet werden kann.</p>
(PL)	<p>Utilisez toujours des vis à filetage fin S1 avec des écrous hexagonaux S2.</p> <p>Utilisez une rondelle en plastique S4 avec les vis S1 ou les vis S3 sur le dessus des panneaux. Les rondelles S4 ne sont pas utilisées à certaines étapes.</p> <p>Les panneaux muraux n'ont pas d'extrémité supérieure ou inférieure préaffectée, ce qui signifie que chaque extrémité peut être utilisée comme extrémité inférieure ou supérieure.</p>

<p>Ⓒ</p>	<p>Gebruik altijd bouten met een fijne draad S1 met zeskantmoeren S2. Gebruik plastic ring S4 met schroeven S1 of schroeven S3 bovenop panelen. Er zijn enkele stappen waarbij ringen S4 niet worden gebruikt. De wandpanelen hebben geen vast toegewezen boven- of onderkant, wat betekent dat beide kanten als onder- of bovenkant kunnen worden gebruikt.</p>
<p>Ⓒ</p>	<p>Zawsze stosować śruby z drobnym gwintem S1 i nakrętki sześciokątne S2. Stosować plastikowe podkładki S4 do śrub S1 lub śrub S3 umieszczanych na wierzchu paneli. W niektórych krokach podkładki S4 nie są używane. Panele ściienne nie posiadają określonych krawędzi górnych i dolnych, czyli można je ustawić dowolnie.</p>
<p>Ⓒ</p>	<p>Šrouby s jemným závitem S1 vždy používejte s šestihrannými maticemi S2. Se šrouby S1 nebo šrouby S3 na horní části panelů používejte plastovou podložku S4. Existují jisté kroky, kde nejsou podložky S4 používány. Panely stěn nemají předem určenou horní a spodní stranu. To znamená, že lze jako horní nebo spodní použít kteroukoliv stranu.</p>
<p>Ⓒ Ⓒ</p>	<p>Vždy používajte skrutky s jemným závitom S1 so šesťhrannými maticami S2. Použite plastovú podložku S4 so skrutkami S1 alebo skrutkami S3 na vrchu panelov. Existuje niekoľko krokov, kde sa podložky S4 nepoužívajú. Stenové panely nemajú vopred priradený horný alebo spodný koniec, čo znamená, že ktorýkoľvek koniec môže byť použitý ako spodný alebo vrchný.</p>
<p>Ⓒ</p>	<p>Utilice siempre tornillos de rosca fina S1 con tuercas hexagonales S2. Use arandelas plásticas S4 con tornillos S1 o S3 en la parte superior de los paneles. En algunos pasos no se utilizan arandelas S4. Los paneles murales no tienen asignada la parte superior ni inferior, es decir, cualquiera de ellas puede situarse como parte inferior o superior.</p>
<p>Ⓒ</p>	<p>Utilizzare sempre le viti a filettatura fine S1 con i dadi esagonali S2. Utilizzare le rondelle in plastica S4 con le viti S1 o le viti S3 sulla parte superiore dei pannelli. In alcuni passaggi le rondelle S4 non vengono utilizzate. I pannelli da parete non hanno un'estremità superiore o inferiore preassegnata, quindi entrambe le estremità possono essere utilizzate come lato inferiore o superiore.</p>
<p>Ⓒ</p>	<p>Always use fine thread screws S1 with hexagon nuts S2. Use plastic washer S4 with screws S1 or screws S3 on top of panels. There are some steps where washers S4 are not used. Wall panels have no pre-assigned top or bottom end, meaning either end can be use as a bottom or top.</p>
<p>Ⓒ</p>	<p>Brug altid skruerne S1 med fingevind med sekskantmøtrikker S2. Brug plastikspændskiver S4 med skruerne S1 eller skruerne S3 på paneler. Der er nogle trin, hvor spændskiverne S4 ikke bruges. Der er ikke på forhånd afmærket en bund eller top på vægpanelerne, hvilket betyder, at enderne kan vende enten op eller ned.</p>
<p>Ⓒ</p>	<p>Mindig a finom menetű S1 csavarokat használja az S2 hatlapú anyákkal. A panelek tetején az S4 műanyag alátéteteket használja az S1 vagy S3 csavarokkal. Egyes lépésekben az S4 alátéteteket nem kell használni. A falpaneleknek nincs kijelölt aljuk és tetejük, ezért bármilyen irányban felszerelhetők.</p>
<p>Ⓒ</p>	<p>Använd alltid fingängade skruvar S1 med sexkantsmuttrar S2. Använd plastbricka S4 med skruvar S1 eller skruvar S3 ovanpå panelerna. Det finns vissa steg där brickor S4 inte används. Väggpanelerna har ingen förtilldelad övre eller nedre sida. Detta innebär att båda ändar kan användas som en över- eller undersida.</p>

7

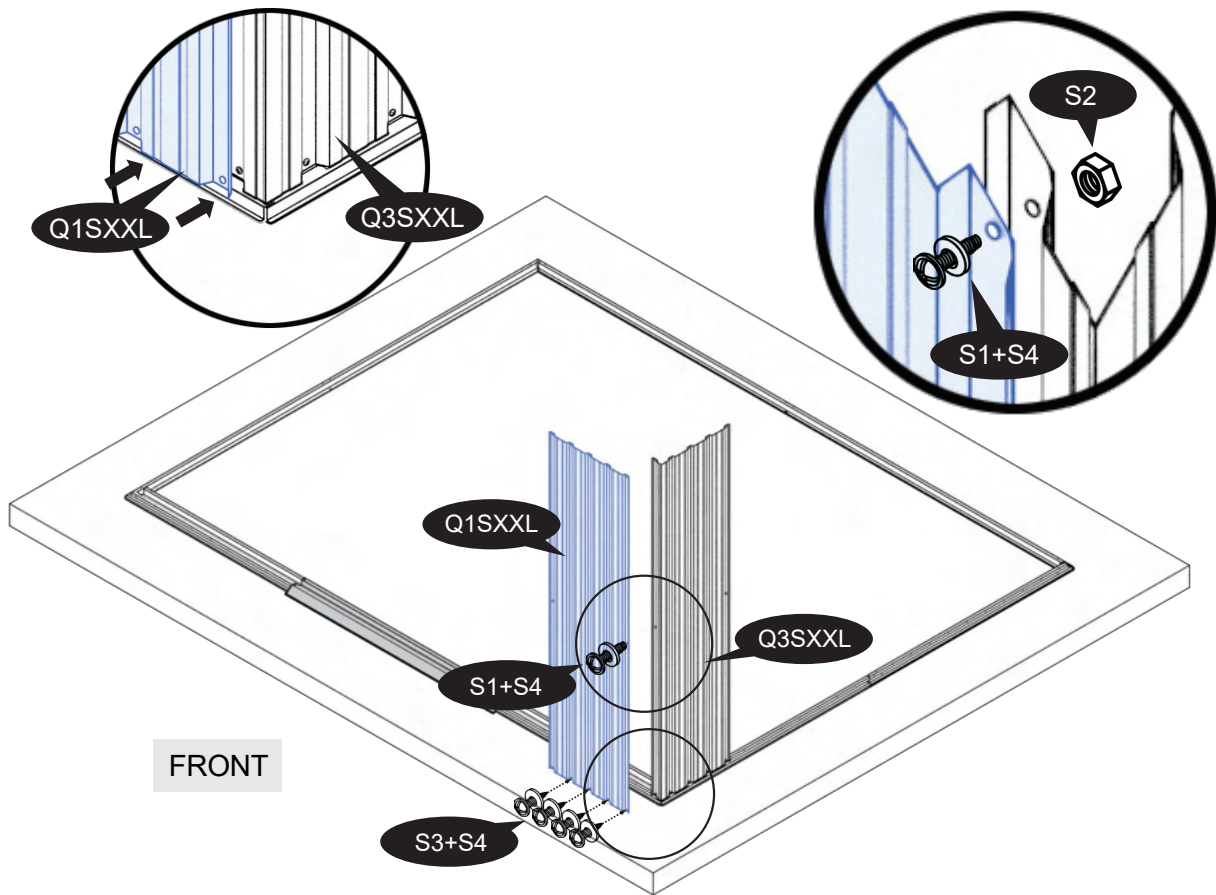

8

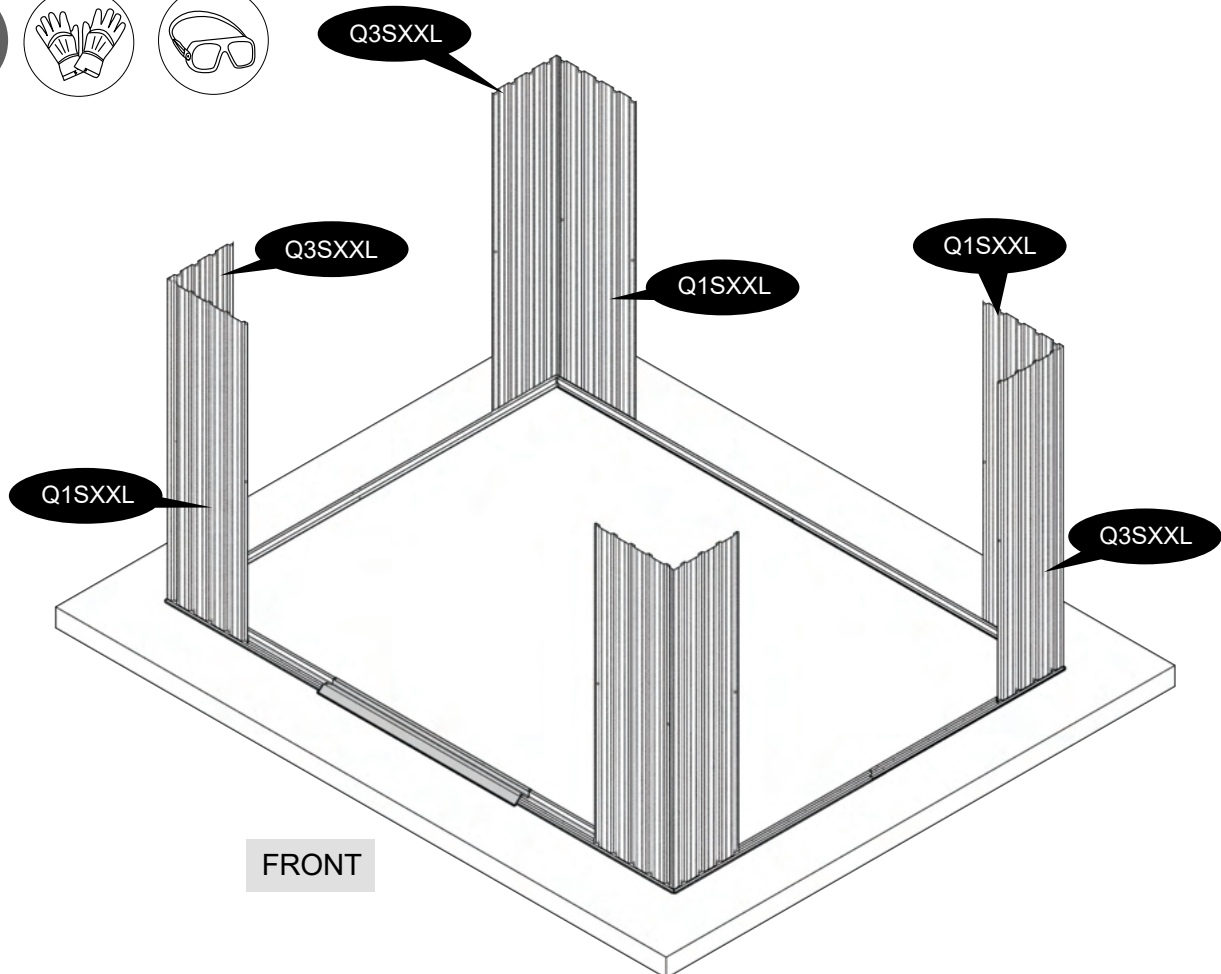

9

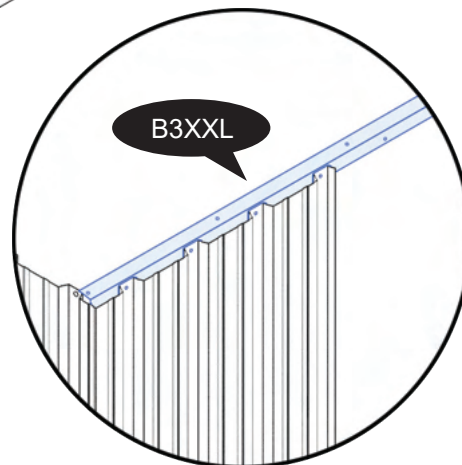
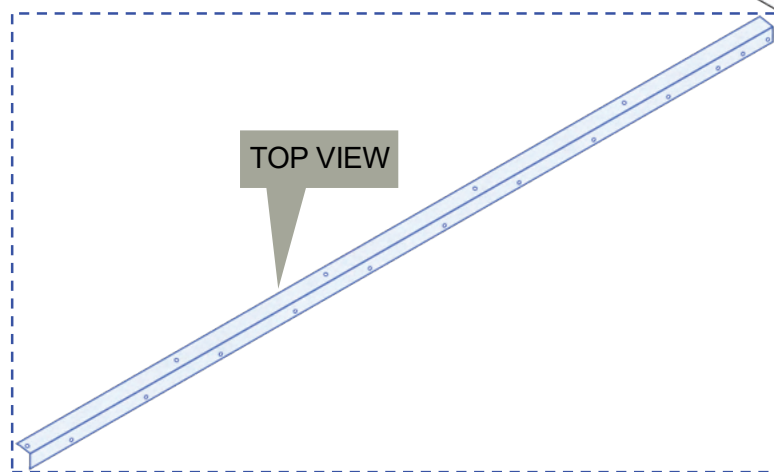
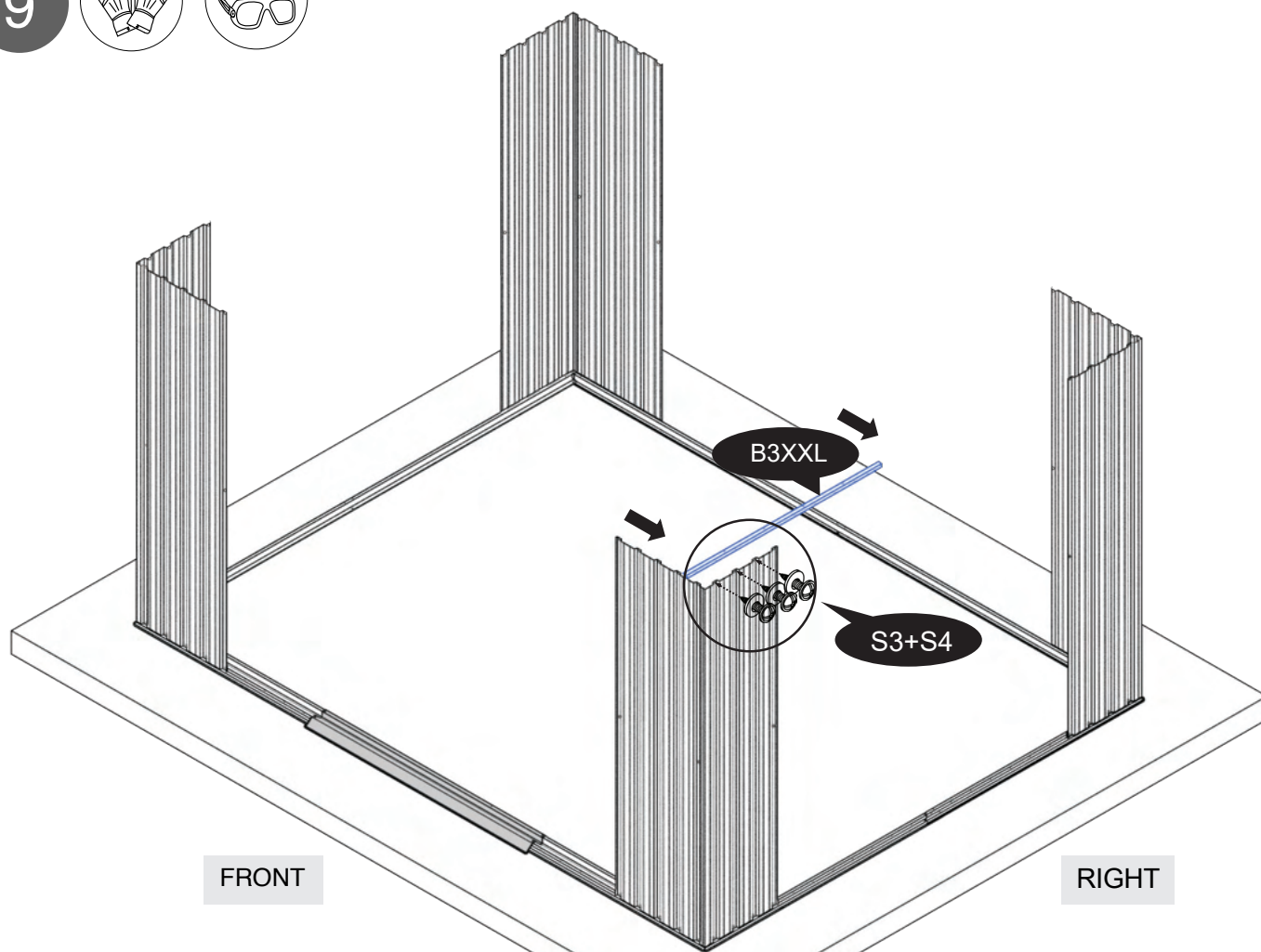

- DE B3XXL Oberkante
- F B3XXL sommet
- NL B3XXL bovenkant
- PL B3XXL góra
- CZ B3XXL horní
- SK B3XXL horní

- ES B3XXL arriba
- IT B3XXL parte superiore
- GB B3XXL TOP
- DK B3XXL top
- HU B3XXL felül
- SE B3XXL överdel



10

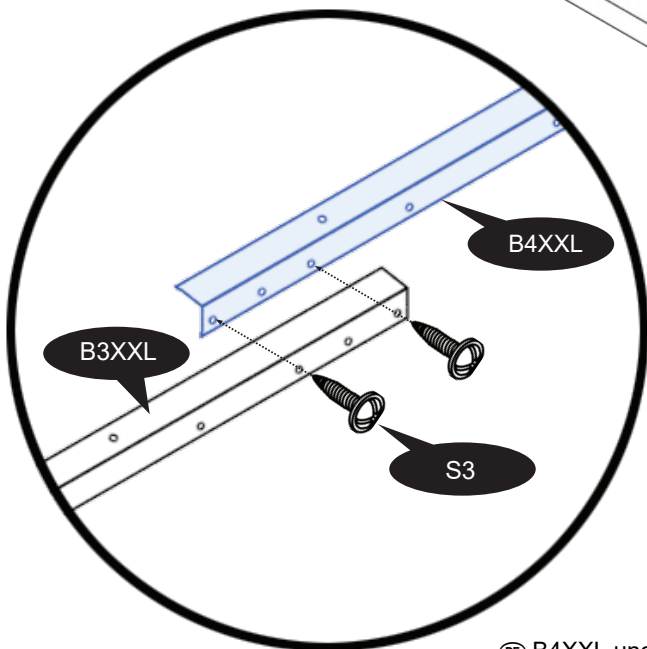
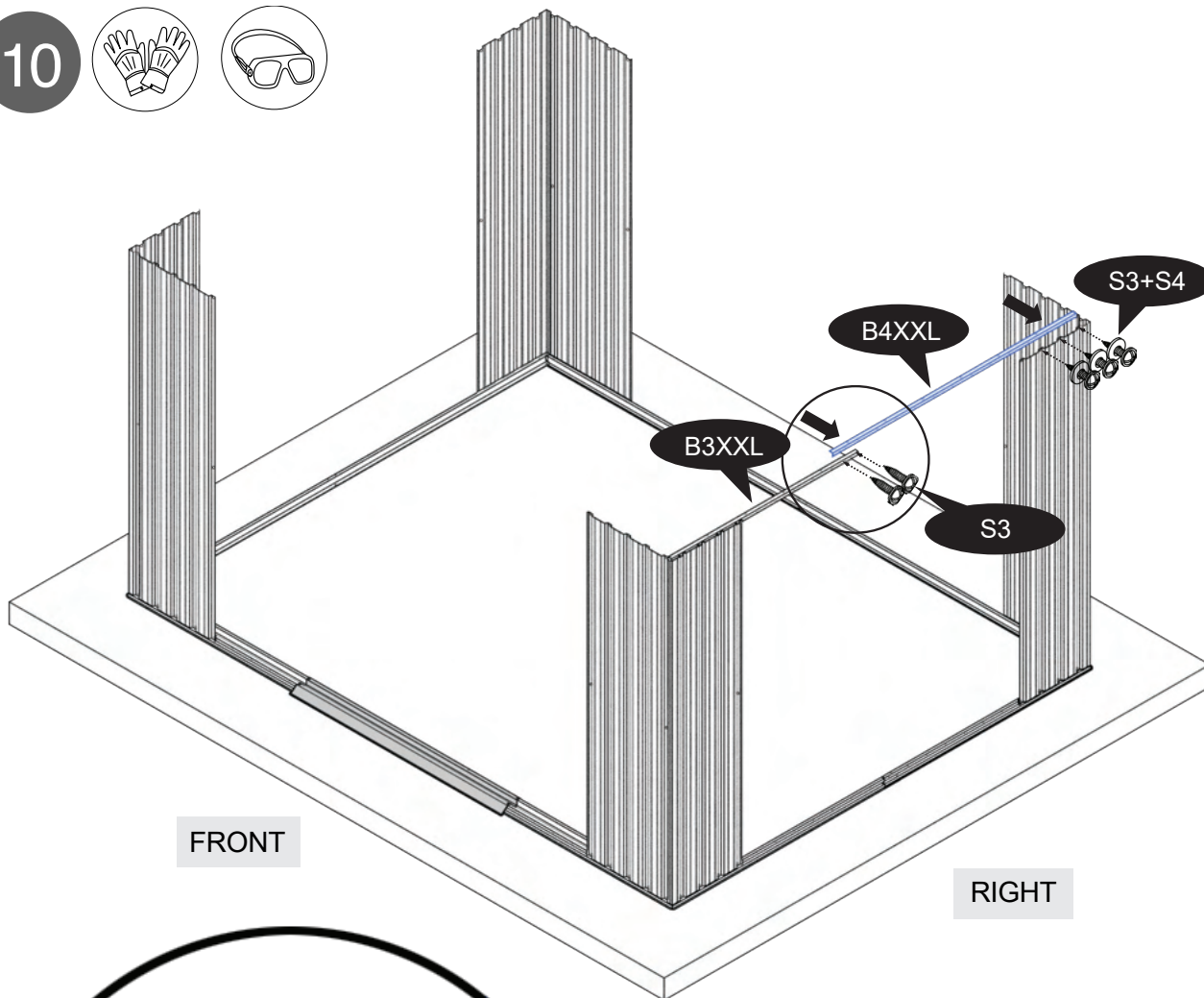
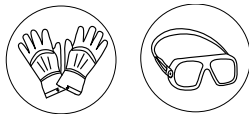

- DE B4XXL und B3XXL werden nur mit zwei Schrauben S3 verbunden!
- F B4XXL est relié à B3XXL en utilisant seulement deux vis S3 !
- NL B4XXL wordt aangesloten op B3XXL met slechts twee schroeven S3!
- PL B4XXL połączone z B3XXL za pomocą zaledwie dwóch śrub S3!
- CZ DÍL B4XXL je k B3XXL připojen pouze pomocí dvou šroubů S3!
- SK B4XXL je pripojené k B3XXL iba pomocou dvoch skrutiek S3!
- ES B4XXL se conecta a B3XXL con solo dos tornillos S3.
- IT B4XXL è collegato a B3XXL utilizzando solo due viti S3!
- GB B4XXL is connected to B3XXL using only two screws S3!
- OK B4XXL forbindes med B3XXL med kun to skruer S3!
- HU A B4XXL és a B3XXL elemet csak két S3 csavar köti össze!
- SE B4XXL ansluts till B3XXL med endast två skruvar S3!

11

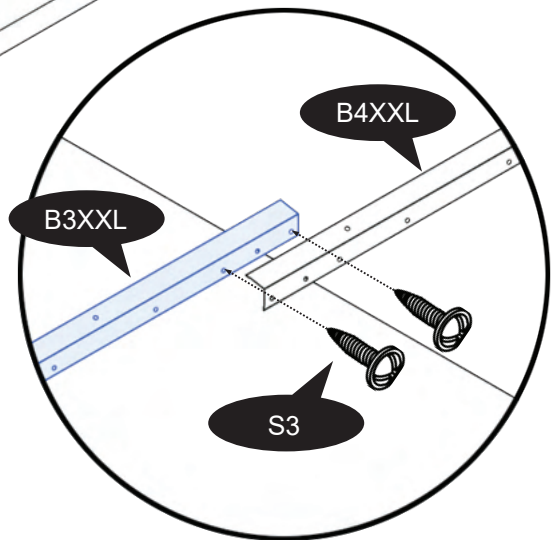
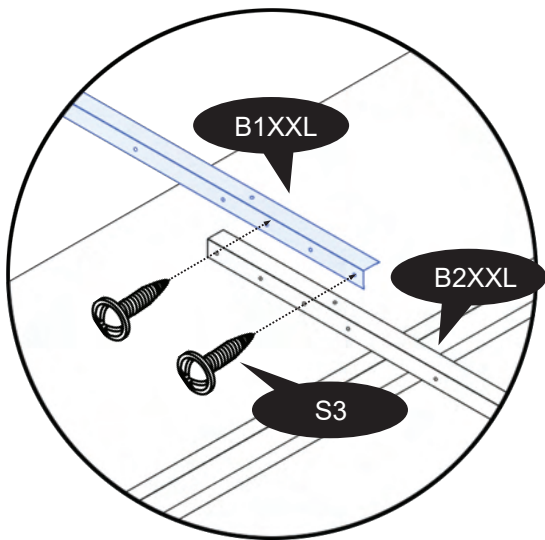
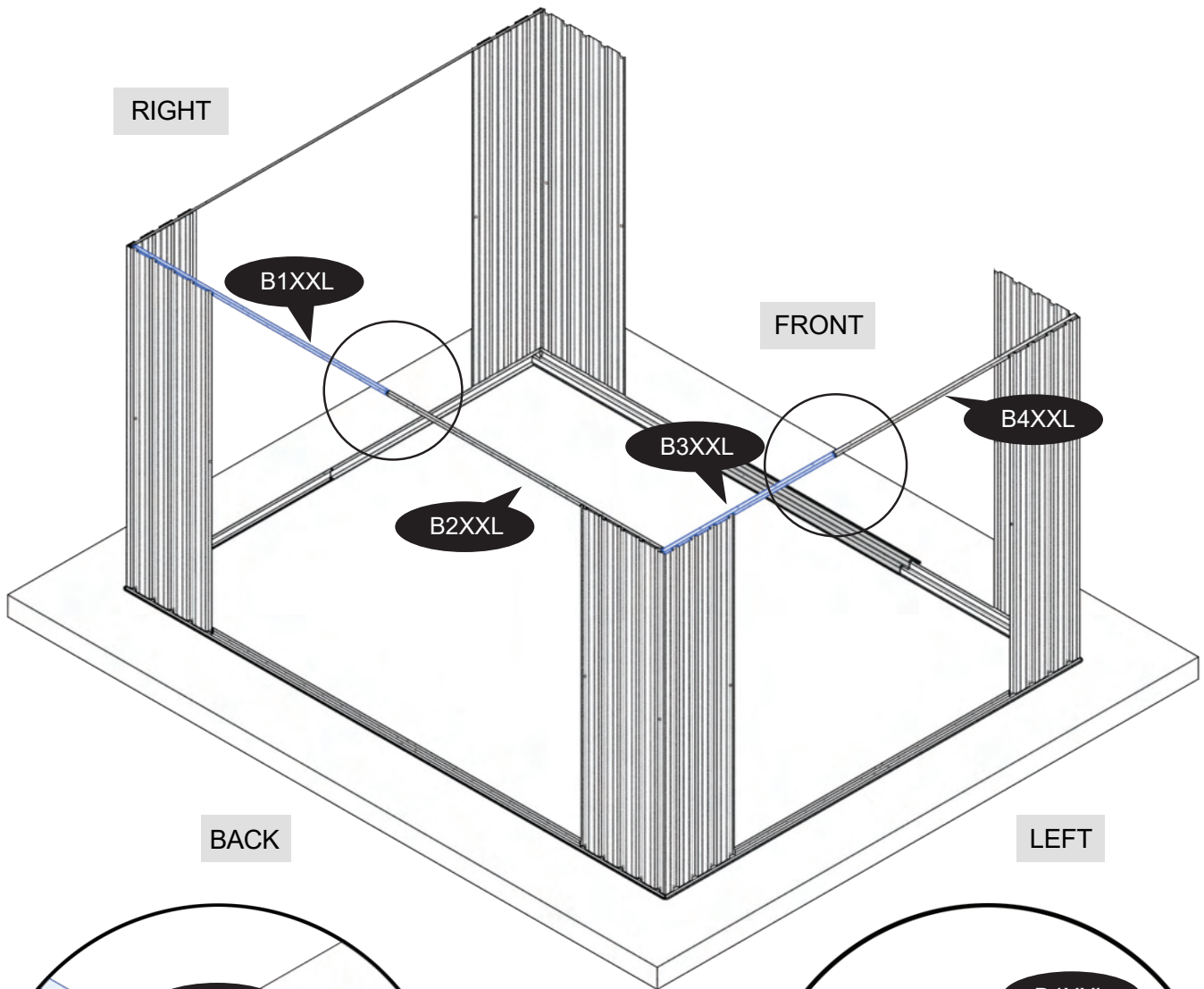

12

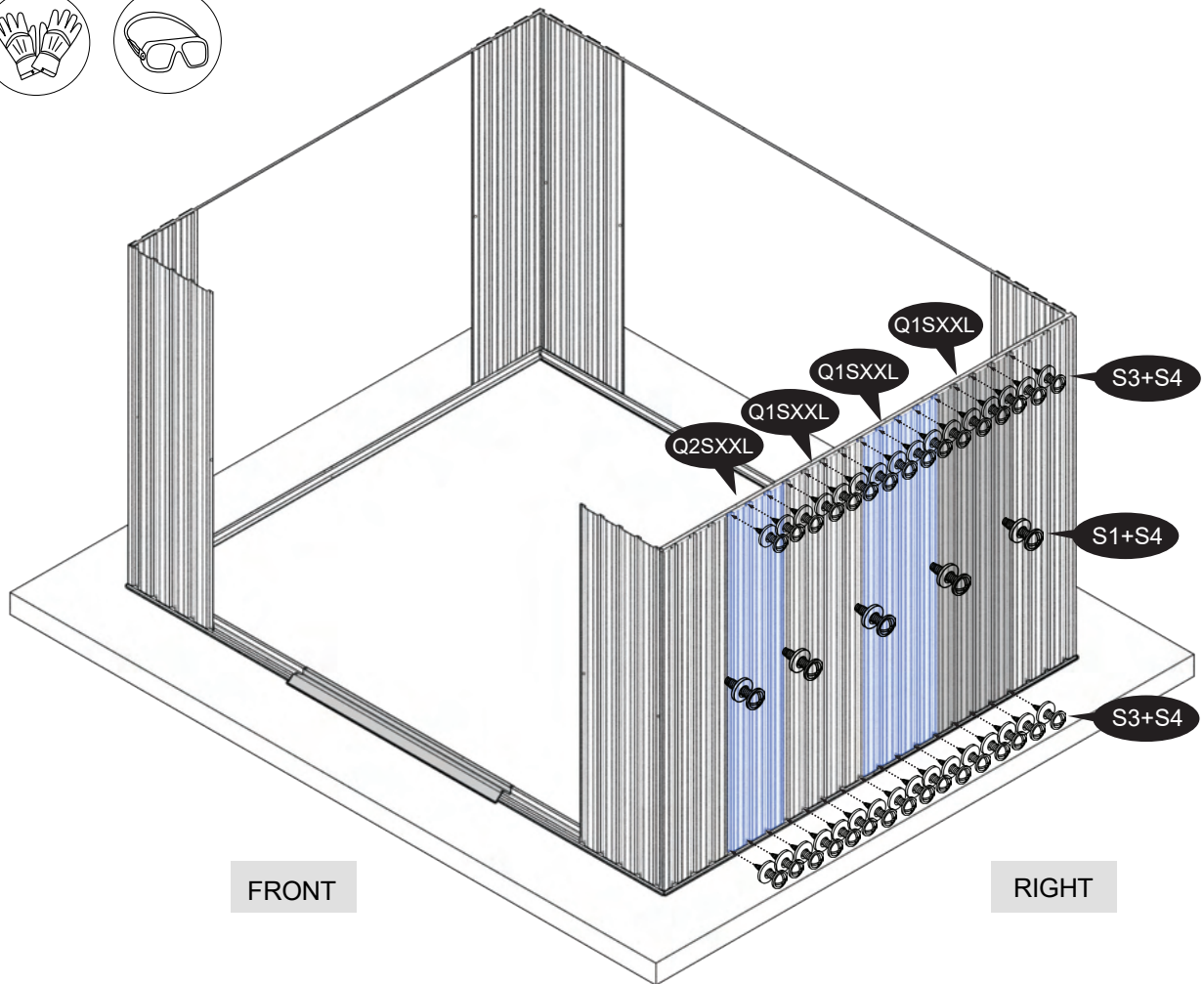

13

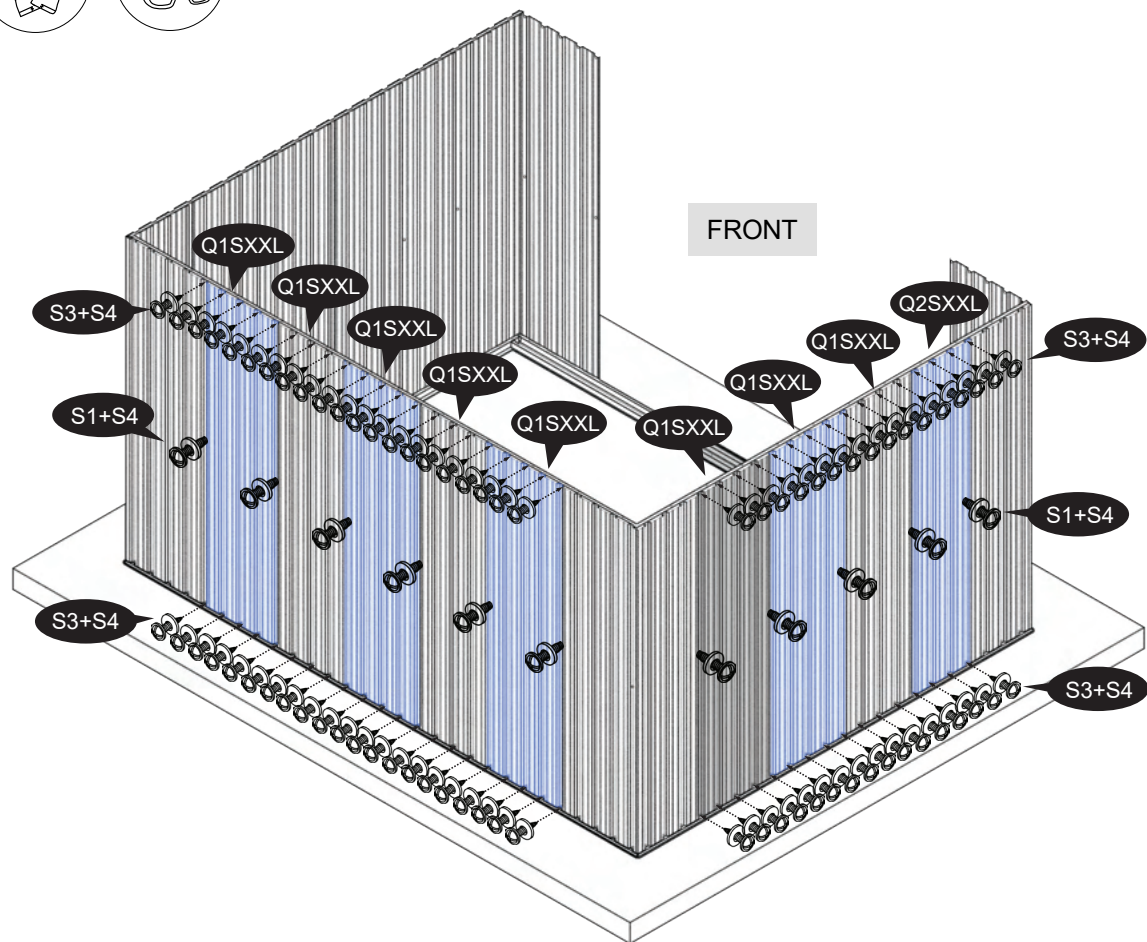

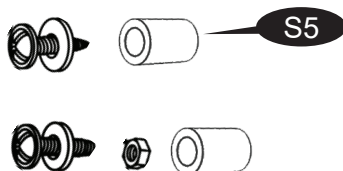

<p>DE CH</p>	<p>Um Verletzungen zu vermeiden, betreten Sie nach der Montage der Rück- und Seitenwände das Metallgerätehaus und decken Sie innen alle Schraubenspitzen mit der Plastikschrutzkappe S5 ab!</p>
<p>F CH</p>	<p>Pour éviter toute blessure, après avoir assemblé les parois arrière et latérales, entrez dans l'abri et couvrez toutes les extrémités des vis avec des bouchons en plastique S5.</p>
<p>NL BE</p>	<p>Nadat u de achter- en zijwanden hebt gemonteerd, dient u de schuur te betreden en alle schroefpunten af te dekken met plastic dop S5 om letsel te voorkomen..</p>
<p>PL</p>	<p>Aby uniknąć obrażeń ciała, po zmontowaniu ścian bocznych i ściany tylnej należy wejść do szopy i zakryć wierzchołki wszystkich widocznych wkrętów plastikowymi osłonkami S5.</p>
<p>CZ</p>	<p>Abyste předešli zranění, vstupte po montáži zadní a bočních stěn do domku a zakryjte všechny hroty šroubů plastovou krytkou S5.</p>
<p>SK</p>	<p>Aby ste predišli zraneniam, po zmontovaní zadnej a bočnej steny vstúpte do budy a zakryte všetky hroty skrutiek plastovým uzáverom S5.</p>
<p>ES</p>	<p>Para evitar lesiones, después de montar las paredes laterales y trasera, entre en la caseta y cubra las puntas de los tornillos con las cubiertas de plástico S5.</p>
<p>IT CH</p>	<p>Per evitare lesioni, dopo aver montato le pareti posteriore e laterali, entrare nel capanno e coprire tutte le punte delle viti con il cappuccio in plastica S5.</p>
<p>GB</p>	<p>To avoid injuries, after you assembled the back and side walls, enter the shed and cover all screw tips with plastic cap S5.</p>
<p>DK</p>	<p>Gå ind i skuret, når du har samlet bag- og sidevæggene, og tildæk alle skruespidser med plastikhætter S5 for at undgå personskade.</p>
<p>HU</p>	<p>A sérülések elkerülése érdekében a hátfal és az oldalfalak felállítása után a tároló belsejében minden csavarfejre fedjen le S5 műanyagsapkával.</p>
<p>SE</p>	<p>Gå in i förrådet och täck alla skruvspetsar med plastlock S5, efter att du monterat bak- och sidoväggarna, för att undvika skador.</p>

- (DE) Montage Gleitschiene für Tür (F) Montage du rail de la porte  
 (NL) Deurrailmontage (PL) Montaż szyny drzwi (CZ) Sestava lišty dveří  
 (SK) Montáž lišty dverí (ES) Montaje del carril de la puerta  
 (IT) Assemblaggio della guida di scorrimento della porta  
 (GB) Assembly door rail (DK) Dørskinne (HU) Az ajtósin felszerelése  
 (SE) Montera dörrskenan

CODE	QTY
Q1SXXL	2
LLXXL	1
LRXXL	1
RSXXL	1
BOLXXL	1
BORXXL	1
S1	4
S2	4
S3	34
S4	26
DBTSXXL	2
CST	4

14

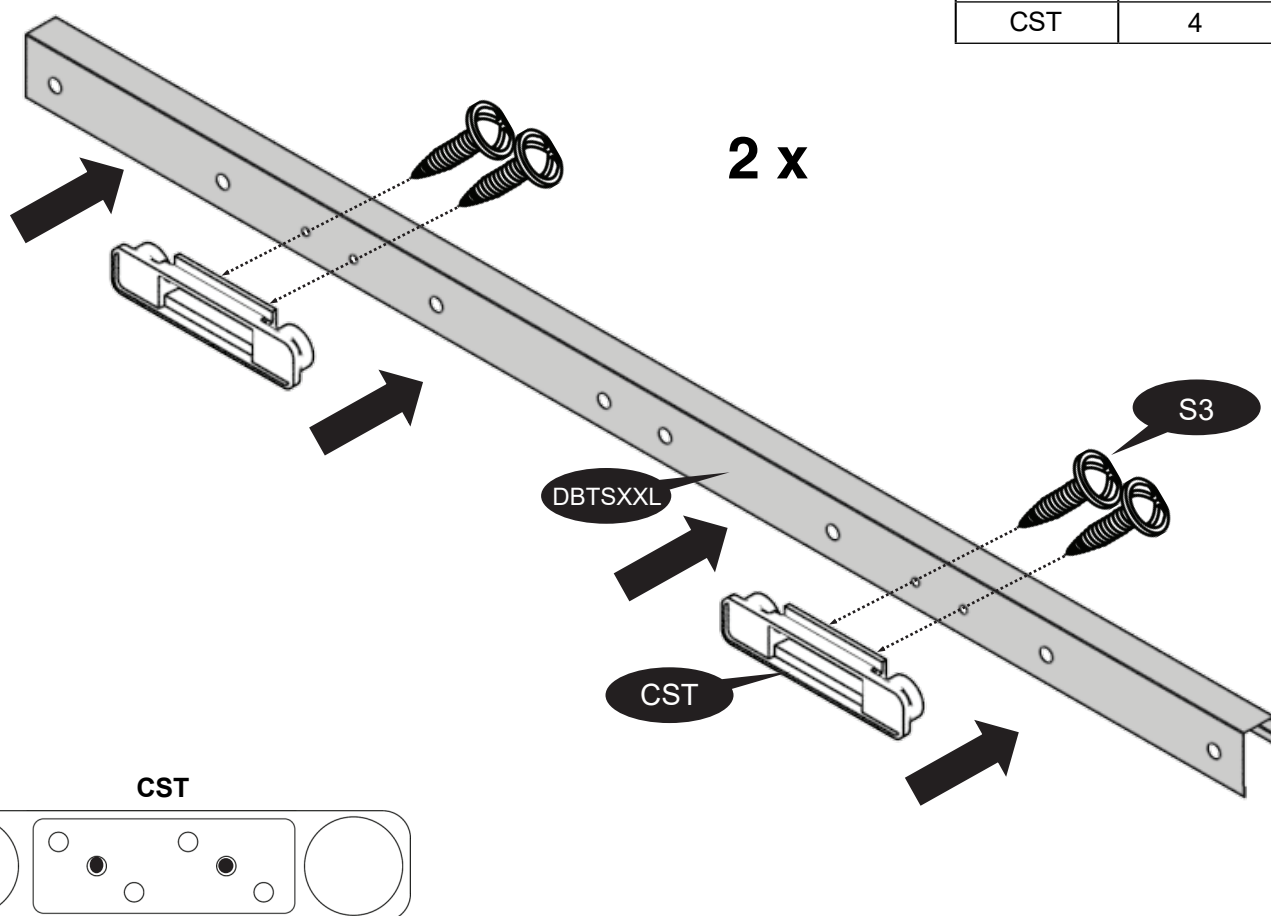
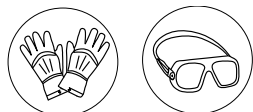

- (DE) Teil CST: Nur die beiden mittleren Löcher zur Befestigung verwenden.  
 (F) Pièce CST : Utilisez uniquement les deux trous du milieu pour la fixation.  
 (NL) Onderdeel CST: Gebruik voor de bevestiging alleen de twee middelste gaten.  
 (PL) Element CST: przymocować, korzystając tylko z dwóch środkowych otworów.  
 (CZ) Díl CST: K upevnění používejte pouze dva prostřední otvory.  
 (SK) Diel CST: Na upevnenie použite len dva stredné otvory.  
 (ES) Pieza CST: Utilice únicamente los dos orificios centrales para el ajuste.  
 (IT) Elemento CST: utilizzare solo i due fori centrali per il fissaggio.  
 (GB) Part CST: Use only the two middle holes for fixing.  
 (DK) Del CST: Brug kun de to midterste huller til fastgørelsen.  
 (HU) CST elem: A rögzítéshez csak a két középső furatot használja.  
 (SE) Del CST: Använd endast de två mittersta hålen för fixering.

15

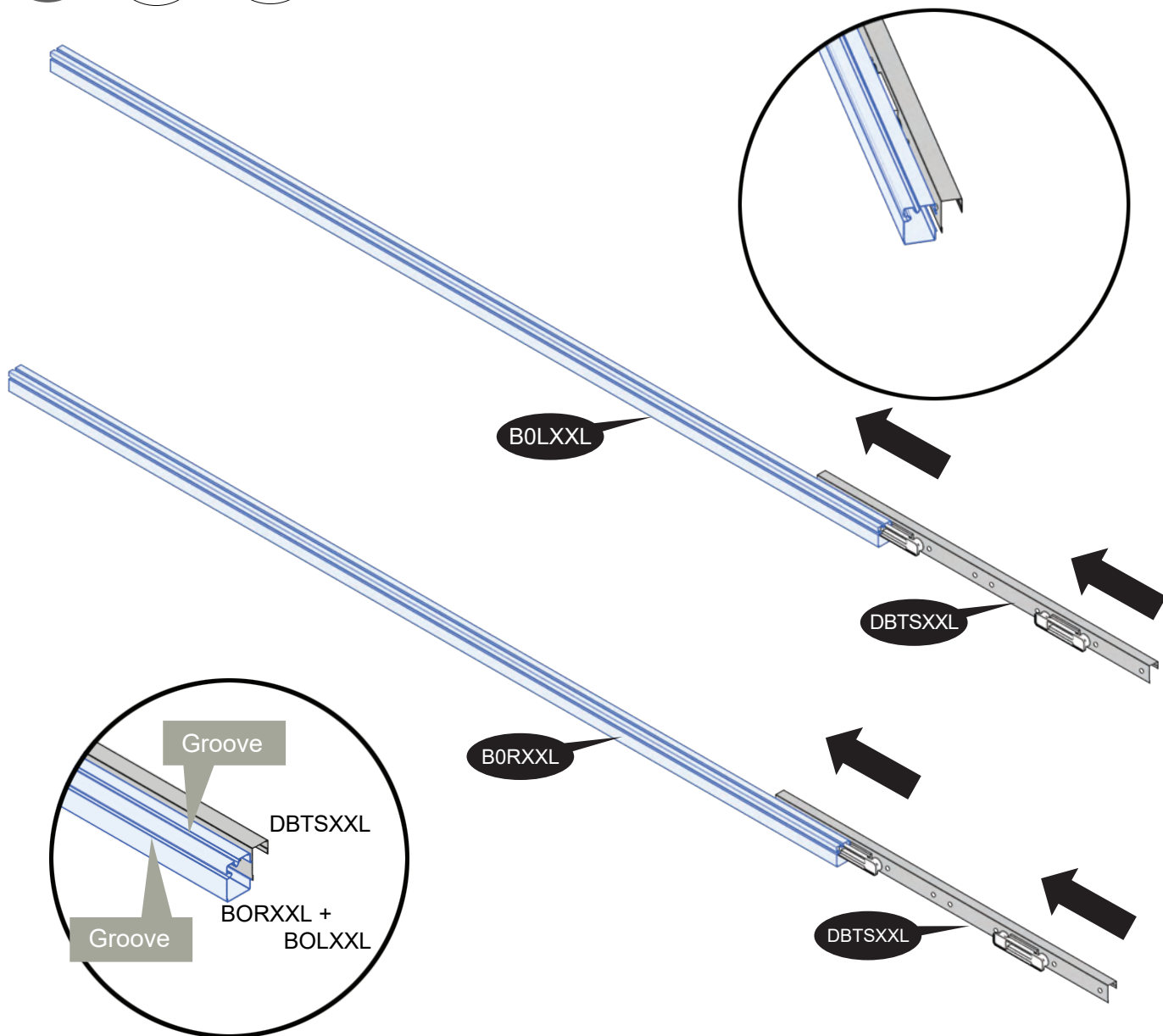

- Ⓓ DE Teil BORXXL und BOLXXL: Beachten Sie die Position der beiden NUTEN, bevor Sie Teil DBTSXXL einschieben.
- Ⓕ F Pièces BORXXL et BOLXXL : Notez la position des rainures avant d'insérer la pièce DBTSXXL.
- Ⓝ NL Onderdeel BORXXL en BOLXXL: Let op de positie van de GROEVEN voordat u er onderdeel DBTSXXL insteekt.
- Ⓟ PL Element BORXXL i BOLXXL: zwrócić uwagę na położenie ROWKÓW przed umieszczeniem elementu DBTSXXL.
- Ⓒ CZ Díl BORXXL a BOLXXL: Před vložením dílu DBTSXXL si všimněte polohy DRÁŽEK.
- Ⓢ SK Diel BORXXL a BOLXXL: Pred vložením dielu DBTSXXL si poznačte polohu DRÁŽOK.
- Ⓔ ES Piezas BORXXL y BOLXXL: Tenga en cuenta la posición de las RANURAS antes de insertar la pieza DBTSXXL.
- Ⓡ IT Elemento BORXXL e BOLXXL: prendere nota della posizione DELLE SCANALATURE prima di inserire l'elemento DBTSXXL.
- Ⓠ GB Part BOR and BOL: Note the position of the GROOVES before inserting part DBT.
- Ⓡ DK Del BORXXL og BOLXXL: Bemærk placeringen af rillerne, før du sætter del DBTSXXL i.
- Ⓡ HU BORXXL és BOLXXL elem: A DBTSXXL elem beillesztése előtt jelölje meg a SÍNEK pozícióját.
- Ⓡ SE Del BORXXL och BOLXXL: Observera placeringen av SPÅREN innan du sätter in del DBTSXXL.

16

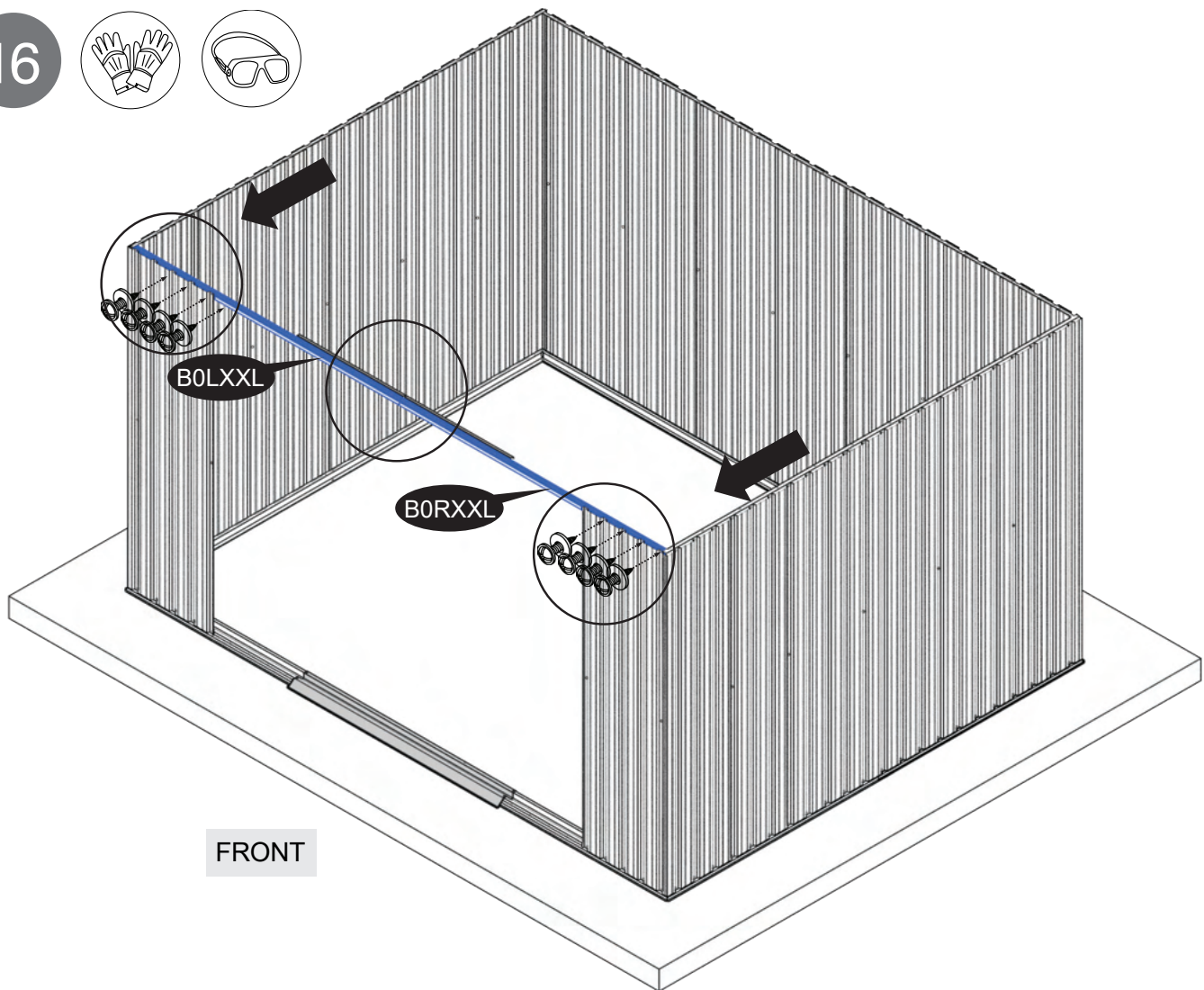
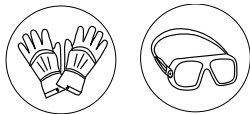

FRONT

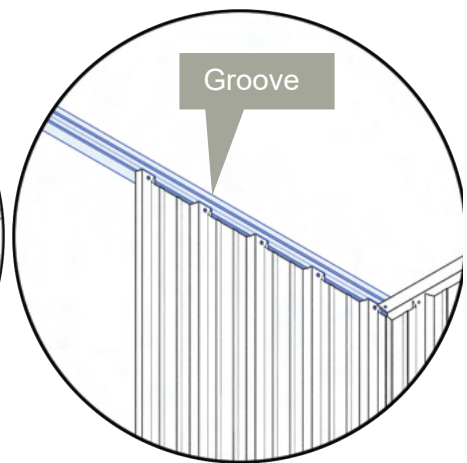
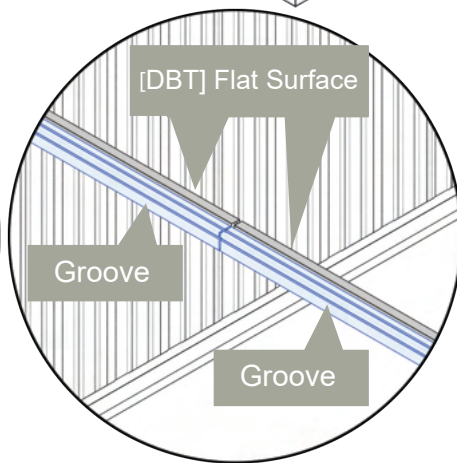
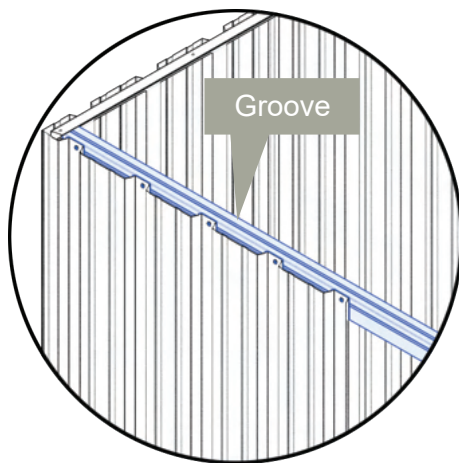

**BOR + BOL**

- ☉ Nut
- ☉ rainure
- ☉ groef
- ☉ rowek
- ☉ drážka
- ☉ drážka
- ☉ Ranura
- ☉ scanalatura
- ☉ GROVE
- ☉ rille
- ☉ sín
- ☉ spår

**DBT**

- ☉ Glatte oberfläche
- ☉ surface plate
- ☉ vlak oppervlak
- ☉ płaska powierzchnia
- ☉ plochý povrch
- ☉ rovný povrch
- ☉ Superficie plana
- ☉ superficie piana
- ☉ FLAT SURFACE
- ☉ flad overflade
- ☉ sík felület
- ☉ plan yta

17

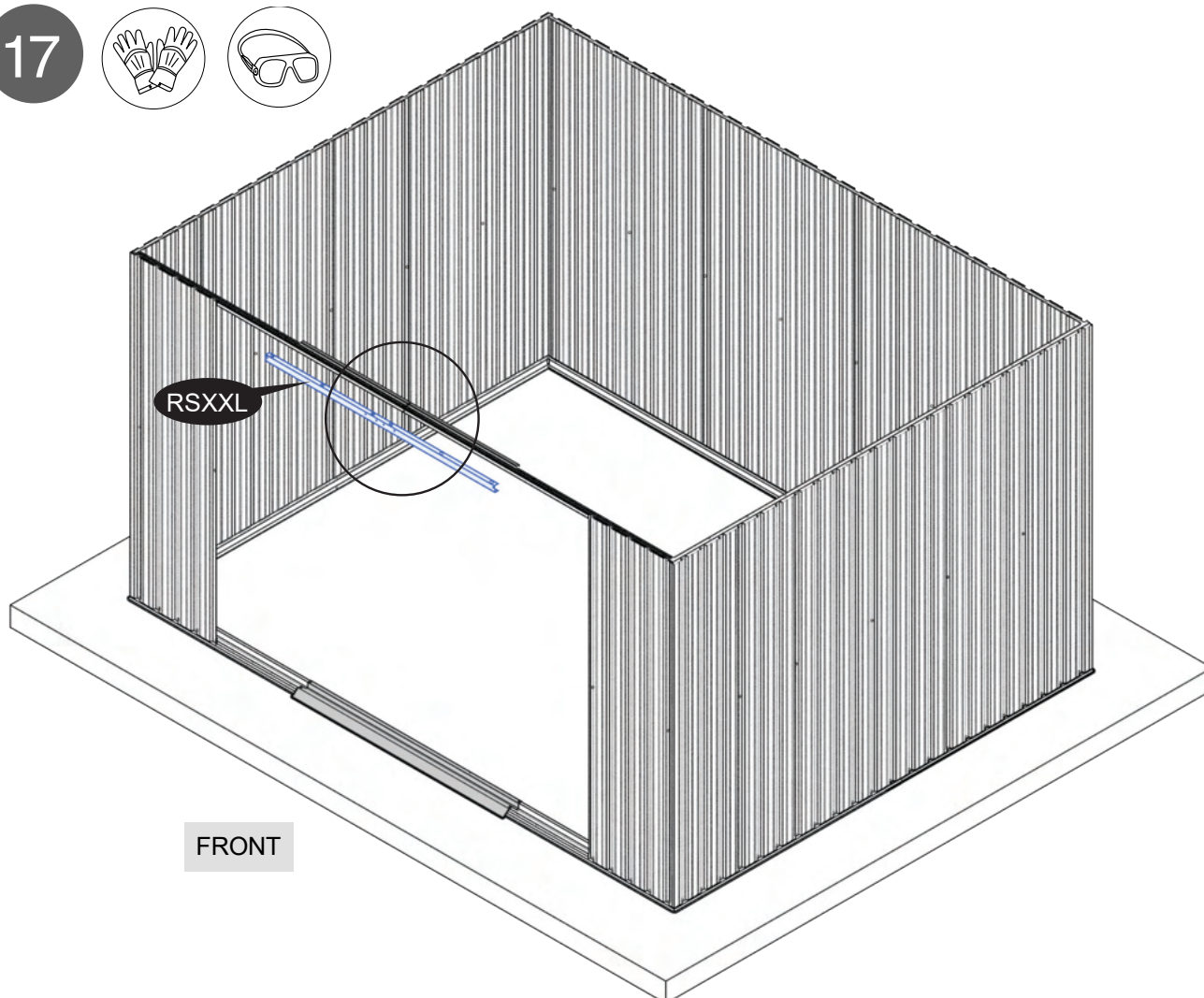
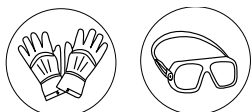

FRONT

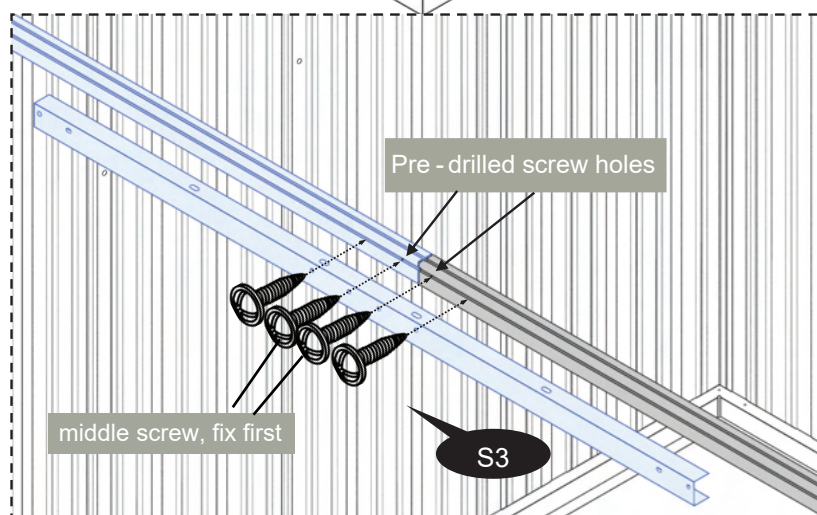

- Ⓔ Vorgebohrte Löcher an den Enden von B0RXXL and B0LXXL.
- Ⓕ Trous de vis pré-perçés dans B0RXXL et B0LXXL.
- Ⓖ Voorgeboorde schroefgaten in B0RXXL en B0LXXL.
- Ⓟ Wcześnień nawiercone otwory w elementach B0RXXL i B0LXXL.
- Ⓒ Předvrtané otvory pro šrouby v dílech B0RXXL a B0LXXL.
- Ⓢ Predvrtané otvory na skrutku v díloch B0RXXL a B0LXXL.
- Ⓔ Orificios para tornillos preperforados en B0RXXL y B0LXXL.
- Ⓙ Fori per viti preforati in B0RXXL e B0LXXL.
- Ⓖ PRE-DRILLED SCREW HOLES in B0RXXL and B0LXXL.
- Ⓓ Forborede skruuehuller i B0RXXL og B0LXXL.
- Ⓗ Előfúrt csavarfuratok a B0RXXL és B0LXXL elemben.
- Ⓔ Förborrade skruvhål i B0RXXL och B0LXXL.

Setzen Sie die mittleren Schrauben zuerst ein  
 Vis du milieu, fixer d'abord  
 Middelste schroef, eerst bevestigen  
 Śruby środkowe, zacząć od nich  
 Prostřední šroub připevněte jako první  
 Stredná skrutka, upevnite najprv  
 Fije primero el tornillo central.  
 Vite centrale, da fissare per prima  
**MIDDLE SCREW, FIX FIRST**  
 Mellemste skruue, fastgøres først  
 Középső csavar, először ezt rögzítse  
 Mittenskraven, fixera först



18

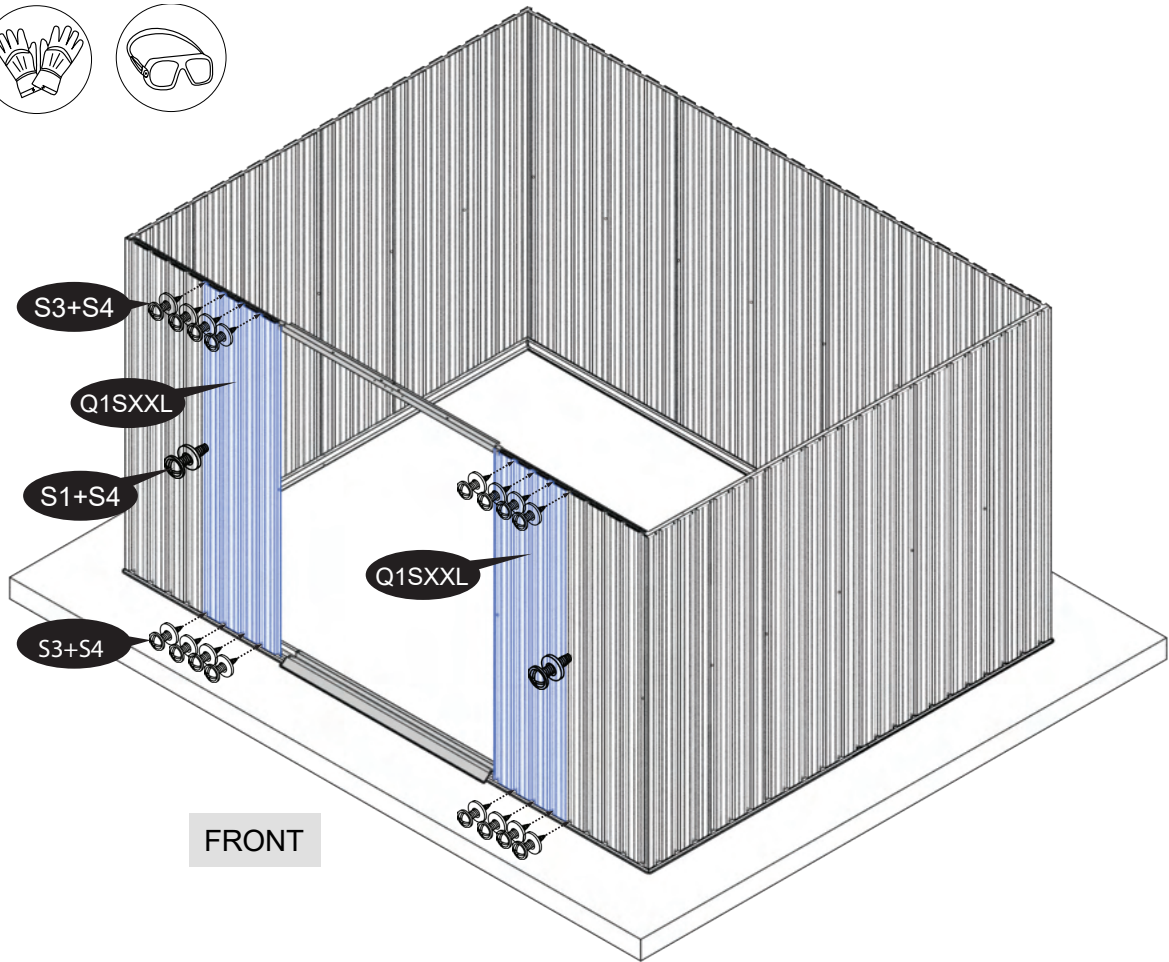

19

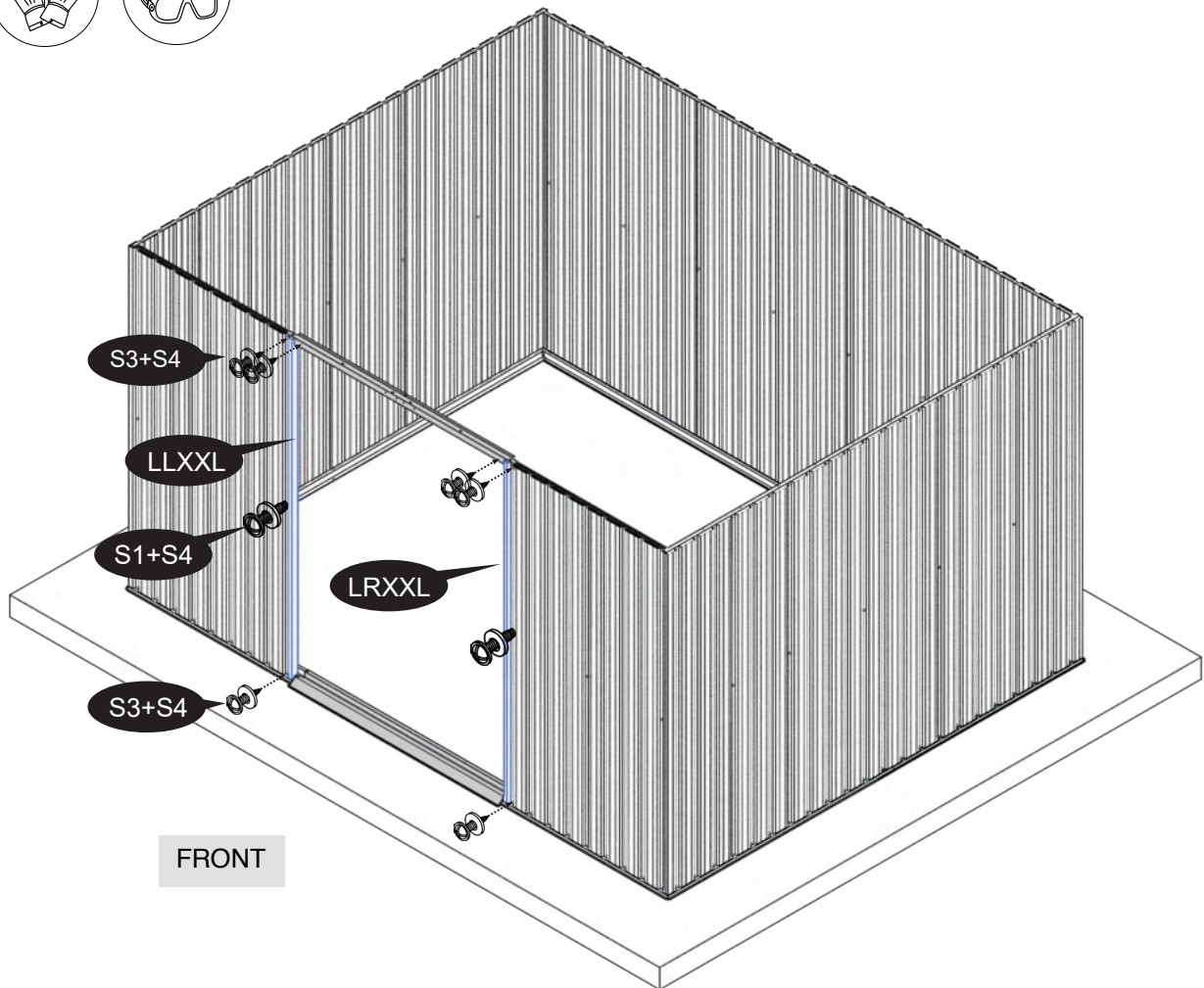

(DE) Türmontage (F) Assemblage de la porte (NL) De deur installeren (PL) Montaż drzwi  
 (CZ) Sestavení dveří (SK) Montáž dverí (ES) Montaje de la puerta (IT) Montaggio della porta  
 (GB) Assembling the Door (DK) Samling af dør (HU) Az ajtó felszerelése (SE) Montera dörren

(DE) Türgriff (ES) TIRADOR  
 (F) POIGNÉE (IT) MANIGLIA  
 (NL) HANDGREEP (GB) HANDLE  
 (PL) UCHWYT (DK) HÅNDTAG  
 (CZ) RUKOJEŤ (HU) FOGANTYÚ  
 (SK) DRŽADLO (S) HANDTAG

CODE	QTY
DA	2
DALXXL	1
DARXXL	1
DBUSXXL	2
STPXXL	2
HANDLE	2
S1	24
S2	24
S3	24
S4	40
SCST	8

20

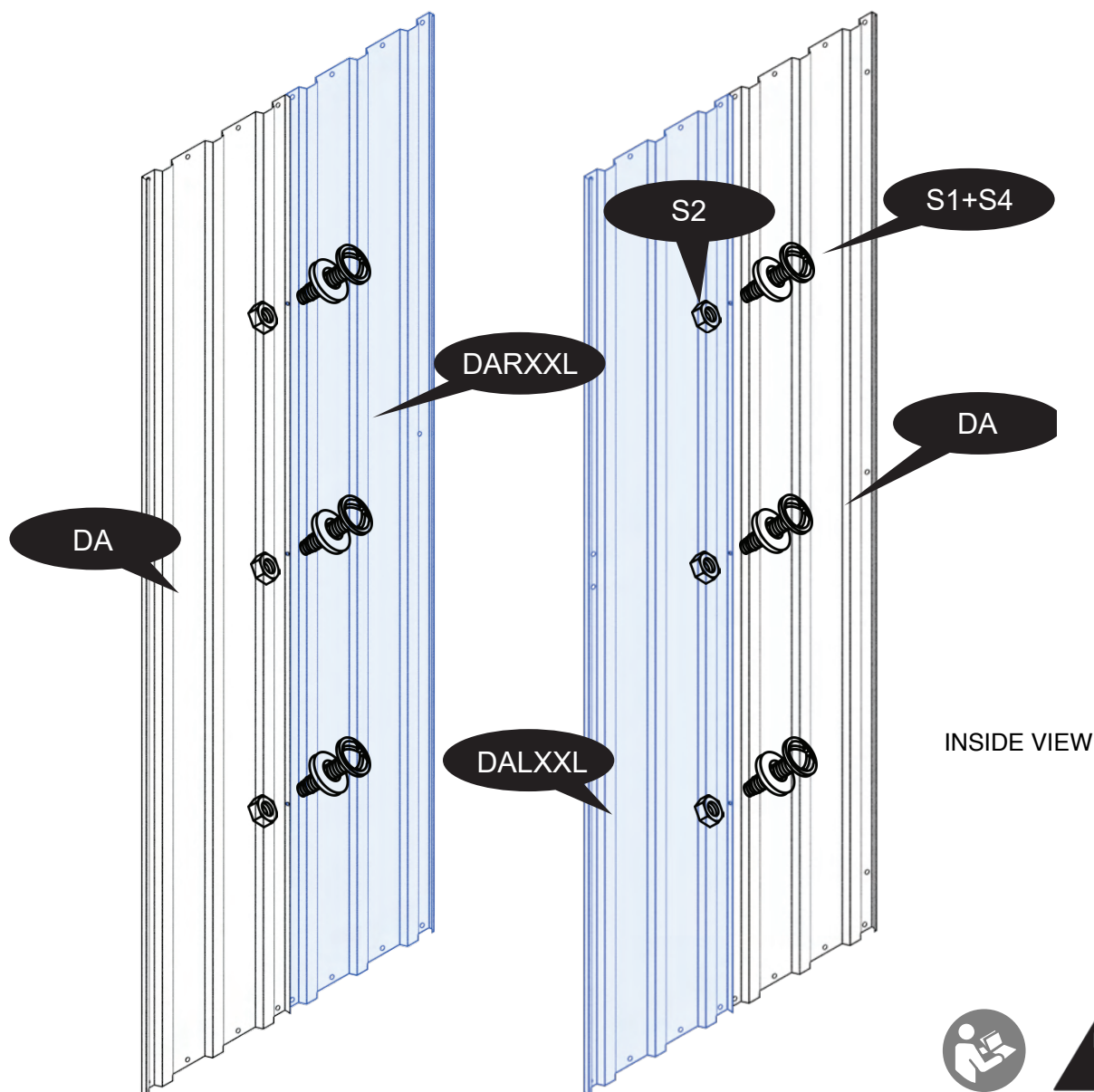

<p> <span>DE</span> Innenansicht der beiden Türen. Die Außenseite ist in der Farbe des Metallgeräthehauses lackiert, während die Innenseite Grau lackiert ist.  <span>CH</span> Beachten Sie, dass die Paneelen mit S1, S2 und S4 verbunden werden. Stapeln Sie diese nicht. </p>
<p> <span>F</span> Voici la VUE INTÉRIEURE des deux portes. L'extérieur est de la couleur de l'abri, tandis que l'intérieur est d'une couleur grisâtre.  <span>CH</span>  <span>BE</span> Remarquez que ces panneaux sont reliés par S1, S2 et S4. Ne les empilez pas. </p>
<p> <span>NL</span> Dit is het BINNENAANZICHT van de twee deuren. Het exterieur is de kleur van de schuur, terwijl het interieur een grijsachtige kleur heeft.  <span>BE</span> Merk op dat deze panelen worden aangesloten met S1, S2 en S4. Stapel deze niet. </p>
<p> <span>PL</span> WIDOK WNĘTRZA obojga drzwi. Po stronie zewnętrznej kolor jest taki sam jak szopa, a wewnątrz jest to kolor szary.  Należy zwrócić uwagę, że panele łączy się za pomocą S1, S2 oraz S4. Nie można ich umieszczać na sobie nawzajem. </p>
<p> <span>CZ</span> Toto je POHLED ZE VNITŘI na dvě dveře. Vnější má barvu domku, zatímco vnitřek má šedavou barvu. Všimněte si, že jsou tyto panely spojeny pomocí dílů S1, S2 a S4. Nestavte je na sebe. </p>
<p> <span>SK</span> Toto je POHĽAD ZVNÚTRA na dvoje dvereí. Exteriér je vo farbe budy, zatiaľ čo interiér je sivastý. Všimnite si, že tieto panely sú spojené s S1, S2 a S4. Neukladajte ich na seba. </p>
<p> <span>ES</span> Esta es la VISTA INTERIOR de las dos puertas. El exterior es del color de la caseta, mientras que el interior es de un color grisáceo.  Tenga en cuenta que estos paneles están conectados con S1, S2 y S4. No los apile. </p>
<p> <span>IT</span> Questa è la VISTA INTERNA delle due porte. L'esterno ha il colore del capanno, mentre l'interno è di colore grigio.  <span>CH</span> Si noti che questi pannelli sono collegati con S1, S2 e S4. Non impilarli. </p>
<p> <span>GB</span> This is the INSIDE VIEW of the two doors. Exterior is the colour of the shed, while interior is a grayish colour. Notice that these panels are connected with S1, S2 and S4. Do not stack them. </p>
<p> <span>DK</span> Her vises de to døre set INDEFRA. Ydersiden har samme farve som skuret, mens indersiden har en grålig farve. Bemærk, at panelerne er forbundet med S1, S2 og S4. De må ikke stables. </p>
<p> <span>HU</span> Ez a két ajtó BELSŐ NÉZETE. A külső oldal színe a tároló színével azonos, a belseje pedig szürke. Ügyeljen arra, hogy ezeket a paneleket az S1, S2 és S4 csavarokkal kell rögzíteni. Ne tegye egymásra őket. </p>
<p> <span>SE</span> Detta är den INRE VYN av de två dörrarna. Utsidan är färgen på skjulet, medan insidan har en gråaktig färg. Observera att dessa paneler är anslutna till S1, S2 och S4. Stapla dem inte. </p>

21

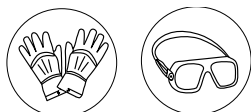

EXTERIOR

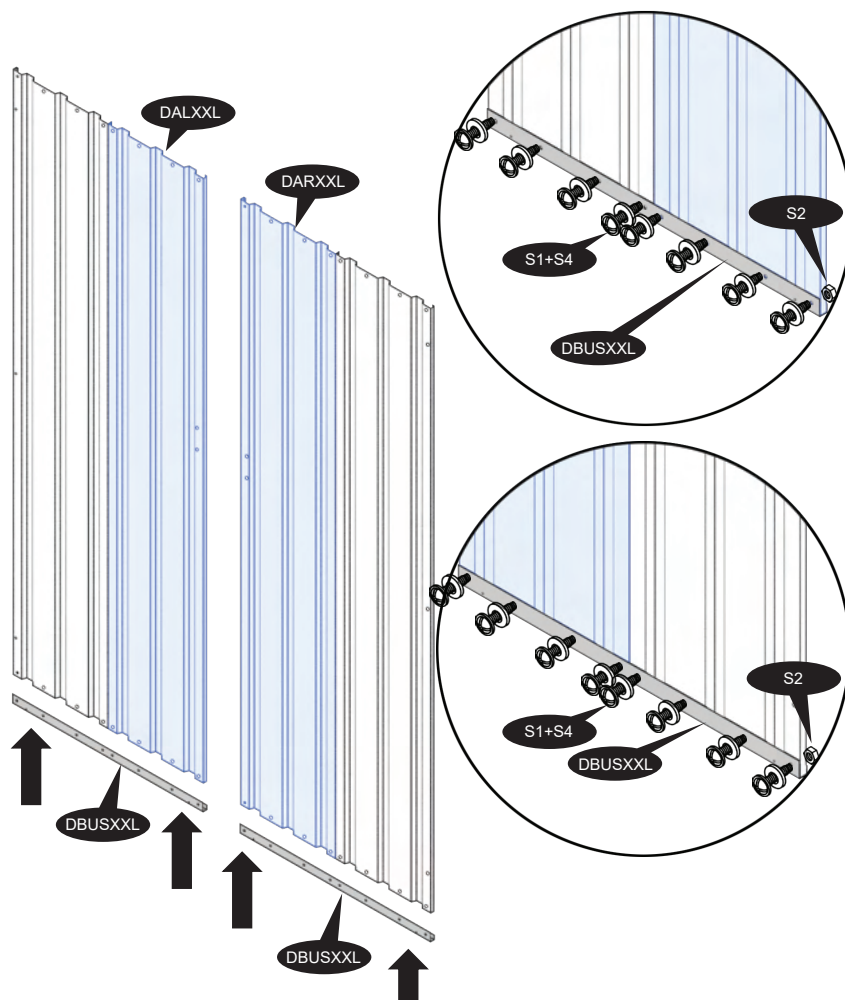

DE	Außenansicht der beiden Türen. Beachten Sie, dass es zwei Schraubenlöcher in jedem Teil DBUSXXL gibt, die bei diesem Schritt nicht verwendet werden.
F	Voici l'EXTÉRIEUR des deux portes. Notez qu'il y a deux trous de vis sur chaque pièce DBUSXXL non utilisée dans cette étape.
NL	Dit is het EXTERIEUR van de twee deuren. Merk op dat er twee schroefgaten zitten op elk onderdeel DBUSXXL die in deze stap niet worden gebruikt.
PL	Zewnętrzna STRONA drzwi. Zwracamy uwagę na dwa otwory na śruby na każdym z elementów DBUSXXL, które nie są wykorzystywane w tym kroku.
CZ	Toto je VNĚJŠEK dvou dveří. Všimněte si, že na každém dílu DBUSXXL jsou dva otvory pro šrouby, které se v tomto kroku nepoužívají.
SK	Toto je VONKAJŠIA STRANA dvoch dverí. Všimnite si, že na každej súčasti DBUSXXL sú dva otvory na skrutky, ktoré sa v tomto kroku nepoužívajú.
ES	Este es el EXTERIOR de dos puertas. Tenga en cuenta que hay dos orificios para tornillos en cada pieza DBUSXXL que no se utilizan en este paso.
IT	Questo è il lato ESTERNO delle due porte. Si noti che ci sono due fori per le viti su ciascun elemento DBUSXXL non utilizzati in questo passaggio.
GB	This is the EXTERIOR of two doors. Notice that there are two screw holes on each DBUSXXL not used in this step.
DK	Her vises YDERSIDEN af de to døre. Bemærk, at der er to skruelhuller på hver del DBUSXXL, der ikke bruges i dette trin.
HU	Ez a két ajtó KÜLSEJE. Ügyeljen arra, hogy a DBUSXXL elemeken van két csavarfurat, amit ebben a lépésben nem használunk.
SE	Detta är UTSIDAN av två dörrar. Observera att det finns två skruvhål på varje del DBUSXXL som inte används i detta steg.

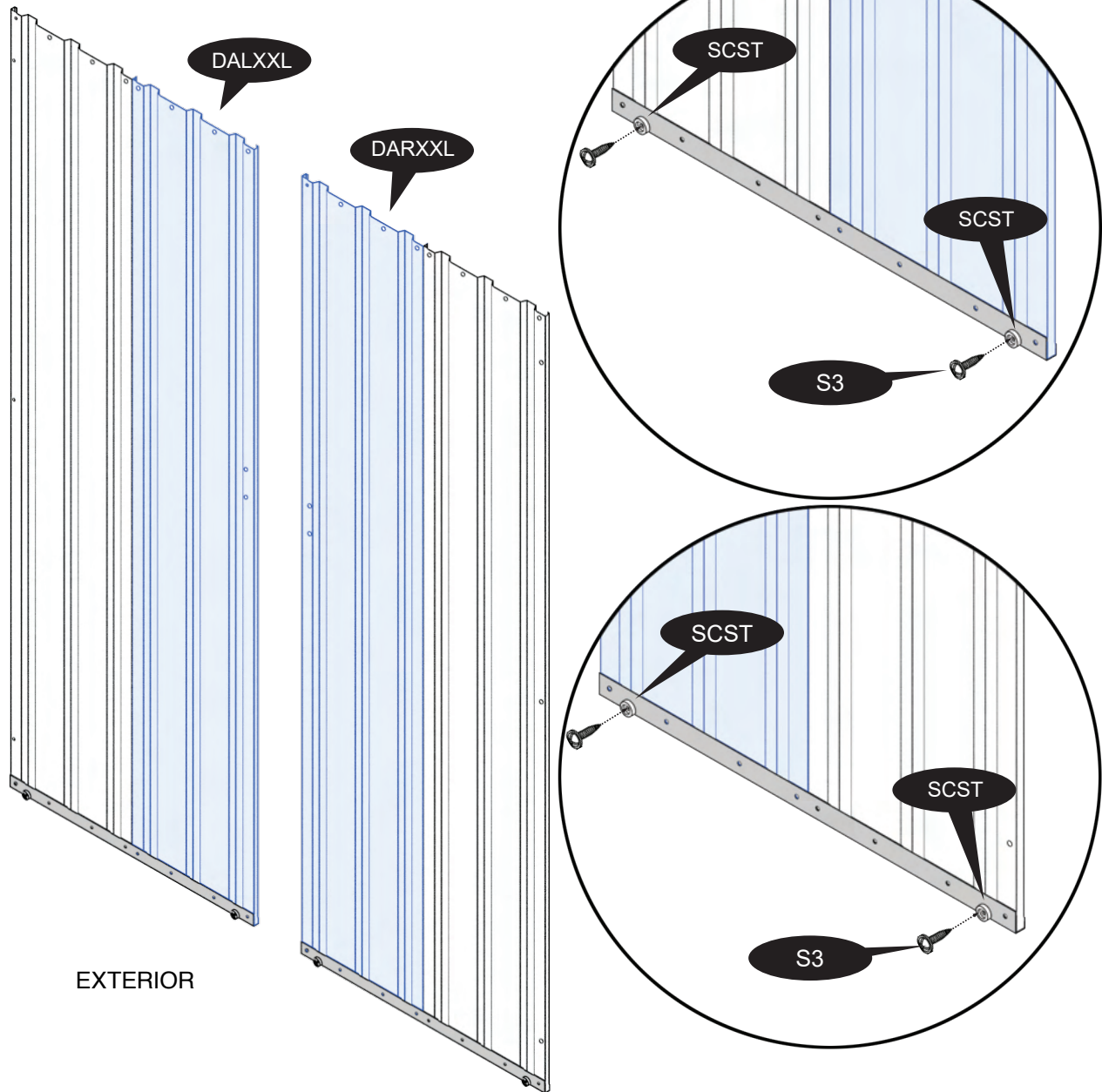

- Ⓔ Aussenansicht
- Ⓕ Extérieur
- Ⓝ Extérieur
- Ⓟ Na zewnątrz
- Ⓒ Vnějšíšek
- Ⓚ Exteriér
- Ⓔ Exterior
- Ⓜ Parte esterna
- Ⓔ EXTERIOR
- Ⓚ Udvendig
- Ⓔ Kívül
- Ⓔ Utvändigt

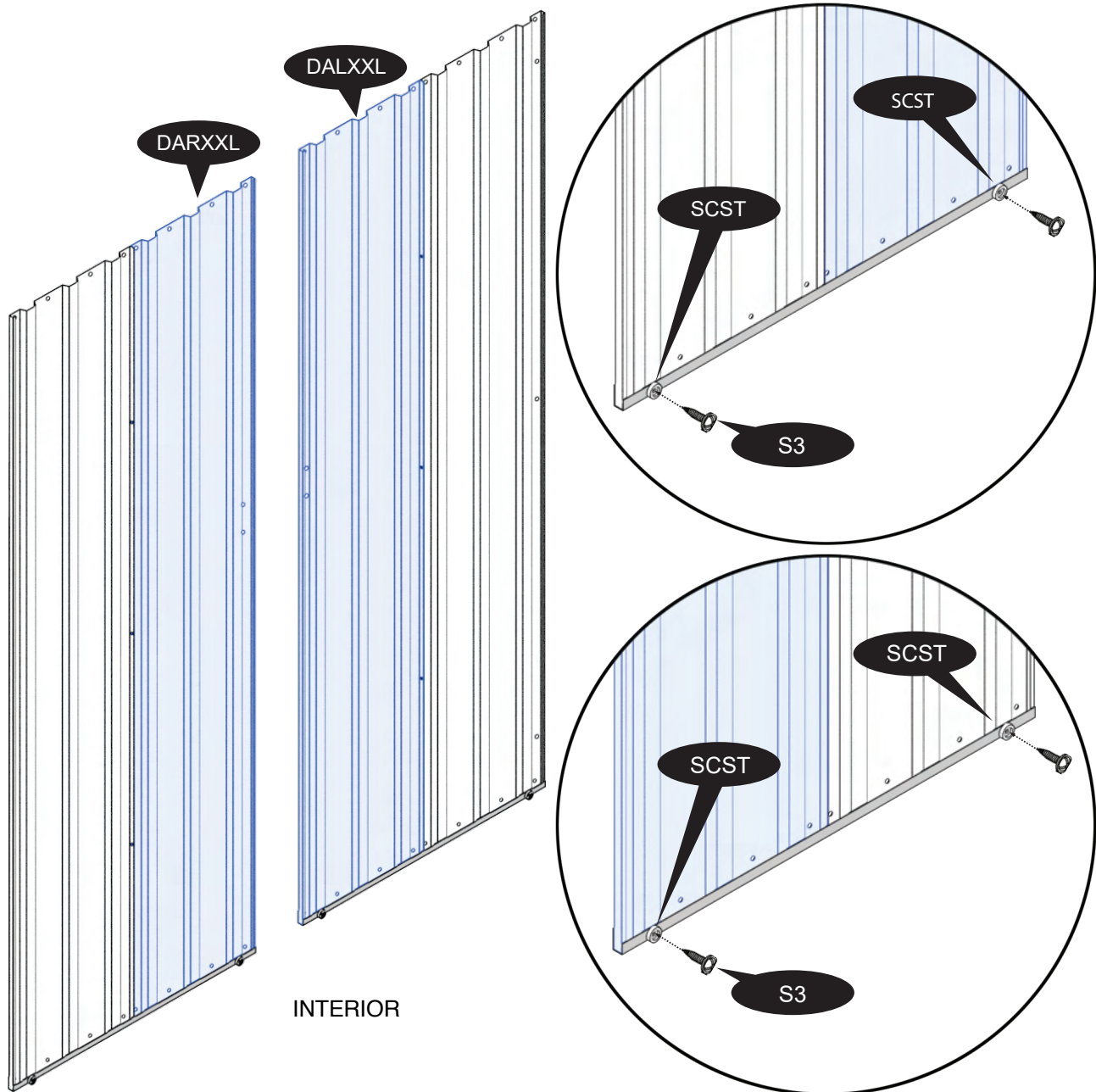

- ⒹE Innenansicht
- ⒻF Intérieur
- ⒹL Interieur
- ⒶL Wnętrze
- ⒸZ Vnitřní strana
- ⒶK Interiér
- ⒺS Interior
- ⒾT Parte interna
- ⒹB INSIDE VIEW
- ⒸK Indvendig
- ⒹU Belső oldal
- ⒺE Insida

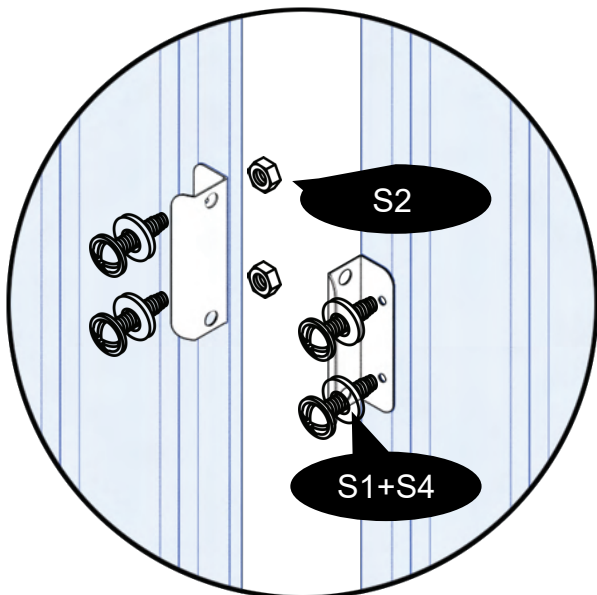
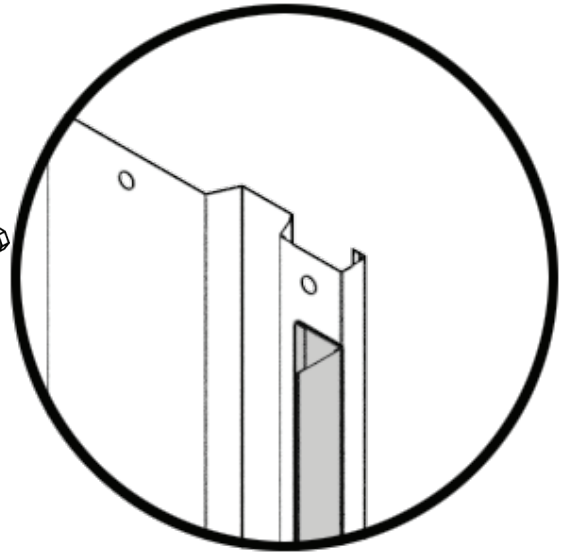
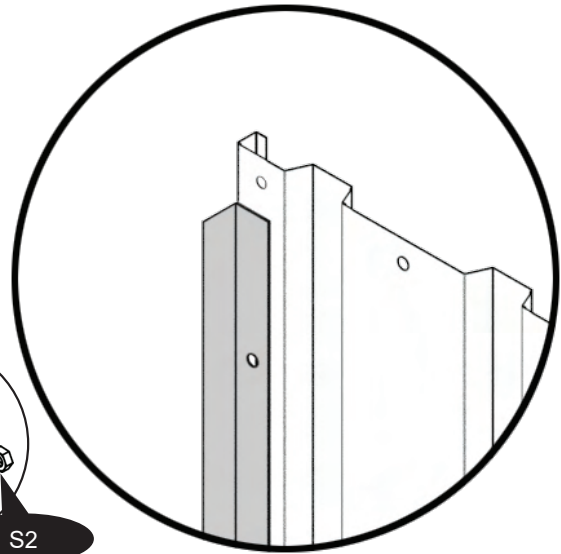
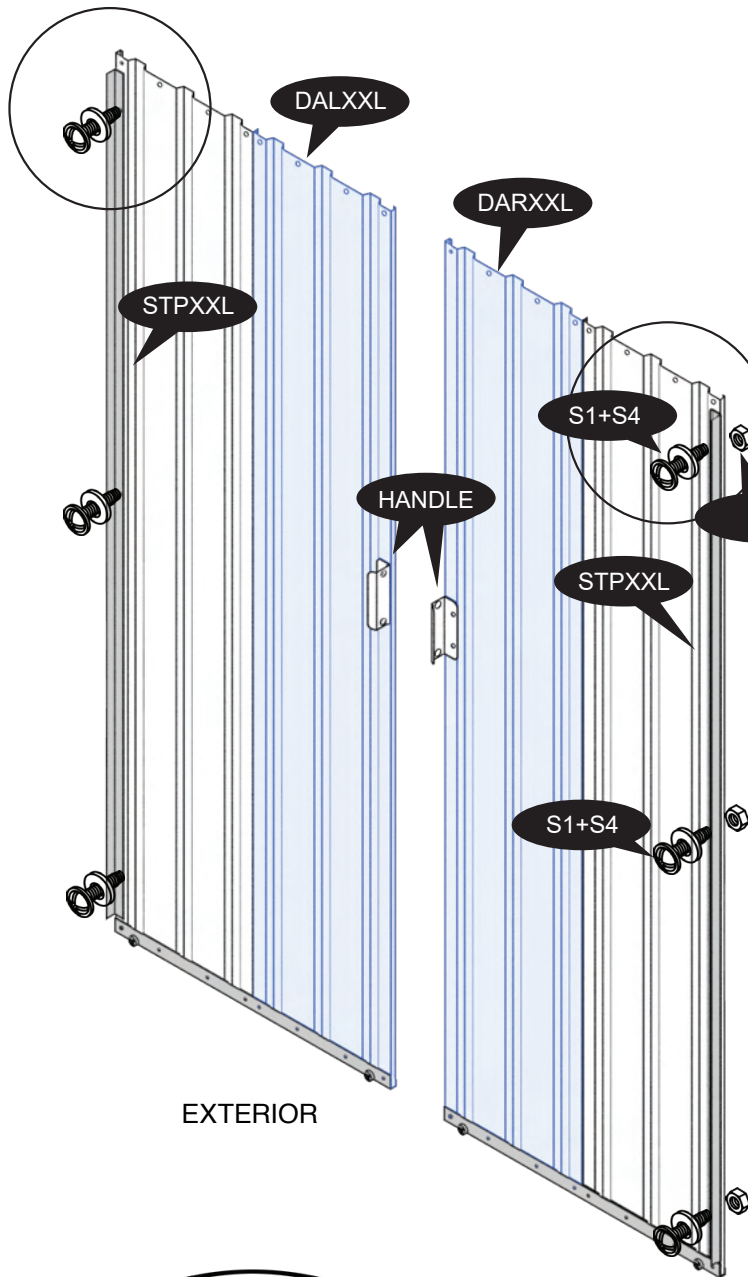

- ⒹE Türgriff
- ⒻF poignée
- ⒶL Handgreep
- ⒶL Uchwyt
- ⒸZ Rukojeť
- ⒶK Držadlo
- ⒺS Tirador
- ⒶT Maniglia
- ⒶB HANDLE
- ⒹK Håndtag
- ⒶU Fogantyú
- ⒶE Handtag

(DE) Türen einsetzen (F) Insertion des porte (NL) Deuren insteken (PL) Zakładanie drzwi  
 (CZ) Vložení dveří (SK) Vloženie dverí (ES) Inserción de las puertas (IT) Inserimento delle porte  
 (GB) Inserting Doors (DK) Montering af døre (HU) Az ajtók behelyezése (SE) Placera dörrarna



(DE)	<p>ZUR BESSEREN VISUALISIERUNG WERDEN WANDPANELEE IN DEN FOLGENDEN ZEICHNUNGEN TEIL-WEISE AUSGEBLENDET.</p> <p>Setzen Sie die beiden Türen mit so viel Abstand in die Basis-Schiene ein, dass der Griff und das Teil STPXXL an der linken Seite mit LLXXL und an der rechten Seite mit LRXXL gestoppt werden.</p>
(F)	<p>POUR UNE MEILLEURE VISUALISATION, LES PANNEAUX MURAUx SONT PARTIELLEMENT MASQUÉS DANS LES DESSINS SUIVANTS.</p> <p>Insérez les deux portes dans le rail de base en laissant suffisamment d'espace pour que la poignée et la pièce STPXXL soient arrêtées sur le côté gauche avec LLXXL et sur le côté droit avec LRXXL.</p>
(NL)	<p>VOOR BETERE VISUALISATIE, ZIJN DE WANDPANELEN DEELS VERBORGEN IN DE VOLGENDE TEKENINGEN.</p> <p>Steek de twee deuren in de basisrail met voldoende ruimte om ervoor te zorgen dat de handgreep en onderdeel STPXXL aan de linkerkant worden gestopt met LLXXL en aan de rechterkant met LRXXL.</p>
(PL)	<p>ABY ZWIĘKSZYĆ CZYTELNOŚĆ NASTĘPNYCH RYSUNKÓW, PANELE ŚCIENNE ZOSTAŁY CZĘŚCIOWO ZAKRYTE.</p> <p>Umieścić oboje drzwi w szynie podstawy, pozostawiając odpowiednią ilość miejsca, aby umożliwić zatrzymanie się uchwytu i elementu STPXXL po lewej stronie na LLXXL i po prawej stronie na LRXXL.</p>
(CZ)	<p>Z DŮVODU LEPŠÍ VIZUALIZACE JSOU NA NÁSLEDUJÍCÍCH NÁKRESECH PANELE STĚN ČÁSTEČNĚ ZAKRYTÉ.</p> <p>Obě dveře zasuněte do základní lišty s dostatečným odstupem, aby se rukojeť a díl STPXXL zastavily na levé straně pomocí dílu LLXXL a na pravé straně pomocí dílu LRXXL.</p>
(SK)	<p>PRE LEPŠIU VIZUALIZÁCIU SÚ STENOVÉ PANELE ČIASTOČNE SKRYTÉ V NASLEDUJÚCICH VÝKRESOCH.</p> <p>Vložte dvojce dverí do základnej koľajnice s dostatočným priestorom, aby ste zaistili, že kľučka a diel STPXXL sú zastavené na ľavej strane s LLXXL a na pravej strane s LRXXL.</p>
(ES)	<p>PARA UNA MEJOR VISUALIZACIÓN, LOS PANELES MURALES ESTÁN PARCIALMENTE OCULTOS EN LOS SIGUIENTES DIAGRAMAS.</p> <p>Inserte las dos puertas en el carril de la base, con espacio suficiente para asegurarse de que el tirador y la pieza STPXXL se detienen en la parte izquierda con LLXXL y en el lado derecho con LRXXL.</p>
(IT)	<p>NELLE ILLUSTRAZIONI SEGUENTI, I PANNELLI DELLE PARETI SONO PARZIALMENTE NASCOSTI PER UNA MIGLIORE VISUALIZZAZIONE.</p> <p>Inserire le due porte nella guida inferiore lasciando uno spazio sufficiente affinché la maniglia e l'elemento STPXXL restino in posizione sul lato sinistro con LLXXL e sul lato destro con LRXXL.</p>
(GB)	<p>FOR BETTER VISUALIZATION, WALL PANELS ARE PARTIALLY HIDDEN IN FOLLOWING DRAWINGS.</p> <p>Insert the two doors into the base rail with enough space to ensure that the handle and part STPXXL are stopped on the left side with LLXXL and on the right side with LRXXL.</p>
(DK)	<p>FOR OVERSKUELIGHEDENS SKYLD ER VÆGPANELERNE DELVIST SKJULTE I FØLGENDE TEGNINGER. Monter de to døre i basisskinnen med tilstrækkelig plads til sikring af, at håndtaget og del STPXXL stoppes på ven-stre side med LLXXL og på højre side med LRXXL.</p>
(HU)	<p>A JOBB SZEMLÉLTETÉS ÉRDEKÉBEN A KÖVETKEZŐ RAJZOKON A FALPANELEK RÉSZBEN EL VANNAK REJTVE.</p> <p>A két ajtót illessze az alapsínre úgy, hogy elegendő hely maradjon ahhoz, hogy a fogantyú és az STPXXL elemet a bal oldalon az LLXXL elem, a jobb oldalon az LRXXL elem állítsa meg.</p>
(SE)	<p>FÖR ATT BÄTTRE KUNNA SE ÄR VÄGGPANELERNA DELVIS DOLDA I FÖLJANDE RITNINGAR.</p> <p>Sätt i de två dörrarna i basskenan med tillräckligt med utrymme för att garantera att handtaget och delen STPXXL stoppas på vänster sida med LLXXL och på höger sida med LRXXL.</p>



25

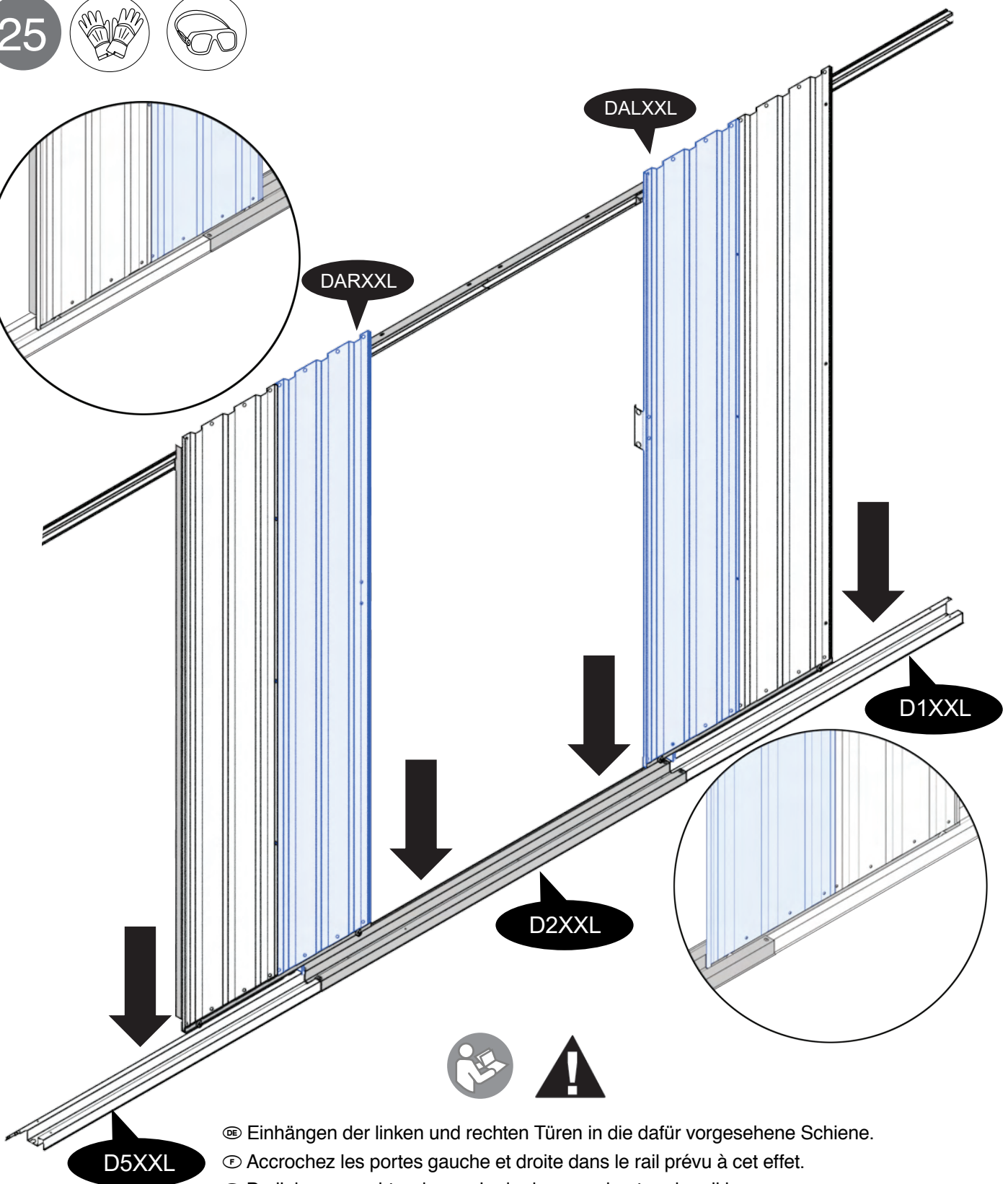
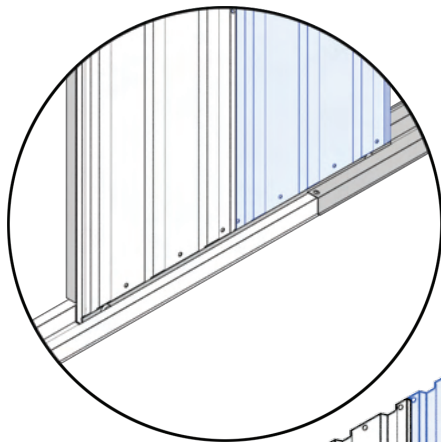

D5XXL

DARXXL

DALXXL

D1XXL

D2XXL

- Ⓔ Einhängen der linken und rechten Türen in die dafür vorgesehene Schiene.
- Ⓕ Accrochez les portes gauche et droite dans le rail prévu à cet effet.
- Ⓖ De linker en rechter deuren in de daarvoor bestemde rail hangen.
- Ⓟ Wieszanie lewego i prawego skrzydła drzwi na szynie przewidzianej do tego celu.
- ⒸZ Zavěšení levých a pravých dveří do lišty určené k tomuto účelu.
- Ⓢ Zavesenie ľavých a pravých dverí do kolajnice určenej na tento účel.
- Ⓔ Colgado de las puertas izquierda y derecha en el carril dispuesto para tal propósito.
- Ⓣ Aggancio delle porte sinistra e destra nell'apposita guida.
- ⒼB Hanging the left and right doors in the rail provided for this purpose.
- ⒹK Ophængning af venstre og højre dør i skinnen, der medfølger til formålet.
- ⒽU A jobb és a bal ajtó beakasztása az erre való sínbe.
- ⓈE Hång vänster och höger dörr i skenan som är avsedd för detta ändamål.

26

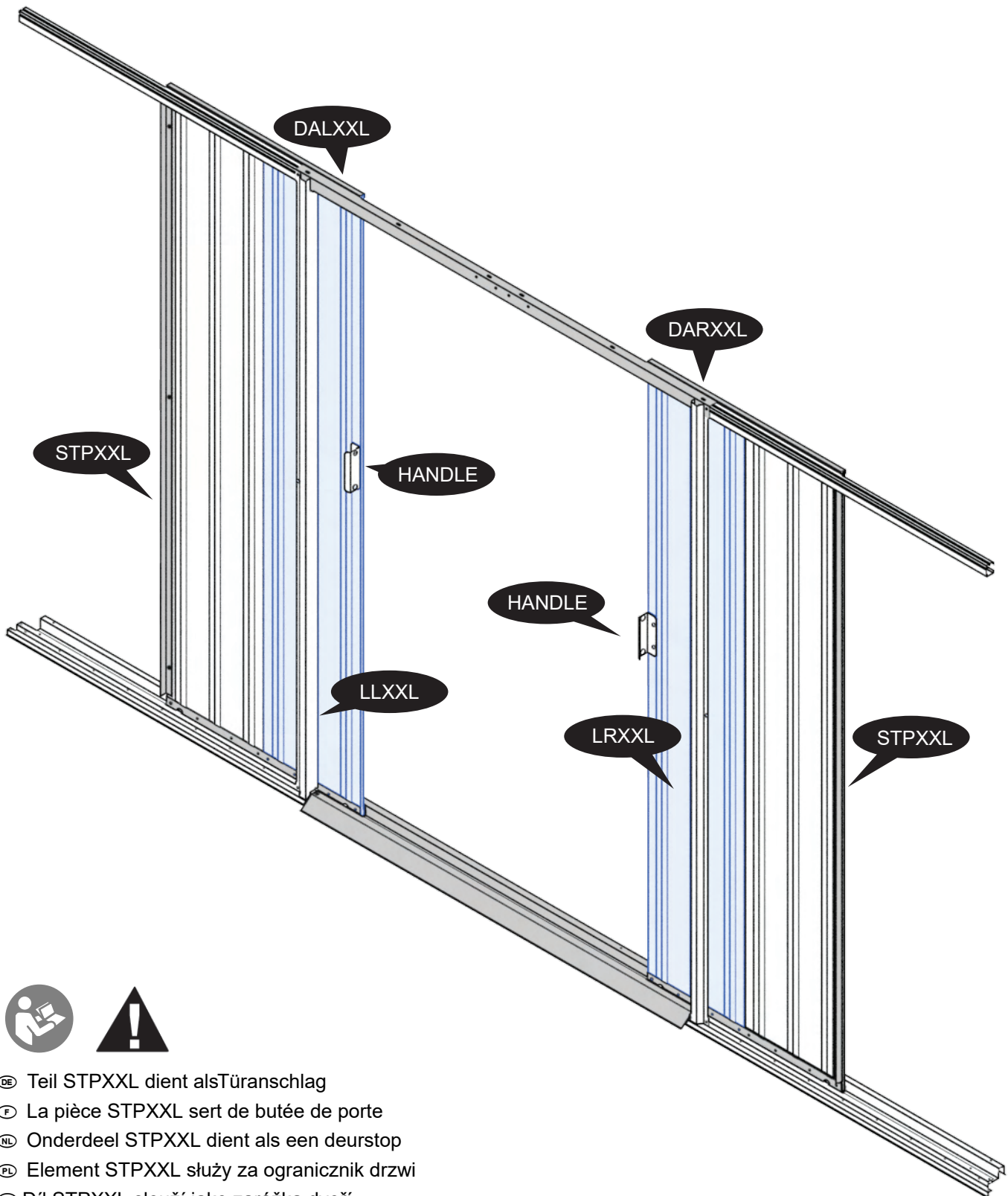

- Ⓧ DE Teil STPXXL dient als Türanschlag
- Ⓧ F La pièce STPXXL sert de butée de porte
- Ⓧ NL Onderdeel STPXXL dient als een deurstop
- Ⓧ PL Element STPXXL służy za ogranicznik drzwi
- Ⓧ CZ Díl STPXXL slouží jako zarážka dveří
- Ⓧ SK Diel STPXXL slúži ako zarážka dverí
- Ⓧ ES La pieza STPXXL sirve como tope de la puerta
- Ⓧ IT L'elemento STPXXL ha la funzione di fermaporta
- Ⓧ GB Part STPXXL serves as a door stop
- Ⓧ DK Del STPXXL bruges som dørstopper
- Ⓧ HU Az STPXXL elem az ajtóütköző szerepét tölti be
- Ⓧ SE Del STPXXL fungerar som dörrstopp

27

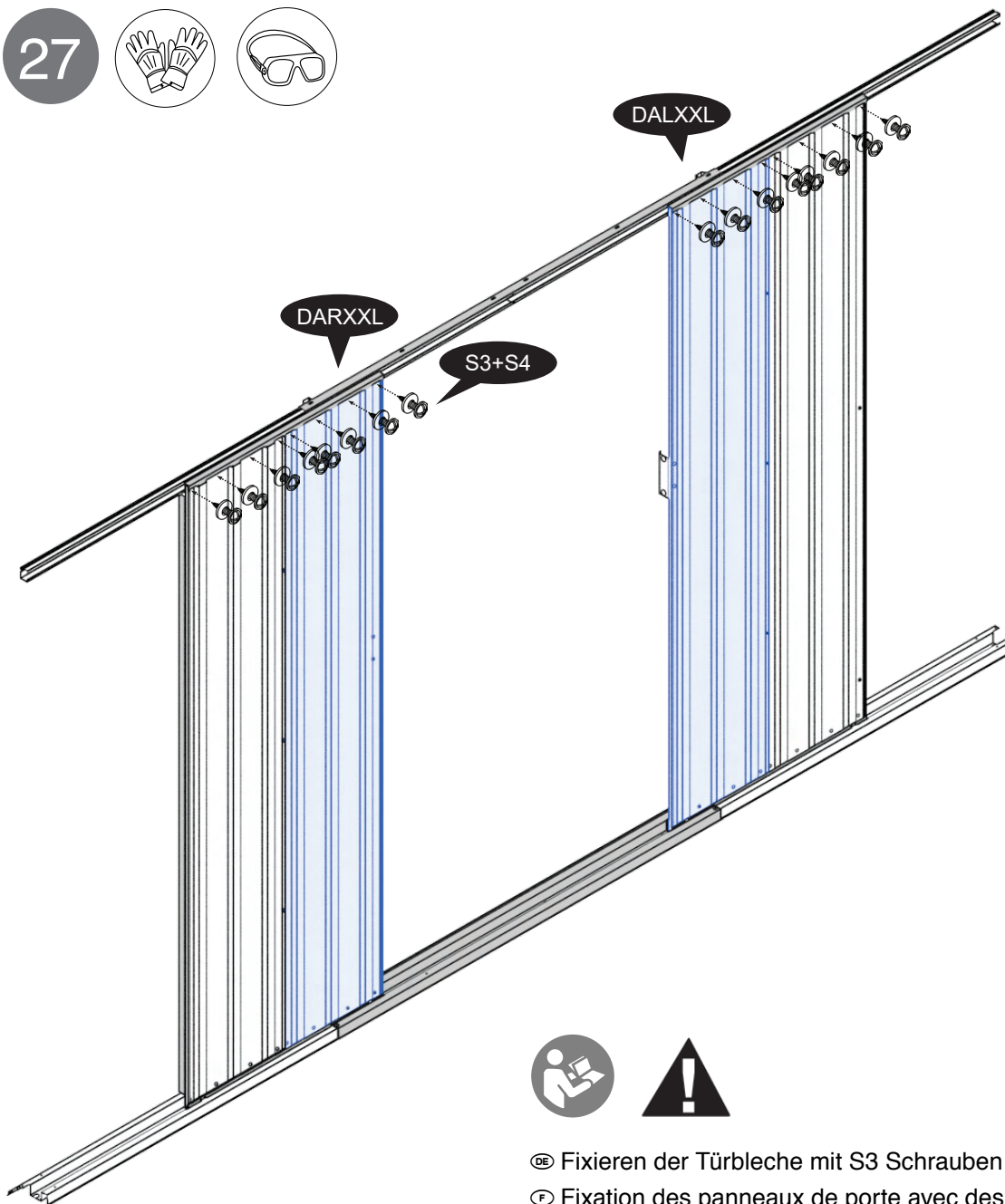

- Ⓓ Fixieren der Türbleche mit S3 Schrauben + S4 Unterlegscheiben
- Ⓕ Fixation des panneaux de porte avec des vis S3 + rondelles S4
- Ⓖ De deurpanelen vastzetten met S3 schroeven + S4 ringen
- Ⓟ Przymocowanie skrzydeł drzwi śrubami S3 z podkładkami S4
- Ⓒ Připevnění panelů dveří pomocí šroubů S3 a podložek S4
- Ⓚ Upevnenie panelov dverí pomocou skrutiek S3 + podložiek S4
- Ⓔ Fijación de los paneles de la puerta con tornillos S3 y arandelas S4
- Ⓜ Fissaggio dei pannelli della porta con le viti S3 e le rondelle S4
- Ⓖ Fixing the door panels with S3 screws + S4 washers
- Ⓓ Fastgørelse af dørpanelerne med skruer S3 og spændskiver S4
- Ⓗ Az ajtólapok rögzítése S3 csavarokkal és S4 alátétekkel
- Ⓐ Fixera dörrpanelerna med skruvar S3 + distansbrickor S4



DE Dachmontage F Montage du Toit NL Dakmontage PL Zmontowania dachu  
 CZ Montáže střechy SK Montáže strechy ES Montar el tejado IT Montaggio del tetto  
 GB Assembling the roof DK Tagmontering HU Tető összeszerelés SE Takmonteringen

CODE	QTY
SLXXL	2
SRXXL	2
JXLXXL	4
J1	4
H1XXL	2
H2XXL	2
H3XXL	2
H4XXL	2

W1XXL	1
W2XXL	5
W3XXL	1
W4XXL	5
S1	44
S2	44
S3	140
S4	160
L1XXL	4

L2XXL	2
L3XXL	1
L4XXL	1
G1	1
G2XXL	1
G3	2
G4	4

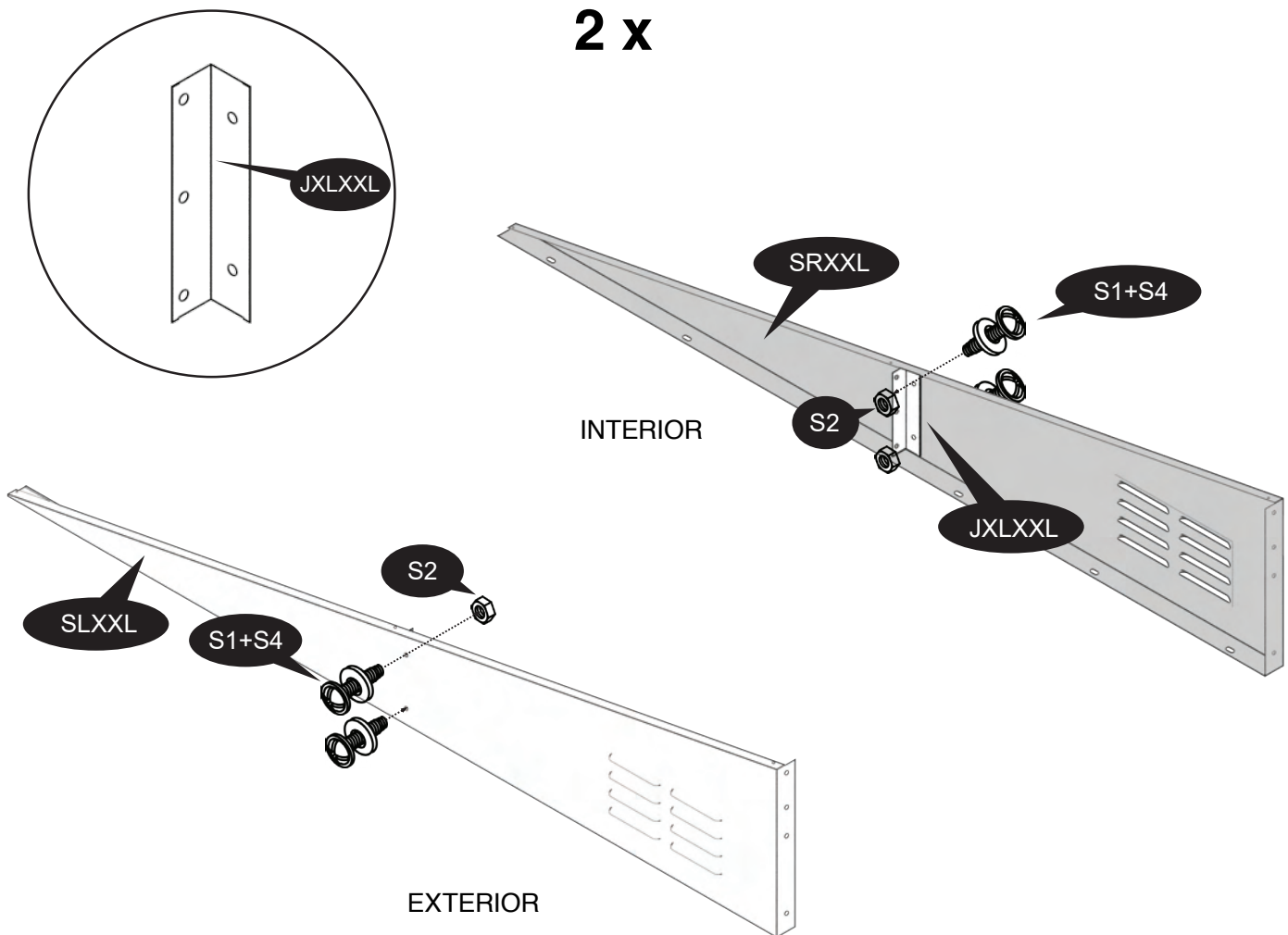

DE	Der Metallwinkel JXLXXL wird mit jeweils mit zwei Schrauben S1 + Unterlegscheibe S4, welche von außen durch die Schraublöcher der Bauteile SLXXL und SRXXL gesteckt werden, innen mit zwei Sechskantmuttern S2 befestigt.
F	Le support métallique JXLXXL est fixé à l'aide de deux vis S1 + rondelle S4, qui sont insérées de l'extérieur à travers les trous de vis des éléments SLXXL et SRXXL, et fixées à l'aide de deux écrous hexagonaux S2 depuis l'intérieur.
NL	De metalen beugel JXLXXL wordt bevestigd met twee schroeven S1 + ring S4, die van buitenaf door de schroefgaten van de onderdelen SLXXL en SRXXL worden gestoken, en van binnenuit worden bevestigd met twee zeskantmoeren S2.
PL	Metalowy kątownik JXLXXL przykręca się dwiema śrubami S1 z podkładkami S4, które wkłada się od zewnątrz, przez otwory na śruby elementów SLXXL i SRXXL, od strony wewnętrznej zakłada się na nie dwie nakrętki sześciokątne S2.
CZ	Kovový úhelník JXLXXL je připevněn dvěma šrouby S1 a podložkou S4, které jsou zvenku zasunuty do otvorů pro šrouby součástí SLXXL a SRXXL a zevnitř připevněny dvěma šestihranými maticemi S2.
SK	Kovová konzola JXLXXL je upevnená dvoma skrutkami S1 + podložka S4, ktoré sú vložené zvonku cez otvory pre skrutky komponentov SLXXL a SRXXL a upevnené dvoma šesťhrannými maticami S2 zvnútra.
ES	La escuadra de metal JXLXXL se fija con dos tornillos S1 con arandelas S4, que se insertan desde el exterior por los orificios para tornillos de las piezas SLXXL y SRXXL, y se sujetan con dos tuercas hexagonales S2 desde el interior.
IT	La staffa metallica JXLXXL è fissata con due viti S1 e due rondelle S4, inserite dall'esterno attraverso i fori dei componenti SL e SR e fissate dall'interno con due dadi esagonali S2.
GB	The metal bracket J is fastened with two screws S1 + washer S4, which are inserted from the outside through the screw holes of the components SLXXL and SRXXL, and fastened with two hexagon nuts S2 from the inside.
DK	Metalbeslaget JXLXXL fastgøres med to skruer S1 og spændskive S4, der sættes i skruehullerne i komponenterne SLXXL og SRXXL udefra og fastgøres med to sekskantmøtrikker S2 indefra.
HU	A JXLXXL fém tartót két S1 csavar + S4 alátét rögzíti, ezeket kívülről kell az SLXXL és SRXXL elemek csavarfurataiba helyezni, és belülről kell rögzíteni két S2 hatlapú anyával.
SE	Metallfäste JXLXXL fästs med två skruvar S1 + distansbricka S4, som förs in från utsidan genom skruvhålen på komponenter SLXXL och SRXXL samt fästs med två sexkantsmuttrar S2 från insidan.

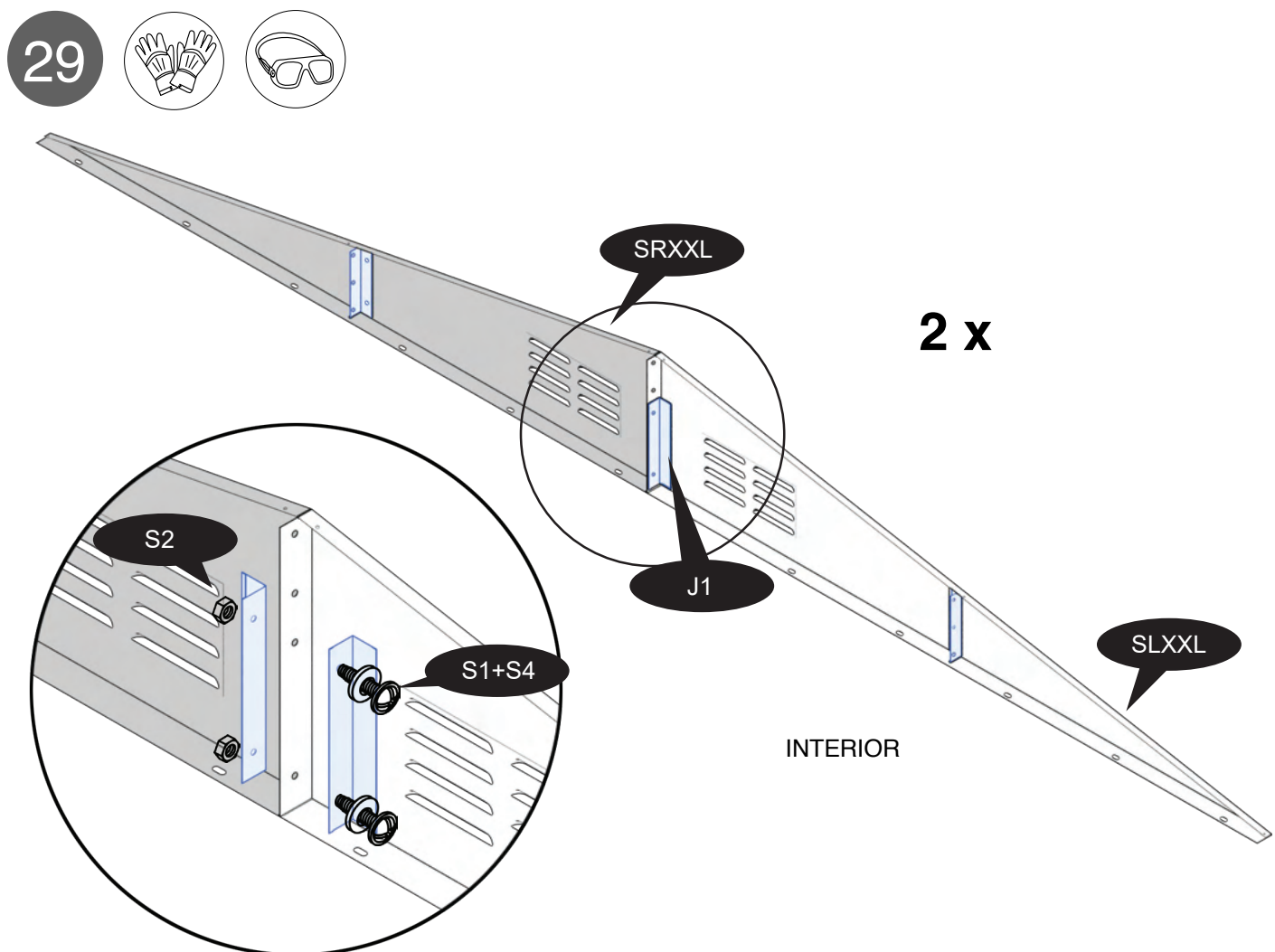

30

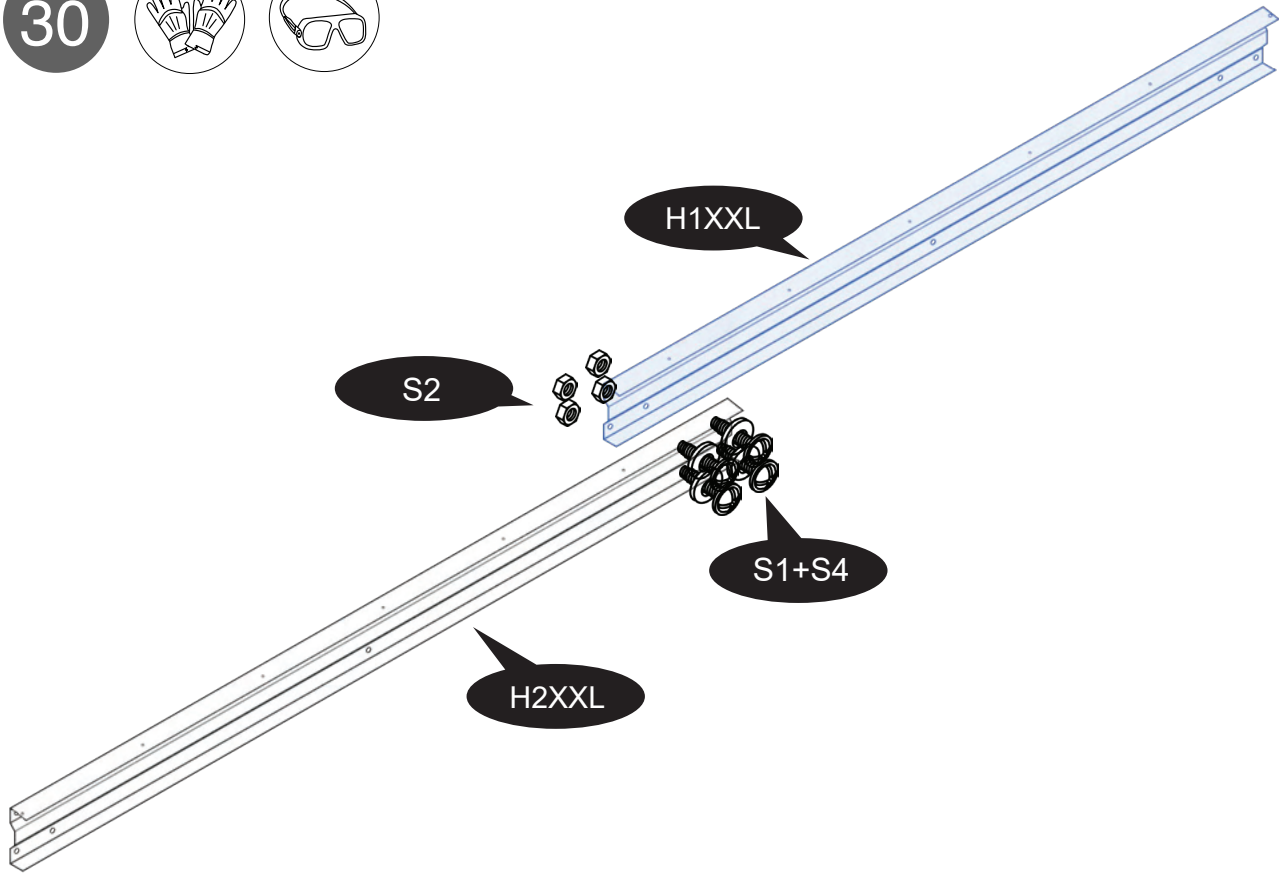

31

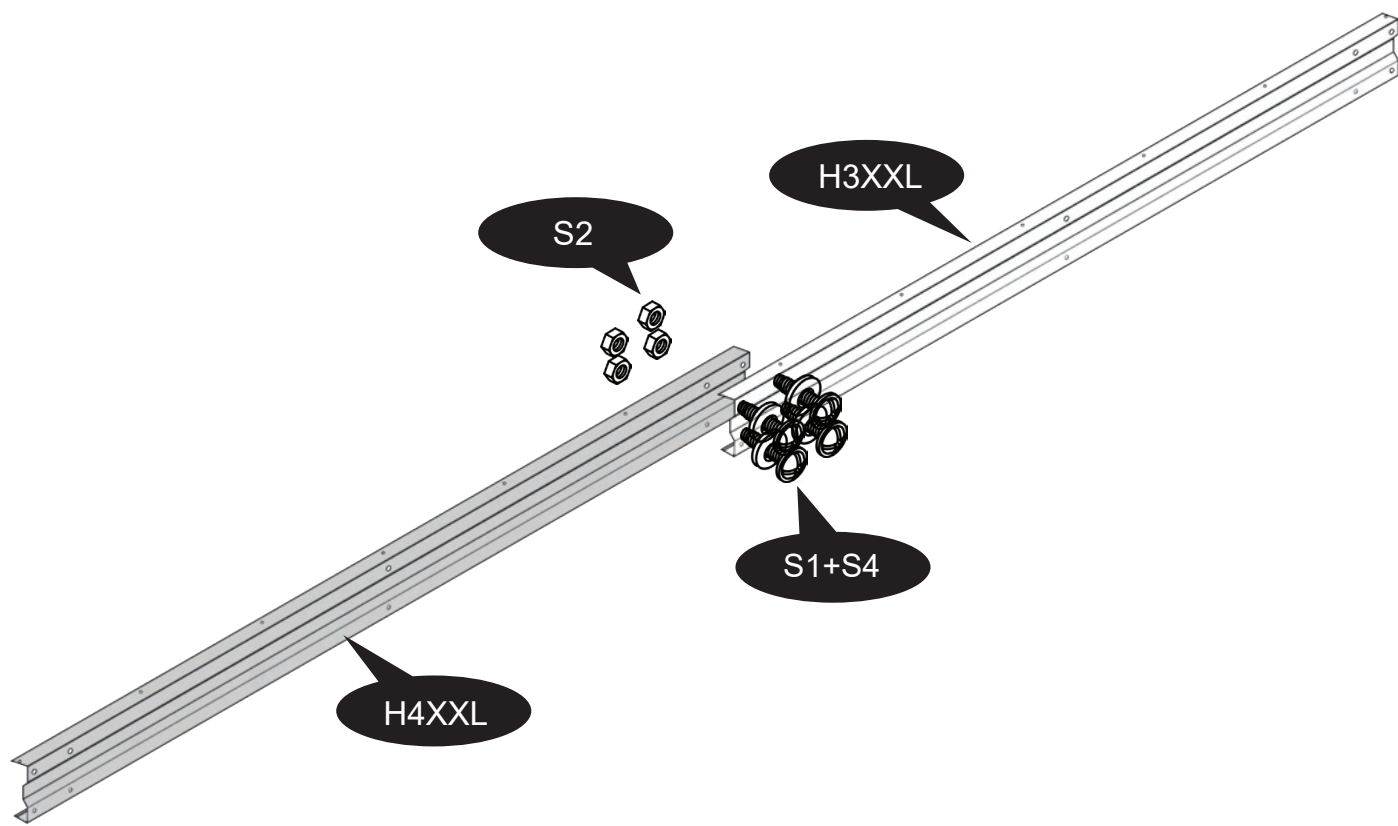



DE	ZUR BESSEREN ÜBERSICHT WERDEN WANDPANELEE IN DEN FOLGENDEN ZEICHNUNGEN, WELCHE AUSSCHLIEßLICH DIE MONTAGE DES DACHES DARSTELLEN, STELLENWEISE NICHT MEHR SEPARAT DARGESTELLT.
F	POUR UNE MEILLEURE VUE D'ENSEMBLE, LES PANNEAUX MURAUX DES SCHÉMAS SUIVANTS, QUI MONTRENT EXCLUSIVEMENT L'INSTALLATION DU TOIT, NE SONT PLUS REPRÉSENTÉS SÉPARÉMENT.
NL	VOOR EEN BETER OVERZICHT, WORDEN DE MUURPANELEN IN DE VOLGENDE TEKENINGEN, DIE UITSLUITEND DE INSTALLATIE VAN HET DAK WEERGEVEN, NIET MEER APART GETOOND.
PL	ABY ZAPEWNIĆ WIĘKSZĄ CZYTELNOŚĆ RYSUNKÓW PRZEDSTAWIAJĄCYCH MONTAŻ DACHU, PANELE ŚCIENNE NIE SĄ POKAZYWANE ODDZIELNIE.
CZ	PRO LEPŠÍ PŘEHLEDNOST JIŽ NEJSOU PANELE STĚN NA NÁSLEDUJÍCÍCH NÁKRESECH, ZOBRAZUJÍCÍCH VÝHRADNĚ MONTÁŽ STŘECHY, ZOBRAZENY SAMOSTATNĚ.
SK	PRE LEPŠÍ PREHĽAD STENOVÉ PANELE NA NÁSLEDUJÚCICH NÁKRESOCH, KTORÉ VÝHRADNE ZNÁZORŇUJÚ MONTÁŽ STRIECHY, UŽ NIE SÚ ZOBRAZENÉ SAMOSTATNE.
ES	PARA UNA MEJOR VISUALIZACIÓN, EN LOS SIGUIENTES DIAGRAMAS, QUE MUESTRAN EXCLUSIVAMENTE LA INSTALACIÓN DEL TEJADO, LOS PANELES MURALES NO SE MUESTRAN POR SEPARADO.
IT	PER UNA MIGLIORE VISIONE D'INSIEME, I PANNELI DELLE PARETI NEI DISEGNI SEGUENTI, CHE MOSTRANO ESCLUSIVAMENTE L'INSTALLAZIONE DEL TETTO, NON SONO PIÙ MOSTRATI SEPARATAMENTE.
GB	FOR A BETTER OVERVIEW, THE WALL PANELS IN THE FOLLOWING DRAWINGS, WHICH EXCLUSIVELY SHOW THE INSTALLATION OF THE ROOF, ARE NO LONGER SHOWN SEPARATELY.
DK	FOR OVERSKUELIGHEDENS SKYLD VISES VÆGPANELERNE IKKE LÆNGERE SÆRSKILT I FØLGENDE TEGNINGER, DER UDELUKKENDE VISER INSTALLATIONEN AF TAGET.
HU	A JOBB SZEMLÉLTETÉS ÉRDEKÉBEN A KÖVETKEZŐ RAJZOKON, AMELYEK KIZÁRÓLAG A TETŐ SZERELÉSÉT MUTATJÁK, A FALPANELEKET NEM TÜNTETTÜK FEL.
SE	FÖR EN BÄTTRE ÖVERBLICK VISAS INTE VÄGGPANELERNA PÅ FÖLJANDE RITNINGAR. DE VISAR UTESLUTANDE MONTERINGEN AV TAKET SEPARAT.

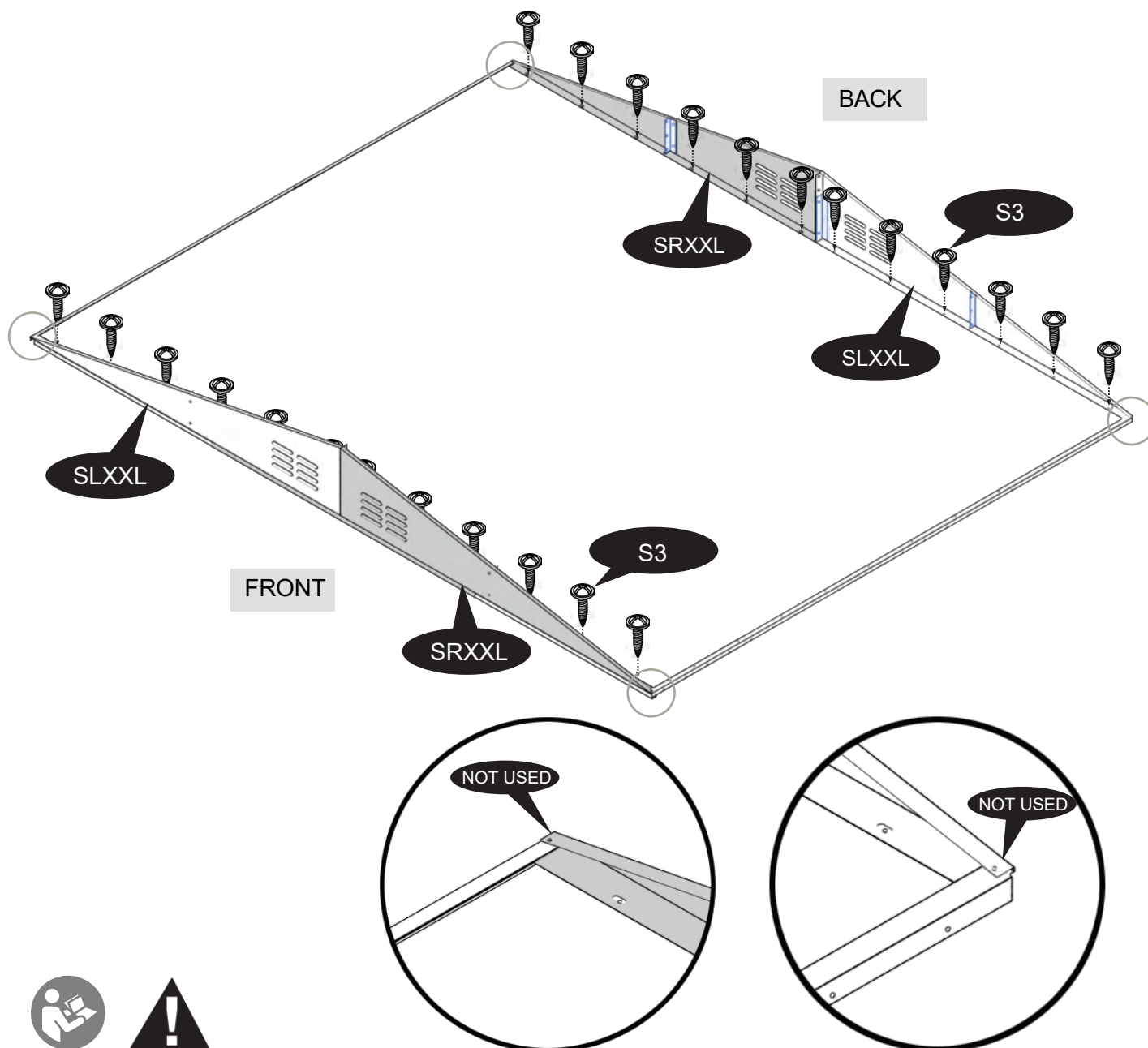

- ⓁⓁ Schraubloch bitte freilassen, wird erst bei einem späteren Arbeitsschritt benötigt.
- ⓁⓁ Ne mettez rien dans le trou de vis, il ne servira que lors d'une étape de travail ultérieure.
- ⓁⓁ Gebruik het schroefgat nog niet, deze is pas in een latere installatiestap nodig.
- ⓁⓁ Pozostawić pusty otwór na śrubę. Będzie on potrzebny tylko na późniejszej etapie pracy.
- ⓁⓁ Otvor pro šroub nechte prázdný, bude potřeba v pozdější etapě práce.
- ⓁⓁ Nechajte otvor na skrutku prázdny, bude potrebný v neskoršom pracovnom kroku.
- ⓁⓁ Deje el orificio para el tornillo vacío ya que deberá usarlo en un paso posterior del montaje.
- ⓁⓁ Lasciare libero il foro per la vite, esso sarà necessario solamente in una fase di lavoro successiva.
- ⓁⓁ Please leave the screw hole blank, it will only be needed in a later work step.
- ⓁⓁ Efterlad skruelhullet tomt. Det skal først bruges i et senere trin.
- ⓁⓁ Hagyja üresen a csavarfuratot: csak egy későbbi lépésben lesz szükség rá.
- ⓁⓁ Lämna skruvhålet tomt. Det kommer endast att behövas vid ett senare arbetsmoment.



33

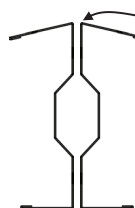
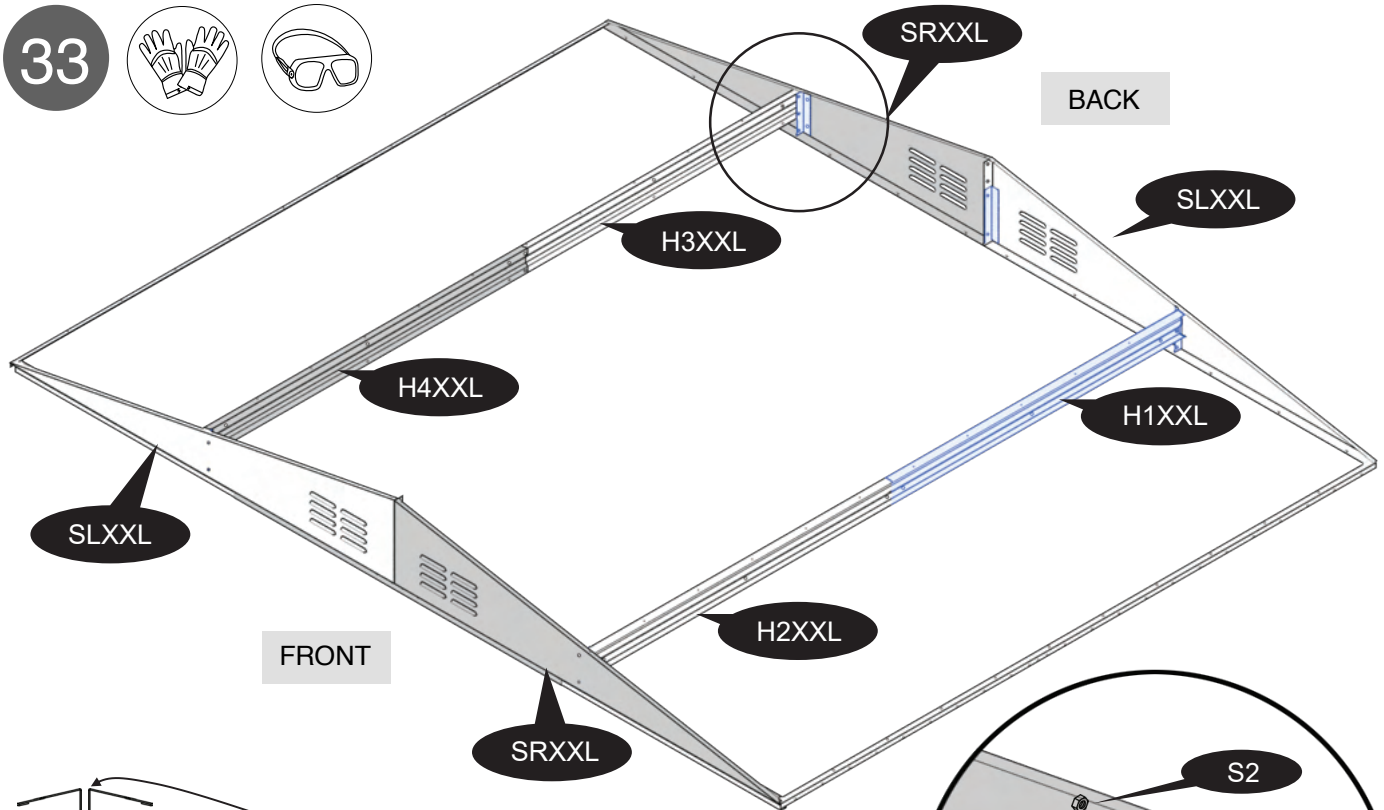

SCREW HOLES ON  
TOP OF H1XXL, H2XXL,  
H3XXL, H4XXL



DE	Achten Sie darauf, dass bei den Bauteilen H1XXL, H2XXL, H3XXL und H4XXL die Schraubenlöcher an der Oberseite befinden, bevor diese am Bauteil JXLXXL angeschraubt werden!
F	Assurez-vous que les trous de vis pour les composants H1XXL, H2XXL, H3XXL et H4XXL sont sur le dessus avant de les visser au composant JXLXXL !
NL	Zorg ervoor dat de schroefgaten voor onderdelen H1XXL, H2XXL, H3XXL en H4XXL aan de bovenkant zitten voordat ze op onderdeel JXLXXL worden geschroefd!
PL	Upewnij się, że otwory na śruby elementów H1XXL, H2XXL, H3XXL i H4XXL znajdują się na górze, zanim zostaną przykręcone do elementu JXLXXL!
CZ	Ujistěte se, že otvory pro šrouby pro komponenty H1XXL, H2XXL, H3XXL a H4XXL jsou nahoře, než je přišroubujete ke komponentě JXLXXL!
SK	Uistite sa, že otvory pre skrutky pre komponenty H1XXL, H2XXL, H3XXL a H4XXL sú hore, než ich priskrutkujete k komponentu JXLXXL!
ES	¡Asegúrese de que los orificios para tornillos de los componentes H1XXL, H2XXL, H3XXL y H4XXL estén en la parte superior antes de atornillarlos al componente JXLXXL!
IT	Assicurarsi che i fori delle viti dei componenti H1XXL, H2XXL, H3XXL e H4XXL siano in alto prima di avvitarli al componente JXLXXL!
GB	Make sure that the screw holes for components H1XXL, H2XXL, H3XXL and H4XXL are on the top before they are screwed to component JXLXXL!
DK	Sørg for, at skrueløbene til komponenterne H1XXL, H2XXL, H3XXL og H4XXL er på toppen, før de skrues til komponent JXLXXL!
HU	Győződjön meg arról, hogy a H1XXL, H2XXL, H3XXL és H4XXL alkatrészek csavarlyukai felül vannak, mielőtt a JXLXXL komponenshez csavarozzák őket!
SE	Se till att skruvhålen för komponenterna H1XXL, H2XXL, H3XXL och H4XXL är på toppen innan de skruvas fast på komponent JXLXXL!

34

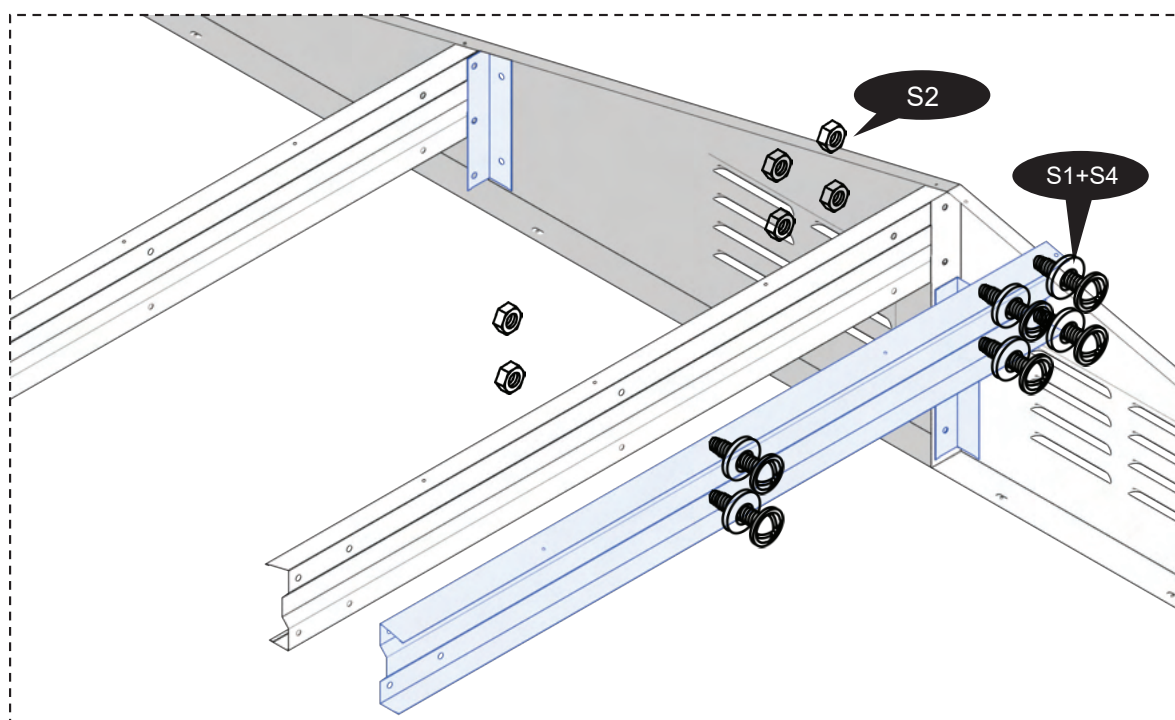
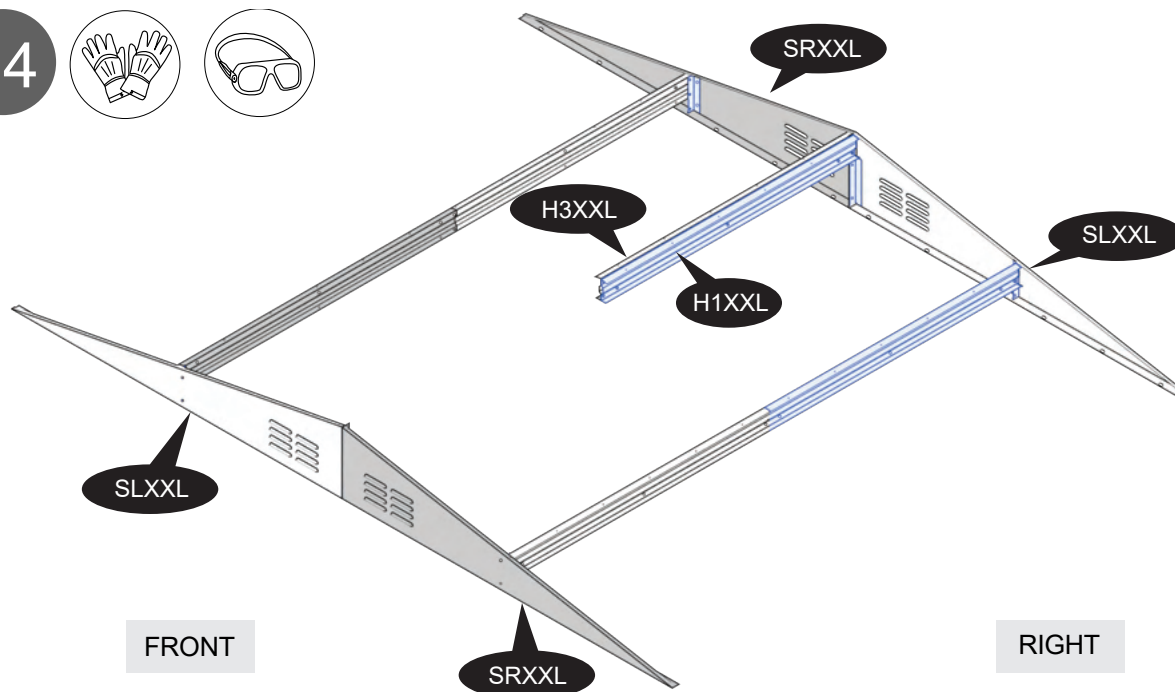

- Ⓔ Benutzen Sie die beiden oberen Schraubenlöcher um H1XXL und H3XXL an SLXXL und SRXXL zu befestigen.
- Ⓕ Fixez H1XXL et H3XXL à SLXXL et SRXXL en utilisant les deux trous de vis supérieurs.
- Ⓖ Bevestig H1XXL en H3XXL aan SLXXL en SRXXL met gebruik van de bovenste twee schroefgaten.
- Ⓟ Przymocować H1XXL i H3XXL do SLXXL oraz SRXXL, korzystając z dwóch górnych otworów na śruby.
- Ⓒ Dily H1XXL a H3XXL připevněte k dílům SLXXL a SRXXL. Použijte dva horní otvory pro šrouby.
- Ⓚ Pripevnite H1XXL a H3XXL k SLXXL a SRXXL pomocou dvoch horných otvorov na skrutky.
- Ⓔ Fije H1XXL y H3XXL a SLXXL y SRXXL mediante los dos orificios para tornillos superiores.
- Ⓣ Fissare H1XXL e H3XXL a SLXXL e SRXXL tramite i due fori superiori.
- Ⓒ Attach H1XXL and H3XXL to SLXXL and SRXXL, using the upper two screw holes.
- Ⓚ Fastgør H1XXL og H3XXL til SLXXL og SRXXL. Brug de to øverste skruehuller.
- Ⓓ A felső két csavarfurat használatával csatlakoztassa a H1XXL és H3XXL elemet az SLXXL és SRXXL elemhez.
- Ⓔ Fäst H1XXL och H3XXL till SLXXL och SRXXL med de två övre skruvhålen.

35

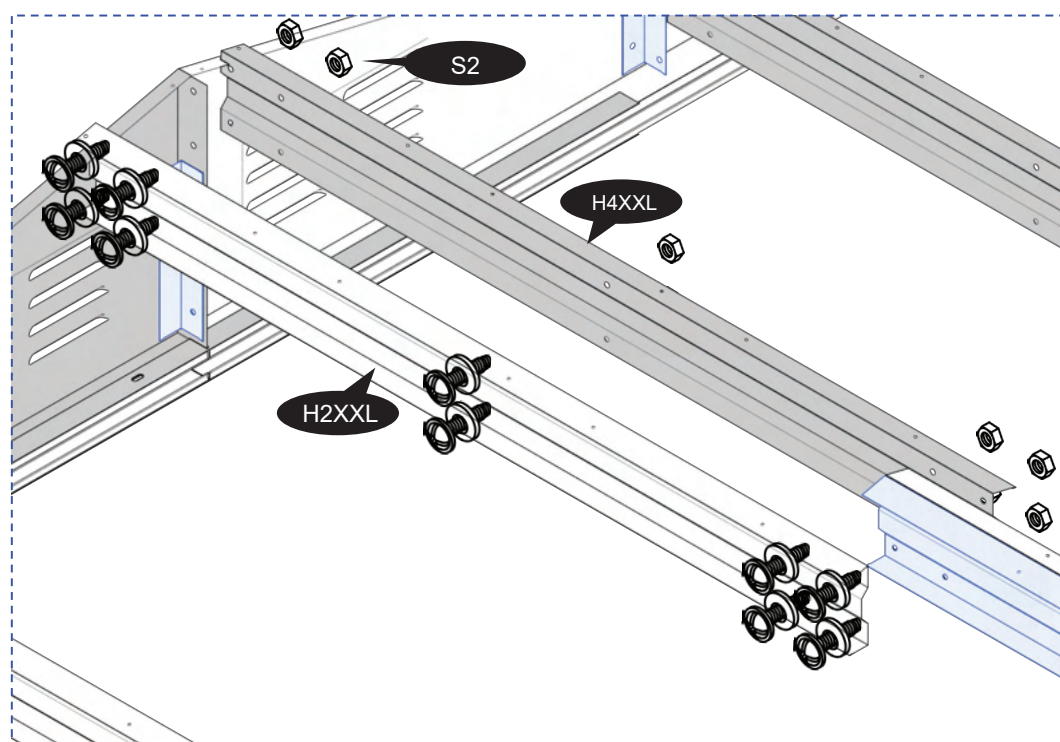
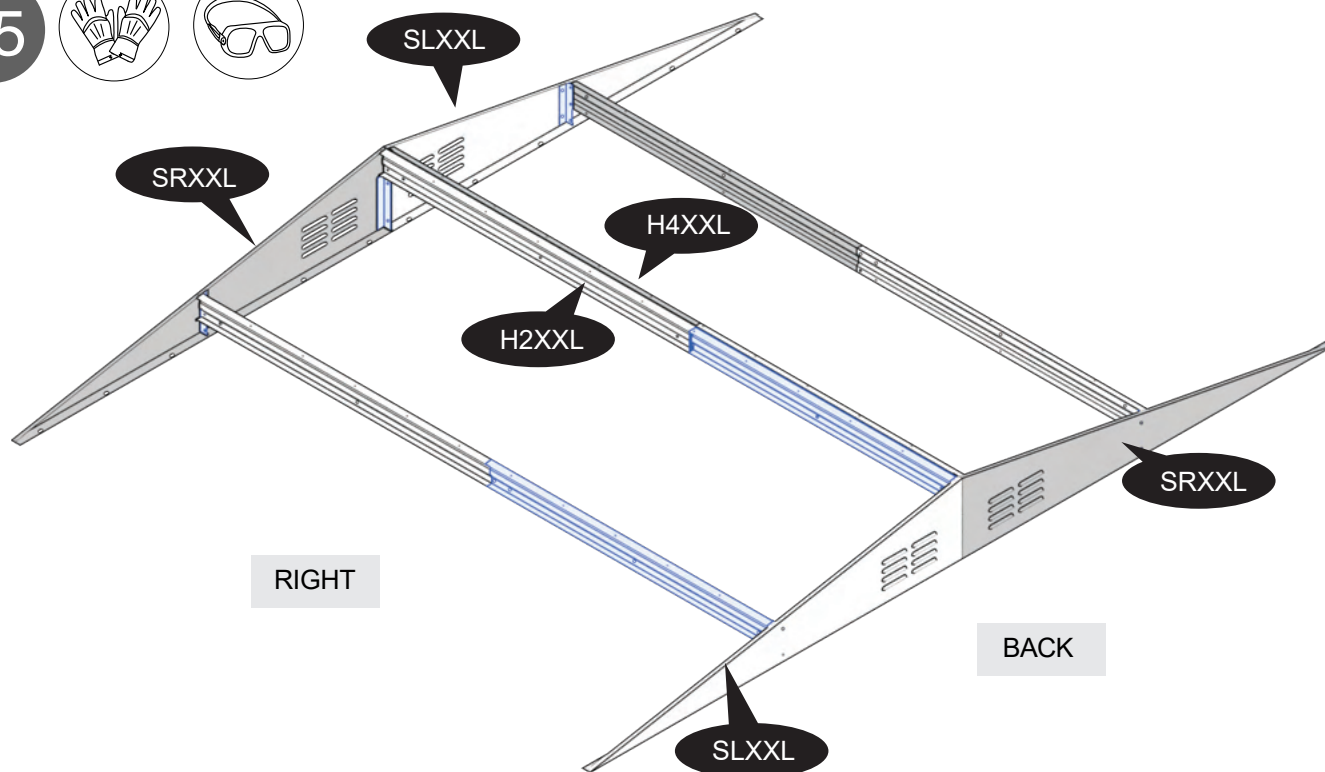

- Ⓔ Benutzen Sie die beiden oberen Schraubenlöcher um H2XXL und H4XXL an SLXXL und SRXXL zu befestigen.
- Ⓕ Utilisez les deux trous de vis supérieurs pour fixer H2XXL et H4XXL à SLXXL et SRXXL.
- Ⓖ Bevestig H2XXL en H4XXL aan SLXXL en SRXXL met gebruik van de bovenste twee schroefgaten.
- Ⓟ Przymocować H2XXL i H4XXL do SLXXL oraz SRXXL, korzystając z dwóch górnych otworów na śruby.
- Ⓒ Dily H2XXL a H4XXL připevněte k dílům SLXXL a SRXXL. Použijte dva horní otvory pro šrouby.
- Ⓚ Pripevnite H2XXL a H4XXL k SLXXL a SRXXL pomocou dvoch horných otvorov na skrutky.
- Ⓔ Fije H2XXL y H4XXL a SLXXL y SRXXL mediante los dos orificios para tornillos superiores.
- Ⓣ Fissare H2XXL e H4XXL a SLXXL e SRXXL tramite i due fori superiori.
- Ⓛ Attach H2XXL and H4XXL to SLXXL and SRXXL, using the upper two screw holes.
- Ⓛ Fastgør H2XXL og H4XXL til SLXXL og SRXXL. Brug de to øverste skruehuller.
- Ⓜ A felső két csavarfurat használatával csatlakoztassa a H2XXL és H4XXL elemet az SLXXL és SRXXL elemhez.
- Ⓢ Fäst H2XXL och H4XXL till SLXXL och SRXXL med de två övre skruvhålen.

- Ⓓ Dachkonstruktion Ⓕ Structure du toit Ⓜ Dakstructuur Ⓟ Konstrukcja dachu Ⓒ Konstrukce střechy
- Ⓚ Štruktúra strechy Ⓔ Estructura del tejado Ⓡ Struttura del tetto Ⓖ Roof structure Ⓓ Tagstruktur Ⓗ Tetőszerkezet
- Ⓔ Takstruktur

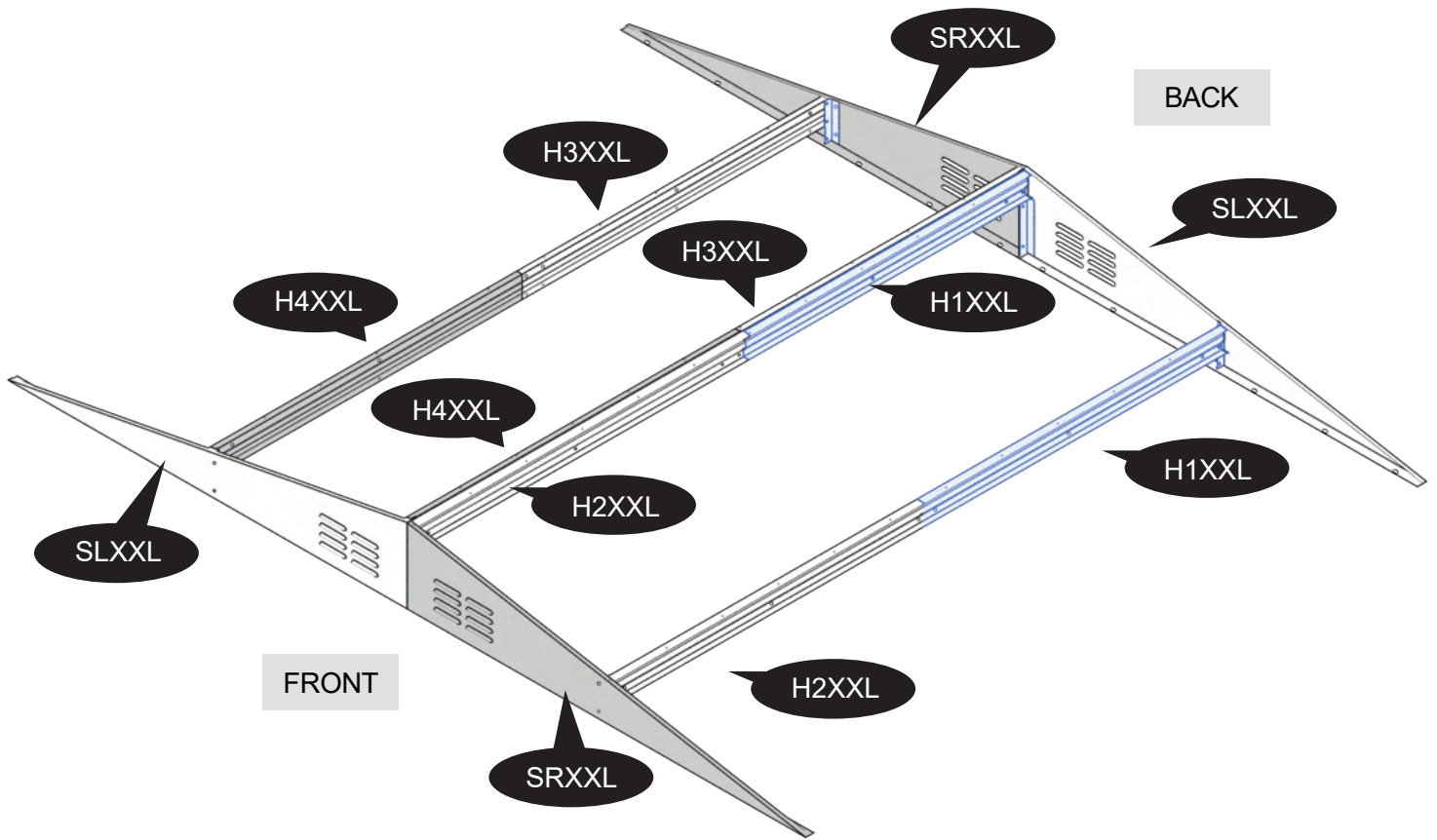

- (DE) Montage der Dachbleche (F) Montage des panneaux de toit (NL) De dakpanelen installeren  
 (PL) Montaż paneli na dachu (CZ) Sestavení střešních panelů (SK) Zostavenie strešných panelov  
 (ES) Montaje de los paneles del tejado (IT) Assemblaggio dei pannelli del tetto  
 (GB) Assembling the Roof Panels (DK) Samling af tagpaneler  
 (HU) A tetőpanelék felszerelése (SE) Montera takpanelerna

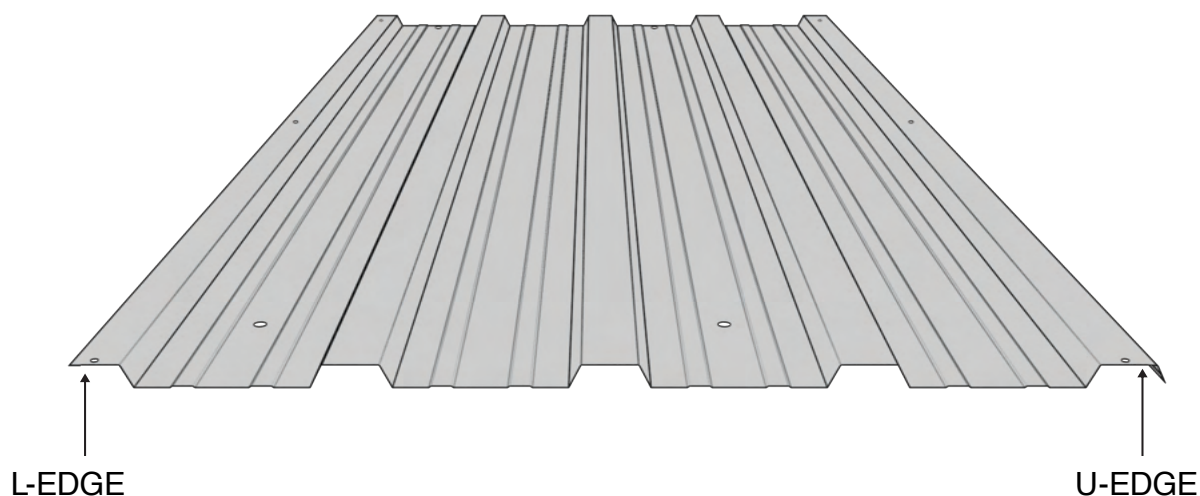

(DE) L-Kante	U-Kante
(F) REBORD L	REBORD U
(NL) L-RAND	U-RAND
(PL) KRAWĘDŹ L	KRAWĘDŹ U
(CZ) HRANA L	HRANA U
(SK) L-HRANA	U-HRANA
(ES) LADO L	LADO U
(IT) BORDO A L	BORDO A U
(GB) L-EDGE	U-EDGE
(DK) L-KANT	U-KANT
(HU) L-SZÉL	U-SZÉL
(SE) L-KANT	U-KANT

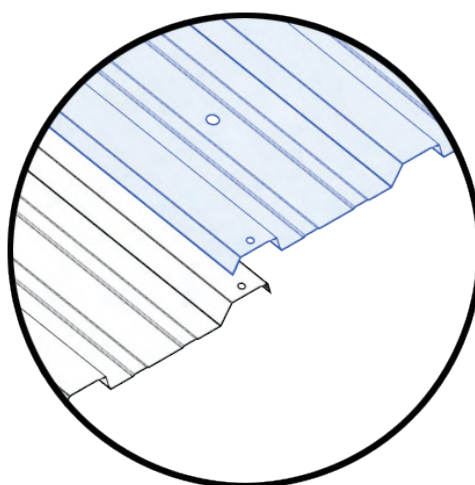

- (DE) Achten Sie bei der Montage der Dachbleche darauf, dass sich die Bleche an der U-Kante immer überlappen müssen!  
 (F) Lorsque vous installez les panneaux de toit, veillez à ce que les panneaux se chevauchent toujours au niveau du rebord U !  
 (NL) Let er bij het installeren van de dakpanelen op dat de panelen elkaar bij de U-rand altijd overlappen!  
 (PL) Montując panele dachowe, należy się upewnić, że zachodzą na siebie na krawędzi U!  
 (CZ) Při instalaci panelů střechy dbejte na to, aby panely vždy přečnivaly přes hranu U!  
 (SK) Pri montáži strešných panelov dbajte na to, aby sa panely na U-hrane vždy prekrývali!  
 (ES) Al instalar los paneles del tejado, asegúrese de que siempre se solapen en el lado U.  
 (IT) Durante l'installazione dei pannelli del tetto, assicurarsi che questi si sovrappongano sempre sul bordo a U!  
 (GB) When installing the roof panels, make sure that the panels always overlap at the U-edge!  
 (DK) Kontrollér, at tagpanelerne altid overlapper ved U-kanten, når du installerer panelerne!  
 (HU) A tetőpanelék szerelésékor ügyeljen arra, hogy a panelék mindig fedjék az U-széleket!  
 (SE) När takpanelerna monteras ska du se till att de alltid överlappar varandra vid U-kanten!

36

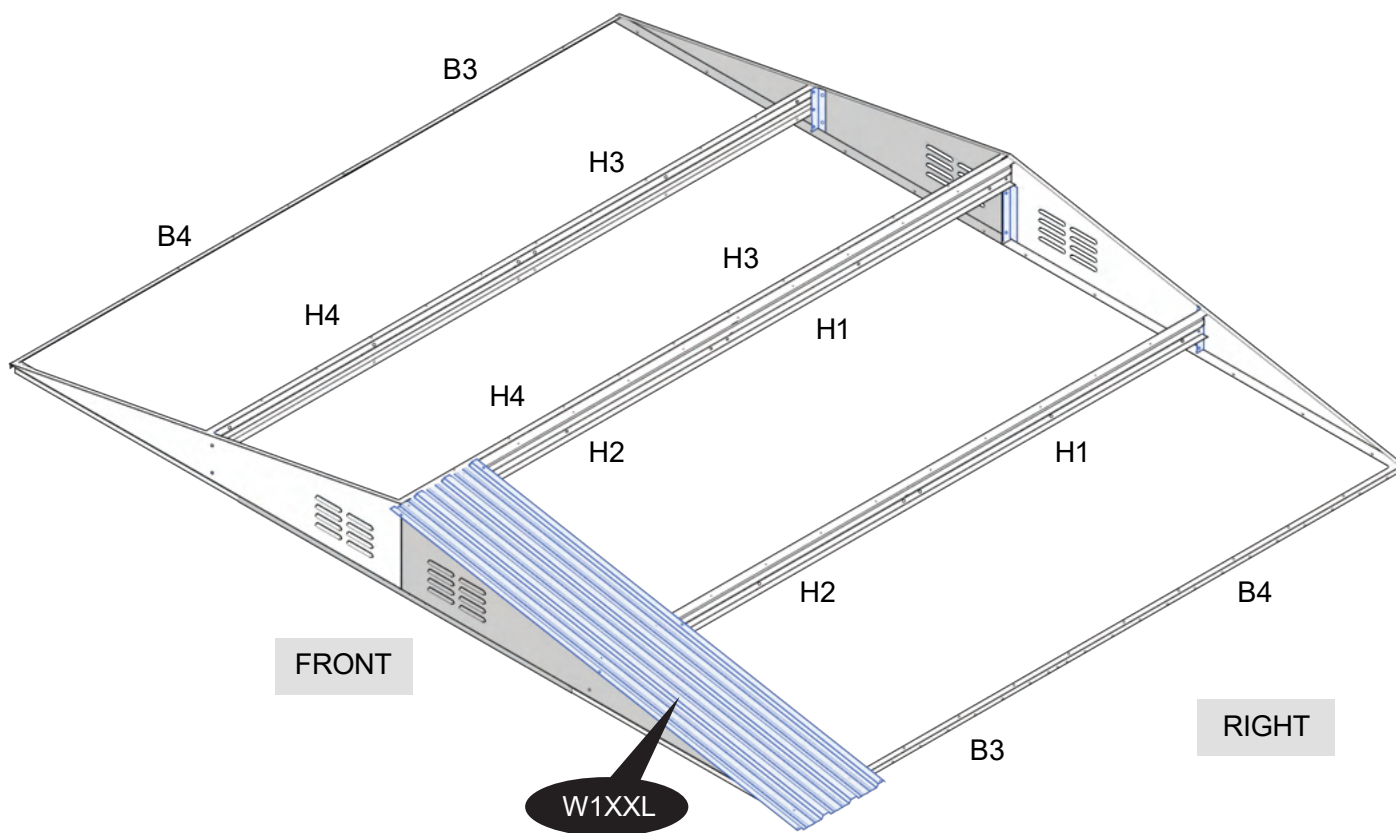
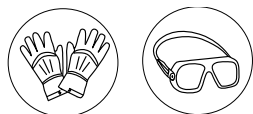

- DE Beginnen Sie vorn rechts mit dem Dachblech **W1XXL**
- F Commencez par l'avant droit avec le panneau de toit **W1XXL**
- NL Begin rechtsvoor met dakpaneel **W1XXL**
- PL Rozpocząć od przodu po prawej stronie, od panelu dachowego **W1XXL**
- CZ Začňte na přední pravé straně panelem střechy **W1XXL**
- SK Začnite vpravo vpredu so strešným panelom **W1XXL**

- ES Comience por la parte frontal derecha del panel del techo **W1XXL**
- IT Cominciare dalla parte anteriore destra con il pannello **W1XXL**
- GB Start at the front right with the roof panel **W1XXL**
- DK Start forrest til højre med tagpanel **W1XXL**
- HU Kezdje jobb oldalon elöl, a **W1XXL** tetőpanellel
- SE Börja längst fram till höger med takpanel **W1XXL**

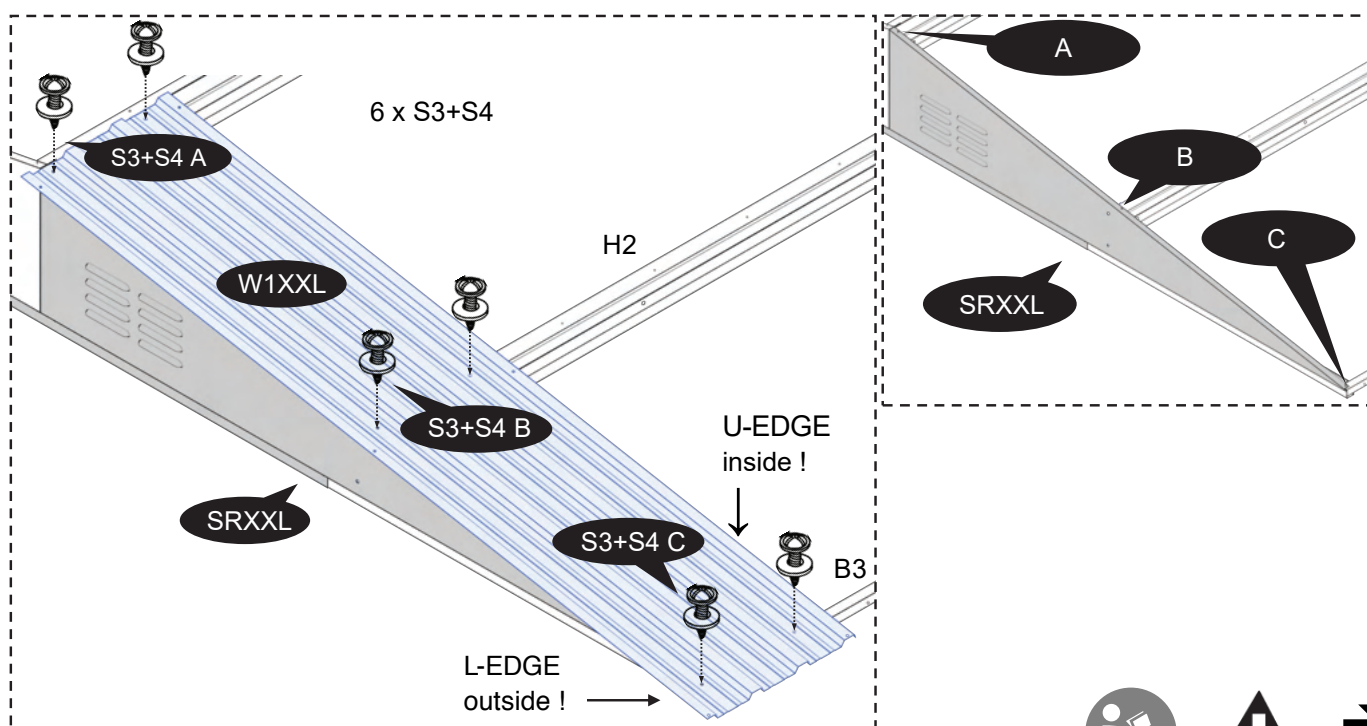

DE	Verbinden Sie das Dachblech <b>W1XXL</b> mit drei Schrauben <b>S3</b> mit Unterlegscheiben <b>S4</b> am Giebelblech (Bauteil SRXXL und Böhlöcher A / B / C), sowie mit drei Schrauben <b>S3</b> mit Unterlegscheiben <b>S4</b> am Giebelbalken <b>H2XXL</b> und dem Rahmen <b>B3XXL</b> .	L-Kante aussen !	U-Kante innen !
F	Fixez la tôle de toiture <b>W1XXL</b> avec trois vis <b>S3</b> et des rondelles <b>S4</b> sur la planche de pignon (composant SRXXL et trous de perçage A/B/C), ainsi qu'avec trois vis <b>S3</b> et des rondelles <b>S4</b> sur la poutre de pignon <b>H2XXL</b> et la corniche <b>B3XXL</b> .	REBORD L extérieur !	REBORD U intérieur !
NL	Sluit de dakplaat <b>W1XXL</b> met drie schroeven <b>S3</b> en ringen <b>S4</b> aan op het gevelplaat (onderdeel SRXXL ean boorgaten A/B/C), evenals met drie schroeven <b>S3</b> en ringen <b>S4</b> op gevelbalk <b>H2XXL</b> en richel <b>B3XXL</b> .	L-RAND buitenzijde !	U-RAND binnenzijde !
PL	Panel dachowy <b>W1XXL</b> połączyć z płytą szczytową (element SRXXL i wywiercone otwo-ry A / B / C) za pomocą trzech śrub <b>S3</b> z podkładkami <b>S4</b> oraz z belką <b>H2XXL</b> oraz ramą <b>B3XXL</b> za pomocą trzech śrub <b>S3</b> z podkładkami <b>S4</b> .	KRAWĘDŹ L na zewnątrz!	KRAWĘDŹ U wewnątrz!
CZ	Panel střechy <b>W1XXL</b> připojte třemi šrouby <b>S3</b> s podložkami <b>S4</b> ke štítové desce (díl SRXXL a vyvrtané otvory A / B / C) a třemi šrouby <b>S3</b> s podložkami <b>S4</b> ke štítovému nosníku <b>H2XXL</b> a římsce <b>B3XXL</b> .	HRANA L vnější!	HRANA U vnitřní!
SK	Strešnú dosku <b>W1XXL</b> pripojte tromi skrutkami <b>S3</b> s podložkami <b>S4</b> k štítovej doske (komponent SRXXL a vyvrtajte otvory A/B/C), ako aj tromi skrutkami <b>S3</b> s podložkami <b>S4</b> na štítový nosník <b>H2XXL</b> a rímsu <b>B3XXL</b> .	L-HRANA zvonku!	U-HRANA zvnútra!
ES	Conecte la placa del techo <b>W1XXL</b> con tres tornillos <b>S3</b> con arandelas <b>S4</b> a la placa del frontón (pieza SRXXL y orificios de taladro A / B / C), así como con tres tornillos <b>S3</b> con arandelas <b>S4</b> en la viga del frontón <b>H2XXL</b> y el lado <b>B3XXL</b> .	BORDE L fuera	LADO U dentro
IT	Collegare il pannello <b>W1XXL</b> con tre viti <b>S3</b> e rondelle <b>S4</b> al frontone (componente SRXXL e fori A/B/C), nonché con tre viti <b>S3</b> e rondelle <b>S4</b> sulla capriata <b>H2XXL</b> e sul telaio <b>B3XXL</b> .	BORDO A L esterno!	BORDO A U interno!
GB	Connect the roof plate <b>W1XXL</b> with three screws <b>S3</b> with washers <b>S4</b> to the gable plate (component SRXXL and drill holes A / B / C), as well as with three screws <b>S3</b> with washers <b>S4</b> on the gable beam <b>H2XXL</b> and ledge <b>B3XXL</b> .	L-EDGE outside !	U-EDGE inside !
DK	Forbind tagplade <b>W1XXL</b> til gavlpladen (komponent SRXXL og borehuller A/B/C) med tre skruer <b>S3</b> med spændskiver <b>S4</b> og med tre skruer <b>S3</b> med spændskive <b>S4</b> til gavlbjælken <b>H2XXL</b> og kanten <b>B3XXL</b> .	L-KANT udvendig!	U-KANT indvendig!
HU	Három <b>S3</b> csavarral és <b>S4</b> anyával rögzítse a <b>W1XXL</b> tetőpanelt a nyereglemezre (SRXXL elem és A / B / C csavarfuratok), valamint három <b>S3</b> csavarral és <b>S4</b> alátéttel a <b>H2XXL</b> tartóra és a <b>B3XXL</b> keretre.	L-SZÉL kívüli!	U-SZÉL belül!
SE	Anslut takpanel <b>W1XXL</b> med tre skruvar <b>S3</b> med distansbrickor <b>S4</b> till gavelplattan (komponent SRXXL och borrhål A/B/C), samt med tre skruvar <b>S3</b> med distansbrickor <b>S4</b> på gavelbalken <b>H2XXL</b> och list <b>B3XXL</b> .	L-KANT utsidan!	U-KANT insidan!

37

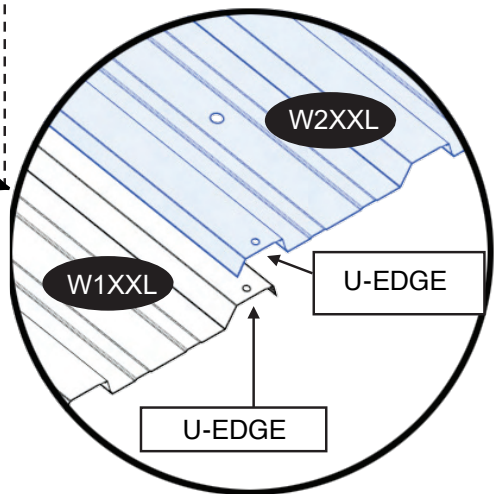
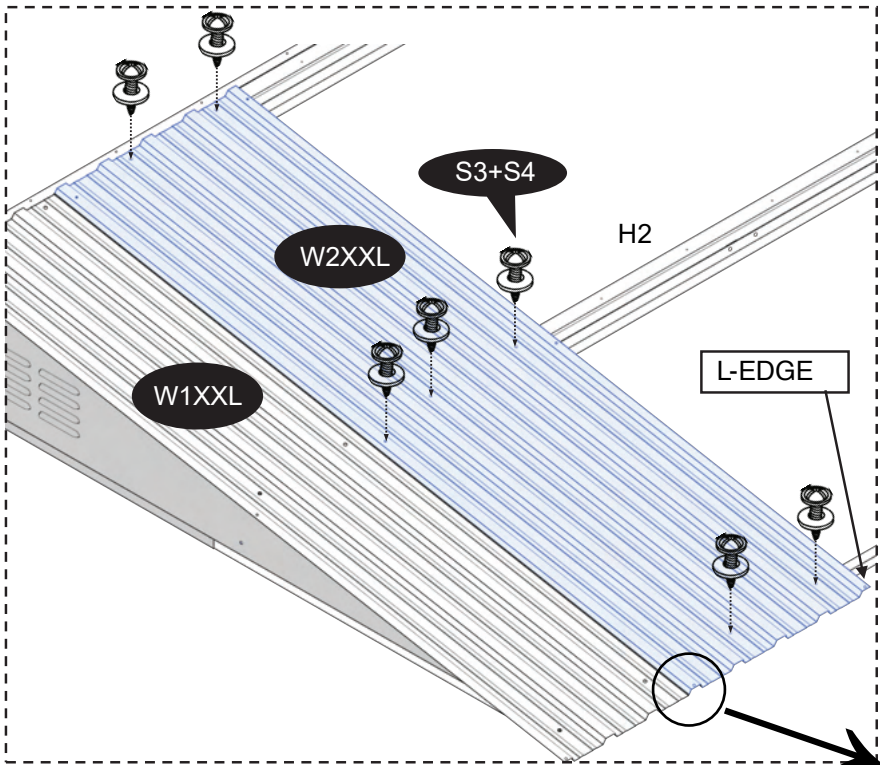
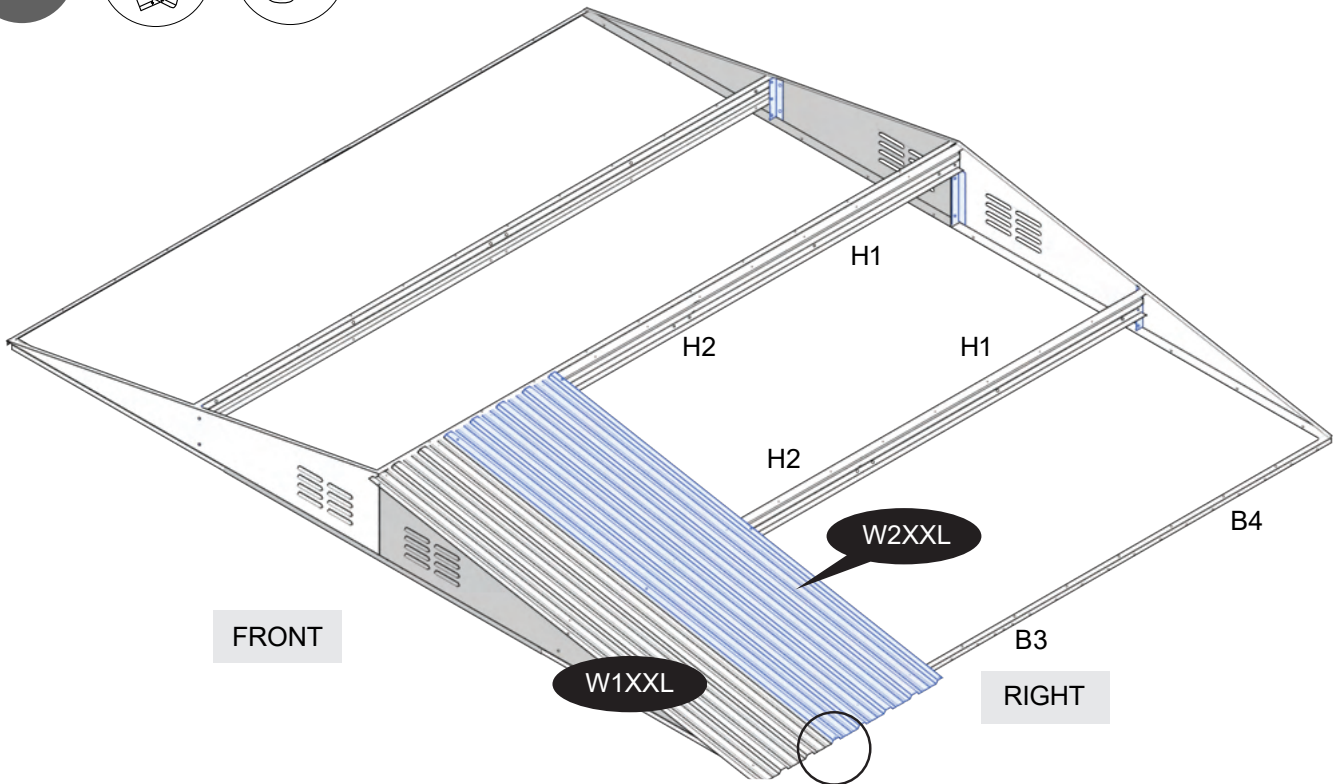



Ⓔ	Je Dachblech werden benötigt: 7 x Schrauben S3 & 7 x S4 Unterlegscheiben. Verbinden Sie nun die fünf Dachbleche <b>W2XXL</b> mit jeweils drei Schrauben <b>S3</b> mit Unterlegscheiben <b>S4</b> am Bauteil <b>H1XXL</b> und <b>H2XXL</b> sowie mit zwei Schrauben <b>S3</b> mit Unterlegscheiben <b>S4</b> am Giebelbalken <b>H2XXL</b> und <b>H1XXL</b> , sowie zwei Schrauben <b>S3</b> und zwei Unterlegscheiben <b>S4</b> an der Kante <b>B3XXL/B4XXL</b> (siehe Grafik Schritt 38 und 39).
Ⓕ	Les éléments suivants sont nécessaires pour chaque panneau de toit : 7 vis S3 et 7 rondelles S4. Reliez maintenant les 5 plaques de toit <b>W2XXL</b> chacune avec trois vis <b>S3</b> avec des rondelles <b>S4</b> sur le composant <b>H1XXL</b> et <b>H2XXL</b> et avec deux vis <b>S3</b> avec deux rondelles <b>S4</b> sur la poutre de pignon <b>H2XXL</b> et <b>H1XXL</b> ainsi qu'avec deux vis <b>S3</b> avec deux rondelles <b>S4</b> sur le rebord <b>B3XXL/B4XXL</b> (voir étapes 38 et 39 du schéma).
Ⓖ	Het volgende is vereist voor elk dakpaneel: 7 x schroeven S3 & 7 x S4 ringen. Verbind nu de 5 dakplaten <b>W2XXL</b> elk met drie schroeven <b>S3</b> en ringen <b>S4</b> op onderdeel <b>H1</b> en <b>H2</b> en met twee schroeven <b>S3</b> en twee ringen <b>S4</b> op de gevelbalk <b>H2XXL</b> en <b>H1XXL</b> , evenals met twee schroeven <b>S3</b> en twee ringen <b>S4</b> op rand <b>B3XXL/B4XXL</b> (zie tekening stap 38 en 39).
Ⓕ	Do każdego panelu dachowego należy zastosować następujące elementy: 7 śrub S3 i 7 podkładek S4 Następnie przykręć 5 paneli dachowych <b>W2XXL</b> , każdy za pomocą trzech śrub <b>S3</b> oraz podkładek <b>S4</b> , do elementu <b>H1XXL</b> oraz <b>H2XXL</b> , a za pomocą dwóch śrub <b>S3</b> z dwoma podkładkami <b>S4</b> do belki <b>H2XXL</b> oraz <b>H1XXL</b> , a następnie za pomocą dwóch śrub <b>S3</b> z dwoma podkładkami <b>S4</b> jako krawędź <b>B3XXL/B4XXL</b> (patrz rysunek w kroku 38 oraz 39).
Ⓒ	Pro každý panel střechy je třeba následující: 7× šrouby S3 a 7× podložky S4 Nyní spojte 5 desek střechy <b>W2</b> vždy třemi šrouby <b>S3</b> s podložkami <b>S4</b> na díl <b>H1</b> a <b>H2</b> a dvěma šrouby <b>S3</b> se dvěma podložkami <b>S4</b> na štítovém nosníkem <b>H2</b> a <b>H1</b> a rovněž dvěma šrouby <b>S3</b> se dvěma podložkami <b>S4</b> jako hranu <b>B3/B4</b> (viz krok 38 a 39 výkresu).
Ⓔ	Pre každý strešný panel je potrebné: 7x skrutka S3 a 7x podložka S4. Teraz spojte 5 strešných platní <b>W2XXL</b> každú tromi skrutkami <b>S3</b> s podložkami <b>S4</b> na komponente <b>H1XXL</b> a <b>H2XXL</b> a dvo-ma skrutkami <b>S3</b> s dvoma podložkami <b>S4</b> na štítovom nosníku <b>H2XXL</b> a <b>H1XXL</b> a tiež dvoma skrutkami <b>S3</b> s dvoma podložkami <b>S4</b> ako okraj <b>B3XXL/B4XXL</b> (pozri výkres krok 38 a 39).
Ⓔ	Para cada panel del tejado se necesitan los siguientes elementos: 7 tornillos S3 y 7 arandelas S4. A continuación, conecte las 5 placas del tejado <b>W2XXL</b> con tres tornillos <b>S3</b> y arandelas <b>S4</b> con las piezas <b>H1XXL</b> y <b>H2XXL</b> , y con dos tornillos <b>S3</b> con dos arandelas <b>S4</b> con las vigas del frontón <b>H2XXL</b> y <b>H1XXL</b> , así como con dos tornillos <b>S3</b> con dos arandelas <b>S4</b> en el borde <b>B3XXL/B4XXL</b> (véanse el diagrama de los pasos 38 y 39).
Ⓙ	Per ciascuno dei pannelli del tetto occorre quanto segue: 7 viti S3 e 7 rondelle S4 Collegare ciascuno dei 5 pannelli del tetto <b>W2XXL</b> con tre viti <b>S3</b> e tre rondelle <b>S4</b> sui componenti <b>H1XXL</b> e <b>H2XXL</b> , con due viti <b>S3</b> e due rondelle <b>S4</b> sulla capriata <b>H2XXL</b> e <b>H1XXL</b> e con due viti <b>S3</b> e due rondelle <b>S4</b> sul bordo <b>B3XXL/B4XXL</b> (fare riferimento alle illustrazioni dei passaggi 38 e 39).
Ⓖ	The following are required for each roof panel: 7 x Screws S3 & 7 x S4 Washers. Now connect the 5 roof plates <b>W2XXL</b> each with three screws <b>S3</b> with washers <b>S4</b> on component <b>H1XXL</b> and <b>H2XXL</b> and with two screws <b>S3</b> with two washers <b>S4</b> on the gable beam <b>H2XXL</b> and <b>H1XXL</b> and as well with two screws <b>S3</b> with two washers <b>S4</b> as the edge <b>B3XXL/B4XXL</b> (see drawing step 38 and 39).
Ⓕ	Der skal bruges følgende til hvert tagpanel: 7 x skrue S3 og 7 x spændskive S4. Forbind nu de fem tagplader <b>W2XXL</b> med hver tre skruer <b>S3</b> med spændskiver <b>S4</b> til komponent <b>H1XXL</b> og <b>H2XXL</b> med to skruer <b>S3</b> med to spændskiver <b>S4</b> på gavlbjælken <b>H2XXL</b> og <b>H1XXL</b> og med to skruer <b>S3</b> med to spændskiver <b>S4</b> som kanten <b>B3XXL/B4XXL</b> (se trin 38 og 39 på tegningen).
Ⓔ	Minden tetőpanelhez a következők szükségesek: 7 x S3 csavar és 7 x S4 alátét. Ezután egyenként három <b>S3</b> csavarral és <b>S4</b> alátéttel rögzítse az 5 <b>W2XXL</b> tetőpanelt a <b>H1XXL</b> és <b>H2XXL</b> elemhez, vala-mint két <b>S3</b> csavarral és két <b>S4</b> alátéttel a <b>H2XXL</b> és <b>H1XXL</b> tartóra, illetve két <b>S3</b> csavarral és két <b>S4</b> alátéttel a <b>B3XXL/B4XXL</b> keretre (lásd a 38. és 39. lépést a rajzon).
Ⓔ	Följande krävs för varje takpanel: 7 x skruvar S3 och 7 x S4 distansbrickor. Fäst nu de 5 takpanelerna <b>W2XXL</b> vardera med tre skruvar <b>S3</b> med distansbrickor <b>S4</b> på komponent <b>H1XXL</b> och <b>H2XXL</b> och med två skruvar <b>S3</b> med två distansbrickor <b>S4</b> på gavelbalken <b>H2XXL</b> och <b>H1XXL</b> samt med två skruvar <b>S3</b> med två distansbrickor <b>S4</b> som list <b>B3XXL/B4XXL</b> (se ritningens steg 38 och 39).

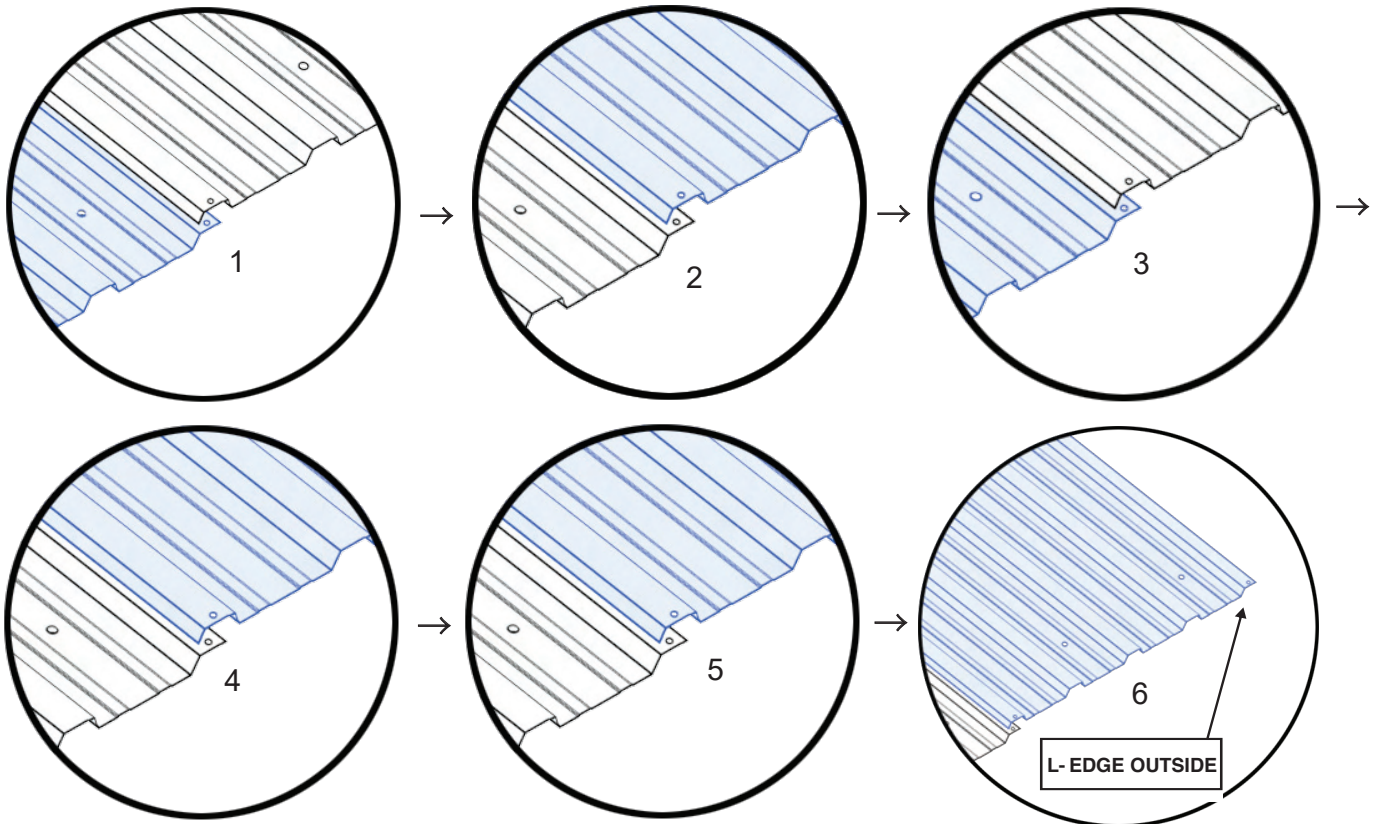
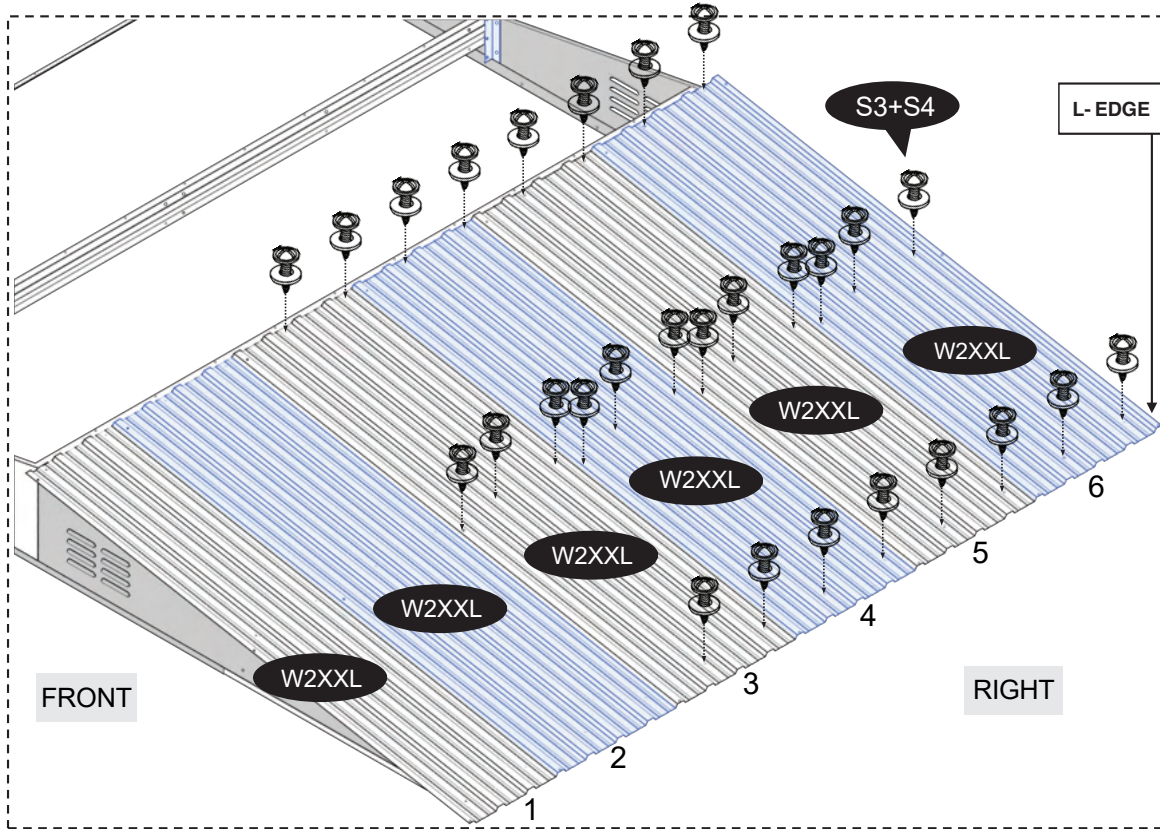

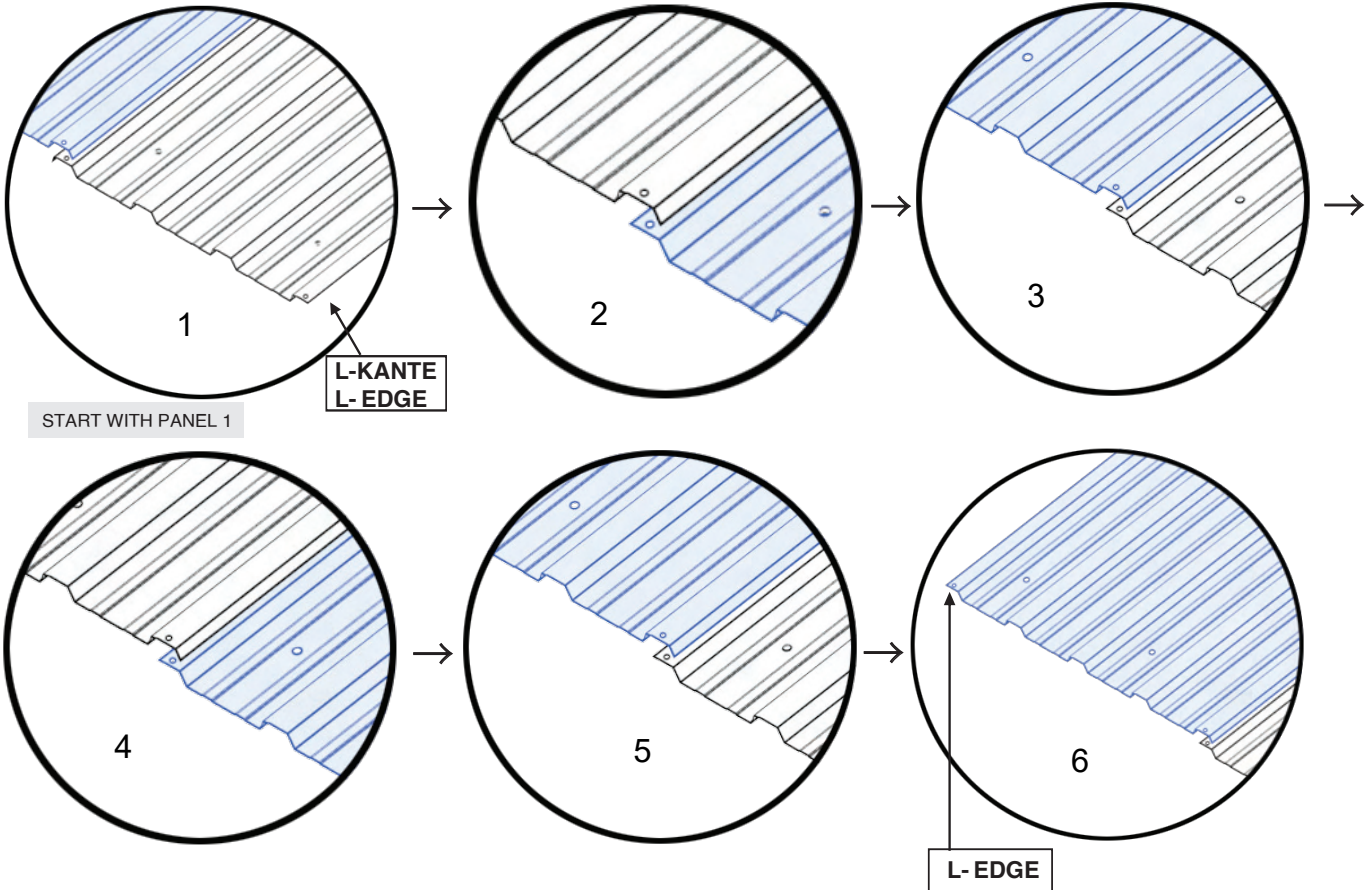
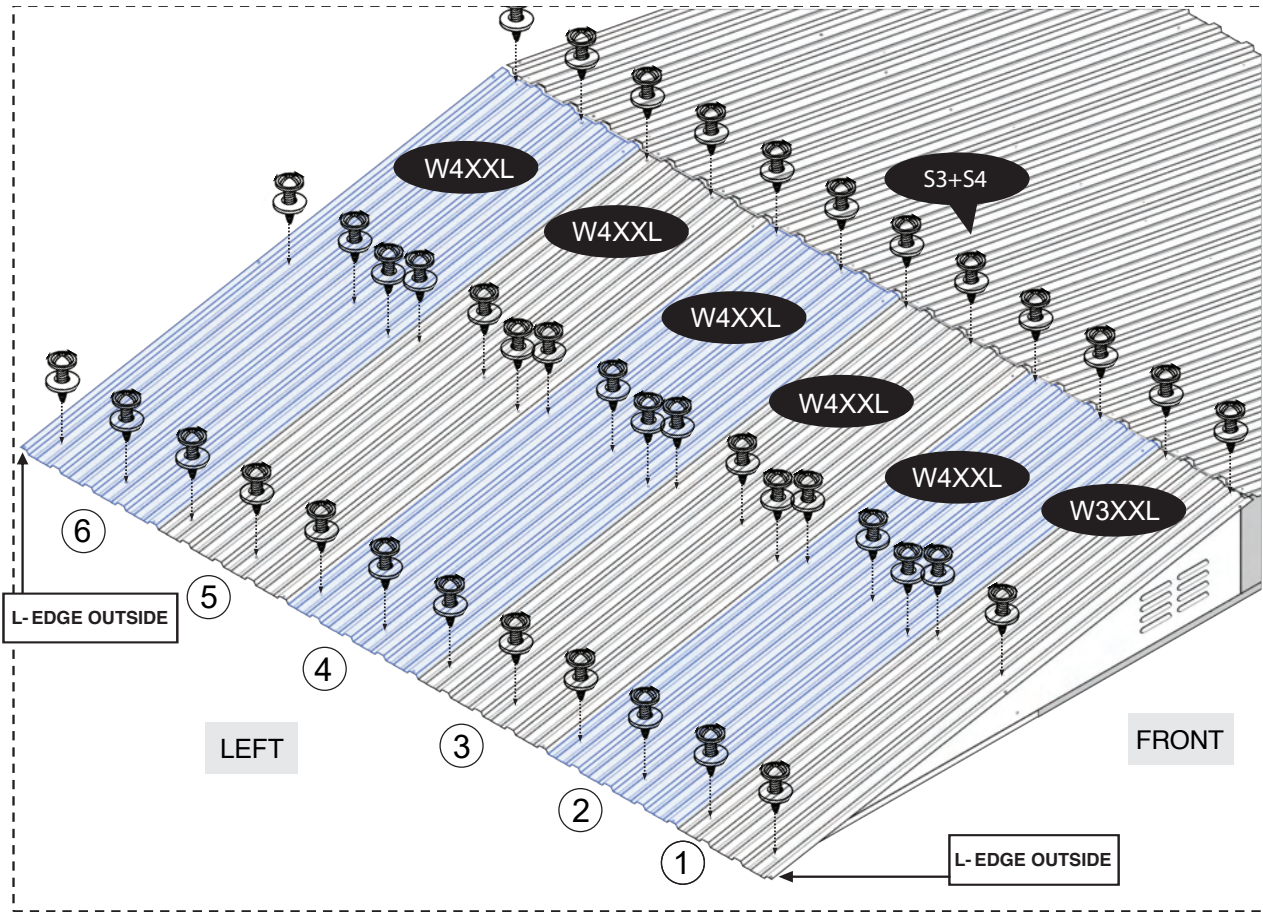

40

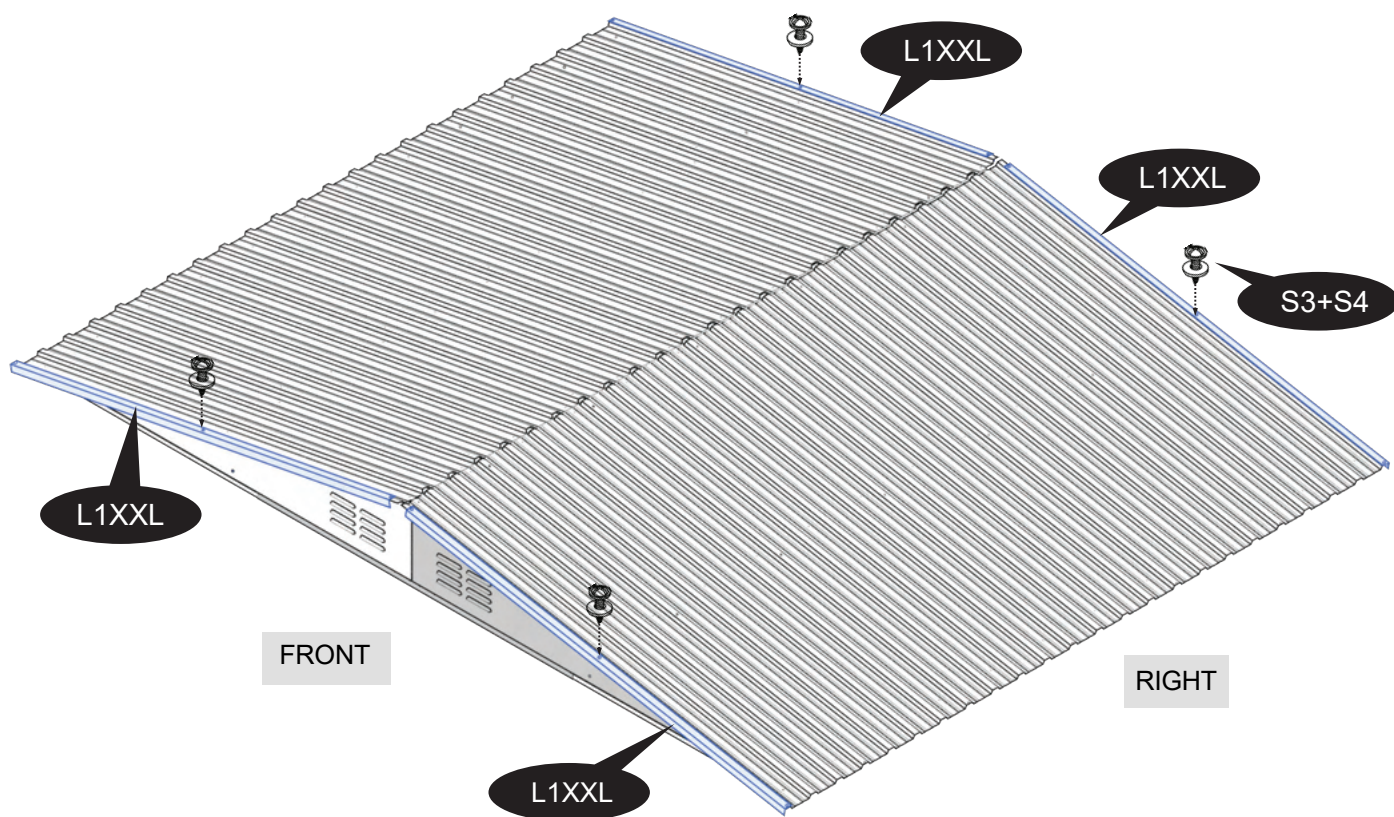

41

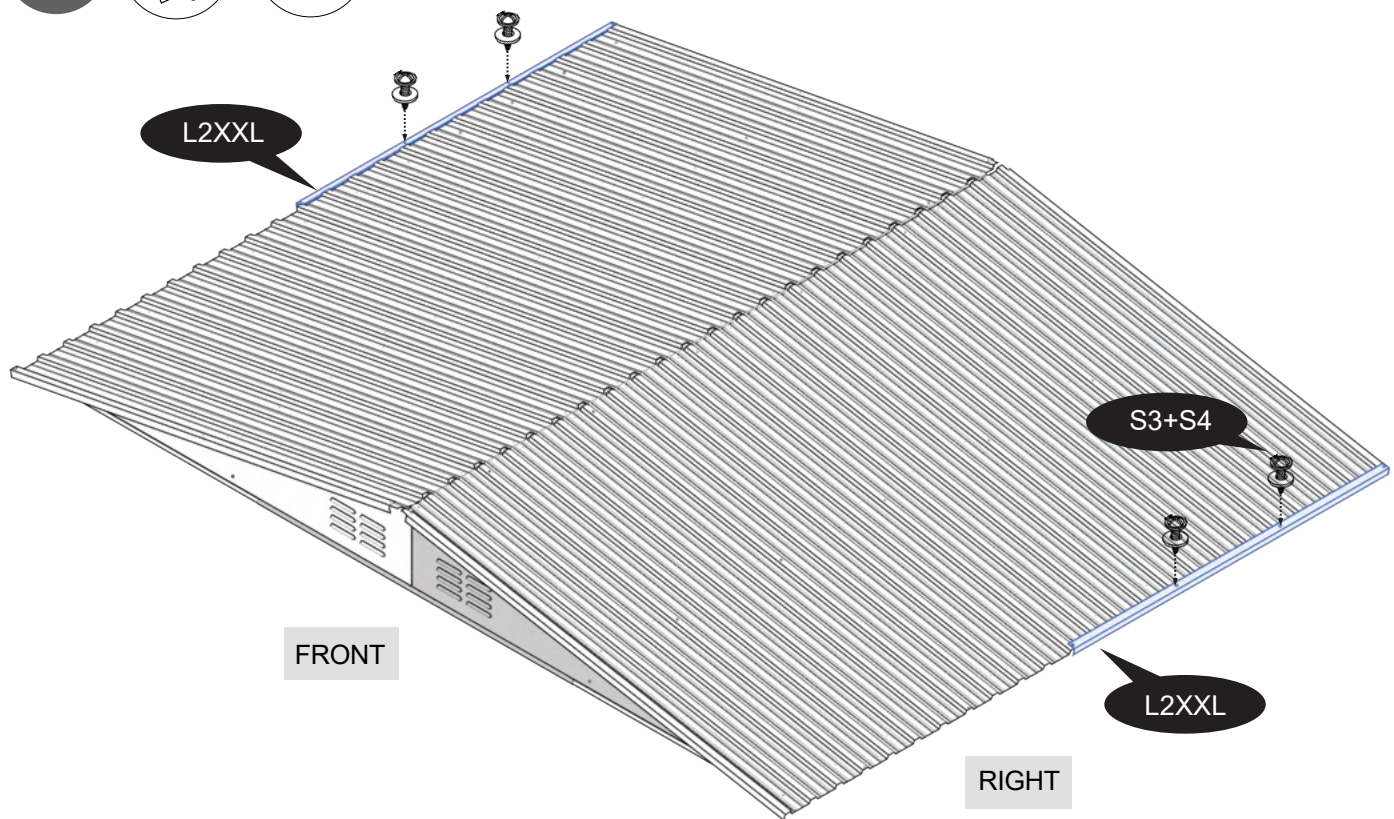

42

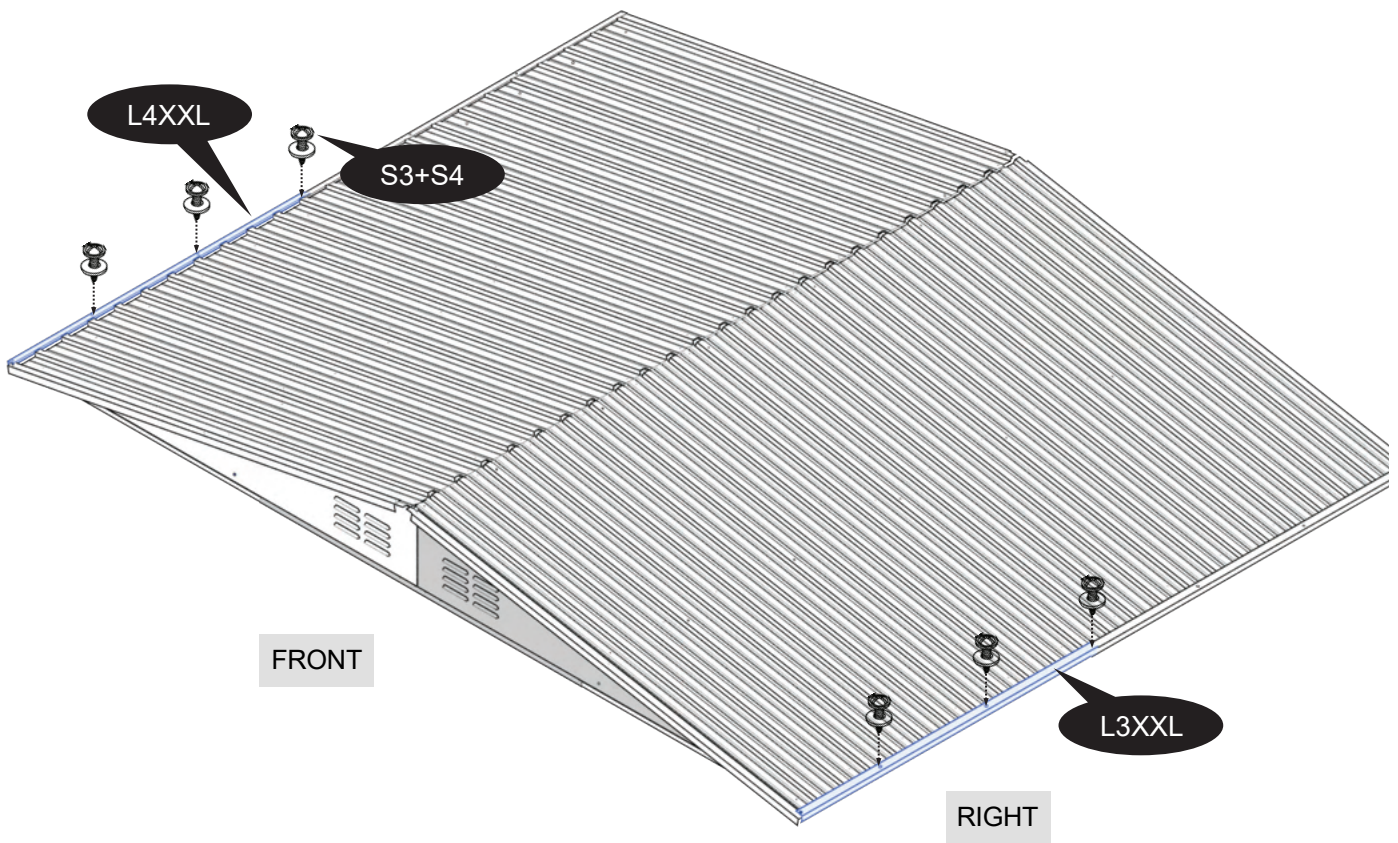

43

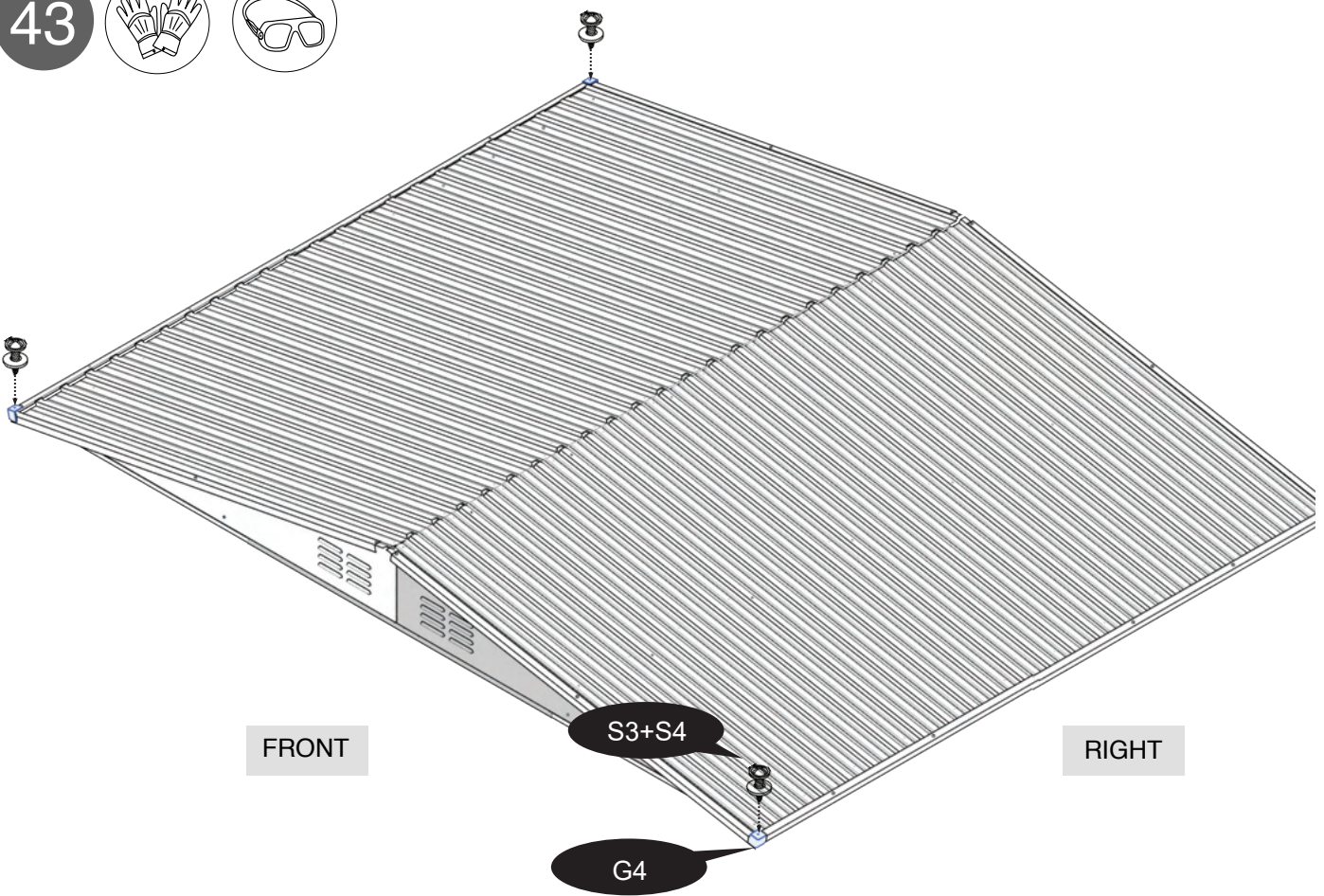

44

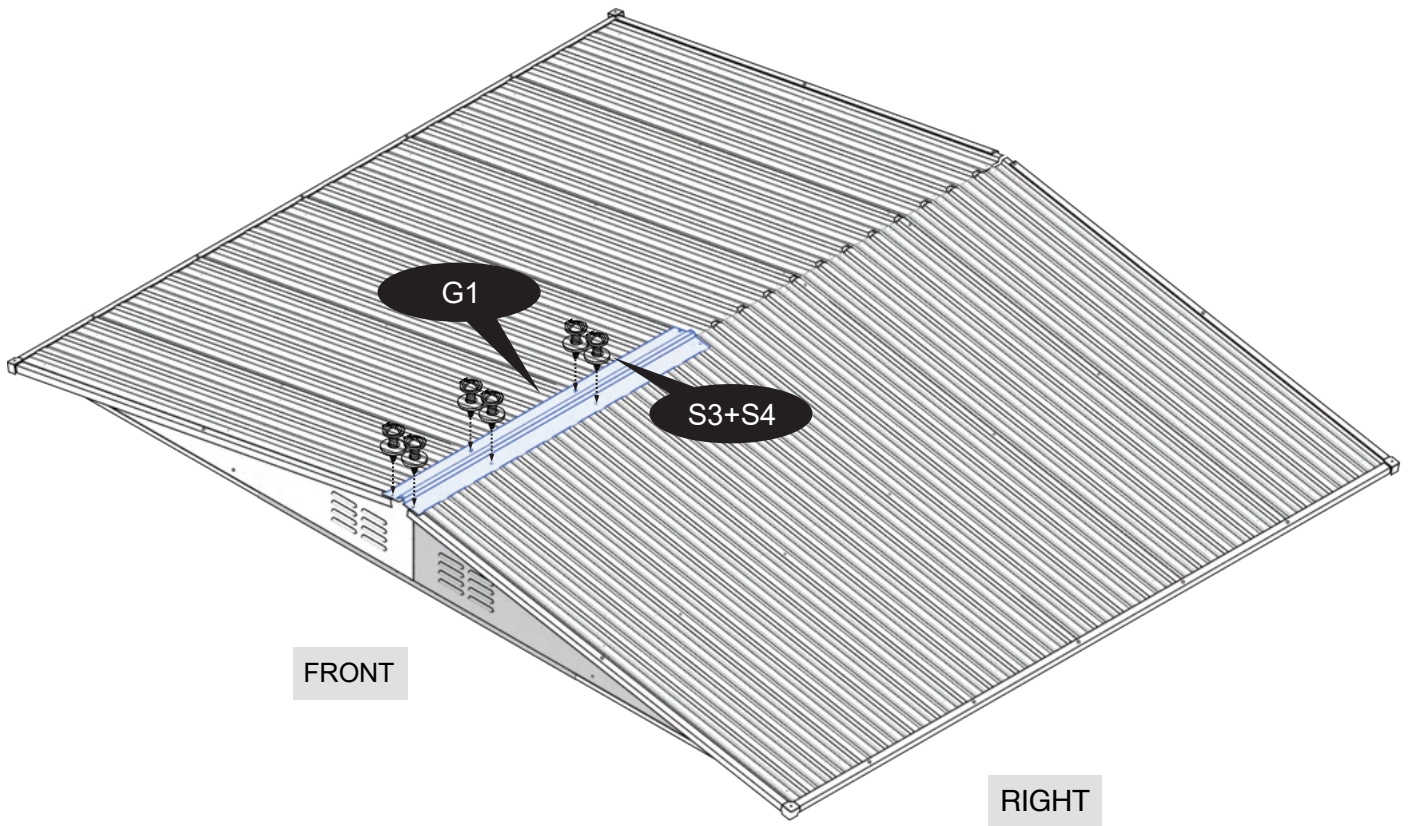

45

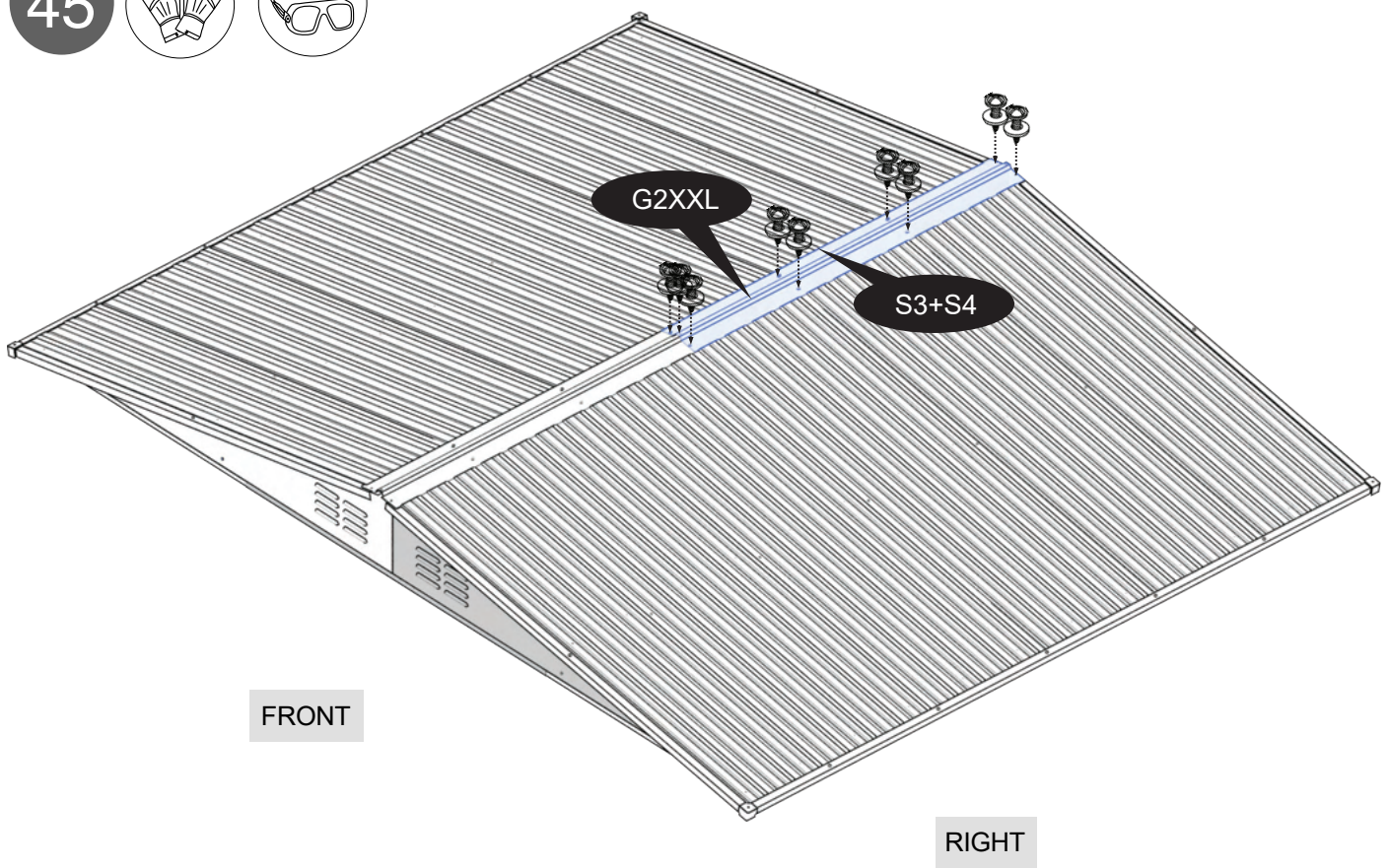

46

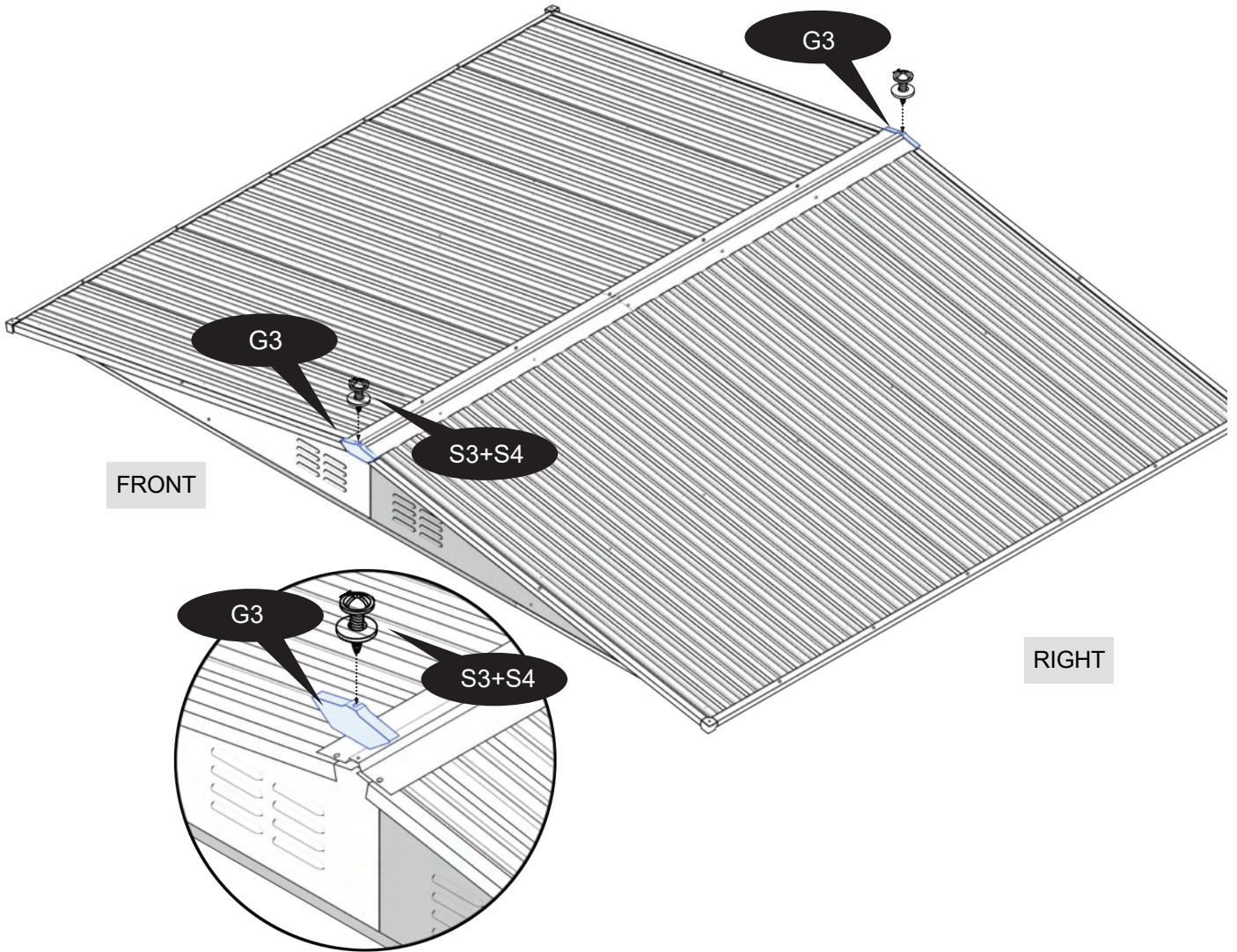

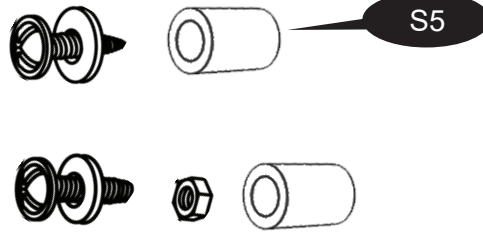

Ⓔ	Um Verletzungen zu vermeiden, betreten Sie nach der Dach-Montage das Metallgerätehaus und decken Sie innen alle sichtbaren Schraubenspitzen mit der Plastischutzkappe S5 ab!
Ⓕ	Pour éviter les blessures, entrez dans l'abri métallique après le montage du toit et couvrez toutes les pointes de vis visibles avec les capuchons de protection en plastique S5 !
Ⓖ	Om letsel te voorkomen na de dakmontage, dient u de metalen schuur te betreden en alle zichtbare schroefpunten af te dekken met plastic beschermdop S5!
Ⓟ	Aby uniknąć obrażeń ciała, po zmontowaniu dachu należy wejść do szopy i zakryć wierzchołki wszystkich wkrętów plastikowymi osłonkami S5!
Ⓒ	Abyste předešli zranění, vstupte do kovového domku až po montáži střechy a všechny viditelné konce šroubů zakryjte plastovou ochrannou krytkou S5!
Ⓚ	Aby ste predišli zraneniam, po montáži strechy vstúpte do plechovej budy a zakryte všetky viditeľné hroty skrutiek plastovou ochrannou krytkou S5!
Ⓔ	Para evitar lesiones, entre en la caseta metálica después de montar el tejado y cubra todas las puntas de tornillo visibles con las cubiertas protectoras de plástico S5.
Ⓙ	Per evitare lesioni, entrare nel capanno metallico dopo il montaggio del tetto e coprire tutte le punte delle viti visibili con un cappuccio di protezione in plastica S5!
Ⓖ	To avoid injuries, enter the metal shed after the roof assembly and cover all visible screw tips with the plastic protective cap S5!
Ⓕ	Gå ind i metalskuret, når taget er samlet, og tildæk alle synlige skruespidser med beskyttelseshætten S5 af plastik for at undgå personskade!
Ⓗ	A sérülések megelőzése érdekében a tető összeszerelése után a tároló belsejében minden látható csavarfejet fedjen le S5 műanyag védősapkával!
Ⓔ	Gå in i metallförrådet efter takmonteringen och täck alla synliga skruvspetsar med plastskyddslock S5 för att undvika personskador!



<p>(DE)</p> <p>(CH)</p>	<p><b>Service</b></p> <p>Bei Anfragen zu Ersatzteilen oder bei technischen Fragen, wenden Sie sich bitte an Ihren Vertragspartner. Technische Änderungen und Druckfehler vorbehalten.</p>
<p>(F)</p> <p>(CH)</p> <p>(BE)</p>	<p><b>Service après-vente</b></p> <p>Pour toute demande de renseignement concernant les pièces de rechange ou pour toute question technique, veuillez contacter votre partenaire contractuel.</p> <p>Sous réserve de modifications techniques et d'erreurs d'impression.</p>
<p>(NL)</p> <p>(BE)</p>	<p><b>Service</b></p> <p>Neem voor vragen over reserveonderdelen of technische vragen contact op met uw contractpartner.</p> <p>Onderworpen aan technische veranderingen en drukfouten.</p>
<p>(PL)</p>	<p><b>Serwis</b></p> <p>Zapytania dotyczące części zamiennych lub kwestii technicznych należy kierować do autoryzowanych przedstawicieli producenta.</p> <p>Instrukcja może zostać zmieniona pod kątem technicznym i zawierać błędy drukarskie.</p>
<p>(CZ)</p>	<p><b>Servis</b></p> <p>Máte-li dotazy ohledně náhradních dílů nebo technické dotazy, kontaktujte svého smluvního partnera. Technické změny a chyby tisku jsou vyhrazeny.</p>
<p>(SK)</p>	<p><b>Servis</b></p> <p>Ak potrebujete informácie o náhradných dieloch alebo máte nejaké technické otázky, obráťte sa na svojho zmluvného partnera.</p> <p>Technické zmeny a tlačové chyby vyhradené.</p>
<p>(ES)</p>	<p><b>Servicio técnico</b></p> <p>Para cualquier consulta acerca de piezas de repuesto o dudas técnicas, póngase en contacto con su socio contractual.</p> <p>Sujeto a modificaciones técnicas y errores de impresión.</p>
<p>(IT)</p> <p>(CH)</p>	<p><b>Assistenza</b></p> <p>Per domande su parti di ricambio o questioni tecniche, contattate la parte contraente.</p> <p>Soggetto a modifiche tecniche ed errori tipografici.</p>
<p>(GB)</p>	<p><b>Service</b></p> <p>For inquiries about spare parts or technical questions, please contact your contractual partner.</p> <p>Subject to technical changes and printing errors.</p>
<p>(DK)</p>	<p><b>Service</b></p> <p>Kontakt din leverandør, hvis du har spørgsmål om reservedele eller tekniske spørgsmål.</p> <p>Der tages forbehold for tekniske ændringer og trykfejl.</p>
<p>(HU)</p>	<p><b>Szerviz</b></p> <p>A tartalék alkatrészekkel és műszaki kérdésekkel kapcsolatban kérjük, forduljon szerződéses partneréhez. A műszaki változtatás jogát és a nyomdai hibák lehetőségét fenntartjuk.</p>
<p>(SE)</p>	<p><b>Service</b></p> <p>Kontakta din återförsäljare för frågor om reservdelar eller tekniska frågor.</p> <p>Med förbehåll för tekniska ändringar och tryckfel.</p>

<b>Inverkehrbringer</b> (DE) (CH)	<b>Distributeur</b> (F) (CH) (BE)	<b>Distributeur</b> (NL) (BE)	<b>Dystrybutor</b> (PL)	<b>Distributor</b> (CZ)	<b>Distribútor</b> (SK)
<b>Distribuidor</b> (ES)	<b>Distributore</b> (IT) (CH)	<b>Distributer</b> (GB)	<b>Distributør</b> (DK)	<b>Forgalmazó</b> (HU)	<b>Distributör</b> (SE)

TEST RITE tepro GmbH  
Carl-Zeiss-Straße 8/4  
D-63322 Rödermark  
Germany  
[www.testritetepro.de](http://www.testritetepro.de)



