

Kinder - Stelzenhaus



Art.-Nr.: 815.1220.00.00



Art.-Nr.: 815.1220.00.01/02

Montage-, Bedienungs- und Wartungsanleitung

DE

T2-20.52

- de -

**Sehr geehrte Kundin, sehr geehrter Kunde,
danke, dass Sie sich für ein weka - Produkt entschieden haben.**

- Lesen Sie diese Anleitung vor dem Aufbau vollständig durch, um Montagefehler oder Beschädigungen zu vermeiden. Prüfen Sie sofort anhand der Packliste, ob das weka-Produkt vollständig und unbeschädigt bei Ihnen angekommen ist.
- Bitte vernichten Sie die Packliste erst nach Ablauf der Garantiezeit. Diese Liste dient Ihnen zur Kontrolle auf Vollständigkeit der Einzelteile und ist mit dem Kaufbeleg aufzubewahren. Eventuelle Beanstandungen können mit Hilfe dieser Liste problemlos behoben werden. Die Pos.-Nummern der Packliste stimmen nicht mit den Pos.-Nummern folgender Montageanleitung überein.
- Bewahren Sie die Montageanleitung zum späteren Nachschlagen von Informationen auf und geben Sie diese ggf. an jeden nachfolgenden Besitzer weiter.
- Wir empfehlen Ihnen, die Montage mit 2 Personen durchzuführen.
- Zur Verhütung von Unfällen ist zu vermeiden, dass sich Kinder während der Montage in unmittelbarer Nähe befinden.
- Weiterentwicklungen im Sinne des technischen Fortschritts behalten wir uns vor. So können geringfügige Abweichungen in den Darstellungen entstehen.
- Verpackungsmaterial nicht einfach wegwerfen! Papier-, Pappe- und Wellpappeverpackungen, sowie Kunststoffverpackungsteile sollten in die entsprechenden Sammelbehälter gegeben werden.
- Nach dem Auspacken sind unbehandelte Holzteile vor stundenlangem, direkter Sonneneinstrahlung, Feuchtigkeit und direktem Bodenkontakt zu schützen. Lagern Sie das Holz vor Witterungseinflüssen geschützt und gewährleisten Sie eine ausreichende Umlüftung!

SICHERHEITSHINWEISE

Achtung! Dieses Spielgerät ist nur für den Hausgebrauch bestimmt!

Die Benutzung ist nur unter unmittelbarer Aufsicht von Erwachsenen zulässig!

Achtung! Nicht geeignet für Kinder unter 36 Monaten, keine spezielle Maßnahme für Kleinkinder vorgesehen. Sturzgefahr!

Achtung! Dieses Spielgerät ist für den Gebrauch im Freien bestimmt.

Achtung! Nur für Kinder ab 3 bis 8 Jahren geeignet!

Achtung! Max. Benutzungsgewicht: 100kg; Rutsche: max. 50kg

Achtung! Das Spielgerät ist mit Bodenankern gegen Umkippen zu sichern. Bodenanker- Sets sind nicht im Lieferumfang enthalten, aber als Zubehör gegen Aufpreis erhältlich.

- Das Spielgerät ist auf einer ebenen Fläche und mindestens 2 Meter von anderen Aufbauten oder Hindernissen entfernt z.B. Zaun, Garage, Haus, ausladende Zweige, Wäscheleinen oder elektrische Leitungen, aufzustellen. Innerhalb dieses freien Raumes dürfen sich keine harten, eckigen oder spitzen Gegenstände befinden. Der Untergrund muss eben und stoßabsorbierend sein.
- Vermeiden Sie direkte Sonneneinstrahlung auf die Rutsche. Die Teile des Spielgerätes können sich bei direkter Sonneneinstrahlung stark aufheizen und zu Verbrennungen führen.
- Unterweisen Sie die Kinder im richtigen Umgang mit dem Spielgerät und machen Sie auf mögliche Gefahren aufmerksam.
- Die Verschraubungen müssen in regelmäßigen Abständen überprüft und nachgezogen werden! Alle beweglichen Teile sind regelmäßig zu ölen. Defekte Teile sind auszutauschen.
- Änderungen am Produkt oder an einzelnen Bauteilen sind nicht zulässig und führen zum Verlust des Garantieanspruchs.
- Vorhandene Restgefährdungen: Es kann konstruktiv nicht ausgeschlossen werden, dass Kinder über den rechten Teil des Geländers auf das Haus des Daches gelangen. Diese nicht bestimmungsmäßige Nutzung des Spielgerätes ist durch die aufsichtführenden Personen zu verhindern.
- Das Dach ist bei Schneelasten größer/gleich $0,75\text{KN/m}^2$ oder ca. 40cm Schneehöhe zu beräumen.

INSPEKTION UND WARTUNGSANLEITUNG

Es sind folgende, regelmäßige Kontrollen durchzuführen:

Routinekontrolle (wöchentlich bis monatlich)

Kontrollieren Sie

- ob alle Bolzen, Muttern und Schrauben festsitzen
- ob der Untergrund und die Sicherheitszone den oben genannten Sicherheitshinweisen entsprechen

Wirkungskontrolle (1 bis 3 Monate)

Kontrollieren Sie

- die Stabilität der Bodenverankerung und Konstruktion
- auf außergewöhnlichen Verschleiß und ersetzen Sie beschädigte Teile

Periodische Kontrolle (1 bis 2 Mal pro Jahr)

Kontrollieren Sie

- auf Rost und Erosion
- auf außergewöhnlichen Verschleiß und ersetzen Sie beschädigte Teile

EMPFEHLUNG

- Bohren Sie alle Schraubverbindungen vor, um Beschädigungen an den Holzteilen zu vermeiden! Folgendes Zeichen macht Sie während der Anleitung nochmals darauf aufmerksam:

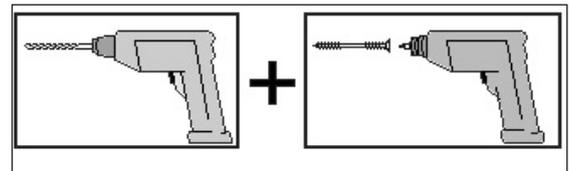

WERKSTOFF HOLZ

- Holz ist ein Naturprodukt. Verschiedenartige Färbungen, Äste und Rissbildung sind normal und haben keinen Einfluss auf die Statik.
- Durch extreme Witterungseinflüsse, insbesondere nach längeren Wärmeperioden, können sich Trockenrisse bilden. Diese Trockenrisse sind keinesfalls ein Qualitätsmangel, sondern eine natürliche Erscheinung und je nach Wetterlage können sich diese Risse bis auf ein Minimum wieder verschließen.
Darüber hinaus haben diese Trockenrisse, welche in Längsrichtung des Holzes auftreten, keinen Einfluss auf die Festigkeit und Belastbarkeit des Materials.

HOLZSCHUTZ FÜR UNBEHANDELTE PRODUKTE

- Bei unbehandeltem Holz sind regelmäßige Holzschutzmaßnahmen zwingend erforderlich. Für die fachgerechte Holzschutzbehandlung wenden Sie sich bitte an einen Holzschutzfachmann. Wir empfehlen Ihnen, alle unbehandelten Holzteile vor der Montage mit Bläuesperrgrund und anschließend mit einer Holzschutzlasur zu behandeln. Ein regelmäßiger Anstrich gemäß Herstellerangaben der Holzschutzlasur ist zum Schutz des Holzes notwendig.
- Holzschutzmaßnahmen sind vom Kunden in eigener Verantwortlichkeit durchzuführen. Ohne vorschriftsmäßigen Holzschutz kann keine Gewährleistung übernommen werden. Bitte beachten Sie auch die diesbezüglichen Bestimmungen in unseren Garantieerklärungen.

GARANTIEBESTIMMUNGEN DER WEKA HOLZBAU GMBH

Wir gewähren Ihnen zu nachfolgenden Konditionen – jedoch nur auf die Holzteile unserer Produkte (weka-Produkt genannt), nicht auf damit verbundene Bauteile oder Bestandteile des weka-Produktes aus anderem Material als Holz – ab Lieferdatum 5 Jahre Garantie auf Funktion.

Innerhalb der Garantiezeit werden fehlerhafte Teile oder fehlende Teile der Ware oder die Ware selbst nach unserer Wahl ersetzt.

Vom Garantiefumfang erfasst ist lediglich der kostenlose Ersatz des jeweils mangelhaften oder defekten Holzteils.

Nicht im Garantiefumfang enthalten sind Folge- oder Zusatzkosten, insbesondere keine Liefer- und Auf- oder Umbaukosten.

Die Garantie ist ausgeschlossen, wenn:

- von der jeweiligen Montageanleitung abgewichen wurde,
- Veränderungen (zusätzliche An- oder Umbauten) an dem Produkt im Vergleich zur Montageanleitung vorgenommen wurden,
- die jeweils angegebenen Belastungsgrenzen (z.B. Schneelast usw.) überschritten wurden,
- das weka-Produkt falsch gegründet (Fundament / Bodenplatte o.ä.) wurde, insbesondere bei Verstößen gegen die Regeln der Baukunst,
- unterlassene oder nicht ausreichende Pflege (Wartung: Holzschutz, Holzanstrich usw.) des Holzes vorgenommen wurde.
- Windgeschwindigkeiten über Stärke 7, Naturkatastrophen oder gewaltsame Einwirkungen den Schaden am weka-Produkt verursacht haben.
- der Mangel in holztypischen Farbveränderungen, Rissbildungen, Verwerfungen, Schwinden, Quellen oder ähnlichen normalen, in der Natur des Werkstoffes „Holz“ begründeten Veränderungen besteht.

Garantieansprüche können nur in Verbindung mit Originalpackzettel und Originalkaufbeleg in Anspruch genommen werden und müssen innerhalb der Garantiezeit schriftlich, per Telefax oder per e-Mail geltend gemacht werden. Anspruchsvoraussetzung ist eine unverzügliche Anzeige des Mangels bzw. des Schadens in Form einer geordneten Darstellung des Schadens in Bild und Text.

Garantieansprüche sind zu richten an:

weka Holzbau GmbH,
Johannesstraße 16,
17034 Neubrandenburg
Fax: 0395/42908-83;
e-Mail: info@weka-holzbau.com

MONTAGEBEDINGUNGEN

Wenn Sie Montagehilfe in Anspruch nehmen und dazu ein weka - Montageteam rufen, wird die weka Holzbau GmbH für Sie wie folgt tätig:

Montage bedeutet das anleitungsgemäße Zusammenfügen (Aufbau) der gelieferten Einzelteile der Ware ohne Anstrich, Lieferung und Montage von Zubehör und Zubehörteilen.

Elektrische Anschlüsse sind in den Montageleistungen nicht enthalten

Die aufzubauende Ware muss sich am Aufbauort/Standort/Standfläche befinden.

Transport des Artikels oder der Einzelteile über eine Entfernung von 15 m hinaus oder in ein anderes Geschoss sind im angebotenen Montagepreis nicht enthalten.

Der Untergrund muss tragfähig, horizontal und eben sein.

Im Zweifel gilt für die Ebenheit: DIN 18202 „Ebenheitstoleranzen im Hochbau“, Tab.3, Zeile 3, mit einer maximalen Höhendifferenz der am weitesten von einander entfernten Punkten von ca. 10 bis 11mm.

Alle vorbereitenden Arbeiten müssen gemäß den technischen Regeln vor Beginn der Montage ausgeführt sein.

Die von Ihnen gefertigten oder gewählten Untergründe/Fußböden/ Fundamente müssen für die Montage geeignet sein.

WERKZEUG

Folgendes Werkzeug sollten Sie vor Beginn der Montage zurechtgelegt haben.
(Nicht im Lieferumfang enthalten)



Wasserwaage

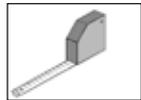

Rollmaß

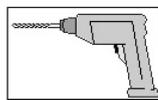

Bohrmaschine

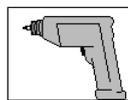

Schrauber

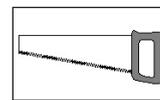

Säge



Bleistift

Pos	Bild	Abmessung (mm)	Anzahl (Stück)	
			815.1220.00.00	815.1220.00.01/02
①	B815.02.0029 	48/1115/1500	1	1
②	B815.02.0030 	48/265/915	1	1
③	B815.02.0031 	48/950/1172	1	1
④	B815.02.0032 	59/950/1172	1	1
⑤	B815.02.0033 	59/784/1370	1	1
⑥	B815.02.0034 	59/776/1370	1	1

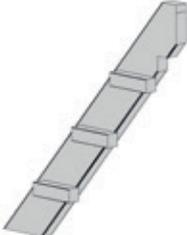
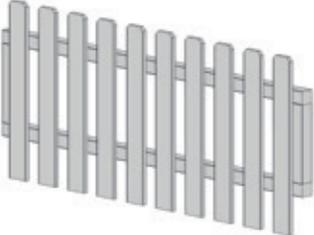
Pos	Bild	Abmessung (mm)	Anzahl (Stück)	
			815.1220.00.00	815.1220.00.01/02
7	B815.02.0035 	48/475/1060	1	1
8	B815.02.0036 	49,5/1050/1572	2	2
9	B815.02.0037 	80/152/1033	1	1
10	B815.02.0038 	80/152/1033	1	1
11	B815.02.0039 	45/450/1042	1	1
12	B815.02.0040 	45/450/789	1	-

Pos	Bild	Abmessung (mm)	Anzahl (Stück)	
			815.1220.00.00	815.1220.00.01/02
13	B815.02.0041 	43/242/360	1	1
14	B815.02.0042 	43/242/360	1	1
15	B815.02.0043 	43/248/245	1	1
16	B815.02.0044 	43/248/277	1	1
17	B815.02.0045 	32/290/310	1	1
18	G815.02.0046 	58/58/1080	2	2

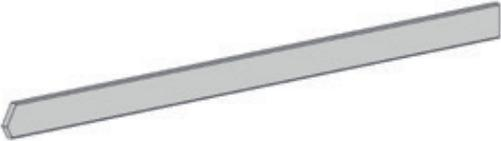
Pos	Bild	Abmessung (mm)	Anzahl (Stück)	
			815.1220.00.00	815.1220.00.01/02
19	G815.02.0047 	58/58/582	2	2
20	G815.02.0048 	58/58/522	2	2
21	G815.02.0049 	14/70/1370	1	1
22	G815.02.0050 	14/70/935	4	4
23	G815.02.0051 	11/58/966	2	2
24	G815.02.0052 	11/58/966	2	2

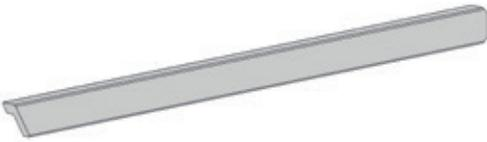
Pos	Bild	Abmessung (mm)	Anzahl (Stück)	
			815.1220.00.00	815.1220.00.01/02
25	G815.02.0053 	18,5/145/707	3	3
26	G815.02.0054 	11/58/526	5	5
27	G815.02.0055 	58/58/558	1	1
28	G815.02.0056 	34/34/1025	1	1
29	G815.02.0057 	30/60/1100	2	2
30	G815.02.0058 	30/60/1100	2	2

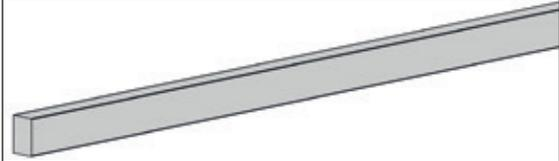
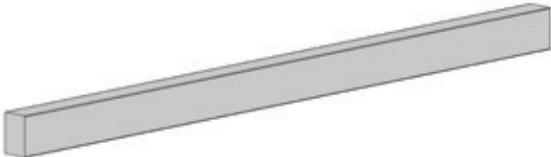
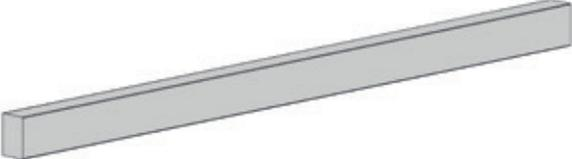
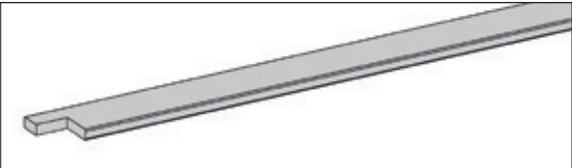
Pos	Bild	Abmessung (mm)	Anzahl (Stück)	
			815.1220.00.00	815.1220.00.01/02
31	G815.02.0059 	40/45/90	1	1
32	G815.02.0060 	40/40/1542	1	1
33	G815.02.0061 	40/60/1884	2	2
34	G815.02.0062 	40/60/1042	2	2
35	G815.02.0063 	40/60/1078	3	3
36	G815.02.0064 	19/96/2000	2	2

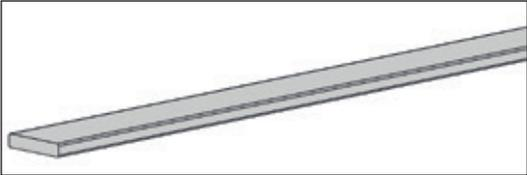
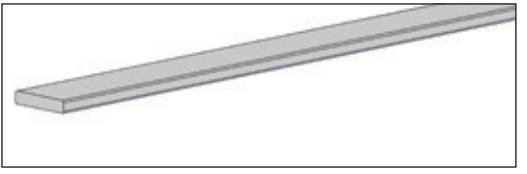
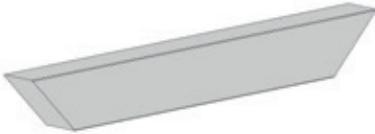
Pos	Bild	Abmessung (mm)	Anzahl (Stück)	
			815.1220.00.00	815.1220.00.01/02
37	G815.02.0065 	19/48/2000	1	1
38	G815.02.0066 	19/96/2000	10	10
39	G815.02.0067 	19/96/1196	2	2
40	G815.02.0068 	40/60/480	12	12
41	G815.02.0069 	11/58/942	1	1
42	G815.02.0070 	15/45/200	2	2

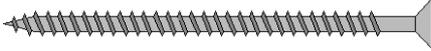
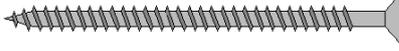
Pos	Bild	Abmessung (mm)	Anzahl (Stück)	
			815.1220.00.00	815.1220.00.01/02
M1	K001.1050.0004 	5,0 x 100	32	32
M2	K001.8050.0004 	5,0 x 80	12	12
M3	K001.7045.0004 	4,5 x 70	35	35
M4	K001.6040.0004 	4,0 x 60	60	60
M5	K001.5060.0001 	6,0 x 50	-	2
M6	K001.3535.0004 	3,5 x 35	190	190
M7	K001.3030.0004 	3,0 x 30	100	100
M8	K001.2535.0004 	3,5 x 25	8	8

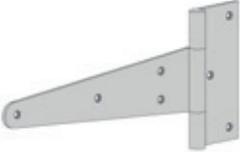
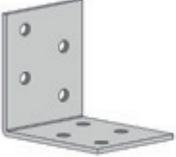
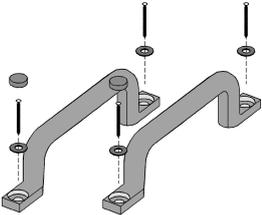
Pos	Bild	Abmessung (mm)	Anzahl (Stück)	
			815.1220.00.00	815.1220.00.01/02
M9	K002.3550.0004 	5,0 x 35	100	100
M10	K067.0135.0001 	10/80/185	2	2
M11	K031.5050.0001 	50/50/40	12	12
M12	K816.4011.0102 K816.4011.0103 		-	1
M13	K816.4004.0000 		-	1
M14	K001.5040.0004 	4,0 x 50	4	4

1

	M11 50/50/40

	M9 5,0 x 35

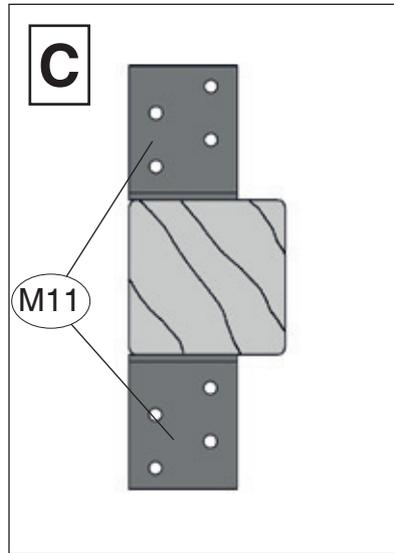
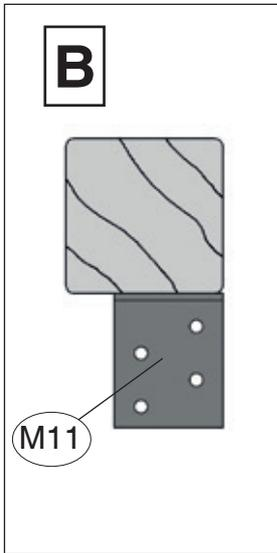
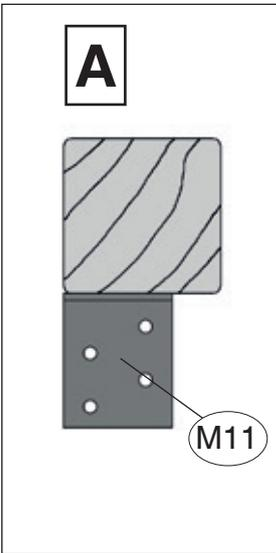
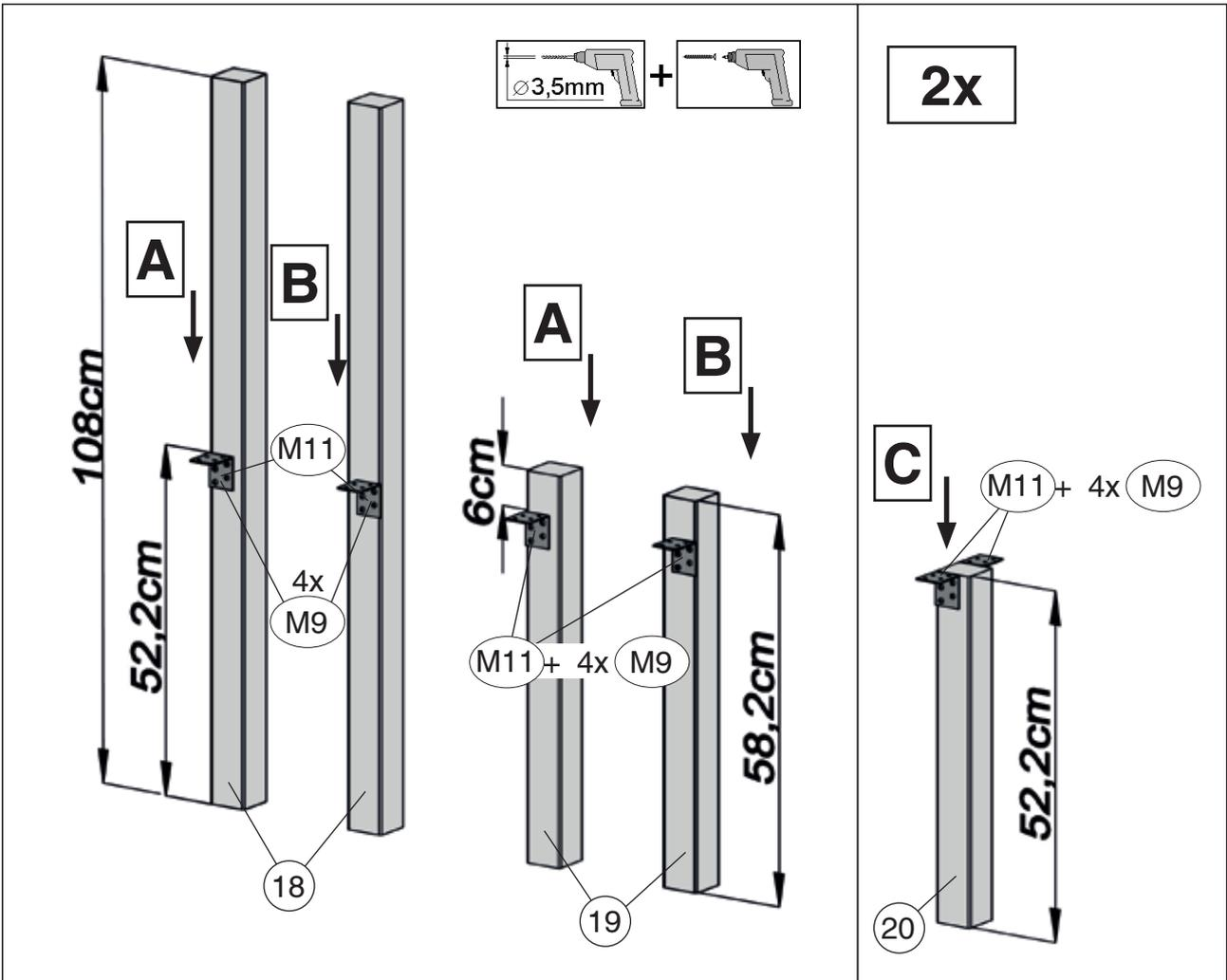

2

	M9 5,0 x 35
---	-------------

	M1 5,0 x 100
M3 4,5 x 70	

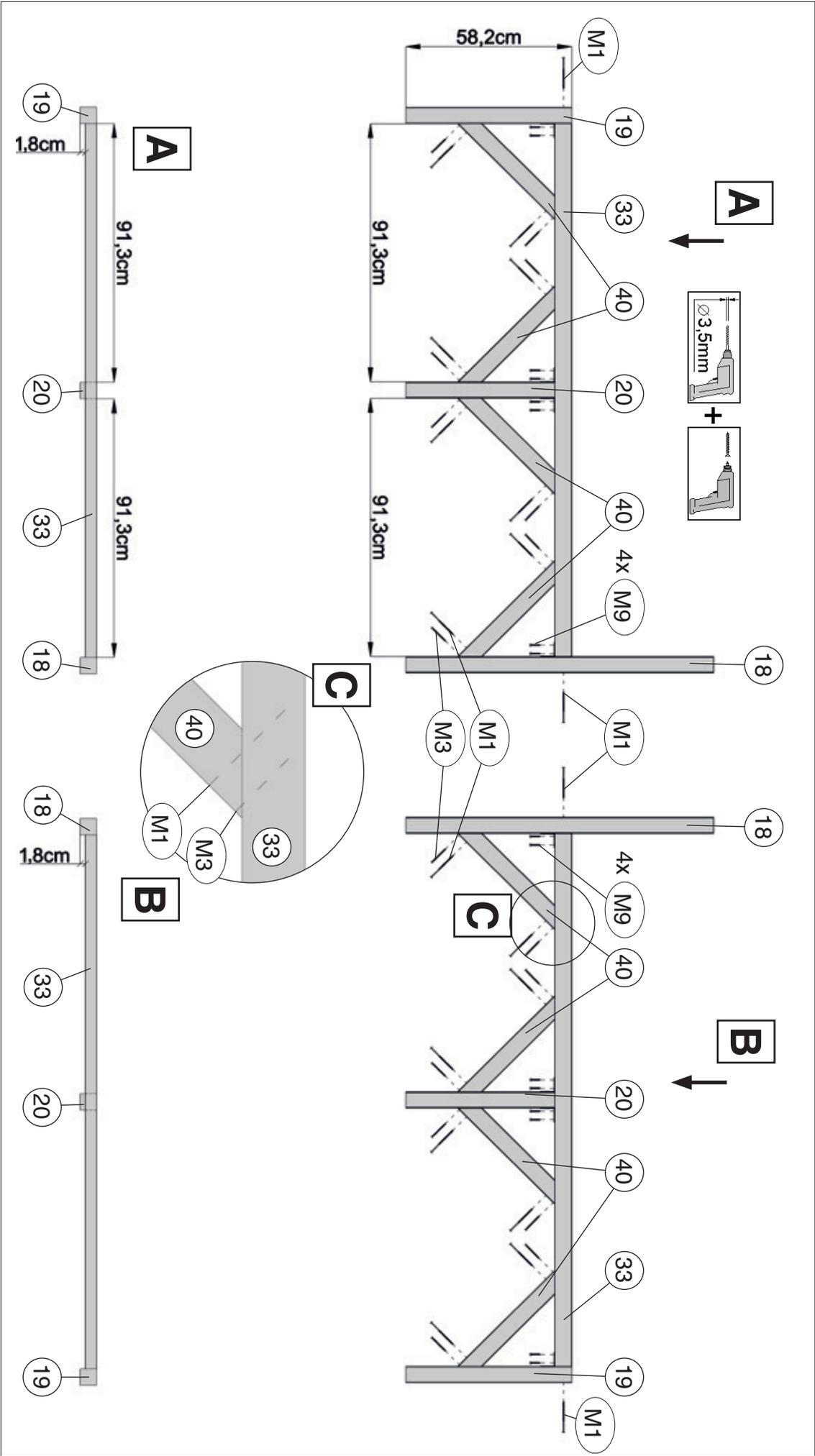

3

	M11 50/50/40		M9 5,0 x 35		M1 5,0 x 100
					M3 4,5 x 70

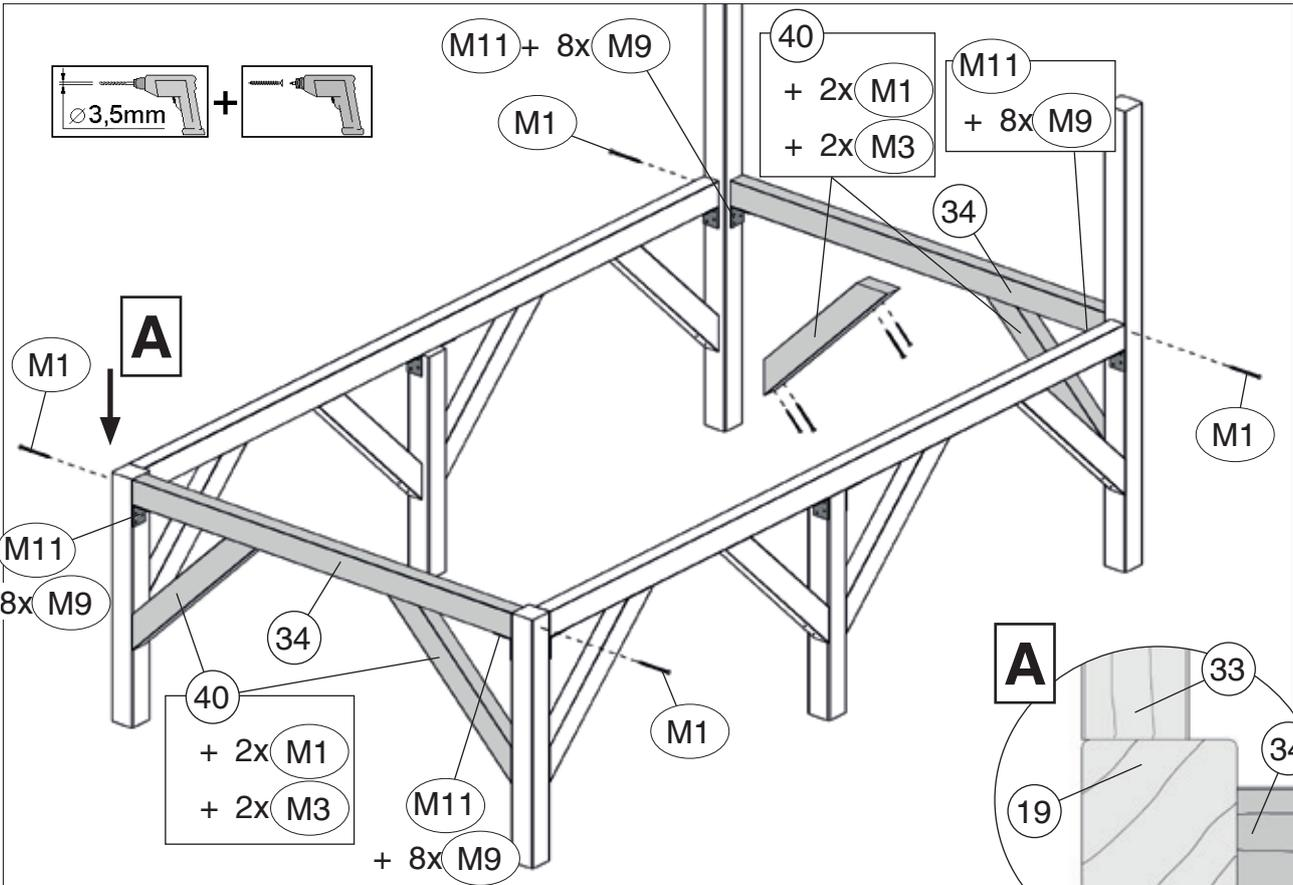

4

	M2 5,0 x 80
---	-------------

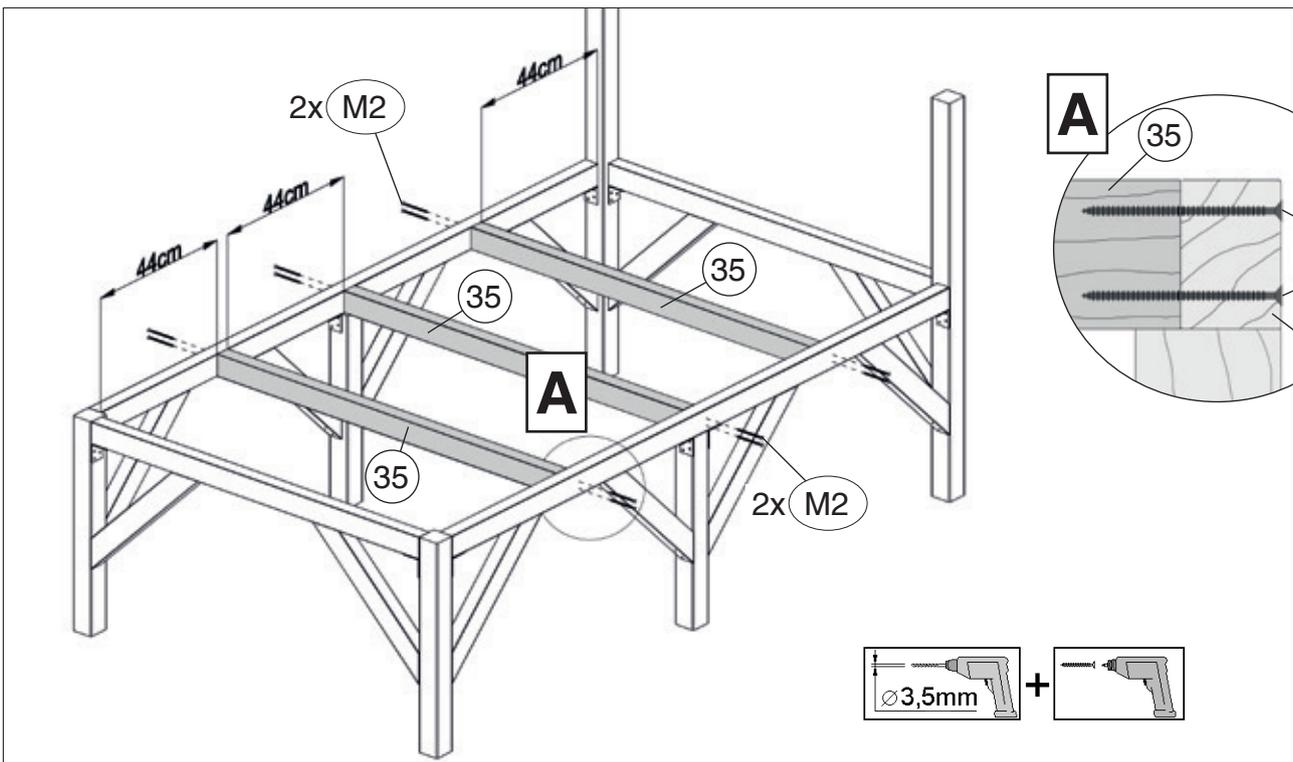

7

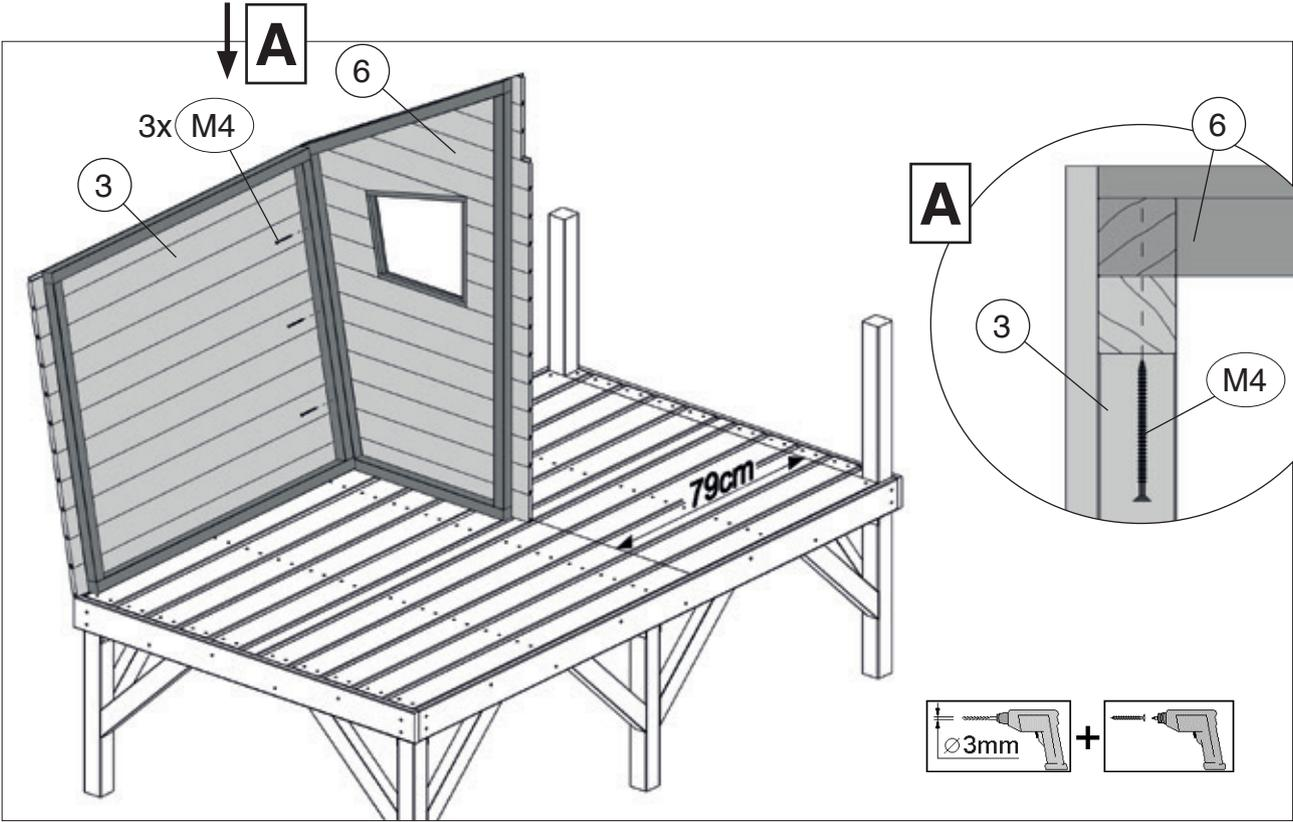

8

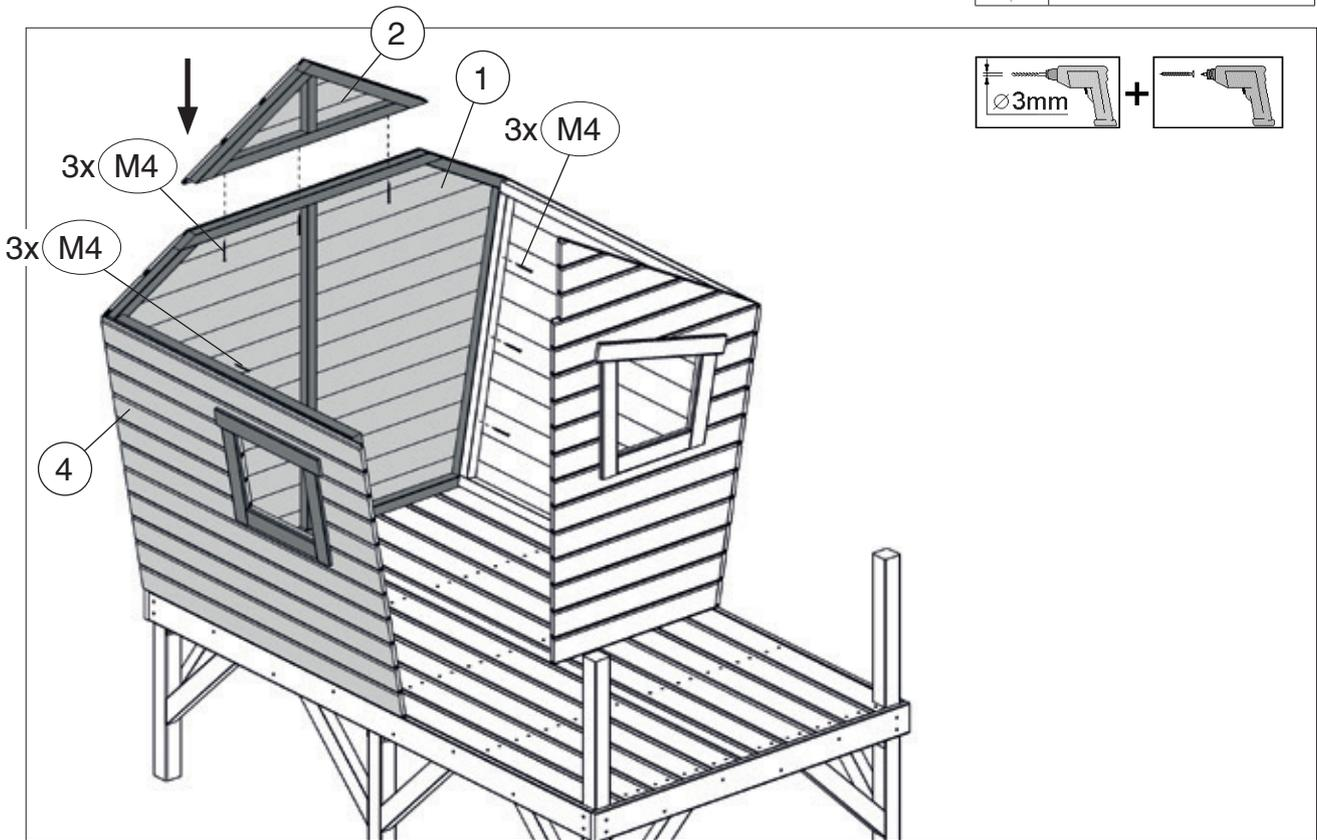
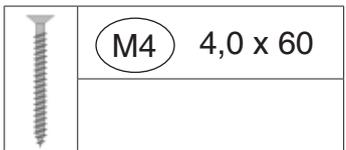

9

	M4 4,0 x 60
	M14 4,0 x 50

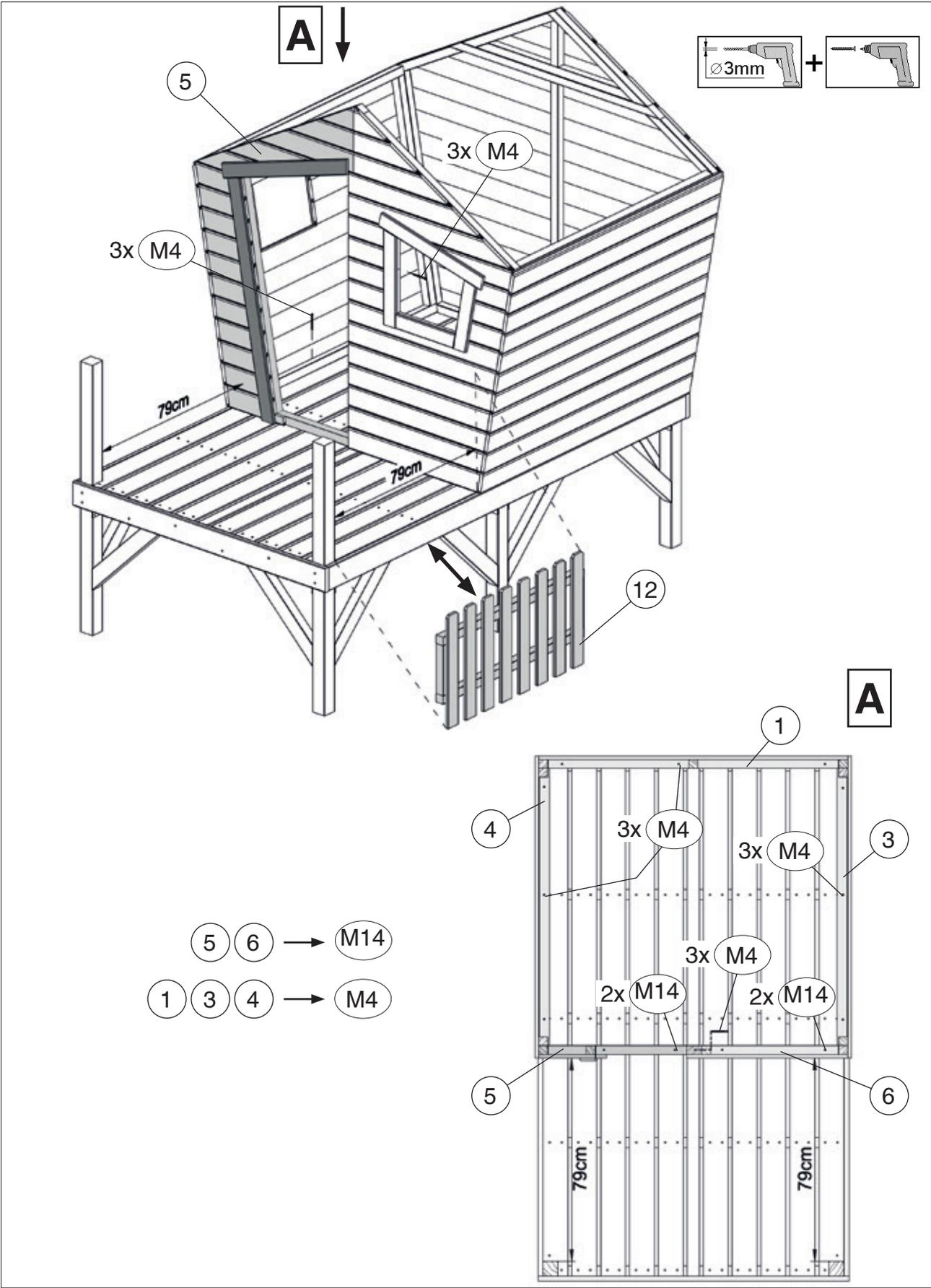

10

Art.-Nr.: 815.1220.00.00

	M4 4,0 x 60
	M6 3,5 x 35

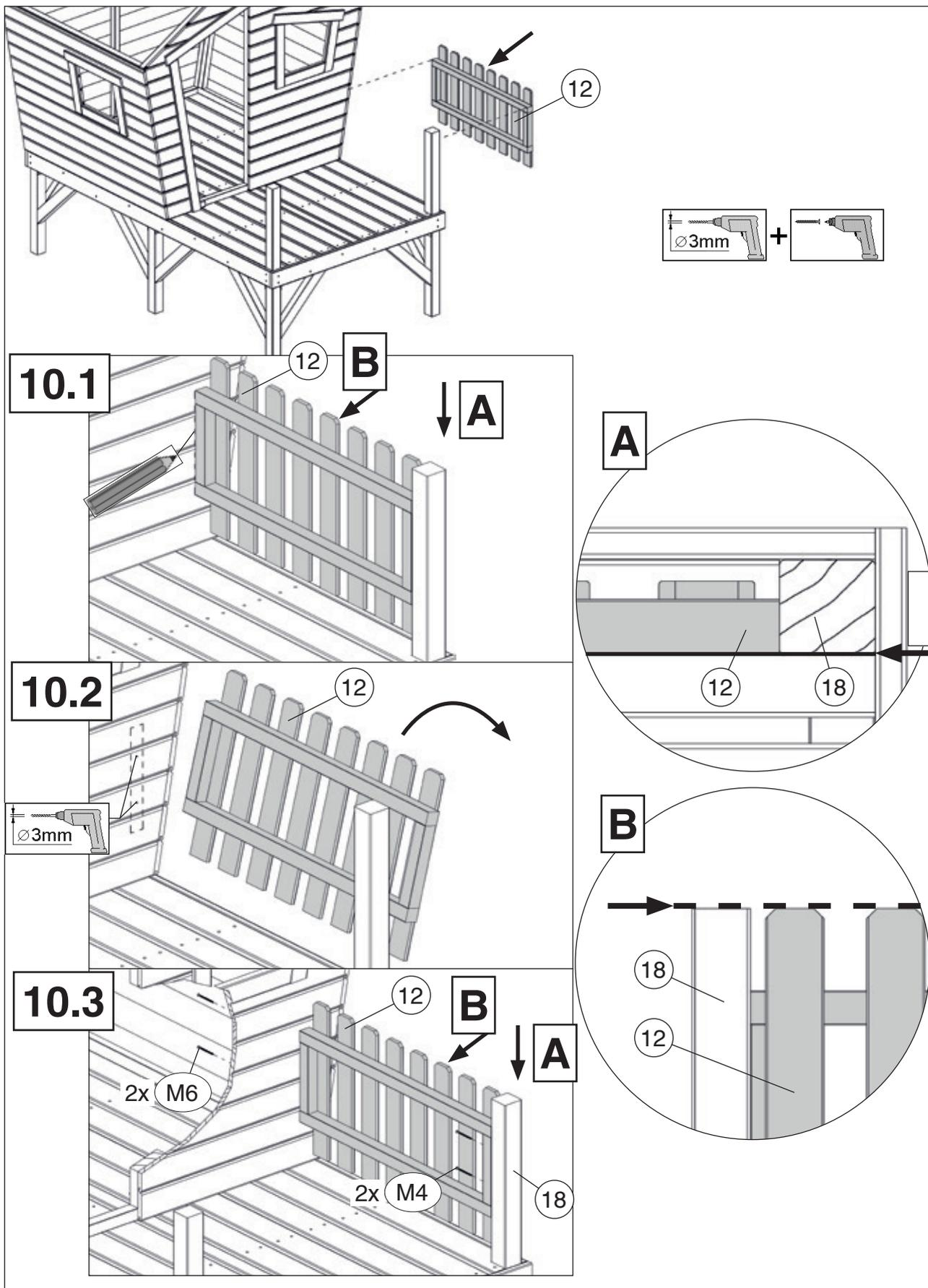

11

	M4 4,0 x 60

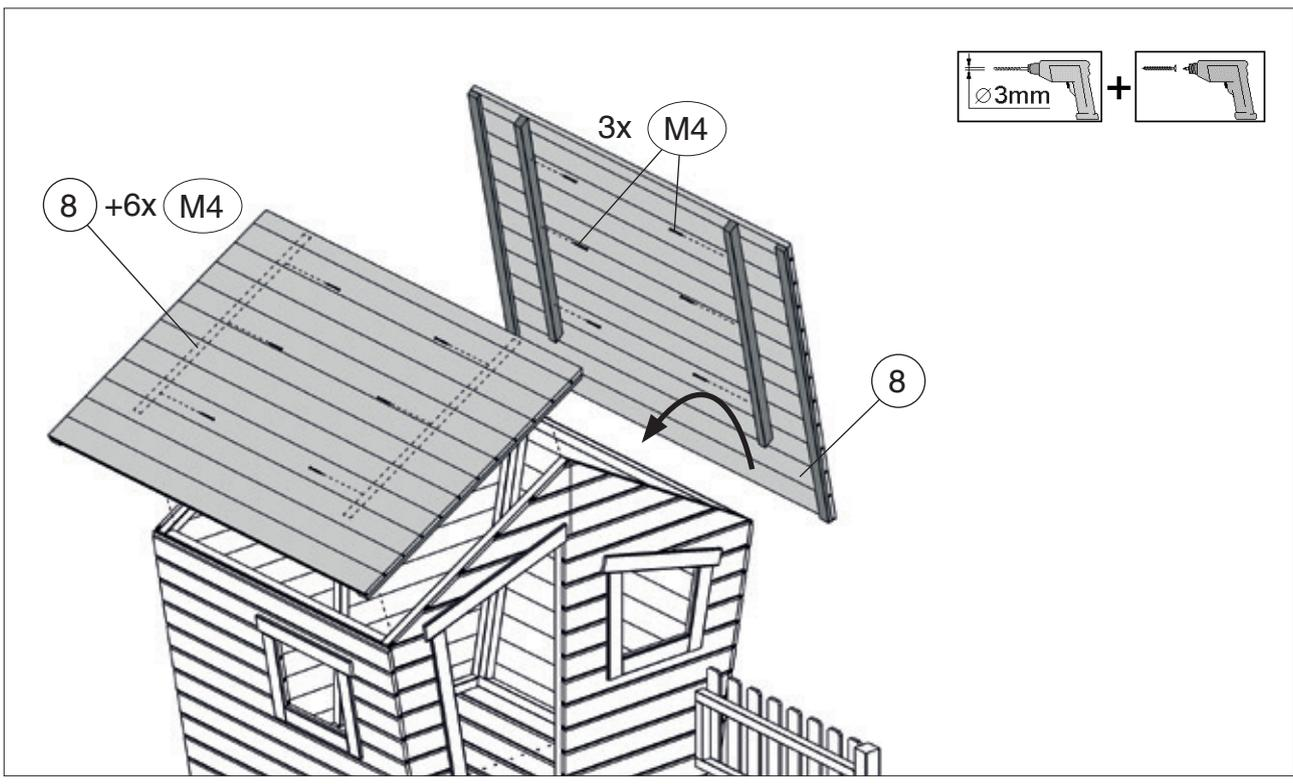

12

	M6 3,5 x 35
	M7 3,0 x 30

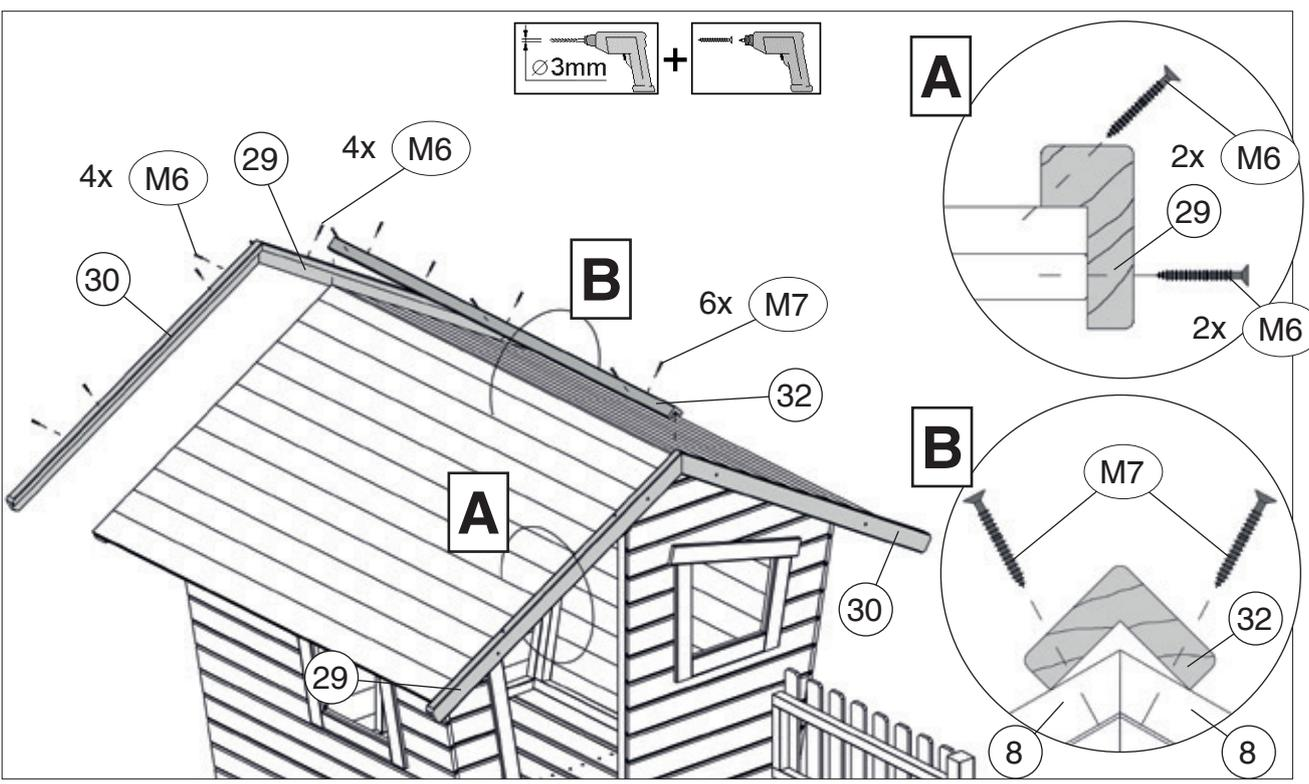

13

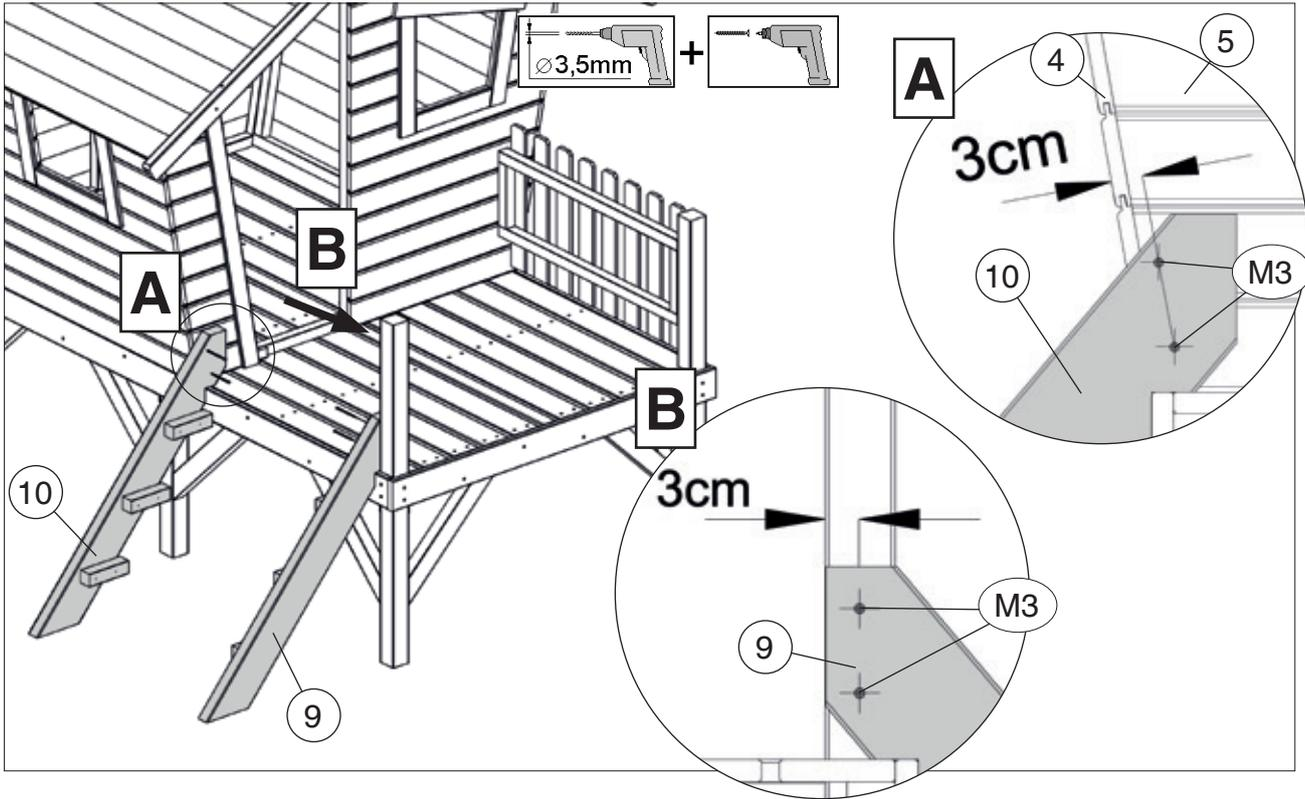

14

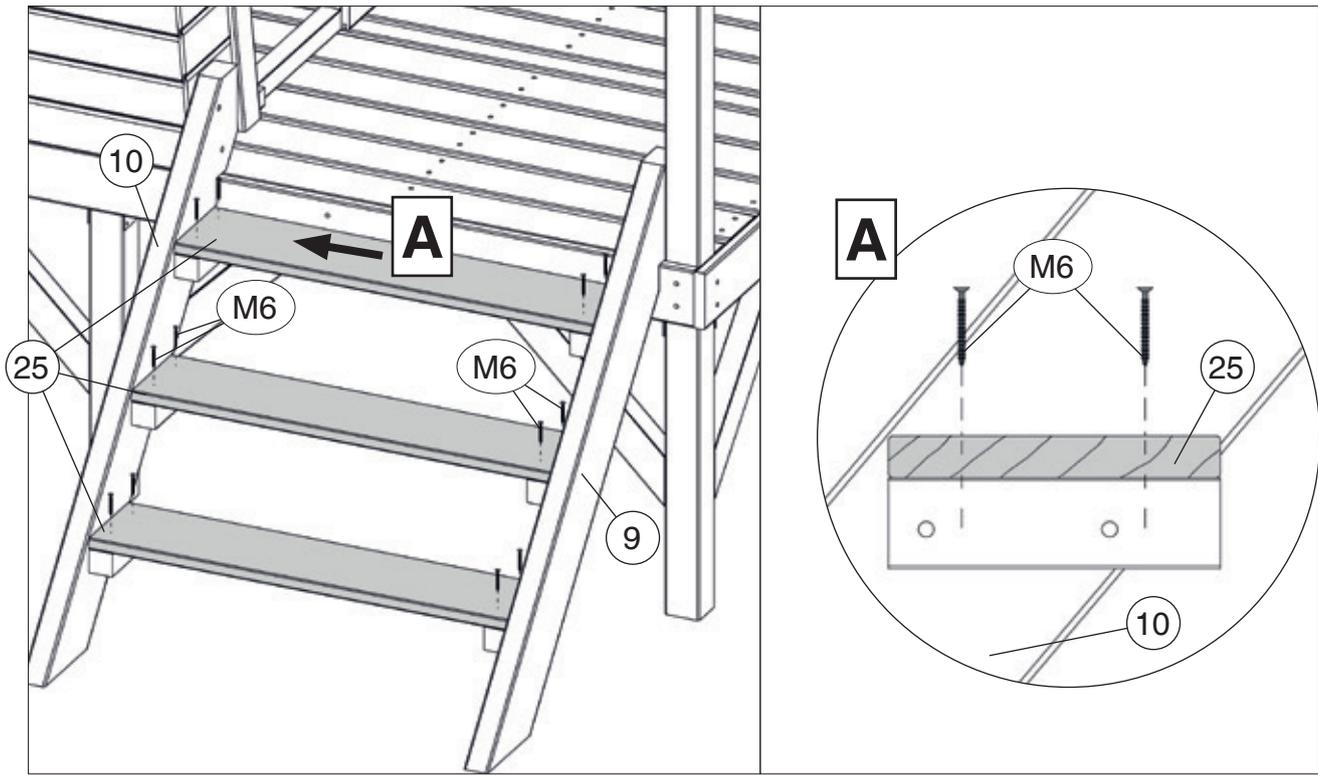
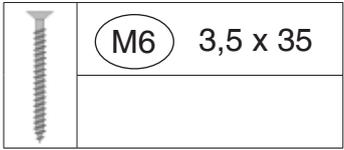

15

	M7 3,0 x 30
---	-------------

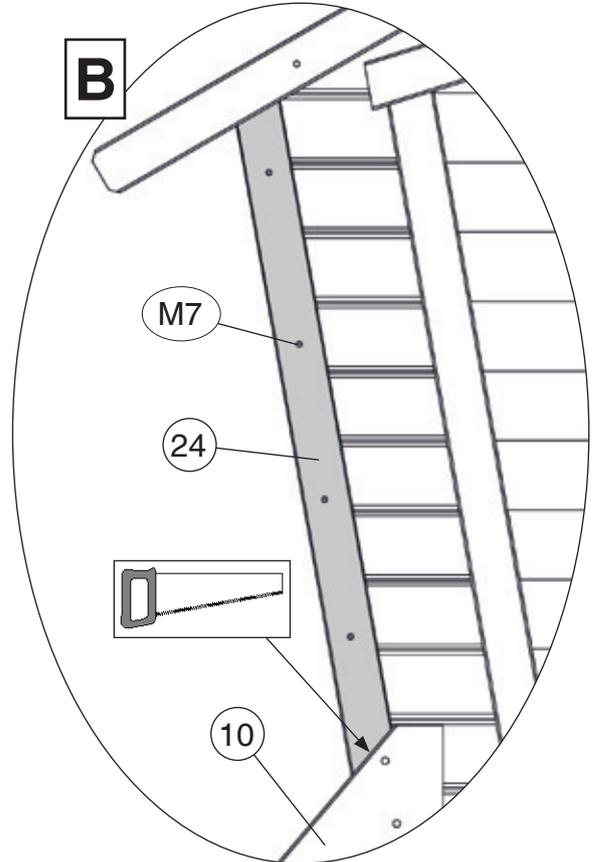
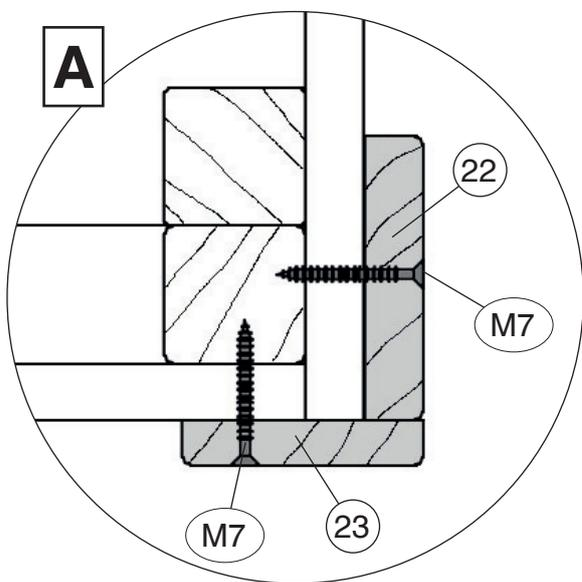
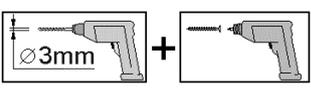
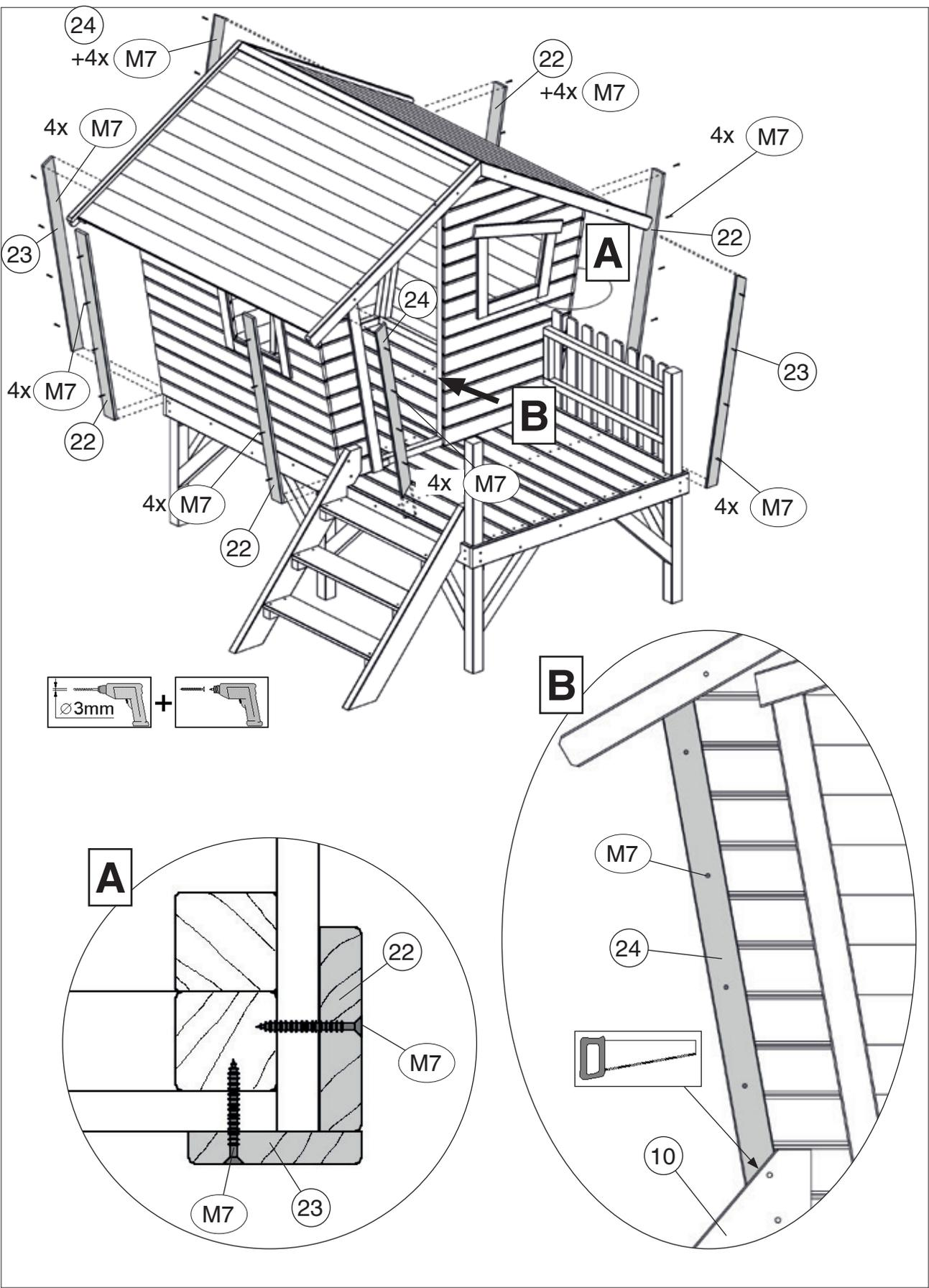

16

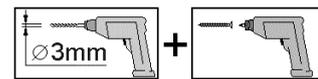
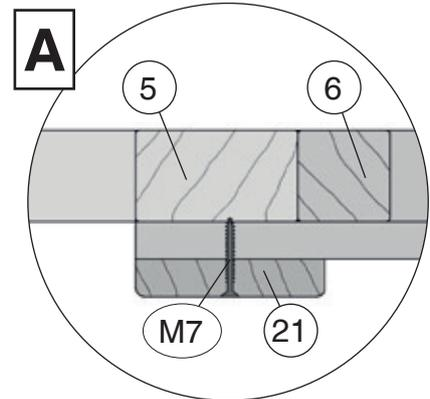
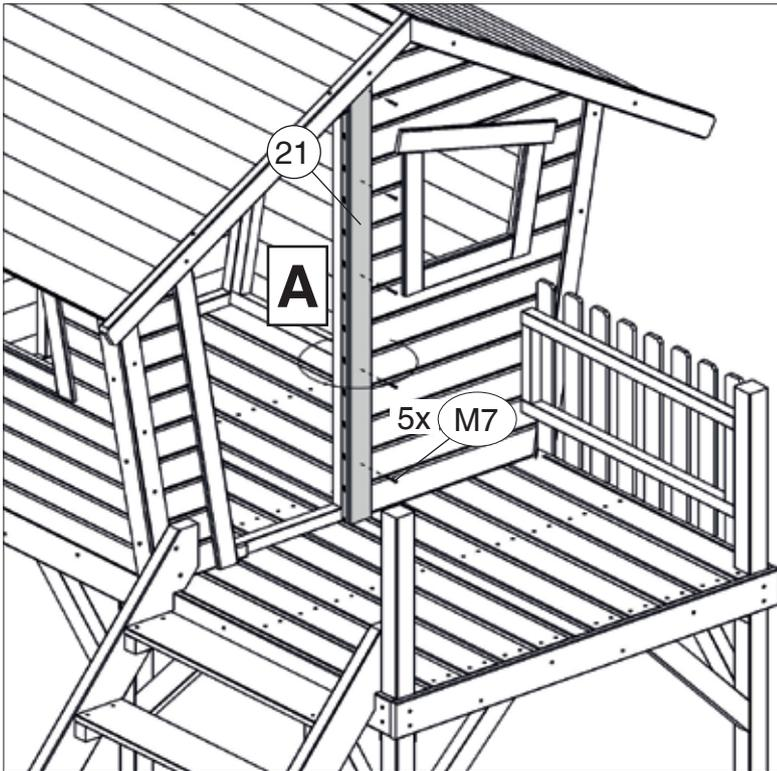
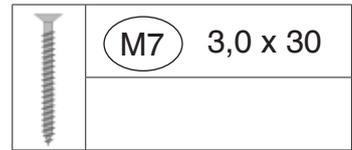

17

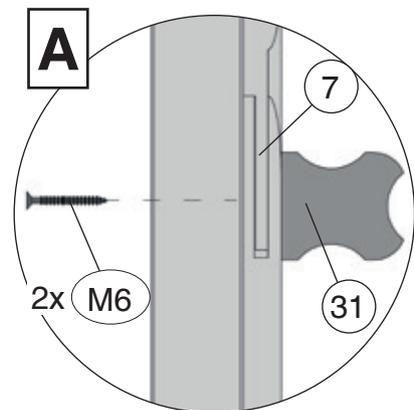
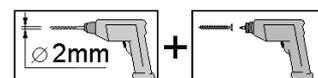
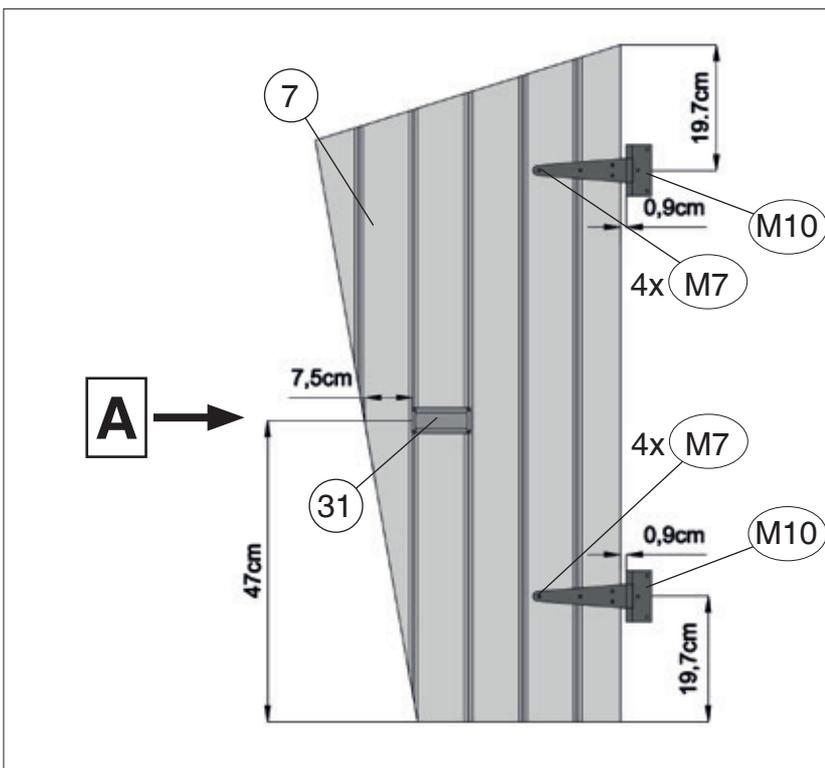
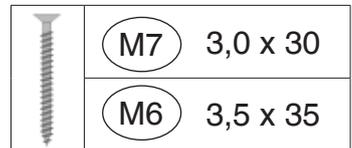
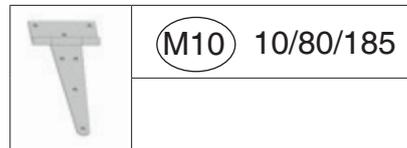

18

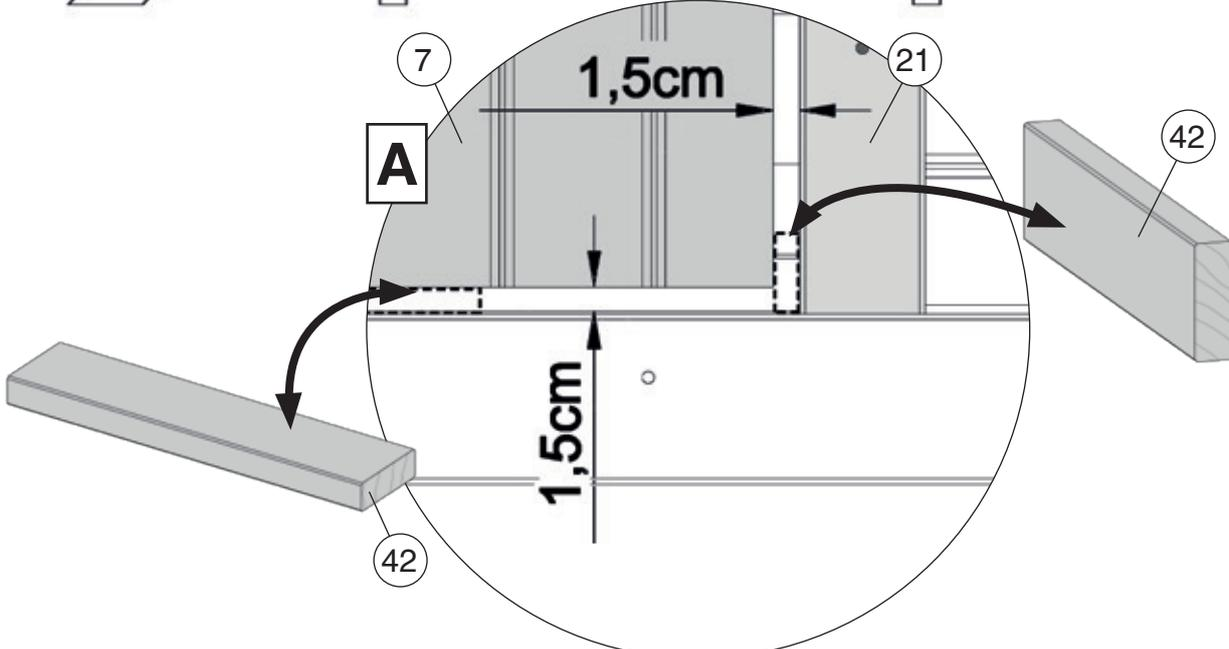
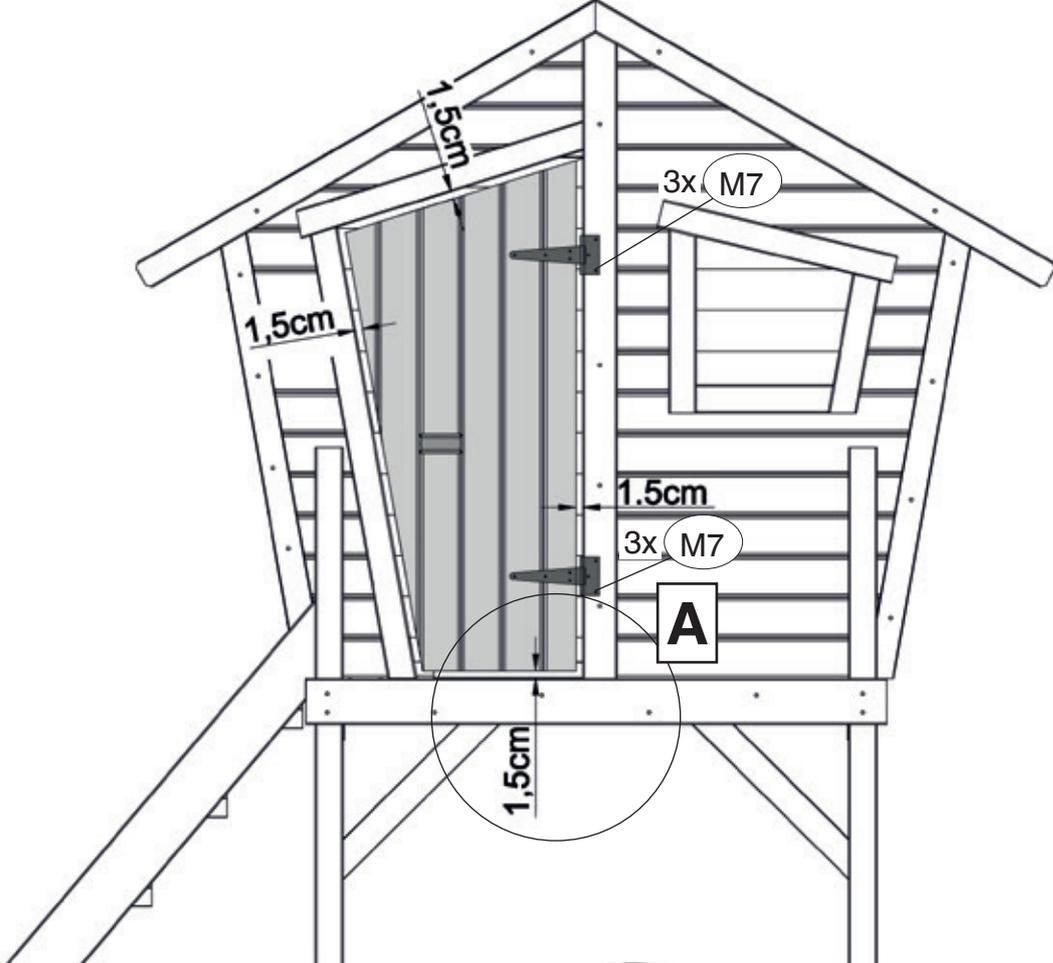
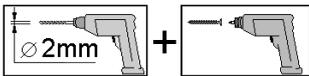
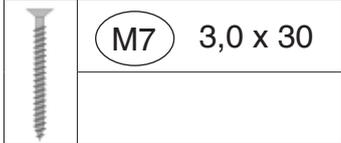

19

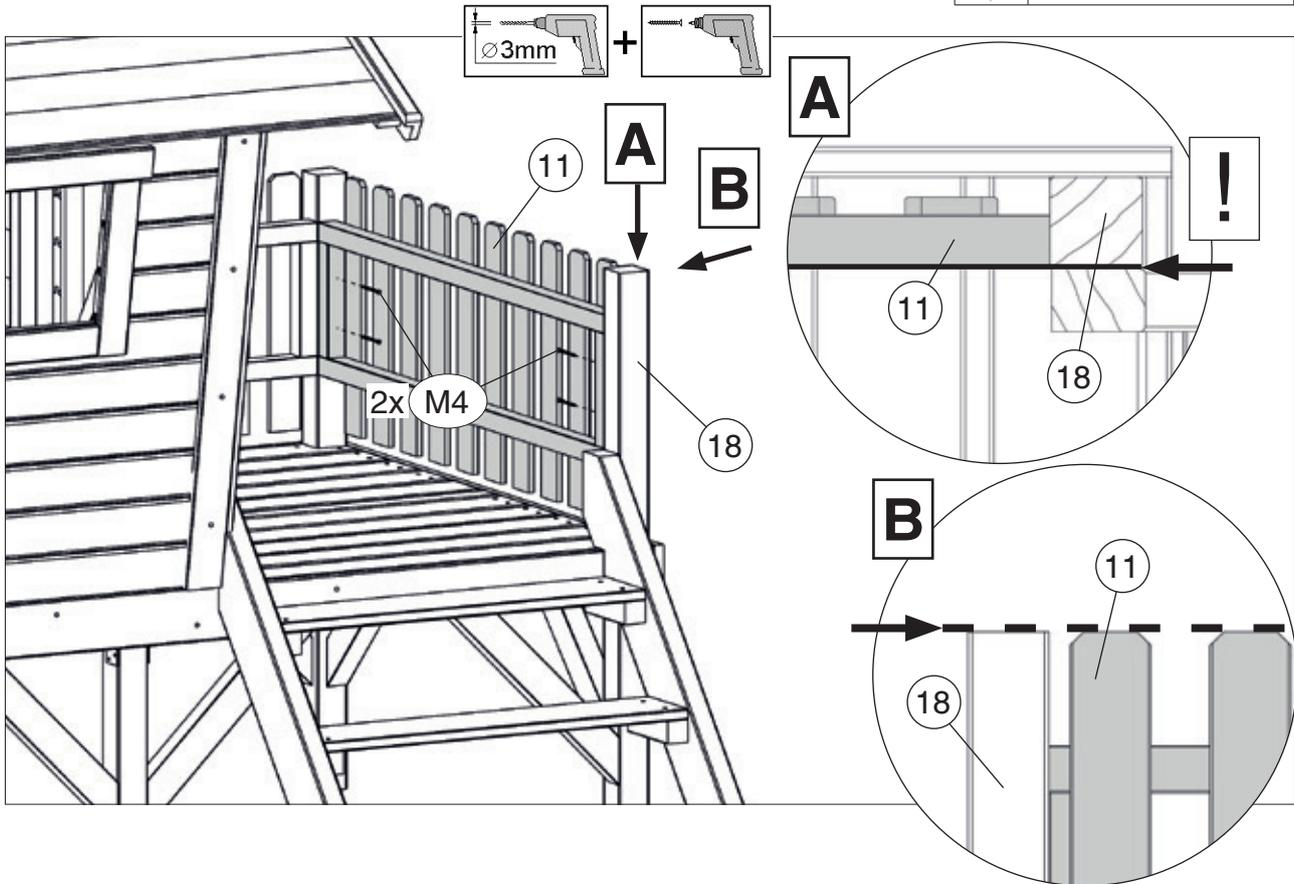
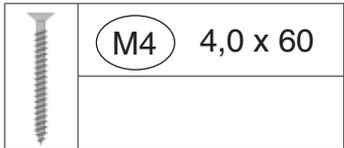

20

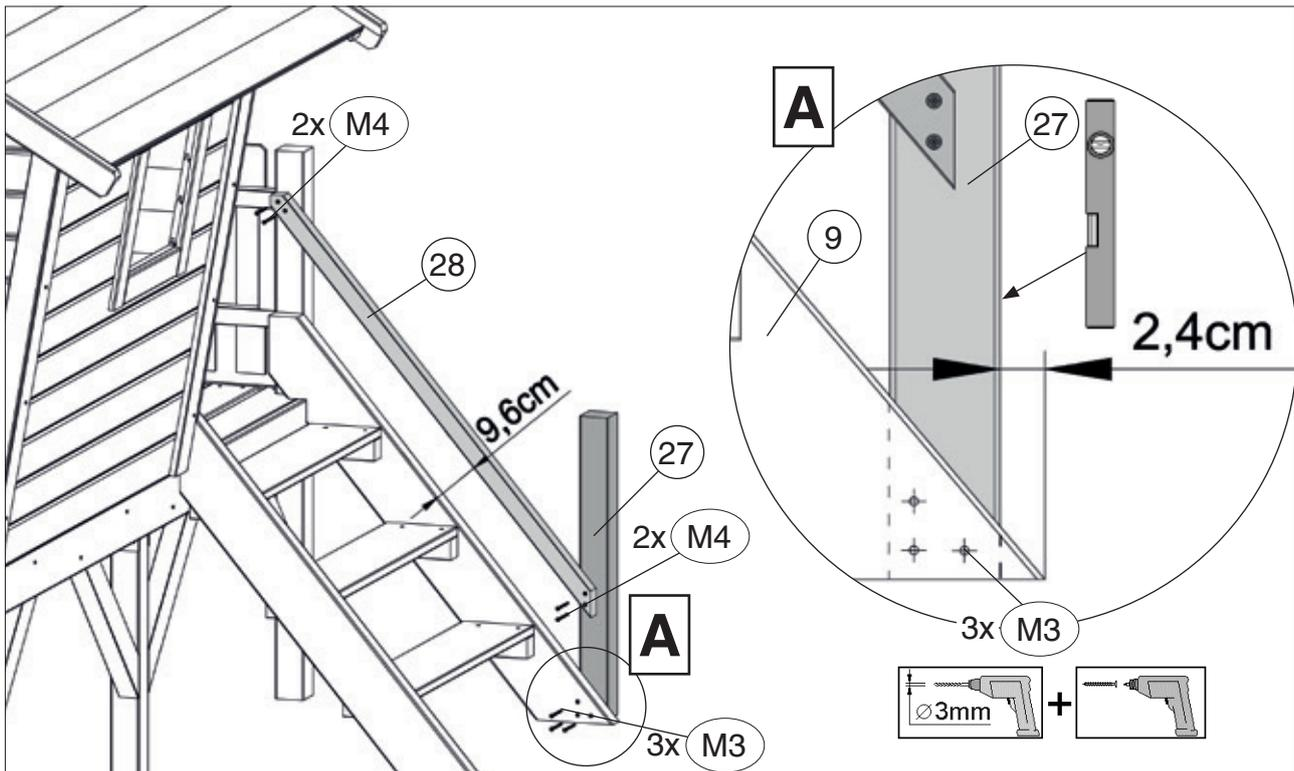
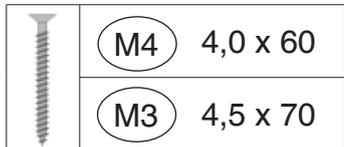

	M7 3,0 x 30
---	-------------

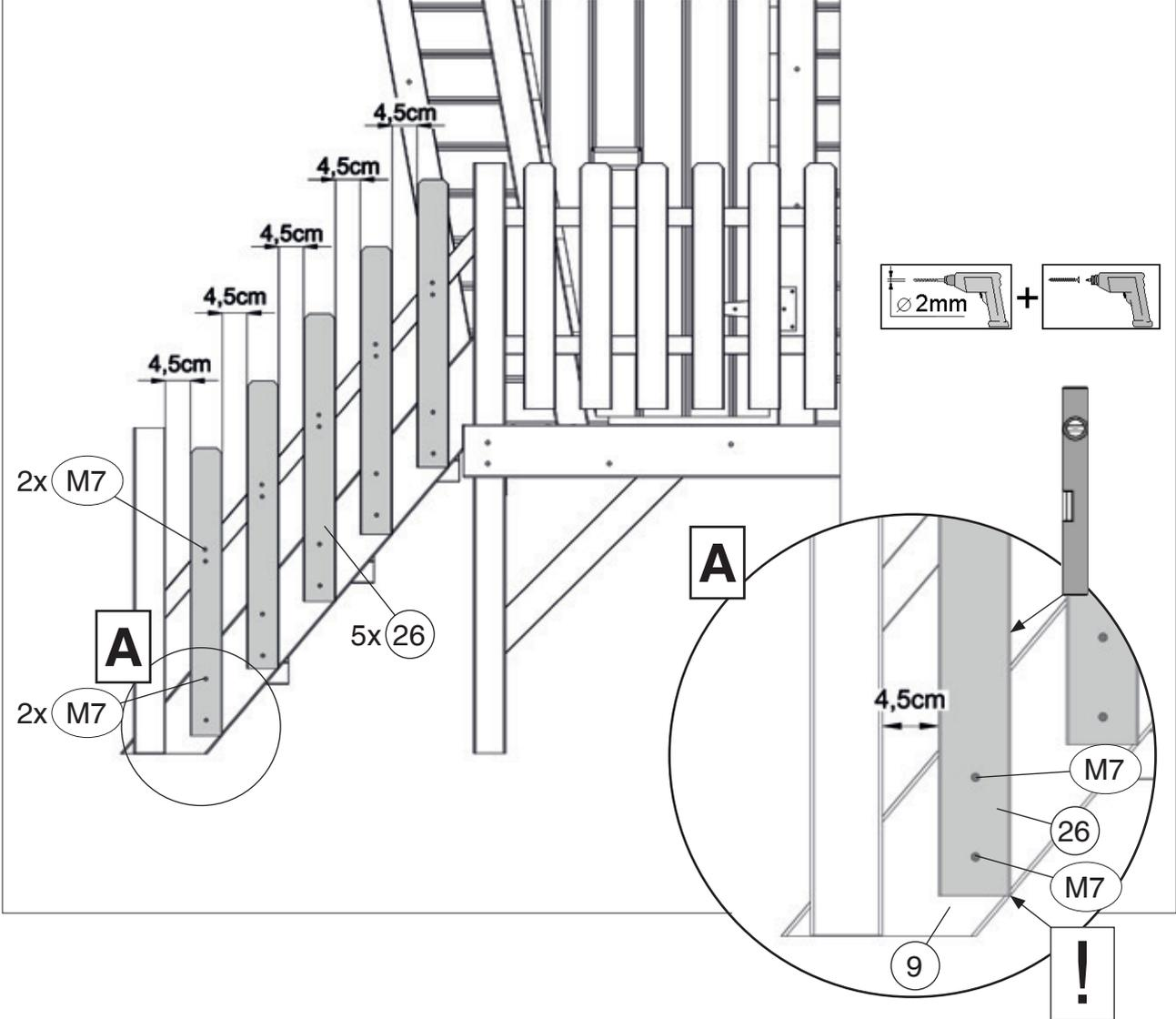

22

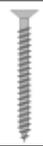
	M7 3,0 x 30
	M8 3,5 x 25

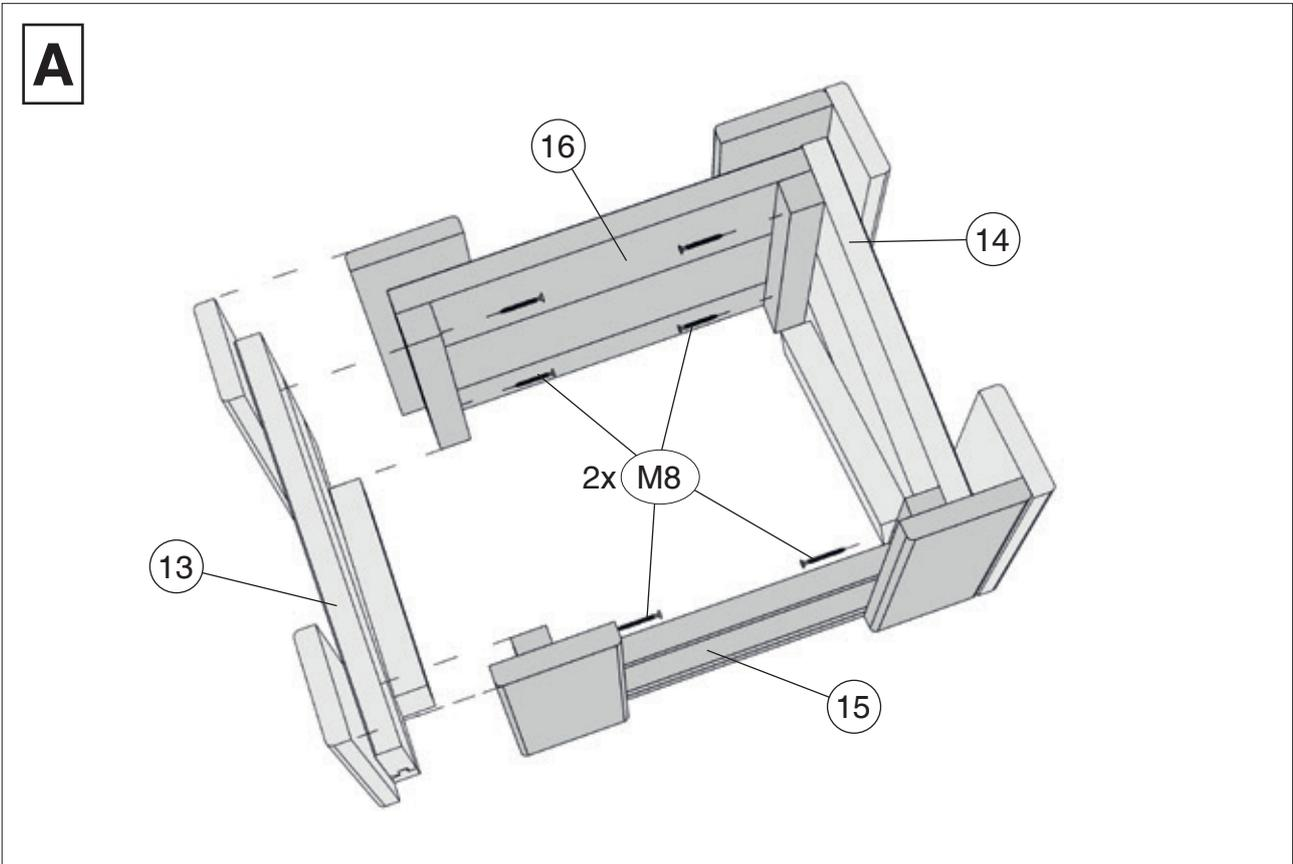
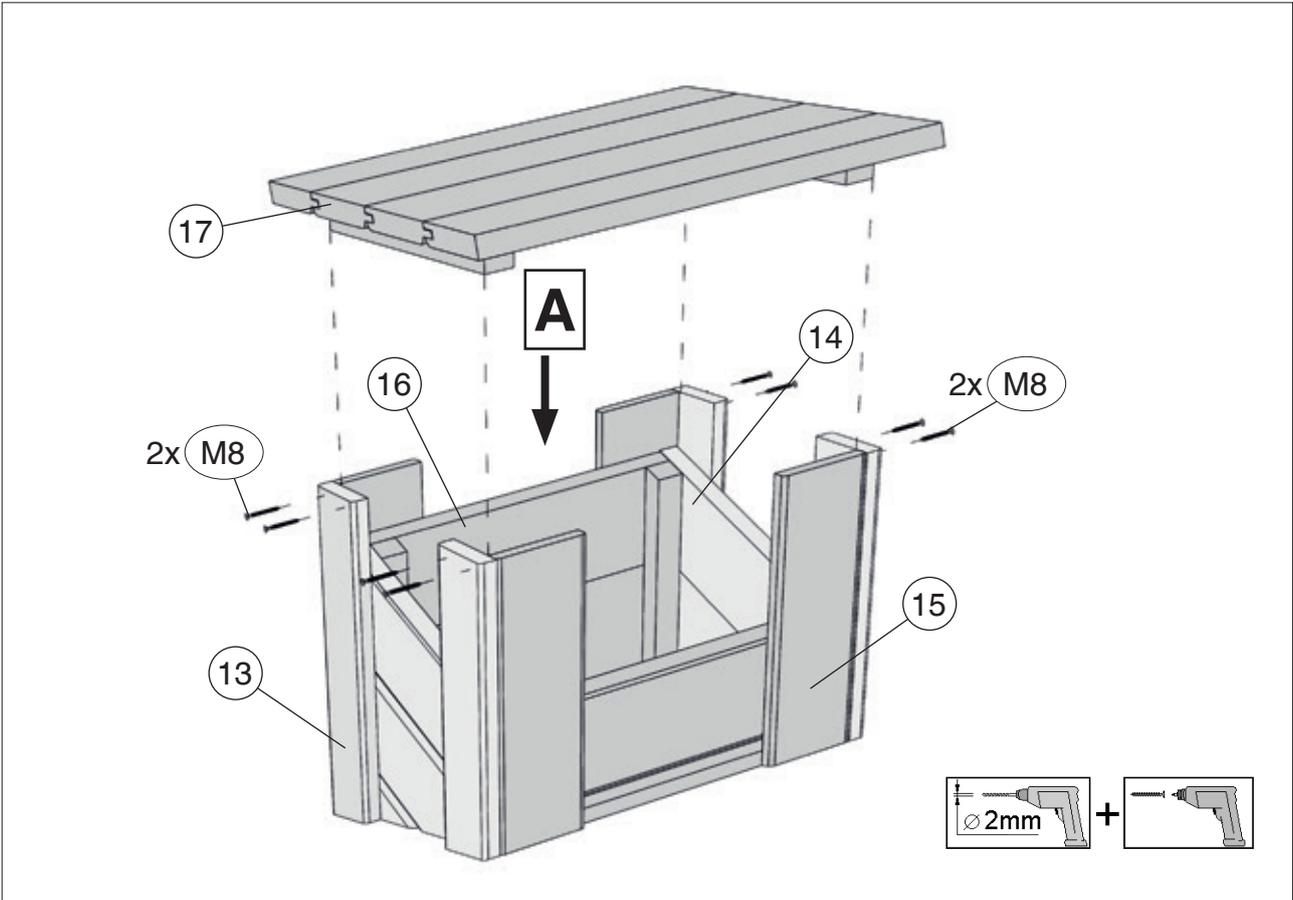

23

23.1

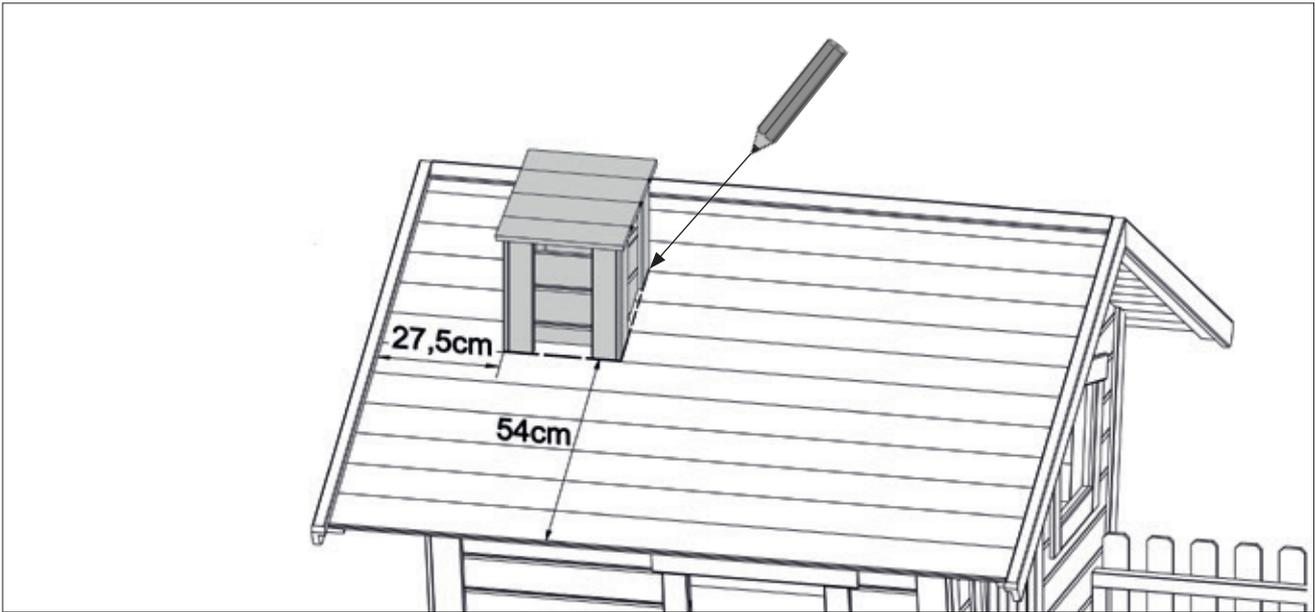
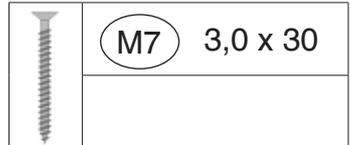

23.2

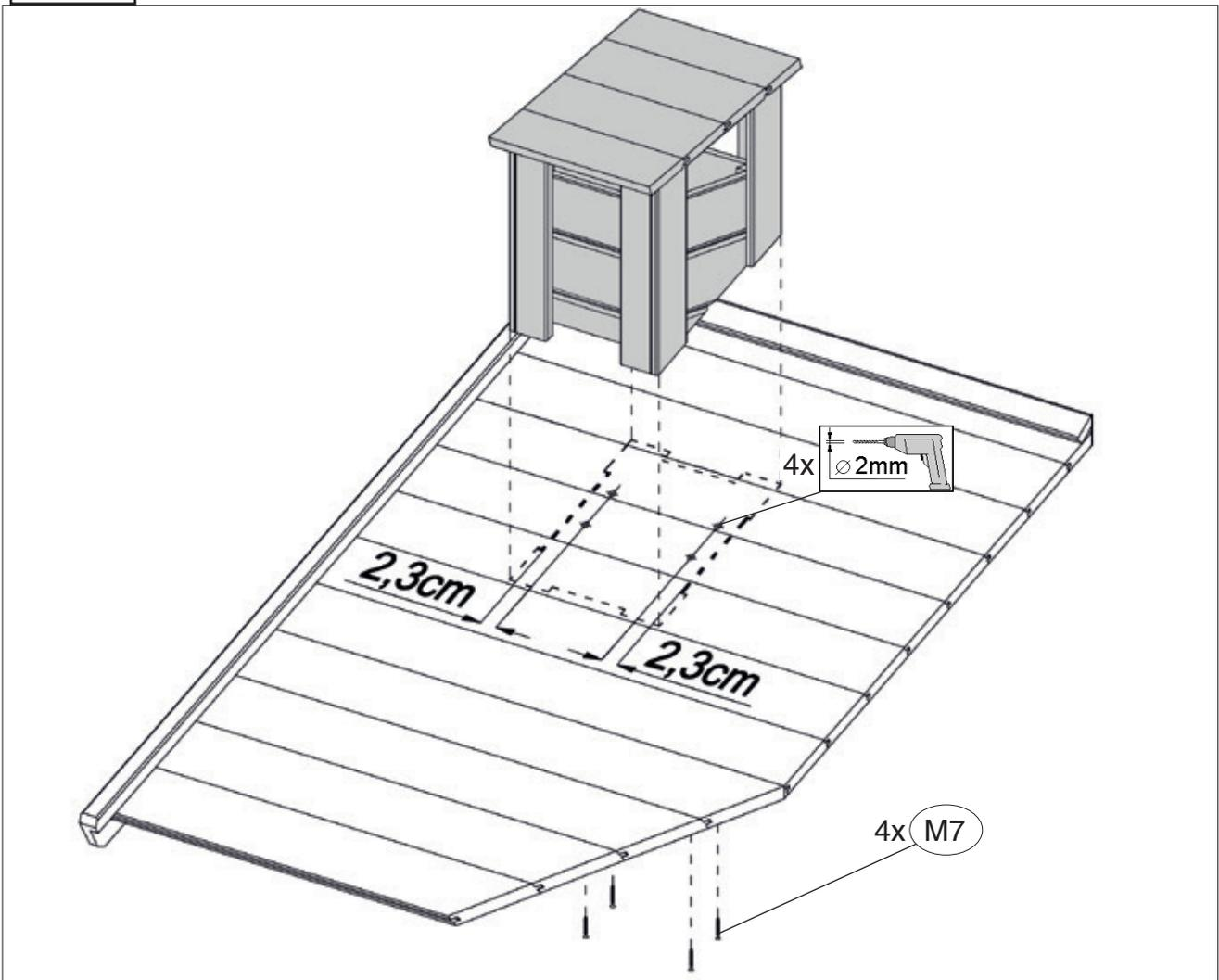

24

Art.-Nr.: 815.1220.00.01/02

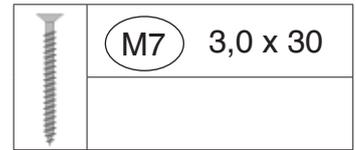

24.1

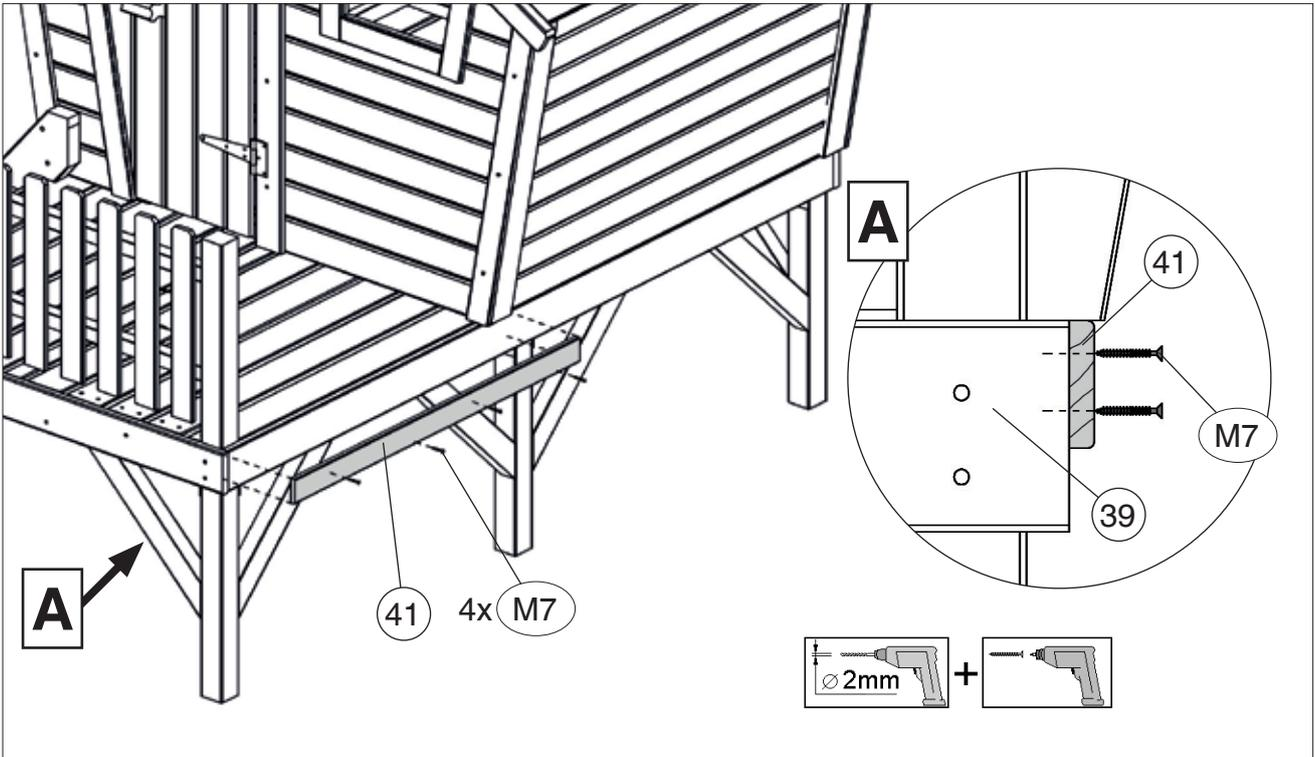

24.2

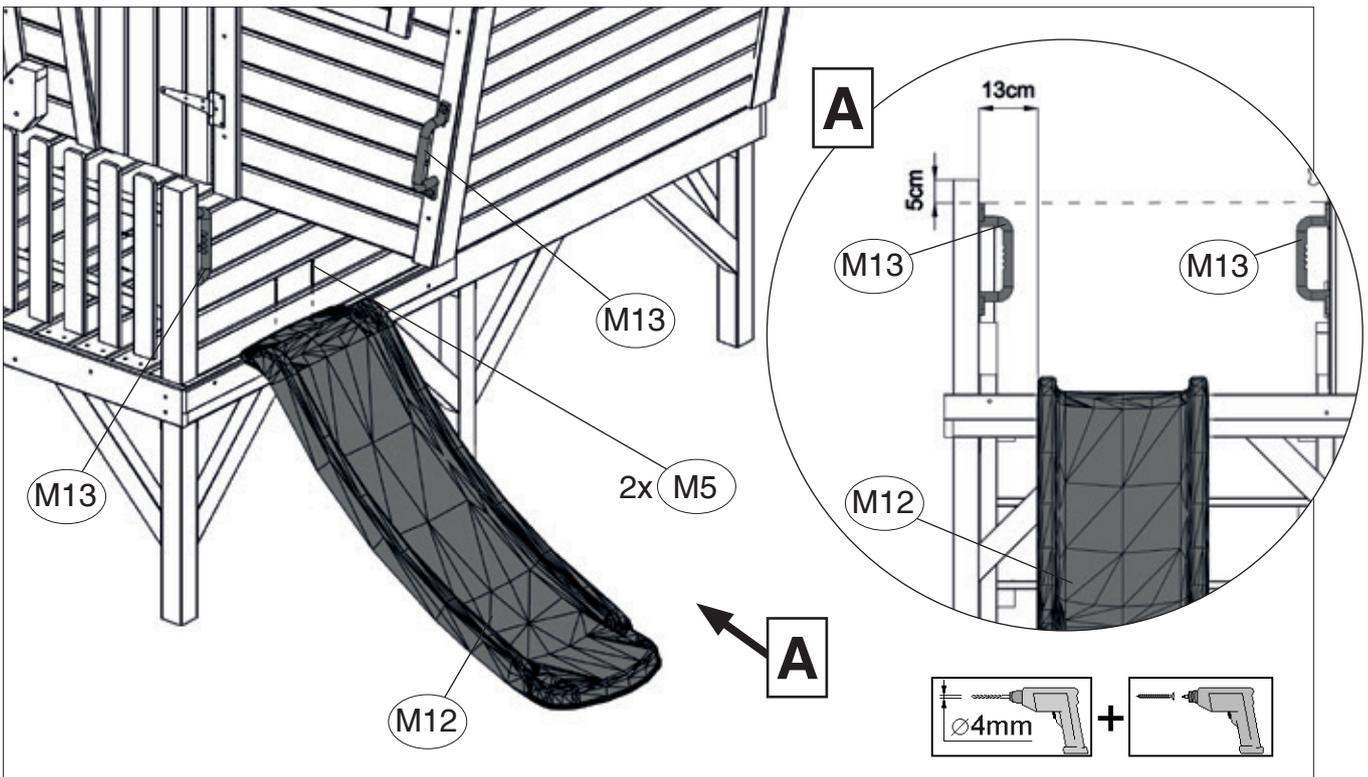
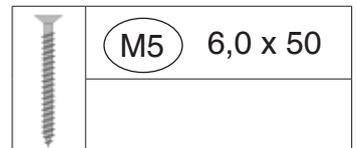
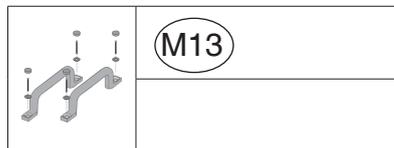

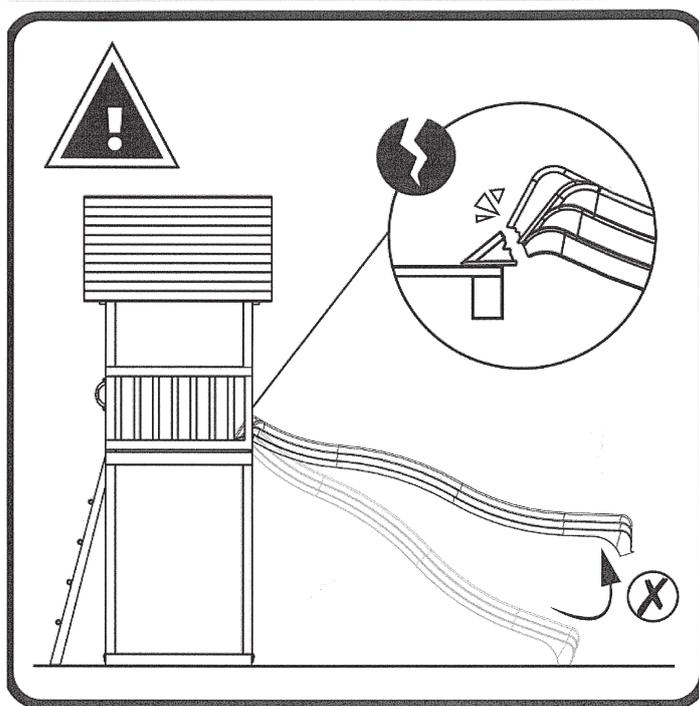

www.weka-holzbau.com

weka

WEKA Holzbau GmbH

Johannesstr. 16, 17034 Neubrandenburg

Tel.: +49 (0)395 42908-0

Fax: +49 (0)395 42908-83

Mail: info@weka-holzbau.com

Web: www.weka-holzbau.com

MA Art.-Nr.: 800.0286.10.31



www.weka-holzbau.com



Teil 2

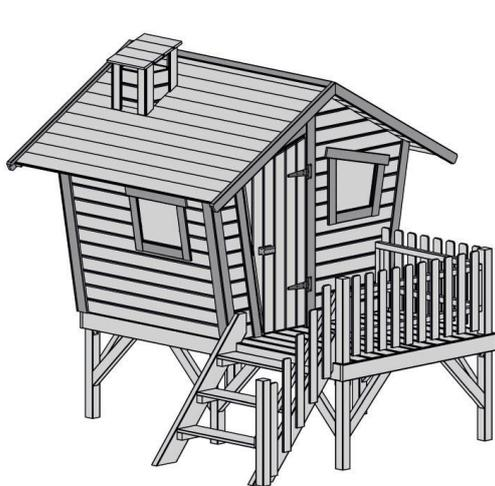

Art.-Nr.: 815.1220.00.00

Art.-Nr.: 815.1220.00.01/02

DE	MONTAGE-, BEDIENUNGS- UND WARTUNGSANLEITUNG
EN	INSTALLATION, OPERATING AND MAINTENANCE INSTRUCTIONS
FR	MONTAGE, INSTRUCTIONS DE SERVICE ET D'ENTRETIEN
IT	ISTRUZIONI PER IL MONTAGGIO, L'USO E LA MANUTENZIONE
ES	INSTRUCCIONES DE MONTAJE, DE MANEJO Y DE MANTENIMIENTO
HU	Szerelési, használati és karbantartási útmutató
NL	MONTAGE-, BEDIENINGS- EN ONDERHOUDSHANDLEIDING
CZ	NÁVOD K MONTÁŽI, PROVOZU A ÚDRŽBĚ
HR	UPUTE ZA MONTAŽU, RUKOVANJE I ODRŽAVANJE
SL	NAVODILA ZA MONTAŽO, UPORABO IN SERVISIRANJE
SK	NÁVOD NA MONTÁŽ, OBSLUHU A ÚDRŽBU

Stand: 2030

**Sehr geehrte Kundin, sehr geehrter Kunde,
danke, dass Sie sich für ein weka - Produkt entschieden haben.**

- Lesen Sie diese Anleitung vor dem Aufbau vollständig durch, um Montagefehler oder Beschädigungen zu vermeiden. Prüfen Sie sofort anhand der Packliste, ob das weka-Produkt vollständig und unbeschädigt bei Ihnen angekommen ist.
 - Bitte vernichten Sie die Packliste erst nach Ablauf der Garantiezeit. Diese Liste dient Ihnen zur Kontrolle auf Vollständigkeit der Einzelteile und ist mit dem Kaufbeleg aufzubewahren. Eventuelle Beanstandungen können mit Hilfe dieser Liste problemlos behoben werden. Die Pos.-Nummern der Packliste stimmen nicht mit den Pos.-Nummern folgender Montageanleitung überein.
 - Bewahren Sie die Montageanleitung zum späteren Nachschlagen von Informationen auf und geben Sie diese ggf. an jeden nachfolgenden Besitzer weiter.
 - Wir empfehlen Ihnen, die Montage mit 2 Personen durchzuführen.
 - Zur Verhütung von Unfällen ist zu vermeiden, dass sich Kinder während der Montage in unmittelbarer Nähe befinden.
 - Weiterentwicklungen im Sinne des technischen Fortschritts behalten wir uns vor. So können geringfügige Abweichungen in den Darstellungen entstehen.
 - Verpackungsmaterial nicht einfach wegwerfen! Papier-, Pappe- und Wellpappeverpackungen, sowie Kunststoffverpackungsteile sollten in die entsprechenden Sammelbehälter gegeben werden.
 - Nach dem Auspacken sind unbehandelte Holzteile vor stundenlangem, direkter Sonneneinstrahlung, Feuchtigkeit und direktem Bodenkontakt zu schützen.
- Lagern Sie das Holz vor Witterungseinflüssen geschützt und gewährleisten Sie eine ausreichende Umlüftung!

SICHERHEITSHINWEISE

Achtung! Dieses Spielgerät ist nur für den Hausgebrauch bestimmt!

Die Benutzung ist nur unter unmittelbarer Aufsicht von Erwachsenen zulässig!

Achtung! Nicht geeignet für Kinder unter 36 Monaten, keine spezielle Maßnahme für Kleinkinder vorgesehen. Sturzgefahr!

Achtung! Dieses Spielgerät ist für den Gebrauch im Freien bestimmt.

Achtung! Nur für Kinder ab 3 bis 8 Jahren geeignet!

Achtung! Max. Benutzungsgewicht: 100kg; Rutsche: max. 50kg

Achtung! Das Spielgerät ist mit Bodenankern gegen Umkippen zu sichern. Bodenanker- Sets sind nicht im Lieferumfang enthalten, aber als Zubehör gegen Aufpreis erhältlich.

Das Spielgerät ist auf einer ebenen Fläche und mindestens 2 Meter von anderen Aufbauten oder Hindernissen entfernt z.B. Zaun, Garage, Haus, ausladende Zweige, Wäscheleinen oder elektrische Leitungen, aufzustellen. Innerhalb dieses freien Raumes dürfen sich keine harten, eckigen oder spitzen Gegenstände befinden. Der Untergrund muss eben und stoßabsorbierend sein.

Vermeiden Sie direkte Sonneneinstrahlung auf die Rutsche. Die Teile des Spielgerätes können sich bei direkter Sonneneinstrahlung stark aufheizen und zu Verbrennungen führen.

Unterweisen Sie die Kinder im richtigen Umgang mit dem Spielgerät und machen Sie auf mögliche Gefahren aufmerksam.

Die Verschraubungen müssen in regelmäßigen Abständen überprüft und nachgezogen werden!

Alle beweglichen Teile sind regelmäßig zu ölen. Defekte Teile sind auszutauschen.

Änderungen am Produkt oder an einzelnen Bauteilen sind nicht zulässig und führen zum Verlust des Garantieanspruchs.

Vorhandene Restgefährdungen: Es kann konstruktiv nicht ausgeschlossen werden, dass Kinder über den rechten Teil des Geländers auf das Haus des Daches gelangen. Diese nicht bestimmungsmäßige Nutzung des Spielgerätes ist durch die aufsichtführenden Personen zu verhindern.

Das Dach ist bei Schneelasten größer/gleich 0,75KN/m² oder ca. 40cm Schneehöhe zu beräumen.

INSPEKTION UND WARTUNGSANLEITUNG

Es sind folgende, regelmäßige Kontrollen durchzuführen:

Routinekontrolle (wöchentlich bis monatlich)

Kontrollieren Sie

- ob alle Bolzen, Muttern und Schrauben festsitzen
- ob der Untergrund und die Sicherheitszone den oben genannten Sicherheitshinweisen entsprechen

Wirkungskontrolle (1 bis 3 Monate)

Kontrollieren Sie

- die Stabilität der Bodenverankerung und Konstruktion auf außergewöhnlichen Verschleiß und ersetzen Sie beschädigte Teile

Periodische Kontrolle (1 bis 2 Mal pro Jahr)

Kontrollieren Sie

- auf Rost und Erosion

- auf außergewöhnlichen Verschleiß und ersetzen Sie beschädigte Teile

EMPFEHLUNG

• Bohren Sie alle Schraubverbindungen vor, um Beschädigungen an den Holzteilen zu vermeiden! Folgendes Zeichen macht Sie während der Anleitung nochmals darauf aufmerksam:

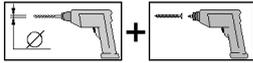

WERKSTOFF HOLZ

• Holz ist ein Naturprodukt. Verschiedenartige Färbungen, Äste und Rissbildung sind normal und haben keinen Einfluss auf die Statik.

• Durch extreme Witterungseinflüsse, insbesondere nach längeren Wärmeperioden, können sich Trockenrisse bilden. Diese Trockenrisse sind keinesfalls ein Qualitätsmangel, sondern eine natürliche Erscheinung und je nach Wetterlage können sich diese Risse bis auf ein Minimum wieder verschließen.

Darüber hinaus haben diese Trockenrisse, welche in Längsrichtung des Holzes auftreten, keinen Einfluss auf die Festigkeit und Belastbarkeit des Materials.

HOLZSCHUTZ FÜR UNBEHANDELTE PRODUKTE

• Bei unbehandeltem Holz sind regelmäßige Holzschutzmaßnahmen zwingend erforderlich. Für die fachgerechte Holzschutzbehandlung wenden Sie sich bitte an einen Holzschutzfachmann. Wir empfehlen Ihnen, alle unbehandelten Holzteile vor der Montage mit Bläuesperrgrund und anschließend mit einer Holzschutzlasur zu behandeln. Ein regelmäßiger Anstrich gemäß Herstellerangaben der Holzschutzlasur ist zum Schutz des Holzes notwendig.

• Holzschutzmaßnahmen sind vom Kunden in eigener Verantwortlichkeit durchzuführen. Ohne vorschriftsmäßigen Holzschutz kann keine Gewährleistung übernommen werden. Bitte beachten Sie auch die diesbezüglichen Bestimmungen in unseren Garantieerklärungen.

GARANTIEBESTIMMUNGEN DER WEKA HOLZBAU GMBH

Wir gewähren Ihnen zu nachfolgenden Konditionen – jedoch nur auf die Holzteile unserer Produkte (weka-Produkt genannt), nicht auf damit verbundene Bauteile oder Bestandteile des weka-Produktes aus anderem Material als Holz – ab Lieferdatum 5 Jahre Garantie auf Funktion.

Innerhalb der Garantiezeit werden fehlerhafte Teile oder fehlende Teile der Ware oder die Ware selbst nach unserer Wahl ersetzt.

Vom Garantieumfang erfasst ist lediglich der kostenlose Ersatz des jeweils mangelhaften oder defekten Holzteils.

Nicht im Garantieumfang enthalten sind Folge- oder Zusatzkosten, insbesondere keine Liefer- und Auf- oder Umbaukosten.

Die Garantie ist ausgeschlossen, wenn:

- von der jeweiligen Montageanleitung abgewichen wurde,

- Veränderungen (zusätzliche An- oder Umbauten) an dem Produkt im Vergleich zur Montageanleitung vorgenommen wurden,

- die jeweils angegebenen Belastungsgrenzen (z.B. Schneelast usw.) überschritten wurden,

- das weka-Produkt falsch gegründet (Fundament / Bodenplatte o.ä.) wurde, insbesondere bei Verstößen gegen die Regeln der Baukunst,

- unterlassene oder nicht ausreichende Pflege (Wartung: Holzschutz, Holzanstrich usw.) des Holzes vorgenommen wurde.

- Windgeschwindigkeiten über Stärke 7, Naturkatastrophen oder gewaltsame Einwirkungen den Schaden am weka-Produkt verursacht haben.
- der Mangel in holztypischen Farbveränderungen, Rissbildungen, Verwerfungen, Schwinden, Quellen oder ähnlichen normalen, in der Natur des Werkstoffes „Holz“ begründeten Veränderungen besteht. Garantieansprüche können nur in Verbindung mit Originalpackzettel und Originalkaufbeleg in Anspruch genommen werden und müssen innerhalb der Garantiezeit schriftlich, per Telefax oder per E-Mail geltend gemacht werden. Anspruchsvoraussetzung ist eine unverzügliche Anzeige des Mangels bzw. des Schadens in Form einer geordneten Darstellung des Schadens in Bild und Text.

Garantieansprüche sind zu richten an:

weka Holzbau GmbH,
 Johannesstraße 16,
 17034 Neubrandenburg
 Fax: 0395/42908-83;
 e-Mail: info@weka-holzbau.com

MONTAGEBEDINGUNGEN

Wenn Sie Montagehilfe in Anspruch nehmen und dazu ein weka - Montageteam rufen, wird die weka Holzbau GmbH für Sie wie folgt tätig:

Montage bedeutet das anleitungsgemäße Zusammenfügen (Aufbau) der gelieferten Einzelteile der Ware

ohne Anstrich, Lieferung und Montage von Zubehör und Zubehörteilen.

Elektrische Anschlüsse sind in den Montageleistungen nicht enthalten.

Die aufzubauende Ware muss sich am Aufbauort/Standort/Standfläche befinden.

Transport des Artikels oder der Einzelteile über eine Entfernung von 15 m hinaus oder in ein anderes Geschoss sind im angebotenen Montagepreis nicht enthalten.

Der Untergrund muss tragfähig, horizontal und eben sein.

Im Zweifel gilt für die Ebenheit: DIN 18202 „Ebenheitstoleranzen im Hochbau“, Tab.3, Zeile 3, mit einer maximalen Höhendifferenz der am weitesten voneinander entfernten Punkten von ca. 10 bis 11mm.

Alle vorbereitenden Arbeiten müssen gemäß den technischen Regeln vor Beginn der Montage ausgeführt sein.

Die von Ihnen gefertigten oder gewählten Untergründe/Fußböden/ Fundamente müssen für die Montage geeignet sein.

WERKZEUG

Folgendes Werkzeug sollten Sie vor Beginn der Montage zurechtgelegt haben.

(Nicht im Lieferumfang enthalten)

Wasserwaage



Rollmaß

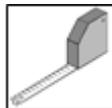

Bohrmaschine

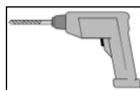

Elektroschrauber



Säge



Bleistift

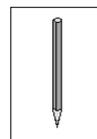

-EN-

Dear customer

Thank you for choosing a weka product.

• Read these instructions through completely before assembling your product in order to avoid errors in assembly or damage. Use the packing list to check that the weka product is complete and undamaged.

• Please do not dispose of the packing list before the warranty period has expired. This list enables you to check that all the individual parts are present and must be retained along with your proof of purchase.

Any complaints can easily be rectified with the help of this list.

The item numbers on the packing list do not correspond to the item numbers in the following assembly instructions.

• Retain the assembly instructions for future reference and pass them on to any subsequent owner if necessary.

• We recommend that the assembly is carried out by 2 people.

• In order to prevent accidents, we recommend that children be kept out of the direct vicinity during assembly.

• We reserve the right to make further technological developments. This means that there may be minor deviations in the illustrations.

• Do not simply throw away the packaging. Paper, card and corrugated board, as well as plastic packaging materials, should be placed in the correct collection containers.

• After unpacking, untreated wood parts must be protected from lengthy exposure to direct sunlight, humidity and direct ground contact.

Store the wood such that it is protected against weathering and has sufficient ventilation.

SAFETY INFORMATION

Note This play equipment is intended for domestic use only!

Use is permitted only under the direct supervision of an adult!

Note Not suitable for children younger than 36 months; there is no special protection for infants.

Falling hazard!

Note This play equipment is intended for outdoor use.

Note Only suitable for children between 3 and 8 years.

Note Max. weight load: 100 kg; slide: max. 50 kg

Note Ground anchors are to be used to prevent the play equipment tipping. Ground anchor sets are not included in the delivery, but are available for an additional charge.

The play equipment must be set up on a flat surface at least two metres away from other structures or obstacles, e.g. fence, garage, house, overhanging branches, washing lines or electrical lines. There must not be any hard, angular or pointed objects within this area. The ground must be flat and shock-absorbing.

Avoid direct sunlight on the slide. Parts of the play equipment can heat up strongly when in direct sunlight, leading to burns.

Instruct the children how to use the play equipment properly and point out possible dangers.

The threaded joints must be checked and retightened at regular intervals.

All moving parts should be lubricated regularly. Defective parts must be replaced.

Changes to the product or to individual components are not permitted and will result in loss of warranty.

Existing residual hazards: The design makes it impossible to rule out children reaching the roof of the cabin via the right side of the railing. This improper use of the play equipment must be prevented by the persons supervising the children.

The roof is to be cleared of snow loads heavier or equivalent to 0.75 KN/m² or approximately 40 cm in depth.

INSPECTION AND MAINTENANCE INSTRUCTIONS

The following regular checks must be performed:

Routine checks (weekly to monthly)

Check

- that all bolts, nuts and screws are tight
- that the ground and safety area correspond to the safety notes above

Effectiveness check (1 to 3 months)

Check

- the stability of the ground anchors and structure for unusual wear and replace any damaged parts

Periodic checks (once or twice a year)

Check

- for rust and erosion
- for unusual wear and replace any damaged parts

RECOMMENDATION

- Please pre-drill all screw connections to avoid damaging the wood.

The following symbols in the instructions will indicate when this is necessary:

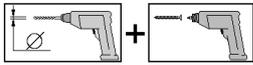

WOOD AS A MATERIAL

- Wood is a natural product. Varied colouring, knurls and crack formation are normal and have no influence on the structural engineering.
- Dry cracks may form as a result of extreme weather conditions, especially after long periods of hot weather. These dry cracks are in no way a defect in quality but are a part of the natural appearance of the wood. Depending on the weather, these cracks may close up again to a minimum. Moreover, these dry cracks, which form longitudinally in the wood, have no effect on the strength and resilience of the material.

WOOD PRESERVATIVES FOR UNTREATED PRODUCTS

- Untreated wood requires wood preservation measures.

For professional wood preservation treatment, contact a wood preservative expert.

Before assembly, we recommend that you treat all untreated wood components with blue stain and then with a wood protection agent. Regular painting according to the specifications of the manufacturer of the wood protection agent is necessary to protect the wood.

- The customer is responsible for carrying out wood preservation measures.

No guarantee can be given if the wood is not properly preserved.

Please also read the provisions relating to this in our guarantee statements.

GUARANTEE PROVISIONS FROM WEKA HOLZBAU GMBH

We provide you with a five-year functional warranty beginning on the date of delivery. The warranty is in accordance with the conditions below, but it applies only to the wood parts of our products (hereinafter referred to as the "weka product"). Any associated components or parts of the weka product made from any materials other than wood are not covered by the warranty.

Within the warranty period, defective parts or missing parts of the goods or the goods themselves will be replaced at our discretion.

The warranty covers only free replacement of the defective or broken piece of wood.

The warranty does not include consequential or additional costs, in particular no delivery, assembly or rebuilding costs.

The warranty is void if:

- the assembly instructions were not properly followed,
- changes (additions or conversions) were made to the product compared to the assembly instructions,
- the stated load limits (e.g. snow load etc.) were exceeded,
- the weka product was not given a proper base (foundation / base plate, etc.), especially in the event that construction rules are violated.

- the wood received insufficient or no care (maintenance: wood protection agent, wood stain etc.).
- wind speeds above force 7, natural disasters or violent impacts have caused the damage to the weka product.

- the defect comprises typical wood discolouration, cracking, warping, shrinkage, swelling or similar normal changes that are within the nature of the wood as a material.

Warranty claims may only be submitted in conjunction with the original packing list and the original proof of purchase. Claims must be made in writing, by fax or by e-mail within the warranty period. To be eligible for the warranty, you must provide prompt notification of the defect or damage through orderly presentation of the damage in pictures and text.

Warranty claims must be sent to:

weka Holzbau GmbH
Johannesstraße 16
DE-17034 Neubrandenburg
Fax: +49 (0) 395/42908-83;
Email: info@weka-holzbau.com

ASSEMBLY TERMS

If you wish for help and choose to employ a weka assembly team, weka Holzbau GmbH will carry out the following services for you:

Installation means putting together (assembling) the individual parts of the goods supplied according to the instructions.

It does not include painting or delivery and installation of accessories and accessory parts.

Electrical connections are not included in the installation services.

The items to be installed must be located at the installation site/location/base area.

Transport of the item or the individual parts over a distance greater than 15 m or to another level is not included in the assembly price quoted.

The substrate must be stable, horizontal and level.

In the event of doubt, reference should be made to DIN 18202 "Tolerances in building construction", table 3, row 3, with a maximum height difference of approx. 10 to 11 mm between the furthest points.

All preparatory work must have been carried out in accordance with the technical regulations prior to installation.

The substrates / floors / foundations constructed or selected by you must be suitable for the installation.

TOOLS

You will require the following tools prior to commencing installation (not included)

Spirit level



tape measure

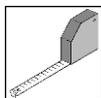

drill

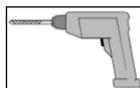

electric screwdriver



saw

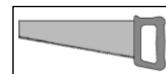

pencil

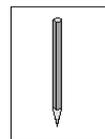

-FR-

Chère cliente, cher client,

Nous vous remercions d'avoir choisi un produit weka.

• Lisez entièrement la présente notice avant de procéder à l'assemblage afin d'éviter toute erreur de montage ou d'éventuels dommages. Vérifiez immédiatement, à l'aide de la liste de colisage, si le produit weka est arrivé complet et en bon état.

• Ne détruisez la liste de colisage qu'une fois la garantie écoulee. Cette liste vous permet de vérifier qu'il ne manque aucune pièce et doit être conservée avec le justificatif d'achat.

Elle vous permettra de faire valoir aisément d'éventuelles réclamations.

Les numéros-repères de la liste de colisage ne sont pas identiques aux numéros-repères de la présente notice de montage.

• Conservez la notice de montage pour vous y référer ultérieurement et remettez-la le cas échéant à chaque nouveau propriétaire.

• Nous vous recommandons d'effectuer le montage à 2 personnes.

• Pour prévenir les accidents, faites en sorte que les enfants ne se trouvent pas à proximité durant le montage.

• Nous nous réservons le droit d'apporter aux produits des modifications liées au progrès technique, ce qui peut se traduire par de légères différences par rapport aux illustrations.

• Ne jetez pas les matériaux d'emballage n'importe comment ! Les emballages en papier, en carton et en carton ondulé ainsi que les éléments d'emballage en plastique doivent être déposés dans les conteneurs prévus à cet effet.

• Une fois déballées, les pièces en bois non traitées doivent être protégées d'une exposition solaire directe et prolongée, de l'humidité et de tout contact direct avec le sol.

Stockez le bois à l'abri des intempéries et assurez-vous qu'il est suffisamment aéré !

CONSIGNES DE SÉCURITÉ

Attention ! Ce jeu est uniquement destiné à un usage domestique !

Utiliser uniquement sous la surveillance directe d'un adulte !

Attention ! N'est pas adapté à des enfants de moins de 36 mois, aucune mesure spécifique n'est prévue pour les enfants en bas âge. Risque de chute !

Attention ! Ce jeu est conçu pour un usage extérieur.

Attention ! Uniquement adapté aux enfants de 3 à 8 ans !

Attention ! Poids max. d'utilisation : 100 kg ; toboggan : max. 50 kg

Attention ! Le jeu doit être fixé à l'aide d'ancres de fixation au sol pour éviter qu'il se renverse. Les ancres de fixation au sol ne sont pas comprises dans le contenu de la livraison, mais sont disponibles en accessoires moyennant un supplément.

Le jeu doit être installé sur une surface plane et à au moins 2 mètres de distance des autres constructions ou obstacles, par ex. clôture, garage, maison, branche tombante, cordes à linge ou lignes électriques. Aucun objet dur, anguleux ou pointu ne doit se trouver dans cet espace libre. Le sous-sol doit être régulier et solide.

Évitez une exposition solaire directe sur le toboggan. Sous l'effet d'une exposition solaire directe, les éléments du jeu risquent de chauffer considérablement et de causer des brûlures.

Expliquer aux enfants comment bien utiliser le jeu et quels sont les risques possibles.

Les assemblages vissés doivent être vérifiés et resserrés à intervalles réguliers !

Toutes les pièces mobiles doivent être régulièrement graissées. Les pièces défectueuses sont à remplacer.

Toute modification apportée au produit ou à des composants individuels est interdite et entraîne la perte de la garantie.

Dangers résiduels : Au regard de la construction, on ne peut exclure que des enfants puissent gagner le toit de la maison en empruntant la partie droite de la balustrade. Cette utilisation du jeu est non conforme.

Les personnes responsables de la surveillance doivent veiller à ce que cela ne se produise pas.

Le toit doit être dégagé en cas de charges de neige supérieures ou égales à 0,75 KN/m², soit environ 40 cm de neige.

INSPECTION ET CONSIGNES D'ENTRETIEN

Les contrôles suivants doivent être effectués régulièrement :

Contrôle de routine (hebdomadaire ou mensuel)

Vérifiez

- si tous les boulons, les écrous et les vis sont bien serrés
- si le sous-sol et la zone sécurisée respectent les consignes de sécurité citées plus haut

Contrôle d'efficacité (1 à 3 mois)

Vérifiez

- si l'ancrage au sol et la construction sont stables et si les éléments ne subissent aucune usure exceptionnelle ; remplacez les s'ils sont endommagés

Contrôle périodique (1 à 2 fois par an)

Vérifiez

- qu'il n'y a pas présence de rouille ni d'érosion
- que les éléments ne subissent aucune usure exceptionnelle et remplacez les s'ils sont endommagés

RECOMMANDATION

Pré-percez tous les raccords vissés afin d'éviter d'endommager les éléments en bois !

Ceci vous est rappelé dans la notice par le symbole suivant :

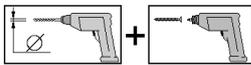

LE MATÉRIAU BOIS

- Le bois est un produit naturel. Les différentes variations de couleur, les nœuds et la formation de fissures sont normaux et n'ont aucune influence sur la stabilité.
- Après des conditions météorologiques extrêmes, en particulier après de relativement longues périodes de chaleur, des fentes de sécheresse peuvent apparaître. Ces fentes de sécheresse ne constituent en aucun cas un défaut de qualité, mais un phénomène naturel. Selon la situation météorologique, ces fentes peuvent se refermer quasi-intégralement. De plus, ces fentes de sécheresse, qui apparaissent dans le bois dans le sens de la longueur, n'exercent aucune influence sur la solidité et la résistance du matériau.

PROTECTION DU BOIS POUR PRODUITS NON TRAITÉS

- Il est absolument indispensable d'entretenir et de protéger régulièrement le bois non traité. Veuillez vous renseigner auprès d'un spécialiste du bois pour connaître les traitements appropriés. Préalablement au montage, nous vous recommandons d'appliquer sur toutes les pièces en bois non traitées une couche de fond anti-bleuissement, suivie d'une couche de lasure de protection. Une application régulière de la lasure de protection conformément aux indications du fabricant est indispensable pour protéger le bois.
- Les mesures de protection du bois sont à effectuer par le client, sous sa propre responsabilité. Aucune garantie ne peut être accordée si le bois n'a pas été protégé selon les règles. Veuillez également vous reporter aux dispositions correspondantes de nos déclarations de garantie.

DISPOSITIONS DE GARANTIE DE WEKA HOLZBAU GMBH

Nous vous accordons, aux conditions indiquées ci-dessous, une garantie de fonctionnement de 5 ans à compter de la date de livraison sur les parties en bois de nos produits (nommés produit weka) – à l'exception des pièces associées ou composants du produit weka fabriqués dans un autre matériau que le bois.

Pendant la durée de garantie, les pièces défectueuses ou manquantes de la marchandise ou la marchandise elle-même seront remplacées gratuitement après décision de notre part.

Seul le remplacement gratuit de l'élément en bois détérioré ou défectueux est compris dans le cadre de la garantie.

Les coûts supplémentaires ou consécutifs, en particulier les frais de livraison et les coûts d'installation et de démontage, ne sont pas compris dans le cadre de la garantie.

La garantie est exclue dans les cas suivants :

- non-respect de la notice de montage,
- modifications (construction ou transformation supplémentaire) apportées au produit qui n'étaient pas spécifiées dans la notice de montage,
- dépassement des limites de charge spécifiées (par ex. charges de neige, etc.),
- mauvais appui au sol du produit weka (défaut de fondation / du panneau de sol ou autre), en particulier en cas de violation des règles de l'architecture,
- entretien négligé ou insuffisant du bois (entretien : protection du bois, lasurage, etc.),
- vitesses du vent dépassant la force 7, catastrophes naturelles ou cas d'usage non-conformes provoquant des dommages sur le produit weka,
- défaut dû aux changements de couleur typiques du bois, formation de fissures, déformation, retrait, gonflement ou tout autre modification normale inhérente à la nature du matériau « bois ».

Les recours à la garantie sont pris en compte uniquement sur présentation du bon de livraison d'origine et de l'original du ticket de caisse. Les demandes doivent être envoyées par écrit, télécopie ou courriel sans dépasser le délai accordé. La condition au droit à la garantie n'est donnée que si le vice ou le dommage est signalé sans délai sous forme d'une présentation visuelle ou par écrit ordonnée du dommage.

Les réclamations de garantie doivent être adressées à :

weka Holzbau GmbH,
Johannesstraße 16
17034 Neubrandenburg
Fax : +49 (0)395/42908-83 ;
e-mail : info@weka-holzbau.com

CONDITIONS DE MONTAGE

Si vous décidez de vous faire aider pour le montage et que vous faites appel à l'équipe de montage weka, weka Holzbau GmbH prendra en charge les éléments suivants à votre place : le montage, soit l'assemblage conforme aux instructions (montage) des pièces détachées livrées pour la marchandise

– peinture, livraison et montage des accessoires ou pièces d'accessoires non compris.

Les raccordements électriques ne sont pas compris dans les prestations de montage.

La marchandise à installer doit se trouver sur le lieu de montage/d'implantation/de pose.

Le transport de l'article ou des pièces détachées à une distance de plus de 15 m ou à un autre étage n'est pas compris dans le prix du montage.

Le sol sous-jacent doit être solide, horizontal et plan.

En cas de doute sur la planéité, voir : DIN 18202 « Ebenheitstoleranzen im Hochbau » (Tolérances pour les constructions), tableau 3, ligne 3, avec une différence de hauteur maximale entre les points les plus éloignés d'env. 10 à 11 mm.

Tous les travaux préparatoires doivent avoir été faits avant le montage conformément aux règles de l'art.

Les sous-sols/planchers/fondations réalisés ou choisis par vous-même doivent être appropriés pour le montage.

OUTILS

Avant de commencer le montage, procurez-vous les outils suivants :
(Non compris dans le contenu de livraison)

niveau à bulle



mètre-ruban

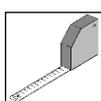

perceuse

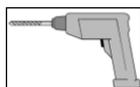

visseuse électrique



scie

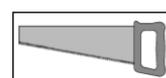

crayon

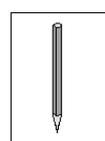

Déclaration de conformité CE

Nous déclarons par la présente que le produit désigné ci-après est conforme aux directives CE applicables (en particulier les directives mentionnées ci-dessous) et que la série est fabriquée en conséquence.

Désignation de l'article : CABANE SUR PILOTIS POUR ENFANTS

Référence : 815.1220.00.xx

Série : 815.1220 Épicéa naturel

Caractéristiques techniques : max. l 278 x p 223 cm ; hauteur de la plate-forme 60 cm ; hauteur totale 212 cm

Divers :

Jeu pour enfants uniquement destiné à un usage domestique, non adapté aux enfants de moins de 36 mois

Possibilité d'y ajouter le toboggan ondulé réf. 816.4003.00.xx (118 cm, xx = variante de couleur)

Einschlägige EG-Richtlinien / Governing EC Directives / Directives CE concernées :

Elektromagnetische Verträglichkeit (EMV) ; electromagnetic compatibility (EMC) ; compatibilité électromagnétique (CEM) 2004/108/CE

Niederspannungsrichtlinien ; low-voltage standards ; directives basse tension 2006/95/CE

Sicherheit von Spielzeug ; Safety standards of toys ; sécurité des jouets 2009/48/CE

Medizinprodukte (Klasse 1) ; Medical device directives (Class 1) ; dispositifs médicaux (classe 1) 93/42/CEE

Ökodesign-Richtlinie ; Energy related products directive (ErP) ; directive sur l'écoconception 2009/125/CE

Verordnung über Materialien und Gegenstände, die dazu bestimmt sind, mit Lebensmitteln in Berührung zu

Kommen ; Regulation on materials and articles intended to come into contact with food ; Règlement concernant les matériaux et objets destinés à entrer en contact avec des denrées alimentaires 1935/2004/CE

Harmonisierte EN-Normen / Harmonized EN-standards / Normes EN harmonisées :

Geprüft nach – Teil 8: Aktivitätsspielzeug für den häuslichen Gebrauch; Deutsche Fassung EN 71-8:2018

Safety of toys –Part 8: Activity toys for domestic use; German version EN 71-8:2018

Sécurité des jouets – Partie 8 : Jouets d'activité à usage familial ; version allemande EN 71-8:2018

à Neubrandenburg, le 30 janvier 2019

Date / signature

Président-directeur général (Frank Albertsmeier)

-IT-

**Egredi clienti,
ci congratuliamo con voi per avere scelto un prodotto weka.**

- Prima del montaggio leggere con cura le presenti istruzioni al fine di evitare errori di montaggio o danni. Controllare subito con l'ausilio della lista di imballaggio che il prodotto weka sia stato fornito completo e senza danni.
- Vi preghiamo di conservare la lista di imballaggio fino alla scadenza del periodo di garanzia. Questa lista serve per controllare la completezza della fornitura e deve essere conservata insieme allo scontrino.

Con l'ausilio della lista è possibile risolvere eventuali reclami.

I numeri di posizione della lista di imballaggio non corrispondono ai numeri di posizione delle seguenti istruzioni di montaggio.

- Conservare le istruzioni di montaggio per riferimento futuro e, se necessario, trasmetterle ad ogni successivo proprietario.
 - Raccomandiamo di eseguire il montaggio in 2 persone.
 - Per la prevenzione di infortuni è necessario evitare la presenza di bambini nelle immediate vicinanze dei lavori di montaggio.
 - Ci riserviamo di apportare ulteriori modifiche ai fini del progresso tecnologico. Per tale motivo è possibile che nelle rappresentazioni vengano a crearsi lievi differenze.
 - Non gettate liberamente il materiale di imballaggio! La carta, il cartone normale e ondulato così come gli imballaggi in plastica devono essere smaltiti negli appositi contenitori di raccolta.
 - Dopo il disimballaggio le parti di legno non trattate devono essere protette dall'esposizione diretta e prolungata ai raggi solari, all'umidità e al contatto diretto con il terreno.
- Conservate il legno al riparo dalle intemperie e garantite sempre un'aerazione costante!

AVVERTENZE SULLA SICUREZZA

Attenzione! Questo gioco è destinato al solo utilizzo domestico!

L'utilizzo è consentito solo sotto la diretta sorveglianza di un adulto!

Attenzione! Non adatto ai bambini di età inferiore a 36 mesi, non sono previste misure per bambini piccoli. Pericolo di caduta!

Attenzione! Questo gioco è destinato all'utilizzo all'aperto.

Attenzione! Adatto solo per bambini da 3 fino a 8 anni!

Attenzione! Peso di utilizzo max.: 100 kg; scivolo: max. 50 kg

Attenzione! Il gioco deve essere assicurato contro il ribaltamento con ancoraggi a terra. I set di ancoraggio al suolo non sono compresi nella fornitura, ma sono disponibili come accessori a pagamento.

Il gioco deve essere costruito su una superficie piana e lontano almeno 2 metri da altre sovrastrutture o ostacoli, ad es. recinto, garage, casa, rami sporgenti, fili dello stendibiancheria o cavi elettrici.

All'interno di questo spazio libero non devono trovarsi oggetti duri, con angoli o appuntiti. Il pavimento deve essere piano e ammortizzante.

Evitare la luce diretta del sole sullo scivolo. Le parti del gioco possono surriscaldarsi fortemente alla luce diretta del sole e causare ustioni.

Istruire i bambini sul corretto uso del gioco e richiamare la loro attenzione su possibili pericoli.

In condizioni regolari, i collegamenti a vite devono essere controllati e serrati!

Tutte le parti mobili devono essere lubrificate regolarmente. Le parti difettose devono essere sostituite. Le modifiche al prodotto o ai singoli componenti non sono consentite e causano la perdita del diritto di garanzia.

Rischi residui esistenti: Non si può escludere in maniera oggettiva che i bambini possano raggiungere il tetto della casa attraverso la parte destra della ringhiera. Questo uso improprio del gioco deve essere impedito dalle persone che li sorvegliano.

Il tetto deve essere liberato dalla neve con carichi di neve superiori a/ pari a 0,75KN/m² oppure in caso di neve alta ca. 40 cm.

ISPEZIONE E ISTRUZIONI DI MANUTENZIONE

Devono essere eseguiti regolarmente i seguenti controlli:

Controllo di routine (settimanali-mensili)

Controllare

- che tutti i bulloni, i dadi e le viti siano ben fissati
- che il pavimento e la zona di sicurezza corrispondano alle avvertenze sulla sicurezza di cui sopra

Controllo dell'efficacia (da 1 a 3 mesi)

Controllare

- la stabilità dell'ancoraggio al suolo e della costruzione per verificare la presenza di un'usura straordinaria e sostituire le parti danneggiate

Controllo periodico (1 o 2 volte all'anno)

Controllare

- ruggine e corrosione

- l'usura straordinaria e sostituire le parti danneggiate

CONSIGLIO

• Per evitare danni agli elementi in legno si raccomanda di perforare tutti i punti di avvitaggio! Il presente simbolo richiama la vostra attenzione su tale particolare nel corso delle istruzioni:

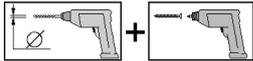

MATERIALE LEGNO

- Il legno è un prodotto naturale. Colorazioni differenti, nodi e screpolature sono fenomeni normali e non ne compromettono la staticità.
- Condizioni ambientali estreme, in particolare periodi caldi più lunghi, possono provocare fessurazioni di stagionatura. Tali fessurazioni non corrispondono a un difetto qualitativo, bensì sono un fenomeno naturale e a seconda delle condizioni atmosferiche le crepe possono richiudersi leggermente. Le fessurazioni di stagionatura che compaiono per la lunghezza del prodotto non incidono inoltre sulla compattezza e sulla resistenza ai carichi del materiale.

PROTEZIONE DEL LEGNO PER PRODOTTI NON TRATTATI

- In caso di legno non trattato sono necessarie misure di protezione indispensabili. Per il trattamento della protezione del legno a regola d'arte si prega di rivolgersi ad uno specialista. Prima del montaggio vi raccomandiamo di trattare tutti i componenti in legno non trattati con del fondo sigillante e infine con una vernice di protezione. Per proteggere il legno è necessario stendere uno strato di velatura ad intervalli regolari come prescritto dal produttore.
- Le misure di protezione del legno devono essere adottate dal cliente sotto la propria responsabilità. Senza una corretta protezione del legno il produttore non fornisce alcuna garanzia. Osservare le disposizioni in merito nelle nostre dichiarazioni di garanzia.

CONDIZIONI GENERALI DI VENDITA DI WEKA HOLZBAU GMBH

Limitatamente alle parti in legno dei nostri prodotti e ad esclusione dei componenti dei nostri prodotti (denominati prodotto WEKA) in materiali diversi dal legno, forniamo una garanzia di 5 anni dalla data di consegna alle seguenti condizioni.

Durante il periodo di garanzia i componenti difettosi o mancanti vengono sostituiti con prodotti a nostra discrezione.

La garanzia comprende esclusivamente la sostituzione gratuita della parte in legno difettosa o mancante.

Sono esclusi dalla garanzia costi supplementari o conseguenti, in particolare costi di spedizione e di montaggio.

La garanzia è esclusa in caso di:

- mancato rispetto delle istruzioni di montaggio,
- modifiche (interventi di montaggio o ristrutturazione) al prodotto non contemplate nelle istruzioni di montaggio,
- superamento dei limiti di carico di volta in volta indicati (ad es. carichi di neve e simili),
- possibile posizionamento sbagliato del prodotto weka (fondamenta / pannello del pavimento o simili), in particolare in caso di mancato rispetto delle regole dell'architettura,
- scarsa o mancata cura (manutenzione: protezione, verniciatura etc.) del legno,
- venti superiori a forza 7, catastrofi naturali o fattori di intervento violento che hanno causato danni al prodotto weka.

- possibile difetto rappresentato da modifiche cromatiche tipiche del legno, formazione di crepe, torsioni, contrazioni, dilatazioni o altre normali alterazioni riconducibili al legno in quanto materia prima naturale.

La garanzia può essere applicata solamente se accompagnata dalla lista di imballaggio e dallo scontrino di acquisto originali. Qualsiasi rivendicazione deve inoltre pervenire per iscritto, per fax o per e-mail entro il periodo di garanzia. Il presupposto per l'applicazione della garanzia è la comunicazione immediata del difetto o del danno sotto forma di illustrazione ordinata dello stesso con immagine e testo.

Indirizzare le richieste di garanzia a:

weka Holzbau GmbH,
Johannesstraße 16,
17034 Neubrandenburg

Fax: 0395/42908-83;

e-mail: info@weka-holzbau.com

CONDIZIONI DI MONTAGGIO

Se avete bisogno di aiuto per il montaggio e chiamate perciò una squadra di montaggio weka, weka Holzbau GmbH interverrà alle seguenti condizioni:

Per montaggio si intende l'assemblaggio conforme alle istruzioni (installazione) dei singoli componenti forniti

senza verniciatura, consegna e montaggio di accessori o parti di accessori.

L'allacciamento elettrico non è compreso nel montaggio.

I pezzi da montare devono trovarsi sul luogo/superficie/terreno di montaggio.

Il trasporto dell'articolo o del componente singolo per oltre 15 m all'aperto o su un altro piano non è incluso nel prezzo di montaggio.

La base di appoggio deve essere stabile, orizzontale e piana.

In caso di dubbio spianare il terreno in base a: DIN 18202 "Tolleranze di planarità nell'edilizia", tab. 3, riga 3, con una differenza massima di livello dei punti più lontani tra loro da ca. 10 a 11 mm.

Tutti i lavori preparatori devono essere eseguiti allo stato dell'arte prima dell'inizio del montaggio.

I sottofondi/pavimenti/le fondamenta che avete preparato o scelto devono essere idonei per il montaggio.

ATTREZZI

Prima di iniziare con il montaggio tenere a portata di mano i seguenti utensili:

(Non compreso nella fornitura!)

Livella a bolla



Metro

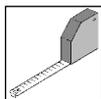

Trapano

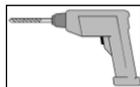

Avvitatore elettrico



Sega



Matita

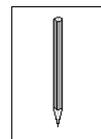

-ES-

Estimado/a cliente:

Gracias por elegir un producto weka.

- Lea de principio a fin estas instrucciones antes del montaje para evitar errores y desperfectos. Compruebe de inmediato con la lista de embalaje si el producto weka ha llegado a sus manos completo e intacto.
- No tire la lista de embalaje antes de que venza el periodo de garantía. Esta lista le servirá para comprobar que las piezas están completas y debe conservarse con el comprobante de compra. Las eventuales reclamaciones podrán resolverse sin problemas con ayuda de esta lista. Los números de artículo que figuran en la lista de embalaje no coinciden con los números especificados en las siguientes instrucciones de montaje.
- Conserve las instrucciones de montaje para poder consultar información más tarde y de ser el caso entréguelas al próximo propietario.
- Le aconsejamos realizar el montaje con 2 personas.
- Para prevenir accidentes debe evitarse la presencia de niños en las proximidades del lugar de montaje.
- Nos reservamos el derecho a realizar nuevos cambios siguiendo los avances técnicos. Así, pueden existir diferencias mínimas en las representaciones.
- ¡No tire sin más el material de embalaje! Los embalajes de papel, cartón y cartón ondulado, así como las piezas de embalaje de plástico deben depositarse en los contenedores de recogida correspondientes.
- Tras desembalarlas, las piezas de madera no tratadas deben protegerse de la exposición directa al sol durante horas, de la humedad y del contacto directo con el suelo. Almacene la madera protegida de las influencias meteorológicas y procure que haya suficiente ventilación.

INDICACIONES DE SEGURIDAD

Atención: ¡este dispositivo de juego solamente es adecuado para el uso doméstico!

El uso solo está permitido bajo la supervisión de un adulto.

Atención: no apropiado para niños menores de 36 meses, no se prevén medidas especiales para niños pequeños. ¡Riesgo de caídas!

Atención: este dispositivo de juego ha sido concebido para el uso en exteriores.

Atención: ¡apropiado solamente para niños de entre 3 y 8 años!

Atención: peso máx. de utilización: 100 kg; tobogán: máx. 50 kg

Atención: este dispositivo de juego debe anclarse al suelo para impedir que vuelque. No se suministran sistemas de anclaje al suelo, pero pueden adquirirse como accesorios con suplemento de precio.

El dispositivo de juego debe instalarse en una superficie plana y estar alejado al menos 2 metros de otras construcciones u obstáculos, p. ej. vallas, garajes, casas, ramas sueltas, cuerdas de tender o tendidos eléctricos. En este espacio libre no puede haber objetos duros, con esquinas o puntiagudos. El terreno debe ser absolutamente plano y absorber los impactos.

Proteja el tobogán de la radiación solar directa. Los componentes del dispositivo de juego pueden recalentarse en exceso por la incidencia directa de la radiación solar y provocar quemaduras.

Enseñe a los niños a utilizar el dispositivo de juego correctamente y adviértales de posibles peligros.

Los tornillos deben comprobarse y apretarse periódicamente.

Todas las partes móviles deben lubricarse con regularidad. Las piezas defectuosas deben ser reemplazadas.

Las modificaciones realizadas en el producto o en piezas individuales no están permitidas y serán motivo de la pérdida del derecho a garantía.

Otros peligros existentes: constructivamente, no se puede descartar la posibilidad de que los niños se suban al techo de la cabaña desde la parte derecha de la barandilla. Este uso inadecuado del dispositivo debe impedirlo la persona que esté vigilando.

Con cargas de nieve superiores / iguales a 0,75 KN/m² o aprox. 40 cm de altura de nieve, se debe retirar la nieve del tejado.

INSTRUCCIONES DE INSPECCIÓN Y DE MANTENIMIENTO

Se deben llevar a cabo los siguientes controles regulares:

Control rutinario (entre semanal y mensualmente)

Compruebe

- que todos los pernos, roscas y tornillos estén firmemente apretados
- que el suelo y la zona de seguridad cumplan las condiciones de seguridad previamente mencionadas

Control de efectos (de 1 a 3 meses)

Compruebe

- la estabilidad de los anclajes al suelo y de la estructura (que no haya un desgaste excesivo) y reemplace las piezas dañadas

Control periódico (de 1 a 2 veces al año)

Compruebe

- la oxidación y la erosión
- que no haya un desgaste excesivo y reemplace las piezas dañadas

RECOMENDACIÓN

¡Haga previamente las perforaciones para todas las uniones atornilladas a fin de evitar daños en los elementos de madera!

El siguiente pictograma le recordará de nuevo esta indicación:

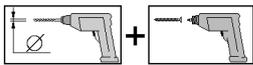

LA MADERA COMO MATERIAL

- La madera es un producto natural. Los cambios de color, nudos y grietas de diversos tipos son normales y no afectan a la estabilidad.
- Las influencias meteorológicas extremas, especialmente después de largos periodos de calor, pueden provocar hendiduras de secado. Estas hendiduras de secado no constituyen ninguna deficiencia de la calidad, sino un fenómeno normal, y dependiendo de las condiciones climáticas se pueden volver a cerrar hasta un mínimo.

Además, estas hendiduras de secado, que se producen en la dirección longitudinal de la madera, no influyen en absoluto sobre la resistencia y la estabilidad del material.

PROTECCIÓN DE LA MADERA PARA PRODUCTOS NO TRATADOS

- Para la madera no tratada es imprescindible tomar algunas medidas de protección.

Para el cuidado profesional de la madera, diríjase a un carpintero especializado.

Le aconsejamos tratar todas las piezas de madera no tratadas antes del montaje con un producto que elimine el hongo de azuleo y finalmente con una capa de barniz preservante de la madera. Es indispensable aplicarlo a intervalos regulares, según las especificaciones del fabricante del barniz, para proteger la madera.

- El cliente es el responsable de tomar medidas de protección de la madera.

Sin la protección adecuada de la madera, no se puede solicitar cobertura de la garantía.

Tenga en cuenta las indicaciones que a ello se refieren en nuestros términos de garantía.

DISPOSICIONES DE GARANTÍA DE WEKA HOLZBAU GMBH

Concedemos 5 años de garantía sobre la funcionalidad a partir de la fecha de entrega con las siguientes condiciones; la garantía comprende solo las partes de madera de nuestros productos (denominados productos WEKA) y no los componentes o las partes de otro material que no sea madera y que estén unidos al producto WEKA.

Dentro del periodo de garantía se sustituirán a nuestra elección o bien las partes del producto que falten o que estén defectuosas o bien el propio producto.

La garantía solo abarca el repuesto gratuito de la parte de madera que falte o, en su caso, que esté defectuosa.

La garantía no incluye costes adicionales o consecutivos, en especial, no incluye costes de envío, ni de montaje o ni de reconstrucción.

No se aplica la garantía si:

- no se han seguido las instrucciones de montaje correspondientes,
- se han realizado cambios (reconstrucción o montaje adicional) en el producto respecto a las instrucciones de montaje,
- se sobrepasan los respectivos límites de carga indicados (por ejemplo, cargas de nieve, etc.),

- el producto WEKA se ha instalado sobre una mala base (cimientos/solera o similar), en especial si se incumplen las reglas de arquitectura,
- no se realizaron cuidados en la madera o estos fueron insuficientes (mantenimiento: preservación de la madera, barnizado de la madera, etc.).
- se han dado vientos con velocidades de intensidad superior a 7, catástrofes naturales o efectos violentos de otro tipo que han causado daños en el producto WEKA.
- el defecto es en características típicas de la madera tales como cambios de coloración o formación de grietas o que esta se combe, mengüe o se hinche u otros cambios similares que se puedan justificar por la naturaleza del material "madera".
Los derechos de garantía solo se pueden ejercer junto con la hoja original del paquete y el recibo de compra original, y deben reclamarse dentro del periodo de garantía por escrito, por fax o por correo electrónico. Para ejercer ese derecho se debe indicar de inmediato la falta o, en su caso el daño, en forma de una presentación ordenada del daño de forma gráfica y por escrito.

Las reclamaciones de garantía deben dirigirse a:
weka Holzbau GmbH
Johannesstraße 16,
17034 Nuevo Brandeburgo
Fax: 0395/42908-83;
Correo electrónico: info@weka-holzbau.com

CONDICIONES DE MONTAJE

Si utiliza el servicio de ayuda de montaje, llamando para ello a un equipo de montaje weka, la empresa weka Holzbau GmbH le prestará el siguiente servicio:
Montaje significa el ensamblaje (construcción) de acuerdo con las instrucciones de las piezas sueltas suministradas del producto sin barnizar, suministrar ni montar los accesorios.
Las conexiones eléctricas no están incluidas en los trabajos de montaje.
El producto a montar debe encontrarse en el lugar de instalación / ubicación / superficie de colocación.
El transporte del artículo o de las piezas sueltas a lo largo de una distancia a partir de 15 m o bien a otro piso no está incluido en el precio del montaje ofrecido.
El terreno debe ser estable, horizontal y plano.
En caso de duda, para la planicidad se aplica: DIN 18202 "Tolerancias de planicidad en la edificación", tab.3, línea 3, con una diferencia de altura máxima de aprox. 10 a 11 mm entre los puntos más alejados.
Todos los trabajos de preparación deben realizarse de acuerdo con las reglas técnicas antes de comenzar el montaje.
Los terrenos / suelos / cimientos elaborados o seleccionados por usted deben ser adecuados para el montaje.

HERRAMIENTAS

Antes de empezar el montaje deberá tener a mano las siguientes herramientas:
(No incluidas en el volumen de suministro)

Nivel de burbuja Cinta métrica enrollable Taladradora Destornillador eléctrico

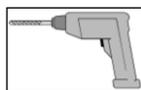
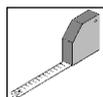

Sierra

Lápiz

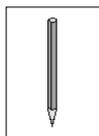
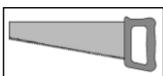

-HU-

Tisztelt Vásárlónk!

Köszönjük, hogy weka termék mellett döntött.

- A szerelési hibák vagy sérülések elkerülése érdekében összeszerelés előtt olvassa el ezt az útmutatót. A csomagolási jegyzék alapján azonnal ellenőrizze, hogy a termék hiánytalanul és sérülésmentesen érkezett-e meg Önhöz.
 - Ne semmisítse meg a csomagolási jegyzéket a garanciaidő leteltéig. A csomaglista az egyes darabok meglétének ellenőrzésére szolgál, és azt őrizze meg a vásárlási bizonylattal együtt. Az esetleges hiányosságok ezen jegyzék alapján problémamentesen kiküszöbölhetők. A csomagolási jegyzék tételszámai nem egyeznek meg az alábbi szerelési útmutató tételszámaival.
 - Későbbi tájékoztatói céllal őrizze meg a szerelési útmutatót, és adott esetben adja át a következő tulajdonosnak.
 - Javasoljuk, hogy a szerelést ketten végezzék.
 - A balesetek megelőzése érdekében ügyelni kell arra, hogy szerelés közben ne tartózkodjanak gyermekek a közvetlen közelben.
 - Fenntartjuk a jogot arra, hogy termékeinket a technológiai fejlődésnek megfelelően továbbfejlesszük. Ezért az ábrázolások kis mértékben eltérhetnek.
 - Ne dobja csak úgy ki a csomagolóanyagot! A papír-, karton, és hullámpapír-csomagolásokat, valamint a csomagolás műanyag elemeit a megfelelő gyűjtőtartályokba kell rakni.
 - Kicsomagolás után a kezeletlen faelemeket óvni kell a több órán át tartó, közvetlen napsugárzástól, a nedvességtől és a talajjal való közvetlen érintkezéstől.
- A faanyagot az időjárási behatásoktól védett helyen tárolja, és gondoskodjon a megfelelő szellőzésről.

BIZTONSÁGI TUDNIVALÓK

Figyelem! Ez a játékszer kizárólag házi használatra alkalmas!

Használata csak felnőttek közvetlen felügyelete mellett engedélyezett!

Figyelem! Nem alkalmas 36 hónapnál kisebb gyermekek számára, nincsenek a kisgyerekekre vonatkozó speciális intézkedések. Zuhanásveszély!

Figyelem! A játékszer szabadtéri használatra készült.

Figyelem! Csak 3 és 8 év közötti gyermek számára alkalmas!

Figyelem! Max. használati súly: 100 kg, csúszda: 50 kg

Figyelem! A játékszert a talajhoz való rögzítéssel védeni kell a felborulással szemben. A talajhorgonyzó készlet nem része a szállítási terjedelemnek és feláras tartozékként megvásárolható. A játékszert sík felületen és más építményektől vagy akadályoktól (pl. kerítés, garázs, ház, kinyúló ágak, szárítókötelek vagy elektromos vezetékek) legalább 2 méter távolságban kell felállítani. Ezen a szabad téren belül nem lehetnek kemény, sarkos vagy hegyes tárgyak. A talajnak simának kell lennie, és alkalmasnak kell lennie az ütődések elnyelésére.

Ügyeljen rá, hogy a csúszdát ne érje közvetlen napsugárzás. A játékszer alkatrészei közvetlen napsugárzás hatására erősen felmelegedhetnek és égési sérüléseket okozhatnak.

Tanítsa meg a gyerekeknek a játékszer megfelelő használatát és hívja fel a figyelmüket a lehetséges veszélyekre.

A csavarkötéseket rendszeres időközönként ellenőrizni kell és meg kell húzni!

Minden mozgó alkatrészt rendszeresen olajozzon meg. A meghibásodott alkatrészeket ki kell cserélni.

A termék vagy egyes részeinek módosítása tilos és a garanciális igény elvesztésével jár.

Fennálló maradék veszélyek: Elvi okokból nem zárható ki, hogy a gyerekek a korlát erre alkalmas részeiről a ház tetőzetére feljussanak. Ez a játékszer nem rendeltetésszerű használata, melyet a felügyeletet végző személynek meg kell akadályoznia.

A tetőt 0,75 kN/m² vagy azt meghaladó hőterhelés, illetve kb. 40 cm-es hómagasság esetén le kell takarítani.

HASZNÁLATI ÉS KARBANTARTÁSI ÚTMUTATÓ

A következő ellenőrzéseket kell rendszeresen elvégezni:

Rutinellenőrzés (hetente vagy havonta)

Ellenőrizze,

- hogy minden csap, anya és csavar szorosan meg legyen húzva,

- hogy a talaj és a biztonsági zóna megfeleljen a fent nevezett biztonsági előírásoknak.

Hatásossági ellenőrzés (1 és 3 hónap között)

Ellenőrizze

- a talajrögztítés stabilitását és az esetleges szokatlan kopást, és cserélje ki a károsodott részeket.

Időszakos ellenőrzés (évente egy-két alkalommal)

Ellenőrizze

- a rozsdásodást és az eróziót,
- az esetleges szokatlan kopást, és cserélje ki a károsodott részeket.

JAVASLATOK

- A faelemek sérülésének elkerülése érdekében fúrjon elő minden csavarkötést.

Az útmutatóban a következő jel még egyszer figyelmezteti Önt erre:

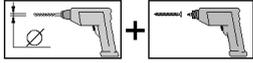

FA ALAPANYAG

- A fa természetes anyag. A különböző elszíneződések, csomók és repedések normálisnak tekintendők, és nincs statikai hatásuk.
- A szélsőséges időjárási viszonyok, főként a hosszan tartó meleg időszakok száradási repedéseket okozhatnak. Ezek a száradási repedések semmiképp sem minőségi hiányosságok, hanem természetes jelenségnek számítanak, és az időjárástól függően ezek a repedések újra minimális méretűre záródhatnak össze.

Ezen felül ezek a száradási repedések, melyek a fa hosszanti irányában keletkeznek, nem befolyásolják az anyag szilárdságát és terhelhetőségét.

A FA VÉDELME KEZELETLEN TERMÉKEKNÉL

- Kezeletlen fánál feltétlenül szükség van rendszeres favédelmi intézkedésekre. A fa szakszerű védelmével kapcsolatban forduljon favédelemben jártas szakemberhez. Javasoljuk, hogy szerelés előtt minden kezeletlen faelemet kezeljen le kékgomba elleni alapozóval, majd kezelje őket favédő lazúrral. A favédő lazúrfesték gyártója szerinti rendszeres átfestésre a fa védelme érdekében van szükség.
- A faápolási feladatok elvégzése az ügyfél saját felelőssége. Előírászerű favédelem nélkül nem vállalható garancia. Kérjük, vegye figyelembe a garanciális feltételek között az ide vonatkozó megállapításokat.

A WEKA HOLZBAU GMBH GARANCIÁLIS RENDELKEZÉSEI

Az alábbi feltételekkel – csak a termékeink (a továbbiakban weka termék) fából készült részeire; a nem fából lévő egyéb alkatrészeire vagy összetevőire nem – a szállítás dátumától számított 5 évig működési garanciát biztosítunk.

A garanciaidőn belül az áru hibás vagy hiányzó részeit, illetve saját belátásunk szerint az egész árut kicseréljük.

A garancia csak a mindenkor hiányzó vagy hibás faelem ingyenes pótlására terjed ki.

Nem terjed ki a garancia a következményes vagy pótlólagos költségekre, főként nem a szállítási, fel- vagy átépítési költségekre.

Kizárt a garancia, ha:

- az összeszerelés nem a szerelési útmutató szerint történt,
- bármilyen átalakítást (átépítések, hozzáépítések stb.) végeztek a terméken a szerelési útmutatóban foglaltakhoz képest,
- a mindenkor megadott terhelési határértéket (pl. hőteher stb.) meghaladó hatás esetén, a weka termék alapozása rossz (alap/padlólemez stb.), különös tekintettel az építőipari előírások áthágására,
- a fa ápolását nem, illetve nem megfelelően végezték el (karbantartás: favédelem, fafestés), a kárt 7-esnél nagyobb erősségű szél, természeti katasztrófa vagy erőszakos behatások okozták a weka termékén,
- a hiányosság a fára jellemző színváltozásokra, repedésképződésekre, vetemedésre, zsugorodásra, duzzadásra vagy hasonló szokványos, a „fa” mint szerkezeti anyag természetéből adódó változásokra vezethető vissza.

Garancia csak az eredeti csomagjegyzékkel és eredeti vásárlási bizonylattal együtt vehető igénybe, amelyet határidőn belül levélben, faxon vagy e-mailben kell érvényesíteni. Az igénylés előfeltétele a hiány, illetve a kár haladéktalan jelzése, és a kár rendezett bemutatása képből és szövegben.

A garanciális igényeket a következő címre kell küldeni:

weka Holzbau GmbH

Johannesstraße 16

17034 Neubrandenburg

Fax: 0395/42908-83;

e-Mail: info@weka-holzbau.com

SZERELÉSI FELTÉTELEK

Ha igénybe veszi a szerelési szolgáltatást és a weka szerelőcsapatához fordul, akkor a weka Holzbau GmbH a következő szolgáltatásokat nyújtja Önnek:

A szerelés a leszállított áru egyes alkatrészeinek útmutató szerinti összeillesztését (felépítés) jelenti festés, a tartozékok és tartozékreszek szállítása és felszerelése nélkül.

Az elektromos csatlakozások kivitelezése nem tartozik a szerelési szolgáltatások közé.

A felépítendő árunak a felállítás/használat helyszínén kell lennie.

Az árucikknek vagy az egyes alkatrészeknek 15 m-nél nagyobb távolságra vagy egy másik emeletre való szállítását az ajánlatban szereplő szerelési ár nem tartalmazza.

A talajnak teherbírónak, vízszintesnek és simának kell lennie.

Kétség esetén a simaságra érvényes: „Az egyenletességre vonatkozó megengedett eltérések a magasépítésben” című DIN 18202 szabvány 3. táblázata 3. sora, amely szerint az egymástól legtávolabb fekvő pontok legnagyobb magasságkülönbsége kb. 10–11 mm lehet.

Az összes előkészítő munkát a szerelés megkezdése előtt el kell végezni a műszaki szabályok szerint.

Az Ön által elkészített vagy kiválasztott talajnak/padlónak/alapnak a szereléshez alkalmasnak kell lennie.

SZERSZÁM

A következő szerszámokat kell a szerelési munkák megkezdése előtt kikészítenie:

(Nincs a szállítási terjedelemben)

Vízmérték



mérőszalag

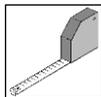

fúrógép

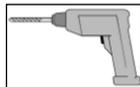

elektromos csavarozó



fűrész

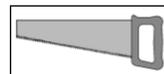

ceruza

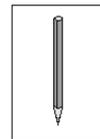

-NL-

Geachte klant,

Hartelijke dank dat u heeft gekozen voor een weka - product.

• Lees deze handleiding vóór de montage helemaal door om montagefouten of schade te vermijden. Controleer direct aan de hand van de paklijst of het weka-product volledig en onbeschadigd bij u is aangekomen.

• Vernietig de paklijst pas na afloop van de garantieperiode. Deze lijst is voor de controle op volledigheid van alle onderdelen en moet met de kassabon worden bewaard.

Eventuele reclames kunnen met behulp van deze lijst probleemloos worden opgelost.

De pos.-nummers van de paklijst komen niet overeen met de pos.-nummers van de volgende montagehandleiding.

• Bewaar de montagehandleiding voor toekomstig gebruik en geef deze door aan iedere eventuele volgende gebruiker.

• Wij raden aan om de montage met 2 personen uit te voeren.

• Om ongevallen te voorkomen, moet worden vermeden dat kinderen zich tijdens de montage in de directe nabijheid bevinden.

• Wij behouden ons het recht voor wijzigingen en verbeteringen aan de producten aan te brengen omwille van technische ontwikkelingen. Hierdoor kunnen kleine afwijkingen in de afbeeldingen ontstaan.

• Gooi het verpakkingsmateriaal niet zomaar weg! Verpakkingsmateriaal van papier, karton, golfkarton en kunststof moet worden gescheiden en in de daarvoor bestemde verzamelcontainer worden gedeponeerd.

• Na het uitpakken moeten onbehandelde houten delen worden beschermd tegen langdurig, direct zonlicht, vocht en direct contact met de bodem.

Bescherm het hout tegen weersinvloeden en zorg voor voldoende ventilatie!

VEILIGHEIDSVOORSCHRIFTEN

Let op! Dit speeltoestel is alleen bedoeld voor gebruik aan huis!

Kinderen mogen alleen onder toezicht van een volwassene gebruikmaken van het speeltoestel.

Let op! Niet geschikt voor kinderen jonger dan 36 maanden, er zijn geen speciale veiligheidsvoorzieningen voor kleine kinderen aangebracht. Valgevaar!

Let op! Dit speeltoestel is alleen bedoeld voor gebruik in de openlucht!

Let op! Alleen geschikt voor kinderen van 3 t/m 8 jaar!

Let op! Max. gebruikersgewicht: 100 kg; glijbaan: max. 50 kg

Let op! Het speeltoestel moet met de bodemankers tegen omvallen worden beveiligd. Sets bodemankers zijn niet inbegrepen bij de levering, maar als accessoires tegen een meerprijs verkrijgbaar.

Het speeltoestel moet worden opgebouwd op een vlakke ondergrond en op minimaal 2 meter afstand van andere bouwwerken of objecten, zoals een schutting, garage, het huis, uitstekende takken, waslijnen of elektrische leidingen. Binnen deze vrije ruimte mogen zich geen harde, hoekige of puntige voorwerpen bevinden. De ondergrond moet effen en schokabsorberend zijn.

Voorkom direct zonlicht op de glijbaan. De onderdelen van het speeltoestel kunnen bij direct zonlicht zeer warm worden, wat tot brandwonden kan leiden.

Instrueer de kinderen in de juiste omgang met het speeltoestel en wijs hen op mogelijke gevaren.

De schroefverbindingen moeten regelmatig gecontroleerd en aangedraaid worden!

Alle beweegbare delen moeten regelmatig met olie gesmeerd worden. Defecte onderdelen moeten worden vervangen.

Het is niet toegestaan om wijzigingen aan te brengen aan het product of aan afzonderlijke onderdelen. Hierdoor vervalt de aanspraak op de garantie.

Aanwezige andere gevaren: Het kan constructief niet worden uitgesloten dat kinderen via het rechter deel van de reling op het dak van het huis kunnen klimmen. Dit niet-beoogde gebruik van het speeltoestel moet door de toezichthoudende personen worden voorkomen.

Het dak moet bij een sneeuwbelasting van 0,75 KN/m² of meer of bij een sneeuwhoogte van ca. 40 cm sneeuwvrij worden gemaakt.

INSPECTIE EN ONDERHOUDSHANDLEIDING

De volgende controles moeten regelmatig worden uitgevoerd:

Routinematige controles (wekelijks tot maandelijks)

Controleer

- of alle bouten, moeren en schroeven vastzitten
- of de ondergrond en de veiligheidszone voldoen aan de bovengenoemde veiligheidsvoorschriften

Controle op werking (1 tot 3 maanden)

Controleer

- de bodemverankering op stabiliteit en de constructie op buitengewone slijtage en vervang de beschadigde onderdelen

Periodieke controle (1 tot 2 keer per jaar)

Controleer

- op roest en erosie
- op buitengewone slijtage en vervang de beschadigde onderdelen

ADVIES

- Boor alle schroefverbindingen voor om beschadiging van de houten delen te voorkomen!

Het volgende symbool maakt u in de handleiding nogmaals hierop opmerkzaam:

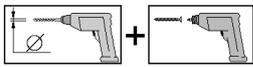

MATERIAAL HOUT

- Hout is een natuurproduct. Verschillende kleurschakeringen, knoesten en scheurvorming zijn normaal en hebben geen invloed op de stevigheid.
- Door extreme weersomstandigheden kunnen, met name na langdurige warme perioden, droogtescheuren ontstaan. Deze scheuren vormen in geen geval een kwaliteitsvermindering, maar zijn een natuurlijk verschijnsel. Afhankelijk van de weersituatie kunnen deze scheuren zich weer grotendeels sluiten.

Daarnaast hebben deze droogtescheuren, die in de lengterichting van het hout optreden, geen invloed op de sterkte en belastbaarheid van het materiaal.

HOUTBESCHERMING VOOR ONBEHANDELDE PRODUCTEN

- Bij onbehandeld hout moeten regelmatig maatregelen worden uitgevoerd ter bescherming van het hout.

Neem bij vragen over de vakkundige behandeling van het hout contact op met een houtspecialist. Wij adviseren u om alle onbehandelde houten delen voor de montage te behandelen met een impregneermiddel tegen blauwschimmel en aansluitend met lazuurverf. Om het hout blijvend te beschermen moet de lazuurverf regelmatig worden aangebracht volgens de gegevens van de fabrikant.

- De klant is zelf verantwoordelijk voor het uitvoeren van maatregelen ter bescherming van het hout. Indien de voorschriften omtrent de houtbescherming niet in acht worden genomen, vervalt de garantie. Neem alstublieft ook de hierop betrekking hebbende bepalingen in onze garantievoorwaarden in acht.

GARANTIEBEPALINGEN VAN WEKA HOLZBAU GMBH

Wij geven u vanaf de leverdatum 5 jaar garantie op de werking van de houten onderdelen van onze producten (weka-product genoemd). Wij verlenen geen garantie op niet-houten componenten of onderdelen van het weka-product. Garantie wordt op de onderstaande voorwaarden verleend. Binnen de garantieperiode zorgen wij naar onze keuze voor vervanging of aanvulling van foutieve of ontbrekende onderdelen van het product of van het product zelf.

Binnen de garantie valt alleen de gratis vervanging van het desbetreffende gebrekkige of defecte houten onderdeel.

Niet binnen de garantie vallen gevolgkosten of bijkomende kosten, in het bijzonder leverings-, montage- of verbouwingskosten.

Garantie is uitgesloten als:

- van de bijbehorende montagehandleiding afgeweken werd;

- veranderingen (extra aan- of ombouwwerkzaamheden) aan het product afwijken van de montagehandleiding;
 - de vermelde belastingsgrenzen (bijv. sneeuwbelasting etc.) zijn overschreden;
 - het weka-product verkeerd gefundeerd (fundering/vloer e.d.) werd, in het bijzonder als dit in strijd is met de regels van de bouwkunst;
 - er geen of ontoereikend onderhoud (onderhoud: houtbescherming, verfbehandeling etc.) van het hout uitgevoerd werd;
 - windsnelheden boven windkracht 7, natuurrampen of andere vormen van geweld de schade aan het weka-product veroorzaakt hebben;
 - de fout bestaat uit voor hout kenmerkende kleurveranderingen, scheurvorming, kromtrekking, krimp, uitzetting of andere veranderingen die natuurlijk zijn voor dit materiaal.
- Garantieclaims kunnen alleen in behandeling worden genomen samen met de originele pakbon en het originele aankoopbewijs en moeten binnen de garantieperiode schriftelijk, per fax of e-mail zijn ingediend. Voorwaarde voor het toekennen van een claim is dat de fout of de schade direct wordt gemeld in de vorm van een duidelijke beschrijving van de schade in woord en beeld.

Garantieclaims moeten worden gestuurd naar:
 weka Holzbau GmbH
 Johannesstraße 16
 17034 Neubrandenburg
 Fax: + 49 (0)395/4290883;
 e-mail: info@weka-holzbau.com

VOORWAARDEN VOOR MONTAGE

Wilt u hulp bij het monteren en hebt u hiervoor een weka-montageteam besteld, dan gaat weka Holzbau GmbH als volgt voor u te werk:
 Montage houdt in het volgens de handleiding samenvoegen (opbouwen) van de geleverde onderdelen van de goederen zonder verfbehandeling, levering en montage van accessoires en accessoireonderdelen.
 Elektrische aansluitingen vallen niet onder onze montagediensten.
 Het op te bouwen product moet zich op de plaats van opstelling bevinden.
 Vervoer van het product of zijn onderdelen over een afstand van meer dan 15 m of naar een andere verdieping is niet inbegrepen in de aangeboden montageprijs.
 De ondergrond moet belastbaar, waterpas en vlak zijn.
 Voor de vlakheid geldt bij twijfel: DIN 18202 'Ebenheitstoleranzen im Hochbau' (vlakheidtoleranties in de hoogbouw), tab. 3, regel 3, met een maximaal hoogteverschil van ca. 10 tot 11 mm tussen de punten die het verst van elkaar af liggen.
 Alle voorbereidende werkzaamheden moeten conform de technische voorschriften voor aanvang van de montage zijn uitgevoerd.
 De door u gemaakte of gekozen ondergronden/vloeren/funderingen moeten geschikt zijn voor de montage.

GEREEDSCHAP

Het volgende gereedschap moet u vóór het begin van de montage gereed hebben.
 (Niet inbegrepen bij de levering)

Waterpas



Rolmaat

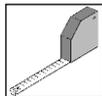

Boormachine

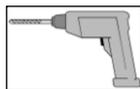

Elektrische schroevendraaier

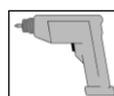

Zaag



Potlood

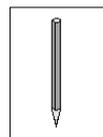

-CZ-

**Vážená zákaznice, vážený zákazník,
děkujeme vám, že jste se rozhodli pro produkt weka.**

- Dříve než přistoupíte k vlastní montáži, přečtěte si prosím důkladně tento návod. Vyhnete se tím případným chybám při montáži. Zkontrolujte ihned podle balicího listu, zda vám byl produkt weka doručen kompletní a nepoškozený.
- Balicí list zlikvidujte teprve po uplynutí záruční doby. Tento seznam slouží pro kontrolu úplnosti jednotlivých dílů. Uschovejte ho společně s prodejním dokladem. Případné reklamované závady budou bez problémů odstraněny na základě tohoto seznamu. Číslování pozic v balicím listu nesouhlasí s číslováním pozic v příloženém návodu k montáži.
- Návod k montáži si uschovejte, abyste v něm později mohli najít potřebné informace, a případně ho předejte dalšímu majiteli.
- Doporučujeme, aby montáž prováděly 2 osoby.
- Aby se zamezilo úrazům, nesmí se během montáže nacházet v bezprostřední blízkosti dětí.
- Vyhrazuje si právo na další vývoj ve smyslu technického pokroku. Tak mohou vzniknout malé odchylky v zobrazeních.
- Obalový materiál jednoduše nevyhazujte! Obaly z papíru, kartonu, vlnité lepenky a umělé hmoty patří do příslušných sběrných nádob.
- Po vybalení je třeba dřevěné díly bez povrchové úpravy chránit před dlouhodobým přímým slunečním zářením, vlhkostí a přímým kontaktem se zemí. Dřevo uložte na místo chráněné před povětrnostními vlivy a zajistěte mu dostatečné větrání!

BEZPEČNOSTNÍ POKYNY

Pozor! Tato hračka je určena pouze pro domácí použití!

Smíse používat pouze pod přímým dohledem dospělých!

Pozor! Nevhodné pro děti mladší 36 měsíců, nejsou provedena žádná speciální opatření pro malé děti. Nebezpečí pádu!

Pozor! Tato hračka je určena pro použití venku.

Pozor! Vhodné pouze pro děti od 3 do 8 let!

Pozor! Max. nosnost: 100 kg; skluzavka: max. 50 kg

Pozor! Hračku je třeba pomocí kotev do země zajistit proti převržení. Sady kotev do země nejsou součástí dodávky, ale za příplatek jsou k dostání jako příslušenství.

Hračku je třeba nainstalovat na rovné ploše a ve vzdálenosti minimálně 2 metry od dalších konstrukcí nebo překážek, např. plotu, garáže, domu, vyčnívajících větví, prádelních šňůr nebo elektrického vedení. V tomto volném prostoru se nesmí nacházet žádné tvrdé, hranaté nebo špičaté předměty. Podklad musí být rovný a absorbující nárazy.

Zabraňte přímému slunečnímu záření na skluzavku. Součásti hračky se mohou při přímém slunečním záření silně zahřát, což může způsobit popáleniny.

Poučte děti o správném zacházení s hračkou a upozorněte je na možná nebezpečí.

Šroubové spoje se musí pravidelně kontrolovat a dotahovat!

Všechny pohyblivé díly se musí pravidelně mazat olejem. Vadné díly se musí vyměnit.

Změny na výrobku nebo jednotlivých konstrukčních dílech nejsou přípustné a mají za následek zánik nároku na záruku.

Zbývající rizika: Z konstrukčních důvodů nelze vyloučit, že se děti dostanou přes pravý díl zábradlí na střechu domku. To nepředstavuje použití hračky v souladu s určením a dohlížející osoby tomu musí zabránit.

Ze střechy se musí odstraňovat sníh při zatížení sněhem větším / rovným 0,75 kN/m² nebo při výšce sněhu cca 40 cm.

KONTROLA A NÁVOD K ÚDRŽBĚ

Je třeba provádět následující pravidelné kontroly:

Běžná kontrola (jednou týdně až měsíčně)

Zkontrolujte

- zda jsou všechny čepy, matice a šrouby pevně utažené,
- zda podklad a bezpečnostní zóna odpovídají výše uvedeným bezpečnostním pokynům.

Kontrola účinnosti (jednou za 1 až 3 měsíce)

Zkontrolujte

- stabilitu ukotvení v zemi a konstrukce, zda se nevyskytuje mimořádné opotřebení, a poškozené díly vyměňte.

Periodická kontrola (1- až 2krát ročně)

Zkontrolujte

- korozi a erozi,
- mimořádné opotřebení a poškozené díly vyměňte.

DOPORUČENÍ

• Předvrtejte všechny otvory pro šroubové spoje, předejdete tím případnému poškození dřevěných dílů!

Na tuto skutečnost budete ještě upozorněni v návodu následující značkou:

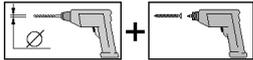

MATERIÁL DŘEVO

• Dřevo je přírodní produkt. Proměnlivé zbarvení, suky a tvorba trhlinek jsou normální a nemají žádný vliv na statiku.

• Působením extrémních povětrnostních vlivů, zejména po dlouhých obdobích tepla, mohou vznikat trhliny v důsledku vysychání. Tyto trhliny nejsou nedostatkem ve kvalitě produktu, ale přirozeným jevem a působením dalších povětrnostních vlivů se uvedené trhliny mohou opět uzavřít až na minimum.

Trhliny způsobené suchem probíhající dřevem v podélném směru navíc nemají žádný vliv na pevnost a zatížitelnost tohoto materiálu.

OCHRANA DŘEVA U VÝROBKŮ BEZ POVRCHOVÉ ÚPRAVY

• U dřeva bez povrchové úpravy je bezpodmínečně nutné pravidelně provádět opatření na ochranu dřeva.

Ohledně odborného ochranného ošetření dřeva se obraťte na odborníka na ochranu dřeva.

Doporučujeme všechny dřevěné díly bez povrchové úpravy před montáží ošetřit přípravkem proti zamodrávání dřeva a poté ochrannou lazurou na dřevo. Pro dostatečnou ochranu dřeva je nutné provádět pravidelný nátěr lazurou na dřevo (dle údajů výrobce ochranné lazury na dřevo).

• Opatření na ochranu dřeva provádí zákazník na vlastní odpovědnost.

Bez ochrany dřeva podle předpisů nemůžeme poskytnout záruku.

Řiďte se prosím také příslušnými ustanoveními v našich záručních podmínkách.

ZÁRUČNÍ PODMÍNKY SPOLEČNOSTI WEKA HOLZBAU GMBH

Při splnění následujících podmínek poskytujeme záruku funkce ode dne dodávky po dobu 5 let, avšak jen na naše dřevěné produkty (nazývané produkt weka), ne však na související stavební díly nebo součásti produktu weka vyrobené z jiného materiálu než ze dřeva.

Během záruční doby budou vadné díly nebo chybějící díly zboží nebo zboží samotné vyměněny podle našeho rozhodnutí.

Záruka zahrnuje pouze bezplatnou výměnu příslušného nekvalitního nebo vadného dřevěného dílu.

Záruka se nevztahuje na následné a dodatečné náklady, zejména na dodací náklady a náklady na montáž nebo přestavbu.

Záruka je vyloučena, pokud:

- při montáži nebyl přesně dodržen příslušný návod k montáži,
- byly provedeny změny (další nástavby nebo přestavby) produktu ve srovnání s návodem k montáži,
- byly překročeny stanovené meze zatížení (např. zatížení sněhem atd.),
- má produkt weka špatné základy (základy/základová deska apod.), zejména při porušení stavebních pravidel,
- nebylo provedeno ošetření nebo bylo provedeno nedostatečné ošetření dřeva (údržba: ochrana dřeva, nátěr dřeva atd.),
- bylo poškození produktu weka způsobeno rychlostí větru o síle přesahující stupeň 7, přírodními katastrofami nebo vlivem násilí,

- se jedná o změny barvy, vznik trhlin, deformace, sesychání, bobtnání nebo podobné normální změny, které jsou pro dřevo typické a jsou dány povahou materiálu „dřevo“.
Nároky ze záruky lze uplatnit pouze ve spojení s originálním balícím listem a originálním prodejním dokladem a musí být uplatněny během záruční lhůty písemně, faxem nebo e-mailem. Předpokladem nároku je neprodlené oznámení vady, resp. poškození formou řádného textového a obrazového popisu vady.

Nároky ze záruky je třeba adresovat na:

weka Holzbau GmbH,
Johannesstraße 16
17034 Neubrandenburg
Fax: 0395/42908-83;
e-mail: info@weka-holzbau.com

MONTÁŽNÍ PODMÍNKY

Chcete-li využít možnosti pomoci při montáži a přivoláte si k tomu montážní tým weka, provede pro vás společnost weka Holzbau GmbH následující činnosti:

Montáž znamená sestavení (postavení) dodaných jednotlivých dílů zboží podle návodu, bez nátěru, dodávky a montáže příslušenství nebo dílů příslušenství.

Elektrické příklady nejsou součástí montážních služeb.

Sestavované zboží se musí nacházet v místě instalace/stavby/na příslušném stanovišti.

Doprava zboží nebo jeho jednotlivých dílů do vzdálenosti přesahující 15 m nebo do jiného patra není součástí cenové nabídky montáže.

Podklad musí mít dostatečnou nosnost, musí být vodorovný a rovný.

V případě pochybností platí pro rovinnost: DIN 18202 „Tolerance rovinnosti v pozemním stavitelství“, tab.3, řádek 3, s maximálním výškovým rozdílem, který může být u dvou nejvzdálenějších bodů cca 10 až 11 mm.

Všechny přípravné práce musí být provedeny podle technických pravidel před započítáním montáže.

Vámi zhotovené nebo vybrané podklady/podlahy/základy musí být vhodné pro danou montáž.

NÁŘADÍ

Před začátkem montáže si připravte následující nářadí.

(Není součástí dodávky.)

Vodováha



Svinovací metr

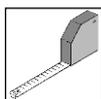

Vrtačka

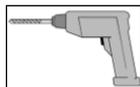

Elektrický šroubovák



Pila

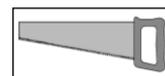

Tužka

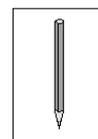

-HR-

**Poštovani kupci,
zahvaljujemo što ste se odlučili za weka proizvod.**

- Prije postavljanja pažljivo pročitajte ove upute kako biste prilikom montaže izbjegli pogreške ili oštećenja. Odmah provjerite prema popisu pakiranja je li weka proizvod do vas stigao kompletan i neoštećen.
- Popis dijelova u pakiranju uništite tek nakon isteka jamstvenog roka. Taj popis služi kao kontrola potpunosti pojedinih dijelova i treba se sačuvati zajedno s računom. Eventualne se reklamacije pomoću tog popisa mogu riješiti bez problema. Brojevi stavki na popisu dijelova ne odgovaraju brojevima pozicija u sljedećoj uputi za montažu.
- Sačuvajte upute za upotrebu da biste ih mogli upotrebljavati i u budućnosti te ih po potrebi prosljedite sljedećem vlasniku.
- Preporučujemo da montažu izvedu 2 osobe.
- Kako biste izbjegli nezgode, zabranite pristup djeci za vrijeme montaže.
- Zadržavamo pravo na daljnji razvoj u smislu tehničkih poboljšanja. Stoga može doći do malih odstupanja u prikazima.
- Nemojte jednostavno baciti ambalažu! Ambalažu od papira, kartona i valovitog kartona, kao i dijelove od plastične mase treba odložiti u odgovarajuće kontejnere za sakupljanje.
- Nakon raspakiranja neobrađeni se drveni dijelovi trebaju zaštititi od višesatne izravne izloženosti sunčevom zračenju, vlazi, a ne smiju biti ni u izravnom dodiru s tlom. Drvo skladištite tako da bude zaštićeno od atmosferskih utjecaja i osigurajte dostatno provjetranje!

UPUTE O SIGURNOSTI

Oprez! Ova je igračka namijenjena samo za upotrebu u kućanstvu!

Upotreba je dopuštena samo uz izravan nadzor od strane odraslih osoba!

Oprez! Nije namijenjeno za djecu mlađu od 36 mjeseci; za malu djecu nisu predviđene nikakve posebne mjere. Opasnost od pada!

Oprez! Ova je igračka namijenjena za upotrebu na otvorenom.

Oprez! Namijenjeno samo za djecu od 3 do 8 godina!

Oprez! Maks. težina za upotrebu: 100 kg; tobogan: maks. 50 kg

Oprez! Igračka se treba kotvama osigurati od prevrtanja. Kompleti kotvi ne spadaju u opseg isporuke, ali se uz nadoplatu mogu naručiti kao pribor.

Igračka se treba postaviti na ravnu površinu, najmanje 2 metra od drugih konstrukcija ili prepreka, npr. ograde, garaže, kuće, grana, konopaca za sušenje rublja ili električnih vodova. Unutar tog slobodnog prostora ne smiju se nalaziti nikakvi tvrdi, uglati ili šiljati predmeti. Podloga mora biti ravna i imati svojstvo ublažavanja udaraca.

Izbjegavajte izlaganje tobogana izravnoj sunčevoj svjetlosti. Ako su izloženi izravnom sunčevom djelovanju, dijelovi igračke mogu se pregrijati, što može dovesti do opekline.

Naučite djecu kako se ispravno koristiti igračkom i upozorite ih na moguće opasnosti.

Vijčani spojevi moraju se provjeravati u pravilnim razmacima i naknadno zatezati!

Sve pokretne dijelove potrebno je redovito podmazivati. Neispravni dijelovi moraju se zamijeniti.

Preinake na proizvodu ili pojedinačnim komponentama nisu dopuštene i dovode do gubitka prava na zahtjeve u okviru jamstva.

reostale postojeće opasnosti: Konstrukcijski se ne može isključiti da djeca pristupe krovu kuće preko desnog dijela rukohvata. To je nepravilan način upotrebe igračke koji osobe koje nadziru djecu moraju spriječiti.

Krov se mora očistiti u slučaju snježnog opterećenja od 0,75 KN/m² ili više, odn. u slučaju debljine snježnog pokrivača od pribl. 40 cm.

PREGLED I UPUTE ZA ODRŽAVANJE

Potrebno je provoditi sljedeće redovne kontrole:

Rutinska kontrola (jednom tjedno do jednom mjesečno)

Provjerite

- jesu li svi usadni vijci, matice i pričvrtni vijci dobro učvršćeni

- odgovaraju li podloga i sigurnosna zona iznad navedenim uputama o sigurnosti

Kontrola funkcije (svakih 1 do 3 mjeseca)

Provjerite

- ima li neuobičajene istrošenosti stabilnosti učvršćenja za podlogu i konstrukcije; zamijenite oštećene dijelove

Povremena kontrola (1 do 2 puta godišnje)

Provjerite

- ima li korozije i propadanja materijala
- ima li neuobičajene istrošenosti; zamijenite oštećene dijelove

PREPORUKA

- Sve vijčane spojeve prethodno izbušite kako biste spriječili oštećenja drvenih dijelova! Sljedeći znak u uputama upozorava na to još jednom:

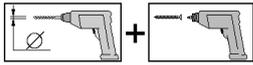

MATERIJAL: DRVO

- Drvo je prirodan proizvod. Dijelovi različite boje, čvorovi i pukotine predstavljaju uobičajene pojave i ne utječu na statiku.
- Pod utjecajem atmosferskih prilika, posebice nakon dugih razdoblja topline, mogu se uslijed suše stvoriti napuknuća. Ta napuknuća uslijed suše ne predstavljaju nedostatak glede kvalitete, već su prirodna pojava i, ovisno o vremenskoj situaciji, mogu se ponovno svesti na minimum. Nadalje, ta napuknuća koja se pojavljuju uzdužno uslijed suše nemaju utjecaja na čvrstoću i nosivost materijala.

ZAŠTITA DRVETA ZA NEOBRAĐENE PROIZVODE

- Na neobrađenom su drvetu nužno potrebne redovite mjere zaštite drveta. Informacije o profesionalnoj zaštiti drveta zatražite od stručnjaka u zaštiti drveta. Preporučujemo da se svi neobrađeni drveni dijelovi prije montaže tretiraju sredstvom protiv plijesni i nakon toga lazurnim premazom za zaštitu drveta. Za zaštitu drveta potrebno je redovito premazivanje u skladu sa specifikacijama proizvođača lazurnog premaza za zaštitu drveta.
- Mjere zaštite drveta kupac provodi na vlastitu odgovornost. U slučaju neprovođenja pravilne zaštite drveta ne preuzimamo nikakvu odgovornost. Pregledajte odredbe našeg jamstva koje se odnose na ovo pitanje.

JAMSTVENE ODREDBE TVRTKE WEKA HOLZBAU GMBH

Pod sljedećim uvjetima nudimo vam jamstvo u trajanju 5 godina na funkcionalnosti počevši od datuma isporuke, s tim da se ono odnosi samo na drvene dijelove naših proizvoda (weka proizvoda), a ne na sastavne dijelove ili komponente weka proizvoda od materijala koji nisu drvo.

Unutar jamstvenog razdoblja prema vlastitom odabiru možemo zamijeniti neispravne dijelove proizvoda ili same proizvode.

Opseg jamstva pokriva besplatnu zamjenu manjkavih ili neispravnih drvenih dijelova.

Opseg jamstva ne pokriva posljedice ili dodatne troškove, naročito troškove slanja, montaže ili preinake.

Jamstvo je isključeno u sljedećim slučajevima:

- Ako je došlo do odstupanja od relevantnih uputa za montažu.
- Ako su na proizvodu provedene izmjene (dodatne nadogradnje ili preinake) u odnosu na upute za montažu.
- Ako su prekoračena navedena ograničenja opteretivosti (npr. težina snijega itd.).
- Ako je weka proizvod postavljen na pogrešan temelj (podložnu ploču ili dr.), naročito ako je temelj izveden protivno građevinskim pravilima.
- Ako nije provedeno dostatno održavanje drveta (održavanje: zaštita drveta, premazivanje itd.) ili ako ono uopće nije provedeno.
- Ako su vjetrovi jačine iznad 7, prirodne katastrofe ili drugi ekstremni čimbenici doveli do oštećenja na weka proizvodu.
- Ako je došlo do nedostataka poput promjene boje, napuklina, iskrivljenja, rascjepa i sličnih nedostataka koji se temelje na promjenama koje su normalne za drveni materijal.

Jamstveni zahtjevi uvažavaju se isključivo uz originalni popis pakiranja i originalni račun te ako su upućeni unutar jamstvenog roka u pisanom obliku, telefaksom ili putem e-pošte. Preduvjet za slanje zahtjeva je podastiranje dokaza o nedostatku, odn. oštećenju u slikovnom i tekstualnom obliku.

Jamstveni zahtjevi trebaju se uputiti na sljedeću adresu:

weka Holzbau GmbH,
Johannesstraße 16,
17034 Neubrandenburg
Faks: +49 (0) 395/42908-83;
e-pošta: info@weka-holzbau.com

UVJETI MONTAŽE

Ako zatražite pomoć pri montaži pozivom weka timu za montažu, weka Holzbau GmbH može za vas obaviti sljedeće poslove:

Montaža predstavlja sklapanje (gradnju) isporučenih pojedinačnih dijelova proizvoda u skladu s uputama i ne obuhvaća zaštitu drveta, isporuku i montažu pribora i dodatnih dijelova.

Usluga montaže ne obuhvaća postavljanje električnih priključaka.

Proizvod koji treba montirati mora se nalaziti na mjestu ugradnje / konačnom položaju / ravnoj podlozi. Transport proizvoda ili pojedinačnih dijelova na udaljenost veću od 15 m ili na drugi kat nije obuhvaćen ponuđenom cijenom montaže.

Podloga mora biti nosiva, horizontalna i ravna.

Ako niste sigurni, za ravnoću se primjenjuje sljedeći standard: DIN 18202 "Tolerancije ravnoće u visokogradnji", tablica 3, redak 3, pri čemu maksimalna visinska razlika između najudaljenijih točaka smije iznositi pribl. 10 do 11 mm.

Svi pripremni radovi moraju se obaviti prije početka montaže i u skladu s tehničkim propisima.

Podloga/temelji koje ste pripremili ili izabrali moraju biti pogodni za montažu.

ALAT

Prije početka montaže trebate pripremiti sljedeći alat.
(ne nalazi se u opsegu isporuke)

Libela



Metar

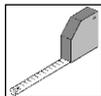

Bušilica

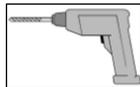

Električni odvijač



Pila

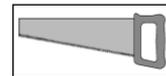

Olovka

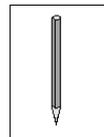

-SL-

Spoštovani kupec,

Zahvaljujemo se vam za nakup izdelka weka.

- Pred postavitvijo natančno preberite ta navodila, da se izognete napakam ali poškodbam med postavitvijo. S priloženim seznamom delov preverite, ali ste izdelek weka prejeli nepoškodovan in v celoti.
 - Priloženi seznam delov zavržite šele po poteku garancije. V pomoč vam bo pri preverjanju posameznih delov, zato ga shranite skupaj z računom.
- Morebitne reklamacije je mogoče brez težav uveljaviti s pomočjo tega seznama delov.
Postavke seznama se ne ujemajo s postavkami navodil za postavitvev.
- Navodila za postavitvev shranite za morebitno naknadno preverjanje podatkov in morebitno naknadno predajo novemu lastniku.
 - Priporočamo vam, da postavitvev izvedeta 2 osebi.
 - Za preprečevanje morebitnih nesreč, se otroci v času postavitvev ne smejo zadrževati v neposredni bližini.
 - Pridružujemo si pravico do sprememb zaradi tehničnih izboljšav. Zato lahko pride pri manjših odstopanj v videzu.
 - Embalaže ne zavržite med običajne odpadke. Embalažo iz papirja, kartona, valovite lepenke in plastike odvrzite ločeno v ustrezne zabojnike za zbiranje odpadkov.
 - Ko odstranite embalažo, morate neobdelane lesene dele zaščititi pred večurno neposredno izpostavljenostjo sončnim žarkom, vlagi in neposrednim stikom s tlemi.
- Les naj bo med shranjevanjem zaščiten pred vremenskimi vplivi, poskrbite pa tudi za zadostno zračenje!

VARNOSTNI NAPOTKI

Pozor! Igralo je namenjeno samo domači uporabi.

Otroci ga lahko uporabljajo le pod nadzorom odraslih.

Pozor! Izdelek ni primeren za otroke, mlajše od 36 mesecev, zato zanje niso predvideni posebni ukrepi. Nevarnost padca!

Pozor! Igralo je namenjeno samo uporabi na prostem.

Pozor! Izdelek je primeren samo za otroke od 3. do 8. leta!

Pozor! Največja obremenitev pri uporabi: 100 kg; Tobogan: najv. 50 kg

Pozor! Igralo je treba pred prevračanjem zavarovati z ustreznimi sidrnimi pripomočki. Kompleti talnih sider niso priloženi ob dostavi, so pa na voljo kot dodatna oprema za doplačilo.

Igralo postavite na ravno podlago, najmanj 2 m oddaljeno od drugih objektov ali ovir, npr. ograj, garaž, hiš, daljših vej, vrvi za perilo ali električnih vodov. Na tem prostoru okoli igrala ne sme biti trdih, oglatih ali ostrih predmetov. Podlaga mora biti ravna in naj blaži udarce.

Poskusite se izogniti neposredni izpostavljenosti tobogana soncu. Deli igrala se lahko pri neposredni izpostavljenosti soncu močno segrejejo in povzročijo opekline.

Otroke je treba pred uporabo podučiti o pravilni uporabi igrala in jih seznaniti z morebitnimi nevarnostmi.

Redno preverjajte vijake in jih po potrebi privijte.

Vse premične dele je treba redno oljiti. Zamenjajte pokvarjene dele.

Izdelka ali posameznih elementov ne smete spreminjati, saj s tem izgubite garancijo.

Morebitne druge nevarnosti: Konstrukcijsko ni mogoče izključiti nevarnosti, da lahko otroci na desni strani hiške splezajo na streho. Takšno neustrezno uporabo igrala morajo osebe, zadolžene za nadzor, preprečiti.

3.13 Streho je treba očistiti pri snežnih obremenitvah večjih/enakih 0,75 kN/m² ali pribl. 40 cm debeli snežni odeji.

NAVODILA ZA PREGLED IN VZDRŽEVANJE

Redno je treba izvajati naslednje preglede

Redno preverjanje (tedensko do mesečno)

Preverite

- ali so vsi zatiči, matice in vijaki trdo zategnjeni;
- ali podlaga in varnostno območje ustrezata zgoraj naštetim varnostnim navodilom.

Preverjanje delovanja (na 1 do 3 mesece)

Preverite

- stabilnost sidranja v tla in konstrukcijo zaradi morebitne nepredvidene obrabljenosti in poškodovane dele po potrebi zamenjajte.

Redno preverjanje (enkrat do dvakrat letno)

Preverite

- ali so prisotne rja oziroma razjede;
- ali je kakšen del morda nepredvideno obrabljen in poškodovane dele po potrebi zamenjajte.

PRIPOROČILO

- Za preprečevanje poškodb lesenih delov, vse navojne spoje najprej navrtajte!

V navodilih vas na to opozarja spodnji znak:

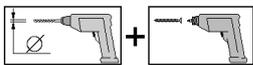

MATERIAL: LES

- Les je naraven izdelek. Različni barvni odtenki, grče in razpoke so normalen pojav in ne vplivajo na nosilnost.
 - Zaradi izrednih vremenskih vplivov, še zlasti po dolgih toplih obdobjih, lahko nastanejo razpoke zaradi izsušenosti. Razpoke nikakor ne pomenijo slabe kakovosti, ampak so običajen pojav in jih lahko glede na vremenske razmere dobro ponovno zamašite.
- Pri tem te razpoke, ki nastanejo vodoravno na les, ne vplivajo na trdnost in nosilnost materiala.

ZAŠČITA LESA PRI NEOBDELANIH IZDELKIH

- Pri neobdelanem lesu morate nujno poskrbeti za redno zaščito.

Za strokovno obdelavo lesa se obrnite na strokovnjaka za zaščito lesa.

Priporočamo vam, da pred postavitvijo vse lesene dele premažete s temeljnim premazom za zaščito pred modrino, nato pa še z zaščitno lazuro za les. Za zaščito lesa je v skladu z navodili proizvajalca potreben redni nanos lazure za zaščito lesa.

- Kupec mora na lastno odgovornost poskrbeti za ustrezne ukrepe za zaščito lesa.

Brez pravilne zaščite lesa garancija ne velja,

zato upoštevajte tudi zadevna določila v naših garancijskih izjavah.

GARANCIJSKA DOLOČILA PODJETA WEKA HOLZBAU GMBH

Ob naslednjih pogojih vam priznamo 5-letno garancijo na delovanje, ki traja od datuma dostave – vendar samo za lesene dele naših izdelkov (z imenom izdelek WEKA), ne pa za tiste elemente ali sestavne dele izdelka weka, ki so z njimi povezani in so izdelani iz drugih materialov, ne iz lesa.

V okviru garancijskega roka po lastni izbiri zamenjamo dele z napako ali manjkajoče dele izdelka oziroma celoten izdelek.

Garancija obsega samo brezplačno zamenjavo pomanjkljivega ali pokvarjenega lesenega dela.

Ne vključuje posledičnih ali dodatnih stroškov, zlasti pa ne stroškov dostave, sestavljanja ali predelave.

Garancija ne velja, če:

- ne upoštevate pripadajočih navodil za postavitvev;
- je izdelek spremenjen (dodatne predelave ali dodelave) v primerjavi z navodili za postavitvev;
- niste upoštevali navedene največje obremenitve (npr. snežne obremenitve);
- ima izdelek weka napačno izdelane temelje (temelji/talna plošča itd.), zlasti pri kršitvah pravil v gradbeništvu;
- izdelka ne vzdržujete ali pa je vzdrževanje neprimerno (vzdrževanje: zaščita lesa, premazi za les);

- izdelek poškoduje veter s hitrostjo nad 7. stopnjo jakosti, naravne katastrofe ali dejanja iz objestnosti;
- pride do značilnih sprememb lesa, na primer sprememb barve, razpok, zvijanja, krčenja, nabrekanja ali podobnih običajnih sprememb, ki so značilne za naravni material les.
Garancijo lahko uveljavljate le z originalnim seznamom delov in računom, garancijske zahtevke pa nam morate v določenem garancijskem roku posredovati v pisni obliki po faksu ali elektronski pošti. Pogoj za zahtevek je takojšnja prijava pomanjkljivosti oziroma škode v obliki urejenega prikaza škode s sliko in besedilom.

Garancijske zahtevke pošljite na naslov:
weka Holzbau GmbH,
Johannesstraße 16,
17034 Neubrandenburg
Faks: 0395/42908-83;
e-pošta: info@weka-holzbau.com

POGOJI ZA NAMESTITEV

Če pri namestitvi potrebujete pomoč in v ta namen pokličete monterje weka, vam podjetje weka Holzbau GmbH nudi naslednje:

Postavitev pomeni sestavljanje (postavitev) posameznih dostavljenih delov izdelka v skladu z navodili, brez premazov, dostave ter namestitve dodatne opreme in njenih delov.

Storitev ne vključuje urejanja električnih priključkov.

Material za postavitev mora biti na mestu ali površini, predvideni za namestitev/postavitev.

Premikanje izdelka ali posameznih delov dlje od 15 metrov ali v drugo nadstropje ni vključeno v ponujeno ceno.

Podlaga mora biti nosilna, vodoravna in ravna.

Če ste v dvomih glede ravnosti, upoštevajte določila: 3. vrstice 3. tabele standarda DIN 18202 "Tolerance v visokogradnji", ki določa da je največja dovoljena razlika v višini med dvema medsebojno najbolj oddaljenima točkama 10–11 mm.

Vsa pripravljala dela morajo biti izvedena pred namestitvijo in v skladu s tehničnimi predpisi.

Podlaga/tla/temelji, ki jih izberete za postavitev, morajo biti primerni za postavitev.

ORODJE

Pred začetkom namestitve si pripravite naslednje orodje.
(ni priloženo).

Vodna tehnica



meter

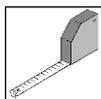

vrtalnik

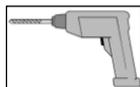

električni vijačnik



žaga



svinčnik

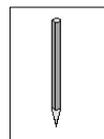

-SK-

**Vážená zákaznička, vážený zákazník,
ďakujeme, že ste sa rozhodli pre produkt od spoločnosti weka.**

- Pred začatím montáže si prečítajte celý tento návod – predídete tým chybám pri montáži a prípadným poškodeniam. Podľa baliaceho listu si okamžite overte, či je produkt od spoločnosti weka kompletný a nepoškodený.
- Baliaci list zlikvidujte až po uplynutí záručnej doby. Tento zoznam slúži na kontrolu úplnosti jednotlivých dielov a je nutné ho odložiť spolu s dokladom o zakúpení. Na základe tohto zoznamu možno bez problémov vyriešiť prípadné nezrovnalosti. Čísla položiek uvedené v baliacom liste nezodpovedajú číslam položiek uvedeným v tomto montážnom návode.
- Montážny návod si uschovajte pre prípadné budúce vyhľadanie informácií a poprípade ho odovzdajte každému ďalšiemu majiteľovi.
- Odporúčame, aby montáž vykonávali 2 osoby.
- Aby ste predišli úrazom, dohliadnite, aby sa počas montáže nenachádzali v bezprostrednej blízkosti žiadne deti.
- Vyhradujeme si právo na inovácie zodpovedajúce technickému pokroku. V dôsledku toho sa ilustrácie môžu mierne odlišovať od skutočnej situácie.
- Obalový materiál nevyhadzujte do domového odpadu! Obalové materiály z papiera, hladkej a vlnitej lepenky, ako aj plastové obaly vyhodte do príslušných kontajnerov na triedený zber odpadu.
- Po odstránení obalu musíte časti z dreva bez povrchovej úpravy chrániť pred dlhé hodiny trvajúcim priamym slnečným žiarením, vlhkosťou a priamym kontaktom so zemou. Drevo skladujte tak, aby bolo chránené pred poveternostnými vplyvmi, a zabezpečte dostatočné vetranie!

BEZPEČNOSTNÉ POKYNY

Pozor! Táto hračka je určená iba pre domáce používanie!
Používanie je povolené len pod bezprostredným dohľadom dospelých osôb!

Pozor! Nevhodné pre deti mladšie ako 36 mesiacov; u malých detí, starších než 36 mesiacov, sa nepredpokladajú žiadne mimoriadne opatrenia. Nebezpečenstvo pádu!

Pozor! Táto hračka je určená pre používanie na voľných priestranstvách.

Pozor! Vhodná len pre deti od 3 do 8 rokov!

Pozor! Max. zaťažiteľnosť: 100 kg; kĺzačka: max. 50 kg

Pozor! Hračku musíte podlahovými kotvami zaistiť proti preklopeniu. Súprava podlahových kotiev nie je súčasťou dodávky, dostupná je však ako príslušenstvo za príplatok.

Hračku umiestnite na rovnú plochu vo vzdialenosti minimálne 2 metrov od iných konštrukcií alebo prekážok, ako je napr. plot, garáž, dom, previsnuté vetvy, šnúry na sušenie bielizne alebo elektrické vedenia. Na tomto voľnom priestore sa nesmú nachádzať žiadne tvrdé, hranaté alebo zahrotené predmety. Podkladová plocha musí byť vodorovná a musí tlmiť nárazy.

Zabráňte pôsobeniu priameho slnečného žiarenia na kĺzačku. Časti hračky sa môžu pri priamom slnečnom žiarení silne zahriať a spôsobiť popáleniny.

Deti poučte o správnom zaobchádzaní s hračkou a upozornite ich na možné nebezpečenstvá.

Skrutkové spojenia sa musia v pravidelných intervaloch kontrolovať a dotahovať!

Všetky pohyblivé časti sa musia pravidelne naolejovať. Poškodené diely sa musia vymeniť.

Na výrobku alebo jednotlivých konštrukčných prvkoch nie sú povolené žiadne úpravy; vykonanie akýchkoľvek úprav alebo zmien vedie ku strate nárokov vyplývajúcich zo záruky.

Existujúce zvyškové nebezpečenstvá: Z konštrukčných dôvodov nie je možné vylúčiť, že sa deti dostanú cez pravú časť zábradlia na strechu domčeka. Takémuto určeniu nezodpovedajúcemu používaniu hračky musia dohliadajúce osoby zabrániť.

V prípade zaťaženia snehom na úrovni 0,75 kN/m² a vyššej, alebo ak vrstva snehu dosahuje približne 40 cm treba odpratať sneh zo strechy.

NÁVOD NA KONTROLU A ÚDRŽBU

Vykonávať je potrebné nasledovné pravidelné kontroly:

Rutinná kontrola (týždenne až mesačne)

Skontrolujte,

- či sú všetky čapy, matice a skrutky pevne utiahnuté,
- či podklad a bezpečnostná zóna zodpovedajú vyššie uvedeným bezpečnostným pokynom.

Kontrola funkčnosti (1 až 3 mesiace)

Skontrolujte

- či pevnosť ukotvenia do podlahy a konštrukcia nie sú obzvlášť opotrebované, príp. poškodené časti vymeňte.

Periodická kontrola (1 až 2-krát ročne)

Skontrolujte,

- či sa neobjavili znaky korózie a erózie,
- či niektoré časti nie sú obzvlášť opotrebované, príp. poškodené časti vymeňte.

ODPORÚČANIE

- Všetky otvory pre skrutkové spoje navrtajte vopred, aby ste zabránili poškodeniu drevených dielov! V návode vás na to znova upozorníme nasledujúcim označením:

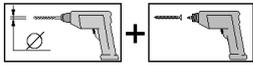

MATERIÁL DREVO

- Drevo je prírodný materiál. Rôznorodé sfarbenia, vetvičky a tvorba trhlínok sú bežné javy a nemajú žiadny vplyv na statiku.
 - V dôsledku extrémnych poveternostných podmienok, predovšetkým po dlhších obdobiach tepla, sa môžu tvoriť trhliny spôsobené vysušením. Tieto trhliny spôsobené vysušením nie sú v žiadnom prípade známkou nedostatočnej kvality ale prirodzeným javom a v závislosti od počasia sa môžu znova takmer úplne zaceliť.
- Okrem toho platí, že tieto trhliny spôsobené vysušením, ktoré sa vyskytujú v pozdĺžnom smere dreva, nemajú žiadny vplyv na pevnosť a zaťažiteľnosť materiálu.

OCHRANA DREVA PRE VÝROBKU BEZ POVRCHOVEJ ÚPRAVY

- Pri dreve bez povrchovej úpravy je bezpodmienečne nutné zabezpečiť pravidelné účinné opatrenia na ochranu dreva.

O vykonanie odborného ochranného ošetrovania dreva požiadajte odborníka na oblasť ochrany dreva. Odporúčame, aby ste všetky časti z dreva bez povrchovej úpravy pred montážou natreli moridlom ako základovým náterom a nakoniec ochrannou glazúrou na drevo. Na zabezpečenie ochrany dreva je potrebný pravidelný náter podľa údajov výrobcu ochrannej glazúry.

- Za vykonanie opatrení na ochranu dreva zodpovedá zákazník.

Bez zabezpečenia predpísanej ochrany dreva nemožno uznať žiadne záručné nároky.

Dodržiavajte aj príslušné ustanovenia uvedené v našich záručných podmienkach.

ZÁRUČNÉ PODMIENKY SPOLOČNOSTI WEKA HOLZBAU GMBH

Poskytujeme vám záruku na funkčnosť v trvaní 5 rokov od dátumu dodania – avšak len na drevené diely našich produktov (ďalej len produkt od spoločnosti weka), nie na s nimi spojené konštrukčné diely alebo súčasti produktu od spoločnosti weka vyrobené z materiálu iného než drevo.

V rámci záručnej doby vymeníme chybné diely alebo chýbajúce diely tovaru, prípadne tovar ako celok (podľa nášho uváženia).

Záruka sa vzťahuje výlučne na bezplatné nahradenie prípadného nevyhovujúceho alebo chybného dreveného dielu.

Záruka sa nevzťahuje na následné ani dodatočné náklady, predovšetkým náklady spojené s dodaním, montážou alebo prestavbou.

Záruka je vylúčená v prípade:

- nedodržania postupu uvedeného v príslušnom návode na montáž,

- vykonania zmien (dodatočné prístavby alebo prestavby) na produkte, ktoré nie sú uvedené v návode na montáž,
- prekročenia uvedených medzných hodnôt zaťaženia (napr. zaťaženie snehom a pod.),
- nesprávneho vyhotovenia základovej časti produktu od spoločnosti weka (základy/podložná doska a pod.), predovšetkým v prípade porušenia zásad stavebníctva,
- zanedbanej alebo nedostatočnej starostlivosti (údržba: ochrana dreva, náter dreva a pod.) o drevo,
- poškodenia produktu od spoločnosti weka v dôsledku vetra so silou presahujúcou stupeň 7, prírodných katastrof alebo násilných vplyvov,
- výskytu nedostatkov v podobe zmien farieb typických pre drevo, tvorby trhlin, deformovania, zmršťovania, expandovania alebo iných bežných zmien vyplývajúcich zo samotného charakteru drevených materiálov.

Záručné požiadavky možno uplatniť iba na základe predloženia originálneho baliaceho listu a originálneho dokladu o zakúpení a nárok je potrebné uplatniť v rámci záručnej doby písomne, telefaxom alebo e-mailom. Podmienkou pre uplatnenie nároku je bezodkladné preukázanie nedostatku, resp. poškodenia formou textového opisu a fotografií.

Požiadavky na uplatnenie záruky zasielajte na adresu:

weka Holzbau GmbH,
Johannesstraße 16,
17034 Neubrandenburg
Fax: 0395/42908-83;
E-mail: info@weka-holzbau.com

MONTÁŽNE PODMIENKY

Ak vykonaním montáže poveríte montážny tím spoločnosti weka, spoločnosť weka Holzbau GmbH zabezpečí nasledujúce činnosti:

Montáž, to znamená zostavenie (zmontovanie) dodaných jednotlivých dielov tovaru v súlade s návodom, bez náteru, doručenie a montáže príslušenstva a dielov príslušenstva.

Elektrické pripojenia nie sú zahrnuté v rozsahu montážnych služieb.

Tovar určený na montáž sa musí nachádzať na mieste montáže/umiestnenia/na určenom mieste.

Preprava produktu alebo jednotlivých dielov na vzdialenosť väčšiu než 15 m alebo na iné podlažie nie je zahrnutá v ponúkanej cene montáže.

Podkladová plocha musí mať dostatočnú nosnosť, musí byť vodorovná a plochá.

V prípade pochybností platia nasledujúce požiadavky na rovinnosť: norma DIN 18202 „Tolerancie rovinnosti pri pozemných stavbách“, tab. 3, riadok 3, s maximálnym rozdielom výšky medzi dvoma najvzdialenejšími bodmi na úrovni približne 10 až 11 mm.

Pred začatím samotnej montáže je nutné vykonať všetky prípravné práce v súlade s technickými pravidlami.

Podkladové materiály, podlahy alebo základy, ktoré ste vyrobili alebo vybrali, musia byť vhodné na účely montáže.

NÁRADIE

Pred začatím montáže si pripravte nasledujúce náradie.

(Nie je súčasťou dodávky)

vodováha



meracie pásmo

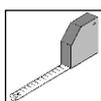

vrtáčka

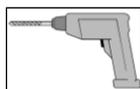

elektrický skrutkovač



píla



ceruzka

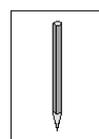



weka Holzbau GmbH,
Johannesstr. 16
D-17034 Neubrandenburg
Tel. : +49 (0)395 42908-0
Fax : +49 (0)395 42908-83
Mail: info@weka-holzbau.com
Web: www.weka-holzbau.com

MA Art.-Nr.: 800.0286.20.52