

privileg

VC-H4526E-5



## Gebrauchsanleitung

## Staubsauger

Anleitung/Version:  
195329 20191008  
Bestell-Nr.: 266 002  
Nachdruck, auch  
auszugsweise, nicht  
gestattet!

# Inhaltsverzeichnis

---

Inhaltsverzeichnis . . . . .	2	Platzsparendes Aufbewahren . . . . .	19
Lieferung . . . . .	3	Pflege und Wartung . . . . .	20
Lieferumfang . . . . .	3	Staubbeutel wechseln . . . . .	20
Lieferung kontrollieren . . . . .	3	Motorschutzfilter reinigen/wech- seln . . . . .	22
Sicherheit . . . . .	4	Hygienefilter reinigen/ wechseln . . . . .	24
Bestimmungsgemäßer Gebrauch . . . . .	4	Staubsauger reinigen . . . . .	26
Begriffserklärung . . . . .	5	Bodendüse reinigen . . . . .	26
Sicherheitshinweise . . . . .	5	Turbobürste reinigen . . . . .	27
Geräteteile . . . . .	10	Fehlersuchtablelle . . . . .	28
Inbetriebnahme . . . . .	13	Service . . . . .	30
Staubsauger auspacken . . . . .	13	Beratung, Bestellung und Reklamation . . . . .	30
Staubsauger einrichten . . . . .	13	Ersatzteile . . . . .	30
Bedienung . . . . .	15	Umweltschutz . . . . .	31
Bevor Sie beginnen . . . . .	15	Elektro-Altgeräte umweltgerecht entsorgen . . . . .	31
Boden saugen . . . . .	15	Verpackung . . . . .	31
Saugkraft einstellen . . . . .	17	Technische Daten . . . . .	32
Saugen beenden . . . . .	18		
Abstellen und Aufbewahren . . . . .	19		
Kurzfristiges Abstellen . . . . .	19		

# Lieferung

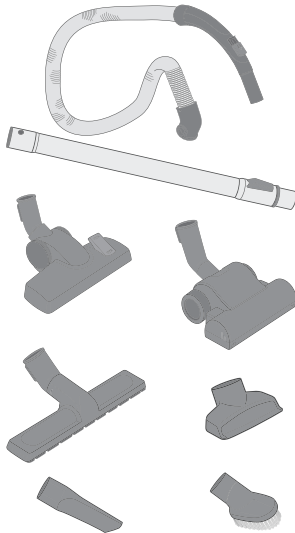
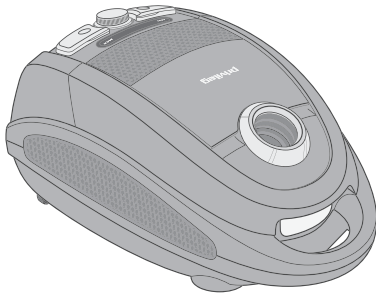

Aufbewahrungsfach für die Fugen- und Polsterdüse

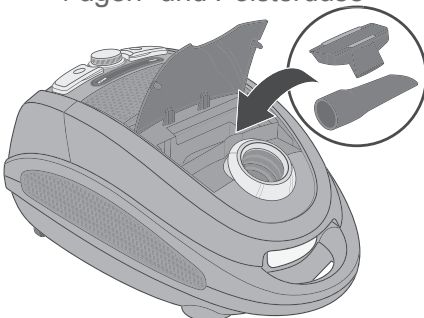

## Lieferumfang

- Staubsauger
- Saugschlauch mit Teleskoprohrgriff
- Teleskoprohr
- Bodendüse
- Turbobürste
- Parkettdüse
- Polsterdüse
- Fugendüse
- Möbelpinsel
- Gebrauchsanleitung

## Lieferung kontrollieren

1. Transportieren Sie das Gerät an einen geeigneten Standort, und packen Sie es aus.
2. Prüfen Sie, ob die Lieferung vollständig ist.
3. Kontrollieren Sie, ob das Gerät Transportschäden aufweist.
4. Sollte die Lieferung unvollständig sein oder das Gerät einen Transportschaden aufweisen, nehmen Sie bitte Kontakt mit unserem Service auf (siehe „Service“ auf Seite 30).

**! WARNUNG!**

**Stromschlaggefahr!**  
Gerät nicht in Betrieb nehmen, wenn es einen sichtbaren Schaden aufweist.

# Sicherheit

---



Bevor Sie das Gerät benutzen, lesen Sie bitte zuerst die Sicherheitshinweise und die Gebrauchsanleitung aufmerksam durch. Nur so können Sie alle Funktionen sicher und zuverlässig nutzen.

Beachten Sie unbedingt auch die nationalen Vorschriften in Ihrem Land, die zusätzlich zu den in dieser Gebrauchsanleitung genannten Vorschriften gültig sind.

Bewahren Sie alle Sicherheitshinweise und Anweisungen für die Zukunft auf. Geben Sie alle Sicherheitshinweise und Anweisungen an den nachfolgenden Verwender des Geräts weiter.

## Bestimmungsgemäßer Gebrauch

Das Gerät dient zum Aufsaugen von losem, trockenem Schmutz wie z. B. Staub, Fusseln, Krümeln auf Bodenbelägen und Polstern in Haushalt und Auto. Zur Aufnahme gefährlichen Staubes oder Flüssigkeiten ist es nicht geeignet.

Das Gerät ist nur zur Verwendung im privaten Haushalt bestimmt und ist nicht für eine gewerbliche Nutzung oder Mehrfachnutzung (z. B.: Verwendung durch mehrere Parteien in einem Mehrfamilienhaus) ausgelegt.

Verwenden Sie das Gerät ausschließlich wie in dieser Gebrauchsanleitung beschrieben. Jede andere Verwendung gilt als nicht bestimmungsgemäß und kann zu Sachschäden oder sogar zu Personenschäden führen. Der Hersteller übernimmt keine Haftung für Schäden, die durch nicht bestimmungsgemäßen Gebrauch entstanden sind.

## Begriffserklärung

Folgende Signalbegriffe finden Sie in dieser Gebrauchsanleitung.



### WARNUNG

Dieser Signalbegriff bezeichnet eine Gefährdung mit einem mittleren Risikograd, die, wenn sie nicht vermieden wird, den Tod oder eine schwere Verletzung zur Folge haben kann.



### VORSICHT

Dieser Signalbegriff bezeichnet eine Gefährdung mit einem niedrigen Risikograd, die, wenn sie nicht vermieden wird, eine geringfügige oder mäßige Verletzung zur Folge haben kann.



### HINWEIS

Dieser Signalbegriff warnt vor möglichen Sachschäden.



Dieses Symbol verweist auf nützliche Zusatzinformationen.

## Sicherheitshinweise

In diesem Kapitel finden Sie allgemeine Sicherheitshinweise, die Sie zu Ihrem eigenen Schutz und zum Schutz Dritter stets beachten müssen. Beachten Sie zusätzlich die Warnhinweise in den einzelnen Kapiteln zu Bedienung, Reinigung etc.

### Risiken im Umgang mit elektrischen Haushaltsgeräten



### WARNUNG

**Stromschlaggefahr!**  
Das Gerät arbeitet mit 220–240 V~/50 Hz Netzspannung. Das Berühren von spannungsführenden Teilen kann zu schweren Verletzungen oder zum Tod führen.

- Gerät nur in Innenräumen verwenden. Nicht in Feuchträumen oder im Regen betreiben.
- Gerät niemals Witterungseinflüssen (Regen etc.) aussetzen.
- Gerät nicht in Betrieb nehmen oder weiterbetreiben,

- wenn es sichtbare Schäden aufweist, z. B. das Netzkabel defekt ist.
- wenn es Rauch entwickelt oder verbrannt riecht.
- ungewohnte Geräusche von sich gibt.

In diesen Fällen Netzstecker aus der Steckdose ziehen und Gerät reparieren lassen (siehe „Service“ auf Seite 30).

- Gerät nur an eine gut zugängliche Steckdose anschließen, damit Sie es im Störfall schnell vom Stromnetz trennen können.
- Gerät, Netzstecker und Netzkabel von offenem Feuer und heißen Flächen fernhalten.
- Netzkabel nicht knicken, klemmen oder mit dem Gerät überfahren. Die Folge kann ein Kabelbruch sein.
- Wenn das Netzkabel des Geräts beschädigt ist, muss es durch den Hersteller, dessen Kundendienst oder eine qualifizierte Fachkraft ausgetauscht werden.
- Gerät nie unbeaufsichtigt lassen, wenn sich der Netzstecker in der Steckdose befindet.
- Netzstecker nie am Netzkabel aus der Steckdose ziehen, immer den Netzstecker selbst anfassen.
- Im Fehlerfall sowie vor Reinigung und Wartung (z. B. Filter wechseln) den Netzstecker immer aus der Steckdose ziehen.
- Netzstecker niemals mit feuchten Händen anfassen.
- Darauf achten, dass kein Wasser in das Gerät eindringt. Gerät niemals in Wasser tauchen.
- Netzstecker erst in die Steckdose stecken, wenn alle Teile des Geräts vollkommen trocken sind.
- Eingriffe und Reparaturen am Gerät dürfen ausschließlich autorisierte Fachkräfte vornehmen, so wie unser Service (siehe Seite 30). Eigenständige Reparaturen an dem Gerät können Sach- und Personenschäden verursachen, und die Haftungs- und Garantieansprüche verfallen. Niemals versuchen, das

defekte – oder vermeintlich defekte – Gerät selbst zu reparieren.

- Bei Reparaturen dürfen ausschließlich Teile verwendet werden, die den ursprünglichen Gerätedaten entsprechen.

In diesem Gerät befinden sich elektrische und mechanische Teile, die zum Schutz gegen Gefahrenquellen unerlässlich sind.

### Risiken für Kinder

Erstickungsgefahr!

- Kinder nicht mit der Verpackungsfolie spielen lassen. Kinder können sich darin verfangen oder ersticken.
- Kinder daran hindern, Kleinteile vom Gerät abzu ziehen und in den Mund zu stecken.



VORSICHT

### Risiken für bestimmte Personengruppen

Gefahren für Kinder und Personen mit eingeschränk-

ten physischen, sensorischen oder geistigen Fähigkeiten!

- Dieses Gerät kann von Kindern ab 8 Jahren sowie von Personen mit reduzierten physischen, sensorischen oder mentalen Fähigkeiten oder Mangel an Erfahrung oder Wissen benutzt werden, wenn sie beaufsichtigt oder bezüglich des sicheren Gebrauchs unterwiesen wurden und die daraus resultierenden Gefahren verstanden haben.
- Kinder dürfen nicht mit dem Gerät spielen und keinen Zugriff auf das Gerät haben, wenn sie unbeaufsichtigt sind.
- Gerät während des Betriebs nicht unbeaufsichtigt lassen.
- Reinigung und Wartung dürfen nicht von Kindern durchgeführt werden, es sei denn, sie werden beaufsichtigt.

Trotz der Filter kann noch eine geringe Menge an Schmutzpartikeln in der Ausblasluft des Geräts vorhanden sein. Diese können bei kleinen Kindern durch Einatmen zu allergischen Reaktionen führen.

- Möglichst nicht in der unmittelbaren Nähe von Kindern staubsaugen.

### Risiken im Umgang mit dem Staubsauger

#### Verletzungsgefahr!

Unsachgemäßer Umgang mit dem Gerät kann zu Verletzungen führen.

- Niemals in sich bewegende Teile des Geräts und des Zubehörs, z. B. Turbobürsten, fassen. Es besteht die Gefahr des Einklemmens.
- Die Turbobürste vor der Reinigung immer vom Teleskoprohr oder Saugschlauch abziehen.
- Das Netzkabel beim Aufrollen festhalten. Durch das kräftige Einziehen des Netzkabels kann es zum „Peitscheneffekt“ kommen

(Hin- und Herschlagen des Netzkabels).

- Netzkabel so legen, dass es nicht zur Stolperfalle wird.

#### Brandgefahr!

Das Einsaugen von glühender Asche, brennenden Zigaretten etc. setzt den Filter in Brand.

- Weder glühende Asche, brennende Zigaretten noch Streichhölzer aufsaugen.

#### Gesundheitsgefahr!

Unsachgemäßer Umgang mit dem Gerät kann zu Beeinträchtigungen der Gesundheit führen.

- Das Gerät nicht benutzen, wenn der Hygiene- oder der Motorschutzfilter fehlt oder beschädigt ist. Der aufgesaugte Staub kann sonst in das Gerät eindringen und in die Raumluft gelangen.



#### HINWEIS

#### Beschädigungsgefahr!

Unsachgemäßer Umgang mit dem Gerät kann zu Sachschäden führen.



- Beim Auspacken keine spitzen Gegenstände verwenden.
  - Niemals sich auf das Gerät setzen oder stellen.
  - Gerät nur mit eingesetztem Motorschutzfilter benutzen. Der Motorschutzfilter darf nicht beschädigt sein.
  - Nur die original mitgelieferten Zubehörteile und die genannten Staubbeutel, Motorschutzfilter und Hygienefilter verwenden.
  - Niemals Toner, Gips, Zement, Steinstaub oder Bohrstaub aufsaugen. Das Aufsaugen dieser Materialien verstopft die Filter.
  - Niemals Wasser und andere Flüssigkeiten aufsaugen.
  - Niemals spitze Gegenstände, wie z. B. Glassplitter aufsaugen.
  - Bei frisch schamponiertem Teppich mit dem Absaugen so lange warten, bis das Reinigungsmittel vollständig trocken ist.
  - Zum Saugen das Netzkabel immer vollständig bis zur gelben Markierung herausziehen.
  - Niemals das Netzkabel über die rote Markierung hinaus herausziehen. Weiteres Ziehen kann die Kabeltrommel beschädigen.
  - Den Staubsauger nie direkt neben eine Heizung oder einen Ofen stellen.
  - Den Hygienefilter niemals auf einer Heizung oder mit einem Haar- oder Wäschetrockner etc. trocknen. Der Hygienefilter wird dadurch porös und kann beschädigt werden.
  - Zum Waschen der Filter nicht die Waschmaschine oder den Geschirrspüler benutzen.
  - Filter nur an der Raumluft trocknen lassen.
  - Zum Reinigen des Geräts und des Zubehörs keine scharfen Reiniger (Scheuermittel, Verdünnung) verwenden. Diese können die Oberfläche des Geräts angreifen.
-

# Geräteteile

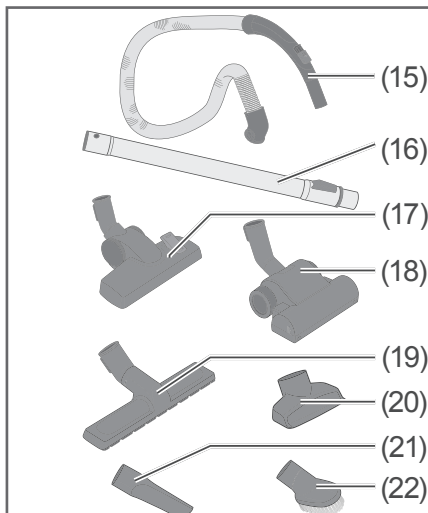
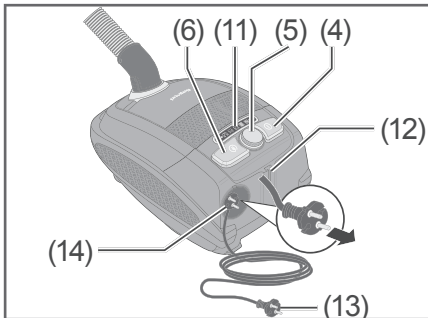
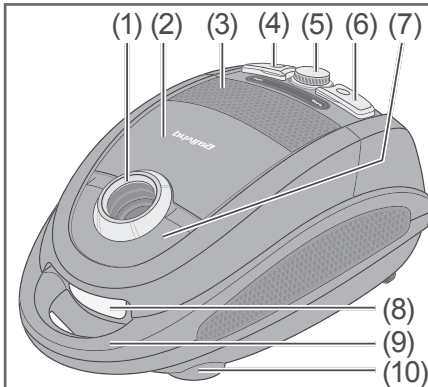

- (1) Öffnung für die Saugschlauch-Verbindung
- (2) Aufbewahrungsfach für die Fugen- und Polsterdüse
- (3) Abluftauslass und Filterabdeckung
- (4) Fußschalter Ein/Aus
- (5) Saugkraftregler
- (6) Fußschalter für Kabelaufwicklung
- (7) Staubbeuteldeckel
- (8) Entriegelungsgriff für das Staubbeuteldeckel
- (9) Tragegriff
- (10) Laufrad
- (11) Saugkraftanzeige
- (12) Parkhalterung
- (13) Netzkabel mit Netzstecker
- (14) Aufbewahrung für den Netzstecker
- (15) Saugschlauch mit Teleskoprohrgriff
- (16) Teleskoprohr
- (17) Bodendüse
- (18) Turbobürste
- (19) Parkettdüse
- (20) Polsterdüse
- (21) Fugendüse
- (22) Möbelpinsel

## Düsen

Zusammen mit dem Staubsauger erhalten Sie verschiedene Düsen, die für unterschiedliche Zwecke bestimmt sind. Jede Düse kann bei Bedarf vor oder während des Saugens auf den Teleskoprohrgriff des Saugschlauchs (15) oder das Teleskoprohr (16) gesteckt werden.

## Bodendüse

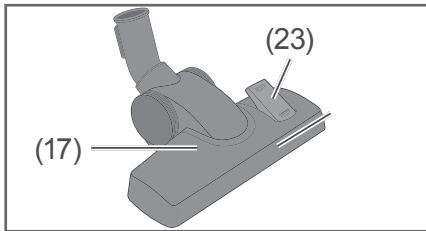

Mit der Bodendüse (17) werden Sie die meiste Zeit arbeiten, da sie für große ebene Flächen geeignet ist.

Das beste Saugergebnis erhalten Sie, wenn Sie das Gerät mit Hilfe des Umschalt-Fußhebels (23) an den Untergrund anpassen.

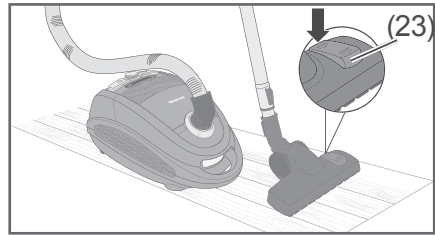

- Für kurzflorige oder glatte Böden wie Nadelfilz, PVC, Parkett oder Fliesen:

Umschalt-Fußhebel in Stellung  bringen.

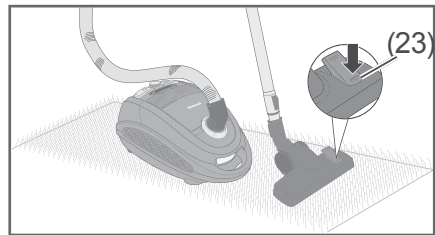

- Für hochflorige Teppiche:  
Umschalt-Fußhebel in Stellung  bringen.

Der Umschalt-Fußhebel lässt sich auch während des Betriebs umstellen.

Je nach Bodenbelag und Verschmutzungsgrad können Sie zusätzlich über den Saugkraftregler (5) die Saugleistung einstellen (siehe Abschnitt „Saugkraft einstellen“ auf Seite 17).

## Turbobürste

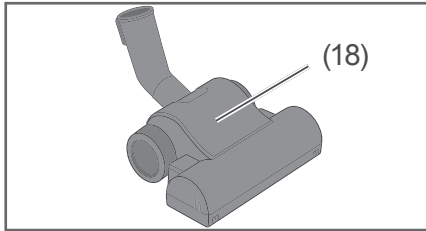

Die rotierende Turbobürste (18) wird durch den Saug-Luftstrom angetrieben. Sie eignet sich besonders für Verschmutzungen wie z. B. Haare und Fäden auf Teppichen und Teppichböden. Stellen Sie beim Einsatz der Turbobürste den Staubsauger auf maximale Saugleistung (siehe Abschnitt „Saugkraft einstellen“ auf Seite 17).

## Parkettdüse

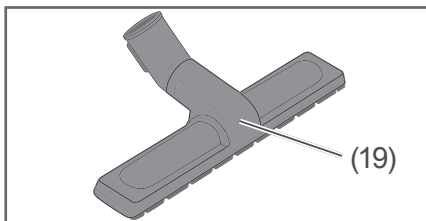

Die Parkettdüse (19) ist zur Pflege von Parkett-Fußböden und Laminat geeignet, aber auch für glatte Böden wie Fliesen und Kacheln.

## Möbelpinsel

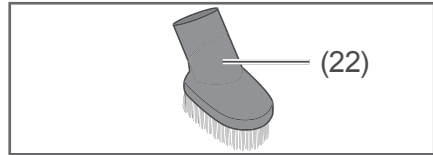

Mit dem Möbelpinsel (22) können Sie Bücher oder empfindliche Gegenstände wie Bilderrahmen etc. entstauben.

## Fugendüse

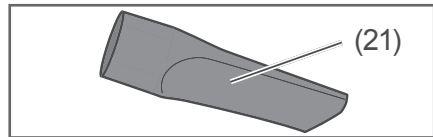

Die Fugendüse (21) eignet sich zum Aussaugen von Stofffalten, Fugen, Ecken und Nischen, die Sie mit der Bodendüse nicht erreichen können.

## Polsterdüse

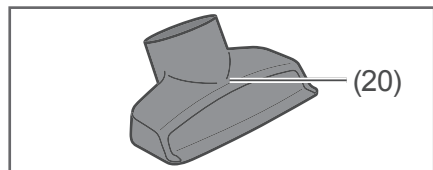

Die Polsterdüse (20) ist besonders geeignet, um Polstermöbel und Matratzen abzusaugen.

# Inbetriebnahme

## Gerät auspacken

### ! HINWEIS

Beschädigungsgefahr!  
 Unsachgemäßer Umgang  
 mit dem Gerät kann zu Be-  
 schädigungen führen.

- Beim Auspacken keine spitzen Gegenstände verwenden.

1. Packen Sie das Gerät aus.
2. Entfernen Sie vorsichtig alle Verpackungsteile, Kunststoffprofile, Klebestreifen und Schaumpolster.

## Gerät einrichten

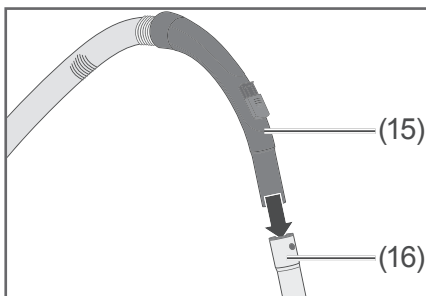

3. Stecken Sie den Saugschlauch (15) und das Teleskoprohr (16) zusammen.

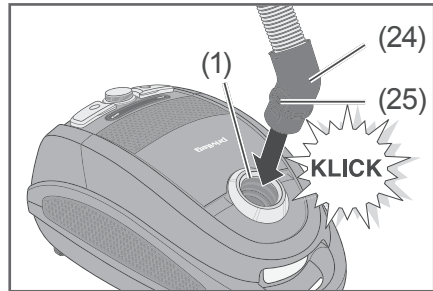

4. Am anderen Ende des Saugschlauchs befinden sich am Verbindungsstück (24) zwei Federn (25). Drücken Sie beide Federn (25) leicht zusammen, während Sie das Verbindungsstück (24) in die Öffnung (1) stecken.

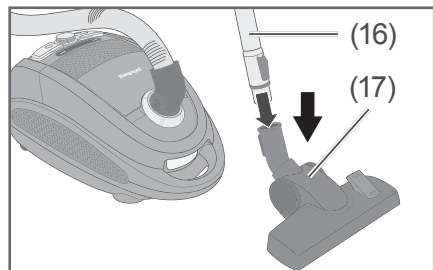

5. Wählen Sie die gewünschte Düse aus, z. B. die Bodendüse (17), und stecken Sie sie auf das Teleskoprohr (16). Sie können alle Düsen auch direkt auf den Teleskoprohrgriff am Saugschlauch stecken.

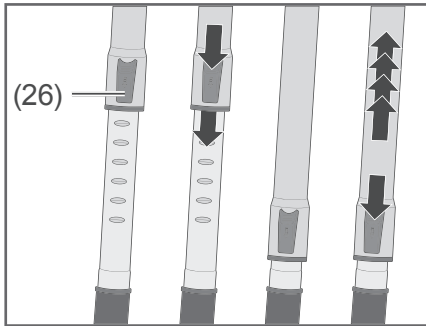

6. Um die Länge des Teleskoprohrs (16) zu verändern und dadurch an die Körpergröße des Benutzers anzupassen, drücken Sie den Arretierknopf (26) nach unten, und schieben Sie dabei das Teleskoprohr (16) auseinander oder zusammen. Mit einem Klick rastet das Teleskoprohr (16) in der nächsten Kerbe ein.

Alle Filter sind werkseitig bereits eingelegt, und Ihr Staubsauger ist nun einsatzbereit.

# Bedienung

## Bevor Sie beginnen

- Lesen Sie das Kapitel „Sicherheit“ und insbesondere die Sicherheitshinweise (siehe „Sicherheitshinweise“ auf Seite 5).
- Richten Sie das Gerät ein, wie im Kapitel „Gerät einrichten“ beschrieben (siehe „Gerät einrichten“ auf Seite 13).

## Boden saugen

### WARNUNG

**Stromschlaggefahr!**  
Das Gerät arbeitet mit 220–240 V~/50 Hz Netzspannung. Unsachgemäßer Umgang mit dem Gerät kann zu schweren Verletzungen oder zum Tod führen.

- Weder glühende Asche, brennende Zigaretten oder Streichhölzer, noch spitze Gegenstände, Glasplitter sowie Wasser oder andere Flüssigkeiten aufsaugen. Glühende Asche, brennende Zigaretten etc. setzen den Filter in Brand, Feuchtigkeit kann zum Kurzschluss führen, spitze

Gegenstände beschädigen den Filter und können zum Kurzschluss führen.

### VORSICHT

**Gesundheitsgefahr!**  
Unsachgemäßer Umgang mit dem Gerät kann zu Beeinträchtigungen der Gesundheit führen.

- Das Gerät nicht benutzen, wenn der Hygiene- oder der Motorschutzfilter fehlt oder beschädigt ist. Der aufgesaugte Staub kann sonst in das Gerät eindringen und in die Raumluft gelangen.

### HINWEIS

**Beschädigungsgefahr!**  
Das Aufsaugen ungeeigneter Materialien verstopft die Filter und kann zu Beschädigungen des Geräts führen.

- Niemals Toner, Gips, Zement, Stein Staub oder Bohrstaub aufsaugen.

Unsachgemäßes Herausziehen des Netzkabels kann das Gerät beschädigen.

- Zum Saugen das Netzkabel immer vollständig bis zur gelben Markierung herausziehen.
- Niemals das Netzkabel über die rote Markierung hinaus herausziehen. Weiteres Ziehen kann die Kabeltrommel beschädigen.

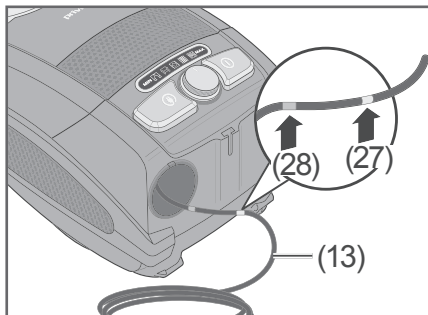

1. Ziehen Sie das Netzkabel (13) heraus, bis die gelbe Markierung (27) auf dem Netzkabel (13) sichtbar wird. Wenn die rote Markierung (28) zum Vorschein kommt, ist das Netzkabel (13) zu weit abgewickelt. Ziehen Sie das Netzkabel (13) etwas ein (siehe „Saugen beenden“ auf Seite 18).

2. Stecken Sie den Netzstecker (13) in eine vorschriftsmäßig installierte Steckdose.

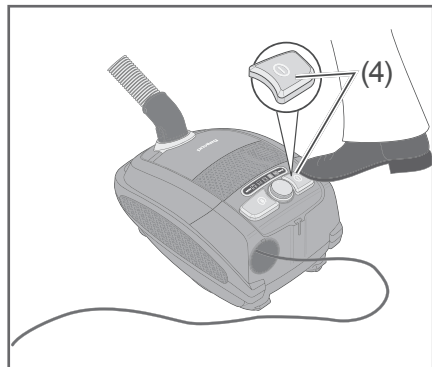

3. Treten Sie mit dem Fuß auf den Fußschalter Ein/Aus (4), um das Gerät einzuschalten.
4. Zum Saugen ziehen und schieben Sie die Düse über die zu saugende Fläche. Um die Ecken besser zu erreichen, drehen Sie den Teleskoprohrgriff (15) etwas. Hierdurch stellt sich die Düse schräg.

**i** In seltenen Fällen kann es anfangs zu einem pfeifenden Geräusch kommen. Dies ist keine Fehlfunktion und verstummt nach einiger Zeit.



## Saugkraft einstellen

### Saugkraftregler

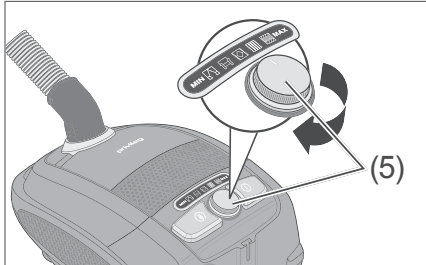

Die Saugkraft stellen Sie mit dem Saugkraftregler (5) ein.

- Drehen Sie den Saugkraftregler
  - im Uhrzeigersinn, um die Saugkraft zu erhöhen.
  - gegen den Uhrzeigersinn, um die Saugkraft zu reduzieren.

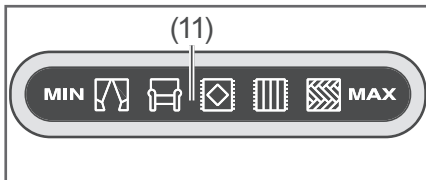

Die eingestellte Saugkraft wird durch blau aufleuchtende Symbole auf der Saugkraftanzeige (11) angezeigt.

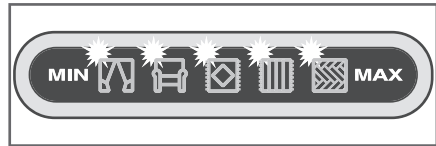

Je größer die Saugkraft, desto mehr Symbole leuchten. Die Symbole zeigen an, wozu die eingestellte Saugkraft sich zum Saugen eignet:

1		Für Gardinen und Textilien
2		Für Polstermöbel
3		Für hochwertige Verleursteppe, Läufer und Brücken
4		Für Teppichböden aus Schlingenware
5		Für Hartböden und stark verschmutzte Teppichböden

### Nebenluftventil

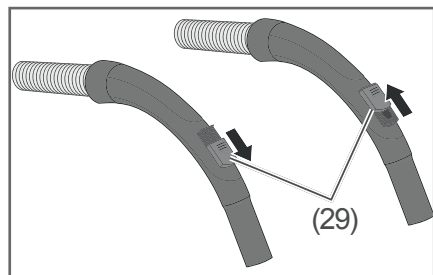

Bei Bedarf können Sie die Saugkraft mithilfe des Nebenluftventils (29) weiter verringern. Die

Abdeckung des Nebenluftventils lässt sich stufenlos verschieben.

**i** Falls Sie versehentlich etwas ein- oder ansaugen, können Sie durch Öffnen des Nebenluftventils augenblicklich die Saugkraft verringern. Auf diese Weise lässt sich bisweilen verhindern, dass eingesaugte Gegenstände in den Staubbeutel gelangen.

## Saugen beenden

### **!** VORSICHT

Verletzungsgefahr!  
Durch das kräftige Einziehen des Netzkabels kann es zum Hin- und Herschlagen des Netzkabels („Peitscheneffekt“) kommen. Verletzungen können die Folge sein.

- Das Netzkabel beim Aufrollen festhalten.

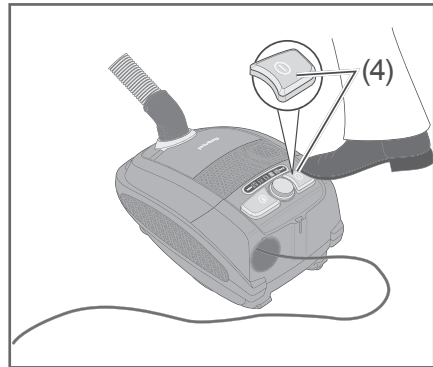

1. Treten Sie mit dem Fuß auf den Fußschalter Ein/Aus (4), um das Gerät auszuschalten.
2. Ziehen Sie den Netzstecker (13) aus der Steckdose.

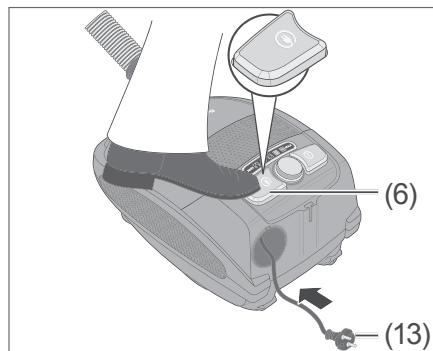

3. Treten Sie zum Aufwickeln des Netzkabels (13) auf den Fußschalter für Kabelaufwicklung (6). Halten Sie dabei das Netzkabel (13) am Netzstecker in der Hand, um einen eventuellen „Peitscheneffekt“ zu verhindern.

## Abstellen und Aufbewahren

### Kurzfristiges Abstellen

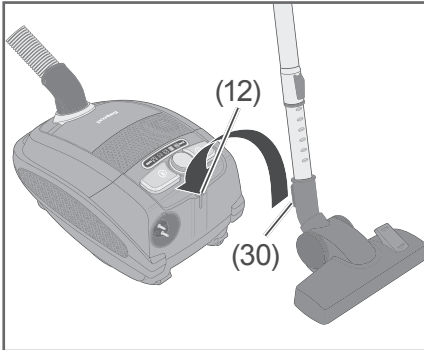

- Stecken Sie die Haltevorrichtung (30) an der Düse in die Parkhalterung (12).

### Platzsparendes Aufbewahren

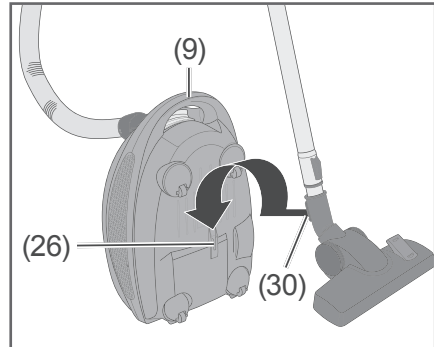

1. Nehmen Sie das Gerät am Tragegriff (9) hoch und stellen Sie das Gerät aufrecht ab.
2. Stecken Sie die Haltevorrichtung (30) an der Düse in die Parkhalterung (26) auf der Geräteunterseite.

# Pflege und Wartung

---

## Staubbeutel wechseln



### WARNUNG

Stromschlaggefahr!  
Unsachgemäßer Umgang mit dem Gerät kann zu schweren Verletzungen oder zum Tod führen.

- Vor dem Wechseln des Staubbeutels immer den Netzstecker aus der Steckdose ziehen.



### VORSICHT

Gesundheitsgefahr!  
Unsachgemäßer Umgang mit dem Gerät kann zu Beeinträchtigungen der Gesundheit führen.

- Den Staubbehälter nicht in geschlossenen Räumen entleeren. Zum Entleeren des Staubbehälters auf den Balkon gehen, oder den Staubbehälter im Freien direkt über der Mülltonne entleeren.



### HINWEIS

Beschädigungsgefahr!  
Unsachgemäßer Umgang mit dem Gerät kann zu Beschädigungen führen.

- Immer die zum Gerät passenden Staubbeutel verwenden, da nur so die einwandfreie Funktion des Geräts gewährleistet ist.
- Niemals ohne oder mit beschädigtem Staubbeutel saugen. Der aufgesaugte Staub würde in das Gerät eindringen und den Motor beschädigen.

Wenn der Staubbeutel voll ist, leuchtet die Lampe beim Symbol  rot auf. Die anderen Lampen blinken blau. Ist dies der Fall, wechseln Sie den Staubbeutel aus.

1. Ziehen Sie den Netzstecker (13) aus der Steckdose.

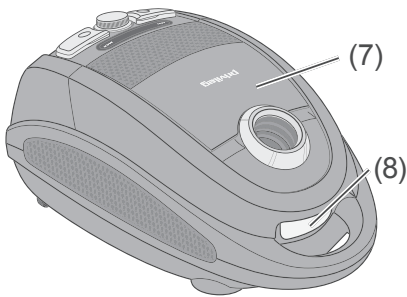

2. Öffnen Sie den Staubbeutel-  
fachdeckel (7) am Entriegelungs-  
griff (8), und schwenken  
Sie ihn nach oben.

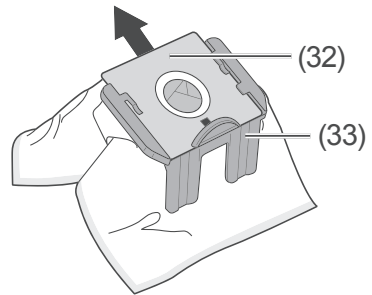

4. Entnehmen Sie den Staubbeutel  
(32) aus dem Staubbeutel-  
halter (33).
5. Entsorgen Sie den Staubbeutel  
(32) über den Hausmüll.

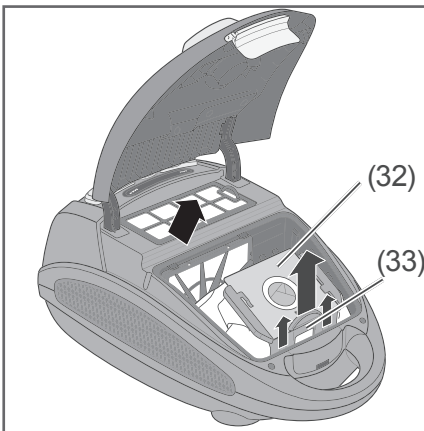

3. Ziehen Sie den Staubbeutel  
(32) mit Staubbeutelhal-  
ter (33) an der Pappflasche  
nach oben aus der Halterung  
heraus.

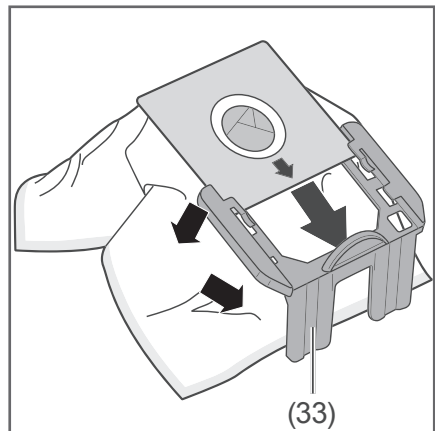

6. Schieben Sie einen neuen  
Staubbeutel in den Staubbeu-  
telhalter (33).

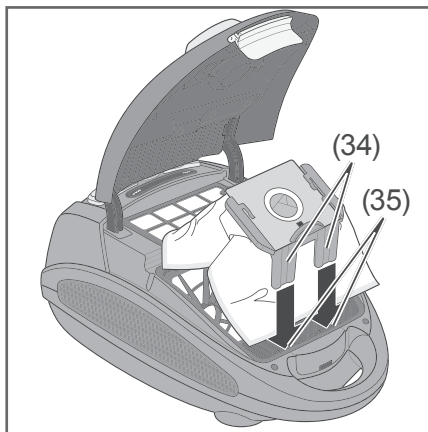

7. Stecken Sie den Staubbeutelhalter (33) wieder in die Halterung ein. Achten Sie dabei darauf, dass die Zapfen (34) in die Buchsen (35) eingreifen.

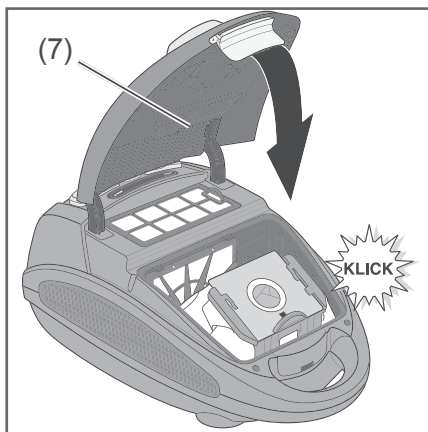

8. Klappen Sie den Staubbeuteldeckel (7) wieder herunter. Achten Sie dabei darauf, dass der Staubbeutel (32) nirgends eingeklemmt wird.

**i** Die Artikelnummer zum Nachbestellen von Staubbeuteln finden Sie im Kapitel „Service“ auf Seite 30. Wenn Sie Staubbeutel nachbestellen, liegt auch ein Motorschutzfilter bei.

## Motorschutzfilter reinigen/wechseln

### **!** WARNUNG

Stromschlaggefahr!  
Unsachgemäßer Umgang mit dem Gerät kann zu schweren Verletzungen oder zum Tod führen.

- Vor dem Wechseln oder Reinigen des Motorschutzfilters den Netzstecker immer aus der Steckdose ziehen.

### **!** HINWEIS

Beschädigungsgefahr!  
Unsachgemäßer Umgang mit dem Gerät kann zu Beschädigungen führen.

- Immer die zum Gerät passenden Filter verwenden,

da nur so die einwandfreie Funktion des Geräts gewährleistet ist.

- Niemals ohne oder mit beschädigtem Filter saugen. Der aufgesaugte Staub würde in das Gerät eindringen und den Motor beschädigen.
- Zum Waschen der Filter nicht die Waschmaschine oder den Geschirrspüler verwenden.

Der Motorschutzfilter sollte jedes Mal bei Anbruch einer neuen Packung Staubbeutel ausgewechselt werden.

1. Ziehen Sie den Netzstecker (13) aus der Steckdose.
2. Öffnen Sie den Staubbeutel-fachdeckel (7) am Entriegelungsgriff (8), und schwenken Sie ihn nach oben.
3. Ziehen Sie den Staubbeutel (32) heraus, wie im Abschnitt „Staubbeutel wechseln“ auf Seite 20 beschrieben (siehe „Staubbeutel wechseln“ auf Seite 20).

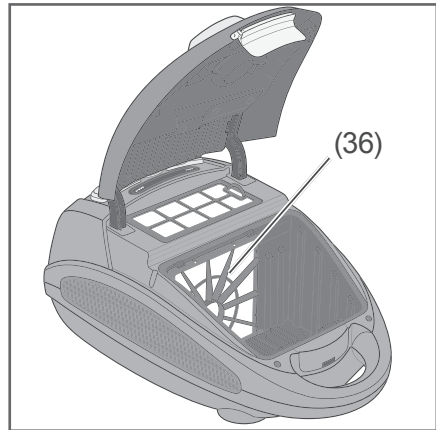

4. Ziehen Sie den Motorschutzfilter (36) samt Rahmen heraus.

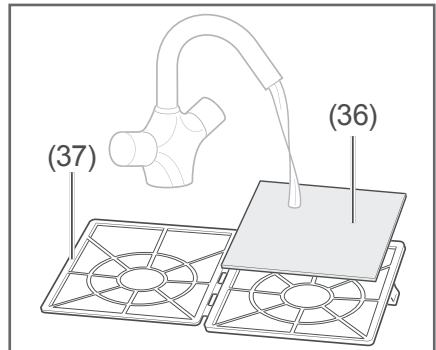

5. Klappen Sie den Rahmen (37) auf, und waschen Sie den Motorschutzfilter (36) unter fließendem Wasser aus. Wenn der Motorschutzfilter (36) beschädigt sein sollte oder nicht mehr ausreichend gereinigt werden kann, muss er gegen einen neuen ausgetauscht werden.

6. Lassen Sie den Motorschutzfilter (36) **vollständig durchtrocknen**.
7. Setzen Sie den Motorschutzfilter in umgekehrter Reihenfolge wieder in den Staubsauger ein.
8. Setzen Sie den Staubbeutel ein (siehe „Staubbeutel wechseln“ auf Seite 20).



Verbinden Sie das Reinigen oder Wechseln des Motorschutzfilters mit dem Wechsel des Staubbeutels.

## Hygienefilter reinigen/ wechseln



### WARNUNG

**Stromschlaggefahr!**  
 Unsachgemäßer Umgang mit dem Gerät kann zu schweren Verletzungen oder zum Tod führen.

- Vor dem Wechseln oder Reinigen des Hygienefilters immer den Netzstecker aus der Steckdose ziehen.



### HINWEIS

**Beschädigungsgefahr!**  
 Unsachgemäßer Umgang mit dem Gerät kann zu Beschädigungen führen.

- Gerät nur mit eingebauten Filtern benutzen.
- Hygienefilter niemals auf einer Heizung oder mit einem Haar- oder Wäschetrockner, etc. trocknen. Er wird dadurch porös und kann beschädigt werden.
- Zum Waschen des Hygienefilters nicht die Waschmaschine oder den Geschirrspüler verwenden.
- Hygienefilter nur an der Raumluft trocknen lassen.

Der Hygienefilter sollte bei jedem Staubbeutelwechsel gereinigt werden.

Wenn sich Geruchsbildung durch das Reinigen nicht beseitigen lässt oder der Hygienefilter zu stark verschmutzt ist, muss er ausgetauscht werden.

1. Ziehen Sie den Netzstecker (13) aus der Steckdose.



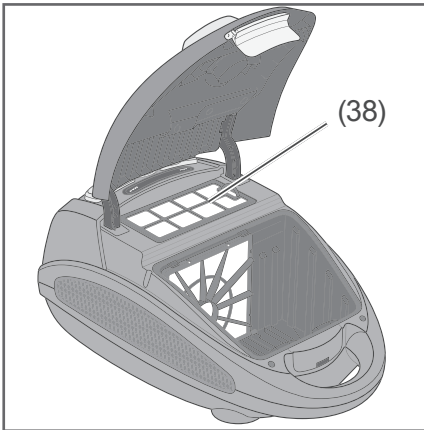

2. Ziehen Sie den Hygienefilter (38) heraus.
3. Spülen Sie den Hygienefilter (38) nur mit klarem Wasser ab, oder klopfen Sie ihn aus bzw. reinigen Sie ihn mit Druckluft. Verwenden Sie auf keinen Fall Reinigungs- oder Spülmittel zum Reinigen des Hygienefilters (38).
4. Lassen Sie den Hygienefilter (38) **vollständig durchtrocknen**.

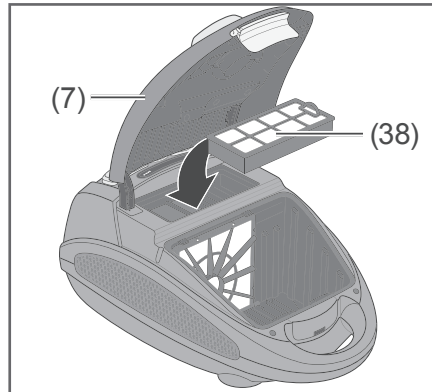

5. Setzen Sie den Hygienefilter (38) wieder ein, und schließen Sie den Staubbeuteldeckel (7).

---

**i** Die Artikelnummer zum Nachbestellen von Motorschutz- und Hygienefilter finden Sie im Kapitel „Service“ auf Seite 30.

---

## Gerät reinigen



### WARNUNG

Stromschlaggefahr!  
 Unsachgemäßer Umgang mit dem Gerät kann zu schweren Verletzungen oder zum Tod führen.

- Vor jeder Reinigung des Geräts den Netzstecker aus der Steckdose ziehen.
- Darauf achten, dass kein Wasser in das Gerät eindringt.
- Gerät niemals in Wasser tauchen.
- Netzstecker erst in die Steckdose stecken, wenn alle Teile des Geräts vollkommen trocken sind.



### HINWEIS

Beschädigungsgefahr!  
 Unsachgemäßes Reinigen des Geräts kann die Oberfläche angreifen.

- Zum Reinigen des Geräts keine scharfen Reiniger (Scheuermittel, Verdünnung) verwenden.
- 
- Wischen Sie bei Bedarf
    - das Gehäuse,
    - den Staubbeuteldeckel (7) und das Innere des Staubbeutel-fachs,
    - das Innere des Abluftauslasses (3)
    - das Zubehör mit einem feuchten Tuch ab. Dabei darf keine Flüssigkeit in den Staubsauger gelangen.
  - Säubern Sie den Abluftauslass (3) von Zeit zu Zeit mit einer weichen Bürste.

## Bodendüse reinigen

- Saugen Sie gelegentlich die Unterseite der Bodendüse (17) mit der Fugendüse (21) ab.

## Turbobürste reinigen

### VORSICHT

Verletzungsfahr!  
Unsachgemäßer Umgang  
mit dem Gerät kann zu Ver-  
letzungen führen.

- Niemals in sich bewegende Teile des Geräts und des Zubehörs, z. B. Turbobürsten, fassen. Es besteht die Gefahr des Einklemmens.
- Die Turbobürste vor der Reinigung immer vom Teleskoprohr oder Saugschlauch abziehen.

Wenn die Turbobürste nicht mehr richtig funktioniert:

1. Ziehen Sie den Netzstecker (13), und ziehen Sie die Turbobürste (18) vom Teleskoprohr (16) bzw. vom Teleskoprohrgriff des Saugschlauchs (15) ab.

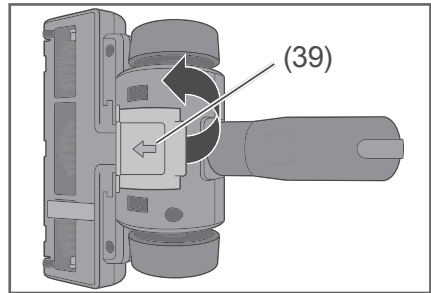

2. Öffnen Sie die Wartungsklappe (39) auf der Unterseite der Turbobürste.

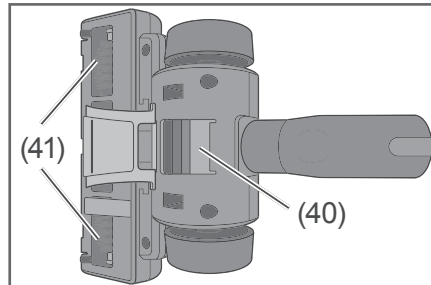

3. Entfernen Sie Fusseln und Haare von der Bürste (41) und vom Luftschaukelrad (40).

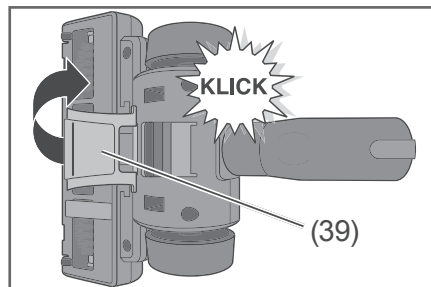

4. Schließen Sie die Wartungsklappe (39) wieder.

## Fehlersuchtablelle

Bei allen elektrischen Geräten können Störungen auftreten. Dabei muss es sich nicht um einen Defekt am Gerät handeln. Prüfen Sie deshalb bitte anhand der Tabelle, ob Sie die Störung beseitigen können.



### WARNUNG

Stromschlaggefahr bei unsachgemäßer Reparatur!  
Niemals versuchen, das defekte – oder vermeintlich defekte – Gerät selbst zu reparieren. Sie können sich und spätere Benutzer in Gefahr bringen. Nur autorisierte Fachkräfte dürfen diese Reparaturen ausführen.

Problem	Mögliche Ursache	Lösungen, Tipps
Gerät arbeitet nicht.	Fußschalter Ein/Aus nicht betätigt.	Gerät einschalten.
	Netzstecker sitzt lose.	Festen Sitz des Netzsteckers in der Steckdose kontrollieren.
	Steckdose defekt.	Gerät an einer anderen Steckdose ausprobieren.
		Sicherungen bzw. den Sicherungsautomaten kontrollieren.
	Netzkabel defekt.	Netzkabel auf Beschädigungen kontrollieren. Ggf. unseren Service verständigen (siehe „Service“ auf Seite 30).
Gerät schaltet sich selbsttätig aus.	Bürste/Düse verstopft.	Fußschalter Ein/Aus betätigen, Netzstecker ziehen, Bürste/Düse säubern.
	Motorschutzfilter verstopft. Überhitzungsschutz wurde aktiviert.	Fußschalter Ein/Aus betätigen, Netzstecker ziehen, Gerät mindestens ½ Stunde abkühlen lassen und Motorschutzfilter reinigen.
	Teleskoprohr / Saugschlauch verstopft.	Fußschalter Ein/Aus betätigen, Netzstecker ziehen, Teleskoprohr und Saugschlauch auf Verstopfung prüfen und ggf. säubern.

Problem	Mögliche Ursache	Lösungen, Tipps
Saugleistung ist schwach.	Staubbeutel sitzt nicht korrekt.	Staubbeutel korrekt einsetzen.
	Staubbeutel voll.	Staubbeutel wechseln.
	Bürste/Düse sitzt nicht richtig.	Bürste/Düse korrekt aufsetzen.
	Gegenstand verstopft die Düse.	Fußschalter Ein/Aus betätigen, Netzstecker ziehen, Teleskoprohr und Saugschlauch auf Verstopfung prüfen. Gegenstand entfernen.
	Filter sind nicht richtig eingesetzt oder verschmutzt.	Filter richtig einsetzen bzw. reinigen.
	Nebenluftventil ist geöffnet.	Nebenluftventil schließen.
Staub tritt aus dem Gerät aus.	Staubbeutel ist voll.	Staubbeutel wechseln.
	Staubbeutel sitzt nicht korrekt.	Staubbeutel korrekt einsetzen.
	Filter sind nicht richtig eingesetzt oder verschmutzt.	Filter richtig einsetzen bzw. reinigen.



In seltenen Fällen kann es anfangs zu einem pfeifenden Geräusch kommen. Dies ist keine Fehlfunktion und verstummt nach einiger Zeit.

# Service

Damit wir Ihnen schnell helfen können, nennen Sie uns bitte:

Gerätebezeichnung	Modell	Bestellnummer
Staubsauger	<b>privileg</b> VC-H4526E-5	266 002

Zubehör	Bestellnummer
10× Staubbeutel und 1× Motorschutzfilter	228 247
1× Hygienefilter	184 997

## Beratung, Bestellung und Reklamation

Wenden Sie sich bitte an die Produktberatung Ihres Versandhauses, wenn

- die Lieferung unvollständig ist,
- das Gerät Transportschäden aufweist,
- Sie Fragen zu Ihrem Gerät haben,
- sich eine Störung nicht mithilfe der Fehlersuchtafel beheben lässt,
- Sie weiteres Zubehör bestellen möchten.

## Ersatzteile

### Kunden in Deutschland

- Wenden Sie sich bitte an die Firma **Hermes**

#### **Fulfilment GmbH:**

Tel. (057 32) 99 66 00

Montag – Donnerstag 8 – 15 Uhr,

Freitag 8 – 14 Uhr

### Kunden in Österreich

- Wenden Sie sich bitte an das Kundencenter oder die Produktberatung Ihres Versandhauses.

### **Bitte beachten Sie:**

Sie sind für den einwandfreien Zustand des Geräts und die fachgerechte Benutzung im Haushalt verantwortlich. Durch Nichtbeachtung dieser Anleitung verursachte Schäden können leider nicht anerkannt werden.

# Umweltschutz

---

## Elektro-Altgeräte umweltgerecht entsorgen



Elektrogeräte enthalten Schadstoffe und wertvolle Ressourcen.

Jeder Verbraucher ist deshalb gesetzlich verpflichtet, Elektro-Altgeräte an einer zugelassenen Sammel- oder Rücknahmestelle abzugeben. Dadurch werden sie einer umwelt- und ressourcenschonenden Verwertung zugeführt.

Sie können Elektro-Altgeräte kostenlos beim lokalen Wertstoff-/Recyclinghof abgeben.

Für weitere Informationen zu diesem Thema wenden Sie sich direkt an Ihren Händler.

## Verpackung



Unsere Verpackungen werden aus umweltfreundlichen, wiederverwertbaren Materialien hergestellt:

- Außenverpackung aus Pappe
- Formteile aus geschäumtem, FCKW-freiem Polystyrol (PS)
- Folien und Beutel aus Polyäthylen (PE)
- Spannbänder aus Polypropylen (PP).

Sollten es Ihre räumlichen Verhältnisse zulassen, empfehlen wir Ihnen, die Verpackung zumindest während der Garantiezeit aufzubewahren. Sollte das Gerät zur Reparatur eingeschickt oder in eine der Reparaturannahmestellen gebracht werden müssen, ist das Gerät nur in der Originalverpackung ausreichend geschützt.

Entsorgen Sie die Verpackung umweltfreundlich.

## Technische Daten

---

Hersteller	<b>privileg</b>
Gerätebezeichnung	Staubsauger
Modell	VC-H4526E-5
Schalleistungspegel in dB(A)	73
Leistung in W	600
Versorgungsspannung in V~ / 50/60 Hz	220–240
Schutzklasse	II
Gewicht (zusammengebaut) in kg, ca.	7
Bestellnummer	266 002

**Hinweis:** Der Staubsauger wurde als Universalstaubsauger getestet.