

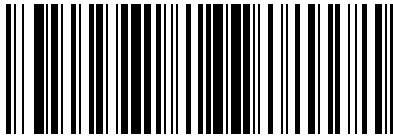

GESCHIRRSPÜLER BEDIENUNGSANLEITUNG



ES 2 8 3 3 8 9 A A W



MODELLEE: WQP4-6204

- ⚠** Jedes Gerät hat den Wassertest im Werk bestanden.
Es ist normal, wenn Sie etwas Wasser im Gerät gefunden haben.
Bitte zögern Sie nicht, es zu verwenden.
Bitte lesen Sie diese Anleitung sorgfältig und achten Sie
darauf, sie sicher zu verwenden. Das Produkt entspricht
der Norm:
EN 60335-1: 2012+A11+A13+A1+A2+A14
EN 60335-2-5: 2015+A11



Inhaltsverzeichnis

Wichtige Sicherheitsanweisungen	A-01
Produktübersicht	<ul style="list-style-type: none">• Teile der Spürmaschine B-01• Technische Information B-02• Paketliste B-02
Installationsanleitung	<ul style="list-style-type: none">• Installationsdiagramm C-01• Installationsschritte C-01
Bedienungsanleitung	<ul style="list-style-type: none">• Anleitung zum Bedienfeld D-01• Programmübersicht D-02• Waschmittel hinzufügen D-02• Wasserenthärter D-03• Utensilienauswahl D-04• Aufmerksamkeit bei der Platzierung des Geschirrs D-04• Laden des Warenkorbs D-05
Wartung und Reinigung	<ul style="list-style-type: none">• Reinigung der Filtereinheit E-01• Reinigung der Sprüharme E-01• Reinigung der Spülmaschineninnenraum E-01
Service Information	<ul style="list-style-type: none">• Liste der Fehlercodes F-01• Gemeinsamer Fehleransatz F-01• Schaltplan F-03• Kundendienst F-04

Wichtige Sicherheitsanweisungen

Warnung

Dieses Gerät ist für Haushaltsanwendungen und ähnliche Anwendungen geeignet wie:

- Personalküchenbereiche in Geschäften, Büros und anderen Arbeitsumgebungen;
- Bauernhäuser;
- von Kunden in Hotels, Motels und anderen Wohnumgebungen;
- Umgebungen vom Typ Übernachtung mit Frühstück.

Darüber hinaus kann die Spülmaschine nur für die Reinigung von Haushaltsgeräten verwendet werden. Bei einer Fehloperation des Geräts wurde der Geschirrspüler beschädigt oder der Benutzer verletzt.

- Bei einer Gerätestörung wenden Sie sich bitte umgehend an den Kundendienst. Montieren oder reparieren Sie das Gerät nicht selbst.
- Wenn das Stromkabel beschädigt ist, wenden Sie sich bitte an die Kundendienstabteilung oder die Wartungsabteilung, die Ihr Verkäufer zur Reparatur oder Verschiebung zugewiesen hat.
- Trennen Sie das Stromkabel bei Sturm.
- Bitte stellen Sie nach der Installation sicher, dass der Wasser- und Stromanschluss vor der Verwendung gut angeschlossen ist.
- Die Stromquelle des Geschirrspülers muss aus Sicherheitsgründen eine Erdungsleitung annehmen. Diese Adoption schützt die Person, die von einer Leckage geschockt ist, maximal.
- Die Installationsposition des Abflussrohrs darf 40 cm höher als die Oberseite des Geräts nicht überschreiten, was zu schlechtem Abfluss, Stromlecks und Wasserlecks führen kann.
- Messer und andere Utensilien mit scharfen Spitzen müssen mit der Spitze nach unten in den Korb gelegt oder in waagerechter Position abgelegt werden.
- Dieser Geschirrspüler ist ein automatisches Gerät, fügen Sie kein Wasser manuell hinzu, wenn das Gerät in Betrieb ist. Es wird überlaufen und gefährlich.
- Bewegen oder reinigen Sie das Gerät nicht, wenn es in Betrieb ist. Es kann zu Strom- oder Wasserleckagen verursachen.
- Öffnen Sie die Tür während des Betriebs nicht, da der Dampf Sie verletzen wird. Wenn es notwendig ist, Utensilien zu laden oder zu entladen, drücken Sie bitte die Pause-Taste und warten Sie 10 Sekunden, dann öffnen Sie die Tür leicht und warten Sie, bis der Dampf vollständig verdampft ist, öffnen Sie dann die Tür und bewegen Sie Ihre Utensilien.
- Bitte verwenden Sie spezielle Reinigungsmittel. Verwenden Sie kein Spülmittel, Waschpulver, Handsensibilisierungssuppe oder andere Reinigungsmittel, die nicht für Spülmaschinen geeignet sind.
- Am Abflussrohr und am Netzkabel befinden sich einige Kabelbinder, bitte verwenden Sie eine Faltschere, um die Kabelbinder zu durchtrennen. Eine scharfe Schere kann das Rohr und das Kabel platzen lassen und Leckagen verursachen.
- Versuchen Sie nicht, dieses Gerät an einem feuchten Ort zu verwenden. Hohe Luftfeuchtigkeit lässt das Gerät rosten, sogar Leckage.

- Das Spezialwaschmittel sollte an einer Stelle angebracht werden, die Kinder nicht erreichen können, weil die Reinigungsmittel säure- und alkalisch sind, die für Kinder sehr gefährlich sind.
- Das Geschirr wird nach dem Waschen heiß. Bitte nehmen Sie es nach 30 Minuten aus.
- Bitte bewahren Sie das Gerät im Winter nach Erhalt des Produkts 8 Stunden lang bei Raumtemperatur auf, um zu vermeiden, dass Tröpfchen auf der Glasoberfläche erscheinen und das Gerät beschädigen können.
- Das Gerät ist mit neuen Schlauchsets an das Wassernetz anzuschließen und alte Schlauchsets dürfen nicht wiederverwendet werden.
- Bei der Installation darf das Netzteil nicht übermäßig oder gefährlich verbogen oder abgeflacht werden.
- Verwenden Sie beim Auspacken der Kartons eine flache Schere, um die Kabelbinder von Wasser- und Stromleitungen zu durchtrennen.
- Stellen Sie das Gerät am gewünschten Standort auf. Vergewissern Sie sich, dass die Maschine nivelliert wurde.
- Bitte stellen Sie auf beiden Seiten nichts anderes ab. Die Öffnungen dürfen nicht durch einen Teppich blockiert werden.
- Bitte verwenden Sie kaltes oder warmes Wasser, das 120 ° F nicht überschreitet.
- Dieses Gerät ist nicht für den Gebrauch durch Personen (einschließlich Kinder) mit eingeschränkten physischen, sensorischen oder geistigen Fähigkeiten oder Mangel an Erfahrung und Wissen bestimmt, es sei denn, sie werden von einer für ihre Sicherheit verantwortlichen Person beaufsichtigt oder in die Verwendung des Geräts eingewiesen. Kinder sollten beaufsichtigt werden, um sicherzustellen, dass sie nicht mit dem Gerät spielen.
- Wenn das Netzkabel beschädigt ist, muss es vom Hersteller, seinem Kundendienst oder ähnlich qualifizierten Personen ersetzt werden, um Gefahren zu vermeiden.
- Die Tür sollte nicht in geöffneter Position belassen werden, da dies eine Stolpergefahr darstellen kann.
- Bitte halten Sie Kinder vom Geschirrspüler fern, insbesondere wenn die Tür geöffnet ist.
- Bitte unterbrechen Sie nach Gebrauch des Geräts Strom und Wasser.

Warnung: Befolgen Sie bei der Verwendung Ihres Geschirrspülers grundlegende Vorsichtsmaßnahmen, einschließlich der folgenden:

- a) Lesen Sie alle Anweisungen, bevor Sie den Geschirrspüler benutzen.
- b) verwenden Sie die Spülmaschine nur für die vorgesehene Funktion.
- c) Verwenden Sie nur für die Spülmaschine empfohlene Reinigungs- oder Netzmittel und bewahren Sie diese außerhalb der Reichweite von Kindern auf.
- d) wenn die zu reinigenden Gegenstände geladen werden sollen:
 - 1) Suchen Sie scharfe Gegenstände, damit sie die Türdichtung nicht beschädigen können;
 - 2) Laden Sie scharfe Messer mit den Griffen nach oben, um das Risiko von Schnittverletzungen zu verringern.
- e) Waschen Sie keine Plastikartikel, es sei denn, sie sind als "spülmaschinengeeignet" oder gleichwertig gekennzeichnet. Bei nicht so gekennzeichneten Kunststoffartikeln lesen Sie die Empfehlungen des Herstellers.
- f) Berühren Sie das Heizelement nicht während oder unmittelbar nach dem Gebrauch.
- g) Bedienen Sie die Spülmaschine nicht, es sei denn, alle Wandpaneele sind ordnungsgemäß vorhanden.
- h) Nehmen Sie keine Manipulationen an den Bedienelementen vor.
- i) Behandeln Sie die Tür oder den Geschirrkorb des Geschirrspülers nicht, setzen Sie sich nicht darauf oder stellen Sie sich darauf.
- j) Um die Verletzungsgefahr zu verringern, lassen Sie Kinder nicht in oder auf einem Geschirrspüler spielen.
- k) Unter bestimmten Bedingungen kann in einem Heißwassersystem, das seit zwei Wochen oder länger nicht benutzt wurde, Wasserstoffgas erzeugt werden. WASSERSTOFFGAS IST EXPLOSIV. Wenn das Heißwassersystem über einen solchen Zeitraum nicht benutzt wurde, drehen Sie vor der Benutzung des Geschirrspülers alle Heißwasserhähne auf und lassen Sie das Wasser aus jedem für einige Minuten fließen. Dadurch wird das angesammelte Wasserstoffgas freigesetzt. Da das Gas brennbar ist, rauchen Sie während dieser Zeit nicht und verwenden Sie keine offene Flamme.
- l) Entfernen Sie die Tür zum Waschraum, wenn Sie einen alten Geschirrspüler außer Betrieb nehmen oder entsorgen.



Erdungsanleitung

- Dieses Gerät muss geerdet werden. Im Falle einer Fehlfunktion oder eines Ausfalls verringert die Erdung das Risiko eines Stromschlags, indem sie einen Weg mit dem geringsten Widerstand für elektrischen Strom bereitstellt. Dieses Gerät ist mit einem Kabel mit einem Geräteerdungsleiter und einem Erdungsstecker ausgestattet.
- Der Stecker muss in eine geeignete Steckdose eingesteckt werden, die gemäß allen örtlichen Vorschriften und Verordnungen installiert und geerdet ist.
- Ein unsachgemäßer Anschluss des Geräteerdungsleiters kann zu Stromschlaggefahr führen.
- Wenden Sie sich an einen qualifizierten Elektriker oder Kundendienstvertreter, wenn Sie Zweifel haben, ob das Gerät ordnungsgemäß geerdet ist. Verändern Sie nicht den mit dem Gerät gelieferten Stecker; Wenn es nicht in die Steckdose passt. Lassen Sie von einem qualifizierten Elektriker eine geeignete Steckdose installieren.
- Bitte keine Steckdosenleiste verwenden.

Produktübersicht

● Teile der Spülmaschine

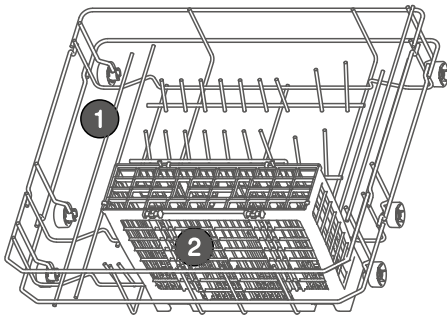
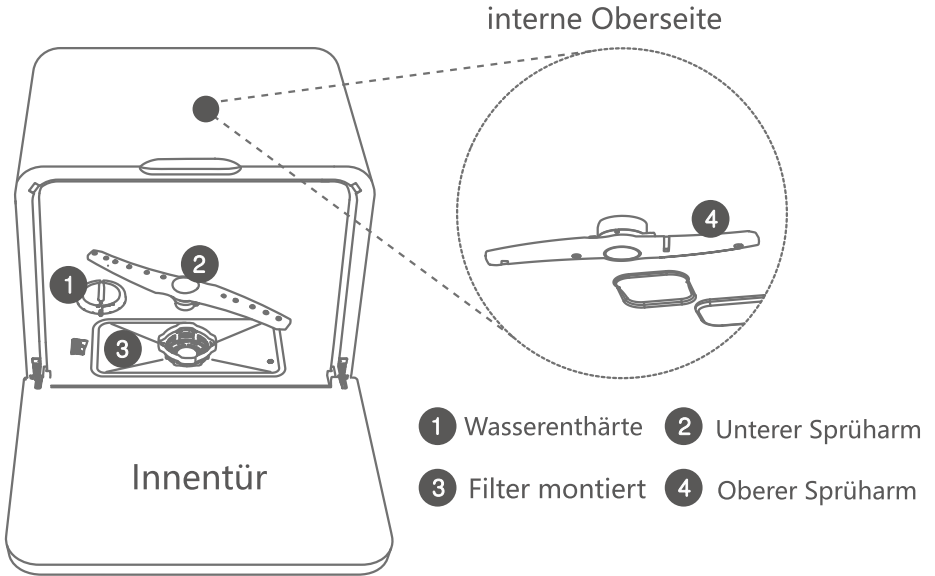

- 1 Korb
- 2 Besteckkorb

(Bilder nur als Referenz, das tatsächliche Produkt gilt.)

● Technische Information

Kapazität	3 Ortseinstellungen		
Wasserdicht	IPX1	Nennspannung	220-240V
Nennleistung	850W	Frequenz	50Hz
Wasserdruck	0.4-10 bar	Wassereintritts- temperatur	Begrenzt 120°F
Umrissgröße	W440 X D413 X H424mm		
Umsetzungsstandards	EN 60335-1: 2012+A11+A13+A1+A2+A14 EN 60335-2-5: 2015+A11		

* Aufgrund der ständigen Verbesserung der Produkte werden die technischen Parameter in diesem Handbuch ohne vorherige Ankündigung geändert.

● Paketliste

* Bitte überprüfen Sie das Zubehör nach dem Öffnen des Kartons. Bitte kontaktieren Sie den Verkäufer, wenn es einen Mangel oder eine Beschädigung gibt.

Name	Menge
Komplettgerät	1
-----	-----
Korb	1
-----	-----
Besteckkorb	1
-----	-----
Benutzerhinweise	3
-----	-----
Wassertank Saugrohr	1
-----	-----
-----	-----

Name	Menge
Einlassschlauch	1
-----	-----
Spannband	1
-----	-----
Ablaufschlauch	1
-----	-----
Wassertank	1
-----	-----
-----	-----

* BEACHTEN:

Bitte verwenden Sie eine flache Schere, um die Kabelbinder von Wasserleitungen und Stromleitungen zu durchtrennen.

Installationsanleitung

● Installationsdiagramm

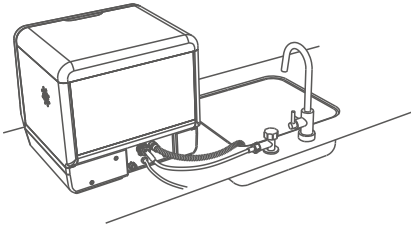

Fließwasserzulauf

Dies ist der Standardinstallationsmodus.

Es wird empfohlen, diesen Modus für die Installation unter guten Installationsbedingungen zu wählen. Siehe Schritte **1** und **2** zur Installation.

HINWEIS: Wenn das Wasser zum ersten Mal eingefüllt wird, wird das Wasser im Gerät gelb, was normal ist; Denn der Wasserenthärter hält lange im Wasser. Bitte zögern Sie nicht zu verwenden.

● Installationschritte

1 Installation des Einlassrohres

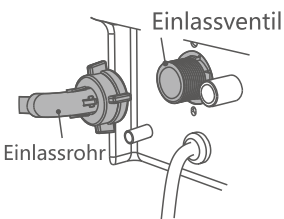

1. Schließen Sie das Einlassrohr an das Einlassventil an.

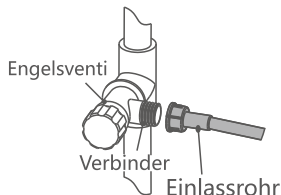

2. Schließen Sie das Einlassrohr an das Angelsventil an.

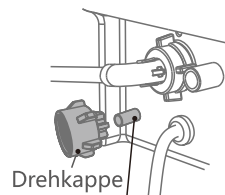

3. Wenn das Saugrohr funktioniert, setzen Sie bitte die Drehkappe in den Saugrohranschluss, da sonst das Wasser aus dem Saugrohranschluss sickert.

2 Installation des Abflussrohrs

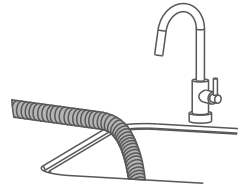
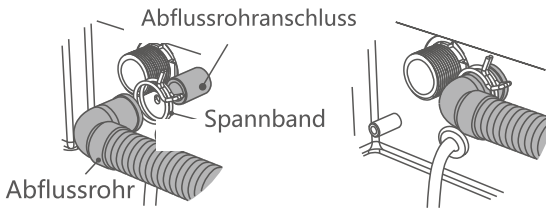

1. Ablass und Ablassanschluss anschließen

2. Das Abflussrohr sollte mit dem Spannband fixiert werden

3. Bitte stecken Sie das freie Ende des Abflussrohres in die Spüle oder den Abwasserkanal.

Anmerkungen:

1. Bitte verwenden Sie kaltes oder warmes Wasser, das 50 ° C nicht überschreitet.
2. Das Einlassrohr und das Abflussrohr können nicht gefaltet werden, da dies sonst den Wascheffekt beeinträchtigen kann
3. vergewissern Sie sich, dass das Gerät sicher auf dem Boden liegt, andernfalls wird ein Überlauf und elektrische Leckagen auftreten.
4. Bewahren Sie nach der Installation alle Unterlagen und Komponenten für eine spätere Verwendung oder für den späteren Besitzer auf.

⚠ Warnung!

Das Einlassrohr kann nicht recycelt werden. Verwenden Sie bei der Installation nicht das alte Einlassrohr.

● Installation des Wassertanks

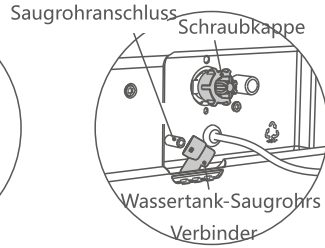
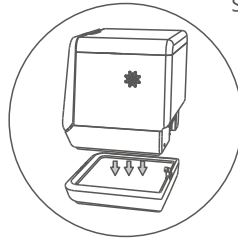

- A** Stecken Sie das Saugrohr des Wassertanks in den Wassereinlass des Wassertanks gemäß der in der Abbildung gezeigten Richtung.
- B** Nachdem der Wassertank waagrecht auf die Tischplatte gestellt wurde, heben Sie die Maschine an und stellen Sie sie in die Nut des Wassertanks
- C** Nachdem der Saugrohranschluss des Wassertanks an den Anschluss des Wasserausgohrs angeschnallt ist, schrauben Sie die Schraubkappe gemäß der in der Abbildung gezeigten Richtung in die Schnittstelle des Wassereinlassventils, andernfalls kann die Schnittstelle auslaufen.

● Nutzung des Wassertanks

Hinweis: Bevor Sie Wasser in den Wassertank einfüllen, überprüfen Sie bitte, ob die Stromversorgung der Maschine angeschlossen ist; ob Ablaufrohr und Wasseransaugrohr des Wassertanks richtig angeschlossen sind.

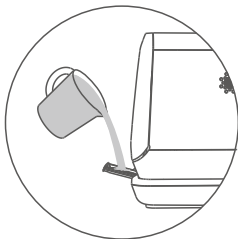

- A. Nachdem Sie die Wasserschublade des Wassertanks herausgezogen haben, gießen Sie das Wasser in den Wasserkocher. Achten Sie darauf, das Wasser nicht zu schnell zu gießen, um Wasserspritzen zu vermeiden.
- B. Wenn während des Nachfüllens von Wasser das „“ auf dem Display mit einem Piepton aufleuchtet, zeigt dies an, dass der Wassertank mit Wasser gefüllt ist. Bitte hören Sie zu diesem Zeitpunkt auf, Wasser hinzuzufügen, schieben Sie die Wasserschublade zurück in den Wassertank und drücken Sie dann den Netzschalter, um die Maschine zu starten.

⚠ Warnung!

- Das Vollwassersymbol kann nur leuchten, wenn es normal eingeschaltet ist! Nachdem das Symbol für volles Wasser aufleuchtet, fügen Sie bitte kein Wasser hinzu, da dies die Kapazität des Wassertanks überschreitet und einen Überlauf verursacht.
- Bitte reinigen Sie den Wassertank jeden Monat.
- Bitte gießen Sie das Restwasser im Wassertank aus, wenn der Wassertank längere Zeit nicht benutzt wird.

Bedienungsanleitung

● Anleitung zum Bedienfeld



: Anzeige "Wasserversorgung prüfen"

: Salznachfüllanzeige

: Wassertank-Vollanzeige

: Licht für Kindersicherung

1 Geschirrspüler bedienen

Schließen Sie die Tür des Geschirrspülers und starten Sie das Gerät, indem Sie eine Sekunde lang drücken.



Power



Program

Waschprogramm mit Taste ändern. Bitte wählen Sie ein passendes Programm aus.

Die Kontrollleuchten blinken, das bedeutet, dass der Geschirrspüler in Betrieb ist.

ECO



Start/Pause

Waschprogramm durch Drücken der Taste starten.

2 Programmübersicht



Delay start

Sie können den Programmstart um bis zu 24 Stunden verzögern.



Power



Program



Delay start

Cyclic display



Start/Pause

Starten Sie das Gerät. Passendes Programm auswählen

Drücken Sie die Taste , das Display zeigt wiederholt H:00 H:01...H:24. Wählen Sie die Startzeitverzögerung. Wenn 3 Sekunden lang gedrückt wird, wird der Bildschirm auf H:00 zurückgesetzt, d.h. keine Vorauswahl.

Drücken Sie die Taste , um den Start des Programms zu verzögern.



Child lock

Es bedeutet Tastensperre. Sie können Ihr Gerät gegen unbeabsichtigtes Abbrechen des Programms sichern (z. B. unsachgemäße Bedienung durch Kinder).

Tastensperre aktivieren: Halten Sie die Tasten und 3 Sekunden lang gedrückt, bis in der Digitalanzeige „“ angezeigt wird.

Tastensperre deaktivieren: Halten Sie die Tasten und 3 Sekunden lang gedrückt, bis die Anzeige „“ erlischt.

● Programmübersicht

Spezielles Geschirrspülmittel entfernt Öl- und Speisereste. Es ist ein Muss jedes Mal, wenn Sie das Gerät benutzen. Die Dosierung des Waschmittels richtet sich nach der Menge und Art der Verschmutzung.

Programm	Verschmutzungsart	Waschmittelverbrauch		Waschzyklus
		Waschpulver	Waschtablette	
ECO Eco	Teilgetrocknete, haushaltsübliche Speisereste	11g	1pcs	2:20
☺ Normal	Kleine getrocknete, normale Haushaltsnahrungsreste	11g	1pcs	1:00
☹ Intensive	Sehr haftende eingebrannte oder angetrocknete Speisereste	11g	1pcs	2:00
☞ Rapid	Frische Essensreste, Leicht und weniger Öl.	—	—	0:35
🍷 Glass	Leicht haftender, temperaturempfindlicher Kunststoff und Gläser	11g	1pcs	1:30

* Hinweise:

Bitte verwenden Sie das Reinigungsmittel nicht zu viel.

Zu viel Reinigungsmittel erzeugt nicht nur viele Blasen, sondern beeinträchtigt auch die Reinigungswirkung.

Bitte wählen Sie die passende Waschtablette, Sie sollten die kleine für dieses Gerät verwenden.

Die tatsächliche Laufzeit jedes Programms weicht möglicherweise aufgrund der Wassertemperatur, der Geschirrmenge, der Verschmutzungsart und der Wiederaufnahme der Wasserenthärtung vom voreingestellten Zeitzyklus ab. Es ist ein normaler Zustand, bitte verwenden Sie es mit Vertrauen.

● Waschmittel hinzufügen

Geben Sie die erforderliche Waschmittelmenge nach dem Schieben des Korbs hinzu. Bitte geben Sie das Waschmittel an den dafür vorgesehenen Platz.

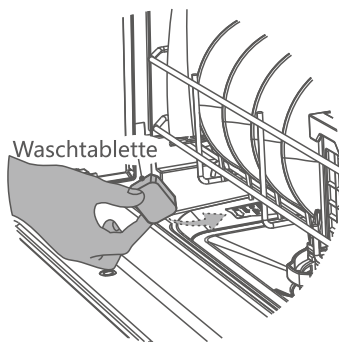
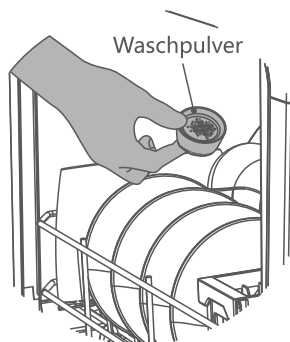

● Wasserenthärter

Wasserenthärter wird verwendet, um Wasser zu enthärten, Kalk zu reduzieren und Utensilien wie neu zu machen. Es eignet sich besonders für Gebiete mit höherer Wasserhärte.

1 Tipps hinzufügen:

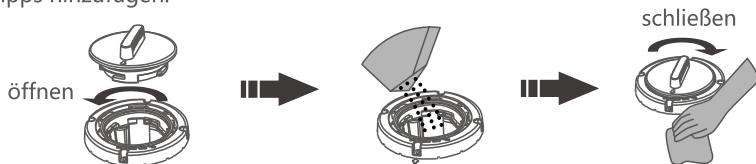

1. Drehen Sie gegen den Uhrzeigersinn und heben Sie den Deckel des Wasserenthärters an.
2. Füllen Sie es mit Salz (ca. 400-500 g). Bitte füllen Sie beim ersten Einschalten etwas frisches Wasser ein.
3. Drehen Sie den Deckel im Uhrzeigersinn und schließen Sie ihn fest.

* Zur Reaktivierung nur Spülmaschinensalz verwenden (Herstellerempfehlungen zum Einkaufskanal beachten). Vor dem ersten Waschen muss Salz hinzugefügt werden. Es ist ein wiederverwendbares Verbrauchsmaterial. Sobald im Display die Leuchte „S“ aufleuchtet, sollte Salz nachgefüllt werden. Führen Sie nach der Salzzugabe das Programm „E0“ durch, damit verschüttetes Salz und übergelaufene Salzlösung sofort ausgewaschen werden. Nach dem Hinzufügen von reichlich Spezi­alsalz erlischt die „S“-Anzeige nicht sofort.

2 Anpassung der Wasserenthärterseinstellungen:



1. Wenn die Tür geschlossen ist, drücken Sie die Stromversorgungstaste.

2. Drücken Sie in 60 Sekunden nach dem Start die Taste (⏸) für fünf Sekunden, um in den Einstellungsmodus zu gelangen.

3. Ändern und wählen Sie die geeignete Einstellung mit der (⏸) -Taste. Wenn der Benutzer 5 Sekunden lang nicht die (⏸) -Taste gedrückt hat, verlässt das Gerät den Einstellungsmodus und befindet sich im Standby-Modus. Die gewählte Einstellung wurde gespeichert.

Einstellungsreferenzta­belle entsprechend der Härte des lokalen Leitungswassers erstellen

Wasserhärte	0-90	91-200	201-300	301-400	401-500	more than 500
Option zur Einstellung der Härte	H1	H2	H3	H4(Default)	H5	H6

Den Wasserhärte­wert von Leitungswasser erfragen Sie bitte bei Ihrem örtlichen Wasserversorgungsunternehmen.

● Utensilienauswahl

Spülmaschinenfeste Utensilien:



Keramikgeschirr



Glaswaren



Geschirr aus Edelstahl

Hinweise zu Utensilien:

1. Edelmetall-, Aluminium- und Buntglasur-Utensilien können nach dem Spülen in der Spülmaschine trüb werden.
2. Besteck aus Bambus oder Holz: Bei hohen Temperaturen kann es sich lösen oder reißen.
3. Kunststoffartikel: Bitte beachten Sie die Herstellerangaben für Kunststoffbesteck oder Artikel mit Kunststoffteilen, da sich diese Artikel bei hohen Temperaturen lösen oder reißen können.
4. Reinigungstuch: Reinigungstuch kann Spülmaschinenfehler verursachen.
5. Gusseisenartikel: Gusseisenartikel können nach dem Spülen in der Spülmaschine rosten.

● Aufmerksamkeit bei der Platzierung des Geschirrs

1. Entfernen Sie große Speisereste wie Knochen oder Blätter;
2. Alle Utensilien mit Schmutz sollten nach unten zeigen. Wenn ihre Öffnungs- oder Schließseite nach unten zeigt, bleibt das Wasser oben.
3. Utensilien sind sicher und können nicht umkippen, ein Platz für ein Utensil.
4. Lassen Sie die Utensilien nicht aus dem Korb, um die Drehung der Sprüharme zu behindern.
5. Die kleinen Utensilien können aus dem Korb herausfallen und die Drehung der Sprüharme behindern. Bitte legen Sie diese kleinen Gegenstände nicht in das Gerät.
6. Achten Sie beim Zurückschieben des Korbs darauf, dass die scharfen Teile des Geschirrs die Dichtung nicht durchschneiden.
7. Die Oberschicht des Korbes kann nicht zerkratzt werden oder rosten.
8. Legen Sie das Besteck immer unsortiert mit den Spitzen nach unten in den Besteckkorb.

TIPPS:

Drehen Sie den Sprüharm nach dem Schieben des Korbs um, um zu prüfen, ob sich der Sprüharm noch drehen lässt.

WARNUNG: Messer und andere Utensilien mit scharfen Spitzen müssen mit der Spitze nach unten in den Korb gelegt oder in eine horizontale Position gebracht werden.

● Laden des Warenkorbs

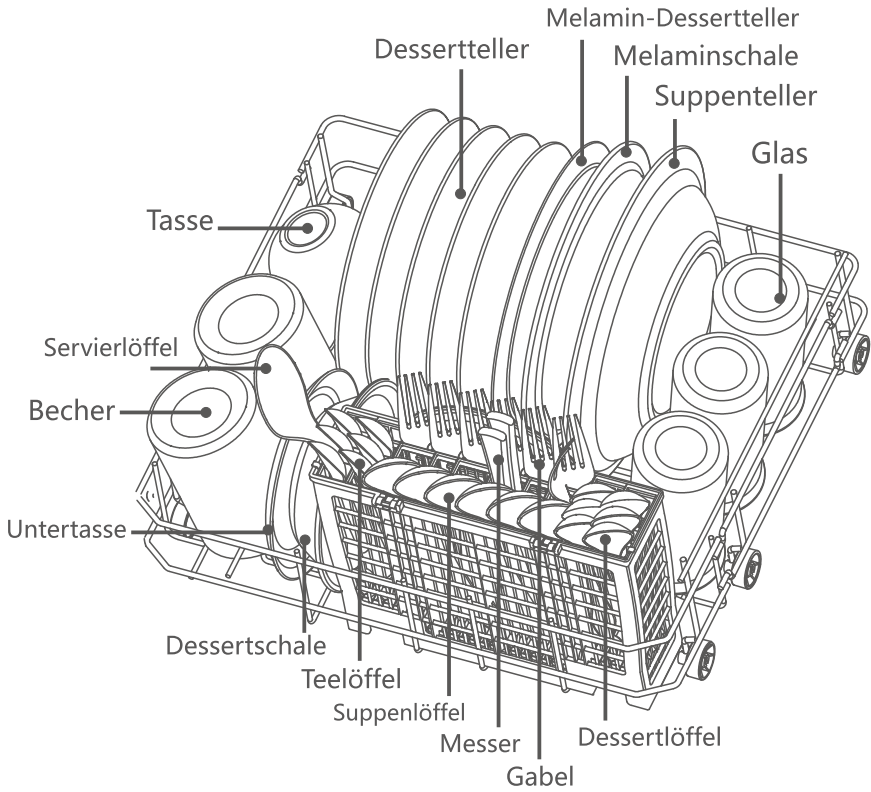

Wartung und Reinigung

● Reinigung der Filtereinheit

Nachdem das Gerät eine Weile gelaufen ist, bleiben einige Rückstände und andere Dinge darin zurück.

Bitte reinigen Sie es, wenn Sie Rückstände und Dinge sehen, reinigen Sie das Gerät auch sofort.

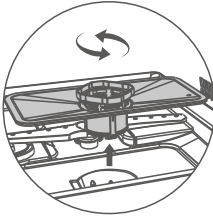

A. Stellen Sie sicher, dass die Stromversorgung ausgeschaltet ist. Drehen Sie die Filtereinheit mit gegen den Uhrzeigersinn heraus. Und setzen Sie die Filterbaugruppe im Uhrzeigersinn zurück.

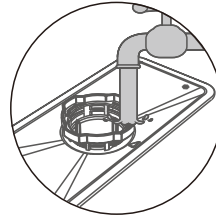

B. Verwenden Sie fließendes Wasser, um die Filtereinheit zu spülen. Verwenden Sie keine Stahlwolle oder Eisenbürste, da dies zu Rost des Filters führen kann.

● Reinigung der Sprüharme

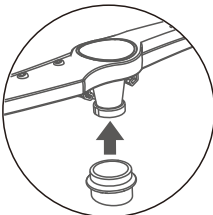

A. Ziehen Sie den Hauptkorb aus dem Gerät und heben Sie den unteren Sprüharm ein wenig auf, um die Klammern zu verlieren.

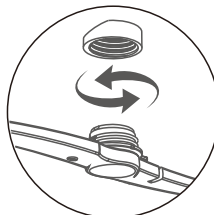

B. Drehen Sie den oberen Sprüharm mit gegen den Uhrzeigersinn heraus. Und setzen Sie den oberen Sprüharm mit im Uhrzeigersinn.

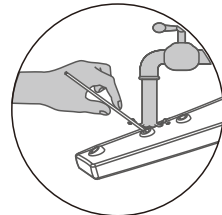

C. Prüfen Sie, ob die Sprüharme blockiert sind. Wenn dies der Fall ist, verwenden Sie bitte einen dünnen Draht, um die Verstopfungen herauszuziehen oder spülen Sie das Loch mit Wasser.

● Reinigung der Spülmaschineninnenraum

Undichte Dichtung und Türdichtung mit feuchtem Tuch reinigen.

Reinigen Sie die tote Ecke im Geschirrspüler mit Zitronensäure und einem feuchten Tuch.

Bitte verwenden Sie ein spezielles Reinigungsmittel, um die Auskleidung der Spülmaschine und die Innenrohrleitung gemäß Anleitung zu reinigen.

Service Information

● Liste der Fehlercodes

Fehlercode	Ursache	Abhilfe
E01	Kurzschluss des Wärmeleiters	Bitte wenden Sie sich an die Kundendienstabteilung
E02	Unterbrechung des Wärmeleiters	Bitte wenden Sie sich an die Kundendienstabteilung
E03	Die Maschine ist nicht beheizt	1. Bitte stellen Sie sicher, dass die Utensilien richtig platziert sind. Wasser wird fehlen, wenn es in der Platte / im Bogen ist. 2. Bitte wenden Sie sich an die Kundendienstabteilung
E04	Ausfall des Einlassventils	Bitte wenden Sie sich an die Kundendienstabteilung
E05	Überlauf	1. Neigen Sie das Gerät um ca. 30° bis 45°, um das Wasser in der Bodenplatte auszugießen. 2. Überprüfen Sie, ob das Abflussrohr zu hoch platziert ist. 3. Überprüfen Sie, ob das Rohr einen Knoten hat, blockiert oder gedrückt ist. 4. Überprüfen Sie, ob das Gerät richtig platziert ist 5. Oben genannte Ursache ausschließen und erneut versuchen, das Gerät neu zu starten. Bitte wenden Sie sich an die Kundendienstabteilung.
E06	Anormale Beheizungsfunktion	Bitte wenden Sie sich an die Kundendienstabteilung.
E10	Anormale Wasserzufüsse	1. Der Wasserhahn wurde nicht vollständig geöffnet. 2. Kleiner Zufluss und niedriger Wasserdruck. 3. Mehrmaliges Anlaufen bei Wassermangel. 4. Bitte wenden Sie sich an die Kundendienstabteilung.

● Gemeinsamer Fehleransatz

Probleme	Ursache	Abhilfe
Das Waschlupulver und die Waschtabelle wurden nicht gereinigt.	1. Die Löcher des Sprüharms wurden blockiert, das Waschlupulver kann nicht ausgespült werden.	Reinigen Sie die Löcher der Sprüharme und führen Sie den Schnellwaschlupulvermodus erneut aus, um das Utensil zu reinigen.
	2. Geben Sie zu viel Waschlupulver ein.	Führen Sie den Schnellwaschlupulvermodus erneut aus und geben Sie beim nächsten Mal gemäß Anweisung mäßiges Waschlupulver ein.
	3. Gebrauchtcs Waschlupulver von geringer Qualität	Verwenden Sie spezielles Waschlupulver und eine Waschtabelle mit Schnellwaschlupulvermodus, um das Utensil erneut zu waschen.
	4. Falsche Platzierung von Waschlupulver	Siehe "Waschlupulver hinzufügen"
Einige Tropfen in das Innere des Liners	Es ist normal und hat keinen Einfluss auf das Utensil	
Etwas Schaum im Liner	Kein spezielles Waschlupulver verwendet oder zu viel Waschlupulver hineingegeben	Wenn nicht viel Schaum vorhanden ist, können Sie die Tür öffnen und den Schaum immer weniger kommen lassen; Wenn zu viel Schaum vorhanden ist, können Sie ihn mit Werkzeugen entfernen. Starten Sie schließlich ein beliebiges Programm etwa 3 Minuten lang neu. Wiederholen Sie dies immer wieder, bis der Schaum verschwunden ist
Geschirr ist nass	1. Utensilien werden gestapelt und ohne Lean.	Siehe Platzregel für Utensilien
	2. Der Waschlupulvervorgang läuft noch	Warten Sie, bis der Vorgang abgeschlossen ist
	3. Programm ohne Trocknung gewählt.	Programm mit Trocknung wählen (Siehe Programmübersicht.)
Das Gerät macht das Geräusch, als ob etwas beim Einstecken etwas durchbrennt. Und das Display zeigt „FAN“.	Das Lufterneuerungssystem funktioniert	Es ist eine normale Situation

Probleme	Ursache	Abhilfe
Keine Reaktion nach dem Einschalten	1. Wenn beim Drücken der Taste alle Lichter aus waren und keine Reaktionen vorhanden waren, besteht die Möglichkeit, dass Sie den Strom nicht angeschlossen haben oder der Strom ausgefallen ist.	Bitte stecken Sie den Strom ein und stellen Sie sicher, dass der Strom kein Problem hat.
	2. Stromausfall	Stecken Sie das Netzkabel sauber ein und stellen Sie sicher, dass sie trocken sind.
	3. Alle Lichter sind an, möglicherweise im Kindersicherungsmodus	Entsperren Sie die Kindersicherung
	4. Die Zeit zum Berühren des Power-Symbols ist zu kurz.	Drücken Sie das Power-Symbol für 1 Sekunde
Keine Reaktion beim Drücken einer Taste außer der Power-Taste.	1.Habe die Tür nicht geschlossen	schließe die Tür.
	2. Auf Glas und Hand befindet sich fettiger Schmutz oder Wasser.	Stecken Sie das Netzkabel sauber ein und stellen Sie sicher, dass sie trocken sind.
	3. Alle Lichter sind an, möglicherweise im Kindersicherungsmodus	Entsperren Sie die Kindersicherung
	4. Leiterplattenschloss der Tür ist defekt	Bitte kontaktieren Sie den Kundendienst
Das Wasserlicht im Bedienfeld leuchtet, wenn Wasser eindringt.	1. Überprüfen Sie, ob die Wasserversorgung ein Problem hat	Stellen Sie sicher, dass die Wasserversorgung kein Problem hat
	2. Der Durchflussmesser ist defekt	Bitte kontaktieren Sie den Kundendienst
	3. Das Füllventil ist defekt	Bitte kontaktieren Sie den Kundendienst
Die Wasserlampe im Bedienfeld leuchtet, wenn Wasser von der Saugpumpe eindringt.	1. Es befindet sich kein Wasser im Behälter oder das Saugrohr ist nicht im Wasser.	Bitte fügen Sie Wasser in den Behälter hinzu und stellen Sie sicher, dass sich das Saugrohr im Wasser befindet.
	2. Schmutzige Verstopfung des Saugrohrfilters	Reinigen Sie das Filtersieb des Saugrohrs
	3. Das Füllventil wird gebrochen	Bitte kontaktieren Sie den Kundendienst,
Die Wasseraufnahmezeit ist länger, wenn Wasser von der Saugpumpe kommt.	Es ist normal und frei zu verwenden	/
Krachende Geräusche haben, wenn es läuft.	Platzieren Sie das Utensil nicht richtig, einige Utensilien blockieren die Sprüharme; oder einige Utensilien krachen gegeneinander.	Entleeren Sie den Geschirrspüler und setzen Sie das Geschirr ordnungsgemäß ein.
Das Geschirr wurde nicht aufgeräumt	1. Utensilien aufgestapelt und ohne Lean.	Siehe Platzregel für Utensilien
	2. Wählen Sie nicht das richtige Waschprogramm	Bitte wählen Sie das richtige Waschprogramm
	3. Verwenden Sie kein spezielles Waschpulver oder geben Sie zu wenig Waschpulver.	Verwenden Sie spezielles Waschpulver und geben Sie genug davon vor dem Waschen
	4.Installieren Sie den Filter nicht in der richtigen Position und die Essensreste gelangen hinein.	Setzen Sie den Filter wieder in der richtigen Position ein
	5. Die Sprüharme waren blockiert	Reinigen Sie den inneren Teil der Sprüharme
	6. Die Sprüharme stecken fest	Überprüfen Sie, ob der Sprüharm am Utensil feststeckt.
	7. Einige Essensreste kleben am Besteck	Das Geschirr vor dem Waschen eine Weile einweichen
	8. Blackout, wenn das Gerät läuft.	Waschprogramm neu starten
	9.Einige Essensreste sind zu schwer zu waschen	Schlagen Sie ein Geschirr mit Stahlwolle vor, bevor Sie es zum Waschen in das Gerät geben.
Es blieb viel Wasser im Gerät, wenn es nicht läuft.	1.Die Position des Abflussrohrs ist zu hoch.	Siehe Installation von Abflussrohren
	2. Das Abflussrohr ist durch etwas Schweres gebunden, blockiert oder gedrückt.	Binde das Rohr ab und entferne das schwere Ding
	3. Ablaufpumpe ist defekt	Bitte kontaktieren Sie den Kundendienst
	4. Das Füllventil ist defek	Bitte kontaktieren Sie den Kundendienst
Überlauf tritt auf, wenn mehr Wasser in den Wassertank gefüllt wird, aber das Symbol "Voll" leuchtet nicht.	1. Die PCB Hauptplatine funktioniert nicht richtig	Bitte kontaktieren Sie den Kundendienst
	2. Der Wasserstandserkennungsschalter funktioniert nicht	
	3. Der Schwimmer steckt fest	
Wasser wird im Wassertank reduziert, während das Symbol "🔄" leuchtet.	Der Schwimmer bleibt stecken	Öffnen Sie den Wassertank und stellen Sie den Schwimmer ein.

Wenn die oben genannten Lösungen die Probleme nicht beheben können, hören Sie bitte sofort die Verwendung des Geräts auf und unterbrechen Sie die Strom- und Wasserversorgung. Bitte wenden Sie sich an den Kundendienst.

• Schaltplan

Netzstecker

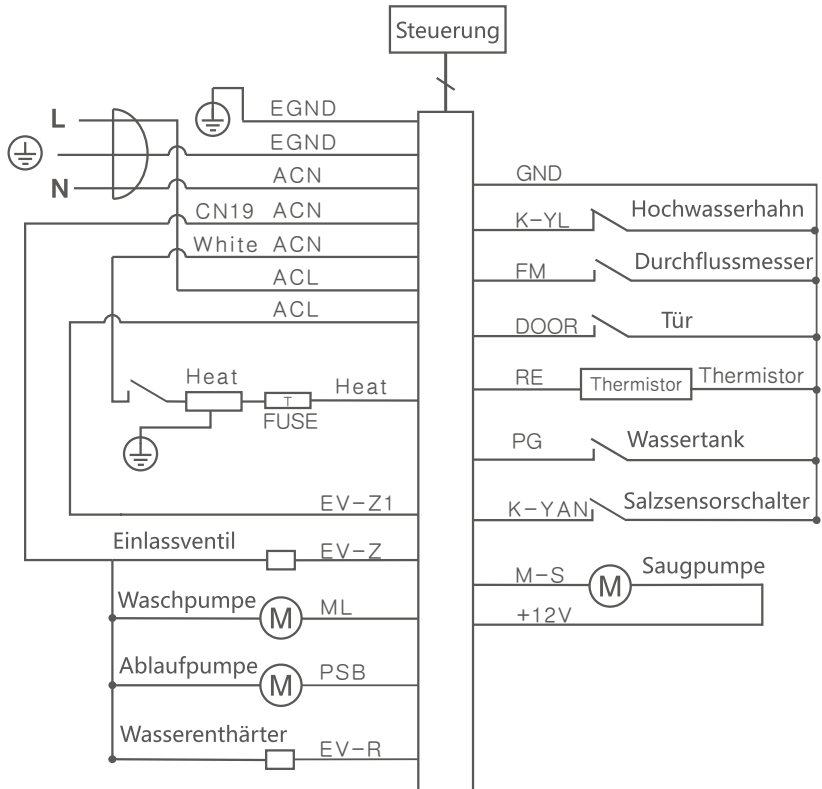

Kundendienst

1 Garantiebedingungen

*Stellen Sie während der Garantiezeit gültige Gutscheine für den Kauf von Produkten bereit: Rechnung oder Produkt-SN-Code.

*Kostenlose Garantie innerhalb von 24 Monaten basierend auf dem Datum des SN-Codes des Produkts, das das Werk verlässt.

*Die folgenden Bedingungen fallen während der Garantiezeit nicht in den Umfang der kostenlosen Wartung:

- 1、 Schäden durch unsachgemäße Verwendung und Wartung der Benutzer;
- 2、 Fehler bei der Erstellung gültiger Gutscheine (weder Rechnungen noch Produkt-SN-Codes), unklar gültige Gutscheine, nicht in der Lage, zu bestätigen oder zu ändern;
- 3、 Schäden durch unwiderstehliche Naturkatastrophen (Taifune, Schneekatastrophen, Hagel, Erdbeben, Murgänge etc.)
- 4、 Reparatur durch einen unqualifizierten Dritten.

2 Wartungskarte

Wartungsfrequenz	Fehlerphänomen	Wartungsprotokoll	Wartungstermin	Unterschrift des Wartungspersonals
1				
2				
3				
4				
5				

Hinweis: Nach der Wartung muss das Wartungspersonal den Wartungsstatus aufzeichnen, um Ihnen in Zukunft einen besseren Service bieten zu können.



Das Vorhandensein dieses Zeichens auf dem Produkt bedeutet, dass die Entsorgung des Geräts der Richtlinie 2012/19/EU vom 4. Juli 2012 über Elektro- und Elektronik-Altgeräte (WEEE) unterliegt.

Alle in Elektro- oder Elektronikgeräten enthaltenen gefährlichen Stoffe können beim Recyclingprozess potenzielle Auswirkungen auf Umwelt und Gesundheit haben.

Daher darf das Gerät am Ende der Lebensdauer des Geräts nicht mit dem unsortierten Siedlungsabfall entsorgt werden. In Bezug auf die Wiederverwendung ist Ihre Rolle als Endverbraucher für die Wiederverwendung, das Recycling und andere Arten der Wertschöpfung aus dem Produkt unerlässlich.

Sie können zwischen verschiedenen Sammel- und Tauschsystemen wählen, die von lokalen Behörden (Recyclingzentren) und Händlern organisiert werden. Sie sind dafür verantwortlich, diese Möglichkeiten zu nutzen.

AUSSAGE :

Im Zuge der Innovation und Verbesserung der Produkttechnologie können die Produktspezifikationen des gleichen Modells wie dieses Produkts geändert werden, und der geänderte Teil wird ohne weitere Ankündigung benachrichtigt.

Die Bilder der Produkte in der Anleitung sind alle dem Aussehen der Spülmaschine entlehnt und die Bilder dienen nur als Beispiel. Das tatsächliche Erscheinungsbild sollte sich an den gekauften Produkten orientieren.

Als Ergebnis der Produktverbesserung können die Ausführungsstandards der Produktherstellung geändert werden, und die überarbeiteten Ausführungsstandards werden geändert.

Es gibt keine Rückwirkung auf das verkaufte Produkt.



Decobus Handel GmbH

Ritscherstraße 11, 21244 Buchholz i.d.N., Deutschland

Merax ist eine Marke der Decobus Handel GmbH, autorisiert von
Blitz Distribution GmbH.

Dieses Produkt wird von Decobus Handel GmbH importiert
Ritscherstraße 11, 21244 Buchholz i.d.N., Deutschland