

VENDOMNIA

ORIGINAL INSTRUCTION MANUAL / ORIGINAL-BEDIENUNGSANLEITUNG
MODE D'EMPLOI ORIGINAL / MANUALE DI ISTRUZIONI ORIGINALE

EN DE FR IT

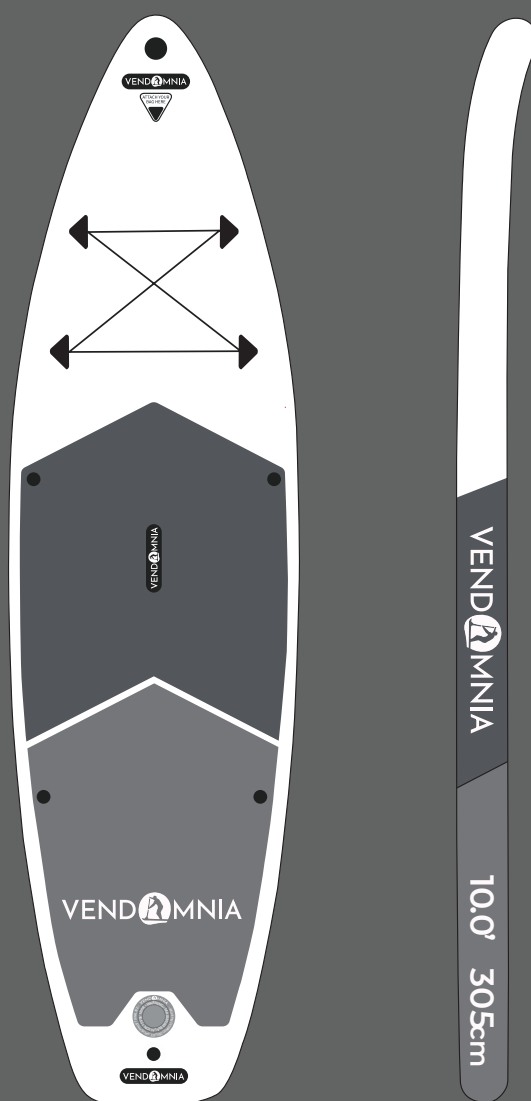

ART. NR.: SUPBRD

SUP BOARD

DEAR CUSTOMER,

THANK YOU FOR CHOOSING OUR PRODUCT. PLEASE READ THIS MANUAL CAREFULLY BEFORE ASSEMBLING OR USING THE PRODUCT TO AVOID DAMAGE CAUSED BY IMPROPER USE. PLEASE PAY SPECIAL ATTENTION TO THE SAFETY INSTRUCTIONS. IF THE PRODUCT IS PASSED ON TO THIRD PARTIES, THIS MANUAL HAS TO BE PASSED ON ALONG WITH THE PRODUCT.

READ THE ASSEMBLY INSTRUCTIONS CAREFULLY AND KEEP IT FOR FUTURE REFERENCE.

USE THE ITEM ONLY AS DESCRIBED AND FOR THE SPECIFIED AREAS OF APPLICATION. HAND OVER THESE INSTRUCTIONS WHEN PASSING THE ITEM ON TO THIRD PARTIES. THIS USER MANUAL CONTAINS IMPORTANT DETAILS ABOUT THE ITEM, ITS STRUCTURE, OPERATION AND CARE, AS WELL AS SAFETY INFORMATION. SINCE WATER SPORTS ALWAYS INVOLVES RISKS, PRECISE KNOWLEDGE CAN PREVENT ANY POSSIBLE PERSONAL INJURY THAT CAN EMERGE OR EVEN DEATH.

⚠ ATTENTION!

PLEASE KEEP THE OPERATING INSTRUCTIONS!

TECHNICAL DATA

ITEM	LENGTH	WIDTH	THICKNESS	MAX LOAD CAPACITY
SUPBRD	305 CM	76 CM	15 CM	170 KG

ITEM: SUPBRD

PRESSURE: MAXIMUM 1 BAR (15PSI)

MAXIMUM LOAD: 170 KG

MAXIMUM NUMBER OF PEOPLE: 1 ADULT

SCOPE OF DELIVERY

- 1 X SUP
- 1 X PADDLE
- 1 X FIN
- 1 X AIR PUMP WITH PRESSURE GAUGE
- 1 X REPAIR SET
- 1 X BACKPACK
- 1 X DRY BAG
- 1 X OPERATING INSTRUCTIONS

⚠ ATTENTION!

THIS SUP IS NO SWIMMING AID, NO WATER TOY, NO WINTER SPORTS ARTICLE AND EXCLUSIVELY SUITABLE FOR SWIMMERS!

THIS ITEM IS SHIPPED IN 1 PARCEL.



88 x 42 x 20 cm

STRUCTURE AND MATERIALS

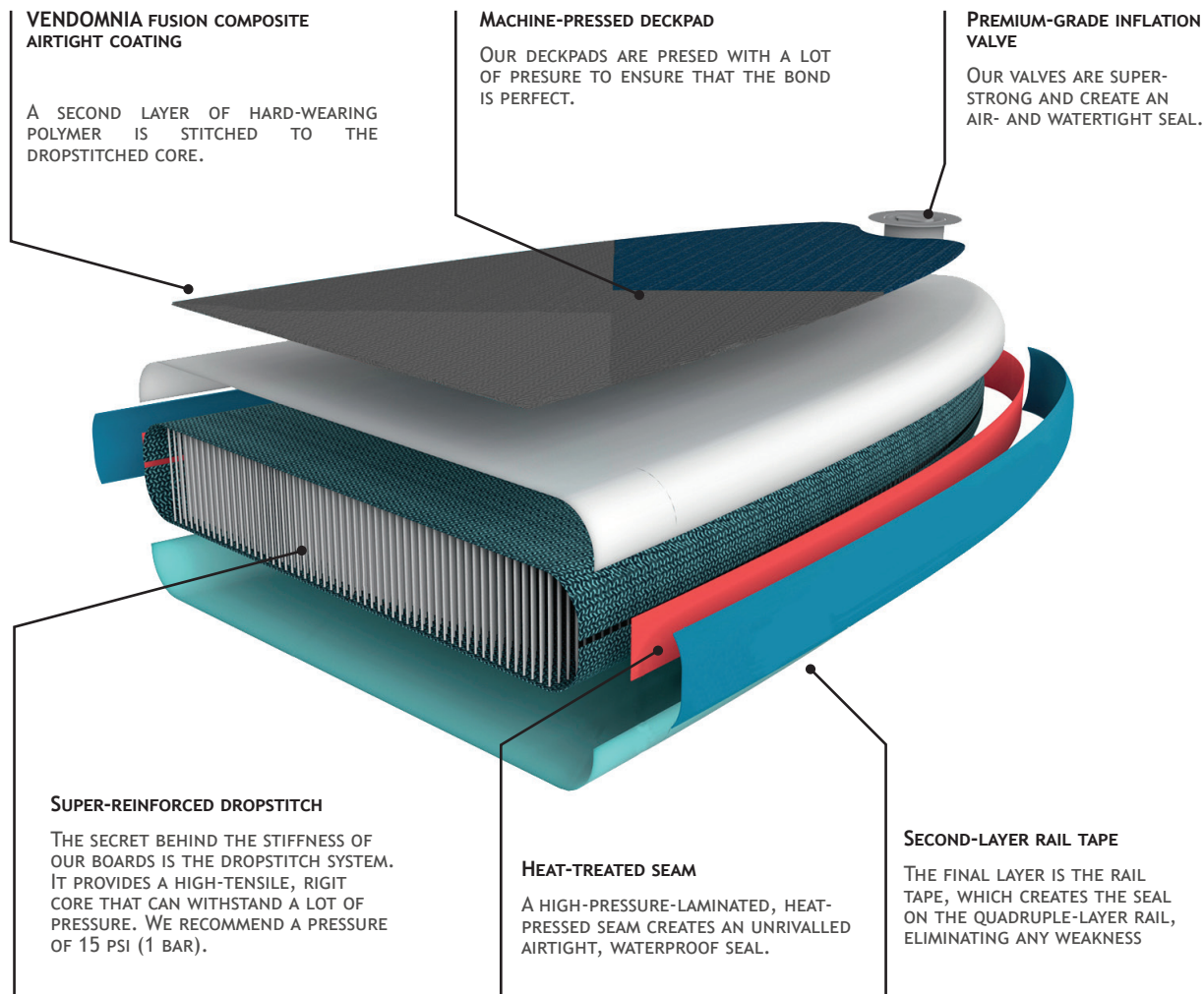

ACCORDING TO REGULATIONS USE

THIS SUP WAS DEVELOPED FOR PRIVATE USE IN THE LEISURE SECTOR.

INFLATE THE SUP TO A FILLING PRESSURE OF 0.7 BAR (10 PSI) TO A MAXIMUM OF 1 BAR (15 PSI).

RANGE OF USE: PROTECTED SHORE AREAS UP TO 150 M - FOR CRUISING IN PROTECTED COASTAL WATERS, SMALL BAYS, ON SMALL LAKES, NARROW RIVERS AND CANALS.

DO NOT USE IN WINDS GREATER THAN 10 KNOTS AND/OR WITH WAVE HEIGHTS GREATER THAN 0.5 M.

⚠ ATTENTION!

NEVER TRANSPORT THE SUP IN AN INFLATED STATE ON VEHICLES! DO NOT EXPOSE THE SUP TO DIRECT SUNLIGHT OR FROST, THE SUP MAY WARP!

SYMBOLS USED

NOTICE THE SYMBOLS ATTACHED TO THE PRODUCT BEFORE USING THE SUP.



GENERAL WARNING SIGN

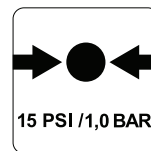

PERMISSIBLE OPERATING PRESSURE



GENERAL PROHIBITION SIGN

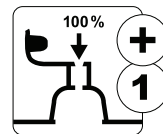

FILL ALL AIR CHAMBERS COMPLETELY



GENERAL MANDATORY SIGN

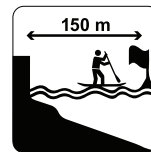

SAFE DISTANCE TO THE SHORE



READ INSTRUCTIONS FOR USE FIRST



DO NOT USE IN BREAKING WAVES

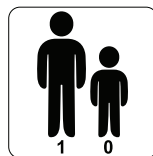

NUMBER OF USERS: 1 ADULT 0 CHILDREN



DO NOT USE IN OFFSHORE WIND



NOT FOR CHILDREN UNDER 14 YEARS



DO NOT USE IN WHITE WATER



NO PROTECTION AGAINST DROWNING



DO NOT USE IN OFFSHORE CURRENTS

SAFETY WARNINGS

⚠ ATTENTION!

YOUR PRUDENCE AND SELF-ASSESSMENT ON THE WATER IS EXTREMELY IMPORTANT. NEVER OVERESTIMATE YOUR STRENGTH AND STEERING SKILLS! ALWAYS STAY CLOSE TO THE SHORE!

⚠ ATTENTION!

PAY ATTENTION TO THE WEATHER CONDITIONS, SEVERE WEATHER WARNINGS OR POSSIBLE LIGHT SIGNALS!

⚠ ATTENTION!

PLEASE ALWAYS OBSERVE THE SAFETY RULES AND THE APPLICABLE LEGAL REGULATIONS FOR LAKES AND OPEN WATERS!

⚠ ATTENTION!

WEAR A CERTIFIED LIFE JACKET WHEN YOU ARE ON THE WATER WITH THE ITEM.

⚠ ATTENTION!

- NOTICE THE INFORMATION ON THE TYPE PLATE.
- WHEN PADDLING, MAKE SURE THAT THE WEIGHT IS ALWAYS EVENLY BALANCED ON THE SUP.
- THE INFLATED SUP, THE PADDLE AND THE FINS ARE HARD AND MAY CAUSE INJURY.
- PAY ATTENTION TO BYSTANDERS WHEN TRANSPORTING THE SUP.
- PAY ATTENTION TO OTHER PEOPLE IN THE WATER WHEN USING THE PADDLE.
- WEAR A WETSUIT WHEN PADDLING IN COOLER TEMPERATURES. FAMILIARIZE YOURSELF WITH THE WATER BEFORE PADDLING.
- MAKE SURE THAT SOMEONE ON SHORE IS INFORMED ABOUT YOUR TOUR AND ITS CONDITIONS.
- IT IS RECOMMENDED TO USE A LIFE JACKET OR OTHER LIFE BUOYANCY AID.
- PAY ATTENTION TO YOUR WATER BALANCE; CARRY A WATER BOTTLE WITH YOU! YOU CAN ATTACH A BAG (OR A COOL BAG) UNDER THE TRANSPORT STRAPS.
- STORE YOUR CELL PHONE IN A WATERPROOF PROTECTIVE COVER AND CARRY AN EMERGENCY WHISTLE ON YOUR BODY AND A FLASHLIGHT ON THE BOARD.
- KEEP AWAY FROM RAPIDS, FLOTSAM AND OTHER OBSTACLES.
- NEVER USE THE SUP IN OFFSHORE WINDS (WIND BLOWING FROM LAND TOWARDS WATER) OR IN

OFFSHORE CURRENTS (CURRENT CARRYING AWAY FROM SHORE), YOU COULD DRIFT!

- ALWAYS FOLLOW THE LOCAL SHIPPING REGULATIONS.
- DO NOT PADDLE WHEN THE TIDE CHANGES OR THE WAVES ARE HIGH.
- NEVER LEAVE THE SUP UNATTENDED ON THE WATER. IT WILL DRIFT AWAY FASTER THAN IT CAN BE REACHED BY SWIMMING.
- ALWAYS MAKE SURE YOU HAVE A PADDLE WITH YOU BEFORE USING IT, OTHERWISE YOU WILL NOT BE ABLE TO MANOEUVRE SUFFICIENTLY.
- NOTE THAT THE SUP CONSISTS OF A SINGLE AIR CHAMBER (EXCEPT TWO-CHAMBER SUPS). IF THIS IS DAMAGED, THE SUP LOSES ITS LOADBEARING CAPACITY.
- DO NOT USE THE SUP IF IT LEAKS AND LOSES AIR.
- NEVER USE THE SUP UNDER THE INFLUENCE OF ALCOHOL, DRUGS OR MEDICATION.
- NEVER OVERESTIMATE YOUR STRENGTH AND DIVIDE YOUR MUSCLE POWER WHEN PADDLING IN SUCH A WAY THAT THE DISTANCE COVERED CAN BE PADDLED BACK AGAIN WITHOUT DIFFICULTY.

AVOIDANCE OF MATERIAL DAMAGE

- DO NOT CARRY SHARP OR POINTED OBJECTS.
- PROTECT THE SUP FROM CONTACT WITH QUESTIONABLE LIQUIDS OR ACIDS. THIS CAN CAUSE IRREPARABLE DAMAGE.
- PROTECT THE SUP FROM HEAT AND FIRE! BE CAREFUL WITH GLOWING CIGARETTES.
- MAKE SURE THAT YOU DO NOT TOUCH STONY SURFACES TO AVOID DAMAGING THE SUP.
- DO NOT MAKE ANY TECHNICAL CHANGES TO THE SUP. CHANGES OF ANY KIND ENDANGER THE DRIVING OPERATION AND LEAD TO THE EXPIRATION OF THE WARRANTY.
- ALL INFLATABLE ARTICLES ARE SENSITIVE TO COLD. THEREFORE NEVER UNFOLD AND INFLATE THE ARTICLE BELOW A TEMPERATURE OF 15° C (59° F)!
- IF THE AIR PRESSURE INCREASES IN THE BLAZING SUN, IT MUST BE COMPENSATED BY DEFLATING THE AIR ACCORDINGLY. OPEN THE VALVE AND RELEASE SOME AIR IF THE PRESSURE IS ABOVE 1 BAR (15 PSI). CLOSE THE VALVE TIGHTLY AFTERWARDS.
- ONLY INSERT SUITABLE PUMP ADAPTERS INTO THE SAFETY VALVES. OTHERWISE THE VALVES COULD BE DAMAGED.
- DO NOT INFLATE TOO HARD, OTHERWISE THERE IS A RISK OF THE WELD SEAMS TEARING OPEN.
- DO NOT USE A COMPRESSOR OR COMPRESSED AIR BOTTLE TO INFLATE THE SUP. THIS CAN CAUSE DAMAGE.
- RINSE THE SUP WITH FRESH WATER AFTER USE TO PREVENT DAMAGE TO THE SALT CRYSTALS.
- ONLY ROLL UP THE SUP WHEN IT'S COMPLETELY DRY.

PARTS LIST

1. ACTION CAM HOLDER
2. HANDLE
3. RING FOR BAG
4. BUNGEE
5. RING FOR KAYAK SEAT
6. VALVE
7. RING FOR LEASH

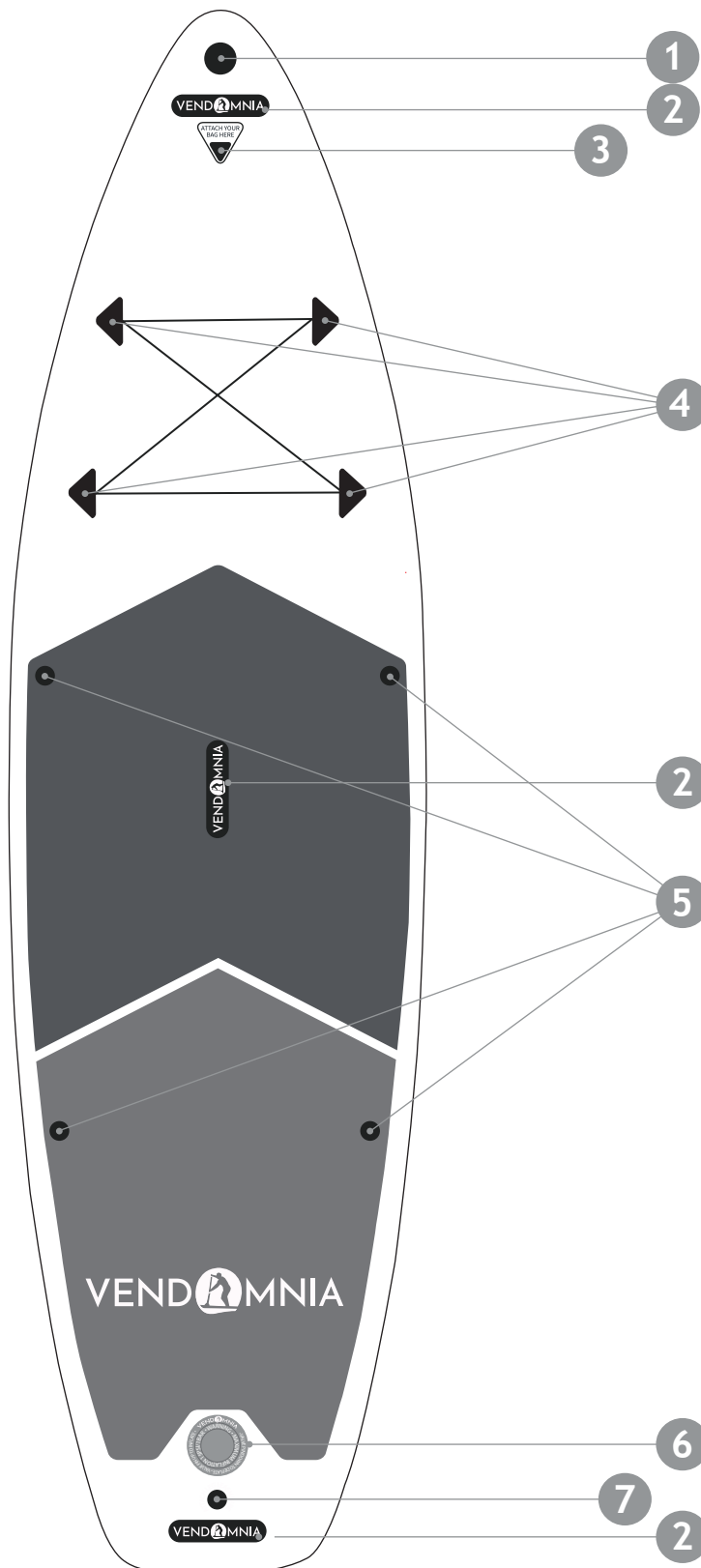

ASSEMBLY

PLEASE FOLLOW THE INDIVIDUAL STEPS OF THE ASSEMBLY IN THE ORDER GIVEN.

1. CHOOSE A SMOOTH AND CLEAN SURFACE WITH ENOUGH SPACE TO UNPACK AND UNFOLD THE SUP.
2. MAKE SURE THAT ALL PARTS ARE PRESENT AND IN PERFECT CONDITION.
3. STARTING WITH THE SECOND SETUP, INSPECT THE SUP FOR ANY DAMAGE, HOLES OR CRACKS AND SEAL THEM AS DESCRIBED LATER. ONCE YOU ARE ON THE WATER, ANY DAMAGE CANNOT BE REPAIRED.
4. INFLATE THE SUP. THE RECOMMENDED OPERATING PRESSURE IS 1 BAR (15 PSI).
5. TO INFLATE THE SUP, USE COMMERCIALY AVAILABLE FOOT PUMPS OR DOUBLE-STROKE PISTON PUMPS WITH APPROPRIATE ATTACHMENTS AND PRESSURE GAUGES.
6. ALWAYS INFLATE THE SUP COMPLETELY. DO NOT PUMP UP THE SUP NEAR SHARP OR POINTED OBJECTS OR ON ROUGH OR PEBBLY SURFACES.
7. ONLY OPEN THE VALVE TO INFLATE AND DEFLATE. OTHERWISE IT CAN BECOME CONTAMINATED, MAKE SURE THAT NO SAND OR SIMILAR GETS INTO THE VALVE.
8. THE AREA AROUND THE VALVE MUST ALWAYS BE DRY AND CLEAN.
9. TO REACH THE MAXIMUM PRESSURE, YOU CAN SWITCH FROM DOUBLE TO SINGLE ACTION. FLIP THE LEVER TO SWITCH BETWEEN DOUBLE ACTION AND SINGLE ACTION.
10. SCREW THE NUT THREAD OF THE HOSE ONTO THE THREAD OF THE AIR PUMP.
11. NOTE: BE SURE TO TURN THE HOSE TO THE THREAD MARKED „IN“.
12. TURN THE VALVE CAP COUNTERCLOCKWISE OUT OF THE VALVE.
13. PLUG AND SCREW THE END OF THE HOSE ONTO THE VALVE CLOCKWISE. NOTE: THE VALVE PIN MUST BE IN THE CLOSED POSITION.
14. USE THE AIR PUMP TO PUMP A MAXIMUM OF 1 BAR (15 PSI) INTO THE SUP.
15. TURN THE END OF THE HOSE COUNTERCLOCKWISE OUT OF THE VALVE AND PLACE THE VALVE CAP ON THE VALVE.
16. TIGHTEN THE VALVE CAP CLOCKWISE.

INFLATE THE BOARD

INFLATE THE BOARD BY UNSCREWING THE AIR VALVE CAP (1). MAKE SURE THE INNER VALVE IS NOT PUSHED DOWN. WHEN PUSHED DOWN (2), PRESS THE VALVE AND TURN COUNTERCLOCKWISE SO THAT THE INNER VALVE IS POSITIONED CORRECTLY (3). CONNECT THE PRESSURE GAUGE AND THE HIGH-PRESSURE HAND PUMP TO THE HOSE. INFLATE THE BOARD TO 0.689 BAR. AFTER INFLATION, SCREW THE AIR VALVE CAP (4) BACK ON.

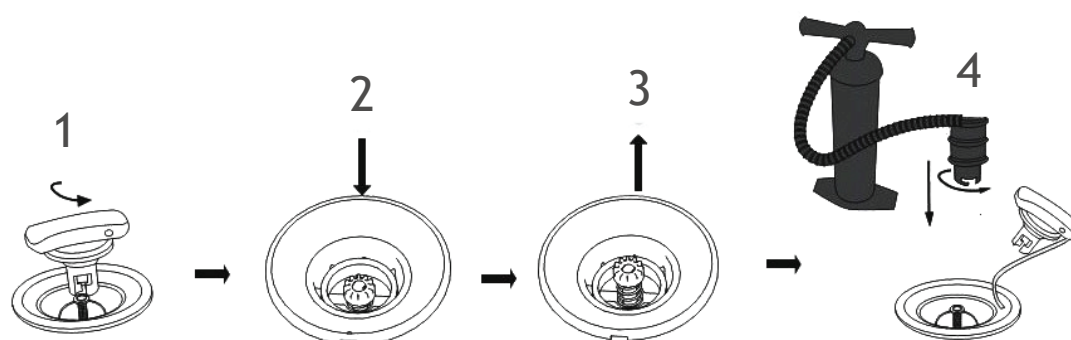

DEFLATE AIR

1. TURN THE VALVE COVER COUNTERCLOCKWISE.
2. REMOVE THE VALVE COVER AND PRESS DOWN THE VALVE PIN.
3. NOTE: WHEN YOU RELEASE THE VALVE PIN, IT WILL RETURN TO ITS ORIGINAL POSITION AND THE AIR WILL NOT ESCAPE ANY FURTHER.
4. PRESS THE VALVE PIN DOWN AND TURN IT CLOCKWISE UNTIL IT REMAINS IN ITS POSITION. THE AIR NOW ESCAPES COMPLETELY.
5. WHEN THE AIR LEAK IS COMPLETE, TURN THE VALVE PIN COUNTERCLOCKWISE. THE VALVE PIN RETURNS TO ITS ORIGINAL POSITION.

⚠ ATTENTION!

NEVER DISASSEMBLE THE VALVE COMPLETELY WHEN THE BOARD IS UNDER AIR PRESSURE: DANGER OF INJURY!

MOUNT THE SLOT FIN

BEFORE YOU START, MAKE SURE THAT THE FIN BOX SLOT IS CLEAN AND FREE OF SAND AND DIRT!

1. PULL THE PEN SIDEWAYS OUT OF THE FIN SLOT WHILE PRESSING ON IT.
2. SLIDE THE FIN INTO THE SLOT SO THAT THE RECESS IN THE FIN MATCHES THE RECESS IN THE FIN SLOT.
3. PUSH THE PIN THROUGH THE SMALL SLOT UNTIL YOU HEAR IT CLICK INTO PLACE.
4. MAKE SURE THAT THE PIN IS FIRMLY FIXED TO THE FIN WITH THE CORD, OTHERWISE IT CAN BE LOST.

TO DISASSEMBLE THE FIN, RUN THE ASSEMBLY STEPS IN REVERSE ORDER.



MOUNT PADDLE

1. RELEASE THE LOCKING LEVER FROM THE EXTENSION BAR.
2. INSERT THE PADDLE HANDLE INTO THE EXTENSION ROD.
3. PULL THE PADDLE HANDLE OUT OF THE EXTENSION ROD TO THE DESIRED LENGTH. NOTE: TO ADJUST THE CORRECT LENGTH PLEASE REFER TO THE SECTION „ADJUSTING THE PADDLE LENGTH“.
4. PRESS THE LOCKING LEVER ON THE EXTENSION BAR TO CLAMP THE PADDLE HANDLE.
5. INSERT THE OPEN END OF THE EXTENSION ROD INTO THE END OF THE PADDLE BLADE. THE PIN OF THE EXTENSION ROD MUST AUDIBLY ENGAGE IN THE PIN BORE OF THE PADDLE SHAFT.

TO DISASSEMBLE THE PADDLE, RUN THE ASSEMBLY STEPS IN REVERSE ORDER.

ADJUST PADDLE LENGTH

BEFORE USING THE SUP, ADJUST THE PADDLE LENGTH TO YOUR HEIGHT. THERE ARE NO GLOBAL DEFAULTS, WHICH LENGTH IS THE RIGHT ONE FOR WHICH BODY SIZE. WE RECOMMEND USING THE FORMULA TO DETERMINE THE CORRECT LENGTH: BODY HEIGHT + 10 - 15 CM.

YOU CAN ALSO DETERMINE THE PADDLE LENGTH AS FOLLOWS:

1. EXTEND THE NON-DOMINANT ARM UPWARDS.
2. WITH THE OTHER HAND, PLACE THE PADDLE UNDER THE EXTENDED ARM.
3. LENGTHEN OR SHORTEN THE PADDLE UNTIL IT FITS UNDER THE WRIST OF THE OUTSTRETCHED ARM. IMPORTANT: DO NOT PULL THE PADDLE SHAFT OUT OF THE PADDLE HANDLE FURTHER THAN THE „STOP“ MARK. OTHERWISE SUFFICIENT STABILITY CANNOT BE GUARANTEED.

USE LEASH

- WHEN USING THE SUP IN DEEP WATER, ATTACH THE LEASH TO THE ANKLE.
- NEVER ATTACH THE LEASH TO YOUR ANKLE WHEN USING THE SUP ON FLOWING WATER (E.G. RAPIDS AND RIVERS).
- NEVER ATTACH THE LEASH TO YOUR ANKLE IN OFFSHORE WINDS.
- DO NOT ATTACH THE LEASH TO YOUR WRIST!

NOTE: THERE IS NO LEASH ON THE BOARD AS STANDARD. HOWEVER, IT IS RECOMMENDED TO USE ONE SO THAT THE BOARD CAN BE RETRIEVED SAFELY.

CARRYING THE SUP

CARRY THE INFLATED SUP BY THE HANDLE IN THE MIDDLE, SIDEWAYS UNDER THE ARM.

⚠ ATTENTION!

MAKE SURE THAT THE FINS POINT IN THE DIRECTION OF YOUR BODY SO THAT YOU DO NOT HURT ANYONE. IN WINDY CONDITIONS THERE IS A RISK THAT THE SUP WILL TWIST, BE BLOWN AWAY OR CAUSE YOU TO STUMBLE!

CARRY THE SUP IN YOUR BACKPACK

FOR TRANSPORT OR STORAGE YOU CAN (AND SHOULD) PUT ALL ITEMS IN A BACKPACK.

1. DISMANTLE THE SUP AS DESCRIBED IN THE SECTION „SETUP“ IN REVERSE ORDER.
2. MAKE SURE THAT THE SUP IS COMPLETELY CLEAN AND DRY.
3. PLACE THE SUP ON A CLEAN, LEVEL AND DRY SURFACE.
4. ROLL THE SUP TOWARDS THE VALVE(!) AND SECURE IT WITH THE STRAP.
5. CAREFULLY STOW THE SUP TOGETHER WITH ALL OTHER ITEMS IN THE BACKPACK.
6. BE CAREFUL THAT THE ITEMS AND THE SUP IN THE BACKPACK DO NOT GET CAUGHT OR TORN.

CARE

DO NOT USE AGGRESSIVE CLEANING AGENTS, BRUSHES WITH METAL OR NYLON BRISTLES, OR SHARP OR METALLIC OBJECTS SUCH AS KNIVES OR SIMILAR. USE ONLY MILD DETERGENT. CLEAN THE SUP ONLY WITH THE VALVE CLOSED AND AFTER EACH USE.

1. REMOVE THE FINS FROM THE SUP.
2. PLACE THE SUP ON A CLEAN, DRY AND LEVEL SURFACE.
3. RINSE THE SUP AND FINS WITH FRESH FRESH WATER AND A LITTLE MILD NEUTRAL CLEANER (OR EXTRA DINGHY/SUP CLEANER) TO REMOVE SALT CRYSTALS, GRAINS OF SAND AND OTHER MINUTE DEBRIS.
4. WIPE EVERYTHING DRY WITH A DRY AND SOFT CLOTH.
5. THEN LET THE SUP AND FINS DRY COMPLETELY.

PADDLE PROPERLY

THE BASICALLY CORRECT STAND IS IN THE MIDDLE OF THE SUP, OR THE FEET TO THE LEFT AND RIGHT OF THE HANDLE. DEPENDING ON YOUR PREFERENCE OR WATER CONDITIONS YOU CAN VARY YOUR STAND.

⚠ ATTENTION!

WHEN LAUNCHING AND IN SHALLOW WATERS YOU SHOULD KNEEL ON THE BOARD. THIS PROVIDES MORE STABILITY AND MINIMIZES THE RISK OF INJURY!

THE PADDLE BLADE HAS A SLIGHT FORWARD BEND. SINCE THE PADDLE IS GENERALLY HELD AT AN ANGLE TO THE FRONT, THIS BEND PROVIDES A LARGER CONTACT SURFACE IN THE WATER ON THE PADDLE BLADE AND THUS MORE PROPULSION.

ACCELERATE: PULL THE PADDLE FROM THE NOSE PAST THE SUP TO THE TAIL. CHANGE SIDES AGAIN AND AGAIN TO GET A STRAIGHT LINE.

BRAKING: GUIDE THE PADDLE EXACTLY THE OPPOSITE WAY, I.E. FROM BACK TO FRONT. THIS REQUIRES BODY TENSION TO KEEP YOUR BALANCE. THIS WAY EVEN TIGHT TURNS ARE CONTROLLED.



STORAGE

⚠ ATTENTION!

THERE IS A RISK OF MOLD GROWTH IF THE SUP IS NOT STORED PROPERLY.

- STORE THE SUP IN A CLEAN, WELL VENTILATED AND DRY PLACE WITHOUT DIRECT SUNLIGHT, WHERE IT IS NOT EXPOSED TO MAJOR TEMPERATURE FLUCTUATIONS.
- IF THE SUP IS NOT USED FOR A LONGER PERIOD OF TIME, WE ADVISE TO COMPLETELY DISASSEMBLE IT AND STORE IT IN THE BACKPACK PROVIDED.
- STORE THE SUP OUT OF THE REACH OF CHILDREN AND SECURELY CLOSED.
- DO NOT PLACE ANY HEAVY OR SHARP-EDGED OBJECTS ON THE SUP.
- CHECK THE SUP AFTER A LONG PERIOD OF STORAGE FOR SIGNS OF WEAR AND/OR AGING.

REPAIR

CHECK THE SUP FOR PRESSURE LOSS, HOLES OR CRACKS BEFORE EACH USE. IF THE SUP LOSES AIR, IT MAY BE DUE TO A LEAK IN THE VALVE, A DEFECTIVE VALVE OR A LEAK IN THE SUP. MINOR DAMAGE CAN BE REPAIRED WITH THE REPAIR PATCH PROVIDED.

LEAKAGE

REPAIR LEAKS ON THE SUP ONLY WITH SUITABLE ADHESIVE. REPAIRS WITH UNSUITABLE ADHESIVES CAN LEAD TO FURTHER DAMAGE! NOTE: YOU CAN ALSO REPAIR SMALL SPOTS (SMALLER THAN 2 MM) ONLY WITH THE ADHESIVE BY STICKING THE ADHESIVE DIRECTLY ONTO THE SPOT. FOR LARGER LEAKS (LARGER THAN 2 MM) PROCEED AS FOLLOWS:

1. LET THE AIR OUT OF THE SUP COMPLETELY.
2. CLEAN THE AREA TO BE REPAIRED THOROUGHLY.
3. DRY THE CLEANED AREA.
4. TAKE ONE OF THE PATCHES AND CUT A PIECE THAT COVERS THE DAMAGED AREA AND EXTENDS 1.5 CM ON ALL SIDES.
5. APPLY THE ADHESIVE TO BOTH THE LEAKING AREA AND THE CUT-OUT PATCHES.
6. ALLOW THE ADHESIVE TO DRY FOR ABOUT 2 - 4 MINUTES.
7. PRESS THE PATCH WITH A SOFT OBJECT FIRMLY ONTO THE LEAKAGE. MAKE SURE THAT YOU WORK ON A FLAT SURFACE WITHOUT CREASES OR FOLDS.
8. GENTLY REMOVE ANY AIR BUBBLES WITH A ROUNDED OBJECT FROM THE INSIDE OUTWARDS.
9. LEAVE THE ADHESIVE TO DRY FOR AT LEAST 12 HOURS AFTER THE REPAIR, PREFERABLY WEIGHTED DOWN WITH ADDITIONAL WEIGHT.
10. AFTER DRYING, APPLY ADHESIVE TO THE EDGES OF THE PATCH.
11. LET THE ADHESIVE DRY FOR ABOUT 4 HOURS.

IF THE GLUED AREA STILL LEAKS, REPEAT THE PROCESS. REMOVE ALL ADHESIVE RESIDUES COMPLETELY BEFOREHAND!

POSSIBLE REASONS FOR THE LEAKING REPAIR COULD BE: TOO MUCH GLUE, GLUE WAS STILL LIQUID WHEN THE PAD WAS GLUED OR PAD TOO SMALL.

⚠ ATTENTION!

BEFORE YOU GO INTO THE WATER WITH THE SUP AFTER THE REPAIR, CHECK THE REPAIRED AREA FOR SEALING.

IN CASE OF MAJOR DAMAGE, YOU SHOULD NEVER DO REPAIRS YOURSELF. TAKE THE SUP TO A SPECIALIST WORKSHOP FOR REPAIR!

VALVE CHECK

TO CHECK WHETHER THE VALVE IS LEAKING OR DEFECTIVE, PROCEED AS FOLLOWS:

1. TURN THE VALVE COVER COUNTERCLOCKWISE AND REMOVE IT FROM THE VALVE.
2. MAKE SURE THAT THERE IS NO SAND OR OTHER FOREIGN MATTER IN THE VALVE.
3. INFLATE THE SUP COMPLETELY.
4. CLOSE THE VALVE.
5. RINSE THE SUP AROUND THE VALVE WITH MILD SOAPY WATER. IF BUBBLES FORM AROUND THE VALVE, THE VALVE MUST BE TIGHTENED OR REPLACED.

TIGHTEN VALVE

⚠ ATTENTION!

FROM TIME TO TIME IT MAY BE NECESSARY TO RETIGHTEN THE VALVE SO THAT NO AIR CAN ESCAPE!

1. TURN THE VALVE COVER COUNTERCLOCKWISE AND REMOVE IT FROM THE VALVE.
2. PLACE THE VALVE KEY ON THE VALVE UNTIL IT COMPLETELY GRIPS THE VALVE.
3. TURN THE VALVE KEY CLOCKWISE TO TIGHTEN THE VALVE.
4. CLOSE THE VALVE WITH THE VALVE CAP AND RINSE THE SUP AROUND THE VALVE WITH SOAPY WATER. IF THERE ARE NO MORE BUBBLES, THE VALVE IS TIGHT.

MAINTENANCE

CHECK REGULARLY THAT THE PUMP IS WELL LUBRICATED BEFORE AND DURING OPERATION. TO LUBRICATE, OPEN THE TOP COVER AND APPLY A THIN LAYER OF GREASE TO THE SEALS AND THE PIPE.

NOTES

DISPOSE OF THE SUP AND PACKAGING MATERIALS ACCORDING TO CURRENT LOCAL REGULATIONS.

DISPOSE OF THE SUP AND PACKAGING IN AN ENVIRONMENTALLY FRIENDLY MANNER. THE RECYCLING CODE IS USED TO MARK VARIOUS MATERIALS FOR RETURN TO THE RECYCLING CYCLE. THE CODE CONSISTS OF THE RECYCLING SYMBOL AND A NUMBER THAT IDENTIFIES THE MATERIAL.

PACKAGING MATERIALS SUCH AS FOIL BAGS DO NOT BELONG IN CHILDREN'S HANDS, THERE IS A DANGER OF SUFFOCATION!

PROBLEM SOLUTION**1) MY PUMP DOES NOT WORK**

- CHECK IF THE HOSE IS BLOCKED OR DAMAGED.
- REPLACE A DAMAGED HOSE OR INVESTIGATE THE CAUSE OF THE BLOCKED HOSE.

2) THE CONNECTION BETWEEN HOSE/AIR PUMP/ AIR VALVE IS NOT CORRECT

- PAUSE THE INFLATION PROCESS TO CHECK IF ALL CONNECTIONS ARE CORRECT AND REPEAT THE WHOLE PROCEDURE IF NECESSARY.

3) THE MANOMETER DOES NOT WORK

- THE AIR PRESSURE VALUE IS USUALLY ONLY DISPLAYED FROM A VALUE OF 7 PSI.

IF THE PROBLEM PERSISTS, PLEASE CONTACT US.

4) THE SUP LOSES AIR

- APPLY A LITTLE DETERGENT TO THE VALVE WITH A CLOTH - WITH SUP INFLATED. IF AIR BUBBLES ARE VISIBLE, THE VALVE PROBABLY NEEDS TO BE FIXED WITH THE VALVE TOOL INCLUDED IN THE DELIVERY.

IF THE PROBLEM PERSISTS, PLEASE CONTACT US.

- APPLY A LITTLE DETERGENT WITH A CLOTH - WITH THE SUP INFLATED - TO THE DECK AND SIDES OF THE SUP. IF AIR BUBBLES ARE VISIBLE, THE PUNCTURES CAN BE REPAIRED WITH THE REPAIR KIT INCLUDED IN THE DELIVERY.

IF THE PROBLEM PERSISTS, PLEASE CONTACT US.

5) D-RINGS HAVE COME LOOSEK

- CHECK IF THE D-RING CAN BE EASILY REATTACHED OR IF A NEW ONE IS NEEDED.

A) USE A STRONG ADHESIVE TO REATTACH THE LOOSE D-RING.

B) GET A NEW D-RING FROM AN AUTHORIZED DEALER OR CONTACT US FOR A REPLACEMENT RING.

6) THERE IS A DENT ON THE UNDERSIDE OF THE SUP

- IT IS DUE TO A GAP IN THE DROP STITCH THAT PROVIDES SPACE FOR THE VALVE AND DOES NOT AFFECT THE PERFORMANCE OR QUALITY OF YOUR SUP IN ANY WAY. ON SOME MODELS THIS DENT IS VISIBLE, ON OTHERS IT IS NOT.

7) THE SUP NO LONGER FITS IN THE BACKPACK

- ENSURE THAT ALL AIR HAS BEEN REMOVED FROM THE SUP.
- ROLL THE SUP IN 30 CM INCREMENTS AND TRY AGAIN. ON SOME MODELS IT MAY BE HELPFUL TO FOLD THE SIDES INWARDS FIRST.

8) THE FIN DOES NOT FIT INTO THE FIN BOX

- WARM UP THE PLASTIC OF THE FIN BOX WITH A HAIR DRYER AND COOL THE FIN IN THE ICE BOX FOR ABOUT 15 MINUTES. FOR BETTER GLIDING YOU CAN SPRAY A LITTLE SILICONE SPRAY INTO THE FIN TRACK. IF THE FIN CAN BE MOVED BACK INTO THE BOX, LEAVE IT THERE FOR A FEW HOURS SO THAT

IT TAKES THE RIGHT SHAPE AGAIN.

IF THE PROBLEM PERSISTS, PLEASE CONTACT US.

9) I CONSTANTLY LOSE MY FIN

- CHECK THE FIN BOX FOR DAMAGE OR REPEAT THE FASTENING PROCESS FOR THE RESPECTIVE FIN SYSTEM.

10) WATER/MOISTURE HAS GOTTEN INSIDE MY SUP

- REMOVE THE VALVE COMPLETELY FROM THE SUP. POUR THE WATER FROM THE SUP.

- PUMP AIR THROUGH THE HOLE FOR 20 MINUTES.

- ALLOW THE OPEN SUP TO DRY IN A HEATED ROOM FOR 3 - 4 DAYS.

IF THE PROBLEM PERSISTS, PLEASE CONTACT US.

FAQ

WHAT SHOULD I WEAR TO PADDLE?

IN SUMMER, SWIMWEAR IS SUFFICIENT, BUT YOU SHOULD USE SUNSCREEN WITH A HIGH SUN PROTECTION FACTOR, AS THE WATER REFLECTS THE SUN. IF IT IS REALLY COLD WE RECOMMEND A WET OR DRY SUIT, NEOPRENE GLOVES AND SUP SOCKS.

WHAT IS A GOOD PLACE TO PADDLE?

FOR BEGINNERS CALM WATERS WITHOUT OBSTACLES AND CURRENTS LIKE LAKES OR CANALS ARE RECOMMENDED.

CAN I PADDLE IN ANY WATER?

PADDLING IS PROHIBITED IN NATURE RESERVES. ON SOME RIVERS AND CANALS PADDLING IS FORBIDDEN DUE TO SHIPPING TRAFFIC. THE COMPETENT AUTHORITIES PROVIDE INFORMATION ABOUT THE REGULATIONS IN FORCE. IN SOME COUNTRIES OR REGIONS IT IS OBLIGATORY TO WEAR A BUOYANCY VEST!

DOES THE LENGTH AND WIDTH OF THE BOARD INFLUENCE THE RIDING CHARACTERISTICS?

LONG & SLIM = FAST WIDE = TILT RESISTANT

ALUMINIUM PADDLE OR CARBON PADDLE?

ALUMINIUM PADDLES ARE SUFFICIENT FOR THE BEGINNING, BUT YOU WILL FIND THAT THEY ARE HEAVY WHEN USED CONTINUOUSLY. CARBON PADDLES ARE MORE SENSITIVE, BUT IT IS WORTH THE PURCHASE.

SUP BOARD

LIEBE KUNDIN, LIEBER KUNDE,

DANKE, DASS SIE SICH FÜR UNSER PRODUKT ENTSCHEIDEN HABEN. BITTE LESEN SIE DIE BEDIENUNGSANLEITUNG AUFMERKSAM DURCH, BEVOR SIE DAS PRODUKT MONTIEREN, ANSCHLIEßEN ODER BENUTZEN, UM SCHÄDEN DURCH UNSACHGEMÄßEN GEBRAUCH ZU VERMEIDEN. BEACHTEN SIE INSBESONDERE DIE SICHERHEITSHINWEISE. SOLLTEN SIE DIESES PRODUKT AN DRITTE WEITERGEBEN, MUSS DIESE BEDIENUNGSANLEITUNG MIT AUSGEHÄNDIGT WERDEN.

LESEN SIE DIE AUFBAUANLEITUNG SORGFÄLTIG DURCH UND BEWAHREN SIE SIE FÜR SPÄTERES NACHSCSCHLAGEN AUF.

BENUTZEN SIE DEN ARTIKEL NUR WIE BESCHRIEBEN UND FÜR DIE ANGEGEBENEN EINSATZBEREICHE. HÄNDIGEN SIE DIESE ANLEITUNG, BEI WEITERGABE DES ARTIKELS AN DRITTE, EBENFALLS MIT AUS. SIE ENTHÄLT WICHTIGE EINZELHEITEN ZUM ARTIKEL, DESSEN AUFBAU, BETRIEB UND PFLEGE SOWIE SICHERHEITSREGELN. DA WASSERSPORT IMMER RISIKEN BIRGT, VERHINDERN GENAUE KENNTNISSE ÜBER DEN ARTIKEL EVENTUELLE PERSONENSCHÄDEN ODER SOGAR TODESFÄLLE.

⚠ ACHTUNG!

BEDIENUNGSANLEITUNG BITTE AUFHEBEN!

TECHNISCHE DATEN

ARTIKEL	LÄNGE	BREITE	DICKE	MAX. BELASTBARKEIT
SUPBRD	305 CM	76 CM	15 CM	170 KG

ARTIKEL: SUPBRD

BETRIEBSDRUCK: MAXIMAL 1 BAR (15PSI)

MAXIMALE BELASTBARKEIT: 170 KG

MAXIMALE PERSONENANZAHL: 1 ERWACHSENER

LIEFERUMFANG

- 1 X SUP BOARD
- 1 X PADDEL
- 1 X FINNE
- 1 X LUFTPUMPE MIT MANOMETER
- 1 X REPARATUR-SET OHNE KLEBER
- 1 X RUCKSACK
- 1 X TROCKENSACK
- 1 X BEDIENUNGSANLEITUNG

⚠ ACHTUNG!

DIESES SUP IST KEINE SCHWIMMHILFE, KEIN WASSERSPIELZEUG, KEIN WINTERSPORTARTIKEL UND AUSSCHLIEßLICH FÜR SCHWIMMER GEEIGNET!

ARTIKEL WIRD IN 1 PAKET GELIEFERT.



88 x 42 x 20 cm

STRUKTUR UND MATERIALIEN

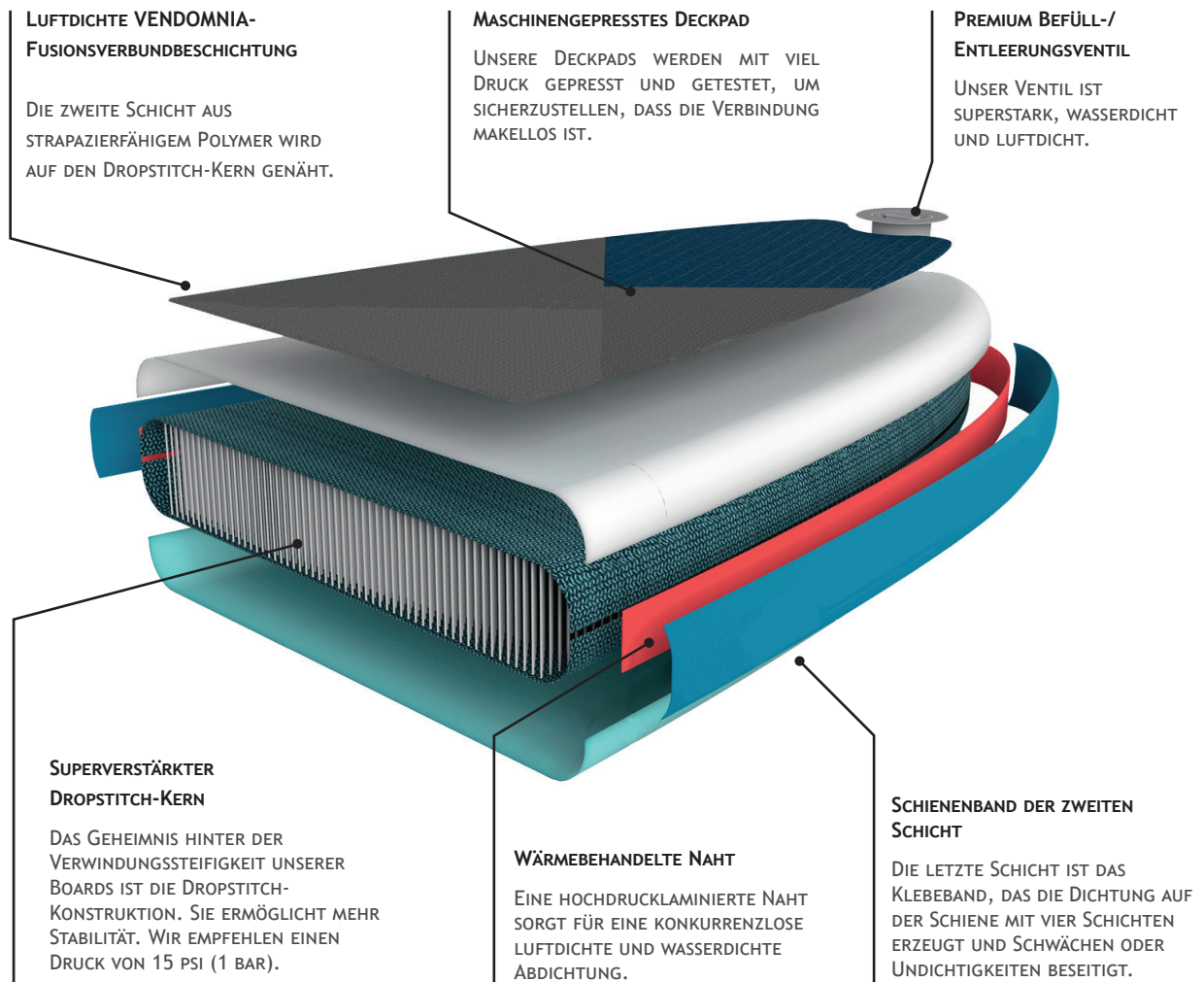

BESTIMMUNGSGEMÄßE VERWENDUNG

DIESES SUP WURDE FÜR DEN PRIVATEN GEBRAUCH IM FREIZEITBEREICH ENTWICKELT.

PUMPEN SIE DAS SUP AUF EINEN FÜLLDRUCK VON 0,7 BAR (10 PSI) BIS MAXIMAL 1 BAR (15 PSI) AUF.

EINSATZBEREICH: GESCHÜTZTE UFERZONEN BIS 150 M - FÜR FAHRTEN IN GESCHÜTZTEN KÜSTENNAHEN GEWÄSSERN, KLEINEN BUCHTEN, AUF KLEINEN SEEN, SCHMALEN FLÜSSEN UND KANÄLEN.

NICHT BENUTZEN BEI EINER WINDSTÄRKE GRÖßER ALS 10 KNOTEN UND/ODER BEI EINER WELLENHÖHE GRÖßER ALS 0,5 M.

⚠ ACHTUNG!

DAS SUP AUF KEINEN FALL IM AUFGEBLASENEN ZUSTAND AUF FAHRZEUGEN TRANSPORTIEREN! DAS SUP KEINEM DIREKTEM SONNENLICHT ODER FROST AUSSETZEN, DAS SUP KANN SICH VERZIEHEN.

VERWENDETE SYMBOLE

BEACHTEN SIE DIE AM PRODUKT ANGEBRACHTEN SYMBOLE, BEVOR SIE DAS SUP VERWENDEN.



ALLGEMEINES
WARNZEICHEN

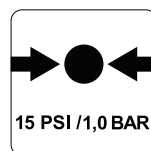

ZULÄSSIGER
BETRIEBSDRUCK



ALLGEMEINES
VERBOTSZEICHEN

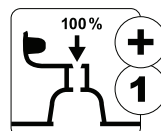

ALLE LUFTKAMMERN
VOLLSTÄNDIG FÜLLEN



ALLGEMEINES
GEBOTSZEICHEN

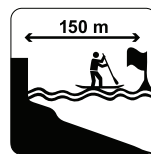

SICHERE ENTFERNUNG
ZUM UFER



ZUERST GEBRAUCHS-
ANWEISUNG LESEN



NICHT IN BRECHENDEN
WELLEN NUTZEN

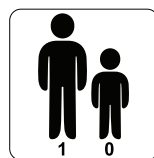

ANZAHL NUTZER:
1 ERWACHSENER
0 KINDER



NICHT BEI ABLANDIGEM
WIND NUTZEN



NICHT FÜR KINDER
UNTER 14 JAHREN



NICHT IN WILDWASSER
NUTZEN



KEIN SCHUTZ VOR
ERTRINKEN



NICHT BEI ABLANDIGER
STRÖMUNG NUTZEN

SICHERHEITSHINWEISE

⚠ ACHTUNG!

IHRE UMSICHT UND SELBSTEINSCHÄTZUNG AUF DEM WASSER IST ENORM WICHTIG. ÜBERSCHÄTZEN SIE IHRE KRÄFTE UND WASSERKÜNSTE NIEMALS! HALTEN SIE SICH STETS IN UFERNÄHE AUF!

⚠ ACHTUNG!

BEACHTEN SIE DIE WETTERLAGE, UNWETTERWARNUNGEN ODER EVENTUELLE LICHTSIGNALLE!

⚠ ACHTUNG!

BITTE BEACHTEN SIE IMMER DIE SICHERHEITSREGELN UND DIE GELTENDEN GESETZLICHEN VORSCHRIFTEN FÜR SEEN UND OFFENE GEWÄSSER!

⚠ ACHTUNG!

TRAGEN SIE EINE GEPRÜFTE RETTUNGSWESTE WENN SIE MIT DEM ARTIKEL AUF DEM WASSER SIND.

⚠ ACHTUNG!

- BEACHTEN SIE DIE ANGABEN AUF DEM TYPENSCHILD.
- STELLEN SIE BEIM PADDELN SICHER, DASS DAS GEWICHT AUF DEM SUP STETS GLEICHMÄßIG VERTEILT IST.
- DAS AUFGEPUMPTE SUP, DAS PADDEL UND DIE FINNEN SIND HART UND KÖNNEN UNTER UMSTÄNDEN VERLETZUNGEN VERURSACHEN.
- ACHTEN SIE BEIM TRANSPORT DES SUPS AUF UMSTEHENDE PERSONEN.
- ACHTEN SIE BEIM BENUTZEN DES PADDELS AUF ANDERE PERSONEN, DIE SICH IM WASSER BEFINDEN.
- TRAGEN SIE EINEN NEOPRENANZUG, WENN SIE BEI KÜHLEREN TEMPERATUREN PADDELN. MACHEN SIE SICH VOR DEM PADDELN MIT DEM GEWÄSSER VERTRAUT.
- SORGEN SIE DAFÜR, DASS JEMAND AM UFER ÜBER IHRE TOUR UND DEREN RAHMENBEDINGUNGEN INFORMIERT IST.
- ES WIRD EMPFOHLEN, EINE RETTUNGSWESTE ODER EINEN ANDEREN RETTUNG SCHWIMMKÖRPER ZU VERWENDEN.
- ACHTEN SIE AUF IHREN WASSERHAUSHALT; FÜHREN SIE EINE WASSERFLASCHE MIT SICH! SIE KÖNNEN EINE TASCHE (ODER EINE KÜHLTASCHE) UNTER DEN TRANSPORT-RIEMEN BEFESTIGEN.
- BEWAHREN SIE IHR MOBILTELEFON IN EINER WASSERDICHTEN SCHUTZHÜLLE AUF UND TRAGEN SIE EINE NOTPFEIFE AM KÖRPER UND EINE TASCHENLAMPE AN BOARD.

- HALTEN SIE ABSTAND VON STROMSCHNELLEN, TREIBGUT UND ANDEREN HINDERNISSEN.
- VERWENDEN SIE DAS SUP NIEMALS BEI ABLANDIGEM WIND (WIND, DER VOM LAND IN RICHTUNG GEWÄSSER WEHT) ODER BEI ABLANDIGER STRÖMUNG (STRÖMUNG, DIE VOM UFER FORTFÜHRT), SIE KÖNNEN ABGETRIEBEN WERDEN!
- HALTEN SIE SICH STETS AN DIE ÖRTLICHEN SCHIFFFAHRTSBESTIMMUNGEN.
- PADDELN SIE NICHT BEI GEZEITENWECHSEL ODER HOHEM WELLENGANG.
- LASSEN SIE DAS SUP AUF DEM WASSER NIE UNBESETZT. ER WIRD SCHNELLER ABGETRIEBEN, ALS ES SCHWIMMEND WIEDER ERREICHT WERDEN KANN.
- BEACHTEN SIE VOR DEM BENUTZEN IMMER, DASS SIE EIN PADDEL MITFÜHREN, DA SIE ANSONSTEN NICHT AUSREICHEND MANÖVRIEREN KÖNNEN.
- BEACHTEN SIE, DASS DAS SUP AUS EINER EINZIGEN LUFTKAMMER BESTEHT (AUßER ZWEIKAMMER-SUPS). WIRD DIESE BESCHÄDIGT, VERLIERT DAS SUP SEINE TRAGFÄHIGKEIT.
- BENUTZEN SIE DAS SUP NICHT, WENN ES EIN LECK HAT UND LUFT VERLIERT.
- BENUTZEN SIE DAS SUP NIEMALS UNTER EINFLUSS VON ALKOHOL, DROGEN ODER MEDIKAMENTEN.
- ÜBERSCHÄTZEN SIE NIEMALS IHRE KRÄFTE UND TEILEN SIE IHRE MUSKELKRAFT BEIM PADDELN SO EIN, DASS DIE ZURÜCKGELEGTE STRECKE MÜHELOS WIEDER ZURÜCK GEPADDELT WERDEN KANN.

VERMEIDUNG VON SACHSCHÄDEN

- FÜHREN SIE KEINE SCHARFEN ODER SPITZEN GEGENSTÄNDE MIT.
- SCHÜTZEN SIE DAS SUP VOR DEM KONTAKT MIT BEDENKLICHEN FLÜSSIGKEITEN ODER SÄUREN. HIERDURCH KÖNNEN IRREPARABLE SCHÄDEN ENTSTEHEN.
- SCHÜTZEN SIE DAS SUP VOR HITZE UND FEUER! VORSICHT BEI GLÜHENDEN ZIGARETTEN.
- ACHTEN SIE DARAUF, DASS SIE NICHT AN STEILEN UNTERGRUND GELANGEN, UM BESCHÄDIGUNGEN AM SUP ZU VERMEIDEN.
- NEHMEN SIE KEINE TECHNISCHEN ÄNDERUNGEN AM SUP VOR. ÄNDERUNGEN JEDER ART GEFÄHRDEN DEN FAHRBETRIEB UND FÜHREN ZUM ERLÖSCHEN DER GEWÄHRLEISTUNG.
- ALLE AUFBLASARTIKEL SIND KÄLTEMPFINDLICH. DEN ARTIKEL DAHER NIE UNTER EINER TEMPERATUR VON 15° C AUSEINANDERFALTEN UND AUFPUMPEN!
- FALLS DER LUFTDRUCK IN DER PRALLEN SONNE ZUNIMMT, MUSS DIESER DURCH ABLASSEN DER LUFT ENTSPRECHEND AUSGEGLICHT WERDEN. ÖFFNEN SIE DAS VENTIL UND LASSEN SIE ETWAS LUFT AB, WENN DER DRUCK ÜBER 1 BAR (15 PSI) LIEGT. DAS VENTIL DANACH WIEDER GUT VERSCHLIEßEN.
- NUR GEEIGNETE PUMPENADAPTER IN DIE SICHERHEITSVENTILE EINSTECKEN. ANDERNFALLS KÖNNTEN DIE VENTILE BESCHÄDIGT WERDEN.
- NICHT ZU PRALL AUFPUMPEN, DA ANSONSTEN DIE GEFAHR BESTEHT, DASS DIE SCHWEIßNÄHTE AUFREIßEN.

- VERWENDEN SIE ZUM AUFPUMPEN DES SUPs WEDER KOMPRESSOR NOCH DRUCKLUFTFLASCHE. DIES KANN ZU BESCHÄDIGUNGEN FÜHREN.
- SPÜLEN SIE DAS SUP NACH DEM GEBRAUCH MIT SÜßWASSER AB, DAMIT ES KEINEN SCHADEN VON DEN SALZKRISTALLEN NIMMT.
- ROLLEN SIE DAS SUP AUSSCHLIEßLICH EIN WENN ES KOMPLETT TROCKEN IST.

LISTE DER BESTANDTEILE

1. HALTERUNG FÜR ACTION CAM
2. GRIFF
3. RING FÜR TASCHE
4. BUNGEE
5. RING FÜR KAJAKSITZ
6. VENTIL
7. RING FÜR LEASH

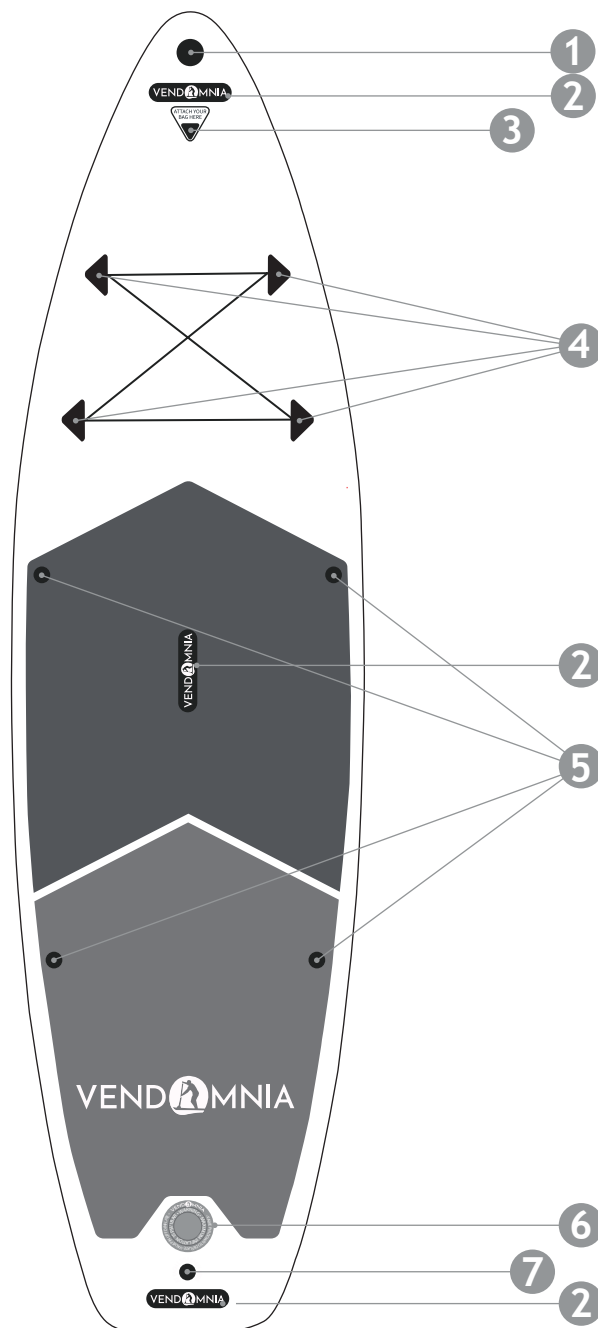

AUFBAU

BITTE BEFOLGEN SIE DIE EINZELNEN SCHRITTE DES AUFBAUS IN DER ANGEGEBENEN REIHENFOLGE.

1. WÄHLEN SIE EINE GLATTE UND SAUBERE FLÄCHE MIT GENÜGEND PLATZ AUS, UM DAS SUP AUSZUPACKEN UND ZU ENTFALTEN.
2. VERGEWISSEN SIE SICH, DASS ALLE EINZELTEILE VORHANDEN UND IN EINWANDFREIEM ZUSTAND SIND.
3. AB DEM ZWEITEN AUFBAU SOLLTEN SIE DAS SUP AUF EVENTUELLE SCHÄDEN, LÖCHER UND RISSE UNTERSUCHEN UND DIESE, WIE SPÄTER BESCHRIEBEN, ABDICHTEN. WENN SIE ERST EINMAL AUF DEM WASSER SIND, KÖNNEN EVENTUELLE SCHÄDEN NICHT MEHR BEHOBEN WERDEN.
4. SUP AUFPUMPEN. DER EMPFOHLENE BETRIEBSDRUCK BETRÄGT 1 BAR (15 PSI).
5. VERWENDEN SIE ZUM AUFPUMPEN DES SUPS HANDELSÜBLICHE FUSSPUMPEN ODER DOPPELHUB-KOLBEN PUMPEN MIT ENTSPRECHENDEN AUFSATZMÖGLICHKEITEN UND MANOMETER.
6. DAS SUP IMMER VOLLSTÄNDIG AUFPUMPEN. 7. PUMPEN SIE DAS SUP NICHT IN DER NÄHE VON SPITZEN ODER SCHARFEN GEGENSTÄNDEN, WIE AUCH AUF RAUEM ODER KIESIGEM UNTERGRUND AUF.
7. ÖFFNEN SIE DAS VENTIL NUR ZUM AUFPUMPEN UND ABPUMPEN. ANSONSTEN KANN ES VERUNREINIGT WERDEN, ACHTEN SIE DARAUF, DASS KEIN SAND ODER ÄHNLICHES IN DAS VENTIL GELANGT.
8. DER BEREICH UM DAS VENTIL MUSS IMMER TROCKEN UND SAUBER SEIN.
9. UM DEN MAXIMALDRUCK ZU ERREICHEN, KANN VON DOPPEL- AUF EINZELAKTION UMGESTELLT WERDEN. LEGEN SIE DEN HEBEL UM, UM ZWISCHEN DOPPELAKTION (DOUBLE ACTION) UND EINZELAKTION (SINGLE ACTION) ZU WECHSELN.
10. DREHEN SIE DAS MUTTERGEWINDE DES SCHLAUCHES AUF DAS GEWINDE DER LUFTPUMPE.
11. HINWEIS: ACHTEN SIE DARAUF, DASS SIE DEN SCHLAUCH AUF DAS GEWINDE DREHEN, DAS MIT „IN“ BESCHRIFTET IST.
12. DREHEN SIE DEN VENTILDECKEL GEGEN DEN UHRZEIGERSINN AUS DEM VENTIL.
13. STECKEN UND DREHEN SIE IM UHRZEIGERSINN DAS SCHLAUCHENDE AUF DAS VENTIL FEST. HINWEIS: DER VENTILSTIFT MUSS SICH DABEI IN DER GESCHLOSSENEN POSITION BEFINDEN.
14. PUMPEN SIE MIT DER LUFTPUMPE MAXIMAL 1 BAR (15 PSI) IN DAS SUP.
15. DREHEN SIE DAS SCHLAUCHENDE GEGEN DEN UHRZEIGERSINN AUS DEM VENTIL UND SETZEN SIE DEN VENTILDECKEL AUF DAS VENTIL.
16. DREHEN SIE DEN VENTILDECKEL IM UHRZEIGERSINN FEST.

SUP BOARD AUFPUMPEN

DAS BOARD AUFPUMPEN

PUMPEN SIE DAS BRETT AUF, INDEM SIE DIE KAPPE DES LUFTVENTILS (1) ABSCHRAUBEN. STELLEN SIE SICHER, DASS DAS INNERE VENTIL NICHT NIEDERGEDRÜCKT IST. WENN NIEDERGEDRÜCKT (2), DRÜCKEN SIE DAS VENTIL UND DREHEN SIE ES GEGEN DEN UHRZEIGERSINN, SO DASS SICH DAS INNERE VENTIL IN DER RICHTIGEN POSITION BEFINDET (3). SCHLIEßEN SIE DAS MANOMETER UND DIE HOCHDRUCK HANDPUMPE AN DEN SCHLAUCH AN. PUMPEN SIE DAS BRETT AUF 0,689 BAR AUF. NACH DEM AUFPUMPEN DIE KAPPE DES LUFTVENTILS (4) WIEDER AUFSCHRAUBEN.

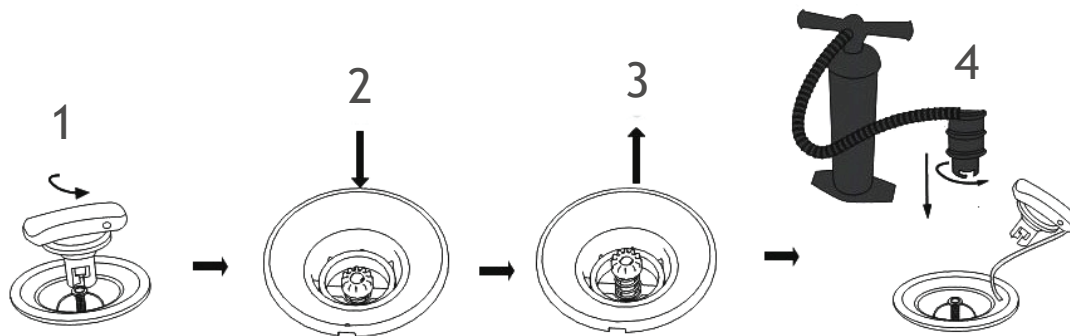

DAS BOARD AUSPUMPEN

1. DREHEN SIE DEN VENTILDECKEL GEGEN DEN UHRZEIGERSINN AUF.
2. NEHMEN SIE DEN VENTILDECKEL AB UND DRÜCKEN SIE DEN VENTILSTIFT HERUNTER.
3. HINWEIS: WENN SIE DEN VENTILSTIFT LOSLASSEN, GEHT ER WIEDER IN SEINE URSPRUNGSPPOSITION ZURÜCK UND DIE LUFT ENTWEICHT NICHT WEITER.
4. DRÜCKEN SIE DEN VENTILSTIFT HERUNTER UND DREHEN SIE IHN IM UHRZEIGERSINN, BIS ER IN SEINER POSITION BLEIBT. DIE LUFT ENTWEICHT JETZT VOLLSTÄNDIG.
5. NACH DEM ABPUMPEN DREHEN SIE DEN VENTILSTIFT GEGEN DEN UHRZEIGERSINN. DER VENTILSTIFT GEHT WIEDER IN SEINE AUSGANGSPPOSITION ZURÜCK.

⚠ ACHTUNG!

DEMONTIEREN SIE DAS VENTIL NIEMALS KOMPLETT WENN DAS BOARD UNTER LUFTDRUCK STEHT: VERLETZUNGSGEFAHR!

SLOT-FINNE MONTIEREN

BEVOR SIE BEGINNEN, VERGEWISSERN SIE SICH, DASS DER FINNEN-BOX-SCHLITZ SAUBER UND FREI VON SAND UND SCHMUTZ IST!

1. ZIEHEN SIE DEN STIFT SEITLICH AUS DER FINNENFÜHRUNG WÄHREND SIE DRAUFDRÜCKEN.
2. SCHIEBEN SIE DIE FINNE IN DIE FÜHRUNG, SODASS DIE AUSSPARUNG IN DER FINNE MIT DER AUSSPARUNG IN DER FINNENFÜHRUNG ÜBEREINSTIMMT.
3. SCHIEBEN SIE DEN STIFT DURCH DIE KLEINE FÜHRUNG BIS ER HÖRBAR EINRASTET.
4. ACHTEN SIE DARAUF, DASS DER STIFT FEST MIT DEM BAND AN DER FINNE FIXIERT IST, ANDERNFALLS KANN ER VERLOREN GEHEN.

ZUM DEMONTIEREN DER FINNE FÜHREN SIE DIE MONTAGESCHRITTE IN UMGEKEHRTER REIHENFOLGE AUS.



PADDEL MONTIEREN

1. LÖSEN SIE DEN FESTSTELLHEBEL VON DER VERLÄNGERUNGSSTANGE.
2. STECKEN SIE DEN PADDELSTIEL IN DIE VERLÄNGERUNGSSTANGE.
3. ZIEHEN SIE DEN PADDELSTIEL AUF DIE GEWÜNSCHTE LÄNGE AUS DER VERLÄNGERUNGSSTANGE. HINWEIS: DAS EINSTELLEN DER RICHTIGEN LÄNGE ENTNEHMEN SIE BITTE AUS DEM ABSCHNITT „PADDELLÄNGE EINSTELLEN“.
4. DRÜCKEN SIE DEN FESTSTELLHEBEL AN DIE VERLÄNGERUNGSSTANGE, UM DEN PADDELSTIEL FESTZUKLEMMEN.
5. STECKEN SIE DAS OFFENE ENDE DER VERLÄNGERUNGSSTANGE IN DAS ENDE DES PADDELBLATTES. DER PIN DER VERLÄNGERUNGSSTANGE MUSS HÖRBAR IN DER PINBOHRUNG DES PADDELSTIELS EINRASTEN.

ZUM DEMONTIEREN DES PADDELS FÜHREN SIE DIE MONTAGESCHRITTE IN UMGEKEHRTER REIHENFOLGE AUS.

PADDELLÄNGE EINSTELLEN

STELLEN SIE VOR DEM BENUTZEN DES SUPS DIE PADDELLÄNGE AUF IHRE KÖRPERGRÖSSE EIN. ES GIBT KEINE GLOBALEN VORGABEN, WELCHE LÄNGE FÜR WELCHE KÖRPERGRÖSSE DIE RICHTIGE IST. WIR EMPFEHLEN ZUM ERMITTELN DER RICHTIGEN LÄNGE DIE FORMEL: KÖRPERGRÖSSE + 10 - 15 CM.

SIE KÖNNEN AUCH WIE FOLGT DIE PADDELLÄNGE ERMITTELN:

1. STRECKEN SIE DEN SCHWÄCHEREN ARM NACH OBEN AUS.
2. STELLEN SIE MIT DER ANDEREN HAND DAS PADDEL UNTER DEN AUSGESTRECKTEN ARM.
3. VERLÄNGERN ODER VERKÜRZEN SIE DAS PADDEL, BIS ES UNTER DAS HANDGELENK DES AUSGESTRECKTEN ARMES PASST. WICHTIG: ZIEHEN SIE DEN PADDELSTIEL NICHT WEITER ALS ZUR „STOP“-MARKIERUNG AUS DEM PADDELSTIEL HERAUS. EINE AUSREICHENDE STABILITÄT KANN SONST NICHT GEWÄHRLEISTET WERDEN.

LEASH VERWENDEN

- BEI BENUTZUNG DES SUPS IN TIEFEM WASSER BEFESTIGEN SIE DIE LEASH AM FUßGELENK.
- BEFESTIGEN SIE NIEMALS DIE LEASH AN IHREM FUßGELENK WENN SIE DAS SUP AUF FLIEßENDEM GEWÄSSER (Z.B. GEWÄSSER MIT STROMSCHNELLEN UND FLÜSSE) VERWENDEN.
- BEFESTIGEN SIE NIEMALS DIE LEASH AN IHREM FUßGELENK BEI ABLANDIGEM WIND.
- BEFESTIGEN SIE DIE LEASH NICHT AN IHREM HANDGELENK!

HINWEIS: SERIENMÄßIG IST KEINE LEASH BEI DEM BOARD. ALLERDINGS EMPFIEHLT ES SICH EINE ZU VERWENDEN DAMIT DAS BOARD SICHER ZURÜCKGEHOLT WERDEN KANN.

DAS SUP TRAGEN

TRAGEN SIE DAS AUFGEPUMPTE SUP AN DEM IN DER MITTE ANGEBRACHTEN TRAGEGRIFF, SEITLICH UNTER DEM ARM.

⚠ ACHTUNG!

ACHTEN SIE DARAUF, DASS DIE FINNEN IN KÖRPERRICHTUNG ZEIGEN, DAMIT SIE NIEMANDEN VERLETZEN. BEI WIND BESTeht DIE GEFAHR, DASS DAS SUP SICH VERDREHT, WEGGEBLASEN WIRD ODER SIE INS STOLPERN BRINGT!

SUP IM RUCKSACK TRANSPORTIEREN

ZUM TRANSPORTIEREN ODER LAGERN KÖNNEN (UND SOLLTEN) SIE ALLE ARTIKEL IM RUCKSACK VERSTAUEN.

1. DEMONTIEREN SIE DAS SUP WIE IM ABSCHNITT „AUFBAU“ BESCHRIEBEN IN UMGEKEHRTER REIHENFOLGE.
2. ACHTEN SIE DARAUF, DASS DAS SUP VOLLSTÄNDIG SAUBER UND TROCKEN IST.
3. LEGEN SIE DAS SUP AUF EINEN SAUBEREN, EBENEN UND TROCKENEN UNTERGRUND.
4. ROLLEN SIE DAS SUP RICHTUNG VENTIL(!) ZUSAMMEN UND SICHERN SIE ES MIT DEM GURT.
5. VERSTAUEN SIE DAS SUP SAMT ALLEN ANDEREN ARTIKELN VORSICHTIG IM RUCKSACK.
6. PASSEN SIE DABEI AUF, DASS DIE GEGENSTÄNDE UND DAS SUP IM RUCKSACK SICH NICHT VERHAKEN ODER ANEINANDER REIßEN.

PFLEGE

VERWENDEN SIE KEINE AGGRESSIVEN REINIGUNGSMITTEL, BÜRSTEN MIT METALL- ODER NYLONBORSTEN SOWIE KEINE SCHARFEN ODER METALLISCHEN GEGENSTÄNDE WIE MESSER ODER ÄHNLICHES. VERWENDEN SIE NUR MILDES REINIGUNGSMITTEL. DAS SUP NUR MIT GESCHLOSSEMEM VENTIL UND NACH JEDEM GEBRAUCH REINIGEN.

1. ENTFERNEN SIE DIE FINNEN VOM SUP.
2. LEGEN SIE DAS SUP AUF EINEN SAUBEREN, TROCKENEN UND EBENEN UNTERGRUND.
3. SPÜLEN SIE DAS SUP UND DIE FINNEN MIT FRISCHEM SÜßWASSER UND WENIG MILDEM NEUTRALREINIGER (ODER EXTRA SCHLAUCHBOOT/SUP-REINIGER) AB, UM SIE VON SALZKRISTALLEN, SANDKÖRNCHEN UND ANDEREN KLEINSTEN VERSCHMUTZUNGEN ZU BEFREIEN.
4. WISCHEN SIE ALLES MIT EINEM TROCKENEN UND WEICHEN TUCH TROCKEN.
5. LASSEN SIE DAS SUP UND DIE FINNEN ANSCHLIESSEND VOLLSTÄNDIG TROCKNEN.

RICHTIG PADDELN

DER GRUNDSÄTZLICH RICHTIGE STAND IST IN DER MITTE DES SUPs, BZW. DIE FÜßE LINKS UND RECHTS DES HANDGRIFFS. JE NACH VORLIEBE ODER WASSERBEDINGUNGEN KÖNNEN SIE IHREN STAND VARIIEREN.

⚠ ACHTUNG!

BEIM STARTEN UND IN SEICHTEN GEWÄSSERN SOLLTEN SIE AUF DEM BOARD KNIEN. DAS SORGT FÜR MEHR STABILITÄT UND MINIMIERT DIE VERLETZUNGSGEFAHR!

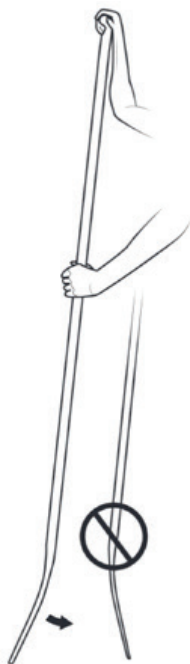

DAS PADDELBLATT HAT EINEN LEICHTEN KNICK NACH VORNE. DA DAS PADDEL GENERELL SCHRÄG NACH VORNE GEHALTEN WIRD SORGT DIESER KNICK FÜR EINE GRÖßERE ANGRIFFSFLÄCHE IM WASSER AUF DAS PADDELBLATT UND SOMIT MEHR VORTRIEB.

BESCHLEUNIGEN: DAS PADDEL VON DER NOSE AM SUP VORBEI ZUM TAIL ZIEHEN. IMMER WIEDER DIE SEITE WECHSELN UM EINE GERADE LINIE FAHREN ZU KÖNNEN.

BREMSEN: DAS PADDEL GENAU GEGENTEILIG FÜHREN, SPRICH VON HINTEN NACH VORNE. DABEI IST KÖRPERSPANNUNG GEFRAGT UM NICHT DAS GLEICHGEWICHT ZU VERLIEREN. SO WERDEN AUCH ENGE KURVEN GESTEUERT.

LAGERUNG

⚠ ACHTUNG!

BEI UNSACHGEMÄßER LAGERUNG DES SUPS BESTEHT GEFAHR DER SCHIMMELBILDUNG.

- LAGERN SIE DAS SUP AN EINEM SAUBEREN, GUT BELÜFTETEN UND TROCKENEN ORT OHNE DIREKTE SONNENEINSTRALHUNG, AN DEM ER KEINEN GRÖßEREN TEMPERATURSCHWANKUNGEN AUSGESETZT IST.
- BEI LÄNGERER NICHTBENUTZUNG RATEN WIR, DAS SUP VOLLSTÄNDIG ZU DEMONTIEREN UND IN DEM MITGELIEFERTEN RUCKSACK ZU VERSTAUEN.
- LAGERN SIE DAS SUP FÜR KINDER UNZUGÄNGLICH UND SICHER VERSCHLOSSEN.
- LEGEN SIE KEINE SCHWEREN ODER SCHARFKANTIGEN GEGENSTÄNDE AUF DAS SUP.
- PRÜFEN SIE DAS SUP NACH LÄNGERER LAGERUNG AUF ABNUTZUNGS- UND/ODER ALTERUNGERSCHWANKUNGEN.

REPARATUR

ÜBERPRÜFEN SIE DAS SUP VOR JEDER VERWENDUNG AUF DRUCKVERLUST, LÖCHER ODER RISSE. VERLIERT DAS SUP AN LUFT, KANN ES AN EINER UNDICHTEN STELLE AM VENTIL, AN EINEM DEFEKTEN VENTIL ODER EINER UNDICHTEN STELLE IM SUP LIEGEN. KLEINERE BESCHÄDIGUNGEN KÖNNEN SIE MIT DEM MITGELIEFERTEN REPARATURFLICKEN REPARIEREN.

UNDICHTE STELLE

REPARIEREN SIE UNDICHTE STELLEN AM SUP NUR MIT GEEIGNETEM KLEBSTOFF. REPARATUREN MIT UNGEEIGNETEN KLEBSTOFFEN KÖNNEN ZU WEITEREN BESCHÄDIGUNGEN FÜHREN! HINWEIS: KLEINE STELLEN (KLEINER ALS 2 MM) KÖNNEN SIE AUCH NUR MIT DEM KLEBSTOFF REPARIEREN, IN DEM SIE DEN KLEBSTOFF DIREKT AUF DIE STELLE KLEBEN. BEI GRÖßEREN UNDICHTEN STELLEN (GRÖßER ALS 2 MM) GEHEN SIE WIE FOLGT VOR:

1. LASSEN SIE DIE LUFT VOLLSTÄNDIG AUS DEM SUP.
2. REINIGEN SIE DIE ZU REPARIERENDE STELLE GRÜNDLICH.
3. TROCKNEN SIE DIE GEREINIGTE STELLE.
4. NEHMEN SIE EINEN DER FLICKEN UND SCHNEIDEN SIE EIN STÜCK ZURECHT, DAS DEN BESCHÄDIGTEN BEREICH ABDECKT UND AN ALLEN SEITEN UM 1,5 CM ÜBERSTEHT.
5. TRAGEN SIE DEN KLEBSTOFF SOWOHL AUF DIE UNDICHTE STELLE ALS AUCH AUF DEN AUSGESCHNITTENEN FLICKEN AUF.
6. LASSEN SIE DEN KLEBSTOFF CA. 2 - 4 MINUTEN ANTROCKNEN.
7. DRÜCKEN SIE DEN FLICKEN MIT EINEM WEICHEN GEGENSTAND FEST AUF DIE UNDICHTE STELLE ACHTEN SIE DARAUF, DASS SIE AUF EINER EBENEN UNTERLAGE OHNE KNITTER ODER FALTEN ARBEITEN.
8. ENTFERNEN SIE MÖGLICHE LUFTBLASEN MIT EINEM ABGERUNDETEN GEGENSTAND SANFT VON INNEN NACH AUßEN.
9. LASSEN SIE DEN KLEBSTOFF NACH DER REPARATUR MINDESTENS.
10. STUNDEN TROCKEN, AM BESTEN MIT GEWICHT BESCHWERT.
11. TRAGEN SIE NACH DEM TROCKNEN KLEBSTOFF AUF DIE RÄNDER DES FLICKENS AUF.
12. LASSEN SIE DEN KLEBSTOFF CA. 4 STUNDEN TROCKNEN.

SOLLTE DIE GEKLEBTE STELLE WEITERHIN UNDICHT SEIN, DEN VORGANG WIEDERHOLEN. ALLE KLEBERRESTE ZUVOR VOLLSTÄNDIG ENTFERNEN!

MÖGLICHE GRÜNDE FÜR DIE UNDICHTE REPARATUR KÖNNTEN SEIN: ZUVIEL KLEBER, KLEBER WAR BEIM ANKLEBEN DES PADS NOCH FLÜSSIG, ZU KLEINES PAD.

⚠ ACHTUNG!

BEVOR SIE NACH DER REPARATUR MIT DEM SUP INS WASSER GEHEN, ÜBERPRÜFEN SIE DIE REPARIERTE STELLE AUF ABDICHTUNG.

BEI GROßEN SCHÄDEN SOLLTEN SIE AUF KEINEN FALL SELBST REPARATUREN DURCHFÜHREN. GEBEN SIE DAS SUP ZUR REPARATUR IN EINE FACHWERKSTATT!

VENTIL ÜBERPRÜFEN

UM ZU ÜBERPRÜFEN, OB DAS VENTIL UNDICHT ODER DEFEKT IST, GEHEN SIE WIE FOLGT VOR:

1. DREHEN SIE DEN VENTILDECKEL GEGEN DEN UHRZEIGERSINN AUF UND ENTFERNEN SIE IHN VOM VENTIL.
2. STELLEN SIE SICHER, DASS SICH KEIN SAND ODER ANDERE FREMDKÖRPER IM VENTIL BEFINDET.
3. PUMPEN SIE DAS SUP VOLLSTÄNDIG AUF.
4. SCHLIEßEN SIE DAS VENTIL.
5. SPÜLEN SIE DAS SUP UM DAS VENTIL HERUM MIT MILDEM SEIFENWASSER AB. BILDEN SICH UM DAS VENTIL HERUM BLASEN, MUSS DAS VENTIL FEST GEDREHT ODER AUSGETAUSCHT WERDEN.

VENTIL FESTDREHEN

⚠ ACHTUNG!

VON ZEIT ZU ZEIT KANN ES SEIN, DASS DAS VENTIL NACHGEZOGEN WERDEN MUSS, DAMIT KEINE LUFT ENTWEICHEN KANN!

1. DREHEN SIE DEN VENTILDECKEL GEGEN DEN UHRZEIGERSINN AUF UND ENTFERNEN SIE IHN VOM VENTIL.
2. STECKEN SIE DEN VENTILSCHLÜSSEL AUF DAS VENTIL, BIS ER VOLLSTÄNDIG DAS VENTIL GREIFT.
3. DREHEN SIE DEN VENTILSCHLÜSSEL IM UHRZEIGERSINN, UM DAS VENTIL FESTZUDREHEN.
4. SCHLIEßEN SIE DAS VENTIL MIT DEM VENTILDECKEL UND SPÜLEN SIE DAS SUP UM DAS VENTIL HERUM MIT SEIFENWASSER AB. SOLLTE KEINE BLASENBILDUNG MEHR VORKOMMEN, IST DAS VENTIL DICHT.

WARTUNG

PRÜFEN SIE REGELMÄßIG, OB DIE PUMPE VOR UND WÄHREND DES BETRIEBES GUT GESCHMIERT IST. ÖFFNEN SIE ZUM SCHMIEREN DEN OBEREN DECKEL UND TRAGEN SIE EINE DÜNNE SCHICHT FETT AUF DIE DICHTUNGEN UND DIE LEITUNG AUF.

HINWEISE

ENTSORGEN SIE DAS SUP UND DIE VERPACKUNGSMATERIALIEN ENTSPRECHEND AKTUELLER ÖRTLICHER VORSCHRIFTEN.

ENTSORGEN SIE DAS SUP UND DIE VERPACKUNG UMWELTSCHONEND. DER RECYCLING-CODE DIENT DER KENNZEICHNUNG VERSCHIEDENER MATERIALIEN ZUR RÜCKFÜHRUNG IN DEN WIEDERVERWERTUNGSKREISLAUF. DER CODE BESTEHT AUS DEM RECYCLINGSYMBOL UND EINER NUMMER, DIE DAS MATERIAL KENNZEICHNET.

VERPACKUNGSMATERIALIEN WIE Z. B. FOLIENBEUTEL GEHÖREN NICHT IN KINDERHÄNDE, ES DROHT ERSTICKUNGSGEFAHR!

PROBLEMLÖSUNG

1) MEINE PUMPE FUNKTIONIERT NICHT

- ÜBERPRÜFEN SIE, OB DER SCHLAUCH BLOCKIERT ODER BESCHÄDIGT IST.
- ERSETZEN SIE EINEN BESCHÄDIGTEN SCHLAUCH ODER KÜMMERN SIE SICH UM DIE URSACHE FÜR DEN BLOCKIERTEN SCHLAUCH.

2) DIE VERBINDUNG ZWISCHEN SCHLAUCH/LUFTPUMPE/LUFTVENTIL IST NICHT KORREKT

- PAUSIEREN SIE DEN AUFPUMP-VORGANG UM ZU ÜBERPRÜFEN, OB ALLE VERBINDUNGEN KORREKT SIND UND WIEDERHOLEN SIE DIE GANZE PROZEDUR FALLS NÖTIG.

3) DAS MANOMETER FUNKTIONIERT NICHT

- DER LUFTDRUCK-WERT WIRD MEISTENS ERST AB EINEM WERT VON 7 PSI ANGEZEIGT.

WENN DAS PROBLEM WEITERHIN BESTEHT, DANN KONTAKTIEREN SIE UNS BITTE.

4) DAS SUP VERLIERT LUFT

- TRAGEN SIE EIN WENIG SPÜLMITTEL MIT EINEM LAPPEN (BEI AUFGEPUMPTEM SUP) AUF DAS VENTIL AUF. WENN LUFTBLASEN ZU SEHEN SIND, MUSS VERMUTLICH DAS VENTIL MIT DEM IM LIEFERUMFANG ENTHALTENEN VENTIL-WERKZEUG BEFESTIGT WERDEN.

WENN DAS PROBLEM WEITERHIN BESTEHT, DANN KONTAKTIEREN SIE UNS BITTE.

- TRAGEN SIE EIN WENIG SPÜLMITTEL MIT EINEM LAPPEN (BEI AUFGEPUMPPTEN SUP) AUF DAS DECK UND AN DIE SEITEN DES SUPS AUF. WENN LUFTBLASEN ZU SEHEN SIND, KÖNNEN DIE EINSTICHE MIT DEM IM LIEFERUMFANG ENTHALTENEN REPAIR-KIT GEFLICKT WERDEN.

WENN DAS PROBLEM WEITERHIN BESTEHT, DANN KONTAKTIEREN SIE UNS BITTE.

5) D-RINGE HABEN SICH GELÖST

- ÜBERPRÜFEN SIE, OB DER D-RING EINFACH WIEDER ANGEKLEBT WERDEN KANN ODER OB EIN NEUER BENÖTIGT WIRD.

A) VERWENDEN SIE EINEN STARKEN KLEBSTOFF, UM DEN D-RING WIEDER ANZUBRINGEN.

B) BESORGEN SIE SICH EINEN NEUEN D-RING VON EINEM AUTORISIERTEN HÄNDLER ODER KONTAKTIEREN SIE UNS BEZÜGLICH EINES ERSATZ-RINGES.

6) AUF DER UNTERSEITE DES SUPS BEFINDET SICH EINE BEULE

- SIE LIEGT AN EINER LÜCKE IM DROP-STITCH, DIE PLATZ FÜR DAS VENTIL BIETET UND BEEINTRÄCHTIGT DIE LEISTUNGSFÄHIGKEIT ODER QUALITÄT IHRES SUPS IN KEINER WEISE. BEI MANCHEN MODELLEN IST DIESE BEULE SICHTBAR, BEI ANDEREN WIDERUM NICHT.

7) DAS SUP PASST NICHT MEHR IN DEN RUCKSACK

- VERGEWISSERN SIE SICH, DASS DIE GESAMTE LUFT AUS DEM SUP ABGELASSEN WURDE.

- ROLLEN SIE DAS SUP IN 30 CM-SCHRITTEN EIN UND PROBIEREN SIE ES ERNEUT. BEI EINIGEN MODELLEN KANN ES HILFREICH REIN, WENN ZUERST DIE SEITEN NACH INNEN GEFALTET WERDEN.

8) DIE FINNE PASST NICHT IN DIE FINNEN-BOX

- WÄRMEN SIE DAS PLASTIK DER FINNEN-BOX MIT EINEM FÖN AUF UND KÜHLEN SIE DIE FINNE DERWEIL IM EISFACH CA. 15 MINUTEN AB. ZUM BESSEREN GLEITEN KÖNNEN SIE EIN WENIG SILIKONSPRAY IN DIE FINNEN-FÜHRUNG SPRÜHEN. WENN SICH DIE FINNE WIEDER IN DIE BOX FÜHREN LÄSST BELASSEN SIE SIE EINIGE STUNDEN LANG DORT, SODASS SIE WIEDER DIE RICHTIGE FORM ANNIMMT.

WENN DAS PROBLEM WEITERHIN BESTEHT, DANN KONTAKTIEREN SIE UNS BITTE.

9) ICH VERLIERE STÄNDIGE MEINE FINNE

- ÜBERPRÜFEN SIE DIE FINNEN-BOX AUF SCHÄDEN ODER FÜHREN SIE DEN BEFESTIGUNGSPROZESS FÜR DAS JEWEILIGE FINNEN-SYSTEM ERNEUT DURCH.

10) WASSER/FEUCHTIGKEIT IST INS INNERE MEINES SUPS GELANGT

- ENTFERNEN SIE DAS VENTIL VOLLSTÄNDIG VOM SUP. SCHÜTTEN SIE DAS WASSER AUS DEM SUP.

- PUMPEN SIE 20 MINUTEN LANG LUFT DURCH DAS LOCH INS INNERE.

- LASSEN SIE DAS OFFENE SUP 3 - 4 TAGE IN EINEM BEHEIZTEN RAUM TROCKNEN.

WENN DAS PROBLEM WEITERHIN BESTEHT, DANN KONTAKTIEREN SIE UNS BITTE.

FAQ**WAS SOLLTE ICH ZUM PADDELN TRAGEN?**

IM SOMMER REICHT BADEKLEIDUNG, ALLERDINGS IST AUF SONNENCREME MIT EINEM HOHEN LICHTSCHUTZFAKTOR ZU ACHTEN, DA DAS WASSER DIE SONNE REFLEKTIERT. WENN ES RICHTIG KALT IST EMPFEHLEN WIR EINEN WET- ODER DRYSUIT, NEOPRENHANDSCHUHE UND SUP-SOCKEN.

WAS IST EIN GUTER ORT ZUM PADDELN?

FÜR ANFÄNGER EMPFEHLEN SICH RUHIGE GEWÄSSER OHNE HINDERNISSE UND STRÖMUNGEN WIE SEEN ODER KANÄLE.

DARF ICH IN JEDEM GEWÄSSER PADDELN?

IN NATURSCHUTZGEBIETEN IST PADDELN VERBOTEN. AUF EINIGEN FLÜSSEN UND KANÄLEN IST DAS PADDELN AUFGRUND DES SCHIFFSVERKEHRS VERBOTEN. DIE ZUSTÄNDIGEN BEHÖRDEN INFORMIEREN ÜBER DIE GELTENDEN BESTIMMUNGEN. IN MANCHEN LÄNDERN ODER REGIONEN IST DAS TRAGEN EINER AUFTRIEBSWESTE PFLICHT!

BEEINFLUSST DIE LÄNGE UND BREITE DES BOARDS DIE FAHREIGENSCHAFTEN?

LANG & SCHLANK = SCHNELL BREIT = KIPPSTABIL

ALUPADDEL ODER CARBONPADDEL?

ALUPADDEL SIND FÜR DEN ANFANG AUSREICHEND, ALLERDINGS WERDEN SIE FESTSTELLEN, DASS SIE BEI DAUERGEBRAUCH SCHWER SIND. CARBONPADDEL SIND EMPFINDLICHER, DIE ANSCHAFFUNG LOHNT SICH ABER.

PLANCHE SUP

CHÈRES CLIENTES, CHERS CLIENTS,

MERCI D'AVOIR CHOISI NOTRE PRODUIT. VEUILLEZ LIRE ATTENTIVEMENT CE MANUEL AVANT D'ASSEMBLER OU D'UTILISER LE PRODUIT POUR ÉVITER LES DOMMAGES CAUSÉS PAR UNE MAUVAISE UTILISATION. VEUILLEZ PRÊTER UNE ATTENTION PARTICULIÈRE AUX CONSIGNES DE SÉCURITÉ. SI LE PRODUIT EST TRANSMIS À DES TIERS, CE MANUEL DOIT ÊTRE TRANSMIS AVEC LE PRODUIT.

LISEZ ATTENTIVEMENT LES INSTRUCTIONS DE MONTAGE ET CONSERVEZ-LES POUR RÉFÉRENCE ULTÉRIEURE.

UTILISEZ L'ARTICLE UNIQUEMENT COMME DÉCRIT ET POUR LES DOMAINES D'APPLICATION SPÉCIFIÉS. REMETTEZ CES INSTRUCTIONS LORS DE LA TRANSMISSION DE L'ARTICLE À DES TIERS. CE MANUEL D'UTILISATION CONTIENT DES DÉTAILS IMPORTANTS SUR L'ARTICLE, SA STRUCTURE, SON FONCTIONNEMENT ET SON ENTRETIEN, AINSI QUE DES INFORMATIONS SUR LA SÉCURITÉ. ÉTANT DONNÉ QUE LES SPORTS NAUTIQUES COMPORTENT TOUJOURS DES RISQUES, UNE CONNAISSANCE PRÉCISE PEUT PRÉVENIR

⚠ ATTENTION!

VEUILLEZ CONSERVER LE MODE D'EMPLOI!

DONNÉES TECHNIQUES

ARTICLE	LONGUEUR	LARGEUR	ÉPAISSEUR	CAPACITÉ DE CHARGE MAXIMALE
SUPBRD	305 CM	76 CM	15 CM	170 KG

ARTICLE : SUPBRD

PRESSION : MAXIMUM 1 BAR (15 PSI)

CHARGE MAXIMALE : 170 KG

NOMBRE DE PERSONNES MAXIMUM : 1 ADULTE

CONTENU DE LA LIVRAISON

- 1 X PLANCHE SUP
- 1 X PAGAIE
- 1 X AILERON
- 1 X POMPE À AIR AVEC MANOMÈTRE
- 1 X KIT DE RÉPARATION
- 1 X SAC À DOS
- 1 X SAC SEC
- 1 X MODE D'EMPLOI

⚠ ATTENTION!

CE SUP N'EST NI UNE AIDE À LA NAGE, NI UN JOUET AQUATIQUE, NI UN ARTICLE DE SPORTS D'HIVER
CELA CONVIENT EXCLUSIVEMENT AUX NAGEURS!

CET ARTICLE SERA LIVRÉ EN 1 PAQUET.



88 x 42 x 20 cm

STRUCTURE ET MATÉRIAUX

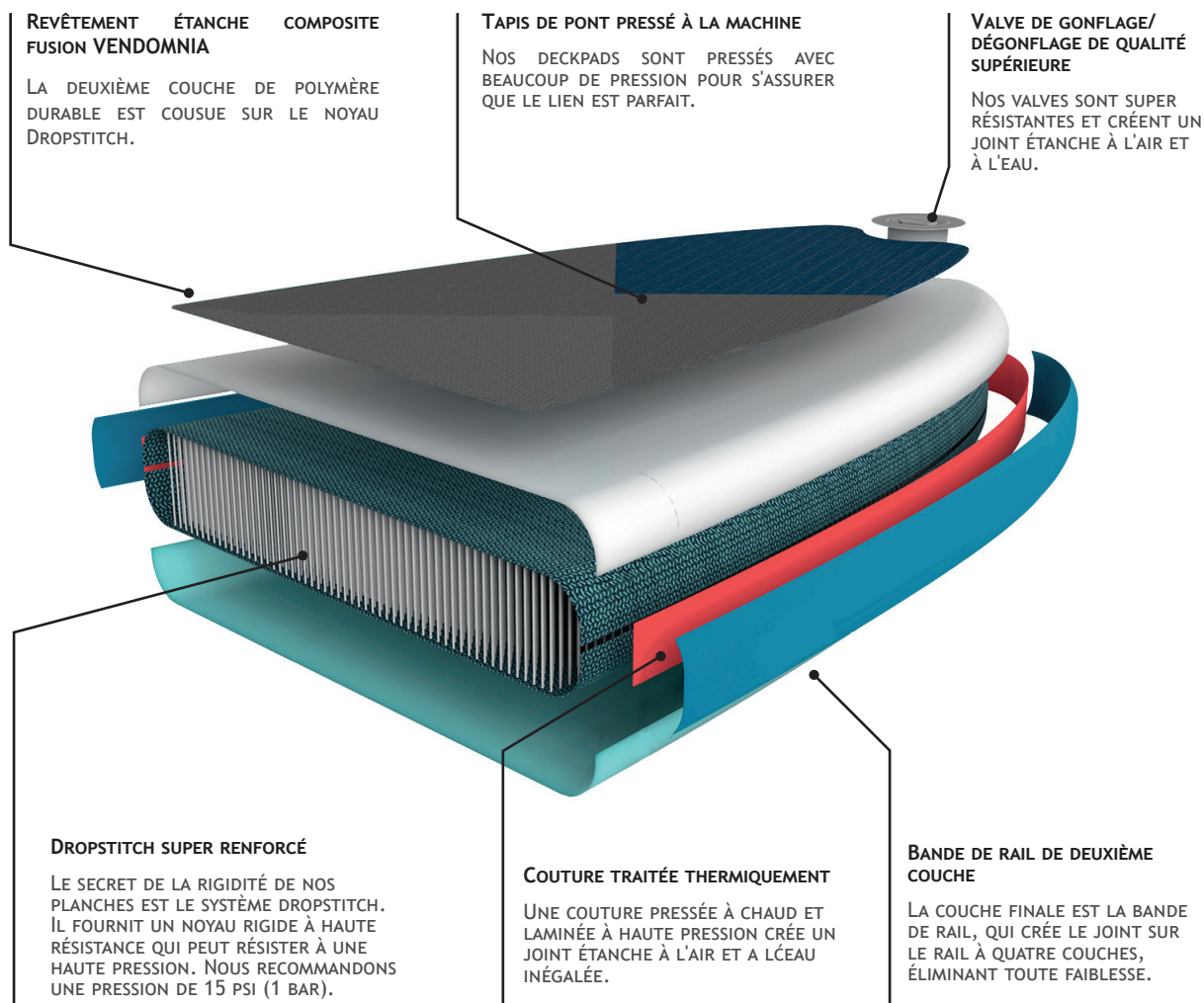

SELON LA RÉGLEMENTATION D'UTILISATION

CE SUP A ÉTÉ DÉVELOPPÉ POUR UN USAGE PRIVÉ DANS LE SECTEUR DES LOISIRS.

GONFLEZ LE SUP À UNE PRESSION DE REMPLISSAGE DE 0,7 BAR (10 PSI) JUSQU'À UN MAXIMUM DE 1 BAR (15 PSI).

DOMAINE D'UTILISATION : ZONES CÔTIÈRES PROTÉGÉES JUSQU'À 150 M - POUR LA CROISIÈRE DANS LES EAUX CÔTIÈRES PROTÉGÉES, LES PETITES BAIES, LES PETITS LACS, LES RIVIÈRES ÉTROITES ET LES CANAUX.

NE PAS UTILISER PAR VENT SUPÉRIEUR À 10 NŒUDS ET/OU AVEC DES HAUTEURS DE VAGUES SUPÉRIEURES À 0,5 M.

⚠ ATTENTION!

NE TRANSPORTEZ JAMAIS LE SUP GONFLÉ SUR DES VÉHICULES ! N'EXPOSEZ PAS LE SUP À LA LUMIÈRE DIRECTE DU SOLEIL OU AU GEL, LE SUP POURRAIT SE DÉFORMER!

SYMBOLES UTILISÉS

REMARQUEZ LES SYMBOLES ATTACHÉS AU PRODUIT AVANT D'UTILISER LE SUP.



PANNEAU
D'AVERTISSEMENT
GÉNÉRAL

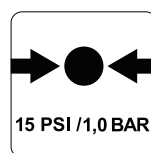

PRESSION DE
SERVICE ADMISSIBLE



PANNEAU
D'INTERDICTION
GÉNÉRALE

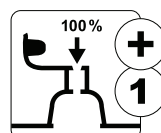

REPLIR COMPLÈTEMENT
TOUTES LES CHAMBRES À
AIR



SIGNE GÉNÉRAL
OBLIGATOIRE

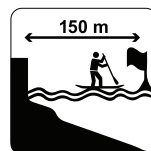

DISTANCE DE SÉCURITÉ
JUSQU'AU RIVAGE



LISEZ D'ABORD
LES INSTRUCTIONS
D'UTILISATION



NE PAS UTILISER
DANS LES VAGUES
DÉFERLANTES

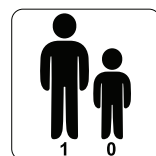

NOMBRE D'UTILISATEURS :
1 ADULTE
0 ENFANT



NE PAS UTILISER PAR VENT
OFFSHORE



PAS POUR LES ENFANTS DE
MOINS DE 14 ANS



NE PAS UTILISER EN EAUX
VIVES



PAS DE PROTECTION
CONTRE LA NOYADE



NE PAS UTILISER DANS LES
COURANTS OFFSHORE

AVERTISSEMENTS DE SÉCURITÉ

⚠ ATTENTION!

VOTRE PRUDENCE ET VOTRE AUTO-ÉVALUATION SUR L'EAU SONT EXTRÊMEMENT IMPORTANTES. NE SURESTIMEZ JAMAIS VOTRE FORCE ET VOS COMPÉTENCES DE PILOTAGE ! RESTEZ TOUJOURS PRÈS DU RIVAGE!

⚠ ATTENTION!

FAITES ATTENTION AUX CONDITIONS MÉTÉOROLOGIQUES, AUX AVERTISSEMENTS DE TEMPS VIOLENT OU AUX ÉVENTUELS SIGNAUX LUMINEUX !

⚠ ATTENTION!

VEUILLEZ TOUJOURS RESPECTER LES RÈGLES DE SÉCURITÉ ET LES RÉGLEMENTATIONS LÉGALES EN VIGUEUR POUR LES LACS ET LES EAUX LIBRES !

⚠ ATTENTION!

PORTEZ UN GILET DE SAUVETAGE CERTIFIÉ LORSQUE VOUS ÊTES SUR L'EAU AVEC L'ARTICLE.

⚠ ATTENTION!

- NOTEZ LES INFORMATIONS SUR LA PLAQUE SIGNALÉTIQUE
- LORSQUE VOUS PAGAYEZ, ASSUREZ-VOUS QUE LE POIDS EST TOUJOURS ÉQUILIBRÉ SUR LE SUP.
- LE SUP GONFLÉ, LA PAGAIE ET LES AILERONS SONT DURS ET PEUVENT PROVOQUER DES BLESSURES.
- FAITES ATTENTION AUX PASSANTS LORS DU TRANSPORT DU SUP.
- FAITES ATTENTION AUX AUTRES PERSONNES DANS L'EAU LORSQUE VOUS UTILISEZ LA PAGAIE.
- PORTEZ UNE COMBINAISON LORSQUE VOUS PAGAYEZ À DES TEMPÉRATURES PLUS FRAÎCHES. FAMILIARISEZ-VOUS AVEC L'EAU AVANT DE PAGAYER.
- ASSUREZ-VOUS QUE QUELQU'UN À TERRE EST INFORMÉ DE VOTRE ITINÉRAIRE ET AUX CONDITIONS MÉTÉOROLOGIQUES.
- IL EST RECOMMANDÉ D'UTILISER UN GILET DE SAUVETAGE OU UNE AUTRE AIDE À LA FLOTTABILITÉ.
- FAITES ATTENTION À VOTRE BILAN HYDRIQUE ; EMPORTEZ UNE BOUTEILLE D'EAU AVEC VOUS! VOUS POUVEZ ATTACHER UN SAC (OU UN SAC ISOTHERME) SOUS LES SANGLES DE TRANSPORT.
- RANGEZ VOTRE TÉLÉPHONE PORTABLE DANS UNE HOUSSE DE PROTECTION ÉTANCHE ET PORTEZ UN SIFFLET D'URGENCE SUR VOTRE CORPS ET UNE LAMPE DE POCHE.
- TENEZ-VOUS À L'ÉCART DES RAPIDES, DES DÉBRIS ET AUTRES OBSTACLES.
- N'UTILISEZ JAMAIS LE SUP DANS DES VENTS OFFSHORE (VENT SOUFFLANT DE TERRE VERS L'EAU) OU DANS DES COURANTS OFFSHORE (COURANT EMPORTANT LOIN DU RIVAGE), VOUS POURRIEZ

DÉRIVER !

- RESPECTEZ TOUJOURS LES RÈGLES DE LA GARDE CÔTIÈRE ET NE PAS UTILISER CE PRODUIT PRÈS DE LA CIRCULATION D'AUTRES BATEAUX
- NE PAGAYEZ PAS LORSQUE LA MARÉE CHANGE OU QUE LES VAGUES SONT HAUTES.
- NE LAISSEZ JAMAIS LE SUP SANS SURVEILLANCE SUR L'EAU. IL DÉRIVERA PLUS VITE QUE VOUS POUVEZ NAGER.
- ASSUREZ-VOUS TOUJOURS D'AVOIR UNE PAGAIE AVEC VOUS AVANT DE L'UTILISER, SINON VOUS NE POURREZ PAS MANŒUVRER SUFFISAMMENT.
- NOTEZ QUE LE SUP EST CONSTITUÉ D'UNE SEULE CHAMBRE À AIR (SAUF LES SUP À DEUX CHAMBRES). S'IL EST ENDOMMAGÉ, LE SUP PERD SA CAPACITÉ DE CHARGE.
- N'UTILISEZ PAS LE SUP S'IL FUT ET PERD DE L'AIR.
- N'UTILISEZ JAMAIS LE SUP SOUS L'INFLUENCE DE L'ALCOOL, DE DROGUES OU DE MÉDICAMENTS.
- NE SURESTIMEZ JAMAIS VOTRE FORCE ET RÉPARTISSEZ VOTRE PUISSANCE MUSCULAIRE LORSQUE VOUS PAGAYEZ DE MANIÈRE À CE QUE LA DISTANCE PARCOURUE PUISSE ÊTRE PARCOURUE À NOUVEAU SANS DIFFICULTÉ.

ÉVITER LES DOMMAGES MATÉRIELS

- NE TRANSPORTEZ PAS D'OBJETS TRANCHANTS OU POINTUS.
- PROTÉGEZ LE SUP DU CONTACT AVEC DES LIQUIDES DOUTEUX OU DES ACIDES. CELA PEUT CAUSER DES DOMMAGES IRRÉPARABLES.
- PROTÉGEZ LE SUP DE LA CHALEUR ET DU FEU ! SOYEZ PRUDENT AVEC LES CIGARETTES ALLUMÉS.
- ASSUREZ-VOUS DE NE PAS TOUCHER LES SURFACES PIERREUSES POUR ÉVITER D'ENDOMMAGER LE SUP.
- NE FAITES AUCUNE MODIFICATION TECHNIQUE AU SUP. LES MODIFICATIONS DE TOUTE NATURE METTENT EN DANGER L'OPÉRATION DE CONDUITE ET ENTRAÎNENT L'EXPIRATION DE LA GARANTIE.
- TOUS LES ARTICLES GONFLABLES SONT SENSIBLES AU FROID. NE JAMAIS DÉPLIER ET GONFLER L'ARTICLE EN DESSOUS D'UNE TEMPÉRATURE DE 15° C (59° F) !
- SI LA PRESSION DE L'AIR AUGMENTE EN PLEIN SOLEIL, CELA DOIT ÊTRE COMPENSÉ EN LIBÉRANT DE L'AIR. OUVREZ LA VANNE ET LIBÉREZ DE L'AIR LORSQUE LA PRESSION DÉPASSE 1 BAR (15 PSI). REFERMEZ ENSUITE HERMÉTIQUEMENT LA VANNE.
- INSÉREZ UNIQUEMENT DES ADAPTATEURS DE POMPE APPROPRIÉS DANS LES SOUPAPES DE SÉCURITÉ. SINON, LES VANNES POURRAIENT ÊTRE ENDOMMAGÉES.
- NE GONFLEZ PAS TROP FORT, SINON VOUS RISQUEZ DE DÉCHIRER LES CORDONS DE SOUDURE.
- N'UTILISEZ PAS LE COMPRESSEUR OU LA BOUTEILLE D'AIR COMPRIMÉ POUR GONFLER LE SUP. CELA

PEUT CAUSER DES DOMMAGES.

- RINCEZ LE SUP À L'EAU DOUCE APRÈS UTILISATION POUR ÉVITER D'ENDOMMAGER LES CRISTAUX DE SEL.
- ENROULEZ LE SUP UNIQUEMENT LORSQU'IL EST COMPLÈTEMENT SEC.

LISTE DES PIÈCES

1. SUPPORT DE CAMÉRA D'ACTION
2. POIGNÉE
3. ANNEAU POUR SAC
4. ÉLASTIQUE
5. ANNEAU POUR SIÈGE DE KAYAK
6. VALVE
7. ANNEAU POUR LAISSE

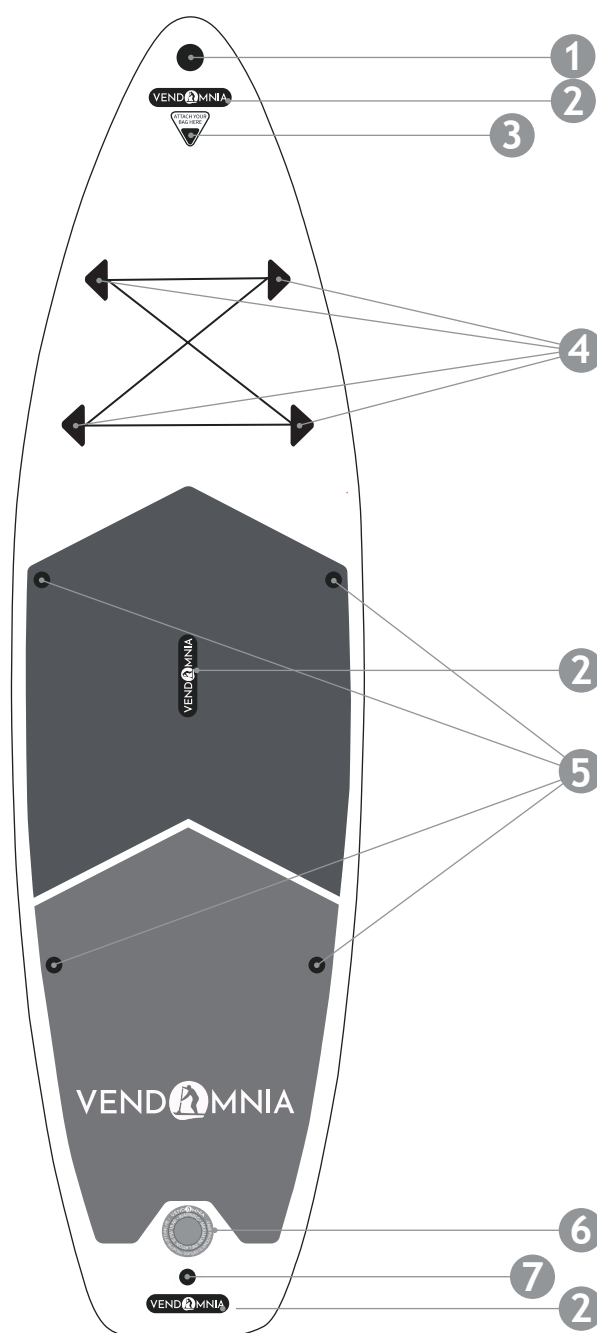

ASSEMBLAGE

VEUILLEZ SUIVRE LES DIFFÉRENTES ÉTAPES DE L'ASSEMBLAGE DANS L'ORDRE INDIQUÉ.

1. CHOISISSEZ UNE SURFACE LISSE ET PROPRE AVEC SUFFISAMMENT D'ESPACE POUR DÉBALLER ET DÉPLIER LE SUP.
2. ASSUREZ-VOUS QUE TOUTES LES PIÈCES SONT PRÉSENTES ET EN PARFAIT ÉTAT.
3. EN COMMENÇANT PAR LA DEUXIÈME VÉRIFICATION, INSPECTEZ LE SUP POUR TOUT DOMMAGE, TROU OU FISSURE ET SCELLEZ-LE COMME DÉCRIT PLUS LOIN. UNE FOIS SUR L'EAU, AUCUN DOMMAGE NE PEUT ÊTRE RÉPARÉ.
4. GONFLEZ LE SUP. LA PRESSION RECOMMANDÉE EST DE 1 BAR (15 PSI).
5. POUR GONFLER LE SUP, UTILISEZ DES POMPES À PIED DISPONIBLES DANS LE COMMERCE OU DES POMPES À PISTON À DOUBLE COURSE AVEC LES OPTIONS DE FIXATION APPROPRIÉES ET UN MANOMÈTRE.
6. GONFLEZ TOUJOURS COMPLÈTEMENT LE SUP. NE GONFLEZ PAS LE SUP À PROXIMITÉ D'OBJETS TRANCHANTS OU POINTUS OU SUR DES SURFACES RUGUEUSES OU CAILLOUTEUSES.
7. N'OUVREZ LA VALVE QUE POUR GONFLER ET DÉGONFLER. SINON, IL PEUT ÊTRE CONTAMINÉ, ASSUREZ-VOUS QU'AUCUN SABLE OU SIMILAIRE NE PÉNÈTRE DANS LA VANNE.
8. LA ZONE AUTOUR DE LA VANNE DOIT TOUJOURS ÊTRE SÈCHE ET PROPRE.
9. AFIN D'ATTEINDRE LA PRESSION MAXIMALE, IL PEUT ÊTRE COMMUTÉ DE DOUBLE À SIMPLE ACTION. BASCULEZ LE LEVIER AFIN D'ÉCHANGER ENTRE DOUBLE ACTION ET SIMPLE ACTION..
10. VISSEZ LE FILETAGE DE L'ÉCROU DU TUYAU SUR LE FILETAGE DE LA POMPE À AIR.
11. REMARQUE : ASSUREZ-VOUS DE TOURNER LE TUYAU VERS LE FILETAGE MARQUÉ « IN ».
12. TOURNEZ LE CAPUCHON DE LA VALVE DANS LE SENS ANTIHORAIRE HORS DE LA VALVE.
13. BRANCHEZ ET VISSEZ L'EXTRÉMITÉ DU TUYAU SUR LA VALVE DANS LE SENS DES AIGUILLES D'UNE MONTRE. REMARQUE : LA GOUPILLE DE SOUPAPE DOIT ÊTRE EN POSITION FERMÉE.
14. UTILISEZ LA POMPE À AIR POUR POMPER UN MAXIMUM DE 1 BAR (15 PSI) DANS LE SUP.
15. TOURNEZ L'EXTRÉMITÉ DU TUYAU DANS LE SENS ANTIHORAIRE HORS DE LA VALVE ET PLACEZ LE CAPUCHON DE LA VALVE SUR LA VALVE.
16. SERREZ LE CAPUCHON DE LA VALVE DANS LE SENS DES AIGUILLES D'UNE MONTRE.

GONFLER LA PLANCHE

GONFLER LA PLANCHE

GONFLEZ LA PLANCHE EN DÉVISSANT LE BOUCHON DE LA VALVE À AIR (1). ASSUREZ-VOUS QUE LA VALVE INTÉRIEURE N'EST PAS ENFONCÉE. LORSQU'IL EST POUSSÉ VERS LE BAS (2), APPUYEZ SUR LA VALVE ET TOURNEZ DANS LE SENS INVERSE DES AIGUILLES D'UNE MONTRE AFIN QUE LA VALVE INTÉRIEURE SOIT CORRECTEMENT POSITIONNÉE (3). CONNECTEZ LE MANOMÈTRE ET LA POMPE À MAIN HAUTE PRESSION AU TUYAU. GONFLEZ LA PLANCHE À 0,689 BAR. APRÈS LE GONFLAGE, REVISSER LE BOUCHON DE LA VALVE À AIR (4).

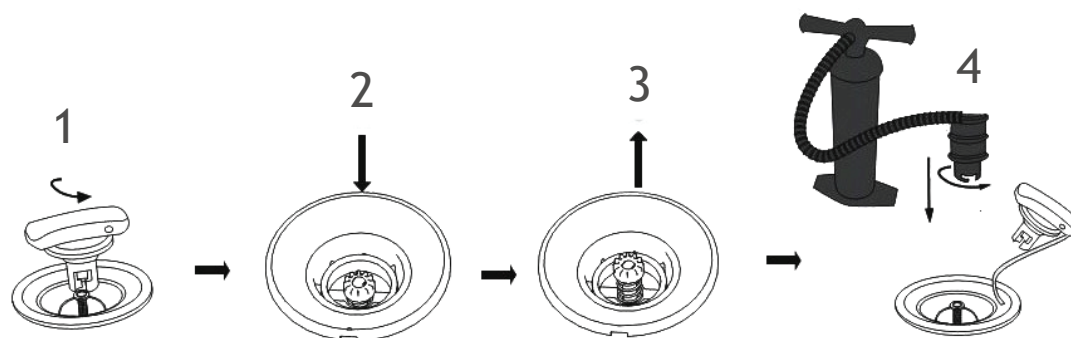

DÉGONFLER L'AIR

1. TOURNEZ LE COUVERCLE DE SOUPEPE DANS LE SENS INVERSE DES AIGUILLES D'UNE MONTRE.
2. RETIREZ LE COUVERCLE DE SOUPEPE ET APPUYEZ SUR LA GOUPILLE DE SOUPEPE.
3. REMARQUE : LORSQUE VOUS RELÂCHEZ LA GOUPILLE DE LA VALVE, ELLE REVIENT À SA POSITION D'ORIGINE ET L'AIR NE S'ÉCHAPPE PLUS.
4. APPUYEZ SUR LA GOUPILLE DE LA VANNE ET TOURNEZ-LA DANS LE SENS DES AIGUILLES D'UNE MONTRE JUSQU'À CE QU'ELLE RESTE DANS SA POSITION. L'AIR S'ÉCHAPPE MAINTENANT COMPLÈTEMENT.
5. LORSQUE LA FUITE D'AIR EST TERMINÉE, TOURNEZ LA GOUPILLE DE LA VANNE DANS LE SENS ANTIHORAIRE. LA GOUPILLE DE SOUPEPE REVIENT À SA POSITION D'ORIGINE.

⚠ ATTENTION!

NE JAMAIS DÉMONTER COMPLÈTEMENT LA VANNE LORSQUE LA PLANCHE EST SOUS PRESSION D'AIR : DANGER DE BLESSURE !

MONTER L'AILERON À LA FENTE

AVANT DE COMMENCER, ASSUREZ-VOUS QUE LA FENTE DU BOÎTIER D'AILERON EST PROPRE ET EXEMPTÉ DE SABLE ET DE SALETÉ!

1. TIREZ LA GOUPILLE LATÉRALEMENT HORS DU GUIDE D'AILERON TOUT EN APPUYANT DESSUS.
2. FAITES GLISSER L'AILETTE DANS LE GUIDE DE MANIÈRE À CE QUE L'ENCOCHE DE L'AILETTE SOIT ALIGNÉE AVEC L'ENCOCHE DU GUIDE D'AILETTE.
3. FAITES GLISSER LA GOUPILLE DANS LE PETIT GUIDE JUSQU'À CE QU'ELLE S'ENCLENCHE.
4. ASSUREZ-VOUS QUE LA GOUPILLE EST FERMEMENT FIXÉE À L'AILERON AVEC LE CORDON, SINON ELLE PEUT ÊTRE PERDUE.

POUR DÉMONTER L'AILERON, EXÉCUTEZ LES ÉTAPES DE MONTAGE DANS L'ORDRE INVERSE.



MONTAGE PAGAIE

1. RELÂCHEZ LE LEVIER DE VERROUILLAGE DE LA BARRE D'EXTENSION.
2. INSÉREZ LA POIGNÉE DE LA PAGAIE DANS LA TIGE D'EXTENSION.
3. TIREZ LA POIGNÉE DE LA PAGAIE HORS DE LA TIGE D'EXTENSION À LA LONGUEUR DÉSIRÉE. REMARQUE: POUR RÉGLER LA LONGUEUR CORRECTE, VEUILLEZ VOUS REPORTER À LA SECTION «RÉGLAGE DE LA LONGUEUR DE LA PAGAIE».
4. APPUYEZ SUR LE LEVIER DE VERROUILLAGE DE LA BARRE D'EXTENSION POUR SERRER LA POIGNÉE DE LA PAGAIE.
5. INSÉREZ L'EXTRÉMITÉ OUVERTE DE LA TIGE D'EXTENSION DANS L'EXTRÉMITÉ DE LA LAME DE PAGAIE. LA GOUPILLE DE LA TIGE D'EXTENSION DOIT S'ENGAGER DE MANIÈRE AUDIBLE DANS L'ALÉSAGE DE GOUPILLE DE L'ARBRE DE PAGAIE.

POUR DÉMONTER LA PAGAIE, EXÉCUTEZ LES ÉTAPES DE MONTAGE DANS L'ORDRE INVERSE.

AJUSTER LA LONGUEUR DE LA PAGAIE

AVANT D'UTILISER LE SUP, AJUSTEZ LA LONGUEUR DE LA PAGAIE À VOTRE TAILLE. IL N'Y A PAS DE VALEURS GLOBALES PAR DÉFAUT, QUELLE LONGUEUR EST LA BONNE POUR QUELLE TAILLE DE CORPS. NOUS VOUS RECOMMANDONS D'UTILISER LA FORMULE POUR DÉTERMINER LA BONNE LONGUEUR: HAUTEUR DU CORPS + 10 - 15 CM.

VOUS POUVEZ ÉGALEMENT DÉTERMINER LA LONGUEUR DE LA PAGAIE COMME SUIT:

1. ÉTENDEZ LE BRAS NON DOMINANT VERS LE HAUT.
2. AVEC L'AUTRE MAIN, PLACEZ LA PAGAIE SOUS LE BRAS TENDU.
3. ALLONGEZ OU RACCOURCISSEZ LA PAGAIE JUSQU'À CE QU'ELLE PASSE SOUS LE POIGNET DU BRAS TENDU. IMPORTANT : NE TIREZ PAS L'ARBRE DE LA PAGAIE HORS DE LA POIGNÉE DE LA PAGAIE PLUS LOIN QUE LA MARQUE « STOP ». SINON, UNE STABILITÉ SUFFISANTE NE PEUT PAS ÊTRE GARANTIE.

UTILISER LA LAISSE

- LORSQUE VOUS UTILISEZ LE SUP EN EAU PROFONDE, ATTACHEZ LA LAISSE À LA CHEVILLE.
- N'ATTACHEZ JAMAIS LA LAISSE À VOTRE CHEVILLE LORSQUE VOUS UTILISEZ LE SUP SUR DE L'EAU COURANTE (PAR EXEMPLE DES RAPIDES ET DES RIVIÈRES).
- N'ATTACHEZ JAMAIS LA LAISSE À VOTRE CHEVILLE PENDANT VENT OFFSHORE.
- N'ATTACHEZ PAS LA LAISSE À VOTRE POIGNET!

REMARQUE : LA PLANCHE N'EST PAS LIVRÉE AVEC UNE LAISSE EN STANDARD. CEPENDANT, IL EST CONSEILLÉ D'EN UTILISER UN AFIN QUE LA PLANCHE PUISSE ÊTRE RÉCUPÉRÉE EN TOUTE SÉCURITÉ.

PORTER LE SUP

PORTEZ LE SUP GONFLÉ PAR LA POIGNÉE AU MILIEU, LATÉRALEMENT SOUS LE BRAS.

⚠ ATTENTION!

ASSUREZ-VOUS QUE LES AILERONS POINTENT VERS VOUS AFIN DE NE BLESSER PERSONNE. EN CAS DE VENT, LE SUP RISQUE DE SE TORDRE, DE S'ENVOLER OU DE VOUS FAIRE TRÉBUCHER!

TRANSPORTEZ LE SUP DANS VOTRE SAC À DOS

POUR LE TRANSPORT OU LE STOCKAGE, VOUS POUVEZ (ET DEVRIEZ) METTRE TOUS LES ARTICLES DANS UN SAC À DOS.

1. DÉMONTÉZ LE SUP COMME DÉCRIT DANS LA SECTION "INSTALLATION" DANS L'ORDRE INVERSE.
2. ASSUREZ-VOUS QUE LE SUP EST COMPLÈTEMENT PROPRE ET SEC.
3. PLACEZ LE SUP SUR UNE SURFACE PROPRE, PLANE ET SÈCHE.
4. FAITES ROULER LE SUP VERS LA VALVE (!) ET FIXEZ-LE AVEC LA SANGLE.
5. RANGEZ SOIGNEUSEMENT LE SUP AVEC TOUS LES AUTRES ARTICLES DANS LE SAC À DOS."
6. FAITES ATTENTION À CE QUE LES OBJETS ET LE SUP DANS LE SAC À DOS NE SE COINCENT PAS OU NE SE DÉCHIRENT PAS.

SOIN

N'UTILISEZ PAS DE PRODUITS DE NETTOYAGE AGRESSIFS, DE BROSSES À POILS MÉTALLIQUES OU EN NYLON, OU D'OBJETS POINTUS OU MÉTALLIQUES TELS QUE DES COUTEAUX OU SIMILAIRES. UTILISEZ UNIQUEMENT UN DÉTERGENT DOUX. NETTOYEZ LE SUP UNIQUEMENT AVEC LA VALVE FERMÉE ET APRÈS CHAQUE UTILISATION.

1. RETIREZ LES AILERONS DU SUP.
2. PLACEZ LE SUP SUR UNE SURFACE PROPRE, SÈCHE ET PLANE.
3. RINCEZ LE SUP ET LES AILERONS AVEC DE L'EAU FRAÎCHE ET UN PEU DE NETTOYANT NEUTRE DOUX (OU UN NETTOYANT SUPPLÉMENTAIRE POUR DÉRIVEUR/SUP) POUR ÉLIMINER LES CRISTAUX DE SEL, LES GRAINS DE SABLE ET AUTRES DÉBRIS MINUSCULES.
4. ESSUYEZ TOUT AVEC UN CHIFFON SEC ET DOUX.
5. LAISSEZ ENSUITE LE SUP ET LES AILERONS SÉCHER COMPLÈTEMENT.

PAGAIER CORRECTEMENT

LE SUPPORT FONDAMENTALEMENT CORRECT SE TROUVE AU MILIEU DU SUP, OU LES PIEDS À GAUCHE ET À DROITE DE LA POIGNÉE. SELON VOS PRÉFÉRENCES OU LES CONDITIONS DE L'EAU, VOUS POUVEZ VARIER VOTRE STAND.

⚠ ATTENTION!

LORS DU LANCERMENT ET DANS DES EAUX PEU PROFONDES, VOUS DEVEZ VOUS AGENOUILLER SUR LA PLANCHE. CELA OFFRE PLUS DE STABILITÉ ET MINIMISE LE RISQUE DE BLESSURE!

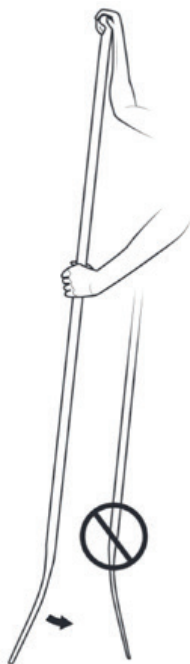

LA LAME DE LA PAGAIE A UNE LÉGÈRE COURBURE VERS L'AVANT. COMME LA PAGAIE EST GÉNÉRALEMENT TENUE INCLINÉE VERS L'AVANT, CETTE COURBE OFFRE UNE PLUS GRANDE SURFACE DE CONTACT DANS L'EAU SUR LA LAME DE LA PAGAIE ET DONC PLUS DE PROPULSION.

ACCÉLÉRER: TIREZ LA PAGAIE DU NEZ AU-DELÀ DU SUP JUSQU'À LA QUEUE. CONTINUEZ À CHANGER DE CÔTÉ AFIN D'AVOIR UNE LIGNE DROITE.

FREINAGE: GUIDEZ LA PAGAIE EXACTEMENT DANS LE SENS INVERSE, C'EST-À-DIRE DE L'ARRIÈRE VERS L'AVANT. CELA NÉCESSITE UNE TENSION CORPORELLE POUR GARDER VOTRE ÉQUILIBRE. DE CETTE FAÇON, MÊME LES VIRAGES SERRÉS SONT CONTRÔLÉS.

STOCKAGE

⚠ ATTENTION!

IL Y A UN RISQUE DE CROISSANCE DE MOISSURE SI LE SUP N'EST PAS STOCKÉ CORRECTEMENT.

- RANGEZ LE SUP DANS UN ENDROIT PROPRE, BIEN AÉRÉ ET SEC, SANS LUMIÈRE DIRECTE DU SOLEIL, OÙ IL N'EST PAS EXPOSÉ À DE FORTES VARIATIONS DE TEMPÉRATURE.
- SI LE SUP N'EST PAS UTILISÉ PENDANT UNE LONGUE PÉRIODE, NOUS VOUS CONSEILLONS DE LE DÉMONTER COMPLÈTEMENT ET DE LE RANGER DANS LE SAC À DOS FOURNI.
- RANGEZ LE SUP HORS DE PORTÉE DES ENFANTS ET BIEN FERMÉ.
- NE PLACEZ AUCUN OBJET LOURD OU POINTU SUR LE SUP.
- VÉRIFIEZ LE SUP APRÈS UNE LONGUE PÉRIODE DE STOCKAGE POUR DES SIGNES D'USURE ET/OU DE VIEILLISSEMENT.

RÉPARATION

VÉRIFIEZ LE SUP POUR UNE PERTE DE PRESSION, DES TROUS OU DES FISSURES AVANT CHAQUE UTILISATION. SI LE SUP PERD DE L'AIR, CELA PEUT ÊTRE DÛ À UNE FUITE DE LA VALVE, À UNE VALVE DÉFECTUEUSE OU À UNE FUITE DU SUP. LES DOMMAGES MINEURS PEUVENT ÊTRE RÉPARÉS AVEC LE PATCH DE RÉPARATION FOURNI.

FUITE

RÉPAREZ LES FUITES SUR LE SUP UNIQUEMENT AVEC UN ADHÉSIF APPROPRIÉ. LES RÉPARATIONS AVEC DES ADHÉSIFS INADAPTÉS PEUVENT ENTRAÎNER D'AUTRES DOMMAGES ! REMARQUE : VOUS POUVEZ ÉGALEMENT RÉPARER DE PETITES TACHES (INFÉRIEURES À 2 MM) UNIQUEMENT AVEC DE L'ADHÉSIF EN COLLANT L'ADHÉSIF DIRECTEMENT SUR L'ENDROIT. POUR LES FUITES PLUS IMPORTANTES (SUPÉRIEURES À 2 MM), PROCÉDEZ COMME SUIT:

1. LAISSEZ L'AIR SORTIR COMPLÈTEMENT DU SUP.
2. NETTOYEZ SOIGNEUSEMENT LA ZONE À RÉPARER.
3. SÉCHEZ LA ZONE NETTOYÉE.
4. PRENEZ L'UN DES PATCHS ET COUPEZ UN MORCEAU QUI RECOUVRE LA ZONE ENDOMMAGÉE ET S'ÉTEND SUR 1,5 CM DE TOUS LES CÔTÉS.
5. APPLIQUEZ L'ADHÉSIF À LA FOIS SUR LA ZONE DE FUITE ET SUR LES PATCHS DÉCOUPÉS.
6. LAISSER SÉCHER L'ADHÉSIF PENDANT ENVIRON 2 À 4 MINUTES.
7. APPUYEZ FERMEMENT LE PATCH AVEC UN OBJET MOU SUR LA FUITE. ASSUREZ-VOUS DE TRAVAILLER SUR UNE SURFACE PLANE SANS PLIS.
8. RETIREZ DÉLICATEMENT LES BULLES D'AIR AVEC UN OBJET ARRONDI DE L'INTÉRIEUR VERS L'EXTÉRIEUR.
9. LAISSER SÉCHER L'ADHÉSIF PENDANT AU MOINS 12 HEURES APRÈS LA RÉPARATION, DE PRÉFÉRENCE AVEC UN POIDS SUPPLÉMENTAIRE.
10. PLUS D'HEURES SÈCHES, C'EST MIEUX LESTÉES.
11. APRÈS SÉCHAGE, APPLIQUEZ DE LA COLLE SUR LES BORDS DU PATCH.
12. LAISSER SÉCHER LA COLLE PENDANT ENVIRON 4 HEURES.

SI LA ZONE COLLÉE FUTIT TOUJOURS, RÉPÉTEZ LE PROCESSUS. ENLEVEZ COMPLÈTEMENT TOUS LES RÉSIDUS DE COLLE AU PRÉALABLE !

LES RAISONS POSSIBLES DE LA RÉPARATION QUI FUTIT PEUVENT ÊTRE : TROP DE COLLE, LA COLLE ÉTAIT ENCORE LIQUIDE LORSQUE LE TAMPON A ÉTÉ COLLÉ OU LE TAMPON ÉTAIT TROP PETIT.

⚠ ATTENTION!

AVANT D'ALLER DANS L'EAU AVEC LE SUP APRÈS LA RÉPARATION, VÉRIFIEZ L'ÉTANCHÉITÉ DE LA ZONE RÉPARÉE.

EN CAS DE DOMMAGES IMPORTANTS, VOUS NE DEVEZ JAMAIS EFFECTUER LES RÉPARATIONS VOUS-MÊME. APORTEZ LE SUP À UN ATELIER SPÉCIALISÉ POUR RÉPARATION!

CONTRÔLE DE LA VALVE

POUR VÉRIFIER SI LA VANNE FUIT OU ELLE EST DÉFECTUEUSE, PROCÉDEZ COMME SUIT:

1. TOURNEZ LE COUVERCLE DE LA VALVE DANS LE SENS ANTIHORAIRE ET RETIREZ-LE DE LA VALVE.
2. ASSUREZ-VOUS QU'IL N'Y A PAS DE SABLE OU D'AUTRES CORPS ÉTRANGERS DANS LA VALVE.
3. GONFLEZ COMPLÈTEMENT LE SUP.
4. FERMEZ LA VALVE.
5. RINCEZ LE SUP AUTOUR DE LA VALVE AVEC DE L'EAU SAVONNEUSE DOUCE. SI DES BULLES SE FORMENT AUTOUR DE LA VALVE, LA VALVE DOIT ÊTRE RESSERRÉE OU REMPLACÉE.

SERRER LA VALVE

⚠ ATTENTION!

DE TEMPS EN TEMPS, IL PEUT ÊTRE NÉCESSAIRE DE RESSERRER LA VALVE AFIN QU'AUCUN AIR NE PUISSE S'ÉCHAPPER!

1. TOURNEZ LE COUVERCLE DE VALVE DANS LE SENS ANTIHORAIRE ET RETIREZ-LE DE LA VALVE.
2. PLACEZ LA CLÉ DE VALVE SUR LA VALVE JUSQU'À CE QU'ELLE SAISISSE COMPLÈTEMENT LA VALVE.
3. TOURNEZ LA CLÉ DE LA VALVE DANS LE SENS DES AIGUILLES D'UNE MONTRE POUR SERRER LA VALVE.
4. FERMEZ LA VALVE AVEC LE CAPUCHON DE VALVE ET RINCEZ LE SUP AUTOUR DE LA VALVE AVEC DE L'EAU SAVONNEUSE. S'IL N'Y A PLUS DE BULLES, LA VALVE EST ÉTANCHE.

MAINTENANCE

VÉRIFIEZ RÉGULIÈREMENT QUE LA POMPE EST BIEN LUBRIFIÉE AVANT ET PENDANT LE FONCTIONNEMENT. POUR LUBRIFIER, OUVREZ LE BOUCHON SUPÉRIEUR ET APPLIQUEZ UNE FINE COUCHE DE GRAISSE SUR LES JOINTS ET LE TUYAU.

NOTER

JETEZ LE SUP ET LES MATÉRIAUX D'EMBALLAGE CONFORMÉMENT AUX RÉGLEMENTATIONS LOCALES EN VIGUEUR.

JETEZ LE SUP ET L'EMBALLAGE DE MANIÈRE ÉCOLOGIQUE. LE CODE DE RECYCLAGE EST UTILISÉ POUR MARQUER DIVERS MATÉRIAUX POUR LE RETOUR AU CYCLE DE RECYCLAGE. LE CODE SE COMPOSE DU SYMBOLE DE RECYCLAGE ET D'UN NUMÉRO QUI IDENTIFIE LE MATÉRIAU.

LES MATÉRIAUX D'EMBALLAGE TELS QUE LES SACS EN ALUMINIUM N'ONT PAS LEUR PLACE DANS LES MAINS DES ENFANTS, IL Y A UN RISQUE D'ÉTOUFFEMENT!

SOLUTION DU PROBLÈME

1) MA POMPE NE FONCTIONNE PAS

- VÉRIFIEZ SI LE TUYAU EST BOUCHÉ OU ENDOMMAGÉ.
- REMPLACEZ UN TUYAU ENDOMMAGÉ OU RECHERCHEZ LA CAUSE DU TUYAU BOUCHÉ.

2) LA CONNEXION ENTRE LE TUYAU/LA POMPE À AIR/LA VALVE D'AIR N'EST PAS CORRECTE

- SUSPENDEZ LE PROCESSUS DE GONFLAGE POUR VÉRIFIER SI TOUTES LES CONNEXIONS SONT CORRECTES ET RÉPÉTEZ TOUTE LA PROCÉDURE SI NÉCESSAIRE.

3) LE MANOMÈTRE NE FONCTIONNE PAS

- LA VALEUR DE PRESSION D'AIR N'EST GÉNÉRALEMENT AFFICHÉE QU'À PARTIR D'UNE VALEUR DE 7 PSI.

SI LE PROBLÈME PERSISTE, VEUILLEZ NOUS CONTACTER.

4) LE SUP PERD DE L'AIR

- APPLIQUEZ UN PEU DE DÉTERGENT SUR LA VALVE AVEC UN CHIFFON -QUAND LE SUP EST GONFLÉ. SI DES BULLES D'AIR SONT VISIBLES, LA VALVE DOIT PROBABLEMENT ÊTRE FIXÉE AVEC L'OUTIL DE VALVE INCLUS DANS LA LIVRAISON.

SI LE PROBLÈME PERSISTE, VEUILLEZ NOUS CONTACTER.

- APPLIQUEZ UN PEU DE DÉTERGENT AVEC UN CHIFFON - AVEC LE SUP GONFLÉ - SUR LA PLANCHE ET LES CÔTÉS DU SUP. SI DES BULLES D'AIR SONT VISIBLES, LES CREVAISONS PEUVENT ÊTRE RÉPARÉES AVEC LE KIT DE RÉPARATION INCLUS DANS LA LIVRAISON.

SI LE PROBLÈME PERSISTE, VEUILLEZ NOUS CONTACTER.

5) LES ANNEAUX EN D SE SONT DÉTACHÉS

- VÉRIFIEZ SI L'ANNEAU EN D PEUT ÊTRE FACILEMENT REMIS EN PLACE OU SI UN NOUVEAU EST NÉCESSAIRE.

A) UTILISEZ UN ADHÉSIF PUISSANT POUR RATTACHER L'ANNEAU EN D DESSERRÉ.

B) PROCUREZ-VOUS UN NOUVEL ANNEAU EN D AUPRÈS D'UN REVENDEUR AGRÉÉ OU CONTACTEZ-NOUS POUR UN ANNEAU DE REMPLACEMENT.

6) IL Y A UNE BOSSE DESSOUS DU SUP

- CELA EST DÛ À UN ESPACE DANS LE DROP STITCH QUI LAISSE DE LA PLACE POUR LA VALVE ET N'AFECTE EN RIEN LES PERFORMANCES OU LA QUALITÉ DE VOTRE SUP. SUR CERTAINS MODÈLES, CETTE BOSSE EST VISIBLE, SUR D'AUTRES NON.

7) LE SUP NE RENTRE PLUS DANS LE SAC À DOS

- ASSUREZ-VOUS QUE TOUT L'AIR A ÉTÉ RETIRÉ DU SUP.
- ROULEZ LE SUP PAR INCRÉMENTS DE 30 CM ET RÉESSAYEZ. SUR CERTAINS MODÈLES, IL PEUT ÊTRE UTILE DE PLIER D'ABORD LES CÔTÉS VERS L'INTÉRIEUR.

8) L'AILERON NE RENTRE PAS DANS LA BOÎTE À AILERONS

- RÉCHAUFFEZ LE PLASTIQUE DE LA BOÎTE À AILERONS AVEC UN SÈCHE-CHEVEUX ET REFROIDISSEZ L'AILERON DANS LE CONGÉLATEUR PENDANT ENVIRON 15 MINUTES. POUR UNE MEILLEURE GLISSE, VOUS POUVEZ PULVÉRISER UN PEU DE SPRAY SILICONE DANS LA PISTE D'AILERON. SI L'AILERON PEUT ÊTRE REMIS DANS LA BOÎTE, LAISSEZ-LE QUELQUES HEURES POUR QU'IL REPRENNE SA FORME.

SI LE PROBLÈME PERSISTE, VEUILLEZ NOUS CONTACTER.

9) JE PERDS CONSTAMMENT MON AILERON

- VÉRIFIEZ QUE LE BOÎTIER D'AILERON N'EST PAS ENDOMMAGÉ OU RÉPÉTEZ LE PROCESSUS DE FIXATION POUR LE SYSTÈME D'AILERON RESPECTIF.

10) DE L'EAU/DE L'HUMIDITÉ S'EST INFILTRÉE DANS MON SUP

- RETIREZ COMPLÈTEMENT LA VALVE DU SUP. VERSEZ L'EAU DU SUP.
- POMPEZ L'AIR À TRAVERS LE TROU PENDANT 20 MINUTES.
- LAISSER SÉCHER LE SUP OUVERT DANS UNE PIÈCE CHAUFFÉE PENDANT 3 À 4 JOURS.

SI LE PROBLÈME PERSISTE, VEUILLEZ NOUS CONTACTER.

FAQ

QUE DOIS-JE PORTER POUR PAGAYER?

EN ÉTÉ, UN MAILLOT DE BAIN EST SUFFISANT, MAIS IL FAUT UTILISER UNE CRÈME SOLAIRE À INDICE DE PROTECTION SOLAIRE ÉLEVÉ, CAR L'EAU RÉFLÉCHIT LE SOLEIL. S'IL FAIT VRAIMENT FROID, NOUS RECOMMANDONS UNE COMBINAISON OU ÉTANCHE, DES GANTS EN NÉOPRÈNE ET DES CHAUSSETTES SUP.

QU'EST-CE QU'UN BON ENDROIT POUR PAGAYER?

POUR LES DÉBUTANTS, LES EAUX CALMES SANS OBSTACLES ET COURANTS COMME LES LACS OU LES CANAUX SONT RECOMMANDÉES.

PUIS-JE PAGAYER DANS N'IMPORTE QUELLE EAU?

LE CANOTAGE EST INTERDIT DANS LES RÉSERVES NATURELLES. SUR CERTAINES RIVIÈRES ET CANAUX, LE CANOTAGE EST INTERDIT EN RAISON DU TRAFIC MARITIME. LES AUTORITÉS COMPÉTENTES DONNENT LES INFORMATIONS SUR LA RÉGLEMENTATION EN VIGUEUR. DANS CERTAINS PAYS OU RÉGIONS, LE PORT D'UN GILET DE FLOTTABILITÉ EST OBLIGATOIRE!

LA LONGUEUR ET LA LARGEUR DE LA PLANCHE INFLUENCENT-ELLES LES CARACTÉRISTIQUES DE CONDUITE?

LONG & MINCE = RAPIDE LARGE = RÉSISTANT À L'INCLINAISON

PAGAIE ALUMINIUM OU PAGAIE CARBONE?

LES PAGAIES EN ALUMINIUM SONT SUFFISANTES POUR DÉBUTER, MAIS VOUS CONSTATEREZ QU'ELLES SONT LOURDES LORSQU'ELLES SONT UTILISÉES EN CONTINU. LES PAGAIES EN CARBONE SONT PLUS SENSIBLES, MAIS CELA EN VAUT LA PEINE.

TAVOLA DA SUP

GENTILE CLIENTE,

GRAZIE PER AVER SCELTO IL NOSTRO PRODOTTO. LA PREGHIAMO DI LEGGERE ATTENTAMENTE QUESTO MANUALE PRIMA DI PROCEDERE CON IL MONTAGGIO O UTILIZZO DEL PRODOTTO PER EVITARE DANNI CAUSATI DA UN USO IMPROPRIO. SI PREGA DI PRESTARE ATTENZIONE SPECIALE ALLE ISTRUZIONI DI SICUREZZA. SE IL PRODOTTO VENGA REGALATO A QUALCUNO QUESTO MANUALE DEVE ESSERE TRASMESSO INSIEME AL PRODOTTO.

LEGGERE ATTENTAMENTE LE ISTRUZIONI DI MONTAGGIO E CONSERVARLE PER FUTURI RIFERIMENTI.

UTILIZZARE L'ARTICOLO SOLO COME DESCRITTO E PER LE AREE DI APPLICAZIONE SPECIFICATE. CONSEGNARE QUESTE ISTRUZIONI QUANDO SI PASSA L'OGGETTO A TERZI. QUESTO MANUALE UTENTE CONTIENE DETTAGLI IMPORTANTI SULL'ARTICOLO, LA SUA STRUTTURA, IL FUNZIONAMENTO E LA CURA, NONCHÉ INFORMAZIONI SULLA SICUREZZA. POICHÉ GLI SPORT ACQUATICI COMPORTANO SEMPRE DEI RISCHI, UNA CONOSCENZA PRECISA PUÒ PREVENIRE EVENTUALI LESIONI PERSONALI CHE POSSONO EMERGERE O ADDIRITTURA LA MORTE.

⚠ ATTENZIONE!

SI PREGA DI CONSERVARE LE ISTRUZIONI PER L'USO!

DATI TECNICI

ARTICOLO	LUNGHEZZA	LARGHEZZA	SPESSORE	CAPACITÀ DI CARICO MASSIMA
SUPBRD	305 CM	76 CM	15 CM	170 KG

ARTICOLO: SUPBRD

PRESSIONE: MASSIMO 1 BAR (15 PSI)

CARICO MASSIMO: 170 KG

NUMERO MASSIMO DI PERSONE: 1 ADULTO

AMBITO DI CONSEGNA

- 1 X TAVOLA SUP
- 1 X PAGAIA
- 1 X PINNA
- 1 X POMPA PNEUMATICA CON MANOMETRO
- 1 X SET DI RIPARAZIONE
- 1 X ZAINO
- 1 X BORSA IMPERMEABILE
- 1 X ISTRUZIONI PER L'USO

⚠ ATTENZIONE!

QUESTO SUP NON È UN AIUTO PER IL NUOTO, UN GIOCO ACQUATICO, UN ARTICOLO PER GLI SPORT INVERNALI ED È ADATTO ESCLUSIVAMENTE AI NUOTATORI!

IL PRODOTTO SARÀ SPEDITO IN 1 PACCO.



88 x 42 x 20 cm

STRUTTURA E MATERIALI

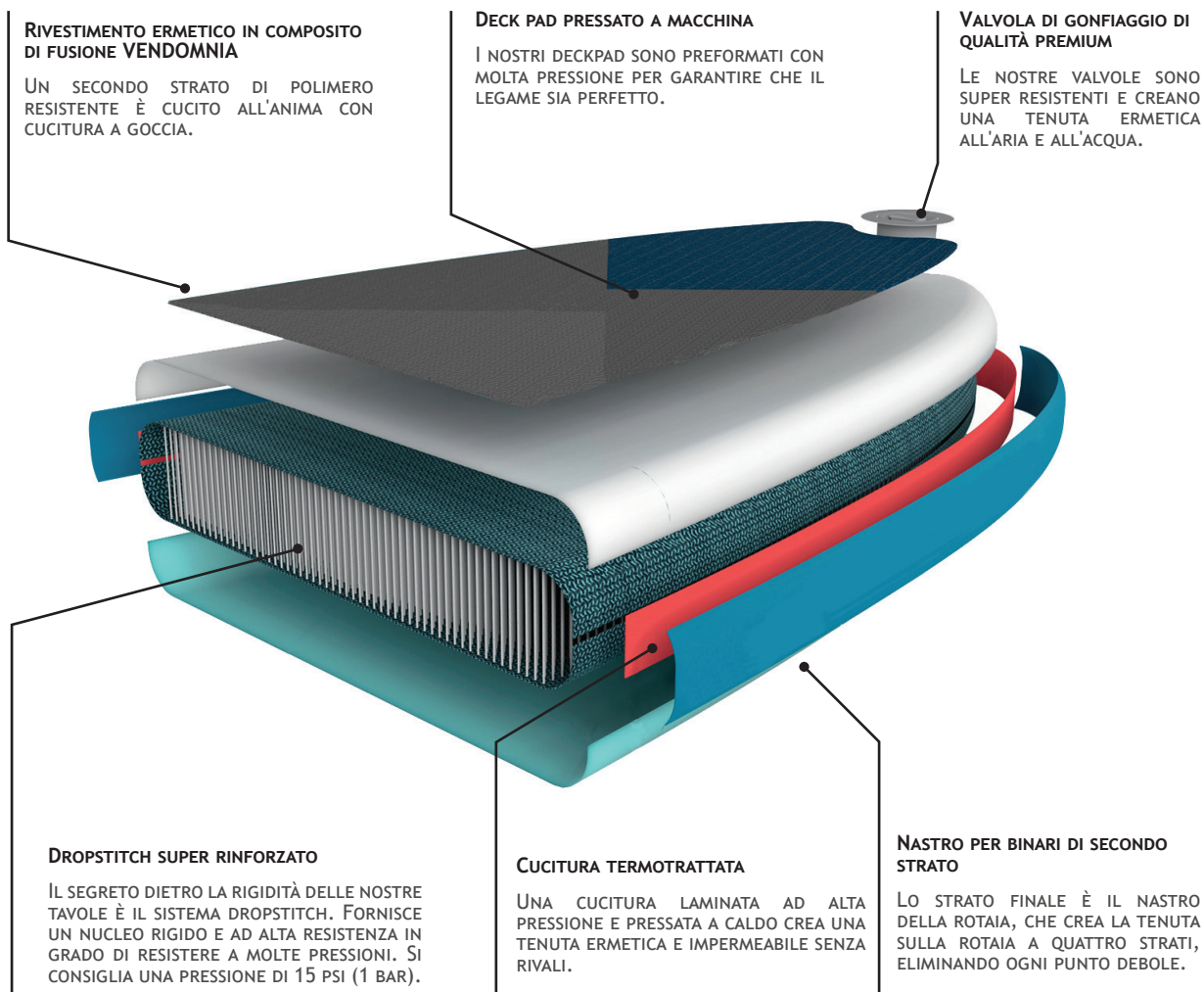

SECONDO REGOLAMENTO UTILIZZO

QUESTO SUP È STATO SVILUPPATO PER USO PRIVATO NEL TEMPO LIBERO.

GONFIARE IL SUP A UNA PRESSIONE DI RIEMPIMENTO DI 0,7 BAR (10 PSI) FINO A UN MASSIMO DI 1 BAR (15 PSI).

CAMPO DI UTILIZZO: AREE COSTIERE PROTETTE FINO A 150 M - PER LA NAVIGAZIONE IN ACQUE COSTIERE PROTETTE, PICCOLE BAIE, LAGHETTI, FIUMI STRETTI E CANALI.

NON UTILIZZARE CON VENTO SUPERIORE A 10 NODI E/O CON ALTEZZE D'ONDA SUPERIORI A 0,5 M.

⚠ ATTENZIONE!

NON TRASPORTARE MAI IL SUP GONFIO SUI VEICOLI! NON ESPORRE IL SUP ALLA LUCE SOLARE DIRETTA O AL GELO, IL SUP POTREBBE DEFORMARSI!

SIMBOLI UTILIZZATI

NOTARE I SIMBOLI ALLEGATI AL PRODOTTO PRIMA DI UTILIZZARE IL SUP.



SEGNALE DI AVVERTIMENTO GENERALE

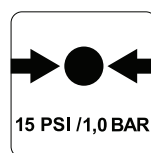

PRESSIONE DI FUNZIONAMENTO AMMISSIBILE



SEGNALE DI DIVIETO GENERALE

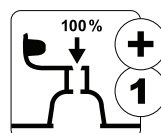

RIEMPIRE COMPLETAMENTE TUTTE LE CAMERE D'ARIA



SEGNO D'OBBLIGO GENERALE

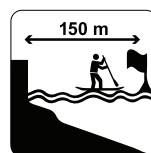

DISTANZA DI SICUREZZA DALLA RIVA



LEGGERE PRIMA LE ISTRUZIONI PER L'USO



NON UTILIZZARE IN ONDE CHE SI INFRANGONO

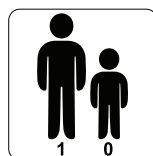

NUMERO DI UTENTI:
1 ADULTO
0 BAMBINI



NON UTILIZZARE IN CONDIZIONI DI VENTO OFFSHORE



NON PER I BAMBINI SOTTO I 14 ANNI



NON UTILIZZARE IN ACQUE BIANCHE



NESSUNA PROTEZIONE CONTRO L'ANNEGAMENTO



NON UTILIZZARE IN CORRENTI OFFSHORE

AVVERTENZE DI SICUREZZA

⚠ ATTENZIONE!

LA TUA PRUDENZA E AUTOVALUTAZIONE SULL'ACQUA È ESTREMAMENTE IMPORTANTE. NON SOPRAVALUTARE MAI LA TUA FORZA E LE TUE CAPACITÀ DI GUIDA! STAI SEMPRE VICINO ALLA RIVA!

⚠ ATTENZIONE!

PRESTARE ATTENZIONE ALLE CONDIZIONI METEOROLOGICHE, ALLE AVVERTENZE METEOROLOGICHE AVVERSE O AD EVENTUALI SEGNALI LUMINOSI!

⚠ ATTENZIONE!

SI PREGA DI OSSERVARE SEMPRE LE NORME DI SICUREZZA E LE NORME DI LEGGE APPLICABILI PER LAGHI E ACQUE APERTE!

⚠ ATTENZIONE!

INDOSSA UN GIUBBOTTO DI SALVATAGGIO CERTIFICATO QUANDO SEI IN ACQUA CON L'OGGETTO.

⚠ ATTENZIONE!

- OSSERVARE LE INFORMAZIONI SULLA TARGHETTA.
- QUANDO SI PAGAIA, ASSICURARSI CHE IL PESO SIA SEMPRE EQUILIBRATO SUL SUP.
- IL SUP GONFIATO, LA PAGAIA E LE PINNE SONO DURE E POSSONO CAUSARE LESIONI.
- PRESTARE ATTENZIONE AGLI ASTANTI DURANTE IL TRASPORTO DEL SUP.
- PRESTARE ATTENZIONE ALLE ALTRE PERSONE IN ACQUA QUANDO SI UTILIZZA LA PAGAIA.
- INDOSSARE UNA MUTA QUANDO SI PAGAIA A TEMPERATURE PIÙ BASSE. FAMILIARIZZARE CON L'ACQUA PRIMA DI PAGAIARE.
- ASSICURARSI CHE QUALCUNO A TERRA SIA INFORMATO DEL TUO TOUR E DELLE SUE CONDIZIONI.
- SI CONSIGLIA DI UTILIZZARE UN GIUBBOTTO DI SALVATAGGIO O ALTRO AIUTO AL GALLEGGIAMENTO.
- PRESTARE ATTENZIONE AL PROPRIO BILANCIO IDRICO; PORTA CON TE UNA BOTTIGLIA D'ACQUA! PUOI ATTACCARE UNA BORSA (O UNA BORSA TERMICA) SOTTO LE CINGHIE DI TRASPORTO.
- CONSERVARE IL CELLULARE IN UNA CUSTODIA PROTETTIVA IMPERMEABILE E PORTA UN FISCHIETTO DI EMERGENZA SUL CORPO E UNA TORCIA SULLA TAVOLA.
- TENERE LONTANO DA RAPIDE, DETRITI E ALTRI OSTACOLI.
- NON UTILIZZARE MAI IL SUP IN VENTI OFFSHORE (VENTO CHE SOFFIA DALLA TERRA VERSO L'ACQUA) O IN CORRENTI OFFSHORE (CORRENTE CHE SI ALLONTANA DALLA RIVA), POTRESTI ANDARE ALLA DERIVA!

- SEGUIRE SEMPRE LE NORMATIVE DI SPEDIZIONE LOCALI
- NON PAGAIARE QUANDO LA MAREA CAMBIA O LE ONDE SONO ALTE.
- NON LASCIARE MAI IL SUP INCUSTODITO SULL'ACQUA. SI ALLONTANERÀ PIÙ VELOCEMENTE DI QUANTO POSSA ESSERE RAGGIUNTO NUOTANDO.
- ASSICURARSI SEMPRE DI AVERE UNA PAGAIA CON TE PRIMA DI USARLA, ALTRIMENTI NON SARAI IN GRADO DI MANOVRARE A SUFFICIENZA.
- SI NOTI CHE IL SUP È COSTITUITO DA UNA SINGOLA CAMERA D'ARIA (ECCEP TO SUP A DUE CAMERE). SE QUESTO È DANNEGGIATO, IL SUP PERDE LA SUA CAPACITÀ PORTANTE.
- NON UTILIZZARE IL SUP SE PERDE E PERDE ARIA.
- NON UTILIZZARE MAI IL SUP SOTTO L'EFFETTO DI ALCOL, DROGHE O FARMACI.
- NON SOPRAVALUTARE MAI LA TUA FORZA E DIVIDERE LA TUA POTENZA MUSCOLARE DURANTE LA PAGAIA IN MODO TALE CHE LA DISTANZA PERCORSO POSSA ESSERE RIPERCORSA SENZA DIFFICOLTÀ.

EVITARE DANNI MATERIALI

- NON TRASPORTARE OGGETTI APPUNTITI.
- PROTEGGERE IL SUP DAL CONTATTO CON LIQUIDI O ACIDI DISCUTIBILI. CIÒ PUÒ CAUSARE DANNI IRREPARABILI.
- PROTEGGERE IL SUP DAL CALORE E DAL FUOCO! FARE ATTENZIONE ALLE SIGARETTE ACCESE.
- ASSICURARSI DI NON TOCCARE SUPERFICI SASSOSE PER EVITARE DI DANNEGGIARE IL SUP.
- NON APPORTARE MODIFICHE TECNICHE AL SUP. MODIFICHE DI QUALSIASI GENERE METTONO IN PERICOLO L'ESERCIZIO DI GUIDA E COMPORTANO LA DECADENZA DELLA GARANZIA.
- TUTTI GLI ARTICOLI GONFIABILI SONO SENSIBILI AL FREDDO. PERTANTO NON APRIRE E GONFIARE MAI L'ARTICOLO AL DI SOTTO DI UNA TEMPERATURA DI 15° C (59° F)!
- SE LA PRESSIONE DELL'ARIA AUMENTA SOTTO IL SOLE COCENTE, DEVE ESSERE COMPENSATA SGONFIANDO L'ARIA DI CONSEGUENZA. APRIRE LA VALVOLA E RILASCIARE UN PO' D'ARIA SE LA PRESSIONE È SUPERIORE A 1 BAR (15 PSI). CHIUDERE BENE LA VALVOLA IN SEGUITO.
- INSERIRE SOLO ADATTATORI POMPA IDONEI NELLE VALVOLE DI SICUREZZA. IN CASO CONTRARIO LE VALVOLE POTREBBERO DANNEGGIARSI.
- NON GONFIARE TROPPO, ALTRIMENTI C'È IL RISCHIO CHE I CORDONI DI SALDATURA SI APRANO.
- NON UTILIZZARE UN COMPRESSORE O UNA BOMBOLA DI ARIA COMPRESSA PER GONFIARE IL SUP. CIÒ PUÒ CAUSARE DANNI.
- SCIACQUARE IL SUP CON ACQUA DOLCE DOPO L'USO PER EVITARE DANNI AI CRISTALLI DI SALE.
- ARROTOLARE IL SUP SOLO QUANDO È COMPLETAMENTE ASCIUTTO.

ELENCO DELLE PARTI

1. SUPPORTO PER ACTION CAMERA
2. MANIGLIA
3. ANELLO PER BORSA
4. ELASTICO
5. ANELLO PER SEDILE KAYAK
6. VALVOLA
7. ANELLO PER IL LEASH

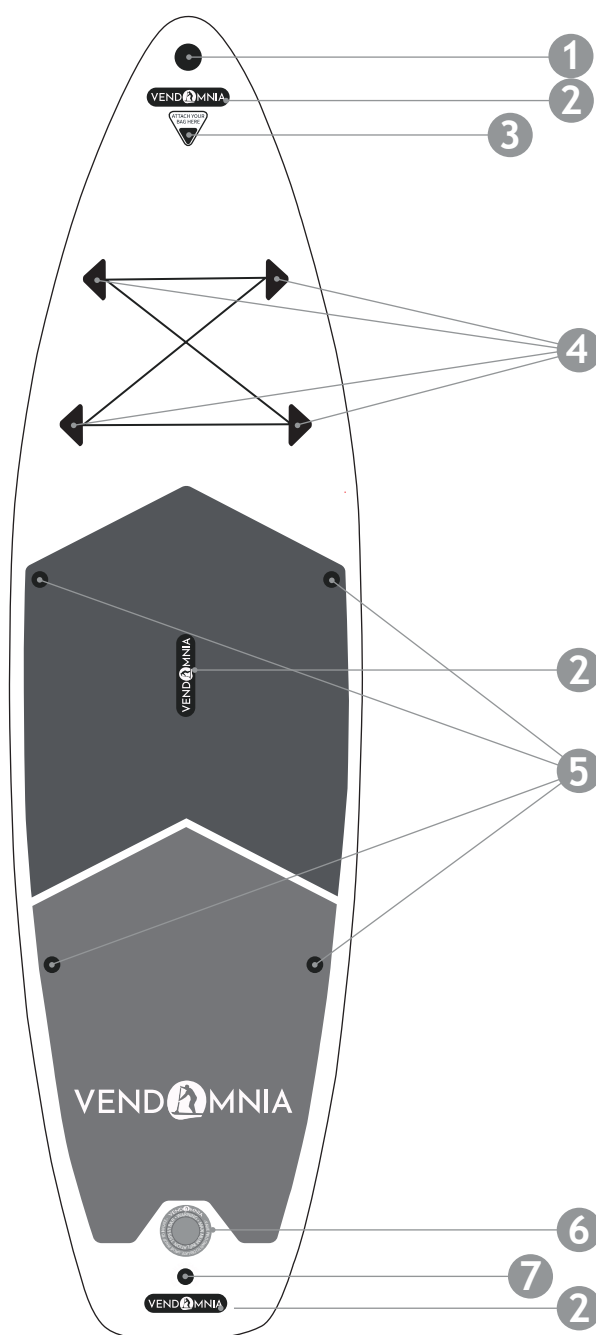

MONTAGGIO

SI PREGA DI SEGUIRE I SINGOLI PASSAGGI DELL'ASSEMBLAGGIO NELL'ORDINE INDICATO.

1. SCEGLIERE UNA SUPERFICIE LISCIA E PULITA CON SPAZIO SUFFICIENTE PER DISIMBALLARE E APRIRE IL SUP.
2. ASSICURARSI CHE TUTTE LE PARTI SIANO PRESENTI E IN PERFETTE CONDIZIONI.
3. A PARTIRE DALLA SECONDA CONFIGURAZIONE, ISPEZIONARE IL SUP PER EVENTUALI DANNI, FORI O CREPE E SIGILLARLO COME DESCRITTO PIÙ AVANTI. UNA VOLTA CHE SEI IN ACQUA, QUALSIASI DANNO NON PUÒ ESSERE RIPARATO.
4. GONFIARE IL SUP. LA PRESSIONE DI ESERCIZIO CONSIGLIATA È 1 BAR (15 PSI).
5. PER GONFIARE IL SUP, UTILIZZARE POMPE A PEDALE DISPONIBILI IN COMMERCIO O POMPE A PISTONI A DOPPIA CORSA CON ATTACCHI E MANOMETRI APPROPRIATI.
6. GONFIARE SEMPRE COMPLETAMENTE IL SUP. NON POMPARE IL SUP VICINO A OGGETTI APPUNTITI O SU SUPERFICI RUVIDE O CIOTTOLOSE.
7. APRIRE LA VALVOLA SOLO PER GONFIARE E SGONFIARE. IN CASO CONTRARIO PUÒ CONTAMINARSI, ASSICURARSI CHE NELLA VALVOLA NON PENETRI SABBIA O SIMILI.
8. L'AREA INTORNO ALLA VALVOLA DEVE ESSERE SEMPRE ASCIUTTA E PULITA.
9. PER RAGGIUNGERE LA PRESSIONE MASSIMA È POSSIBILE PASSARE DA DOPPIA AZIONE A SINGOLA AZIONE. RUOTA LA LEVA PER PASSARE DALLA DOPPIA AZIONE ALLA SINGOLA AZIONE.
10. AVVITARE LA FILETTATURA DEL DADO DEL TUBO SULLA FILETTATURA DELLA POMPA DELL'ARIA.
11. NOTA: ASSICURARSI DI GIRARE IL TUBO SULLA FILETTATURA CONTRASSEGNA "IN".
12. RUOTARE IL CAPPuccio DELLA VALVOLA IN SENSO ANTIORARIO PER ESTRARLO DALLA VALVOLA.
13. COLLEGARE E AVVITARE L'ESTREMITÀ DEL TUBO SULLA VALVOLA IN SENSO ORARIO. NOTA: LO SPINOTTO DELLA VALVOLA DEVE ESSERE IN POSIZIONE CHIUSA
14. UTILIZZARE LA POMPA DELL'ARIA PER POMPARE UN MASSIMO DI 1 BAR (15 PSI) NELL'ALIMENTAZIONE.
15. RUOTARE L'ESTREMITÀ DEL TUBO IN SENSO ANTIORARIO FUORI DALLA VALVOLA E POSIZIONARE IL CAPPuccio DELLA VALVOLA SULLA VALVOLA.
16. SERRARE IL CAPPuccio DELLA VALVOLA IN SENSO ORARIO.

GONFIARE LA TAVOLA SUP

GONFIARE LA TAVOLA SUP

GONFIARE LA TAVOLA SVITANDO IL TAPPO DELLA VALVOLA DELL'ARIA (1). ASSICURARSI CHE LA VALVOLA INTERNA NON SIA PREMUTA VERSO IL BASSO. QUANDO VIENE PREMUTO VERSO IL BASSO (2), PREMERE LA VALVOLA E RUOTARLA IN SENSO ANTIORARIO IN MODO CHE LA VALVOLA INTERNA SIA POSIZIONATA CORRETTAMENTE (3). COLLEGARE IL MANOMETRO E LA POMPA A MANO AD ALTA PRESSIONE AL TUBO. GONFIARE LA TAVOLA A 0,689 BAR. DOPO IL GONFIAGGIO, RIAVVITARE IL TAPPO DELLA VALVOLA DELL'ARIA (4).

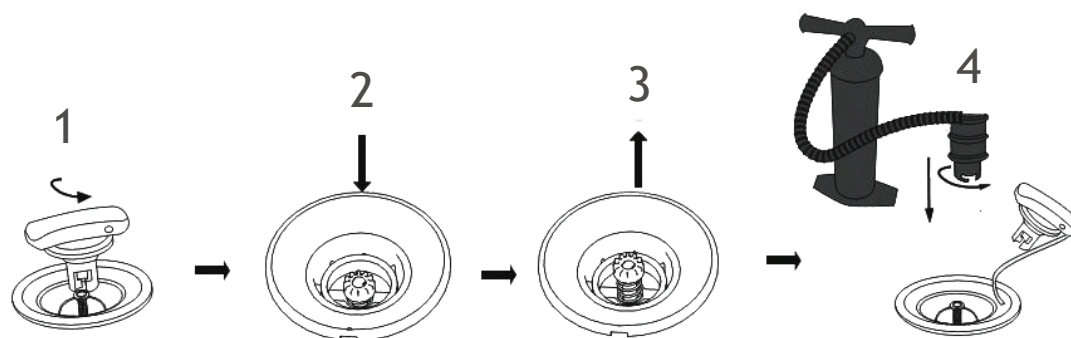

SGONFIARE L'ARIA

1. RUOTARE IL COPERCHIO DELLA VALVOLA IN SENSO ANTIORARIO.
2. RIMUOVERE IL COPERCHIO DELLA VALVOLA E PREMERE VERSO IL BASSO LO SPINOTTO DELLA VALVOLA.
3. NOTA: QUANDO SI RILASCIA IL PERNO DELLA VALVOLA, QUESTO TORNERÀ NELLA SUA POSIZIONE ORIGINALE E L'ARIA NON USCIRÀ PIÙ.
4. PREMERE IL PERNO DELLA VALVOLA VERSO IL BASSO E RUOTARLO IN SENSO ORARIO FINCHÉ NON RIMANE NELLA SUA POSIZIONE. L'ARIA ORA FUORIESCE COMPLETAMENTE.
5. QUANDO LA PERDITA D'ARIA È COMPLETA, RUOTARE IL PERNO DELLA VALVOLA IN SENSO ANTIORARIO. IL PERNO DELLA VALVOLA RITORNA NELLA SUA POSIZIONE ORIGINALE.

⚠ ATTENZIONE!

NON SMONTARE MAI COMPLETAMENTE LA VALVOLA QUANDO LA SCHEDA È IN PRESSIONE DELL'ARIA: PERICOLO DI LESIONI!

MONTARE LA PINNA PER FESSURA

PRIMA DI INIZIARE, ASSICURATI CHE LO SLOT DELLA SCATOLA DELLE PINNE SIA PULITO E PRIVO DI SABBIA E SPORCO!

1. ESTRARRE LO SPILLO LATERALMENTE DALL'ALLOGGIAMENTO DELLA PINNA PREMENDOLA.
2. FAR SCORRERE LA PINNA NELLA FESSURA IN MODO CHE L'INCAVO NELL'ALETTA CORRISPONDA ALL'INCAVO NELL'ALETTA.
3. SPINGERE IL PERNO ATTRAVERSO LA PICCOLA FESSURA FINCHÉ NON SI SENTE SCATTARE IN POSIZIONE.
4. ASSICURARSI CHE IL PERNO SIA SALDAMENTE FISSATO ALL'ALETTA CON IL CAVO, ALTRIMENTI POTREBBE PERDERSI.

PER SMONTARE L'ALETTA, ESEGUIRE LE FASI DI MONTAGGIO IN ORDINE INVERSO.



MONTARE LA PAGAIA

1. RILASCIARE LA LEVA DI BLOCCAGGIO DALLA BARRA DI ESTENSIONE.
2. INSERIRE LA MANIGLIA DELLA PALETTA NELL'ASTA DI ESTENSIONE.
3. ESTRARRE LA MANIGLIA DELLA PALETTA DALL'ASTA DI PROLUNGA ALLA LUNGHEZZA DESIDERATA. NOTA: PER REGOLARE LA LUNGHEZZA CORRETTA, FARE RIFERIMENTO ALLA SEZIONE "REGOLAZIONE DELLA LUNGHEZZA DELLA PALETTA".
4. PREMERE LA LEVA DI BLOCCAGGIO SULLA BARRA DI ESTENSIONE PER BLOCCARE L'IMPUGNATURA DELLA PALETTA.
5. INSERIRE L'ESTREMITÀ APERTA DELL'ASTA DI PROLUNGA NELL'ESTREMITÀ DELLA PALA DELLA PALETTA. IL PERNO DELL'ASTA DI PROLUNGA DEVE IMPEGNARSI IN MODO UDIBILE NEL FORO DEL PERNO DELL'ALBERO DELLA PALETTA.

PER SMONTARE LA PAGAIA, ESEGUIRE LE FASI DI MONTAGGIO IN ORDINE INVERSO.

REGOLARE LA LUNGHEZZA DELLA PAGAIA

PRIMA DI UTILIZZARE IL SUP, REGOLA LA LUNGHEZZA DELLA PAGAIA ALLA TUA ALTEZZA. NON CI SONO VALORI PREDEFINITI GLOBALI, QUALE LUNGHEZZA È QUELLA GIUSTA PER QUALE DIMENSIONE CORPORA. SI CONSIGLIA DI UTILIZZARE LA FORMULA PER DETERMINARE LA LUNGHEZZA CORRETTA: ALTEZZA DEL CORPO + 10 - 15 CM.

PUOI ANCHE DETERMINARE LA LUNGHEZZA DELLA PAGAIA COME SEGUE:

1. ESTENDERE IL BRACCIO NON DOMINANTE VERSO L'ALTO.
2. CON L'ALTRA MANO, POSIZIONARE LA PAGAIA SOTTO IL BRACCIO ESTESO.
3. ALLUNGARE O ACCORCIARE LA PALETTA FINCHÉ NON SI INSERISCE SOTTO IL POLSO DEL BRACCIO TESO. IMPORTANTE: NON ESTRARRE L'ASTA DELLA PALETTA DALL'IMPUGNATURA DELLA PALETTA OLTRE IL SEGNO "STOP". IN CASO CONTRARIO, NON È POSSIBILE GARANTIRE UNA STABILITÀ SUFFICIENTE.

USARE IL LEASH

- QUANDO SI UTILIZZA IL SUP IN ACQUE PROFONDE, AGGANCIARE IL LEASH ALLA CAVIGLIA.
- NON AGGANCIARE MAI IL LEASH ALLA CAVIGLIA QUANDO SI UTILIZZA IL SUP SU ACQUE CORRENTI (ES. RAPIDE E FIUMI).
- NON ATTACCARE MAI IL LEASH ALLA CAVIGLIA CON VENTO OFFSHORE.
- NON AGGANCIARE IL LEASH AL POLSO!

NOTA: DI SERIE NON C'È IL LEASH SULLA TAVOLA. TUTTAVIA, SI CONSIGLIA DI UTILIZZARNE UNO IN MODO CHE LA TAVOLA POSSA ESSERE RECUPERATA IN SICUREZZA.

PORTARE IL SUP

TRASPORTARE IL SUP GONFIO PER LA MANIGLIA AL CENTRO, LATERALMENTE SOTTO IL BRACCIO.

⚠ ATTENZIONE!

ASSICURARSI CHE LE PINNE PUNTINO NELLA DIREZIONE DEL TUO CORPO IN MODO DA NON FERIRE NESSUNO. IN CONDIZIONI DI VENTO C'È IL RISCHIO CHE IL SUP SI ATTORCIGLI, VENGA SPAZZATO VIA O TI FACCIAMO INCIAMPARE!

PORTARE IL SUP NEL TUO ZAINO

PER IL TRASPORTO O LO STOCCAGGIO PUOI (E DOVRESTI) METTERE TUTTI GLI OGGETTI IN UNO ZAINO.

1. SMONTARE IL SUP COME DESCRITTO NELLA SEZIONE "INSTALLAZIONE" IN ORDINE INVERSO.
2. ASSICURARSI CHE IL SUP SIA COMPLETAMENTE PULITO E ASCIUTTO.
3. POSIZIONARE IL SUP SU UNA SUPERFICIE PULITA, PIANA E ASCIUTTA.
4. ARROTOLARE IL SUP VERSO LA VALVOLA(!) E FISSARLO CON LA CINGHIA.
5. RIPORRE CON CURA IL SUP INSIEME A TUTTI GLI ALTRI OGGETTI NELLO ZAINO.
6. FARE ATTENZIONE CHE GLI OGGETTI E IL SUP NELLO ZAINO NON SI IMPIGLINO O SI STRAPPINO.

CURA

NON UTILIZZARE DETERGENTI AGGRESSIVI, SPAZZOLE CON SETOLE IN METALLO O NYLON, O OGGETTI APPUNTITI O METALLICI COME COLTELLI O SIMILI. UTILIZZARE SOLO UN DETERSIVO DELICATO. PULIRE IL SUP SOLO CON LA VALVOLA CHIUSA E DOPO OGNI UTILIZZO.

1. RIMUOVERE LE PINNE DAL SUP.
2. POSIZIONARE IL SUP SU UNA SUPERFICIE PULITA, ASCIUTTA E PIANA.
3. SCIACQUARE IL SUP E LE PINNE CON ACQUA DOLCE E FRESCA E UN PO' DI DETERGENTE NEUTRO DELICATO (O DETERGENTE EXTRA PER GOMMONI/SUP) PER RIMUOVERE CRISTALLI DI SALE, GRANELLI DI SABBIA E ALTRI DETRITI MINUSCOLI.
4. ASCIUGARE TUTTO CON UN PANNINO ASCIUTTO E MORBIDO.
5. QUINDI LASCIA ASCIUGARE COMPLETAMENTE IL SUP E LE PINNE.

PAGAIARE CORRETTAMENTE

IL SUPPORTO FONDAMENTALMENTE CORRETTO È AL CENTRO DEL SUP, O I PIEDI A SINISTRA EA DESTRA DEL MANICO. A SECONDA DELLE TUE PREFERENZE O DELLE CONDIZIONI DELL'ACQUA PUOI VARIARE IL TUO STAND.

⚠ ATTENZIONE!

AL MOMENTO DEL DECOLLO E IN ACQUE POCO PROFONDE DOVRESTI INGINOCCHIARTI SULLA TAVOLA. CIÒ FORNISCE MAGGIORE STABILITÀ E RIDUCE AL MINIMO IL RISCHIO DI LESIONI!

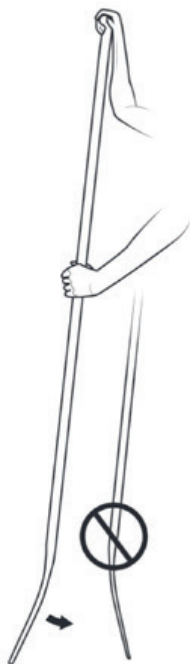

LA PALA DELLA PAGAIA HA UNA LEGGERA CURVA IN AVANTI. POICHÉ LA PAGAIA È GENERALMENTE TENUTA AD ANGOLO RISPETTO ALLA PARTE ANTERIORE, QUESTA CURVA FORNISCE UNA SUPERFICIE DI CONTATTO PIÙ AMPIA NELL'ACQUA SULLA PALA DELLA PAGAIA E QUINDI UNA MAGGIORE PROPULSIONE.

ACCELERARE: TIRARE LA PAGAIA DAL NASO OLTRE IL SUP FINO ALLA CODA. CAMBIARE LATO ANCORA E ANCORA PER OTTENERE UNA LINEA RETTA.

FRENARE: GUIDARE LA PAGAIA ESATTAMENTE NELLA DIREZIONE OPPOSTA, CIOÈ DA DIETRO A DAVANTI. CIÒ RICHIEDE LA TENSIONE DEL CORPO PER MANTENERE L'EQUILIBRIO. IN QUESTO MODO ANCHE LE CURVE STRETTE SONO CONTROLLATE.

STOCCAGGIO**⚠ ATTENZIONE!**

ESISTE IL RISCHIO DI FORMAZIONE DI MUFFE SE IL SUP NON VIENE CONSERVATO CORRETTAMENTE.

- CONSERVARE IL SUP IN UN LUOGO PULITO, BEN VENTILATO E ASCIUTTO, SENZA LUCE SOLARE DIRETTA, DOVE NON SIA ESPOSTO A FORTI SBALZI DI TEMPERATURA.
- SE IL SUP NON VIENE UTILIZZATO PER UN PERIODO DI TEMPO PIÙ LUNGO, SI CONSIGLIA DI SMONTARLO COMPLETAMENTE E RIPORLO NELL'APPOSITO ZAINO.
- CONSERVARE IL SUP FUORI DALLA PORTATA DEI BAMBINI E BEN CHIUSO.
- NON APPOGGIARE OGGETTI PESANTI O CON SPIGOLI VIVI SUL SUP.
- CONTROLLARE IL SUP DOPO UN LUNGO PERIODO DI STOCCAGGIO PER SEGNI DI USURA E/O INVECCHIAMENTO.

RIPARAZIONE

CONTROLLARE IL SUP PER PERDITE DI PRESSIONE, BUCHI O CREPE PRIMA DI OGNI UTILIZZO. SE IL SUP PERDE ARIA, POTREBBE ESSERE DOVUTO A UNA PERDITA NELLA VALVOLA, UNA VALVOLA DIFETTOSA O UNA PERDITA NEL SUP. PICCOLI DANNI POSSONO ESSERE RIPARATI CON LA TOPPA DI RIPARAZIONE FORNITA.

PERDITA

RIPARARE LE PERDITE SUL SUP SOLO CON ADESIVO ADATTO. LE RIPARAZIONI CON ADESIVI NON IDONEI POSSONO CAUSARE ULTERIORI DANNI! NOTA: PUOI ANCHE RIPARARE PICCOLI PUNTI (INFERIORI A 2 MM) SOLO CON L'ADESIVO INCOLLANDO L'ADESIVO DIRETTAMENTE SUL PUNTO. PER PERDITE MAGGIORI (MAGGIORI DI 2 MM) PROCEDERE COME SEGUE:

1. FAR USCIRE COMPLETAMENTE L'ARIA DAL SUP.
2. PULIRE ACCURATAMENTE L'AREA DA RIPARARE.
3. ASCIUGARE L'AREA PULITA.
4. PRENDERE UNO DEI CEROTTI E TAGLIARE UN PEZZO CHE COPRA L'AREA DANNEGGIATA E SI ESTENDA DI 1,5 CM SU TUTTI I LATI.
5. APPLICARE L'ADESIVO SIA SULL'AREA CHE PERDE CHE SUI CEROTTI RITAGLIATI.
6. LASCIARE ASCIUGARE L'ADESIVO PER CIRCA 2 - 4 MINUTI.
7. PREMERE SALDAMENTE IL CEROTTO CON UN OGGETTO MORBIDO SULLA PERDITA. ASSICURATI DI LAVORARE SU UNA SUPERFICIE PIANA SENZA PIEGHE O PIEGHE.
8. RIMUOVERE DELICATAMENTE EVENTUALI BOLLE D'ARIA CON UN OGGETTO ARROTONDATO DALL'INTERNO VERSO L'ESTERNO.
9. LASCIARE ASCIUGARE L'ADESIVO PER ALMENO 12 ORE DOPO LA RIPARAZIONE, PREFERIBILMENTE APPESANTITO CON PESO AGGIUNTIVO.
10. DOPO L'ASCIUGATURA, APPLICARE L'ADESIVO SUI BORDI DEL CEROTTO.
11. LASCIARE ASCIUGARE L'ADESIVO PER CIRCA 4 ORE.

SE L'AREA INCOLLATA PERDE ANCORA, RIPETERE IL PROCESSO. RIMUOVERE COMPLETAMENTE TUTTI I RESIDUI DI ADESIVO IN ANTICIPO!

POSSIBILI RAGIONI PER LA RIPARAZIONE CHE PERDE POTREBBERO ESSERE: TROPPIA COLLA, LA COLLA ERA ANCORA LIQUIDA QUANDO IL TAMPONE ERA INCOLLATO O IL TAMPONE ERA TROPPO PICCOLO.

⚠ ATTENZIONE!

PRIMA DI ENTRARE IN ACQUA CON IL SUP DOPO LA RIPARAZIONE, CONTROLLARE LA SIGILLATURA DELL'AREA RIPARATA.

IN CASO DI DANNI GRAVI, NON DOVRESTI MAI EFFETTUARE RIPARAZIONI DA SOLO. PORTARE IL SUP IN UN'OFFICINA SPECIALIZZATA PER LA RIPARAZIONE!

CONTROLLO DELLA VALVOLA

PER VERIFICARE SE LA VALVOLA PRESENTA PERDITE O È DIFETTOSA, PROCEDERE COME SEGUE:

1. RUOTARE IL COPERCHIO DELLA VALVOLA IN SENSO ANTIORARIO E RIMUOVERLO DALLA VALVOLA.
2. ASSICURARSI CHE NON VI SIANO SABBIA O ALTRI CORPI ESTRANEI NELLA VALVOLA.
3. GONFIARE COMPLETAMENTE IL SUP.
4. CHIUDERE LA VALVOLA.
5. SCIACQUARE IL SUP ATTORNO ALLA VALVOLA CON ACQUA E SAPONE NEUTRO. SE SI FORMANO BOLLE INTORNO ALLA VALVOLA, LA VALVOLA DEVE ESSERE SERRATA O SOSTITUITA.

SERRARE LA VALVOLA

⚠ ATTENZIONE!

QUALCHE VOLTA PUÒ ESSERE NECESSARIO SERRARE LA VALVOLA IN MODO CHE L'ARIA NON POSSA FUORIUSCIRE!

1. RUOTARE IL COPERCHIO DELLA VALVOLA IN SENSO ANTIORARIO E RIMUOVERLO DALLA VALVOLA.
2. POSIZIONARE LA CHIAVE DELLA VALVOLA SULLA VALVOLA FINCHÉ NON FA PRESA COMPLETAMENTE SULLA VALVOLA.
3. RUOTARE LA CHIAVE DELLA VALVOLA IN SENSO ORARIO PER SERRARE LA VALVOLA.
4. CHIUDERE LA VALVOLA CON IL CAPPUCIO DELLA VALVOLA E RISCACQUARE LA SUP ATTORNO ALLA VALVOLA CON ACQUA SAPONATA. SE NON CI SONO PIÙ BOLLE, LA VALVOLA È A TENUTA.

MANUTENZIONE

CONTROLLARE REGOLARMENTE CHE LA POMPA SIA BEN LUBRIFICATA PRIMA E DURANTE IL FUNZIONAMENTO. PER LUBRIFICARE, APRIRE IL COPERCHIO SUPERIORE E APPLICARE UN SOTTILE STRATO DI GRASSO ALLE GUARNIZIONI E AL TUBO.

NOTA

SMALTIRE IL SUP E I MATERIALI DI IMBALLAGGIO SECONDO LE NORMATIVE LOCALI VIGENTI.

SMALTIRE IL SUP E L'IMBALLAGGIO IN MODO ECOLOGICO. IL CODICE DI RICICLAGGIO VIENE UTILIZZATO PER CONTRASSEGNARE VARI MATERIALI PER IL RITORNO AL CICLO DI RICICLAGGIO. IL CODICE È COMPOSTO DAL SIMBOLO DEL RICICLAGGIO E DA UN NUMERO CHE IDENTIFICA IL MATERIALE.

I MATERIALI DI IMBALLAGGIO COME I SACCHETTI DI ALLUMINIO NON APPARTENGONO NELLE MANI DEI BAMBINI, C'È IL PERICOLO DI SOFFOCAMENTO!

SOLUZIONE AL PROBLEMA

1) LA MIA POMPA NON FUNZIONA

- CONTROLLARE SE IL TUBO È BLOCCATO O DANNEGGIATO.
- SOSTITUIRE UN TUBO DANNEGGIATO O INDAGARE SULLA CAUSA DEL TUBO OSTRUITO..

2) IL COLLEGAMENTO TRA TUBO FLESSIBILE/POMPA DELL'ARIA/VALVOLA DELL'ARIA NON È CORRETTO

- SOSPENDERE IL PROCESSO DI GONFIAGGIO PER VERIFICARE SE TUTTI I COLLEGAMENTI SONO CORRETTI E, SE NECESSARIO, RIPETERE L'INTERA PROCEDURA.

3) IL MANOMETRO NON FUNZIONA

- IL VALORE DELLA PRESSIONE DELL'ARIA VIENE SOLITAMENTE VISUALIZZATO SOLO DA UN VALORE DI 7 PSI.

SE IL PROBLEMA PERSISTE, CONTATTACI.

4) IL SUP PERDE ARIA

- APPLICARE UN PO' DI DETERSIVO SULLA VALVOLA CON UN PANNINO - CON SUP GONFIATO. SE SONO VISIBILI BOLLE D'ARIA, È PROBABILE CHE LA VALVOLA DEBBA ESSERE RIPARATA CON L'ATTREZZO PER VALVOLE INCLUSO NELLA FORNITURA.

SE IL PROBLEMA PERSISTE, CONTATTACI.

- APPLICARE UN PO' DI DETERSIVO CON UN PANNINO - CON IL SUP GONFIO - SULLA COPERTA E SUI LATI DEL SUP. SE SONO VISIBILI BOLLE D'ARIA, LE FORATURE POSSONO ESSERE RIPARATE CON IL KIT DI RIPARAZIONE INCLUSO NELLA CONSEGNA.

SE IL PROBLEMA PERSISTE, CONTATTACI.

5) GLI ANELLI A D SI SONO ALLENTATI

- VERIFICARE SE L'ANELLO A D PUÒ ESSERE FACILMENTE RIATTACCATO O SE È NECESSARIO UNO NUOVO.

A) UTILIZZARE UN ADESIVO FORTE PER RIATTACCARE L'ANELLO A D ALLENTATO.

B) OTTENERE UN NUOVO ANELLO A D DA UN RIVENDITORE AUTORIZZATO O CONTATTARCI PER UN ANELLO DI SOSTITUZIONE.

6) C'È UN'AMMACCATURA SUL LATO INFERIORE DEL SUP

- È DOVUTO A UNO SPAZIO VUOTO NEL PUNTO DI CADUTA CHE FORNISCE SPAZIO PER LA VALVOLA E NON INFLUISCE IN ALCUN MODO SULLE PRESTAZIONI O SULLA QUALITÀ DEL TUO SUP. SU ALCUNI MODELLI QUESTA AMMACCATURA È VISIBILE, SU ALTRI NO.

7) IL SUP NON ENTRA PIÙ NELLO ZAINO

- ASSICURARSI CHE TUTTA L'ARIA SIA STATA RIMOSSA DAL SUP.

- ARROTOLA IL SUP CON INCREMENTI DI 30 CM E RIPROVA. SU ALCUNI MODELLI PUÒ ESSERE UTILE PIEGARE PRIMA I LATI VERSO L'INTERNO.

8) LA PINNA NON ENTRA NELLA SCATOLA DELLE PINNE

- RISCALDARE LA PLASTICA DELLA SCATOLA DELLE PINNE CON UN ASCIUGACAPELLI E RAFFREDDARE LA PINNA NELLA GHIACCIAIA PER CIRCA 15 MINUTI. PER UNA MIGLIORE SCORREVOLEZZA PUOI SPRUZZARE UN PO' DI SPRAY AL SILICONE NELLA PISTA DELLE PINNE. SE LA PINNA PUÒ ESSERE RIPOSTA NELLA SCATOLA, LASCIALA LÌ PER ALCUNE ORE IN MODO CHE RIPRENDA LA FORMA GIUSTA

SE IL PROBLEMA PERSISTE, CONTATTACI.

9) PERDO COSTANTEMENTE LA MIA PINNA

- CONTROLLARE SE LA SCATOLA DELL'ALETTA È DANNEGGIATA O RIPETERE IL PROCESSO DI FISSAGGIO PER IL RISPETTIVO SISTEMA DI ALETTE.

10) ACQUA/UMIDITÀ È ENTRATA NEL MIO SUP

- RIMUOVERE COMPLETAMENTE LA VALVOLA DALL'ALIMENTAZIONE. VERSARE L'ACQUA DAL SUP.

- POMPARE ARIA ATTRAVERSO IL FORO PER 20 MINUTI.

- LASCIARE ASCIUGARE IL SUP APERTO IN UNA STANZA RISCALDATA PER 3 - 4 GIORNI

SE IL PROBLEMA PERSISTE, CONTATTACI.

FAQ

COSA DEVO INDOSSARE PER PAGAIARE?

IN ESTATE È SUFFICIENTE IL COSTUME DA BAGNO, MA DOVRESTI USARE UNA PROTEZIONE SOLARE CON UN ALTO FATTORE DI PROTEZIONE SOLARE, POICHÉ L'ACQUA RIFLETTE IL SOLE. SE FA MOLTO FREDDO CONSIGLIAMO UNA MUTA UMIDA O STAGNA, GUANTI IN NEOPRENE E CALZE DA SUP.

QUAL È UN BUON POSTO PER PAGAIARE?

PER I PRINCIPIANTI SI CONSIGLIANO ACQUE CALME SENZA OSTACOLI E CORRENTI COME LAGHI O CANALI.

POSSO PAGAIARE IN QUALSIASI ACQUA?

LA PAGAIATA È VIETATA NELLE RISERVE NATURALI. SU ALCUNI FIUMI E CANALI LA PAGAIATA È VIETATA A CAUSA DEL TRAFFICO MARITTIMO. LE AUTORITÀ COMPETENTI FORNISCONO INFORMAZIONI SULLA NORMATIVA VIGENTE. IN ALCUNI PAESI O REGIONI È OBBLIGATORIO INDOSSARE UN GIUBBOTTO SALVAGENTE!

LA LUNGHEZZA E LA LARGHEZZA DELLA TAVOLA INFLUENZANO LE CARATTERISTICHE DI GUIDA?

LUNGO E SOTTILE = VELOCE AMPIO = RESISTENTE ALL'INCLINAZIONE

PAGAIA IN ALLUMINIO O PAGAIA IN CARBONIO?

LE PAGAIE IN ALLUMINIO SONO SUFFICIENTI PER L'INIZIO, MA SCOPRIRAI CHE SONO PESANTI SE USATE CONTINUAMENTE. LE PAGAIE IN CARBONIO SONO PIÙ SENSIBILI, MA VALE LA PENA ACQUISTARLE.

VEND MNIA

PRODUCED FOR: / HERGESTELLT FÜR: / PRODUIT POUR : PRODOTTO PER: VENDOMNIA D.O.O., SENTANDREJSKI PUT 24A,
21000 NOVI SAD, SERBIA

IF YOU HAVE ANY FURTHER QUESTIONS, PLEASE CONTACT US: / BITTE KONTAKTIEREN SIE UNS UND LASSEN SIE UNS HELFEN: /
SI VOUS AVEZ D'AUTRES QUESTIONS, VEUILLEZ NOUS CONTACTER : / SE HA ALTRE DOMANDE, LE PREGHIAMO DI CONTATTARCI:

CONTACT@VENDOMNIA.RS