

- D** Montageanleitung
- F** Instructions d'installation
- I** Istruzioni di montaggio
- EN** Assembly instructions
- PL** Instrukcja montażu
- CZ** Návod k instalaci
- SK** Návod k inštalácii
- NL** Installatie-instructies

- D** Arbeiten an der Heizungsanlage müssen von qualifiziertem Fachpersonal und in Übereinstimmung mit den jeweils gültigen Vorschriften, Richtlinien und Regeln der Technik ausgeführt werden.
- F** Les travaux sur le système de chauffage doivent être effectués par du personnel qualifié et conformément aux réglementations, directives et règles techniques applicables.
- I** Il lavoro sul sistema di riscaldamento deve essere eseguito da personale qualificato e in conformità con le norme tecniche applicabili.
- EN** Work on the heating system must be carried out by qualified personnel and in accordance with the applicable regulations, directives and technical rules.

- PL** Praca przy systemach grzewczych musi być wykonywana przez wykwalifikowany personel według obowiązujących regulacji, dyrektyw i przepisów technicznych.
- CZ** Práce na topném systému musí provádět kvalifikovaný personál v souladu s platnými pokyny, směrnicemi a technickými předpisy.
- SK** Práce na vykurovacom systéme musí vykonávať kvalifikovaný personál v súlade s platnými pokynmi, smernicami a technickými predpismi.
- NL** Werk aan het verwarmingssysteem moet uitgevoerd worden door gekwalificeerd personeel en in overeenstemming met de geldende voorschriften, richtlijnen en technische regels.

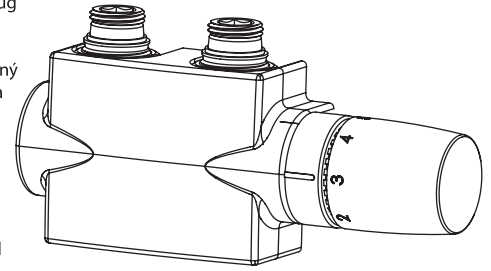

- D** Packungsinhalt
- F** Contenu du paquet
- I** Contenuto della confezione
- EN** Package contents
- PL** Zawartość opakowania
- CZ** Obsah balení
- SK** Obsah balenia
- NL** Inhoud van de verpakking

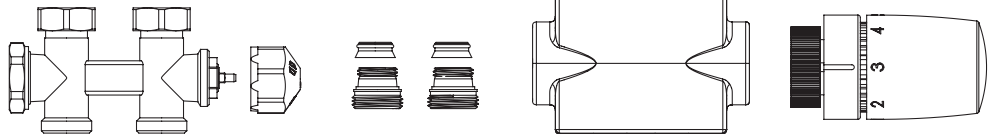

- D** Werkzeug
- F** Outils
- I** Attrezzo
- EN** Tools
- PL** Narzędzia
- CZ** Nářadí
- SK** Náradie
- NL** Gereedschap



- SW 5
- SW 17
- SW 19
- SW 30
- SW 34

- SW 4
- SW 12

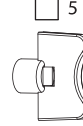

- D** Auslieferungszustand
- F** Etat de livraison
- I** Stato di consegna
- EN** Delivery status
- PL** Stan przesyłki
- CZ** Výchozí provedení a připojení
- SK** Predvolené prevedenie a pripojenie
- NL** Bezorgstatus

- D** Umbau Durchgang -> Eck
- F** Conversion droit -> équerre
- I** Conversione attraverso -> angolo
- EN** Conversion straight -> angle
- PL** Zmiana z wersji prostej -> kątową
- CZ** Změna připojení přímé -> rohové
- SK** Zmena pripojenia priame -> rohové
- NL** Conversie door -> hoek

- D** Umbau Rechts -> Links
- F** Conversion droite -> gauche
- I** Conversione a destra -> a sinistra
- EN** Conversion right -> left
- PL** Zmiana wersji prawej -> w lewą
- CZ** Změna provedení pravé -> levé
- SK** Zmena prevedenia pravé -> ľavé
- NL** Conversie rechts -> links

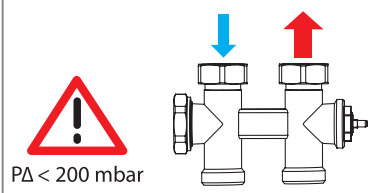
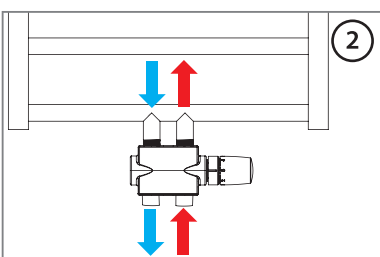
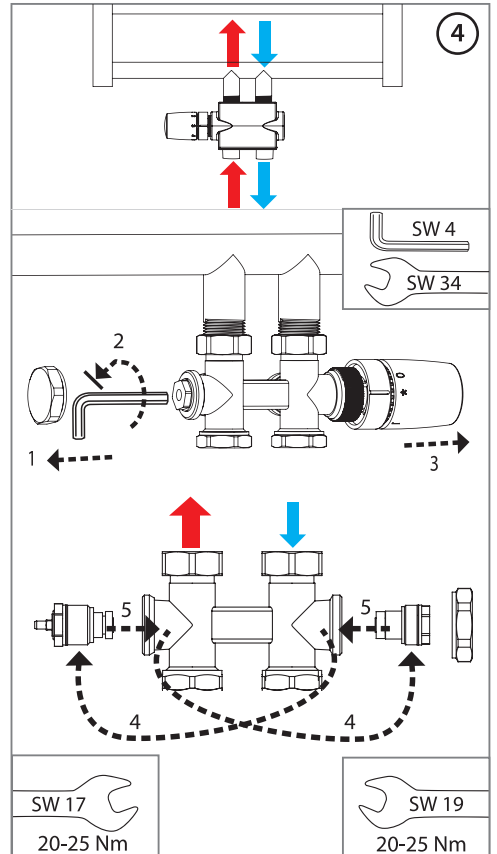
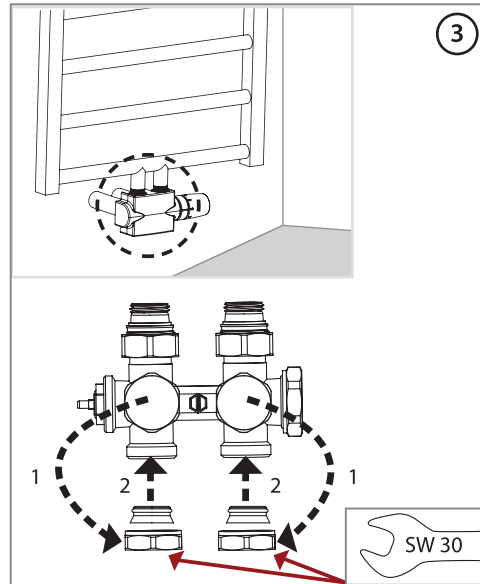
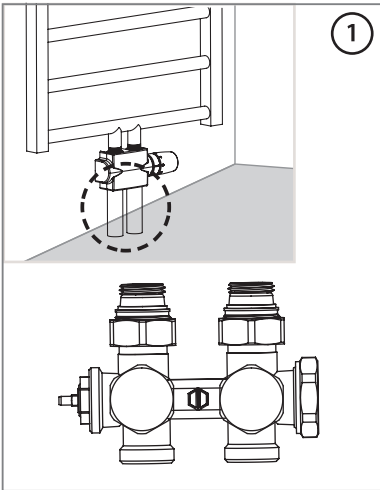

- D** T Max.: 120°C  
T Max.: 90°C mit Abdeckung  
T Min.: -10°C
- F** T Max.: 120°C  
T Max.: 90°C avec couvercle  
T Min.: -10°C
- I** T Max.: 120°C  
T Max.: 90°C con coperchio  
T Min.: -10°C
- EN** T Max.: 120°C  
T Max.: 90°C with cover  
T Min.: -10°C
- PL** T Maks.: 120°C  
T Maks.: 90°C z pokrywą  
T Min.: -10°C
- CZ** T Max.: 120°C  
T Max.: 90°C s krytkou  
T Min.: -10°C
- SK** T Max.: 120°C  
T Max.: 90°C s krytkou  
T Min.: -10°C
- NL** T Max.: 120°C  
T Max.: 90°C met afdekking  
T Min.: -10°C

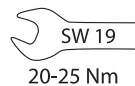
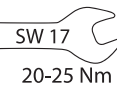

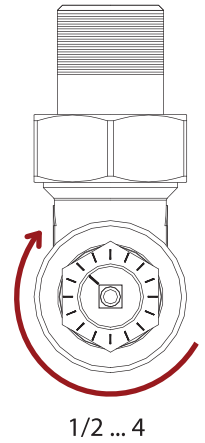
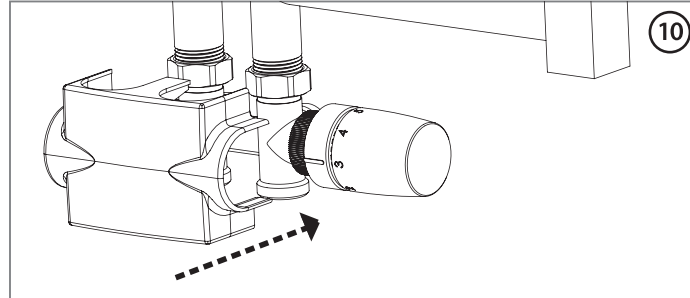
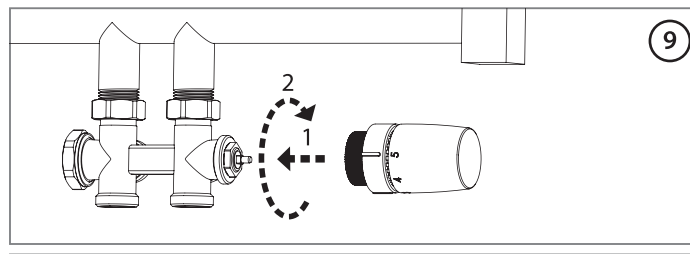
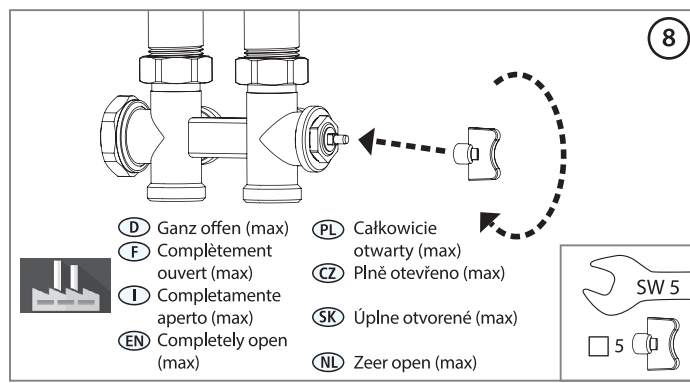
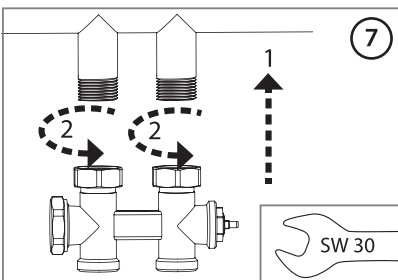
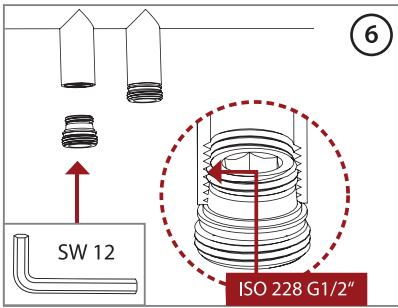
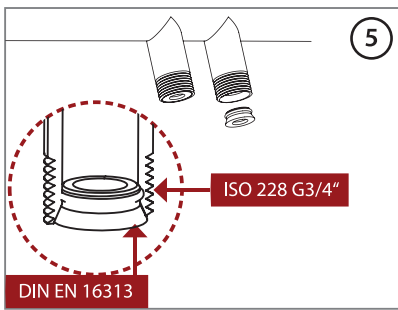

- Ⓓ Halbe Umdrehungen
- Ⓕ Demi-tours
- Ⓖ Metà turni
- Ⓔ Half turns
- Ⓗ Pół obroty
- Ⓖ Poloviny otáček
- Ⓕ Polovice otáčok
- Ⓖ Halve slagen

Ⓓ Halbe Umdrehung	Ⓕ Demi-tour	Ⓖ Metà turno	Ⓔ Half turn	Ⓗ Pół obrotu	Ⓖ Půl otáčky	Ⓕ Pol otáčky	Ⓖ Halve slag
Max	1.50						
1/2	0.72						
1	0.64						
1 1/2	0.53						
2	0.42						
2 1/2	0.31						
3	0.23						
3 1/2	0.13						
4	0.03						

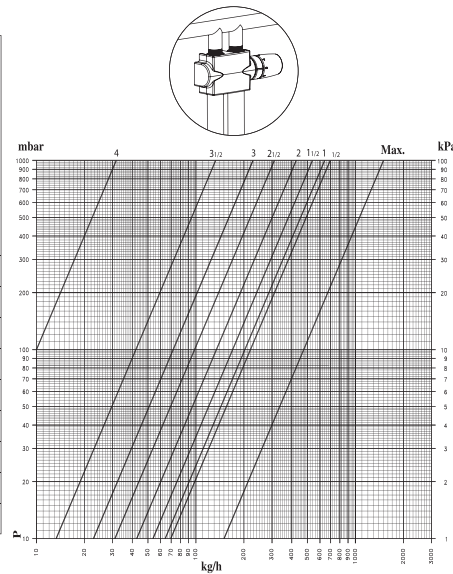

Ⓓ Halbe Umdrehung	Ⓕ Demi-tour	Ⓖ Metà turno	Ⓔ Half turn	Ⓗ Pół obrotu	Ⓖ Půl otáčky	Ⓕ Pol otáčky	Ⓖ Halve slag
Max	1.90						
1/2	0.78						
1	0.71						
1 1/2	0.57						
2	0.46						
2 1/2	0.34						
3	0.26						
3 1/2	0.16						
4	0.05						

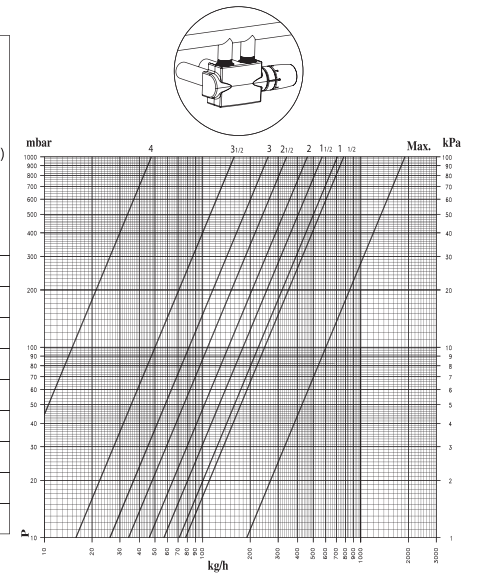

- Ⓓ Maße
- Ⓕ Dimensions
- Ⓖ Dimensioni
- Ⓔ Dimensions
- Ⓗ Wymiary
- Ⓖ Rozměry
- Ⓕ Rozmery
- Ⓖ Massa

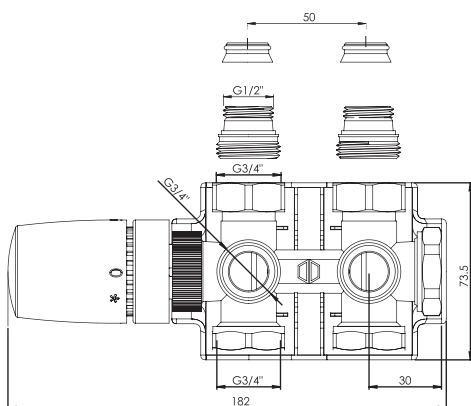

- Ⓓ Alle technischen Daten sind unverbindlich. Abbildungen sind symbolisch und können vom jeweiligen Produkt abweichen. Technische Änderungen und Irrtum vorbehalten.
- Ⓕ Toutes les données techniques ne sont pas contraignantes. Les illustrations sont symboliques et peuvent dévier du produit respectif. Modifications techniques et interprétations peuvent être considérées.
- Ⓖ I dati tecnici sono indicativi. Immagini sono simboliche e possono differire dal rispettivo prodotto. Le modifiche tecniche e gli errori sono esclusi.
- Ⓔ All technical data are not binding. Illustrations are symbolic and may differ from the product delivered. Technical changes and errors are subject to change.

- Ⓗ Wszystkie dane techniczne nie są wiążące. Ilustracje są symboliczne i mogą różnić się od produktu. Zastrzegamy sobie wprowadzenie zmian technicznych i korektę błędów.
- Ⓖ Všetchny technické údaje jsou nezávazné. Ilustrace jsou symbolické a mohou se lišit u příslušného produktu. Technické změny a chyby vyhrazeny.
- Ⓕ Všetky technické údaje sú nezávazné. Ilustrácie sú symbolické a môžu sa lišit u príslušného produktu. Technické zmeny a chyby vyhrazené.
- Ⓗ Alle technische gegevens zijn niet bindend. Illustraties zijn symbolisch en kunnen afwijken van het betreffende product. Technische wijzigingen en fouten behalve.