

Drawer Dresser

Instruction Manual

CAB-5BC



EN: Instruction Manual
DE: Bedienungsanleitung
FR: Manuel d'instructions

1 Component List

A X1

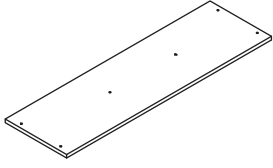

Top Board

B X1

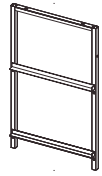

Side Frame

C X1

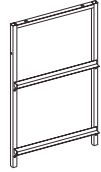

Side Frame

D X2

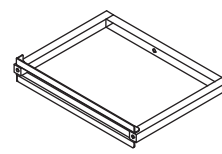

Middle Frame

E X1

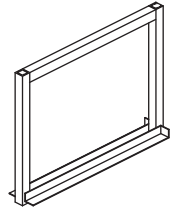

Middle Frame

F X2

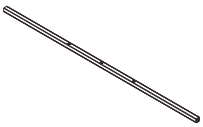

Cross Tube

G X2

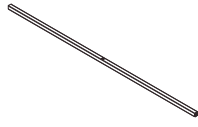

Cross Tube

H X3

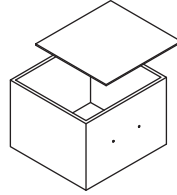

Drawer

I X2

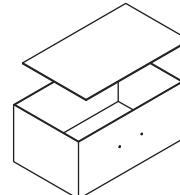

Drawer

2 Supplied Parts and Hardware

1 X22

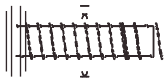

Bolts
M6x25mm

2 X10



Bolts
M4x10mm

3 X5



Drawer Handle

4 X4

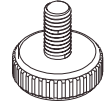

Adjusting Foot

5 X2



Bolts & Tube
M4x60mm

6 X1

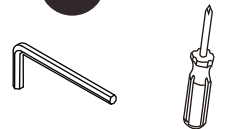

Wrench & Screwdriver

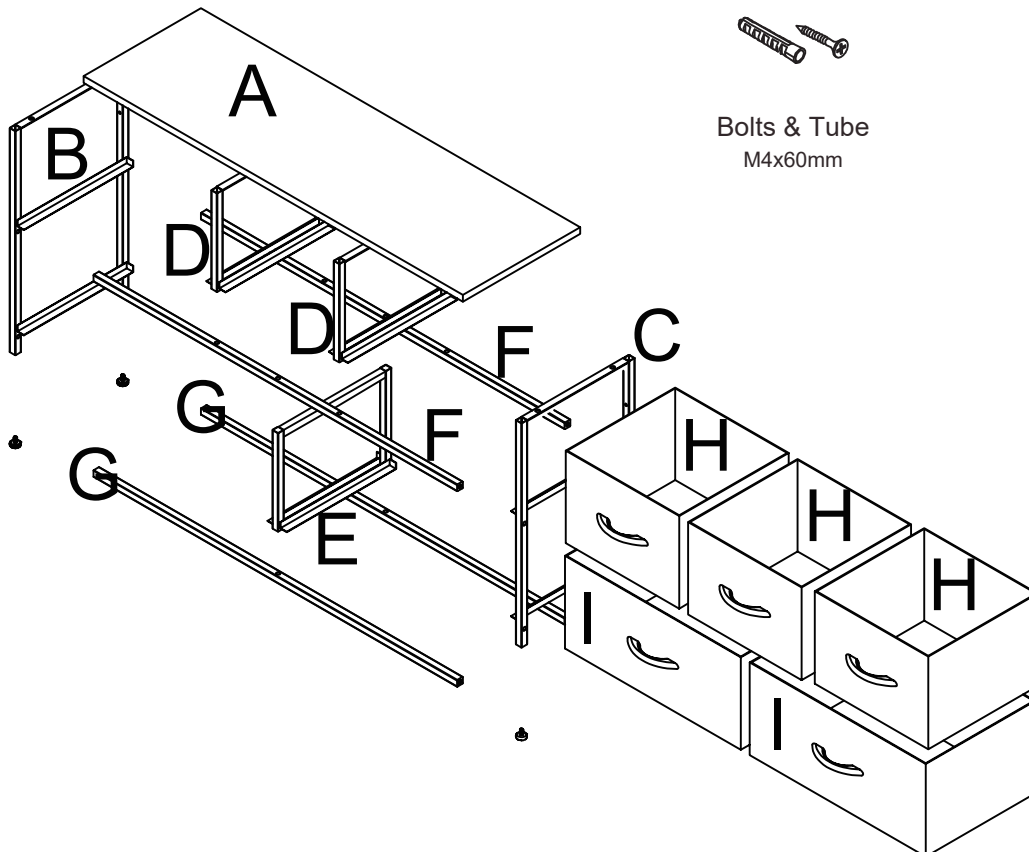

Step 1

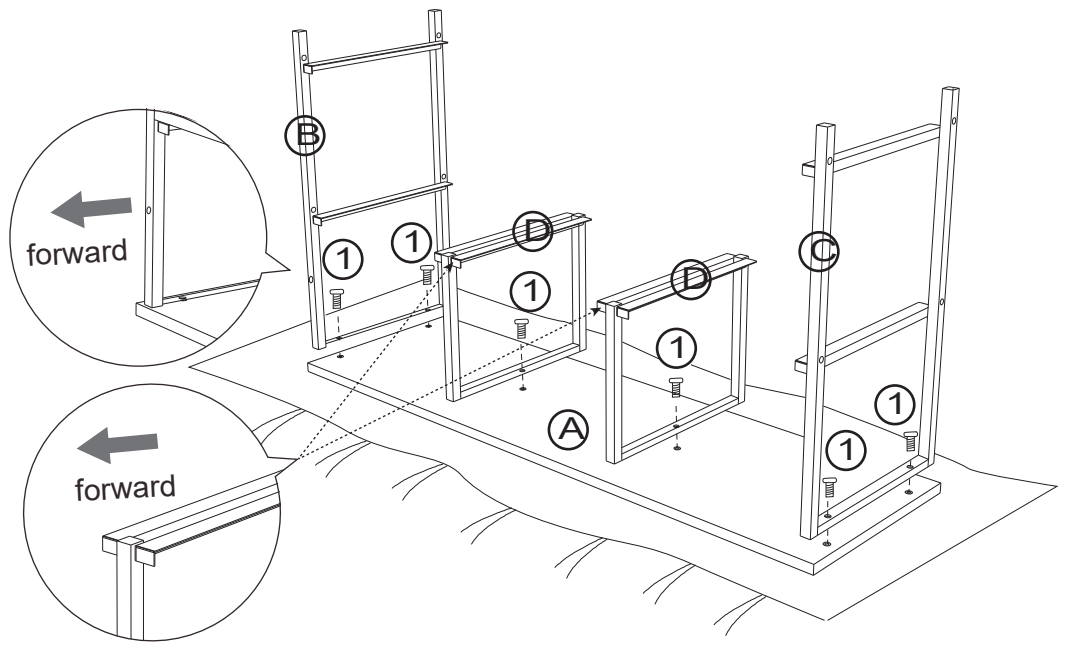

Step 2

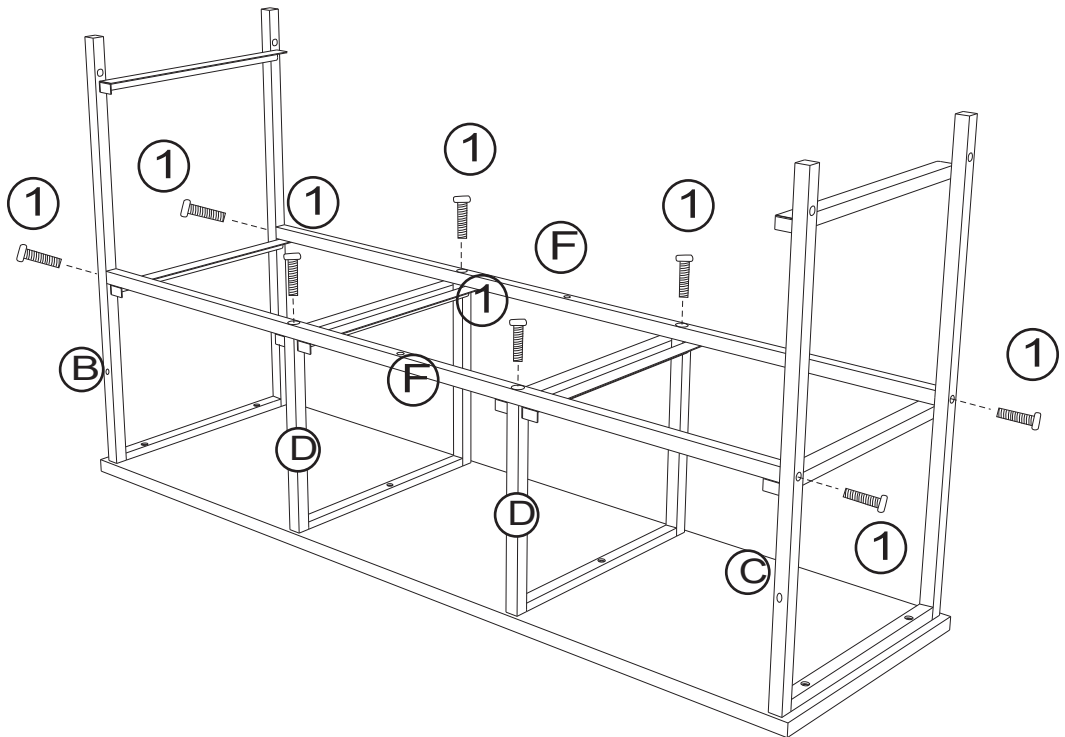

Step 3

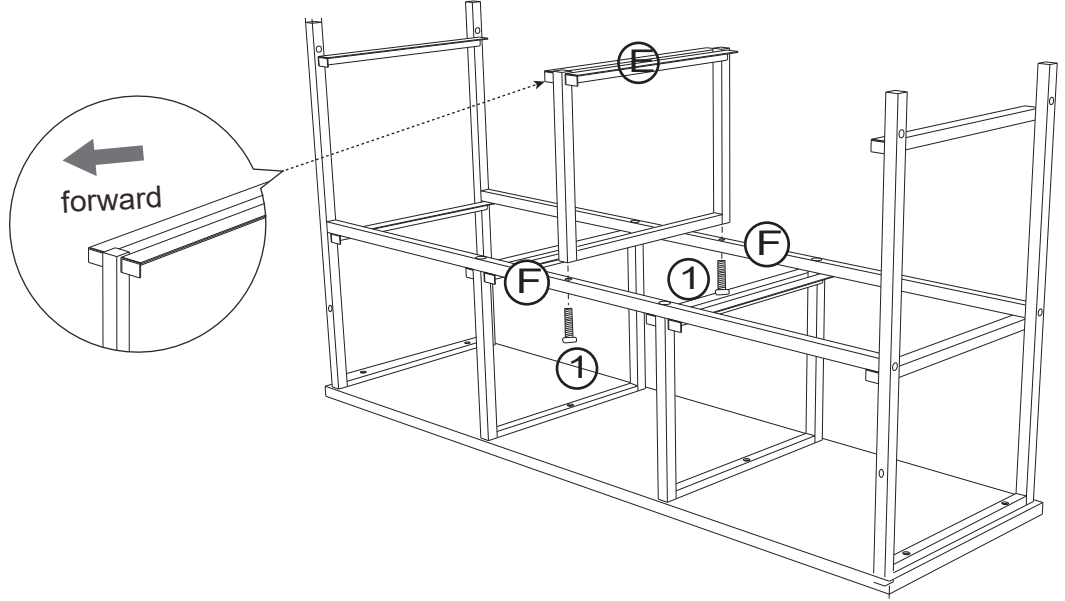

Step 4

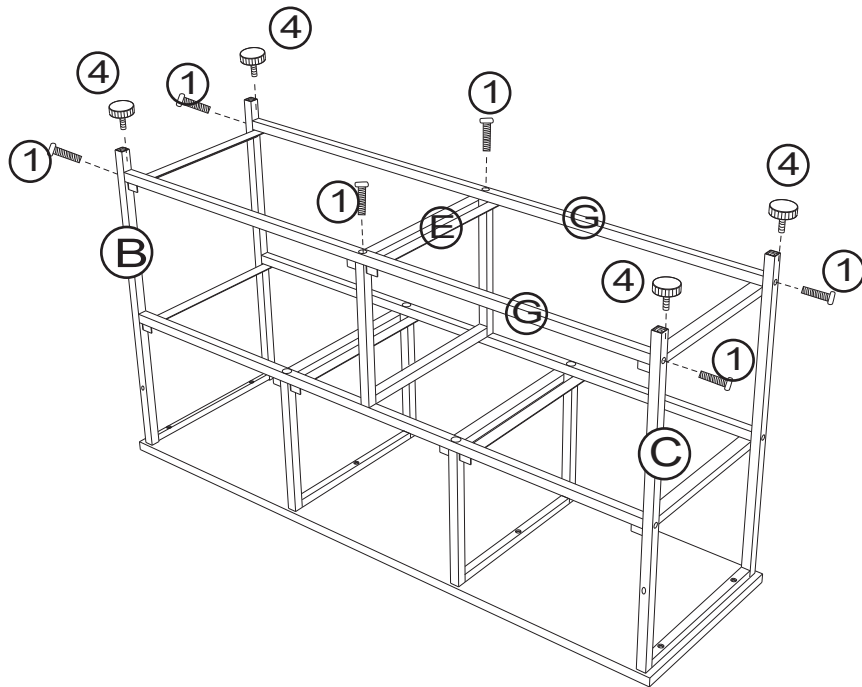

Step 5

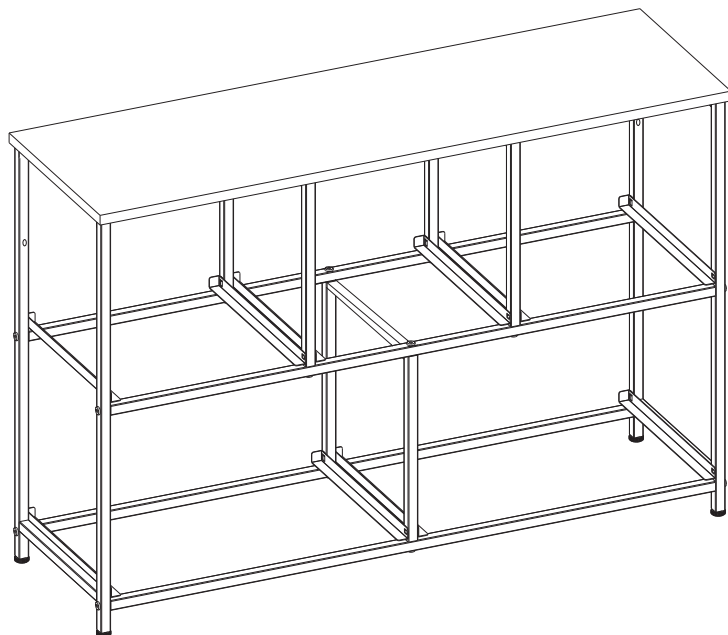

Step 6

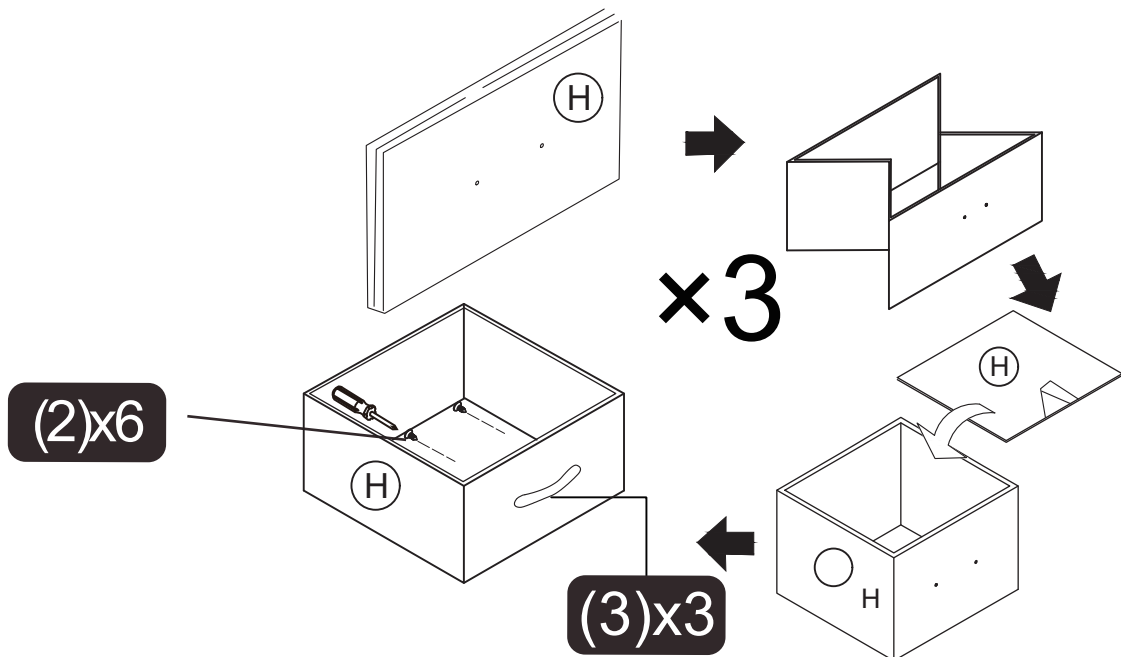

Step 7

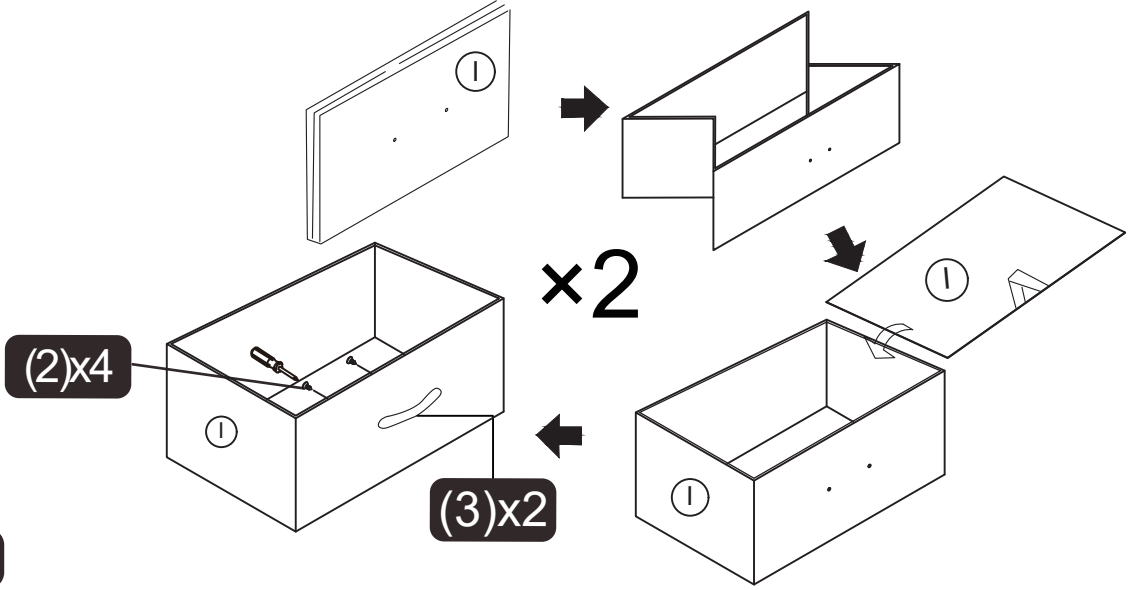

Step 8

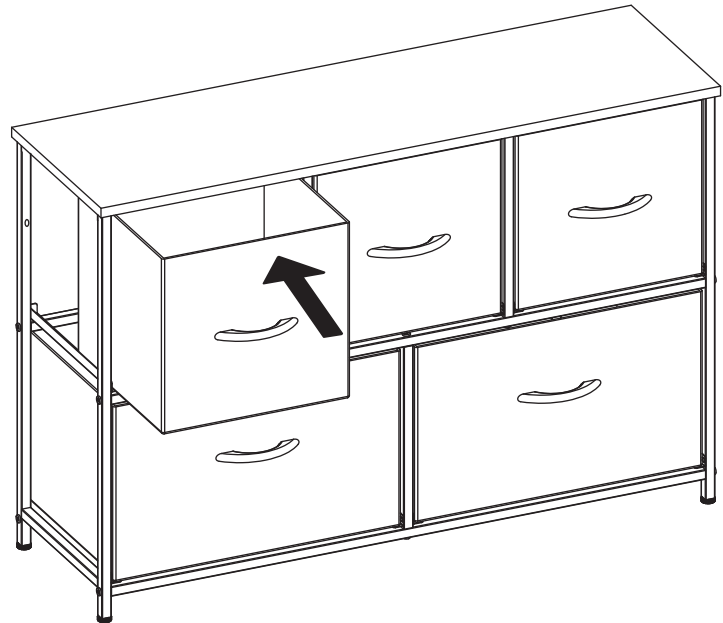
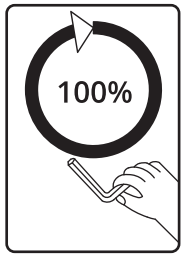

Step 9

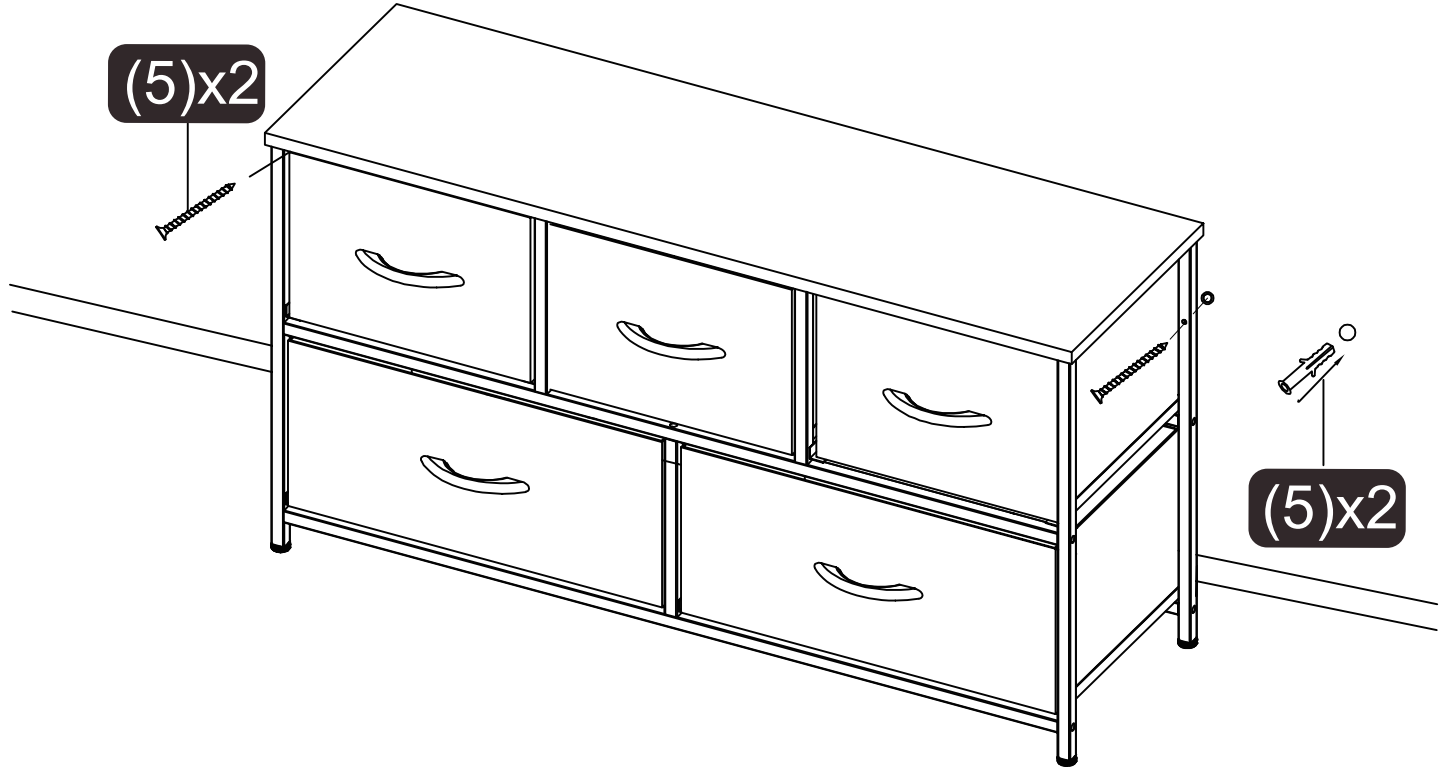

EN

- 1 As shown, fix the Side Frames (B)&(C) to both ends of Top Board (A) and fix the Middle Frames (D)*2 to the middle of (A) with Bolts (1)*6.

NOTE:

Put a blanket under the Top Board to avoid scratches or damage. Side Frames (B&C&D) face the same direction.

- 2 Install Cross Tube (F)*2 to the Frames (B&C&D) with Bolts (1)*8.

- 3 Install Middle Frame (E) to the middle of the Cross Tube (F)*2 with Bolts (1)*2.

NOTE:

Middle Frames (D&E) face the same direction.

- 4 Install Cross Tube (G)*2 to the Frames (B&C&E) with Bolts (1)*6. Then Install Adjusting Foot (4)*4 to the Side Frames (B&C).

- 5 Turn the Dresser face up.

- 6 Place Base Board for Drawer (H) into the expanded Drawer (H), and install the Drawer Handle (3) with Bolts (2)*2. Install the three Drawers (H)*3 in the same way.

- 7 Install Drawer (I)*2, Base Board for Drawer (I)*2 and Drawer Handle (3)*2 in the same way as in the previous step.

- 8 Place the installed Drawers into the Dresser.

NOTE:

Make sure all Bolts are 100% tightened before use.

- 9 If you need to fix the Drawer Dresser to the wall, drill holes in the wall with an electric drill, then insert Expansion Tube (5)*2 and fix the Drawer Dresser with Bolts (5)*2.

DE

- 1 Wie gezeigt, befestigen Sie die Seitengestelle (B) und (C) an beiden Enden der Oberplatte (A) und befestigen Sie die Mittelgestelle (D)*2 dazwischen ebenfalls an der Oberplatte (A) mit den Schrauben (1)*6.

HINWEIS:

Legen Sie eine Decke unter die Oberplatte, um Kratzer oder Beschädigungen zu vermeiden. Die Seiten- und Mittelgestelle (B&C&D) müssen in die gleiche Richtung zeigen.

- 2 Befestigen Sie die Querträger (F)*2 an den Gestellen (B&C&D) mit den Schrauben (1)*8.

- 3 Befestigen Sie das Mittelgestell (E) in der Mitte des Querträgers (F)*2 mit den Schrauben (1)*2.

HINWEIS:

Die Mittelgestelle (D&E) müssen in die gleiche Richtung zeigen.

- 4 Befestigen Sie die Querträger (G)*2 an den Gestellen (B&C&E) mit den Schrauben (1)*6. Befestigen Sie dann die Verstellfüße (4)*4 an den Seitengestellen (B&C).

- 5 Stellen Sie die Kommode aufrecht auf mit der Vorderseite nach vorn.

- 6 Legen Sie die Bodenplatte (H) in die entfaltete Schublade (H) und montieren Sie den Schubladengriff (3) mit den Schrauben (2) * 2. Bauen Sie die drei Schubladen (H) * 3 auf die gleiche Weise auf.

- 7 Bauen Sie die anderen zwei Schubladen (I) * 2 inkl. der Bodenplatten (I) * 2 und der Handgriffe (3) * 2 auf die gleiche Weise wie im vorherigen Schritt auf.

- 8 Legen Sie die installierten Schubladen in den Schrank. 8. Legen Sie die aufgebauten Schubladen in die Kommode.

HINWEIS:

Stellen Sie sicher, dass alle Schrauben zu 100% festgezogen sind, bevor Sie das Möbelstück verwenden.

- 9 Wenn Sie die Schubladenkommode an der Wand befestigen möchten, bohren Sie mit einem Elektroboller Löcher in die Wand. Stecken Sie die Dübel (5) * 2 ein und befestigen Sie die Schubladenkommode mit den Schrauben (5) * 2.

FR

- 1 Comme indiqué, fixez les cadres latéraux (B) et (C) aux deux extrémités de la planche supérieure (A) et fixez les cadres centraux (D)*2 au milieu de (A) avec des boulons (1)*6.

NOTE :

Placez une couverture sous la planche supérieure pour éviter les égratignures ou les dommages. Les cadres latéraux (B&C&D) doivent être orientés dans la même direction.

- 2 Installez le tube transversal (F)*2 sur les cadres (B&C&D) avec des boulons (1)*8.

- 3 Installez le cadre central (E) au milieu du tube transversal (F)*2 avec des boulons (1)*2.

NOTE :

Les cadres centraux (D&E) doivent être orientés dans la même direction.

- 4 Installez le tube transversal (G)*2 sur les cadres (B&C&E) avec des boulons (1)*6. Ensuite, installez le pied réglable (4)*4 sur les cadres latéraux (B&C).

- 5 Retournez la commode.

- 6 Placez la planche de base pour le tiroir (H) dans le tiroir élargi (H), et installez la poignée de tiroir (3) avec des boulons (2)*2. Installez les trois tiroirs (H)*3 de la même manière.

- 7 Installez le tiroir (I)*2, la planche de base pour le tiroir (I)*2 et la poignée de tiroir (3)*2 de la même manière que dans l'étape précédente.

- 8 Placez les tiroirs installés dans la commode.

NOTE :

Assurez-vous que tous les boulons sont serrés à 100 % avant utilisation.

- 9 Si vous avez besoin de fixer la commode à tiroirs au mur, percez des trous dans le mur avec une perceuse électrique, puis insérez le tube d'expansion (5)*2 et fixez la commode à tiroirs avec des boulons (5)*2.

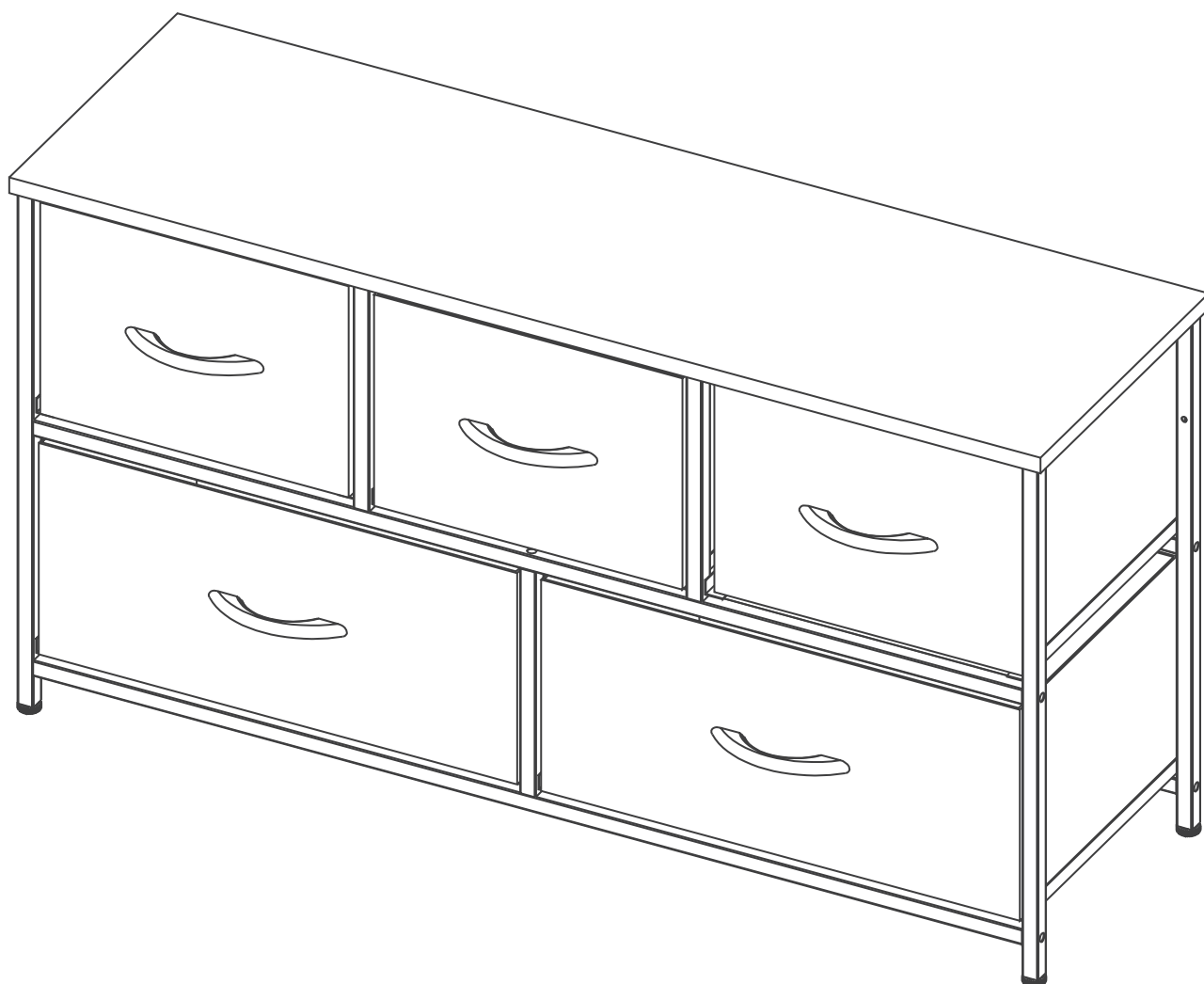

✉ eur-support@sweetcrispy.com

☎ +49 (0) 176 87965810

🌐 www.sweetcrispy.de

EN Thank you for choosing our product. We are committed to delivering the highest quality products and service in the industry. If you encounter any issues, please feel free to reach out to us. Your satisfaction is our priority.

DE Vielen Dank, dass Sie sich für unser Produkt entschieden haben. Wir sind bestrebt, Ihnen die höchste Qualität an Produkten und Service in der Branche zu bieten. Wenn Sie auf Probleme stoßen, zögern Sie bitte nicht, sich an uns zu wenden. Ihre Zufriedenheit steht an erster Stelle.

FR Merci d'avoir choisi notre produit. Nous nous engageons à fournir des produits de la plus haute qualité et un service de premier ordre dans l'industrie. Si vous rencontrez des problèmes, n'hésitez pas à nous contacter. Votre satisfaction est notre priorité.