

Paper Trimmer

Cutstream HQ 442

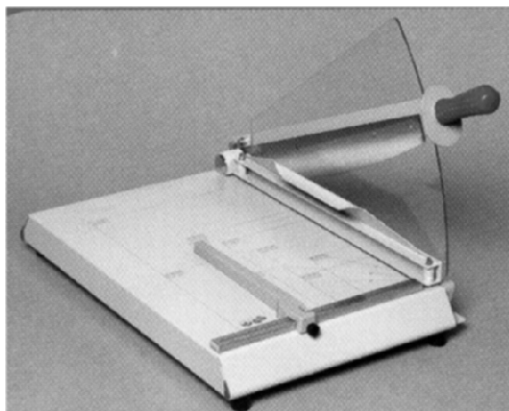

- G.B** Operating instruction manual
- D** Bedienungsanleitung
- RUS** Руководство по эксплуатации
- F** Mode d'emploi

ProfiOffice GmbH

Beyerbach Str. 9, 65830 Kriftel, Germany
www.profioffice.com, Fax: +49-6192-977930

Important

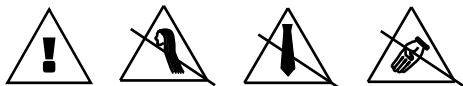

1. Operate paper cutting safely.
2. Be care of hand, hair, tie, because they can be harmed resp. damaged.
3. Machine can not be used for cutting any other subject than paper and PVC cover sheets.
4. Before using the Guillotine, fit and never remove the plexiglas guard witch comes provided. (See figures A and B at point 4 and 11, page 3)
5. When machine is not used, keep blade in the down position.
6. Should blade not stay in the open position as the fulcrum starts to wear, adjust by tightening screws (9) and (10).

Equipment parts

- | | | |
|-----------------|-------------------|------------------------|
| 1. Plexiglas | 5. Fixer ruler | 9./10 Tightening screw |
| 2. Hand press | 6. Moveable ruler | 11. Clamp |
| 3. Blade holder | 7. Blade | |
| 4. Screw | 8. Contra blade | |

Assembly

Unscrew two screws from hand press (2) and remove paper sheets which are protecting plexiglas (1). Position plexiglas shield between hand press and blade holder (3), raise the holder and fasten the protection by vissering the two screws (4). Avoid fastening screws with too much force, because this could result in damaging plexiglas. Make sure that plexiglas already fits in the designated clamp (11) of blade lever.

(See figure "A", page 3)

Usage

Place equipment on a horizontal surface with enough space for the four supporting feet. Raise blade to the maximum. Slide paper under the press device and align against fixer ruler (5) as well against the moveable ruler (6) if necessary. Moveable ruler can be fixed at desired measurement and tighten with appropriate knob.

(See figure "B", page 3)

For UNI format cut refer to the silk screen on the base. After having positioned the material for cutting, keep the press device down to lock the paper and lower blade for cutting.

Maintenance



This model does not require any particular attention. It is however advisable to wipe blade (7) and the contra blade (8) with a cloth moistened with little of Vaseline. For general cleaning of equipment use polishing products, for example ``Polish`` and such like.

Technical details

Cutting width: 440 x 3 mm

Capacity: 30 sheets (70 gr./m²)

Dimension: mm 400 x 690 x 415 (w/l/h), with equipment assembled

Safety measures: Anatomical arrit-slide handle, hand protectors in plexiglas

For spare parts and general assistance refer to model and to part no. under base.

Figure A

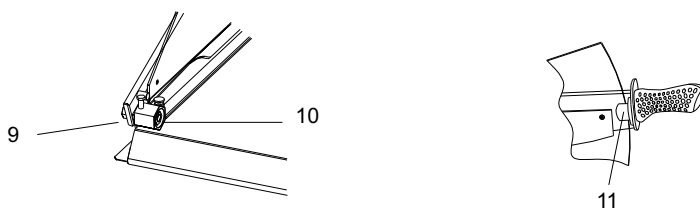
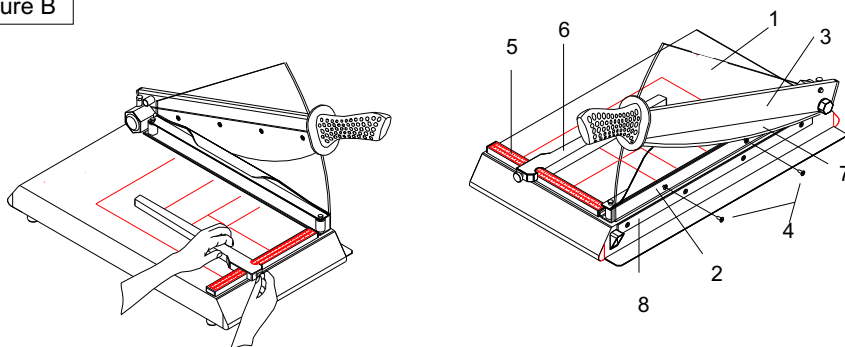
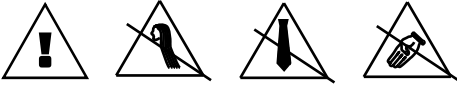

Figure B



Wichtig



1. Bedienen Sie das Schneidgerät vorsichtig.
2. Halten Sie Finger, Haare und Krawatten außerhalb des Schneidmessers.
3. Benutzen Sie das Gerät nur für Papier und weiche Kartons.
4. Vor Benutzung der Schneidmaschine den dazugehörigen Plexiglas-Schutz auf Dauer anbringen. (Siehe Punkt 4 und 11, Skizze A und B, Seite 5)
5. Bei Nichtbenutzung die Klinge heruntergeklappt lassen.
6. Falls der Hebel nicht in der oberen Position bleiben sollte, ziehen Sie die Schraubmutter (9) und (10) an der Schwenkachse nach.

Geräteteile

- | | | |
|---------------------------|-------------------------------|---------------------|
| 1. Plexiglas Schutzschild | 5. Grundanschlag mit Skala | 9./10 Schraubmutter |
| 2. Handanpresse | 6. Beweglicher Seitenanschlag | 11. Klammer |
| 3. Klingenthalterung | 7. Schneidmesser | |
| 4. Schraube | 8. Gegenmesser | |

Montage

Schrauben Sie beide Schrauben an der Handanpresse (2) ab und entfernen Sie die Schutzfolie, welche das Plexiglas (1) bedeckt. Die Plexiglasvorrichtung zwischen der Handanpresse (2) und der Klingenthalterung (3) positionieren, Klingenthalterung anheben und das Schutzschild mit den beiden Schrauben (4) wieder befestigen. Die Schrauben dürfen nicht zu stark angezogen werden, um Risse im Material zu vermeiden. Überprüfen Sie nach der Montage ob die Plexiglasscheibe an der Klingenthalterung richtig eingelegt wurde. (Siehe Skizze "A", Seite 5)

Gebrauch

Das Gerät ist auf einer ebenen Fläche aufzustellen, damit die vier Standbeine sicher aufliegen. Die Klinge vollständig anheben. Das Papier unter die Handanpresse (2) schieben, an dem Grundanschlag (5) ausrichten und gegebenenfalls an dem vorjustierten, beweglichen Seitenanschlag anlegen. Dieser wird vorher mit der entsprechenden Knopfschraube arretiert. (Siehe Skizze "B", Seite 5)

Für den Schnitt von Uni-Formaten richten Sie das Blatt an der Skalierung auf dem Schneidisch aus. Nach der Positionierung, senken Sie die Klinge, um den Schnitt auszuführen.

Wartung



Dieses Model bedarf keiner besonderen Pflege. Es ist jedoch empfehlenswert, daß das Schneidmesser (7) und das Gegenmesser (8) regelmäßig mit einem in Vaselineöl befeuchtetem Tuch behandelt wird. Die Oberfläche des Gerätes kann mit einem handelsüblichen Polturmittel gesäubert werden.

Skizze A

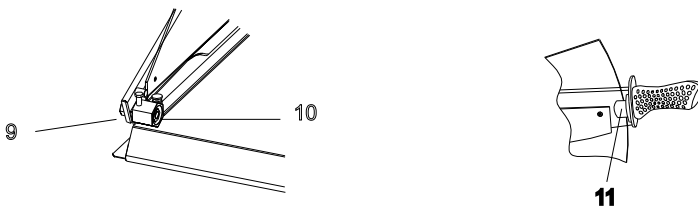

Skizze B

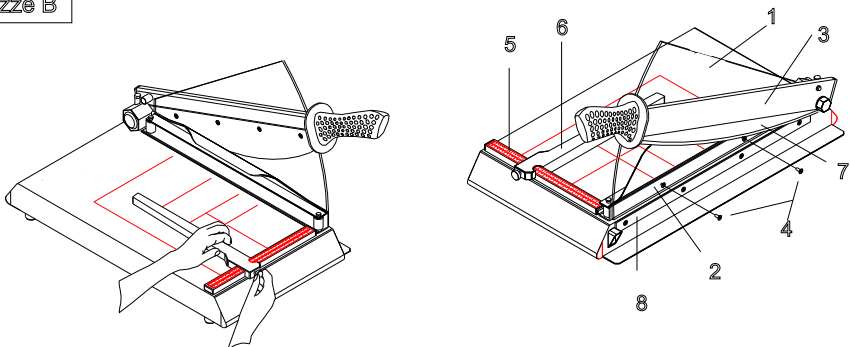

Wichtig

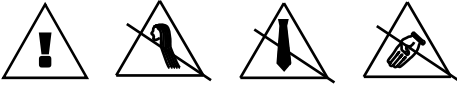

1. Bedienen Sie das Schneidgerät vorsichtig.
2. Halten Sie Finger, Haare und Krawatten außerhalb des Schneidmessers.
3. Benutzen Sie das Gerät nur für Papier und weiche Kartons.
4. Vor Benutzung der Schneidmaschine den dazugehörigen Plexiglas-Schutz auf Dauer anbringen. (Siehe Punkt 4 und 11, Skizze A und B, Seite 5)
5. Bei Nichtbenutzung die Klinge heruntergeklappt lassen.
6. Falls der Hebel nicht in der oberen Position bleiben sollte, ziehen Sie die Schraubmutter (9) und (10) an der Schwenkachse nach.

Geräteteile

- | | | |
|---------------------------|-------------------------------|---------------------|
| 1. Plexiglas Schutzschild | 5. Grundanschlag mit Skala | 9./10 Schraubmutter |
| 2. Handanpresse | 6. Beweglicher Seitenanschlag | 11. Klammer |
| 3. Klingenthalerung | 7. Schneidmesser | |
| 4. Schraube | 8. Gegenmesser | |

Montage

Schrauben Sie beide Schrauben an der Handanpresse (2) ab und entfernen Sie die Schutzfolie, welche das Plexiglas (1) bedeckt. Die Plexiglasvorrichtung zwischen der Handanpresse (2) und der Klingenthalerung (3) positionieren, Klingenthalerung anheben und das Schutzschild mit den beiden Schrauben (4) wieder befestigen. Die Schrauben dürfen nicht zu stark angezogen werden, um Risse im Material zu vermeiden. Überprüfen Sie nach der Montage ob die Plexiglasscheibe an der Klingenthalerung richtig eingelegt wurde. (Siehe Skizze "A", Seite 5)

Gebrauch

Das Gerät ist auf einer ebenen Fläche aufzustellen, damit die vier Standbeine sicher aufliegen. Die Klinge vollständig anheben. Das Papier unter die Handanpresse (2) schieben, an dem Grundanschlag (5) ausrichten und gegebenenfalls an dem vorjustierten, beweglichen Seitenanschlag anlegen. Dieser wird vorher mit der entsprechenden Knopfschraube arretiert. (Siehe Skizze "B", Seite 5)

Für den Schnitt von Uni-Formaten richten Sie das Blatt an der Skalierung auf dem Schneidisch aus. Nach der Positionierung, senken Sie die Klinge, um den Schnitt auszuführen.

Wartung



Dieses Model bedarf keiner besonderen Pflege. Es ist jedoch empfehlenswert, daß das Schneidmesser (7) und das Gegenmesser (8) regelmäßig mit einem in Vaselineöl befeuchtetem Tuch behandelt wird. Die Oberfläche des Gerätes kann mit einem handelsüblichen Politurmittel gesäubert werden.

Technische Angaben

Schnittlänge: 440x3 mm

Schneldkapazität: 30 Blätter (70 g/m²)

Abmessungen: mm 400x690x415 (B/L/H), bei montiertem Gerät

Sicherheitseinrichtungen: Anatomisch, rutschfester Griff, Handschutz aus Plexiglas

Für Ersatzteile und Kundendienst im allgemeinen, das Modell und die am Boden der Unterlage angebrachte Serien Nr. angeben.

Skizze A

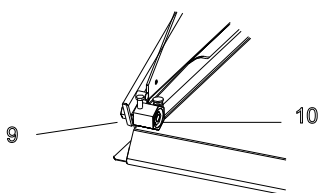

Skizze B

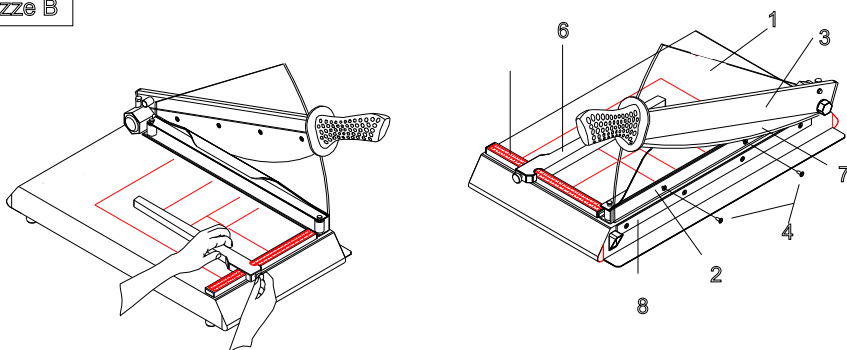

Majeur

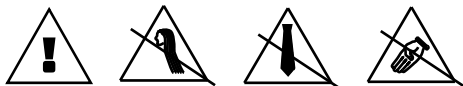

1. Manier la cisaille avec prudence.
2. Retnirez vous doigt, douilles et cravate hors de lame.
3. Manier la cisaille jurstement pour papier et doux carton.
4. Avant d'utiliser la cisalle, appliquer et ne plus oter la protection en plexiglas en dotation. (Voir figures A et B, points 4 et 11, sur la page 5)
5. Lorsque le massicot n'est pas utilise, maintenir la lame baissee.
6. Au cas ou la lame, avec l'usure del l'entablure, ne resterait plus en position ouverte, serrer le ecrus (9) ou (10).

Equipment de machine

- | | | |
|--------------|----------------|--------------|
| 1. Plexiglas | 5. Réglette | 9./10. Ecrus |
| 2. Capot | 6. Butée | 11. Clip |
| 3. Lame | 7. Lame | |
| 4. Vis | 8. Contre-lame | |

Assemblage

Dévisser les 2 vis (4) du pression manuel (2) et enlever le film de protection en papier de la plaque en plexiglas (1). Placer cette dernière entre le pression manuel et le support de lame (3). Soulever le support de lame et fixer la plaque de plexiglas en vissant les 2 vis (4). Veuillez à ne pas trop serrer les 2 vis afin d'éviter d'endommager la plaque de plaxiglas. Assurez-vous que le guide de plexiglas, déjà monté sur le support de lame, contienne la protection. (Voir fig."A)

Utilisation

Utiliser la cisaille sur un plan horizontal en sorte que les 4 pieds de support puissent bien s'appuyer. Lever la lame aussi haut que possible. Glisser les feuilles à couper sous le dispositif en les alignant le long de la réglette (7) et, si nécessaire, contre la butée (8). Régler la longueur de coupe en positionnant la butée sur la réglette selon les indications de longueur requises. La butée se fixe en serrant l'écrou de fixation.

(Voir figure "B")

Pour obtenir un format UNI, placer des feuilles selon la sérigraphie de la base. Après avoir disposé le matériel à couper, baisser le presse-papiers et exécuter la coupe.

Entretien



Aucun entretien particulier n'est nécessaire. Il est néanmoins conseillé de lubrifier régulièrement la lame (9) et la contre-lame (10) avec un chiffon imprégné de vaseliné.

Caracteristiques

Ouverture de coupe:	440 x 3 mm
Capacité:	30 feuilles (70 g/m ²)
Dimensions:	mm 400 x 690 x 415 (la/lo/h), avec la machine assemblée
Dispositif de sécurité:	Poignée automatique anti dérapant. Plaque de garde en plexiglas

Pour commander toutes pièces détachées, référez-vous au numéro de type et de série indiqués sous la base.

Figures A

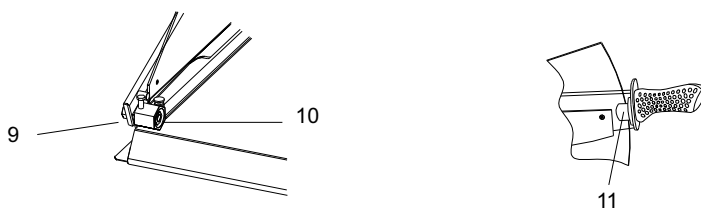

Figures B

