

New Working New Living

Manufacturer: Loctek Ergonomic Technology Corp.

Add.: 588 Qihang South Road Binhai Industrial ZoneYinzhou District Ningbo, Zhejiang 315145 P.R. China

EC REP: Flexispot GmbH

Add.: 50735, Köln, Franz-Greif-Strasse 7

Email: euservice@flexispot.com



Warranty

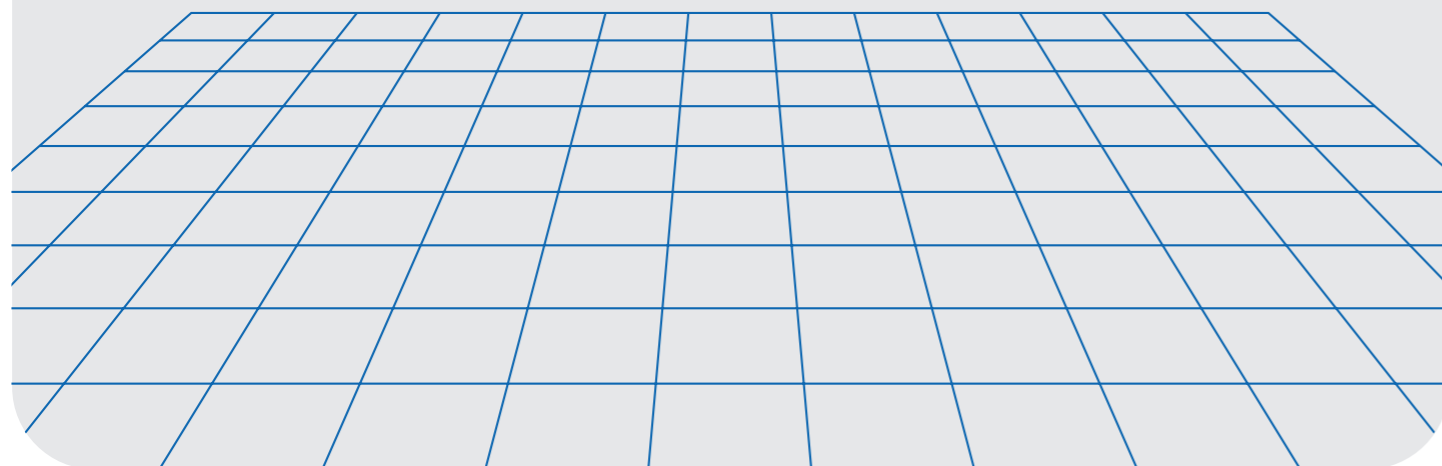

FlexiSpot

User Manual

Item No. GP018-Basic-EUV2

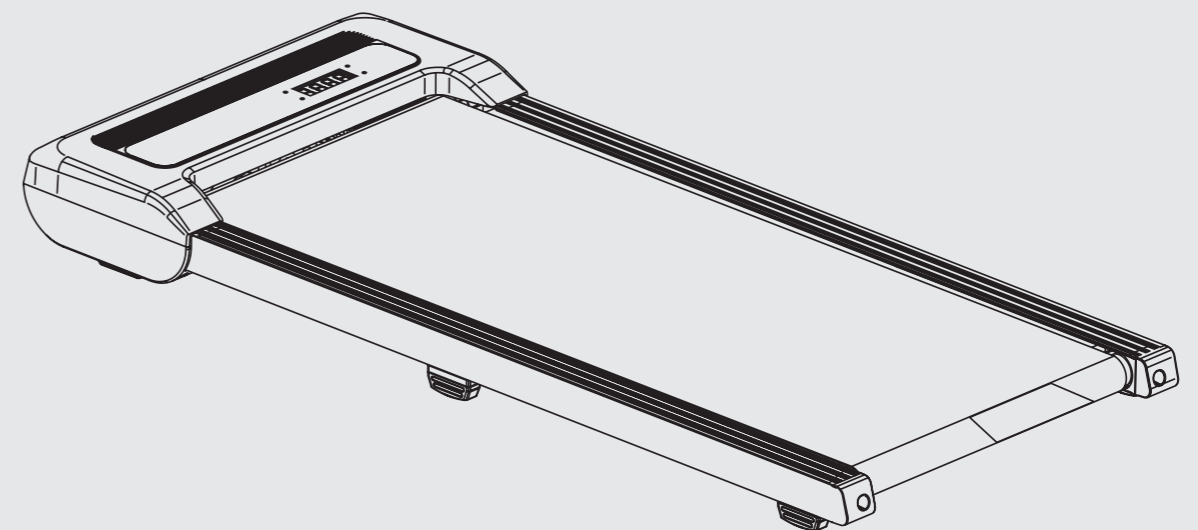

INSTRUCTIONS -
KEEP FOR FUTURE REFERENCE

Transport

1. Vor dem Bewegen des Laufbands das Netzkabel herausziehen.
2. Vor dem Transport den Neigungswinkel auf „0“ stellen und das Gerät ausschalten.
3. Das Laufband ist leicht zu transportieren und verfügt über Transportrollen an der Unterseite, ähnlich einer Schubkarre.

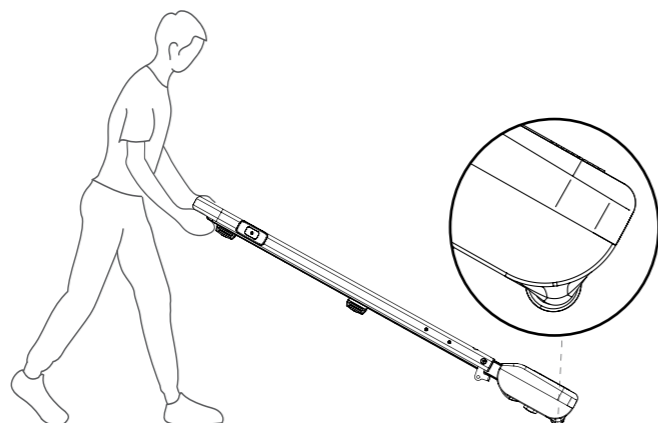

Stromversorgung anschließen

1. Wählen Sie einen ebenen Untergrund für das Laufband. Stellen Sie es nicht auf dicke oder weiche Polster.
2. Netzkabel einstecken und Netzschalter einschalten. Ein Piepton zeigt an, dass das Gerät mit Strom versorgt wird.

Warnung: Es muss das mitgelieferte Netzkabel verwendet werden.

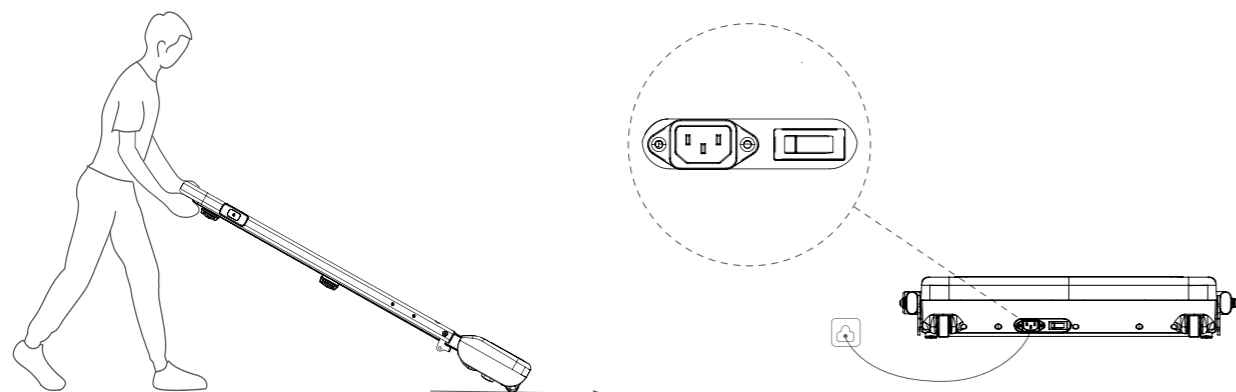

Lagerung

Vor der Lagerung das Gerät ausschalten und das Netzkabel abziehen.

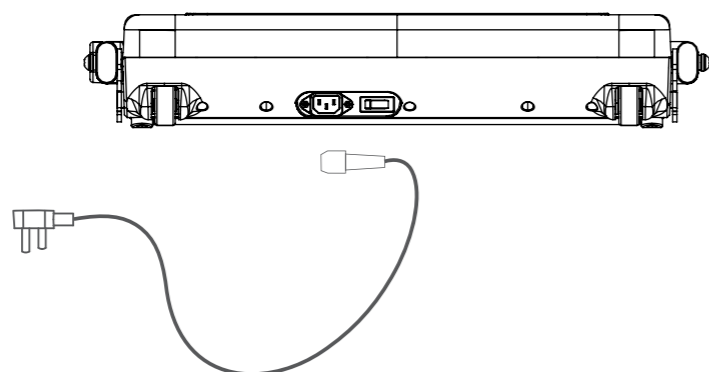

Lagerung:

Bevor Sie mit diesem Produkt trainieren, prüfen Sie bitte Ihre körperliche Verfassung und führen Sie die Übungen ordnungsgemäß und regelmäßig durch. Falsches oder übermäßiges Training kann gesundheitsschädlich sein. Wenn Sie sich unwohl fühlen, beenden Sie das Training sofort und konsultieren Sie Ihren Arzt.

DISPLAYANZEIGE

ZEIT:

Zeigt die bisher absolvierte Trainingszeit in Minuten und Sekunden an.

GESCHWINDIGKEIT: Zeigt die aktuelle Geschwindigkeit an, von 1,0 km/h bis 10,0 km/h.

DISTANZ: Zeigt die während des Trainings insgesamt zurückgelegte Strecke an.

KALORIEN: Zeigt die während des Trainings insgesamt verbrannten Kalorien an.

88:00
TIME

Zeitbereich
0 - 99:59

9.9
SPEED

Geschwindigkeitbereich
1,0–10,0 km/h

88.8
DISTANCE

Distanzbereich
0 - 65,0 km

999
CALORIES

Kalorienbereich
0 - 999 kcal

FERNBEDIENUNG

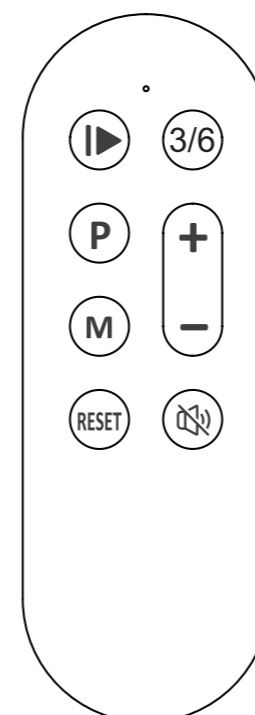

- ▶ Starten oder pausieren Sie das Laufband.
- 3/6 Schnelle Geschwindigkeitsauswahl: Direktwahl von 3,0 km/h oder 6,0 km/h.
- ⊕ Erhöhen Sie die Geschwindigkeit.
- ⊖ Verringern Sie die Geschwindigkeit.
- P Wählen Sie vor dem Training ein voreingestelltes Programm (P01–P06).
- M Wechseln Sie die Anzeige, um Zeit / Distanz / Kalorien einzustellen.
 - Zeitbereich: 5 - 99 Minuten.
 - Distanzbereich: 0,5 – 65,0 km.
 - Kalorienbereich: 10 – 995 kcal.
- RESET Stoppen Sie das Laufband.
- 🔇 Schalten Sie den Piepton aus.

ÜBERSICHT

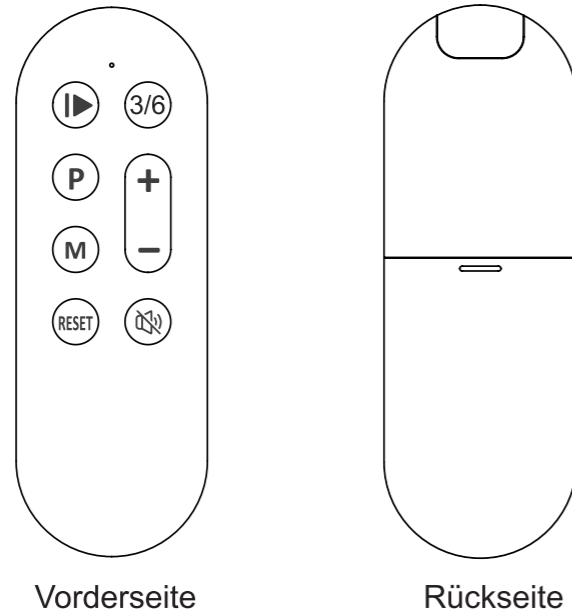

BATTERIE WECHSELN

SCHRITT 1: Drücken und ziehen Sie, um den Batteriehälter zu öffnen.

SCHRITT 2: Entfernen Sie die alten Batterien und legen Sie zwei neue Batterien ein. Achten Sie auf die richtige Polung (+ / -).

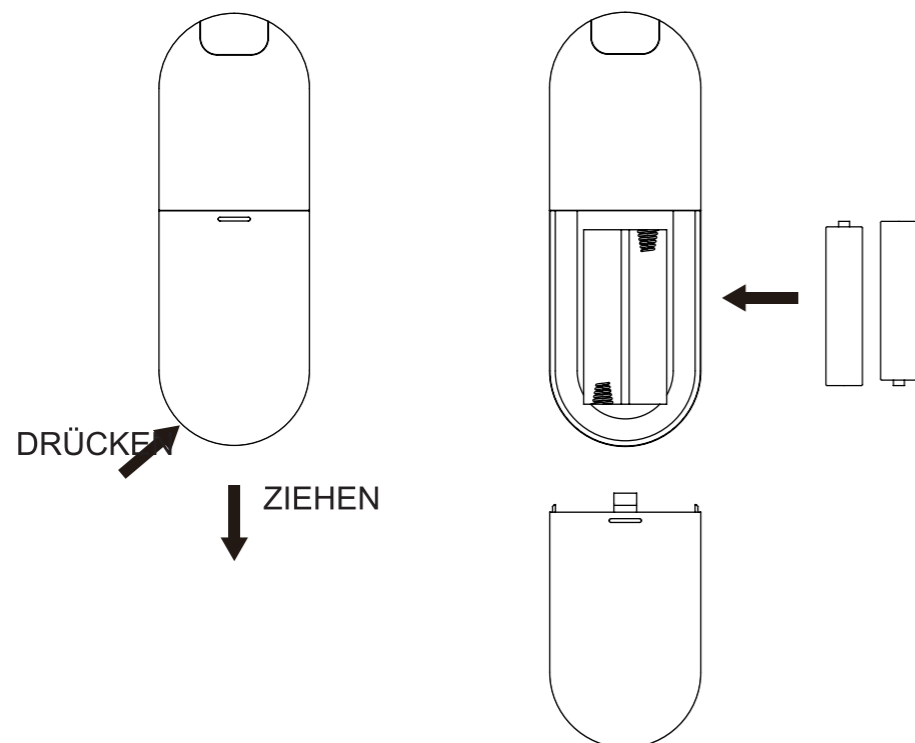

VOREINGESTELLTE PROGRAMME

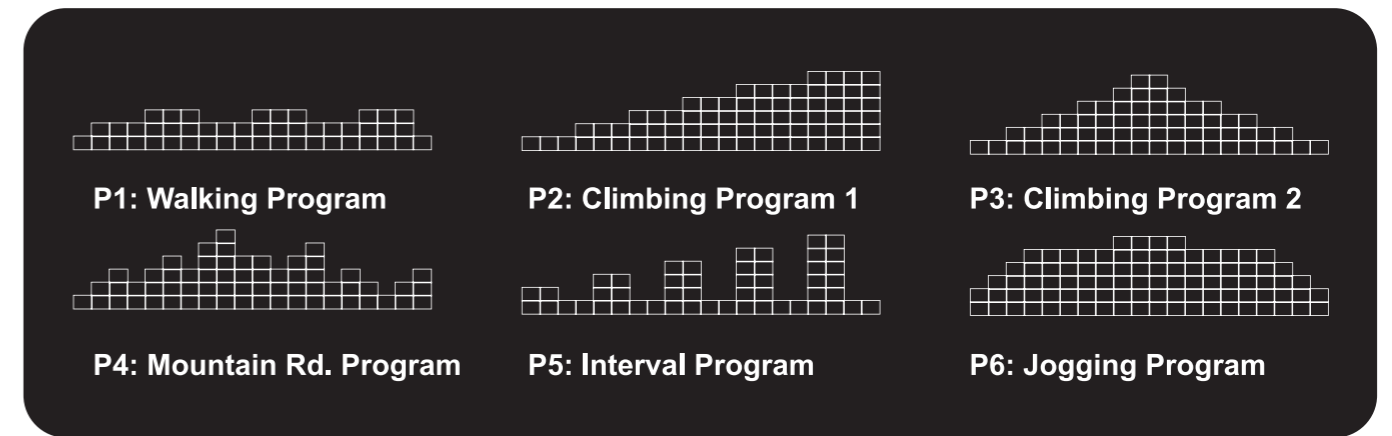

Programm	Abschnitt	1	2	3	4	5	6	7	8	9	10	11	12	13	14	15	16	17	18	19	20
Platz 1	Geschwindigkeit km/h	1.0	2.0	2.0	2.0	3.0	3.0	2.0	2.0	2.0	2.0	3.0	3.0	3.0	2.0	2.0	2.0	3.0	3.0	3.0	2.0
Platz 2	Geschwindigkeit km/h	1.0	1.0	1.0	2.0	2.0	2.0	3.0	3.0	3.0	4.0	4.0	4.0	5.0	5.0	5.0	5.0	6.0	6.0	6.0	6.0
Platz 3	Geschwindigkeit km/h	1.0	1.0	2.0	2.0	3.0	3.0	4.0	4.0	5.0	6.0	5.0	5.0	4.0	4.0	3.0	3.0	2.0	2.0	1.0	1.0
Platz 4	Geschwindigkeit km/h	1.0	2.0	3.0	2.0	3.0	4.0	3.0	5.0	6.0	4.0	4.0	3.0	4.0	5.0	2.0	3.0	2.0	1.0	2.0	3.0
Platz 5	Geschwindigkeit km/h	2.0	2.0	1.0	1.0	3.0	3.0	1.0	1.0	4.0	4.0	1.0	1.0	5.0	5.0	1.0	1.0	6.0	6.0	1.0	1.0
Platz 6	Geschwindigkeit km/h	2.0	3.0	4.0	5.0	5.0	5.0	5.0	5.0	6.0	6.0	6.0	6.0	5.0	5.0	5.0	5.0	5.0	4.0	3.0	2.0

HÄUFIGE FEHLERCODES

Fehlercode	Beschreibungen	Maßnahmen
ER01	Signalverlust in den PCBs 1. Schnelles Blinken der Hauptplatine: Bedeutet, dass die Anzeigetafelplatine keine Signale von der Hauptplatine empfangen kann. 2. Langsames Blinken der Hauptplatine: Bedeutet, dass die Hauptplatine keine Signale von der Anzeigetafelplatine empfangen kann.	1. Setzen Sie das Laufband zurück. Wenn der Fehler weiterhin besteht und die Lampe auf der Hauptplatine schnell blinkt, tauschen Sie die Platine der Anzeigetafel aus. 2. Setzen Sie das Laufband zurück. Wenn der Fehler weiterhin besteht und die Lampe auf der Hauptplatine langsam blinkt, tauschen Sie die Hauptplatine aus.
ER04	Abnormale AC-Eingangsspannung	Setzen Sie das Laufband zurück. Wenn der Fehler weiterhin besteht, prüfen Sie die Stromversorgung. Liegt die Spannung nicht im normalen Bereich, warten Sie, bis sich die Stromversorgung stabilisiert hat, bevor Sie das Laufband erneut benutzen.
ER05	Blockierschutz (MOS)	Setzen Sie das Laufband zurück. Wenn der Fehler weiterhin besteht, tauschen Sie die Hauptplatine aus.
ER06	Offener Stromkreis im Hauptmotor	Setzen Sie das Laufband zurück. Wenn der Fehler weiterhin besteht, tauschen Sie den Hauptmotor aus.
ER07	Überlastung des Motors	Fügen Sie Schmiermittel hinzu und setzen Sie das Laufband zurück. Wenn der Fehler weiterhin besteht, ersetzen Sie sowohl die Hauptplatine als auch den Hauptmotor.
ER08	Kurzschluss im Hauptmotor	Setzen Sie das Laufband zurück. Wenn der Fehler weiterhin besteht, tauschen Sie den Hauptmotor aus.

HÄUFIGE GERÄTEPROBLEME

Problem	Mögliche Ursachen	Maßnahmen
Das Laufband startet nicht	<ol style="list-style-type: none"> 1. Das Laufband ist nicht eingesteckt. 2. Der Sicherheitsschlüssel ist nicht richtig an der Konsole befestigt. 3. Der Schutzschalter im Haus wurde ausgelöst. 4. Der Schutzschalter des Laufbands wurde ausgelöst. 	<ol style="list-style-type: none"> 1. Netzkabel in eine Steckdose stecken. 2. Sicherheitsschlüssel korrekt anbringen. 3. Einen Elektriker rufen, um die Platine für die Stromversorgung zu prüfen oder auszutauschen. 4. Die Leiterplatte für die Motorsteuerung austauschen.
Das Laufband rutscht.	Der Laufgurt ist nicht straff genug.	Stellen Sie die Spannung des Laufriemens ein.
Der Laufgurt bewegt sich nicht beim Betreten.	<ol style="list-style-type: none"> 1. Das Laufdeck ist nicht ausreichend geschmiert. 2. Der Laufriemen ist zu straff. 	<ol style="list-style-type: none"> 1. Tragen Sie etwas Schmiermittel auf. 2. Stellen Sie die Spannung des Laufriemens ein.
Der Laufgürtel ist nicht zentriert.	Die Spannung des laufenden Bandes an der hinteren Förderrolle ist ungleichmäßig.	Zentrieren Sie das Laufband.
Der Laufgurt hat gestoppt.	Die zulässige maximale Benutzerlast von 120 kg wurde überschritten.	Bitte die maximale Benutzerlast von 120 kg nicht überschreiten. Warten Sie, bis das Laufband zurückgesetzt ist, bevor Sie es erneut benutzen.

WARTUNG UND PFLEGE

1. Laufband vor Bewegung oder Reinigung von der Stromversorgung trennen.
2. Gerät mit einem feuchten Tuch reinigen; Bedienfeld nicht nass abwischen. Keine scheuernden Reinigungsmittel verwenden.
3. Netzschalter und Bedienfeld nur mit einem weichen, trockenen Tuch reinigen.
4. Laufband nicht in feuchten oder staubigen Umgebungen verwenden, um Schäden zu vermeiden.

Laufriemen einstellen

1. Durch kontinuierlichen Gebrauch kann sich der Laufriemen leicht verschieben. Dies ist bei allen Laufbändern normal.
2. Um den Laufriemen zu zentrieren oder nachzustellen, drehen Sie die Einstellbolzen an beiden Seiten der Basis.

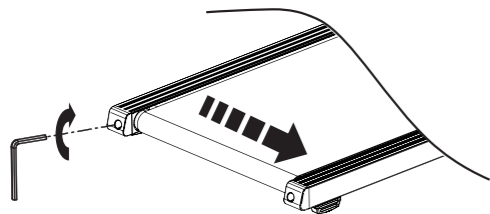

A) Wie kann ich den Laufriemen einstellen, wenn er nach links abweicht? ---Öffnen Sie das Laufband mit einer Geschwindigkeit von 2km/h und stellen Sie die Schrauben an der linken Endkappe mit einem Innensechskantschlüssel ein. Drehen Sie immer 1/4 Umdrehung im Uhrzeigersinn. Beobachten Sie einige Sekunden, während der Laufband allmählich zentriert wird. Wenn es nicht genug zentriert ist, drehen Sie weiterhin 1/4 Umdrehung im Uhrzeigersinn und beobachten Sie dann noch einmal, bis das Laufband zentriert ist. (Bitte nicht jedes Mal zu viel drehen)

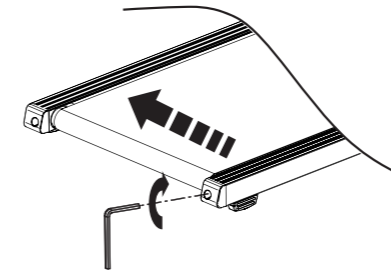

b) Wie wird der Laufriemen eingestellt, wenn der Laufriemen nach rechts abweicht? ---Öffnen Sie das Laufband mit einer Geschwindigkeit von 2km/h und stellen Sie die Schrauben an der rechten Endkappe mit einem Innensechskantschlüssel ein. Drehen Sie immer 1/4 Umdrehung im Uhrzeigersinn. Beobachten Sie einige Sekunden, während der Laufband allmählich zentriert wird. Wenn es nicht genug zentriert ist, drehen Sie weiterhin 1/4 Umdrehung im Uhrzeigersinn und beobachten Sie dann noch einmal, bis das Laufband zentriert ist. (Bitte nicht jedes Mal zu viel drehen)

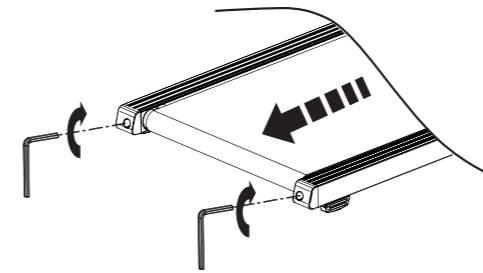

c) Wie wird der Laufriemen eingestellt, wenn er sich löst? (Beim Gehen auf dem Laufband spürt man Schlupf)---Öffnen Sie das Laufband mit einer Geschwindigkeit von 2km/h und stellen Sie die Schrauben an beiden Seiten der Endkappe mit einem Innensechskantschlüssel ein. Stellen Sie sicher, dass Sie beide Seiten 1 Umdrehung im Uhrzeigersinn drehen. Dann stehen Sie auf den Laufgurt und versuchen Sie, ob es beim Gehen noch rutscht. Wenn es immer noch rutscht, drehen Sie beide Seiten weiterhin 1 Umdrehung im Uhrzeigersinn und versuchen Sie es erneut, bis Sie das Gefühl haben, dass es beim Gehen nicht rutscht. (Bitte drehen Sie nicht zu viel pro Drehung, halten Sie die gleiche Drehung auf beiden Seiten, um zu vermeiden, dass der Laufband abweicht)

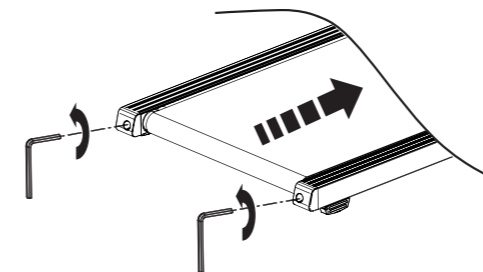

d) Wie kann der Laufriemen eingestellt werden, wenn er zu eng ist? (Wenn Sie einige Geräusche von den Rollen hören)---Öffnen Sie das Laufband mit 2km/h und stellen Sie die Schrauben auf beiden Seiten der Endkappe mit einem Innensechskantschlüssel ein. Drehen Sie unbedingt die beiden Seiten 1 Umdrehung gegen den Uhrzeigersinn. Dann stehen Sie auf dem Laufband und versuchen Sie, ob es beim Gehen immer noch rutscht. Wenn es immer noch rutscht, drehen Sie beide Seiten weiterhin 1 Umdrehung gegen den Uhrzeigersinn und versuchen Sie es erneut, bis Sie das Gefühl haben, dass es beim Gehen nicht rutscht. (Drehen Sie bitte nicht zu viel jedes Mal, halten Sie die gleiche Umdrehung auf beiden Seiten, um zu vermeiden, dass der Laufband abweicht)

3. Lassen Sie den Laufband nicht an der Seite des Laufbandes greifen, da dies den Laufband reißen kann.

CONSEILS DE SÉCURITÉ

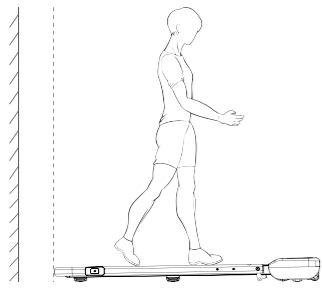

⚠ Gardez une distance arrière de 100 cm ou plus.

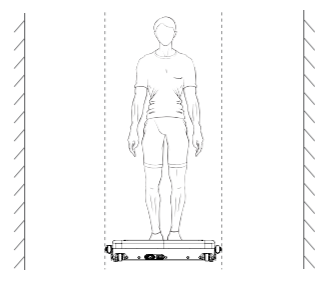

⚠ Gardez une distance de 60 cm ou plus des deux côtés.

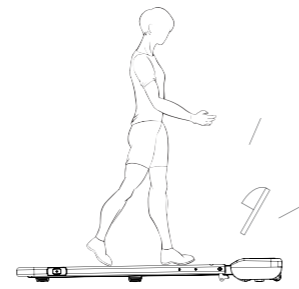

⚠ Portez des baskets lorsque marcher ou courir.



⚠ Regardez droit devant vous éviter les étourdissements.



⊗ Ne piétinez pas le tapis roulant.

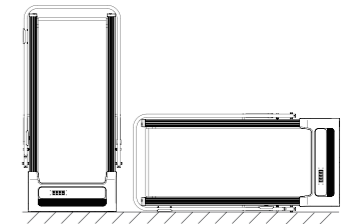

⊗ Ne pas ranger le tapis de course en position verticale et latérale position.

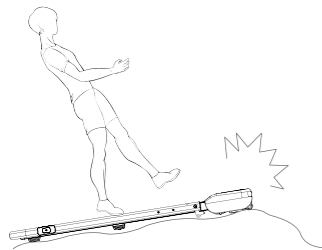

⊗ N'utilisez pas le tapis roulant sur une surface inégale.

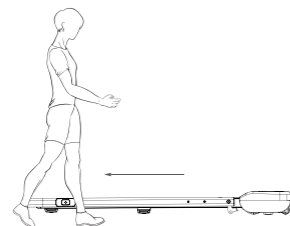

⊗ Ne montez pas et ne descendez pas du tapis roulant lorsqu'il est utilisé.

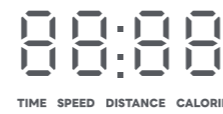

⊗ Ne restez pas debout sur le tapis roulant quand il est en cours d'étalonnage automatiquement 4 secondes après le démarrage.

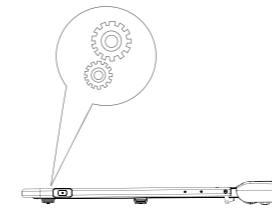

⚠ Assurez-vous que les vêtements et autres petits objets ne sont pas détectés à l'intérieur du tapis roulant.

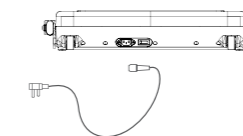

⚠ Débranchez le cordon d'alimentation lorsqu'il n'est pas utilisé.

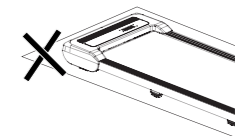

⊗ Utilisation d'un tapis de marche sur un le tapis peut provoquer un incendie.

CONSEILS DE SÉCURITÉ

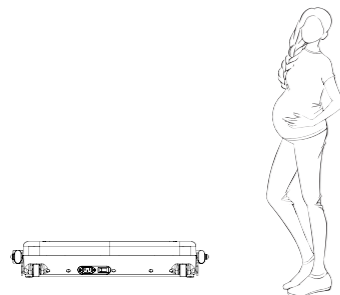

⊗ Utilisateurs âgés et enceintes il faut être prudent lors de l'utilisation le tapis roulant.

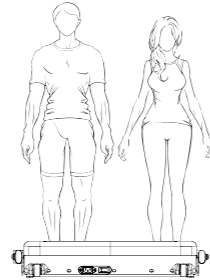

⊗ Assurez-vous qu'une seule personne utilise le tapis roulant à chaque fois.

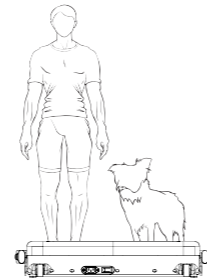

⊗ Ne pas utiliser avec des animaux domestiques.

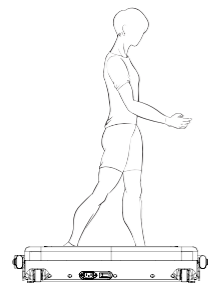

⊗ Ne marchez pas et ne courez pas sur le côté du tapis roulant.

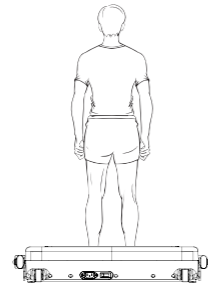

⊗ Ne marchez pas et ne courez pas à reculons sur le tapis roulant.

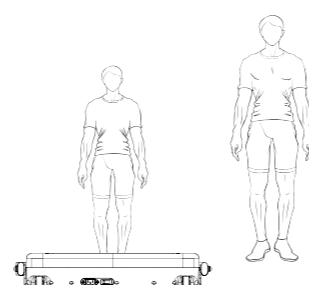

⚠ Les enfants doivent être surveillés lors de l'utilisation du tapis roulant.

Indicateurs de succès	Paramètres détaillés
Poids maximum de l'utilisateur	120 kg
Gamme de vitesse	1.0-6.0KM/H
Zone piétonne	96 x 40 cm
Dimensions du produit	117.3x52.1x10.8cm
Poids net	18 kg
Poids brut	20 kg
Puissance nominale	735 W
	1.0 HP
Tension nominale	110 V
Âge d'utilisation recommandé	14 - 60

CONSOMMATION D'ÉNERGIE

Le produit a été conçu pour répondre au règlement de la Commission relatif aux exigences d'écoconception relatives à la consommation d'énergie électrique en mode veille des équipements électriques et électroniques ménagers.

Les informations techniques du mode veille :

Mode	Consommation électrique (watts)	La période (minutes)
Attendre	≤0.8W	1 min

URL du site web pour la version française du manuel d'utilisation électronique:
<https://s3.springbeetle.top/s3-amazon/commodity/item/GP018-Basic-EUV2-FR.pdf>

PRODUIT ET ACCESSOIRES

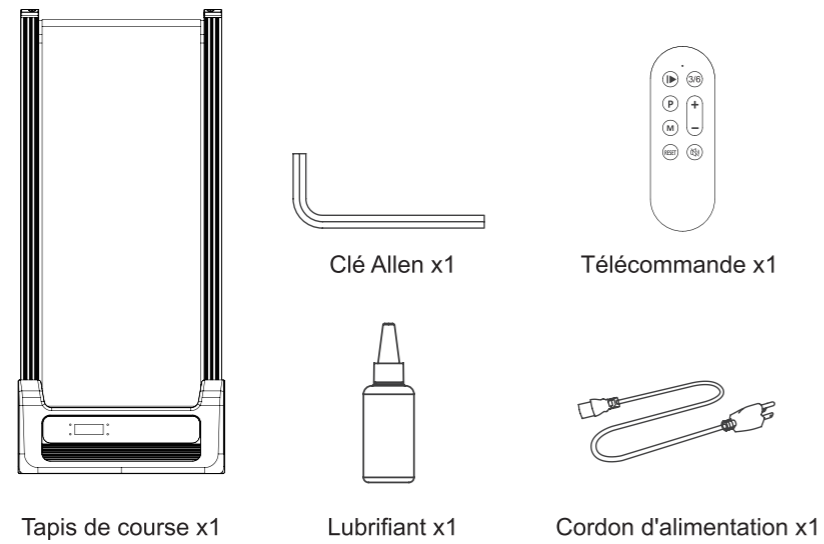

PRODUIT ET ACCESSOIRES

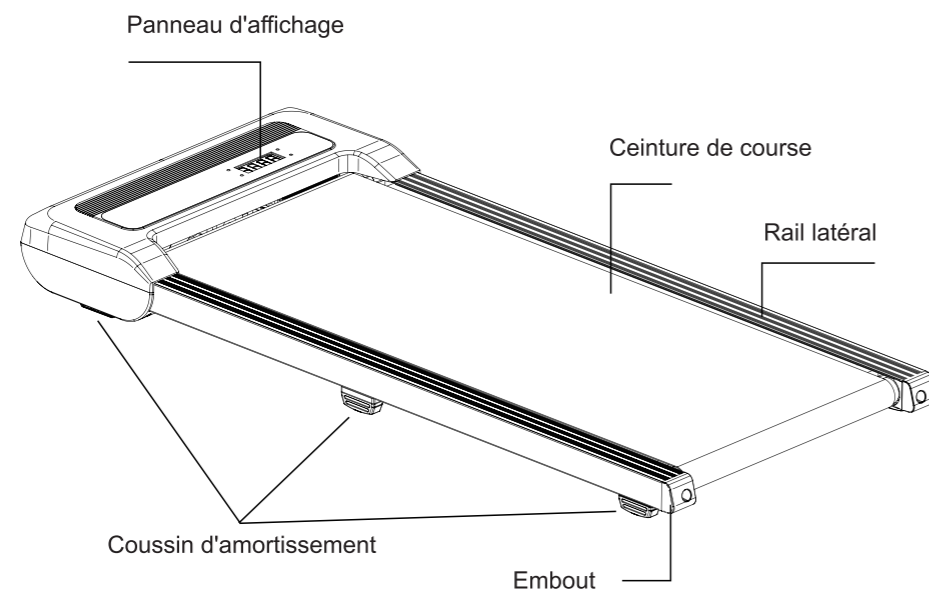

AVANT LE DÉMARRAGE ET LE STOCKAGE

Retirer l'appareil de son emballage

1. Déballez et retirez les sacs d'accessoires.
 2. Soulevez l'appareil et placez-le sur une surface plane.
- Attention : l'assistance de 2 à 3 personnes est nécessaire.**
3. Il est normal que des marques de soudure visibles restent sur la courroie de marche.

