



**AIGOSTAR**

# INSTRUCTION MANUAL

**PANINI MAKER**



**MODEL 300000HHH**

PLEASE READ THE MANUAL CAREFULLY BEFORE OPERATING  
YOUR PRODUCT AND RETAIN IT FOR FUTURE USE

# WICHTIGE SCHUTZVORKEHRUNGEN=

## 1.ALLE ANWEISUNGEN LESEN

- 2.Dieses Gerät ist nur für den Hausgebrauch bestimmt.
- 3.Berühren Sie keine heißen Oberflächen, verwenden Sie Griffe oder Knöpfe.
- 4.Zum Schutz vor Stromschlägen tauchen Sie das Kabel, den Stecker oder das Kochgerät nicht in Wasser oder eine andere Flüssigkeit.
- 5.Eine genaue Überwachung ist erforderlich, wenn das Gerät von oder in der Nähe von Kindern benutzt wird.
- 6.Bei Nichtgebrauch und vor der Reinigung den Netzstecker ziehen. Wenn Sie den Stecker ziehen, halten Sie immer den Stecker und ziehen Sie niemals am Kabel.
- 7.Betreiben Sie kein Gerät, das eine Fehlfunktion aufweist oder in irgendeiner Weise beschädigt wurde. Um das Risiko eines Stromschlags zu vermeiden, versuchen Sie niemals, den Panini-Maker selbst zu reparieren. Bringen Sie ihn zur Überprüfung und Reparatur zu einer autorisierten Servicestelle. Eine falsche Montage kann bei Verwendung des Panini-Makers zu Stromschlägen führen.
8. Die Verwendung von Zubehörteilen, die

vom Hersteller nicht empfohlen werden, kann zu Feuer, Stromschlag oder Verletzungen von Personen führen.

9. Nicht im Freien oder für kommerzielle Zwecke verwenden.
10. Lassen Sie das Netzkabel nicht über den Rand des Tisches oder der Theke hängen und berühren Sie keine heißen Oberflächen.
11. Stellen Sie das Gerät nicht auf oder in die Nähe eines Heißgas-, Elektro- oder Heizofens.
12. Ziehen Sie den Netzstecker sofort nach Gebrauch.
13. Versuchen Sie nicht, mit einem externen Timer oder einem separaten Fernbedienungssystem zu arbeiten.
14. Bitte seien Sie vorsichtig, wenn Sie ein Gerät bewegen.
15. Dieses Gerät kann von Kindern ab 8 Jahren und von Personen mit eingeschränkten körperlichen, sensorischen oder geistigen Fähigkeiten oder mangelnden Erfahrungen und Kenntnissen benutzt werden, wenn sie eine Aufsicht oder Anweisung über den sicheren Gebrauch des Gerätes erhalten haben und die damit

verbundenen Gefahren verstehen.

Kinder dürfen nicht mit dem Gerät spielen.  
Die Reinigung und Wartung des Panini  
Makers darf nicht von Kindern ohne Aufsicht  
durchgeführt werden.

## BESCHREIBUNG

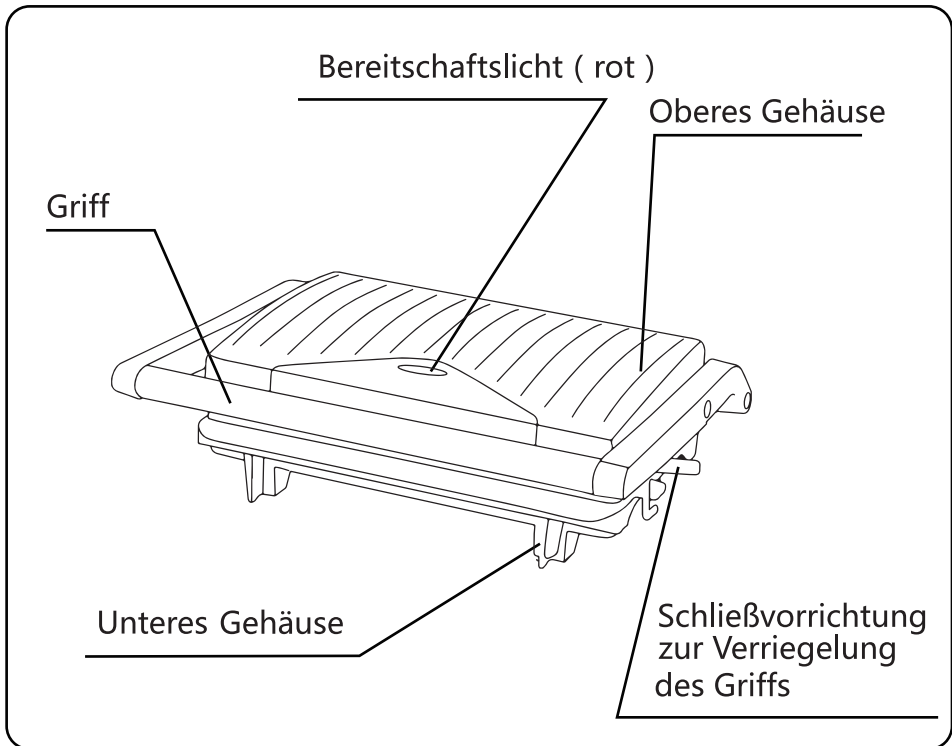

## SPEZIFIKATIONEN

Modell-Nr.	300000HHH
Spannung	220-240V ~
Frequenz	50-60Hz
Leistung	750W

## VOR DEM ERSTEN GEBRAUCH

1. Entfernen Sie alle Verpackungen.
2. Reinigen Sie die Kochplatte mit einem feuchten Tuch und trocknen Sie sie dann ab.

**WARNUNG: TAUCHEN SIE DAS GERÄT NICHT IN WASSER EIN UND STELLEN SIE DIE KOCHFLÄCHE NICHT UNTER FLIESENDES WASSER.**

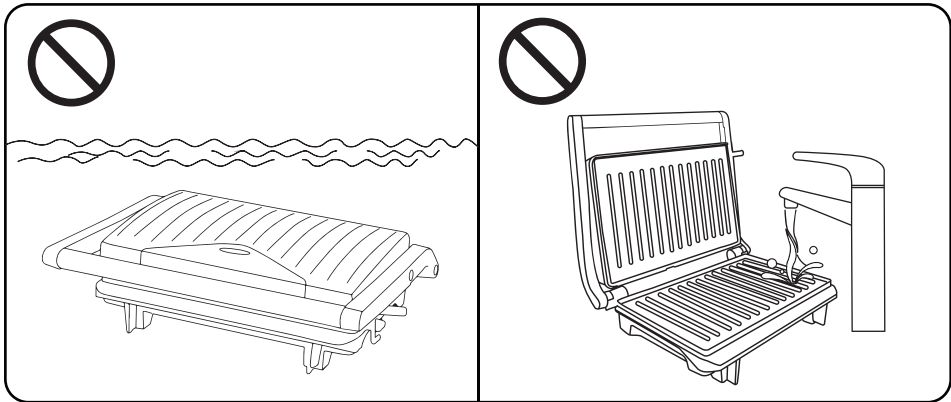

3. Für beste Ergebnisse behandeln Sie die Kochplatten leicht mit etwas Speiseöl oder Kochspray.

**Hinweis: Wenn Ihr Panini-Maker zum ersten Mal verwendet wird, kann er leichten Rauch oder Geruch abgeben. Dies ist bei vielen Heizgeräten normal und beeinträchtigt nicht die Sicherheit Ihres Gerätes.**

## ANWENDUNG

Dieser Panini-Maker beginnt zu heizen, sobald er eingeschaltet wird und die Kontrollleuchte leuchtet gleichzeitig auf. Wenn er eine bestimmte Temperatur erreicht hat, erlischt die Anzeige und das Gerät beginnt abzukühlen, bis die Temperatur auf einen bestimmten Punkt gesunken ist, dann beginnt es sich wieder zu erwärmen und der Vorgang wiederholt sich auf diese Weise.

1. Schließen Sie den Panini-Maker an das Stromnetz an, Sie werden feststellen, dass die rote Bereitschaftsanzeige leuchtet, was anzeigt, dass der PaniniMaker vorheizt.
2. Das Erreichen der Backtemperatur dauert ca. 3 Minuten; das Bereitschaftslicht erlischt gleichzeitig.
3. Abdeckung anheben, Sandwich, Fleisch oder andere Lebensmittel auf die Kochplatte legen.

**WARNUNG! Verbrennungsgefahr. Das Äußere wird heiß. Verwenden Sie beim Kochen einen Ofenhandschuh.**

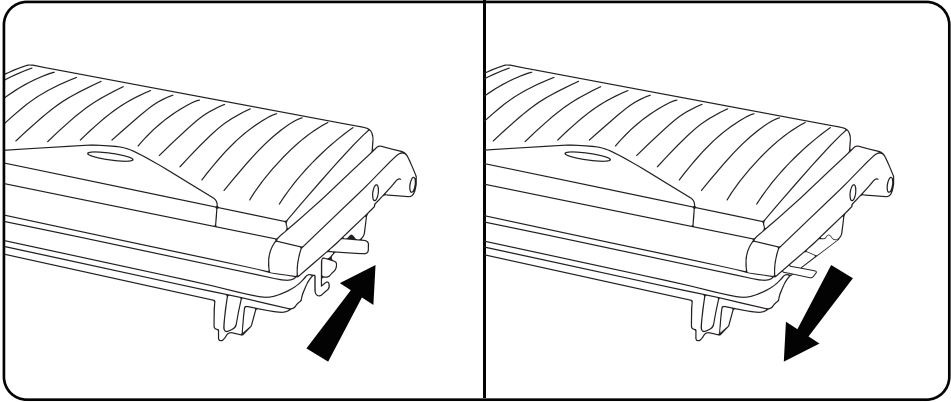

4. Schließen Sie den Panini-Maker und verriegeln Sie den Griff, indem Sie den Verschluss nach innen drücken.
5. Etwa 3 bis 8 Minuten garen, die Schließvorrichtung nach außen drücken, um die Abdeckung zu entriegeln, dann einen Ofenhandschuh verwenden und die Abdeckung vorsichtig anheben und die Lebensmittel auf den gewünschten Garpunkt prüfen. Wird zusätzliche Garzeit benötigt, die Abdeckung wieder schließen und verriegeln.
6. Wenn die Lebensmittel fertig sind, entriegeln Sie die Abdeckung und öffnen Sie sie mit dem Griff. Entfernen Sie die Speisen mit Hilfe eines Kunststoffspatels. Verwenden Sie niemals eine Metallzange oder ein Messer, da diese die Antihftbeschichtung der Kochplatte beschädigen kann.
7. Sobald Sie mit dem Kochen fertig sind, trennen Sie das Gerät vom Stromnetz und lassen Sie es zum Abkühlen offen.

## REINIGUNG UND WARTUNG

1. Ziehen Sie immer den Stecker des Panini-Makers heraus und lassen Sie ihn vor der Reinigung abkühlen. Das Gerät ist bei leichter Erwärmung leichter zu reinigen. Es ist nicht notwendig, es zur Reinigung zu zerlegen. Tauchen Sie das Gerät niemals in Wasser und geben Sie es nie in die Spülmaschine.
2. Wischen Sie die Kochplatten mit einem weichen Tuch ab, um Lebensmittelreste zu entfernen. Für klebrige Lebensmittelrückstände geben Sie etwas warmes Wasser, das mit Reinigungsmittel gemischt ist, darüber und reinigen Sie dann mit einem nicht scheuernden Kunststoff-Scheuerschwamm oder legen Sie nasses Küchenpapier über die Kochplatte, um die Lebensmittelrückstände zu befeuchten.
3. Verwenden Sie keine scheuernden Reinigungsmittel, die die Antihftbeschichtung verkratzen oder beschädigen können.
4. Verwenden Sie keine Metallutensilien, um Lebensmittelreste zu entfernen, da sie die Antihftbeschichtung beschädigen.
5. Wischen Sie die Außenseite des Panini-Makers nur mit einem feuchten Tuch ab. Reinigen Sie die Außenseite nicht mit einem abrasiven Scheuerschwamm oder Stahlwolle, da diese die Oberfläche beschädigen.

## AUFBEWAHRUNG

- Ziehen Sie vor der Aufbewahrung immer den Netzstecker.
- Achten Sie vor der Aufbewahrung immer darauf, dass das Gerät kühl und trocken ist.

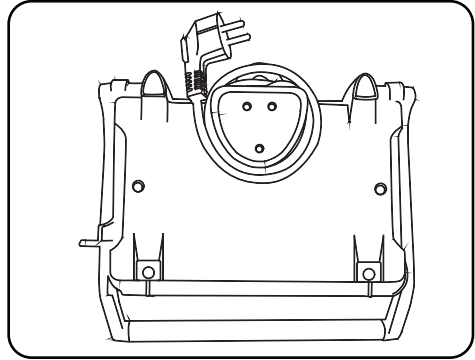

## ENTSORGUNG

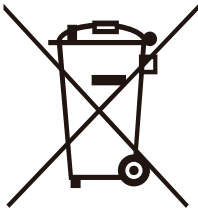

Diese Kennzeichnung besagt, dass dieses Produkt in der gesamten EU nicht zusammen mit anderen Haushaltsabfällen entsorgt werden darf. Um mögliche Schäden für die Umwelt oder die menschliche Gesundheit durch unkontrollierte Abfallentsorgung zu vermeiden, recyceln Sie sie verantwortungsbewusst, um die nachhaltige Wiederverwendung materieller Ressourcen zu fördern. Um Ihr gebrauchtes Gerät zurückzugeben, verwenden Sie bitte das Rückgabe- und Sammelsystem oder wenden Sie sich an den Händler, bei dem das Produkt gekauft wurde. Diese können dieses Produkt umweltfreundlich recyceln.

GEWÄHRLEISTUNG: 2 JAHRE



ITALIA MARKET SRL  
VIA DELLE INDUSTRIE, 9/1 20883 MEZZAGO(MB), ITALIA  
P.IVA: IT10502730962



---

**[HTTP://WWW.AIGOSTAR.COM](http://www.aigostar.com)**  
MADE IN CHINA