

# INSTRUCTION MANUAL

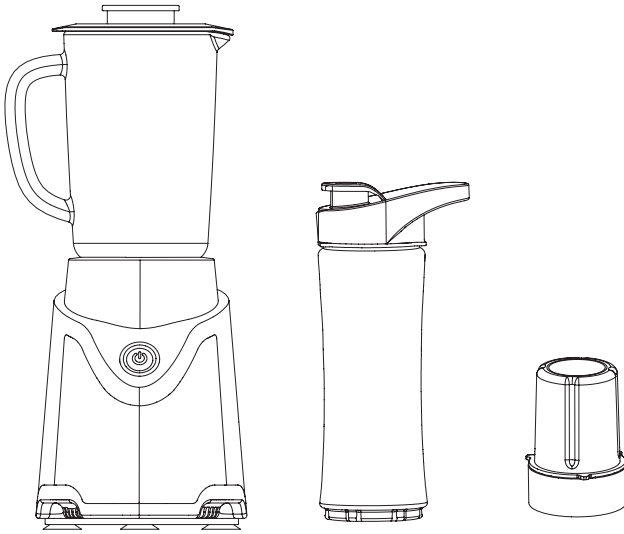

**Blender**

**Model no.: BL-15**

**Rated Voltage: 220-240V, 50/60Hz**

**Rated Power: 500W**



EU:+4921042865085



[www.7magic.de](http://www.7magic.de)



[support@7magic.de](mailto:support@7magic.de)

## Important safeguard:

Before using the electrical appliance, the following basic precaution should always be followed including the following.

1. Read all instructions first.
2. Before use, check that the voltage of your wall outlet correspond to the rated voltage manner.
3. Do not operate any appliance with a damaged cord or plug or after the appliance malfunctions, or is dropped or damaged in any manner.
4. To protect against risk of electrical shock do not put in water or other liquid.
5. Do not let cord hang over edge of table or counter or touch hot surface.
6. This appliance is not intended for use by persons (including children) with reduced physical, sensory or mental capabilities, or lack of experience and knowledge, unless they have been given supervision or instruction concerning use of the appliance by a person responsible for their safety.
7. Pay more attention on the running appliance , never leave appliance unattended
8. Do not place an appliance on or near a hot gas or on a heated oven.
9. Do not use outdoors, household use only.
10. Never operate the product when the cup is empty and do not remove the cup lid before the blades come to a complete stop.
11. Unplug from outlet when not in use, before putting on or taking off parts, and before cleaning.
12. Avoid contacting moving parts
13. Warning: misuse may cause serious injury.  
To be take care when operated the blade base,especially removing the blade base from bottle and cleaning the bottle .
14. Blades are sharp. Handle carefully
15. To reduce the risk of injury, never place cutter-assembly blades on base without jar properly attached;
16. Always operate blender with cover in place;
17. Always operate appliance on a flat surface;
18. Never use any attachments which are not listed on the instruction book .The use of attachments, including canning jars, etc, not recommended by the manufacturer may cause a risk of injury to persons;
19. Do not blend hot liquids.

# Instructions

## Usage of the blender

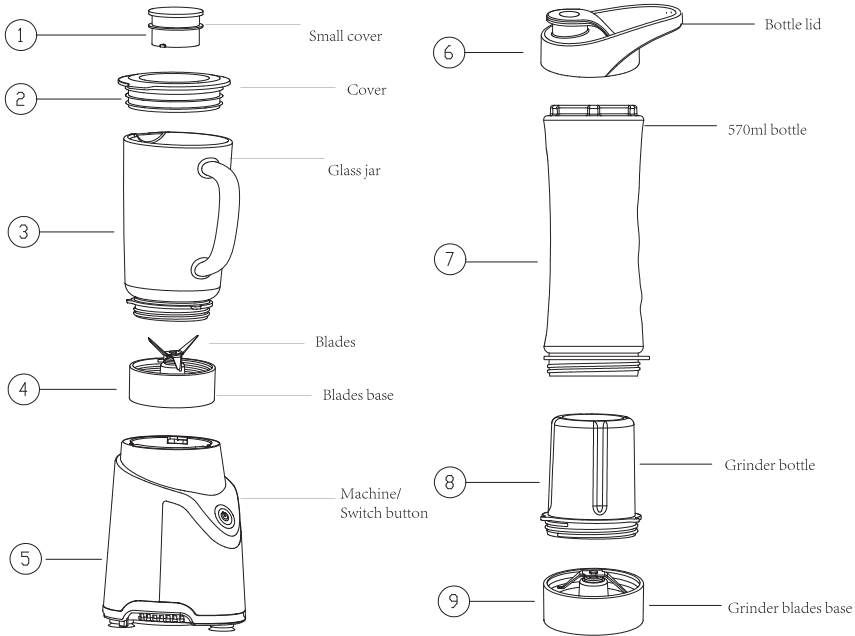

1. Place the sport bottle on a flat surface , open the bottle
2. Fill the bottle with your favorite ingredients , all the ingredient must be filled below the bottle max level mark
3. Fasten the blade base on the open end of the bottle, lock to avoid liquid leakage;
4. Turn the bottle upside down , put the bottle and blade base together on the blender base, ensure the three micro switch block in right position Press the bottle down in the base;
5. Put the Plug to the socket, the host key switch will be in bright blue light;
6. Press the key and do not release your hand ,then blender start to work;
7. Release your hand ,then blender stop working;
8. Turn the bottle over and place on a flat surface , take out the blade base , put the drinking lid on ;

## Usage of Dry mill

1. Turn mill upside down, and remove cutter base Place 30g ingredients in container;
2. Tightly screw cutter base onto container Place mill on motor housing;
3. Plug in the socket, press the on-off key, do not release your hand, start to blending ;

Note: Not for use with wet ingredients or liquids. The maximum capacity is 30 g

Do not operate more than 60 seconds at one time.

### **Note**

1. The appliance is only permitted to use 2 minutes continuously maximum. Before it's used again, it must cool down enough.
2. Parts and unit are not dishwasher or dryer safe
3. Do not use for ice crushing when ice cubes is bigger than 3\*2cm, and do not use for any ice crushing when bottle is without water inside
4. Only for liquid and soft fruits. Cut fruit first in pieces. Don't use hard fruits.
5. When overload, motor will automatically stop, please unplug, empty cup, wait for 15 minutes to cool down motor, after can use again
6. Keep children away from the combined cup and blade.
7. Do not clean with water or liquid
8. Do not use thinner, polish powder, bleach, etc;

### **Cleaning**

1. Unplug the appliance from wall outlet before cleaning.
2. After use, clean the main body with wet towel and dry it with dry towel. Absolutely keep away from water or high humidity;
3. Before Wash the cup and blade part, remove the sealing ring first, then wash with running water. After cleaning must be fully dry;
4. Keep away from direct sunlight and damp place.

# GEBRAUCHSANWEISUNG

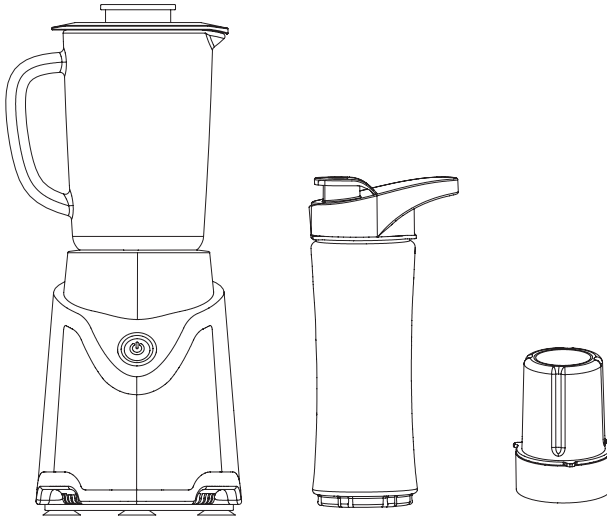

Mixer

Modell-Nr.: BL-15

Nennspannung: 220-240V, 50/60Hz

Nennleistung: 500W



EU:+4921042865085



[www.7magic.de](http://www.7magic.de)



[support@7magic.de](mailto:support@7magic.de)

## Wichtige Vorsichtsmaßnahme:

Vor der Verwendung des Elektrogeräts sollten immer die folgenden grundlegenden Vorsichtsmaßnahmen beachtet werden, einschließlich der folgenden.

1. Lesen Sie zuerst alle Anweisungen.
2. Überprüfen Sie vor dem Gebrauch, ob die Spannung Ihrer Steckdose mit der Nennspannung übereinstimmt.
3. Betreiben Sie das Gerät nicht mit einem beschädigten Kabel oder Stecker oder nachdem das Gerät eine Fehlfunktion aufweist, fallen gelassen oder in irgendeiner Weise beschädigt wurde.
4. Legen Sie das Gerät nicht in Wasser oder andere Flüssigkeiten, um die Gefahr eines elektrischen Schlages zu vermeiden.
5. Lassen Sie das Kabel nicht über die Kante eines Tisches oder einer Theke hängen und berühren Sie keine heißen Oberflächen.
6. Dieses Gerät ist nicht dafür bestimmt, durch Personen (einschließlich Kinder) mit eingeschränkten physischen, sensorischen oder geistigen Fähigkeiten oder mangels Erfahrung und mangels Wissen benutzt zu werden, es sei denn, sie werden durch eine für ihre Sicherheit zuständige Person beaufsichtigt oder erhielten von ihr Anweisungen, wie das Gerät zu benutzen ist.
7. Achten Sie besonders auf das laufende Gerät, lassen Sie das Gerät niemals unbeaufsichtigt.
8. Stellen Sie das Gerät nicht auf oder in die Nähe von heißem Gas oder auf einen beheizten Ofen.
9. Nicht im Freien verwenden, nur für den Hausgebrauch.
10. Betreiben Sie das Gerät niemals, wenn der Becher leer ist, und nehmen Sie den Becherdeckel nicht ab, bevor die Klingen zum Stillstand gekommen sind.
11. Ziehen Sie den Stecker aus der Steckdose, wenn Sie das Gerät nicht benutzen, bevor Sie Teile aufsetzen oder abnehmen und bevor Sie es reinigen.
12. Vermeiden Sie den Kontakt mit beweglichen Teilen.
13. Warnung: Fehlgebrauch kann zu schweren Verletzungen führen.  
Seien Sie vorsichtig, wenn Sie den Messersockel bedienen, insbesondere wenn Sie den Messersockel von der Flasche abnehmen und die Flasche reinigen.
14. Die Klingen sind scharf. Vorsichtig handhaben
15. Um die Verletzungsgefahr zu verringern, legen Sie die Klingen der Schneidgarnitur niemals auf die Basis, ohne dass der Behälter ordnungsgemäß befestigt ist;
16. Den Mixer immer mit aufgesetztem Deckel betreiben;
17. Das Gerät immer auf einer ebenen Fläche betreiben;
18. Verwenden Sie niemals Zubehörteile, die nicht in der Gebrauchsanweisung aufgeführt sind; die Verwendung von Zubehörteilen, einschließlich Einmachgläsern usw., die nicht vom Hersteller empfohlen werden, kann zu einer Verletzungsgefahr für Personen führen;
19. Mischen Sie keine heißen Flüssigkeiten.

# Anleitung

## Verwendung des Mixers

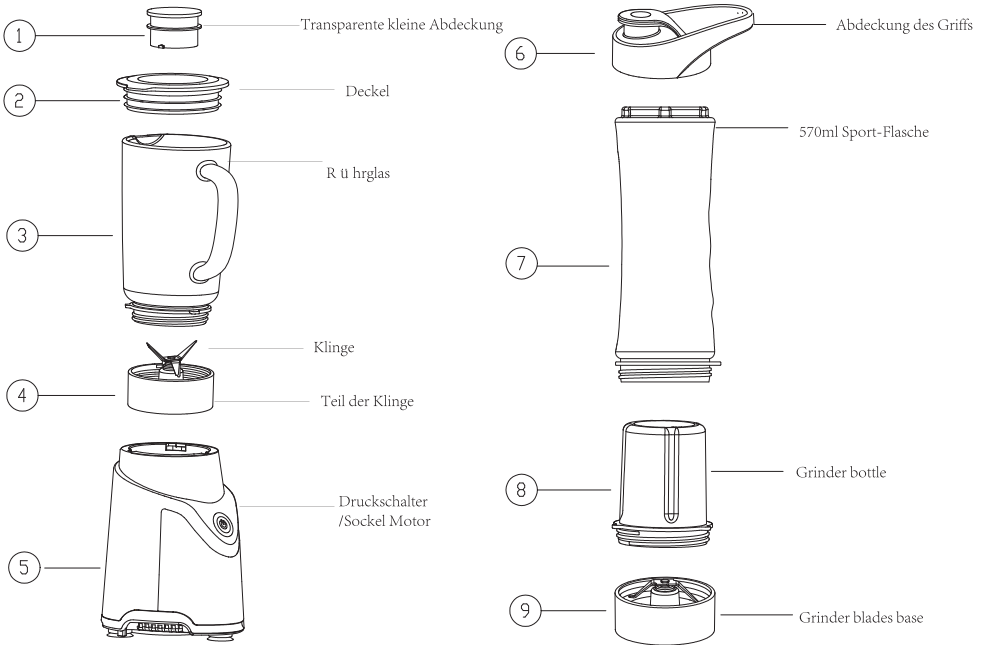

1. Stellen Sie die Sportflasche auf eine ebene Fläche, öffnen Sie die Flasche
2. Füllen Sie die Flasche mit Ihren Lieblingszutaten, alle Zutaten müssen unter der Flasche max Level-Marke gefüllt werden
3. befestigen Sie die Klinge Basis auf das offene Ende der Flasche, zu verriegeln, um das Auslaufen von Flüssigkeit zu vermeiden;
4. Drehen Sie die Flasche auf den Kopf, setzen Sie die Flasche und die Klingebasis zusammen auf die Basis des Mixers, stellen Sie sicher, dass die drei Mikroschalter in der richtigen Position sind und drücken Sie die Flasche nach unten in die Basis;
5. Stecken Sie den Stecker in die Steckdose, der Host-Schlüsselschalter leuchtet in hellem blauem Licht;
6. Drücken Sie die Taste und lassen Sie Ihre Hand nicht los, dann beginnt der Mixer zu arbeiten;
7. Lassen Sie Ihre Hand los, dann hört der Mixer auf zu arbeiten;
8. Drehen Sie die Flasche um und stellen Sie sie auf eine flache Oberfläche, nehmen Sie die Klingebasis heraus und setzen Sie den Trinkdeckel auf;

## Verwendung der Trockenmühle

1. Drehen Sie die Mühle auf den Kopf und entfernen Sie den Fräserboden. Geben Sie 30 g Zutaten in den Behälter;
2. Schrauben Sie den Sockel fest auf den Behälter und setzen Sie die Mühle auf das Motorgehäuse;
3. Stecken Sie den Stecker in die Steckdose, drücken Sie die Ein-Aus-Taste, lassen Sie die Hand nicht los und beginnen Sie zu mixen;

Hinweis: Nicht für nasse Zutaten oder Flüssigkeiten geeignet; die maximale Kapazität beträgt 30 g; nicht länger als 60 Sekunden am Stück betreiben.

## Hinweis

1. Das Gerät darf nur maximal 2 Minuten ununterbrochen benutzt werden. Bevor es wieder benutzt wird, muss es ausreichend abkühlen.
2. Die Teile und das Gerät sind nicht spülmaschinen- oder trocknergeeignet.
3. Verwenden Sie das Gerät nicht zum Zerkleinern von Eis, wenn die Eiswürfel größer als 3\*2cm sind, und verwenden Sie es nicht zum Zerkleinern von Eis, wenn sich kein Wasser in der Flasche befindet.
4. Nur für flüssige und weiche Früchte. Schneiden Sie die Früchte zuerst in Stücke. Verwenden Sie keine harten Früchte.
5. Bei Überlastung schaltet der Motor automatisch ab, bitte ziehen Sie den Stecker, leeren Sie den Becher, warten Sie 15 Minuten, um den Motor abzukühlen, danach können Sie ihn wieder benutzen.
6. Halten Sie Kinder von der Kombination aus Becher und Messer fern.
7. Nicht mit Wasser oder Flüssigkeit reinigen
8. Verwenden Sie keine Verdünner, Polierpulver, Bleichmittel, etc;

## Reinigung

1. Ziehen Sie vor der Reinigung den Stecker aus der Steckdose.
2. Reinigen Sie das Gehäuse nach dem Gebrauch mit einem nassen Tuch und trocknen Sie es mit einem trockenen Handtuch ab. Unbedingt von Wasser oder hoher Luftfeuchtigkeit fernhalten;
3. vor dem Waschen der Tasse und Klinge Teil, entfernen Sie den Dichtungsring zuerst, dann waschen unter fließendem Wasser. nach der Reinigung muss vollständig trocken sein;
4. Halten Sie weg von direktem Sonnenlicht und feuchten Ort.