

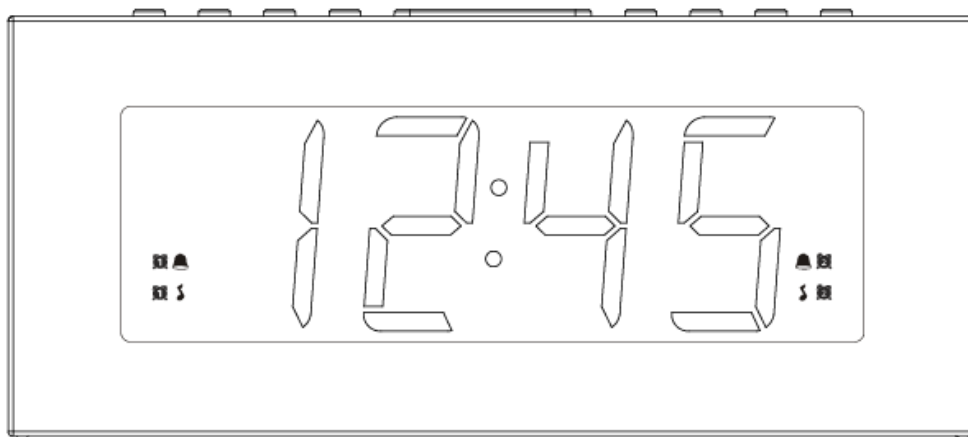

Radiowecker

Bedienungsanleitung - Deutsch

55005200



Hersteller:

PEDEA GmbH, Emmericher Str. 2, 90411 Nuernberg, Germany

Service Hotline:

+49 911 / 89113 - 30

Verpackungsinhalt:

1x Radiowecker
1x Netzstecker
1x Bedienungsanleitung

Sicherheitshinweise:

1. Schließen Sie den Wecker nur an eine Wechselstromversorgung an. Vergewissern Sie sich, dass die Spannung mit den Spannungsdetails des Weckers übereinstimmt.
2. Benutzen Sie den Wecker nicht, wenn das Gehäuse oder das Kabel defekt ist oder andere sichtbare Schäden aufweist. Lassen Sie den Wecker im Schadensfall und zur Vermeidung von Gefahren nur vom Hersteller, seinem Kundendienst oder einer ähnlich qualifizierten Person warten.
3. Versuchen Sie nicht, einen beschädigten Wecker zu verwenden, da dies zu Stromschlägen oder Tod führen kann.
4. Verwenden Sie den Wecker nicht in nassem oder feuchtem Zustand, da dies zu Stromschlägen oder Tod führen kann. Setzen Sie den Wecker nicht Tropf- oder Spritzwasser aus. Setzen Sie den Wecker niemals Regen oder Wasser aus.
5. Stellen Sie keine Behälter mit Flüssigkeiten auf den Wecker.
6. Wenn Flüssigkeiten auf oder in den Wecker gelangen, trennen Sie ihn sofort von der Steckdose.
7. Wenn Sie den Wecker längere Zeit nicht benutzen, trennen Sie den Wecker von der Stromversorgung. Ziehen Sie dazu den Netzadapter aus der Steckdose.
8. Stellen Sie sicher, dass der Netzadapter des Geräts während des Betriebs frei zugänglich ist.
9. Langfristige Exposition durch laute Musik kann zu Gehörschäden führen. Es ist am besten, extreme Lautstärke zu vermeiden, wenn Sie über Kopfhörer oder Kopfhörer hören, besonders für längere Zeiträume.
10. Stellen Sie den Wecker niemals in die Nähe von offener Flamme oder anderen Wärmequellen, einschließlich direkter Sonneneinstrahlung.
11. Stecken Sie niemals Gegenstände in Lüftungsschlitze oder andere Öffnungen am Wecker.
12. Trennen Sie den Wecker bei Blitzstürmen und Gewitter von der Steckdose.
13. Ziehen Sie immer den Stecker statt des Netzkabels, um den Wecker von der Steckdose zu trennen.
14. Öffnen Sie niemals das Gehäuse des Weckers. Alle Reparaturen dürfen nur von einem qualifizierten Elektriker durchgeführt werden. Im Inneren befinden sich keine vom Benutzer zu wartenden Teile.
15. Lassen Sie das Netzkabel nicht über die Kante des Tisches oder der Theke hängen oder heiße Oberflächen berühren.
16. Verwenden Sie nur vom Hersteller angegebene Zubehörteile.
17. Um einen Wärmestau zu vermeiden, ist eine ausreichende Belüftung mit einem Mindestabstand von 15 cm zwischen dem Wecker und den umgebenden Oberflächen erforderlich.
18. Stellen Sie sicher, dass keine Vorhänge oder andere Gegenstände den Wecker verdecken.
19. Bewahren Sie die Batterien so auf, dass sie für Kinder und Tiere nicht zugänglich sind. Wenn Sie vermuten, dass eine Batterie verschluckt wurde, suchen Sie sofort einen Arzt auf.
20. Bewahren Sie die Batterien an einem kühlen, trockenen Ort auf. Setzen Sie die Batterien niemals übermäßiger Hitze aus (z. B. direktes Sonnenlicht) und entsorgen Sie sie niemals im Feuer.
21. Achten Sie beim Einlegen der Batterie auf die richtige Polarität. Diese wird im Batteriefach angezeigt.
22. Nehmen Sie die Batterie aus dem Wecker, wenn sie leer ist. Entfernen Sie die Batterie auch, wenn Sie den Wecker längere Zeit nicht benutzen. Andernfalls kann die Batterie auslaufen und Schäden verursachen.
23. Die Batterie sollte nur von einem Erwachsenen installiert oder ersetzt werden.
24. Halten Sie das Gerät von Kindern fern, wenn die Batterieabdeckung entfernt wurde.
25. Entfernen Sie die Batterie, bevor Sie den Wecker entsorgen.

VORSICHT

Explosionsgefahr, wenn die Batterie falsch ersetzt wird.
Ersetzen Sie die Batterie nur mit dem gleichen oder gleichwertigen Typen.



ENTSORGUNG IHRER ALTGERÄTE ODER BATTERIEN

1. Wenn dieses Symbol der durchgestrichenen Mülltonne an einem Produkt angebracht ist, bedeutet dies, dass das Produkt unter die europäische Richtlinie fällt.
2. Alle elektrischen und elektronischen Produkte einschließlich der Batterie sollten getrennt vom kommunalen Abfallstrom über von der Regierung oder den örtlichen Behörden bezeichnete Sammeleinrichtungen entsorgt werden.
3. Die korrekte Entsorgung Ihres alten Geräts trägt dazu bei, mögliche negative Folgen für die Umwelt und die menschliche Gesundheit zu vermeiden.
4. Für nähere Informationen zur Entsorgung Ihres Altgerätes wenden Sie sich bitte an Ihr Stadtbüro, den Entsorgungsdienst oder das Geschäft, in dem Sie das Produkt gekauft haben.

Übersicht des Produkts

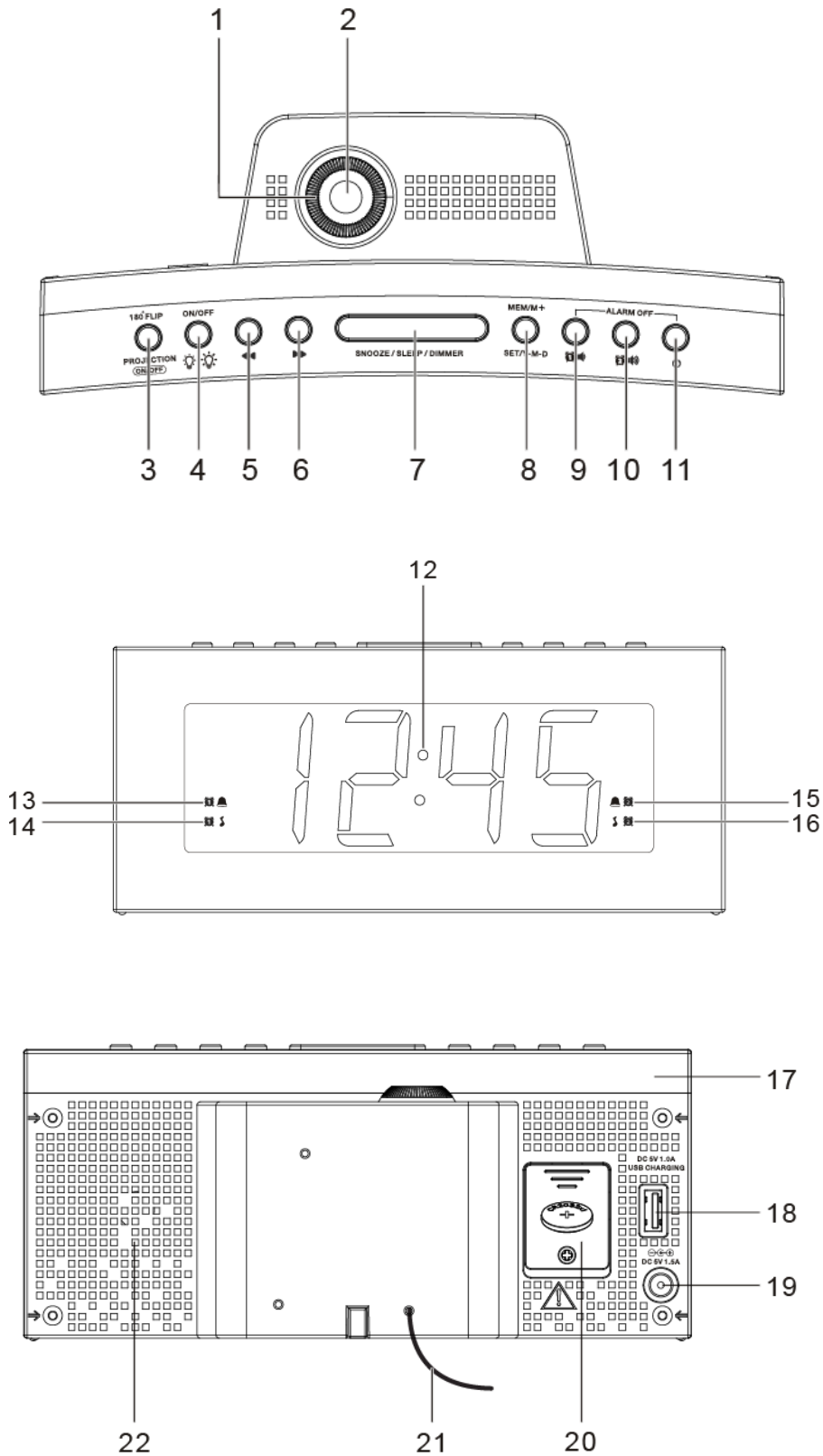

1. Projektor
2. Projektorlinse
3. PROJEKTOR (PROJECTION) AN/AUS (ON/OFF)-Taste / 180° Spiegel (FLIP)-Taste
4. BELEUCHTUNG AN/AUS (ON/OFF)-Taste
5. ZURÜCK (BACKWARD)-Taste
6. VORWÄRTS (FORWARD)-Taste
7. SCHLUMMER (SNOOZE)-Taste / SCHLAF (SLEEP)-Taste / DIMMER (DIMMER)-Taste

8. MEM/M+-Taste / EINSTELLEN (SET)-Taste / J-M-T (Y-M-D)-Taste
9. ALARM 1-Taste / LAUTSTÄRKE RUNTER-Taste / ALARM1 AUS (OFF)-Taste
10. ALARM 2-Taste / LAUTSTÄRKE RAUF-Taste / ALARM2 AUS (OFF)-Taste
11. POWER-Taste / ALARM AUS (OFF)-Taste
12. Display
13. Alarm 1 Anzeige (Alarm)
14. Alarm 1 Anzeige (Radio)
15. Alarm 2 Anzeige (Alarm)
16. Alarm 2 Anzeige (Radio)
17. Beleuchtung
18. USB Ladeport
19. DC Eingang
20. Batteriefach
21. Antenne
22. Lautsprecher

Inbetriebnahme

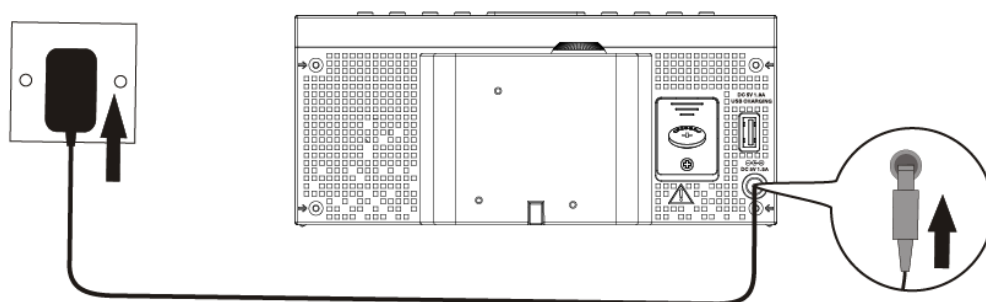

1. Verbinden Sie das Kabel des Netzadapters mit dem DC Eingang.
2. Stecken Sie den Netzadapter in die Steckdose
Wenn Sie das Display aufleuchten sehen, ist der Wecker in Betrieb und im Standby-Modus.

Anti-Stromausfall-System

- Der Wecker ist mit einem Anti-Stromausfall-System ausgestattet. Hierzu wird eine 3V Lithium Batterie benötigt (Typ: CR2032). Setzen Sie die Batterie in das Batteriefach ein und stellen Sie sicher, dass die positiv oder negativ Seite (+ oder -) der Batterie in Kontakt mit der jeweiligen Anschlussklemme steht.
- Bei einem Stromausfall schaltet das Radio automatisch auf die Stromversorgung der Batterie um und behält die Einstellungen für Uhrzeit und Timer bei.
- Um das Batteriefach zu öffnen, nutzen Sie einen Schraubenzieher um die Schraube und Deckel zu lösen.
- Trennen Sie den Wecker nicht von der Stromversorgung wenn Sie die Batterie wechseln. Andernfalls gehen alle Weck- und Alarm Einstellungen verloren.



WARNUNG

- BATTERIE NICHT VERSCHLUCKEN, VERÄTZUNGSGEFAHR
- Dieses Produkt kann eine Knopfzelle enthalten. Wenn die Knopfzelle verschluckt wird, kann dies innerhalb von 2 Stunden schwere innerliche Verätzungen verursachen und zum Tode führen. Halten Sie neue und gebrauchte Batterien stets von Kindern fern.

Wenn das Batteriefach nicht sicher schließt, verwenden Sie den Wecker in keinem Fall weiter und halten Sie ihn von Kindern fern. Wenn Sie den Verdacht haben, dass eine Batterie verschluckt oder in eine andere Körperöffnung geführt wurde, suchen Sie unverzüglich einen Arzt auf.

Wecker einstellen

1. Halten Sie im Standby-Modus die SET-Taste gedrückt, um den Uhreinstellmodus aufzurufen.
2. Drücken Sie wiederholt die SET-Taste, um die Einstellungsoptionen zu durchlaufen:

Jahr > Monat/Tag > Uhrzeit

- **Jahr einstellen:** Drücken Sie die ZURÜCK- oder VORWÄRTS-Taste.
- **Monat/Tag einstellen:** Drücken Sie die ZURÜCK-Taste um den Monat und VORWÄRTS-Taste um den Tag einzustellen.
- **Uhrzeit einstellen:** Drücken Sie die ZURÜCK-Taste um die Stunden und VORWÄRTS-Taste um die Minuten einzustellen.
- Drücken Sie die SET-Taste um die Einstellungen zu bestätigen.

Verwendung der Antenne

Rollen Sie die Antenne aus um das FM Signal zu verstärken.

Radio hören

1. Drücken Sie die POWER-Taste um das Radio einzuschalten.
2. Drücken Sie die ZURÜCK- oder VORWÄRTS-Taste um die Frequenz einzustellen.
3. Drücken und halten Sie die ZURÜCK- oder VORWÄRTS-Taste um automatisch den nächsten verfügbaren Sender einzustellen.
4. Drücken Sie die POWER-Taste um das Radio auszuschalten.

Speichern von Radiosendern

Sie können bis zu 10 Radiosender einspeichern.

1. Suchen Sie einen Radiosender.
2. Drücken und halten Sie die MEM/M+-Taste bis "P01" (oder der nächste verfügbare Speicherplatz) auf dem Display angezeigt wird.
3. Drücken Sie die ZURÜCK- oder VORWÄRTS-Taste um einen Speicherplatz auszuwählen (P01-P10).
4. Drücken Sie die SET-Taste zum Bestätigen. Der Sender wird eingespeichert.
5. Drücken Sie die MEM/M+-Taste mehrmals während Sie Radio hören um einen eingespeicherten Sender auszuwählen. Alternativ können Sie die MEM/M+-Taste einmal drücken und dann mit der ZURÜCK- oder VORWÄRTS-Taste die gespeicherten Sender auswählen.

Verwendung des Alarms

Alarm einstellen

Der Wecker kann 2 Alarme einstellen. Um diese einzustellen:

1. Halten Sie im Standby-Modus die Taste ALARM 1 oder ALARM 2 gedrückt, um den Weckzeit-Einstellmodus aufzurufen.
2. Drücken Sie im Alarmeinstellungsmodus wiederholt die ALARM 1- oder ALARM 2-Taste, um die Einstellungsoptionen zu durchlaufen:

- **Alarmzeit einstellen:** Drücken Sie die ZURÜCK-Taste um die Stunden und die VORWÄRTS-Taste um die Minuten einzustellen.
- **Alarmton Quelle einstellen:** Drücken Sie die ZURÜCK- oder VORWÄRTS-Taste, um den Alarm oder das Radio als Alarmtonquelle auszuwählen. Die entsprechende Alarmanzeige leuchtet entsprechend Ihrer Auswahl auf.
- **Alarmfrequenz einstellen:** Drücken Sie die ZURÜCK- oder VORWÄRTS-Taste um eine Alarmfrequenz auszuwählen (d1-1 = nur an einem ausgewählten Tag*, d1-5 = Montag bis Freitag, d1-7 = jeden Tag, d6-7 = nur am Wochenende).

* Drücken Sie die ALARM 1- oder ALARM 2-Taste, wenn diese Option ausgewählt ist.

Drücken Sie dann ZURÜCK oder VORWÄRTS, um einen bestimmten Tag für die Alarmaktivierung auszuwählen (z. B. d1 = Montag, d2 = Dienstag).

Sobald die Alarmeinstellung abgeschlossen ist, wird der Alarm automatisch aktiviert, wenn die entsprechende Alarmanzeige (Alarm oder Radio) eingeschaltet ist.

Ein-/Ausschalten des Alarms

Wenn die Uhrzeit angezeigt wird, drücken Sie die Taste ALARM 1 oder ALARM 2, um den jeweiligen Alarm zu aktivieren oder zu deaktivieren. Die entsprechende Anzeige für Alarm 1 oder Alarm 2 (Alarm oder Radio) schaltet sich ein, wenn der Alarm aktiviert ist.

Alarm ausschalten

- Drücken Sie eine beliebige ALARM OFF-Taste, um einen Alarm auszuschalten. Wenn der Alarm ertönt, blinkt die entsprechende Anzeige für Alarm 1 oder Alarm 2 (Alarm oder Radio) im Display.

Schlummern (Snooze)

- Um einen Alarmton vorübergehend auszuschalten, drücken Sie die SNOOZE-Taste. Der Alarm ertönt erneut, wenn die Schlummerzeit (9 Minuten) abgelaufen ist.
- Die entsprechende Anzeige für Alarm 1 oder Alarm 2 (Alarm oder Radio) blinkt während der Schlummerperiode auf dem Display.
- Drücken Sie eine beliebige ALARM OFF-Taste, um die Erinnerungsperiode und den Alarm abubrechen

Schlafen (Sleep)

- Die Schlaf-Funktion definiert die Zeit bevor das Radio sich automatisch ausschaltet.
- Wenn das Radio eingeschaltet ist, drücken Sie die SLEEP-Taste wiederholt um eine Schlafperiode auszuwählen (Möglichkeiten: Aus, 10, 20, 30, 40, 50, 60, 70, 80 und 90 Minuten).
- Das Radio wird sich nach der Schlafperiode automatisch ausschalten.
- Drücken Sie die SLEEP-Taste um sich die verbleibende Zeit bis zum ausschalten des Radios anzeigen zu lassen.
- Drücken Sie die POWER-Taste um diese Funktion abubrechen.

Display Informationen

- Drücken Sie im Standby-Modus wiederholt die YMD-Taste, um den Wochentag *, Jahr, Datum und Uhrzeit anzuzeigen (* d1 = Montag, d2 = Dienstag, d3 = Mittwoch, d4 = Donnerstag, d5 = Freitag, d6 = Samstag und d7 = Sonntag).
- Drücken Sie im Radiomodus einmal die RÜCKWÄRTS- oder VORWÄRTS-Taste, um die Anzeige kurz von der Uhrzeit auf die aktuelle Radiofrequenz umzuschalten.

Display Helligkeit

- Im Standby-Modus, drücken Sie die DIMMER-Taste um die Helligkeit des Displays zu ändern (niedrig, mittel, hoch oder aus).

Beleuchtung

- Drücken und halten Sie den BELEUCHTUNG ON/OFF-Taste um die Beleuchtung an- oder auszuschalten. Wenn die Beleuchtung eingeschaltet wird, wird die aktuelle Helligkeitsstufe für einen kurzen Moment angezeigt.
- Wenn die Hintergrundbeleuchtung eingeschaltet ist, drücken Sie wiederholt die Taste BACKLIGHT ON / OFF, um die Helligkeit zu ändern (1-5).

Projektor

- Drücken Sie die PROJECTION ON/OFF-Taste um die aktuelle Uhrzeit an die Wand zu projizieren.
- Bewegen Sie die Projektion (bis zu 80°) um den Projektionswinkel einzustellen.
- Drücken und halten Sie die 180° FLIP-Taste um die projizierte Uhrzeit zu spiegeln.

Laden externer Geräte

Schließen Sie ein externes Gerät (z. B. Smartphone, MP3-Player) über ein USB-Kabel (nicht mitgeliefert) an die USB-Buchse an der Rückseite des Radios an, um den Akku aufzuladen. Das Radio kann nicht auf den Inhalt des angeschlossenen externen Geräts zugreifen.

Spezifikationen

Tuner Bereich:	FM: 87.5 – 108 MHz
Verstärker Nennleistung:	400mW RMS
Anzahl der Speicherplätze für Radiosender:	10
AC Netzadapter:	Eingang: AC 100-240V, 50/60 Hz 0.3A Ausgang: DC 5V 1.5A

Netzadapter Hersteller: PEDEA GmbH
Netzadapter Modellnummer: 55005200NT
Wecker Modellnummer: 55005200

GERÄT NUR MIT MITGELIEFERTEM NETZADAPTER BETREIBEN!